

การพัฒนากระบวนการจัดการศูนย์การเรียนรู้ชุมชน  
ในสังกัดองค์กรปกครองส่วนท้องถิ่น จังหวัดสมุทรปราการ

จรัสศักดิ์ ประทุมรัตน์

วิทยานิพนธ์นี้เป็นส่วนหนึ่งของการศึกษาตามหลักสูตรปรัชญาดุษฎีบัณฑิต  
สาขาวิชาเทคโนโลยีการศึกษา  
คณะศึกษาศาสตร์ มหาวิทยาลัยบูรพา  
กรกฎาคม 2563  
ลิขสิทธิ์เป็นของมหาวิทยาลัยบูรพา

คณะกรรมการควบคุมคุณภาพนิพนธ์และคณะกรรมการสอบคุณภาพนิพนธ์ ได้พิจารณา  
คุณภาพนิพนธ์ของ จิรศักดิ์ ประทุมรัตน์ ฉบับนี้แล้ว เห็นสมควรรับเป็นส่วนหนึ่งของการศึกษา  
ตามหลักสูตรปรัชญาดุษฎีบัณฑิต สาขาวิชาเทคโนโลยีการศึกษา ของมหาวิทยาลัยบูรพาได้

คณะกรรมการควบคุมคุณภาพนิพนธ์

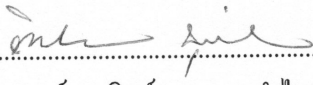
..... อาจารย์ที่ปรึกษาหลัก  
(รองศาสตราจารย์ ดร.ทิพย์เกสร บุญอำไพ)

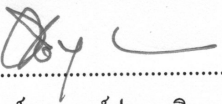
..... อาจารย์ที่ปรึกษาร่วม  
(รองศาสตราจารย์ ดร.พงศ์ประเสริฐ หกสุวรรณ)

คณะกรรมการสอบคุณภาพนิพนธ์

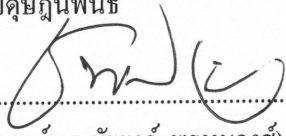
..... ประธาน  
(ศาสตราจารย์ ดร.ชัยยงค์ พรหมวงศ์)

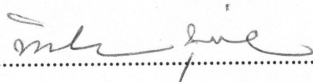
..... กรรมการ  
(รองศาสตราจารย์ ดร.ทิพย์เกสร บุญอำไพ)

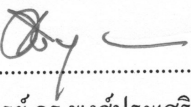
..... กรรมการ  
(รองศาสตราจารย์ ดร.พงศ์ประเสริฐ หกสุวรรณ)

..... กรรมการ  
(ผู้ช่วยศาสตราจารย์ ดร.เกรียงศักดิ์ บุญญา)

คณะศึกษาศาสตร์อนุมัติให้รับคุณภาพนิพนธ์ฉบับนี้เป็นส่วนหนึ่งของการศึกษา  
ตามหลักสูตรปรัชญาดุษฎีบัณฑิต สาขาวิชาเทคโนโลยีการศึกษา ของมหาวิทยาลัยบูรพา

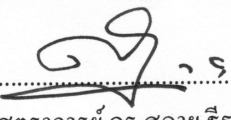
..... คณบดีคณะศึกษาศาสตร์  
(รองศาสตราจารย์ ดร.สญา สุระวนิชตระกูล)

วันที่ 14 เดือน กรกฎาคม พ.ศ. 2563

## กิตติกรรมประกาศ

คุษฎีนิพนธ์ฉบับนี้ สำเร็จสมบูรณ์ได้ด้วยความช่วยเหลืออย่างดียิ่ง  
จากรองศาสตราจารย์ ดร.ทิพย์เกสร บุญอำไพ และรองศาสตราจารย์ ดร.พงศ์ประเสริฐ หกสุวรรณ  
ที่เมตตาเป็นที่ปรึกษา ช่วยเหลือและสนับสนุนจนคุษฎีนิพนธ์สำเร็จลุล่วงไปได้ด้วยดี  
ขอกราบขอบพระคุณอาจารย์ที่ได้กรุณาแนะนำ ชี้ทางและให้คำปรึกษา ตลอดระยะเวลา  
ในการดำเนินการวิจัย อันเป็นสิ่งที่ผู้วิจัยซาบซึ้งเป็นอย่างยิ่ง จึงขอกราบขอบพระคุณเป็นอย่างสูง  
ไว้ ณ โอกาสนี้

ขอขอบพระคุณผู้ทรงคุณวุฒิทุกท่าน ที่ปรากฏชื่อในคุษฎีนิพนธ์นี้ ที่ได้กรุณา  
และให้ความอนุเคราะห์ในการสนทนากลุ่มและประเมินต้นแบบระบบ รวมทั้งให้ข้อเสนอแนะ  
ที่เป็นประโยชน์ในการทำคุษฎีนิพนธ์ครั้งนี้

ขอกราบขอบพระคุณ บิดา มารดา และครอบครัว ที่ให้ความช่วยเหลือ สนับสนุน  
และให้กำลังใจเสมอมา ตลอดจนผู้ที่มีส่วนเกี่ยวข้องที่ได้กล่าวนามในที่นี้ ที่มีส่วนช่วยเหลือ  
ติดต่อประสานงานและให้กำลังใจในการทำวิจัยในครั้งนี้ และขอบคุณพี่น้องเทคโนโลยีการศึกษา  
มหาวิทยาลัยบูรพา ทุกท่าน ที่อยู่เคียงข้าง คอยให้ความช่วยเหลือและให้กำลังใจ

คุณค่าและประโยชน์อันพึงมีจากคุษฎีนิพนธ์ฉบับนี้ ผู้วิจัยขอมอบเป็นเครื่องบูชาพระคุณ  
ของบิดา มารดา ครู อาจารย์ และผู้มีพระคุณทุกท่าน ที่ได้อบรม สั่งสอน ชี้แนะแนวทางการศึกษา  
ตลอดจนมีส่วนในการวางรากฐานการศึกษาให้กับผู้วิจัย

จิรศักดิ์ ประทุมรัตน์

57810101: สาขาวิชา: เทคโนโลยีการศึกษา; ปร.ด. (เทคโนโลยีการศึกษา)

คำสำคัญ: ระบบการจัดการศูนย์การเรียนรู้ชุมชน/ องค์กรปกครองส่วนท้องถิ่น

จิสต์คดี ประถมวิทย์: การพัฒนาระบบการจัดการศูนย์การเรียนรู้ชุมชนในสังกัด  
องค์กรปกครองส่วนท้องถิ่น จังหวัดสมุทรปราการ (DEVELOPMENT OF A COMMUNITY  
LEARNING CENTER MANAGEMENT SYSTEMS FOR LOCAL ADMINISTRATION  
ORGANIZATIONS IN SAMUTHPRAKARN PROVINCE) คณะกรรมการควบคุมคดียุติพันธ์:  
ทิพย์เกสร บุญอำไพ, ค.ด., พงศ์ประเสริฐ หกสุวรรณ, กศ.ด. 242 หน้า. ปี พ.ศ., 2563.

การพัฒนาระบบการจัดการศูนย์การเรียนรู้ชุมชนในสังกัดองค์กรปกครองส่วนท้องถิ่น  
จังหวัดสมุทรปราการครั้งนี้ มีวัตถุประสงค์หลัก เพื่อพัฒนาระบบการจัดการศูนย์การเรียนรู้ชุมชน  
ในสังกัดองค์กรปกครองส่วนท้องถิ่น การวิจัยครั้งนี้ เป็นการวิจัยและพัฒนา กลุ่มตัวอย่าง  
ในการวิจัย ได้แก่ ผู้ดำเนินงานในศูนย์การเรียนรู้ชุมชน เพื่อให้ข้อมูลสภาพปัจจุบันและความต้องการ  
ระบบการจัดการศูนย์การเรียนรู้ชุมชน จำนวน 19 คน ผู้เชี่ยวชาญเพื่อให้ข้อมูลในการพัฒนาระบบ  
การจัดการศูนย์การเรียนรู้ชุมชนในสังกัดองค์กรปกครองส่วนท้องถิ่น โดยใช้การสนทนากลุ่ม  
จำนวน 9 คน และผู้ทรงคุณวุฒิเพื่อรับรองต้นแบบระบบการจัดการศูนย์การเรียนรู้ชุมชน จำนวน  
5 คน วิธีการและเครื่องมือในการเก็บรวบรวมข้อมูล ได้แก่ การวิเคราะห์เอกสาร แบบสำรวจ  
สภาพปัจจุบันและความต้องการระบบการจัดการศูนย์การเรียนรู้ชุมชน แบบประเมินจากการสนทนา  
กลุ่ม และการประเมินเพื่อตรวจสอบรับรองต้นแบบระบบด้วยผู้ทรงคุณวุฒิ วิเคราะห์ข้อมูลคุณภาพ  
โดยการวิเคราะห์แบบอุปนัย ข้อมูลเชิงปริมาณนำเสนอด้วยความถี่และร้อยละ การหาค่าเฉลี่ย  
และส่วนเบี่ยงเบนมาตรฐานของข้อมูล ผลการวิจัย พบว่า

1. ระบบการจัดการศูนย์การเรียนรู้ชุมชนในสังกัดองค์กรปกครองส่วนท้องถิ่น จังหวัด  
สมุทรปราการ ประกอบด้วย ปัจจัยนำเข้า ได้แก่ เนื้อหาความรู้ การให้บริการ บุคลากร งบประมาณ  
อาคาร สถานที่ วัสดุอุปกรณ์ สื่อ เทคโนโลยี เครือข่ายความร่วมมือ และปัจจัย/ สิ่งสนับสนุน  
มีกระบวนการจัดการอย่างเป็นระบบด้วย CLCM-APOSCARE ซึ่งประกอบด้วย การวิเคราะห์  
บริบท การวางแผน การจัดองค์กร การจัดบุคลากร การประสานความร่วมมือ การจัดสรรทรัพยากร  
การรายงานและการประเมินผล

2. ผู้ทรงคุณวุฒิประเมินและรับรองระบบการจัดการศูนย์การเรียนรู้ชุมชนในสังกัดองค์กร  
ปกครองส่วนท้องถิ่น จังหวัดสมุทรปราการ ให้มีความเหมาะสมในระดับมาก ( $\bar{X} = 4.46$ )

57810101: MAJOR: EDUCATIONAL TECHNOLOGY; Ph.D. (EDUCATIONAL TECHNOLOGY)

KEYWORDS: A COMMUNITY LEARNING CENTER MANAGEMENT SYSTEMS/  
LOCAL ADMINISTRATION ORGANIZATIONS

CHIRASAK PRATHUMRAT: DEVELOPMENT OF A COMMUNITY LEARNING CENTER MANAGEMENT SYSTEMS FOR LOCAL ADMINISTRATION ORGANIZATIONS IN SAMUTHPRAKARN PROVINCE. ADVISORY COMMITTEE: TIPKESORN BOONUMPAI, Ph.D., PONGPRASERT HOKSUWAN, Ed.D. 242 P. 2020.

This study aimed to propose the development of a community learning center management systems for local administration organizations in Samuthprakarn province. This research was a research and development. The research sample consisted of staff members at a community learning center who provided information on current conditions where they work regarding the need for the management system. The focus-group technique was employed by nine specialists in supervisory-system management. Five qualified raters also examined and approved the development of a community-learning-center-management system for local administrative organizations. The research tool used for data collection was document analysis, and focus-group technique. The evaluation were done quantitatively, verified by using inferential analysis. Quantitative data were presented in terms of frequency, percentage, mean, and standard deviation. The study results were as follows;

1. A community learning-center-management system for local administrative organizations in Samutprakan province consists of input factors including content, knowledge, service, personnel, budget, premises, materials, equipment, media, technology, cooperative networks, and factors/ support. The process-management system with CLCM-APOSCARE. It involved: 1) A-Analysis 2) P-Planning 3) O-Organizing 4) S-Staffing 5) C-Coordinating 6) A-Allocating 7) R-Reporting and 8) E-Evaluating elements.

2. The experts validated that the community learning center management system is operational possible a high level of suitability ( $\bar{X} = 4.46$ ).

## สารบัญ

	หน้า
บทคัดย่อภาษาไทย.....	ง
บทคัดย่อภาษาอังกฤษ.....	จ
สารบัญ.....	ฉ
สารบัญตาราง.....	ฅ
สารบัญภาพ.....	ฉ
บทที่	
1 บทนำ.....	1
ความเป็นมาและความสำคัญของปัญหา.....	1
วัตถุประสงค์ของการวิจัย.....	4
คำถามการวิจัย.....	5
ขอบเขตการวิจัย.....	5
ตัวแปรและบริบทการวิจัย.....	9
กรอบแนวคิดการวิจัย.....	10
ประโยชน์ที่ได้รับจากการวิจัย.....	11
นิยามศัพท์เฉพาะ.....	11
2 เอกสารและงานวิจัยที่เกี่ยวข้อง.....	12
ระบบและวิธีระบบ.....	12
ระบบการจัดการ.....	20
ศูนย์การเรียนรู้ชุมชน.....	31
การดำเนินงานของศูนย์การเรียนรู้ชุมชน.....	41
สื่อการเรียนการสอน.....	71
จังหวัดสมุทรปราการ.....	74
งานวิจัยที่เกี่ยวข้อง.....	81
3 วิธีดำเนินการวิจัย.....	90
ประชากรและกลุ่มตัวอย่าง.....	90
เครื่องมือที่ใช้ในการวิจัย.....	93
สถิติที่ใช้ในการวิจัย.....	95

## สารบัญ (ต่อ)

บทที่	หน้า
วิธีวิเคราะห์ข้อมูล.....	95
4 ผลการวิจัย.....	98
ตอนที่ 1 ผลการศึกษาองค์ประกอบของระบบการจัดการศูนย์การเรียนรู้ชุมชน ในสังกัดองค์กรปกครองส่วนท้องถิ่น จังหวัดสมุทรปราการ.....	99
ตอนที่ 2 ผลการประเมินความเห็นผู้เชี่ยวชาญเกี่ยวกับระบบการจัดการ ศูนย์การเรียนรู้ชุมชนในสังกัดองค์กรปกครองส่วนท้องถิ่น จังหวัดสมุทรปราการ ด้วยวิธีการ Focus group.....	112
ตอนที่ 3 ผลการรับรองระบบการจัดการศูนย์การเรียนรู้ชุมชนในสังกัดองค์กร ปกครองส่วนท้องถิ่น จังหวัดสมุทรปราการ.....	120
5 ระบบการจัดการศูนย์การเรียนรู้ชุมชนในสังกัดองค์กรปกครองส่วนท้องถิ่น จังหวัดสมุทรปราการ.....	123
บทสรุปสำหรับผู้บริหาร.....	123
บทนำ.....	125
องค์ประกอบ ขั้นตอนและแบบจำลองระบบ.....	133
การนำระบบการจัดการศูนย์การเรียนรู้ชุมชนในสังกัดองค์กรปกครองส่วนท้องถิ่น จังหวัดสมุทรปราการ ไปใช้.....	181
คู่มือการใช้ระบบการจัดการศูนย์การเรียนรู้ชุมชน ในสังกัดองค์กรปกครองส่วนท้องถิ่น จังหวัดสมุทรปราการ.....	184
6 สรุปผลการวิจัย อภิปรายผลและข้อเสนอแนะ.....	200
วัตถุประสงค์ของการวิจัย.....	200
ประชากรและกลุ่มตัวอย่าง.....	200
วิธีการดำเนินการวิจัย.....	201
สรุปผลการวิจัย.....	203
อภิปรายผลการวิจัย.....	206
ข้อเสนอแนะ.....	210

## สารบัญ (ต่อ)

บทที่	หน้า
บรรณานุกรม.....	211
ภาคผนวก.....	215
ภาคผนวก ก.....	216
ภาคผนวก ข.....	219
ประวัติย่อของผู้วิจัย.....	242



## สารบัญตาราง

ตารางที่	หน้า
1 ความแตกต่างของการรวมอำนาจและการกระจายอำนาจ.....	23
2 เนื้อหาการพัฒนาบุคลากรภายในสำหรับศูนย์การเรียนรู้ชุมชน.....	46
3 มาตรฐานศูนย์การเรียนรู้ชุมชน.....	67
4 วัตถุประสงค์การวิจัยกับวิธีดำเนินการวิจัย.....	89
5 แสดงขั้นตอนการดำเนินการวิจัย.....	95
6 เครื่องมือที่ใช้ในการวิจัยตามขั้นตอนและวัตถุประสงค์ของการวิจัย.....	94
7 สภาพปัจจุบันเกี่ยวกับศูนย์การเรียนรู้ชุมชน.....	99
8 ความต้องการระบบการจัดการศูนย์การเรียนรู้ชุมชนในสังกัดองค์กรปกครอง ส่วนท้องถิ่น.....	102
9 ผลการประเมินความเห็นผู้เชี่ยวชาญเกี่ยวกับระบบการจัดการศูนย์การเรียนรู้ชุมชน ในสังกัดองค์กรปกครองส่วนท้องถิ่น จังหวัดสมุทรปราการ.....	113
10 ผลการประเมินเพื่อรับรองระบบการจัดการศูนย์การเรียนรู้ชุมชนในสังกัด องค์กรปกครองส่วนท้องถิ่น จังหวัดสมุทรปราการ โดยผู้ทรงคุณวุฒิ.....	120
11 ลักษณะที่พึงประสงค์ ตัวชี้วัดพื้นฐานและแนวทางปฏิบัติตามระบบ.....	137
12 ระเบียบการขิมและค่าปรับ.....	142
13 บริการและกิจกรรมของศูนย์การเรียนรู้ชุมชน.....	150
14 ขอบเขตและบทบาทหน้าที่ของปฏิบัติหน้าที่ประจำศูนย์การเรียนรู้ชุมชน.....	153
15 ลักษณะที่พึงประสงค์ ตัวชี้วัดพื้นฐานและแนวทางปฏิบัติเกี่ยวกับการปฏิบัติหน้าที่ ของเจ้าหน้าที่ประจำศูนย์การเรียนรู้ชุมชน.....	155
16 แนวทางการจัดทำงบประมาณของศูนย์การเรียนรู้ชุมชน.....	157
17 ลักษณะที่พึงประสงค์ ตัวชี้วัดพื้นฐานและแนวทางปฏิบัติเกี่ยวกับงบประมาณ ของศูนย์การเรียนรู้ชุมชน.....	161
18 ลักษณะที่พึงประสงค์ ตัวชี้วัดพื้นฐานและแนวทางปฏิบัติของการมีวัสดุอุปกรณ์ สื่อและเทคโนโลยีที่เกี่ยวข้องกับการดำเนินงานของศูนย์การเรียนรู้ชุมชน.....	164
19 ลักษณะที่พึงประสงค์ ตัวชี้วัดพื้นฐานและแนวทางปฏิบัติของการสร้างเครือข่าย ความร่วมมือของศูนย์การเรียนรู้ชุมชน.....	166

## สารบัญตาราง (ต่อ)

ตารางที่	หน้า	
20	ลักษณะที่พึงประสงค์ ตัวชี้วัดพื้นฐานและแนวทางปฏิบัติของการสร้างเครือข่ายความร่วมมือขององค์กรในชุมชน.....	169
21	ขั้นตอนของการจัดการระบบศูนย์การเรียนรู้ชุมชนในสังกัดองค์กรปกครองส่วนท้องถิ่น จังหวัดสมุทรปราการ.....	172
22	แผนดำเนินการศูนย์การเรียนรู้ชุมชนในสังกัดองค์กรปกครองส่วนท้องถิ่น.....	184
23	วิธีการดำเนินการและเครื่องมือในขั้นที่ 1 การวิเคราะห์บริบท.....	185
24	วิธีการดำเนินการและเครื่องมือในขั้นที่ 2 การวางแผน.....	186
25	บทบาทหน้าที่ของบุคลากรในศูนย์การเรียนรู้ชุมชน.....	187
26	วิธีการดำเนินการและเครื่องมือในขั้นที่ 3 การจัดองค์กร.....	188
27	ขอบเขตและบทบาทหน้าที่ของปฏิบัติหน้าที่ประจำศูนย์การเรียนรู้ชุมชน.....	189
28	วิธีการดำเนินการและเครื่องมือในขั้นที่ 4 การจัดบุคลากร.....	191
29	วิธีการดำเนินการและเครื่องมือในขั้นที่ 5 การประสานความร่วมมือ.....	192
30	วิธีการดำเนินการและเครื่องมือในขั้นที่ 6 การจัดสรรทรัพยากร.....	195
31	วิธีการดำเนินการและเครื่องมือในขั้นที่ 7 การรายงาน.....	196
32	มาตรฐานศูนย์การเรียนรู้ชุมชน.....	197
33	วิธีการดำเนินการและเครื่องมือในขั้นที่ 8 การประเมิน.....	199

## สารบัญภาพ

ภาพที่	หน้า
1 กรอบแนวคิดการวิจัย.....	10
2 องค์ประกอบของระบบ.....	10
3 องค์ประกอบของระบบการเรียนการสอน.....	18
4 องค์ประกอบระบบการจัดการศูนย์การเรียนรู้.....	27
5 บทบาทหน้าที่ของศูนย์การเรียนรู้ชุมชน กับการพัฒนาคนและชุมชน.....	42
6 ปัจจัยภายในและปัจจัยภายนอกศูนย์บริการสารสนเทศ.....	43
7 แผนผังศูนย์การเรียนรู้ชุมชนที่จัดตั้งในวัด.....	48
8 แผนผังการจัดพื้นที่ศูนย์การเรียนรู้ชุมชน ที่มุ่งเน้นการสอนและการรู้หนังสือ.....	49
9 การประยุกต์ใช้พื้นที่ของอาคารศูนย์การเรียนรู้ชุมชน ราคาประหยัด.....	51
10 แนวคิดการออกแบบเครื่องใช้และเครื่องใช้ทั่วไปราคาประหยัดของศูนย์การเรียนรู้ชุมชน.....	52
11 แนวคิดการออกแบบเครื่องใช้ราคาประหยัด สำหรับพื้นที่อ่านหนังสือหรือห้องสมุดของของศูนย์การเรียนรู้ชุมชน.....	53
12 ข้อเสนอแนะในการจัดครุภัณฑ์สำหรับศูนย์การเรียนรู้ ในการจัดพื้นที่เรียนรู้ทั้งในอาคารและนอกตัวอาคารให้เกิดประโยชน์สูงสุด.....	54
13 บริการให้คำแนะนำปรึกษาที่ให้อาศัยอยู่กับบุคลากรที่มี.....	65
14 ตัวแทนจากหน่วยงานต่าง ๆ ที่สามารถช่วยเหลือศูนย์การเรียนรู้ชุมชนในการตอบสนองความต้องการของผู้ใช้.....	65
15 การเลือกสื่อการเรียนการสอนให้เหมาะกับวัตถุประสงค์.....	74
16 แผนที่อำเภอในจังหวัดสมุทรปราการ.....	79
17 ระบบการจัดการศูนย์การเรียนรู้ชุมชนในสังกัดองค์กรปกครองส่วนท้องถิ่นจังหวัดสมุทรปราการ.....	112
18 การให้บริการของศูนย์การเรียนรู้ฯ ก่อนและหลังการประชุมกลุ่มของผู้เชี่ยวชาญ.....	116
19 ลักษณะโครงสร้างทางกายภาพศูนย์การเรียนรู้ชุมชน หลังการประชุมกลุ่มของผู้เชี่ยวชาญ.....	117
20 เครือข่ายความร่วมมือศูนย์การเรียนรู้ชุมชน หลังการประชุมกลุ่มของผู้เชี่ยวชาญ.....	118
21 แบบจำลองระบบการจัดการ CLCM-APOSCARE.....	119

## สารบัญญภาพ (ต่อ)

ภาพที่	หน้า	
22	องค์ประกอบของระบบ.....	129
23	แบบจำลองระบบการจัดการ “POSDCARE”.....	131
24	แนวคิดในการพัฒนากรอบแนวคิดต้นแบบระบบ.....	132
25	องค์ประกอบของระบบการจัดการศูนย์การเรียนรู้ชุมชนในสังกัดองค์กรปกครอง ส่วนท้องถิ่น จังหวัดสมุทรปราการ.....	134
26	ปัจจัยนำเข้าของระบบการจัดการศูนย์การเรียนรู้ชุมชน.....	134
27	สรุปขั้นตอนแผนพัฒนาศูนย์การเรียนรู้ชุมชน.....	136
28	ลักษณะโครงสร้างทางกายภาพศูนย์การเรียนรู้ชุมชนในสังกัดองค์กรปกครอง ส่วนท้องถิ่น จังหวัดสมุทรปราการ.....	139
29	พื้นที่บริการห้องสมุด ศูนย์การเรียนรู้ชุมชนในสังกัดองค์กรปกครองส่วนท้องถิ่น จังหวัดสมุทรปราการ.....	140
30	ห้องอินเทอร์เน็ตชุมชน ศูนย์การเรียนรู้ชุมชนในสังกัดองค์กรปกครองส่วนท้องถิ่น จังหวัดสมุทรปราการ.....	144
31	ห้องวิชาการชุมชน ศูนย์การเรียนรู้ชุมชนในสังกัดองค์กรปกครองส่วนท้องถิ่น จังหวัดสมุทรปราการ.....	146
32	ห้องเรียนรู้กลุ่มอาชีพ ศูนย์การเรียนรู้ชุมชนในสังกัดองค์กรปกครองส่วนท้องถิ่น จังหวัดสมุทรปราการ.....	147
33	ร้านค้าชุมชน ศูนย์การเรียนรู้ชุมชนในสังกัดองค์กรปกครองส่วนท้องถิ่น จังหวัดสมุทรปราการ.....	148
34	ลานกิจกรรมชุมชน ศูนย์การเรียนรู้ชุมชนในสังกัดองค์กรปกครองส่วนท้องถิ่น จังหวัดสมุทรปราการ.....	149
35	แสดงโครงสร้างองค์กร.....	153
36	วัสดุอุปกรณ์ สื่อเทคโนโลยีที่เกี่ยวข้องกับการดำเนินงานของศูนย์การเรียนรู้ชุมชน.....	162
37	เครือข่ายความร่วมมือศูนย์การเรียนรู้ชุมชนในสังกัดองค์กรปกครองส่วนท้องถิ่น จังหวัดสมุทรปราการ.....	165
38	กระบวนการการจัดการศูนย์การเรียนรู้ชุมชนในสังกัดองค์กรปกครองส่วนท้องถิ่น จังหวัดสมุทรปราการ.....	170

## สารบัญภาพ (ต่อ)

ภาพที่	หน้า
39 แบบจำลองระบบการจัดการศูนย์การเรียนรู้ชุมชนในสังกัดองค์กรปกครองส่วนท้องถิ่น จังหวัดสมุทรปราการ.....	179
40 การจัดการศูนย์การเรียนรู้ชุมชนในสังกัดองค์กรปกครองส่วนท้องถิ่น จังหวัด สมุทรปราการ.....	180
41 แผนดำเนินงานศูนย์การเรียนรู้ชุมชนในสังกัดองค์กรปกครองส่วนท้องถิ่น จังหวัดสมุทรปราการ.....	182
42 ระบบการดำเนินงานศูนย์การเรียนรู้ชุมชนในสังกัดองค์กรปกครองส่วนท้องถิ่น.....	185
43 แสดงโครงสร้างองค์กรของศูนย์การเรียนรู้ชุมชน.....	187
44 แบบจำลองระบบการจัดการศูนย์การเรียนรู้ชุมชนในสังกัดองค์กรปกครองส่วนท้องถิ่น จังหวัดสมุทรปราการ.....	204

# บทที่ 1

## บทนำ

### ความเป็นมาและความสำคัญของปัญหา

มนุษย์ เป็นสิ่งมีชีวิตที่มีการเรียนรู้ได้อย่างมากมาย มหัศจรรย์ สามารถใช้ความรู้นั้น เพื่อการพัฒนาตนเอง ครอบครัว ชุมชนและสังคมของตนได้ จะโดยพัฒนาการทางร่างกาย และสมอง หรือโดยการพัฒนาการเรียนรู้เพื่อการอยู่รอดในสังคมก็ตาม มนุษย์มีวิวัฒนาการของการเรียนรู้ที่น่าสนใจ เริ่มตั้งแต่การเรียนรู้เพื่อที่จะมีชีวิตรอดตามสัญชาตญาณของสิ่งมีชีวิต ไปสู่การทำมาหากิน ยังชีพและพัฒนาขึ้นเป็นวิถีชีวิตของชนเผ่า จนเริ่มมีการทำให้การเรียนรู้มีรูปแบบขึ้น เพื่อถ่ายทอดความรู้ ค่านิยมจากคนรุ่นหนึ่ง ไปอีกรุ่นหนึ่ง ในสังคมไทย นับแต่บรรพกาล การเรียนรู้เริ่มจากบ้าน จากครอบครัว เรียนที่จะทำมาหากิน เรียนที่จะอยู่รอด วิวัฒนาการไปสู่การเรียนในวัด ในวัง และในสกุลช่างต่าง ๆ จนเมื่อการพัฒนาประเทศก้าวเข้าสู่ความเป็นสากล จึงเริ่มมีโรงเรียน โรงสอนขึ้น เมื่อกว่าศตวรรษที่ผ่านมา ที่ทำให้มิติของการเรียนรู้หลากหลายมิติ หายไป คงไว้แต่เพียงมิติของการเรียนรู้ในระบบโรงเรียน ทั้ง ๆ ที่มีมิติของการเรียนรู้นอกระบบ และหลากหลายยังคงอยู่ ทำให้เสียโอกาสเรียนรู้จากสภาพแวดล้อมที่อยู่รอบตัว (ชัยยศ อิ่มสุวรรณ์, 2542) ขณะเดียวกัน ศูนย์การเรียนรู้ในปัจจุบันอยู่ภายใต้สภาพการจัดการที่เน้นคุณภาพและความคิดสร้างสรรค์ ศูนย์การเรียนรู้ใดสามารถรับรู้ถึงสถานการณ์ที่แท้จริงของตนเองได้ และปรับตัวได้อย่างรวดเร็ว เท่าทันต่อการเปลี่ยนแปลง รวมทั้งสามารถจัดระบบสนับสนุนการเรียนรู้ได้อย่างมีประสิทธิภาพ ทำให้ผู้เรียนสามารถเกิดการเรียนรู้ได้อย่างรวดเร็ว เกิดแรงจูงใจในการเรียน ช่วยให้ประหยัดเวลาในการเรียน และสำเร็จการเรียนอย่างมีคุณภาพ เป็นที่พึงพอใจของผู้ปกครอง และชุมชน ก็จะสามารถแข่งขันและพัฒนาศูนย์การเรียนรู้ไปสู่ความเป็นเลิศได้ จึงเป็นความท้าทายของการจัดการศึกษาที่มีความเชื่อมโยงกับชุมชน การมีแรงผลักดันให้ไปสู่ความสำเร็จ และความมั่นคง ไม่ได้ขึ้นอยู่กับงบประมาณที่ได้รับการจัดสรรแต่เพียงอย่างเดียว แต่ต้องมีนวัตกรรมที่ส่งเสริมกระบวนการดำเนินงานด้วย

ในยุคของเศรษฐกิจฐานความรู้ (Knowledge based economy) ที่ปัจจัยในการผลิต และการแข่งขันกำลังเปลี่ยนไปเป็นปัจจัยที่ไม่อาจจับต้องได้มากขึ้น เช่น ความรู้ เทคโนโลยี สารสนเทศ ดังนั้น การพัฒนานวัตกรรมจึงเป็นหนทางหนึ่งที่จะช่วยให้ทุกองค์กรสร้างจุดยืนที่เข้มแข็ง โดยมีเป้าหมายอยู่ที่ความอยู่รอด การเจริญเติบโต และการสร้างสมรรถนะในการแข่งขันอย่างยั่งยืน สภาวการณ์ดังกล่าว ไม่ได้จำเพาะอยู่แต่ในด้านเศรษฐกิจเท่านั้น การบริหารกิจการ

ที่เกี่ยวกับสาธารณะในยุคโลกาภิวัตน์นี้ ก็จำเป็นต้องอาศัยกระบวนการในการทำให้กิจการ  
 ดำเนินงานไปด้วยดี และบรรลุจุดมุ่งหมายที่กำหนดไว้ ทั้งนี้ เพราะการเปลี่ยนแปลงด้านเศรษฐกิจ  
 สังคมและความก้าวหน้าทางเทคโนโลยีเป็นไปด้วยความรวดเร็ว อย่างไรก็ตาม และ  
 กระทบกระเทือนไปทุกกิจการ ไม่เว้นแม้ด้านการจัดการศึกษา ที่จำเป็นต้องอาศัยการจัดการระบบ  
 จึงจะทำให้การบริหารการศึกษาประสบความสำเร็จและเป็นไปตามแนวทางคุณภาพที่พึงประสงค์  
 การเสริมสร้างและพัฒนาศักยภาพทุนมนุษย์สำหรับประเทศไทยในแผนพัฒนาเศรษฐกิจ  
 และสังคมแห่งชาติ ฉบับที่ 12 (พ.ศ. 2560-2564) ที่ยึด “คนเป็นศูนย์กลาง” มุ่งสร้างคุณภาพชีวิต  
 และสุขภาวะที่ดีสำหรับคนไทย พัฒนาคอนให้มีความเป็นคนที่สมบูรณ์ มีวินัย ใฝ่รู้ มีทักษะ  
 มีความคิดสร้างสรรค์ มีทัศนคติที่ดี รับผิดชอบสังคม พัฒนาคอนทุกช่วงวัยและเตรียมความพร้อม  
 เข้าสู่สังคมผู้สูงอายุอย่างมีคุณภาพ ให้ความสำคัญในการพัฒนาแหล่งเรียนรู้ให้มีชีวิต ทันสมัย  
 มีคุณภาพ และได้มาตรฐานสากล เพื่อดึงดูดให้คนทุกช่วงวัยเกิดความสนใจเข้าไปเรียนรู้ และ  
 มีส่วนร่วมในการทำกิจกรรม มีการศึกษาและพัฒนาแหล่งเรียนรู้รูปแบบใหม่ ๆ ที่จะช่วยเพิ่มพูน  
 ศักยภาพคนไทยให้สามารถรองรับการเปลี่ยนแปลงในอนาคต เช่น ห้องสมุดเสมือน (Virtual  
 library) ศูนย์ศึกษาบันเทิง (Edutainment center) เป็นต้น การส่งเสริมการอ่าน การเรียนรู้  
 ผ่านบริการในห้องสมุด ในภูมิภาคที่ทันสมัย สร้างโอกาสให้กลุ่มเด็กเยาวชนสามารถเข้าถึงบริการ  
 ได้อย่างมีคุณภาพ สะดวกและรวดเร็ว จัดให้มีเครือข่ายอุทยานเรียนรู้ในระดับจังหวัดและภูมิภาค  
 รวมทั้งประสานความร่วมมือกับภาคีเครือข่ายในชุมชน เพื่อพัฒนาพิพิธภัณฑ์ท้องถิ่นให้เป็นพื้นที่  
 การเรียนรู้ประวัติศาสตร์ วัฒนธรรม ด้วยรูปแบบที่ทันสมัย และการปฏิรูปการศึกษาตามที่กำหนด  
 ในพระราชบัญญัติการศึกษาแห่งชาติ พุทธศักราช 2542 ในมาตรา 4 ได้ให้ความสำคัญ  
 ของการศึกษา อันถือเป็นกระบวนการเรียนรู้เพื่อความเจริญงอกงามของบุคคลและสังคม  
 โดยการถ่ายทอดความรู้ การฝึก การอบรม การสืบสานทางวัฒนธรรม การสร้างสรรค์จรรโลง  
 ความก้าวหน้าทางวิชาการ การสร้างองค์ความรู้อันเกิดจากการจัดสภาพแวดล้อม สังคมการเรียนรู้  
 และปัจจัยเกื้อหนุนให้บุคคลเรียนรู้อย่างต่อเนื่องตลอดชีวิต และมาตรา 8 ได้กล่าวว่า “การจัด  
 การศึกษา เป็นการศึกษาตลอดชีวิตสำหรับประชาชน และให้สังคมมีส่วนร่วมในการจัดการศึกษา”  
 อย่างไรก็ตาม การขยายตัวทางวิชาการและการเปลี่ยนแปลงของสังคม ทำให้มีสิ่งต่าง ๆ  
 ที่มนุษย์จะต้องเรียนรู้เพิ่มขึ้นมาก แต่การจัดระบบการศึกษาในปัจจุบัน ยังไม่มีประสิทธิภาพ  
 เพียงพอ จึงจำเป็นต้องแสวงหาวิธีการใหม่ที่มีประสิทธิภาพสูงขึ้น ทั้งในด้านปัจจัยเกี่ยวกับ  
 ตัวผู้เรียนและปัจจัยภายนอก สอดคล้องกับพระราชบัญญัติการศึกษาแห่งชาติ พ.ศ. 2542 และ  
 ที่แก้ไขเพิ่มเติม (ฉบับที่ 2) พ.ศ. 2544 หมวด 9 เทคโนโลยีทางการศึกษา มาตราที่ 64 ที่กำหนดว่า  
 รัฐจะต้องส่งเสริมและสนับสนุนให้มีการผลิตและพัฒนาแบบเรียน ตำรา หนังสือทางวิชาการ

สื่อสิ่งพิมพ์อื่น วัสดุอุปกรณ์และเทคโนโลยีเพื่อการศึกษาอื่น โดยเร่งรัดพัฒนาขีดความสามารถในการผลิต จัดให้มีเงินสนับสนุนการผลิตและมีการให้แรงจูงใจแก่ผู้ผลิต และพัฒนาเทคโนโลยีเพื่อการศึกษา ทั้งนี้ โดยเปิดให้มีการแข่งขันโดยเสรีอย่างเป็นธรรม และมาตรา 65 ให้มีการพัฒนาบุคลากรทั้งด้านผู้ผลิตและผู้ใช้เทคโนโลยีเพื่อการศึกษา เพื่อให้มีความรู้ ความสามารถ และทักษะในการผลิต รวมทั้งการใช้เทคโนโลยีที่เหมาะสม มีคุณภาพและประสิทธิภาพ หากมีการดำเนินการตามแนวคิดดังกล่าว จะทำให้เกิดเป็นนวัตกรรมที่สามารถนำมาใช้กับการบริหารและการจัดการศึกษาได้เป็นอย่างดี

การปฏิรูปการศึกษา เพื่อให้เป็นการศึกษาตลอดชีวิตสำหรับประชาชน ตามปรัชญาการศึกษาตลอดชีวิต และแผนการเสริมสร้างและพัฒนาศักยภาพทุนมนุษย์ดังกล่าวนั้น ย่อมต้องมีปัจจัยเกื้อหนุนให้บุคคลสามารถที่จะเรียนรู้ได้อย่างต่อเนื่องตลอดชีวิตและพัฒนาศักยภาพ ปัจจัยเกื้อหนุนที่มีส่วนสำคัญต่อการศึกษาทั้ง โดยทางตรงและทางอ้อม คือ ศูนย์การเรียนรู้ เพราะเป็นศูนย์รวม หรือศูนย์กลางของความรู้ในรูปแบบต่าง ๆ ที่มีอยู่ในชุมชน เป็นเสมือนห้องปฏิบัติการของการเรียนรู้ มีประโยชน์ทั้งในแง่การกระจายโอกาสทางการศึกษา การให้การศึกษาต่อเนื่องตลอดชีวิต จึงมีประโยชน์ต่อกระบวนการเรียนการสอน ทำให้ผู้เรียนได้รับประสบการณ์ตรง ซึ่งอาจกล่าวได้ว่า ศูนย์การเรียนรู้เป็นสิ่งที่มีผลต่อการสร้างกระบวนการพัฒนาการเรียนรู้ที่ยั่งยืนควบคู่ไปกับการจัดการพัฒนาการศึกษาเพื่อพัฒนาประเทศอย่างยั่งยืน (กรมส่งเสริมการปกครองท้องถิ่น, มปป., หน้า 1) จากบริบทดังกล่าว ศูนย์การเรียนรู้ชุมชน ถือเป็นกลไกที่ช่วยสร้างโอกาสการเรียนรู้ตลอดชีวิตแก่คนในชุมชน ซึ่งจะช่วยเสริมสร้างความเข้มแข็ง สามารถพึ่งพาตนเองได้ เพื่อปรับปรุงคุณภาพชีวิตและช่วยในการพัฒนาชุมชน จากการศึกษาของปัญญา จันทโคตร (2557, หน้า 2) พบว่า แนวคิดในการพัฒนาศูนย์การเรียนรู้ชุมชนในอดีต มีความเชื่อเบื้องต้นคล้ายกับแนวคิดในการพัฒนาชุมชน กล่าวคือ เชื่อว่า คนในชุมชนส่วนใหญ่ยังด้อยการศึกษา ขาดจิตสำนึกในการพัฒนา รัฐจึงผลักดันนโยบาย แนวทางพัฒนาต่าง ๆ เข้าไปสู่ชุมชนในลักษณะพัฒนาจากบนลงล่าง (Top down) ซึ่งทำให้ศูนย์การเรียนรู้ชุมชนต่าง ๆ นั้น มีลักษณะเหมือนกันในทุกพื้นที่ ทำให้ขาดความหลากหลายและความสอดคล้องเหมาะสมกับแต่ละชุมชน ซึ่งมีความแตกต่างกันในแต่ละพื้นที่

จังหวัดสมุทรปราการ เป็นจังหวัดหนึ่งในภาคกลางที่มีเศรษฐกิจดี การคมนาคมสะดวก ใกล้กรุงเทพมหานครและติดฝั่งทะเล เป็นเมืองที่มีลักษณะพหุสังคม พหุวัฒนธรรม มีความหลากหลายในชนชาติ เนื่องจากต่างชาติมาลงทุนทำธุรกิจ มีผู้ใช้แรงงานจากเพื่อนบ้าน และนักท่องเที่ยวจำนวนมาก ส่งผลให้จังหวัดสมุทรปราการมีรายได้มหาศาล (สำนักงานจังหวัดสมุทรปราการ, 2562) ขณะเดียวกัน จังหวัดสมุทรปราการ มีสภาพปัญหาด้านสุขภาพ



พื้นฐาน ด้านการทำผิดกฎหมาย ด้านอาหาร เป็นต้น ซึ่งจากการศึกษาข้อมูลพื้นฐาน พบว่า ประชาชน นักท่องเที่ยวและผู้สนใจต้องการสารสนเทศ ความรู้เกี่ยวกับกฎหมาย สุขภาพ วัฒนธรรมประเพณี และการท่องเที่ยว

จากปัญหาดังกล่าว จึงมีความจำเป็นอย่างยิ่งที่ศูนย์การเรียนรู้ชุมชนจะต้องพัฒนาระบบ หรือนำนวัตกรรมต่าง ๆ มาใช้เพื่อพัฒนาคุณภาพการศึกษา โดยคำนึงถึงปัจจัยสำคัญที่มีอิทธิพล อย่างมากต่อวิธีการศึกษา ได้แก่ แนวความคิดพื้นฐานทางการศึกษาที่เปลี่ยนแปลงไป อันมีผลทำให้เกิดนวัตกรรมทางการศึกษาที่สำคัญ ๆ คือ 1) ความแตกต่างระหว่างบุคคล 2) ความพร้อม 3) การใช้เวลาเพื่อการศึกษา และ 4) ประสิทธิภาพในการเรียน ซึ่งผู้ที่มีส่วนสำคัญในการผลักดัน ให้มีการพัฒนาระบบ หรือนำนวัตกรรมมาใช้ในการจัดการศึกษาในชุมชน คือ องค์กรปกครอง ส่วนท้องถิ่น ในฐานะหน่วยงานที่ดูแลคุณภาพของประชาชน ควรมุ่งเน้นวางกรอบการพัฒนา คุณภาพชีวิตที่ดีของประชาชนให้เกิดขึ้นอย่างเป็นรูปธรรมและมีความยั่งยืน เพื่อมุ่งสู่การเป็น เมืองสุขภาพดี ผู้คนมีความสุข และมีศูนย์การเรียนรู้ที่ส่งเสริมการพัฒนาชุมชนให้มีความเข้มแข็ง ทั้งนี้ เนื่องจากในยุคโลกาภิวัตน์โลกมีการเปลี่ยนแปลงในทุกด้านอย่างรวดเร็ว โดยเฉพาะอย่างยิ่ง ความก้าวหน้าทั้งด้านเทคโนโลยีและสารสนเทศ การศึกษา จึงจำเป็นต้องมีการพัฒนาเปลี่ยนแปลง จากระบบการศึกษาที่มีอยู่เดิม เพื่อให้ทันสมัยต่อการเปลี่ยนแปลงของเทคโนโลยี และสภาพสังคม ที่เปลี่ยนแปลงไป อีกทั้ง เพื่อแก้ไขปัญหาทางการศึกษาบางอย่างที่เกิดขึ้น ให้มีประสิทธิภาพ เท่าเทียมกัน การเปลี่ยนแปลงทางการศึกษา จึงจำเป็นต้องมีการศึกษาเกี่ยวกับการพัฒนาระบบ การจัดการศูนย์การเรียนรู้ที่จะนำมาใช้เพื่อแก้ไขปัญหาทางการศึกษาในบางเรื่อง เช่น ปัญหา ที่เกี่ยวข้องกับจำนวนผู้เรียนที่มากขึ้น การพัฒนาหลักสูตรให้ทันสมัย การผลิตและพัฒนา สื่อใหม่ ๆ ขึ้นมา เพื่อตอบสนองการเรียนของมนุษย์ให้เพิ่มมากขึ้น ด้วยระยะเวลาที่สั้นลง การใช้นวัตกรรมมาประยุกต์ในระบบการบริหารจัดการด้านการศึกษา ก็มีส่วนช่วยให้ การใช้ทรัพยากรการเรียนรู้เป็นไปอย่างมีประสิทธิภาพ เช่น เกิดการเรียนรู้ด้วยตนเอง จากที่กล่าวมา ทำให้ผู้วิจัยมีความต้องการที่จะทำการวิจัยเกี่ยวกับการพัฒนาระบบการจัดการศูนย์การเรียนรู้ชุมชน ในสังกัดองค์กรปกครองส่วนท้องถิ่น จังหวัดสมุทรปราการ

## วัตถุประสงค์ของการวิจัย

### วัตถุประสงค์ทั่วไป

เพื่อพัฒนาระบบการจัดการศูนย์การเรียนรู้ชุมชนในสังกัดองค์กรปกครองส่วนท้องถิ่น จังหวัดสมุทรปราการ

### วัตถุประสงค์เฉพาะ

1. เพื่อสร้างระบบการจัดการศูนย์การเรียนรู้ชุมชนในสังกัดองค์กรปกครองส่วนท้องถิ่น จังหวัดสมุทรปราการ
2. เพื่อประเมินระบบการจัดการศูนย์การเรียนรู้ชุมชนในสังกัดองค์กรปกครองส่วนท้องถิ่น จังหวัดสมุทรปราการ

### คำถามการวิจัย

1. การดำเนินงานระบบการจัดการศูนย์การเรียนรู้ชุมชนในสังกัดองค์กรปกครองส่วนท้องถิ่น จังหวัดสมุทรปราการ มีปัจจัยสนับสนุนอย่างไร
2. ระบบการจัดการศูนย์การเรียนรู้ชุมชนในสังกัดองค์กรปกครองส่วนท้องถิ่น จังหวัดสมุทรปราการ มีองค์ประกอบ ขั้นตอนและแบบจำลองระบบอย่างไร

### ขอบเขตการวิจัย

#### รูปแบบการวิจัย

การจัดการศูนย์การเรียนรู้ชุมชนในสังกัดองค์กรปกครองส่วนท้องถิ่น จังหวัดสมุทรปราการ เป็นการวิจัยเชิงวิจัยและพัฒนา (Research and development)

#### ประชากรและกลุ่มตัวอย่าง

1. ขอบเขตประชากร ได้แก่

1.1 ผู้ดำเนินงานในศูนย์การเรียนรู้ชุมชน หมายถึง ผู้ที่มีหน้าที่ หรือมีประสบการณ์ทำงานในศูนย์การเรียนรู้ชุมชน จังหวัดสมุทรปราการ เช่น ครูประจำศูนย์การเรียนรู้ บรรณารักษ์ นักวิชาการศึกษา นักเทคโนโลยีการศึกษา เป็นต้น

1.2 ผู้เชี่ยวชาญในการประเมินต้นแบบระบบ หมายถึง ผู้ที่มีความรู้ หรือประสบการณ์ที่เกี่ยวข้องกับศูนย์การเรียนรู้ชุมชน เช่น ผู้มีประสบการณ์ด้านเทคโนโลยีการศึกษา หรือเทคโนโลยีและสื่อสารการศึกษา ด้านบริหารการศึกษา ด้านการจัดการศูนย์การเรียนรู้ หรือผู้ที่มีหน้าที่รับผิดชอบในการกำกับ ติดตาม หรือกำหนดนโยบายเกี่ยวกับศูนย์การเรียนรู้ ไม่น้อยกว่า 5 ปี

1.3 ผู้ทรงคุณวุฒิในการรับรองระบบการจัดการศูนย์การเรียนรู้ชุมชน หมายถึง ผู้ที่มีความรู้หรือประสบการณ์ที่เกี่ยวกับการบริหารจัดการศูนย์การเรียนรู้ บริหารจัดการองค์กรปกครองส่วนท้องถิ่น หรือผู้ที่มีประสบการณ์ด้านเทคโนโลยีการศึกษาหรือเทคโนโลยีและสื่อสารการศึกษา ไม่น้อยกว่า 10 ปี

## 2. กลุ่มตัวอย่างที่จะใช้ในการวิจัย ได้แก่

2.1 ผู้ดำเนินงานในศูนย์การเรียนรู้ชุมชน จังหวัดสมุทรปราการ ในการสำรวจสภาพปัจจุบันและความต้องการระบบการจัดการศูนย์การเรียนรู้ชุมชน จำนวน 19 คน

2.2 ผู้เชี่ยวชาญในการประเมินต้นแบบระบบศูนย์การเรียนรู้ รวมจำนวน 9 คน ได้แก่ผู้เชี่ยวชาญด้านเทคโนโลยีการศึกษาหรือเทคโนโลยีและสื่อสารการศึกษา จำนวน 3 คน ผู้เชี่ยวชาญด้านการจัดการศูนย์การเรียนรู้ จำนวน 2 คน และผู้บริหารศูนย์การเรียนรู้ชุมชนในสังกัดองค์กรปกครองส่วนท้องถิ่น จังหวัดสมุทรปราการ จำนวน 4 คน

2.3 ผู้ทรงคุณวุฒิเพื่อรับรองระบบศูนย์การเรียนรู้ชุมชนในสังกัดองค์กรปกครองส่วนท้องถิ่น จังหวัดสมุทรปราการ จำนวน 5 คน

### ขอบเขตด้านเนื้อหา

1. การสำรวจสภาพและปัญหาของการพัฒนาระบบการจัดการศูนย์การเรียนรู้ชุมชนในสังกัดองค์กรปกครองส่วนท้องถิ่น จังหวัดสมุทรปราการ

2. พัฒนาระบบการจัดการศูนย์การเรียนรู้ชุมชนในสังกัดองค์กรปกครองส่วนท้องถิ่น จังหวัดสมุทรปราการ โดยใช้กรอบความคิดของระบบการจัดการงานเทคโนโลยีและสื่อสารการศึกษาตามแบบจำลอง POSDCARE ที่พัฒนาขึ้น โดย ศาสตราจารย์ ดร.ชัยยงค์ พรหมวงศ์

3. ประเมินผลการใช้ระบบการจัดการศูนย์การเรียนรู้ชุมชนในสังกัดองค์กรปกครองส่วนท้องถิ่น จังหวัดสมุทรปราการ ผู้วิจัยใช้มาตรฐานการประเมินที่ประกอบด้วย 4 ด้าน คือ

3.1 มาตรฐานด้านอรรถประโยชน์ (Utility standards) ผลการประเมินให้ข้อมูลตรงตามผู้ใช้งานระบบการจัดการศูนย์การเรียนรู้ชุมชนในสังกัดองค์กรปกครองส่วนท้องถิ่น จังหวัดสมุทรปราการ และสามารถนำไปใช้ประโยชน์ในการดำเนินงานศูนย์การเรียนรู้ชุมชนในสังกัดองค์กรปกครองส่วนท้องถิ่น จังหวัดสมุทรปราการ

3.2 มาตรฐานด้านความเป็นไปได้ (Feasibility standards) ผลการประเมินให้ข้อมูลตรงตามผู้ใช้งานระบบการจัดการศูนย์การเรียนรู้ชุมชนในสังกัดองค์กรปกครองส่วนท้องถิ่น จังหวัดสมุทรปราการ ต้องมีความเป็นไปได้ในการปฏิบัติงานจริงและคุ้มค่า

3.3 มาตรฐานด้านความเหมาะสม (Propriety standards) ผลการประเมินระบบการจัดการศูนย์การเรียนรู้ชุมชนในสังกัดองค์กรปกครองส่วนท้องถิ่น จังหวัดสมุทรปราการ ต้องมีความเหมาะสมในการปฏิบัติงานจริง ทั้งในด้านกฎหมายและศีลธรรม จรรยา

3.4 มาตรฐานด้านความถูกต้อง (Accuracy standards) ผลการประเมินระบบการจัดการศูนย์การเรียนรู้ชุมชนในสังกัดองค์กรปกครองส่วนท้องถิ่น จังหวัดสมุทรปราการ ต้องมีความถูกต้องในการปฏิบัติงานจริงและเป็นที่ยอมรับได้

### ขั้นตอนดำเนินการวิจัย (7 Step model)

1. ศึกษาองค์ความรู้ ผู้วิจัยได้ทำการศึกษาองค์ความรู้ เนื้อหาสาระเกี่ยวกับการพัฒนาระบบ เพื่อเป็นแนวทางในการเขียนกรอบแนวคิดในการพัฒนาระบบการจัดการศูนย์การเรียนรู้ชุมชนในสังกัดองค์กรปกครองส่วนท้องถิ่น จังหวัดสมุทรปราการ

2. สืบหาความต้องการ ผู้วิจัยทำการสำรวจความต้องการพัฒนาระบบการจัดการศูนย์การเรียนรู้ จากผู้ที่ดำเนินงานในศูนย์การเรียนรู้ชุมชน จังหวัดสมุทรปราการ จำนวน 19 คน เพื่อสอบถามเกี่ยวกับสภาพศูนย์การเรียนรู้ชุมชนในปัจจุบัน และความต้องการระบบการจัดการศูนย์การเรียนรู้

3. พัฒนารอบแนวคิดต้นแบบชิ้นงาน (ระบบ) ผู้วิจัยดำเนินการเขียนกรอบแนวคิดต้นแบบระบบการจัดการศูนย์การเรียนรู้ชุมชนในสังกัดองค์กรปกครองส่วนท้องถิ่น จังหวัดสมุทรปราการ

4. สอบถามความเห็นผู้เชี่ยวชาญ ผู้วิจัยสอบถามความเห็นผู้เชี่ยวชาญ จำนวน 9 คน เกี่ยวกับ (ร่าง) ต้นแบบระบบการจัดการศูนย์การเรียนรู้ชุมชนฯ ให้ผู้เชี่ยวชาญได้ตรวจสอบและประเมินความเหมาะสม โดยการสนทนากลุ่ม (Focus group)

5. ร่างต้นแบบชิ้นงาน ผู้วิจัยกร่างต้นแบบระบบการจัดการศูนย์การเรียนรู้ชุมชนฯ ตามองค์ความรู้ กรอบแนวคิดและความคิดเห็นของผู้เชี่ยวชาญ เพื่อให้ได้ต้นแบบระบบการจัดการศูนย์การเรียนรู้ชุมชนในสังกัดองค์กรปกครองส่วนท้องถิ่น ที่ผ่านการแก้ไขปรับปรุงแล้ว

6. รับรองต้นแบบชิ้นงาน ผู้วิจัยนำเสนอต้นแบบระบบต่อผู้ทรงคุณวุฒิ จำนวน 5 คน เพื่อประเมินและรับรองระบบการจัดการศูนย์การเรียนรู้ชุมชนในสังกัดองค์กรปกครองส่วนท้องถิ่น จังหวัดสมุทรปราการ

7. ปรับปรุงต้นแบบชิ้นงาน ผู้วิจัยนำผลการประเมินที่ผ่านผู้เชี่ยวชาญมาปรับปรุงต้นแบบระบบศูนย์การเรียนรู้ชุมชนฯ และเขียนรายงานวิจัยเพื่อนำเสนอระบบการจัดการศูนย์การเรียนรู้ชุมชนในสังกัดองค์กรปกครองส่วนท้องถิ่น จังหวัดสมุทรปราการ

### เครื่องมือวิจัย

1. เครื่องมือที่ใช้ในการสำรวจความต้องการเบื้องต้น ได้แก่ แบบสอบถามสภาพปัจจุบันและความต้องการศูนย์การเรียนรู้ชุมชนในสังกัดองค์กรปกครองส่วนท้องถิ่น

2. เครื่องมือวิจัยที่เป็นต้นแบบชิ้นงาน ได้แก่ ระบบการจัดการศูนย์การเรียนรู้ชุมชนในสังกัดองค์กรปกครองส่วนท้องถิ่น จังหวัดสมุทรปราการ

3. เครื่องมือวิจัยที่ใช้จำแนกคุณลักษณะของระบบ ได้แก่ แบบสอบถามและแบบประเมินร่างต้นแบบชิ้นงานเพื่อพัฒนาระบบศูนย์การเรียนรู้ ประกอบด้วย

3.1 แบบประเมิน (ร่าง) ระบบการจัดการศูนย์การเรียนรู้ชุมชนในสังกัดองค์กรปกครองส่วนท้องถิ่น จังหวัดสมุทรปราการ เพื่อพิจารณาระบบโดยเสนอผู้เชี่ยวชาญ

3.2 แบบสอบถาม เอกสารประกอบการสนทนากลุ่ม พัฒนาระบบการจัดการศูนย์การเรียนรู้ชุมชนในสังกัดองค์กรปกครองส่วนท้องถิ่น จังหวัดสมุทรปราการ โดยใช้การสนทนากลุ่ม (Focus group)

3.3 แบบประเมินเพื่อรับรองระบบการจัดการศูนย์การเรียนรู้ชุมชนในสังกัดองค์กรปกครองส่วนท้องถิ่น จังหวัดสมุทรปราการ โดยผู้ทรงคุณวุฒิ

3.4 เครื่องมือวิจัยทางสถิติ ได้แก่ ค่าเฉลี่ย (Mean) และส่วนเบี่ยงเบนมาตรฐาน (SD)

#### การเก็บรวบรวมข้อมูล

การเก็บรวบรวมข้อมูล (Data collection) จาก 2 ช่องทาง ได้แก่ แหล่งปฐมภูมิ (Primary source) และแหล่งทุติยภูมิ (Secondary source) โดยมีรายละเอียด ดังนี้

##### 1. แหล่งปฐมภูมิ ได้แก่

ส่วนที่ 1 ข้อมูลการดำเนินงานศูนย์การเรียนรู้ชุมชนในจังหวัดสมุทรปราการ โดยการสำรวจความต้องการระบบการจัดการศูนย์การเรียนรู้ จากบุคลากรที่ดำเนินงานในศูนย์การเรียนรู้ชุมชนในจังหวัดสมุทรปราการ เพื่อสอบถามเกี่ยวกับสภาพศูนย์การเรียนรู้ชุมชนในปัจจุบัน และความต้องการระบบการจัดการศูนย์การเรียนรู้ชุมชน

ส่วนที่ 2 การสนทนากลุ่ม (Focus group) สอบถามผู้เชี่ยวชาญด้านความเหมาะสมของระบบการจัดการศูนย์การเรียนรู้ชุมชนในสังกัดองค์กรปกครองส่วนท้องถิ่น จังหวัดสมุทรปราการ โดยรวบรวมความคิดเห็นและข้อเสนอแนะของผู้เชี่ยวชาญ เพื่อใช้ในการปรับปรุงระบบให้มีความสมบูรณ์ จากการใช้แบบสอบถามความคิดเห็นและแบบประเมินต้นแบบระบบซึ่งมีการบันทึกข้อมูลและใช้เครื่องอัดเสียงร่วมด้วยขณะดำเนินการสนทนากลุ่ม

ส่วนที่ 3 การประเมินระบบการจัดการศูนย์การเรียนรู้ชุมชนในสังกัดองค์กรปกครองส่วนท้องถิ่น จังหวัดสมุทรปราการ โดยเสนอผู้ทรงคุณวุฒิ ให้ข้อคิดเห็นตามแบบประเมิน เพื่อให้การรับรองระบบการจัดการศูนย์การเรียนรู้ชุมชนในสังกัดองค์กรปกครองส่วนท้องถิ่น

2. แหล่งทุติยภูมิ ได้แก่ การค้นคว้าจากหนังสือ วารสาร บทความ บทวิเคราะห์ ผลงานวิจัยและสื่อต่าง ๆ ที่เกี่ยวข้องกับการวิจัยด้านนวัตกรรมการศึกษา เพื่อทบทวนวรรณกรรมและทฤษฎีที่เกี่ยวข้อง

### วิธีวิเคราะห์ข้อมูล

1. ข้อมูลจากการสัมภาษณ์และการสนทนากลุ่ม จะใช้การวิเคราะห์เนื้อหาด้วยการวิเคราะห์จากการตอบคำถามของผู้สัมภาษณ์ ในการตีความ จัดเรียงและจัดระเบียบข้อมูล พร้อมกับสรุปรวบรวมประเด็นสำคัญที่เกี่ยวข้อง
2. ผลการสำรวจจะใช้การประเมินประมาณค่า 5 ระดับ (Rating scale) ของลิเคิร์ต (Likert scale) ในการแปลผลของผู้ตอบแบบสอบถาม จากนั้นจะทำการวิเคราะห์หาค่าเฉลี่ยและส่วนเบี่ยงเบนมาตรฐานของข้อมูล ตามลำดับ

### ตัวแปรและบริบทการวิจัย

1. ตัวแปรต้นหรือตัวแปรอิสระ (Independent variables-IV) หมายถึง ปัจจัยนำเข้า (Input) ที่มีส่วนทำให้เกิดการแปรผันของตัวแปรตาม และเป็นปัจจัยที่ไม่สำเร็จสมบูรณ์ในตัวเอง แต่ต้องผ่านกระบวนการวิเคราะห์ หรือพัฒนาเพื่อให้ได้ตัวแปรตาม มี 3 กลุ่ม ได้แก่
  - 1.1 ลักษณะประชากร ได้แก่ ศูนย์การเรียนรู้และกลุ่มผู้เชี่ยวชาญในการพัฒนาระบบการจัดการศูนย์การเรียนรู้ชุมชน
  - 1.2 ตัวแปรรูปธรรม ได้แก่ คน งบประมาณ วัสดุอุปกรณ์ วิธีการ (4M) ได้แก่ โครงสร้างศูนย์การเรียนรู้และทรัพยากรทางการศึกษาของแต่ละชุมชน
  - 1.3 ตัวแปรนามธรรม ได้แก่ ระบบการจัดการศูนย์การเรียนรู้ชุมชน
2. ตัวแปรกลาง (Intermediate variables) หมายถึง ตัวแปรที่เกิดซ้อนขึ้นระหว่างวิถีหรือเส้นทางของกระบวนการหรือการกระทำ ที่ทำให้เกิดแปรปรวนของตัวแปรต้น หรือตัวแปรอิสระ และตัวมันเองก็ถูกตัวแปรต้นหรือตัวแปรอิสระทำให้แปรปรวนตามไปด้วย ได้แก่ ขั้นตอนและกระบวนการกระทำต่อตัวแปรต้นเพื่อให้มาซึ่งตัวแปรตาม ได้แก่ ขั้นตอนการพัฒนาระบบการจัดการศูนย์การเรียนรู้
3. ตัวแปรตาม (Dependent variables-DV) ผลการวิจัย ได้แก่ ระบบการจัดการศูนย์การเรียนรู้ชุมชนในสังกัดองค์กรปกครองส่วนท้องถิ่น จังหวัดสมุทรปราการ
4. สถานที่การวิจัย ได้แก่ องค์กรปกครองส่วนท้องถิ่น จังหวัดสมุทรปราการ

## กรอบแนวคิดการวิจัย

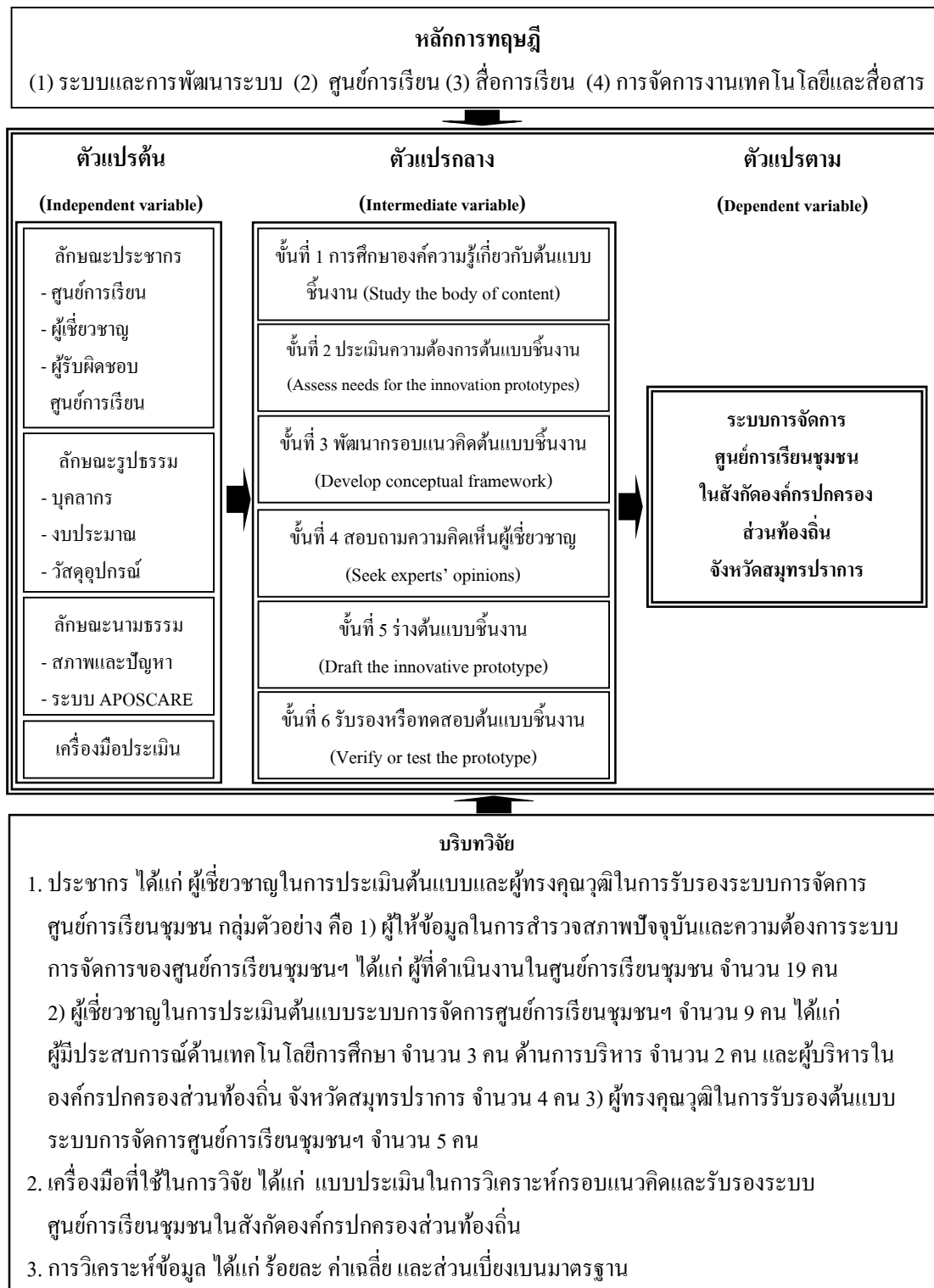

ภาพที่ 1 กรอบแนวคิดการวิจัย

## ประโยชน์ที่ได้รับจากการวิจัย

1. ได้สารสนเทศเกี่ยวกับสภาพการจัดการศูนย์การเรียนรู้ชุมชนในสังกัดองค์กรปกครองส่วนท้องถิ่น จังหวัดสมุทรปราการ
2. ได้แนวตรรกะระบบการจัดการศูนย์การเรียนรู้ชุมชนในสังกัดองค์กรปกครองส่วนท้องถิ่น จังหวัดสมุทรปราการ
3. ได้แนวทางในการพัฒนาระบบการจัดการศูนย์การเรียนรู้ชุมชนหน่วยอื่น ๆ ต่อไป

## นิยามศัพท์

ระบบ หมายถึง องค์กรประกอบต่าง ๆ ทั้งที่เป็นลักษณะรูปธรรมหรือลักษณะนามธรรมที่มีความสัมพันธ์กัน และขั้นตอนหรือวิธีการที่เกี่ยวข้อง เพื่อให้การจัดการศูนย์การเรียนรู้ชุมชนเป็นไปตามจุดมุ่งหมาย

ศูนย์การเรียนรู้ชุมชน หมายถึง แหล่งที่ให้บริการข้อมูลข่าวสาร ตลอดจนกิจกรรมและประสบการณ์ต่าง ๆ ในชุมชน ที่สนับสนุนให้คนในชุมชนได้ค้นคว้าหาความรู้ด้วยตนเองตามอัธยาศัย ตลอดจนการแลกเปลี่ยนเรียนรู้ร่วมกันตามความต้องการ ทั้งแบบเผชิญหน้าและผ่านอินเทอร์เน็ต

ระบบการจัดการ หมายถึง องค์กรประกอบที่กำหนดขึ้น เพื่อใช้เป็นแนวทางในการพัฒนาการเรียนรู้ของคนในชุมชน โดยมีขั้นตอนในการจัดการ คือ 1) A-Analysis การวิเคราะห์บริบท 2) P-Planning การวางแผน 3) O-Organizing การจัดองค์กร 4) S-Staffing การจัดบุคลากร 5) C-Coordinating การประสานความร่วมมือ 6) A-Allocating การจัดสรรทรัพยากร 7) R-Reporting การรายงาน และ 8) E-Evaluating การประเมิน

ชุมชนในสังกัดองค์กรปกครองส่วนท้องถิ่น หมายถึง การรวมกลุ่มของบุคคลในชุมชน บุคคลระหว่างชุมชน กลุ่มกับกลุ่ม ชุมชนกับชุมชน โดยยึดหลักตามขอบเขตพื้นที่องค์กรปกครองส่วนท้องถิ่นในจังหวัดสมุทรปราการ



## บทที่ 2

### เอกสารและงานวิจัยที่เกี่ยวข้อง

การพัฒนาระบบการจัดการศูนย์การเรียนรู้ชุมชนในสังกัดองค์กรปกครองส่วนท้องถิ่น จังหวัดสมุทรปราการ ผู้วิจัยได้ทำการศึกษาทบทวนวรรณกรรม ประกอบไปด้วยหัวข้อต่าง ๆ ดังนี้

1. ระบบและวิธีระบบ
2. ระบบการจัดการ
3. ศูนย์การเรียนรู้ชุมชน
4. การดำเนินงานของศูนย์การเรียนรู้ชุมชน
5. สื่อการเรียนการสอน
6. จังหวัดสมุทรปราการ
7. งานวิจัยที่เกี่ยวข้อง

#### ระบบและวิธีระบบ

##### ความหมายของระบบ

ชัยงค์ พรหมวงศ์ (2553) ได้ให้ความหมายของระบบ คือ หน่วยบูรณาการ รูปธรรม หรือนามธรรม ประกอบด้วย องค์ประกอบหรือระบบย่อยที่เป็นอิสระแต่มีความสัมพันธ์กัน เพื่อให้การดำเนินงานของหน่วยใหญ่เป็นไปตามจุดมุ่งหมาย โดยระบบมีความสำคัญในการกำหนด สัดส่วนการดำเนินงานตั้งแต่เริ่มต้นจนถึงสิ้นสุด และมีการควบคุมเพื่อให้การดำเนินงานเป็นไปอย่างมีประสิทธิภาพ ระบบมีองค์ประกอบสำคัญ คือ ส่วนที่เป็นปัจจัยนำเข้า ส่วนที่เป็นกระบวนการ ส่วนที่เป็นผลลัพธ์และส่วนที่เป็นผลย้อนกลับเพื่อควบคุมและปรับปรุง

เปรี๊ญ กุมุท (2537) ได้กล่าวว่า ระบบ คือ ภาพส่วนรวมของโครงสร้าง หรือของขบวนการอย่างหนึ่ง ที่มีการจัดระเบียบความสัมพันธ์ระหว่างองค์ประกอบต่าง ๆ ที่รวมกันอยู่ในโครงสร้างหรือขบวนการนั้น

Banathy (1968, อ้างถึงใน บุญเกื้อ ควรหาเวช, 2530) กล่าวว่า ระบบ คือ การรวมสิ่งต่าง ๆ ทั้งหลาย ที่มนุษย์ได้ออกแบบและสร้างสรรค์ขึ้น เพื่อดำเนินงานทั้งหลายให้บรรลุเป้าหมายที่วางไว้

Koontz (1978) ให้ความหมายของ ระบบ หมายถึง ชุดหรือการรวมตัวของสรรพสิ่ง (Entities) หรือส่วนประกอบย่อย ๆ (Components) ในลักษณะที่เชื่อมโยงต่อกัน (Interconnected)

หรือพึ่งพาอาศัยกัน (Interdependent) โดยจัดให้อยู่ในรูปที่ความซับซ้อนหน่วยหนึ่ง เพื่อการบรรลุวัตถุประสงค์อย่างใดอย่างหนึ่ง

Fitz Gerald and Fitz Gerald (1987) ได้กล่าวว่า ระบบ หมายถึง กลุ่มของส่วนประกอบย่อยต่าง ๆ ที่มีความสัมพันธ์ต่อกัน เมื่อนำมารวมกันก็จะปฏิบัติหน้าที่ให้บรรลุเป้าหมายที่กำหนดไว้สรุปได้ว่า ระบบ คือ ภาพส่วนรวมของโครงสร้างหรือของขบวนการอย่างหนึ่งที่มีการจัดระเบียบความสัมพันธ์ระหว่างองค์ประกอบต่าง ๆ ที่รวมกันอยู่ในโครงการหรือขบวนการ เพื่อให้การดำเนินงานบรรลุตามวัตถุประสงค์ที่กำหนดไว้

### องค์ประกอบของระบบ

การที่จะมีระบบใดระบบหนึ่งขึ้นมาได้ จะต้องมีส่วนประกอบหรือสิ่งต่าง ๆ เป็นตัวป้อน โดยเรียกว่า “ปัจจัยนำเข้า” เพื่อดำเนินงานสัมพันธ์กันเป็น “กระบวนการ” เพื่อให้ได้ “ผลลัพธ์” ออกมาตามวัตถุประสงค์ที่ตั้งไว้ ดังนั้น ภายในระบบหนึ่ง จะสามารถแบ่งองค์ประกอบและหน้าที่ได้ดังนี้

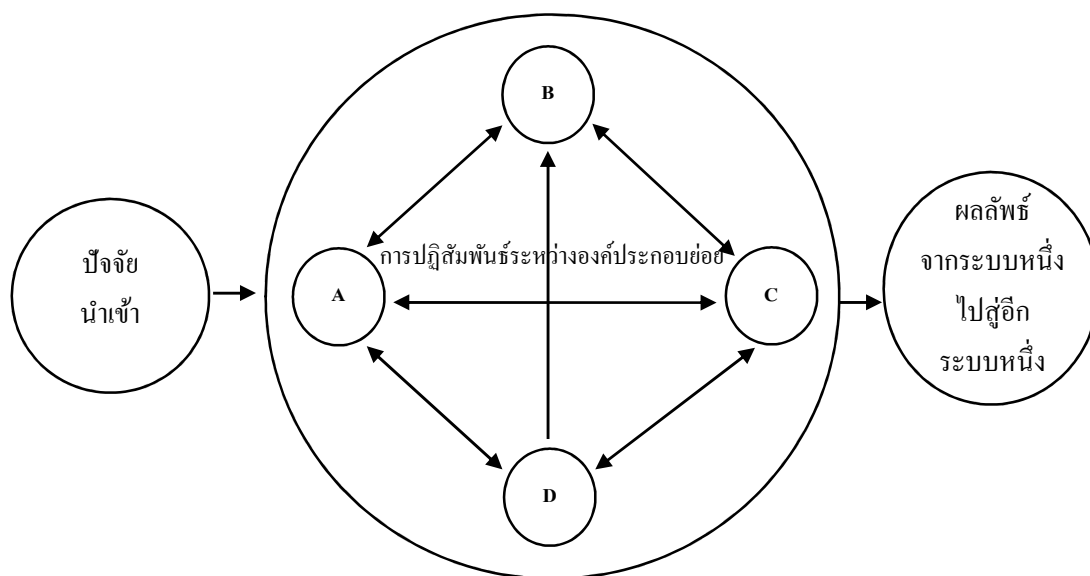

### ภาพที่ 2 องค์ประกอบของระบบ

1. ปัจจัยนำเข้า เป็นการตั้งปัญหาและวิเคราะห์ปัญหา การตั้งวัตถุประสงค์ หรือเป็นการป้อนวัตถุประสงค์ตลอดจนข้อมูลต่าง ๆ เพื่อการแก้ปัญหา
2. กระบวนการ เป็นการรวบรวมและวิเคราะห์ข้อมูลที่ป้อนเข้ามา เพื่อดำเนินการตามวัตถุประสงค์ที่ตั้งไว้

3. ผลลัพธ์ เป็นผลผลิตที่ได้ออกมาภายหลังจากการดำเนินงานในขั้นของกระบวนการสิ้นสุดลง รวมถึงการประเมินด้วย

นอกจากนี้ ยังมีข้อมูลป้อนกลับ ซึ่งเป็นการนำเอาผลลัพธ์ที่ประเมินนั้นมาพิจารณาว่ามีข้อบกพร่องอะไรบ้าง เพื่อจะได้ทำการปรับปรุงแก้ไขข้อบกพร่องในส่วนต่าง ๆ นั้น ให้สามารถใช้ในการทำงานได้อย่างมีประสิทธิภาพ

วิธีการระบบที่ดี จะต้องเป็นการจัดสรรทรัพยากรที่มีอยู่มาใช้อย่างประหยัด และเหมาะสมกับสภาพแวดล้อมและสถานการณ์ เพื่อให้การทำงานเป็นไปอย่างมีประสิทธิภาพ บรรลุเป้าหมายที่วางไว้ ถ้าระบบใดมีผลผลิตทั้งในด้านปริมาณและคุณภาพมากกว่าข้อมูล วัตถุประสงค์ที่ป้อนเข้าไป ก็ถือว่า เป็นระบบที่มีคุณภาพ ในทางตรงข้าม ถ้าระบบมีผลผลิตที่ต่ำกว่าข้อมูล วัตถุประสงค์ที่ไปใช้ ก็ถือว่า ระบบนั้นมีประสิทธิภาพต่ำ

#### ลักษณะสำคัญของวิธีระบบ

1. เป็นการทำงานร่วมกันเป็นคณะของบุคคลที่เกี่ยวข้องในระบบนั้น ๆ
2. เป็นการแก้ปัญหาโดยการใช่วิธีการทางวิทยาศาสตร์
3. เป็นการใช้ทรัพยากรที่มีอยู่อย่างเหมาะสม
4. เป็นการแก้ปัญหาใหญ่ โดยแบ่งออกเป็นปัญหาย่อย ๆ เพื่อสะดวกในการแก้ปัญหา อันจะเป็นผลให้แก้ปัญหาใหญ่ได้สำเร็จ
5. มุ่งใช้การทดลองให้เห็นจริง
6. เลือกแก้ปัญหาที่พอจะแก้ไขได้และเป็นปัญหาเร่งด่วนก่อน

#### การวิเคราะห์ระบบ (Systems analysis)

การกระทำหลังจากผลที่ได้ออกมาแล้ว เป็นการปรับปรุงระบบการทำงานให้มีประสิทธิภาพขึ้น ข้อมูลที่ได้จากการประเมินผลและนำมาใช้แก้ไขข้อบกพร่องในส่วนต่าง ๆ หรือ การดูข้อมูลย้อนกลับ (Feedback) ดังนั้น การนำข้อมูลย้อนกลับมาใช้ในการวิเคราะห์ระบบ จึงเป็นส่วนสำคัญของวิธีระบบ (System approach) ซึ่งจะขาดองค์ประกอบนี้ไม่ได้ มิฉะนั้นจะไม่ก่อให้เกิดการแก้ปัญหาได้ตรงเป้าหมายและการปรับปรุงที่มีประสิทธิภาพ

#### ขั้นตอนของการวิเคราะห์ระบบ (Systems analysis)

ประกอบด้วย 8 ขั้นตอน ดังนี้

ขั้นที่ 1 ขั้นตั้งปัญหาหรือกำหนดปัญหา ในขั้นนี้ ต้องศึกษาให้ถ่องแท้เสียก่อนว่า อะไรคือ ปัญหาที่ควรแก้ไข

ขั้นที่ 2 ขั้นกำหนดเป้าหมายหรือวัตถุประสงค์เพื่อการแก้ไขปัญหานั้น ๆว่าจะให้ได้ผลในทางใด มีปริมาณและคุณภาพเพียงใด ซึ่งการกำหนดวัตถุประสงค์นี้ ควรคำนึงถึงความสามารถในการปฏิบัติและออกมาในรูปการกระทำ

ขั้นที่ 3 ขั้นสร้างเครื่องมือวัดผล การสร้างเครื่องมือนี้ จะสร้างหลังจากกำหนดวัตถุประสงค์แล้ว และต้องสร้างก่อนการทดลอง เพื่อจะได้ใช้เครื่องมือนี้วัดผลได้ตรงตามเวลา และเป็นไปทุกระยะ

ขั้นที่ 4 ค้นหาและเลือกวิธีการต่าง ๆ ที่จะใช้ดำเนินการไปสู่เป้าหมายที่วางไว้ ควรมองด้วยใจกว้างขวางและเป็นธรรมชาติหลาย ๆ แง่ หลาย ๆ มุม พิจารณาข้อดี-ข้อเสีย ตลอดจนข้อจำกัดต่าง ๆ

ขั้นที่ 5 เลือกเอาวิธีที่ดีที่สุดจากขั้นที่ 4 เพื่อนำไปทดลองในขั้นต่อไป

ขั้นที่ 6 ขั้นการทำอง เมื่อเลือกวิธีการใดแล้ว ก็ลงมือปฏิบัติตามวิธีการนั้น การทดลองนี้ ควรกระทำกับกลุ่มเล็ก ๆ ก่อนถ้าได้ผลดี จึงค่อยขยายการปฏิบัติงานให้กว้างขวางออกไป จะได้ไม่เสียแรงงาน เวลาและเงินทองมากเกินไป

ขั้นที่ 7 ขั้นการวัดผลและประเมินผล เมื่อทำการทดลองแล้ว ก็นำเอาเครื่องมือวัดผลที่สร้างไว้ในขั้นที่ 3 มาวัดผล เพื่อนำผลไปประเมินดูว่า ปฏิบัติงานสำเร็จตามเป้าหมายเพียงใด ยังมีสิ่งใดขาดตกบกพร่อง จะได้นำไปปรับปรุงแก้ไข

ขั้นที่ 8 ขั้นการปรับปรุงและขยายการปฏิบัติงาน จากการวัดผลและประเมินผลในขั้นที่ 7 ก็จะทำให้เราทราบว่า การดำเนินงานตามวิธีการที่แล่วมานั้น ได้ผลตามวัตถุประสงค์หรือไม่เพียงใด จะได้นำมาแก้ไข ปรับปรุง จนกว่าจะได้ผลดีจึงจะขยายการปฏิบัติ หรือยึดถือเป็นแบบอย่างต่อไป

### ลักษณะของระบบที่ดี

ระบบที่ดี ต้องสามารถปฏิบัติงานได้อย่างมีประสิทธิภาพ (Efficiency) และมีความยั่งยืน (Sustainable) ต้องมีลักษณะ 4 ประการคือ

1. ปฏิสัมพันธ์กับสิ่งแวดล้อม (Interact with environment) ระบบทุก ๆ ระบบ จะมีปฏิสัมพันธ์ไม่ทางใดก็ทางหนึ่งกับโลกรอบ ๆ ตัว ของระบบโลกรอบ ๆ ตัวนี้ เรียกว่า “สิ่งแวดล้อม” การที่ระบบมีปฏิสัมพันธ์กับสิ่งแวดล้อมนี้เอง ทำให้ระบบดังกล่าว กลายเป็นระบบเปิด (Open system) กล่าวคือ ระบบจะรับปัจจัยนำเข้า (Inputs) จากสิ่งแวดล้อม ซึ่งอาจจะเป็นพลังงาน อาหาร ข้อมูล เป็นต้น ระบบจะจัดกระทำเปลี่ยนแปลงปัจจัยนำเข้านี้ให้เป็นผลผลิต (Output) แล้วส่งกลับไปให้สิ่งแวดล้อมอีกทีหนึ่ง

2. มีจุดหมาย หรือเป้าประสงค์ (Purpose) ระบบจะต้องมีจุดหมายที่ชัดเจนแน่นอนสำหรับตัวของมันเอง ระบบที่เกิดขึ้นตามธรรมชาติ เช่น ระบบการดำเนินชีวิตของมนุษย์นั้น ก็มีจุดหมายสำหรับตัวของระบบเองอย่างชัดเจนว่า “เพื่อรักษาสภาพการมีชีวิตไว้ให้ได้ให้ดีที่สุด” จุดมุ่งหมายนี้ คุณอาจจะไม่เด่นชัดสำหรับเรานัก เพราะเราไม่ใช่ผู้คิดสร้างระบบดังกล่าว

3. มีการรักษาสภาพตนเอง (Self-regulation) คือ การที่ระบบสามารถรักษาสภาพของตัวเองให้อยู่ในลักษณะที่คงที่อยู่เสมอ การรักษาสภาพตนเอง ทำได้โดยการแลกเปลี่ยนอินพุตและเอาท์พุตกันระหว่างองค์ประกอบต่าง ๆ ของระบบหรือระบบย่อย ตัวอย่างที่เห็นได้ชัดเจน คือ ระบบย่อยอาหารของร่างกายมนุษย์ ซึ่งประกอบด้วย องค์ประกอบย่อย ๆ หรือระบบย่อยต่าง ๆ เช่น ปาก น้ำย่อย น้ำดี หลอดอาหาร กระเพาะอาหาร เป็นต้น

4. มีการแก้ไขตนเอง (Self-correction) ลักษณะที่ดีของระบบ คือ มีการแก้ไขและปรับตัวเอง ในการที่ระบบมีปฏิสัมพันธ์กับสภาพแวดล้อม บางครั้งปฏิสัมพันธ์นั้น ก็จะทำให้ระบบการรักษาสภาพตัวเองต้องขยับไป ระบบก็ต้องมีการแก้ไขและปรับตัวเองเสียใหม่ ตัวอย่างเช่น การปฏิสัมพันธ์ระหว่างร่างกายกับอากาศหนาว (สภาพแวดล้อม) อาจจะทำให้เกิดอาการหวัดขึ้นได้ในสถานการณ์นี้ ถ้าระบบร่างกายไม่สามารถที่จะรักษาสภาพตัวเองได้อย่างดี ร่างกายก็ต้องสามารถที่จะปรับตัวเองเพื่อที่จะต่อสู้กับอาการหวัดนั้น โดยการผลิตภูมิคุ้มกันออกมาต้านหวัด

#### ระบบเปิดและระบบปิด

ระบบเปิด (Open system) คือ ระบบที่รับปัจจัยนำเข้าจากสิ่งแวดล้อม และขณะเดียวกันก็ส่งผลผลิตกลับไปให้สิ่งแวดล้อมอีกครั้งหนึ่ง ตัวอย่างระบบเปิดทั่ว ๆ ไป เช่น ระบบสังคม ระบบการศึกษา ระบบหายใจ เป็นต้น

ระบบปิด (Close system) คือ ระบบที่มีได้รับปัจจัยนำเข้าจากสิ่งแวดล้อม หรือรับปัจจัยนำเข้าจากสิ่งแวดล้อมน้อยมาก แต่ขณะเดียวกัน ระบบปิดจะผลิตเอาท์พุตให้กับสิ่งแวดล้อมด้วย เช่น ระบบของถ่านไฟฉาย หรือระบบแบตเตอรี่ต่าง ๆ ถ่านไฟฉายหรือแบตเตอรี่นั้น ถูกสร้างขึ้นมาให้มีไฟฟ้าสะสมอยู่ในตัว ภายในก็มีระบบย่อยอีกหลายระบบ ที่ทำงานสัมพันธ์กันอย่างดี สามารถให้พลังงานไฟฟ้าออกมาได้ โดยที่ไม่ได้รับปัจจัยภายนอกเข้ามาเลย ระบบปิดจะมีอายุสั้นกว่าระบบเปิด เนื่องจากระบบปิดนั้น ทำหน้าที่เพียงแต่เป็น “ผู้ให้” เท่านั้น

วิธีระบบที่นำมาใช้ในการสอน ประกอบด้วย ขั้นตอนดังนี้

1. การประเมินความจำเป็น
2. การเลือกทางแก้ปัญหา
3. การตั้งจุดหมายทางการสอน
4. การวิเคราะห์งานและเนื้อหาที่จำเป็นต่อผลสัมฤทธิ์ตามจุดหมาย

5. การเลือกยุทธศาสตร์การสอน
6. การลำดับขั้นตอนของการสอน
7. การเลือกสื่อ
8. การจัดหรือกำหนดแหล่งทรัพยากรที่จำเป็น
9. การทดสอบ และ/ หรือ ประเมินค่าประสิทธิภาพของแหล่งทรัพยากรเหล่านั้น
10. การปรับปรุงแก้ไขแหล่งทรัพยากรจนกว่าจะเกิดประสิทธิภาพ
11. การเดินตามวัฏจักรของกระบวนการทั้งหมดซ้ำอีก

#### ระบบการเรียนการสอน

ระบบการเรียนการสอน คือ การจัดองค์ประกอบของการเรียนการสอนให้มี ความสัมพันธ์กัน เพื่อสะดวกต่อการนำไปสู่จุดหมายปลายทางของการเรียนการสอนที่ได้กำหนดไว้ ซึ่งองค์ประกอบของระบบการเรียนการสอน ประกอบด้วย ส่วนย่อยต่าง ๆ ซึ่งมีความเกี่ยวพันกัน และกัน ส่วนที่สำคัญ คือ กระบวนการเรียนการสอน ผู้สอนและผู้เรียน

ยูเนสโก (UNESCO) ได้เสนอรูปแบบขององค์ประกอบของระบบการเรียนการสอนไว้ โดยมีองค์ประกอบ 6 ส่วน คือ

1. องค์ประกอบของการสอน ประกอบด้วย ผู้สอน ผู้เรียน สื่อ การเรียนการสอน วิธีสอนซึ่งทำงานประสานสัมพันธ์กัน อันจะเป็นพาหะหรือแนวทางผสมกลมกลืนกับเนื้อหาวิชา
  2. กิจกรรมการเรียนการสอน จะต้องมีสื่อการเรียนการสอนและแหล่งที่มา ของสื่อการเรียนการสอนเหล่านั้น
  3. ผู้สอนต้องหาแนวทาง แนะนำช่วยเหลือผู้เรียนให้เกิดการเรียนรู้ที่ดีที่สุด
  4. การเสริมกำลังใจ การจูงใจแก่ผู้เรียน นับว่ามีอิทธิพลต่อการที่จะเสริมสร้างความสนใจ ให้การเรียนการสอนมีคุณภาพ
  5. การประเมินผล ผลที่ออกมาอย่างมีประสิทธิภาพ โดยการประเมินทั้งระบบ เพื่อดูว่า ผลที่ได้นั้นเป็นอย่างไร เป็นการนำข้อมูล ข้อเท็จจริงมาเปรียบเทียบกับประสิทธิผลของระบบ เพื่อการแก้ไขปรับปรุงต่อไป
  6. ผลที่ได้รับการประเมิน เพื่อใช้ในการปรับปรุงและเปรียบเทียบกับการลงทุน ในทางการศึกษาว่า เป็นอย่างไร
- นอกจากนี้ ระบบการเรียนการสอน ยังประกอบไปด้วย ตัวป้อน กระบวนการและ ผลผลิต ดังภาพที่ 3

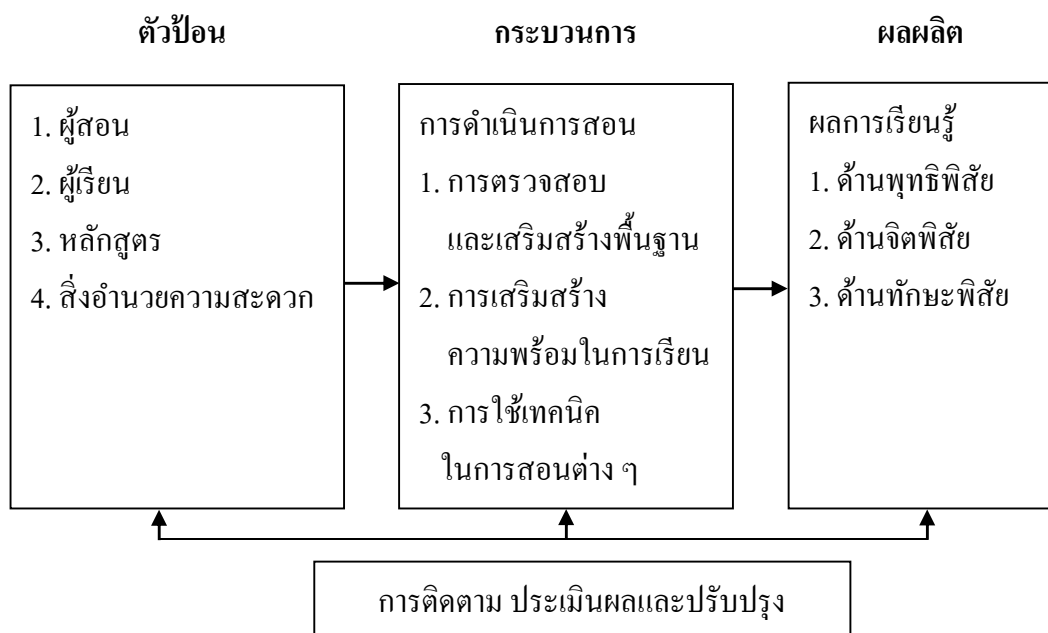

ภาพที่ 3 องค์ประกอบของระบบการเรียนการสอน

ตัวป้อน (Input) หรือ ปัจจัยนำเข้าระบบ คือ ส่วนประกอบต่าง ๆ ที่นำเข้าสู่ระบบ ได้แก่ ผู้สอน ผู้สอน ผู้เรียน หลักสูตร สิ่งอำนวยความสะดวก

ผู้สอน หรือครู เป็นองค์ประกอบสำคัญที่จะทำให้การเรียนการสอนบรรลุผลตามวัตถุประสงค์ ซึ่งขึ้นอยู่กับคุณลักษณะหลายประการ ได้แก่ คุณลักษณะด้านพุทธิพิสัย เช่น ความรู้ ความสามารถ ความรู้จำแนกเป็นความรู้ในเนื้อหาสาระที่สอน ความรู้ในเทคนิคการสอนต่าง ๆ ความตั้งใจในการสอน เป็นต้น

ผู้เรียน เป็นองค์ประกอบที่สำคัญที่สุดในระบบการเรียนการสอน ซึ่งจะสำเร็จได้ขึ้นอยู่กับคุณลักษณะของผู้เรียนหลายประการ เช่น ความถนัด ความรู้พื้นฐานเดิม ความพร้อม ความสนใจและความพากเพียรในการเรียน ทักษะในการเรียนรู้ เป็นต้น

หลักสูตร เป็นองค์ประกอบหลักที่จะทำให้ผู้เรียนเกิดการเรียนรู้ หลักสูตร ประกอบด้วยองค์ประกอบพื้นฐาน 4 ประการ คือ

1. วัตถุประสงค์การเรียนรู้
2. เนื้อหาสาระที่เรียน
3. กิจกรรมการเรียนการสอน (รวมวิธีสอนและสื่อการเรียนการสอน)
4. การประเมินผล

สิ่งแวดล้อมความสะดวก อาจเรียกอีกอย่างว่า “สิ่งแวดล้อมการเรียนรู้” เช่น ห้องเรียน สถานที่เรียน ซึ่งประกอบด้วย โต๊ะ เก้าอี้ แสงสว่าง เป็นต้น

### **กระบวนการ (Process)**

ในระบบการเรียนการสอน คือ การดำเนินการสอนซึ่งเป็นการนำเอาตัวป้อน เป็นวัตถุดิบ ในระบบมาดำเนินการเพื่อให้เกิดผลผลิตตามที่ต้องการ ในการดำเนินการสอน อาจมีกิจกรรมต่าง ๆ หลายกิจกรรม ได้แก่ การตรวจสอบและเสริมพื้นฐาน การสร้างความพร้อมในการเรียน การใช้เทคนิคการสอนต่าง ๆ และอาจใช้กิจกรรมเสริม การตรวจสอบและเสริมพื้นฐาน เป็นกิจกรรมที่ทำให้ผู้สอนรู้จักผู้เรียนและได้ข้อสนเทศที่นำมาใช้ช่วยเหลือผู้เรียน ที่ยังขาดพื้นฐานที่จำเป็นก่อนเรียน ให้ได้มีพื้นฐานที่พร้อมที่จะเรียน โดยไม่มีปัญหาใด ๆ

การสร้างความพร้อมในการเรียน เมื่อเริ่มชั่วโมงเรียน โดยทั่วไปแล้ว จะมีผู้เรียนที่ยังไม่พร้อมที่จะเรียน เช่น พุดคุยกัน คิดถึงเรื่องอื่น ๆ เป็นต้น ถ้าผู้สอนเริ่มบรรยายไปเรื่อย ๆ อาจไม่ได้ผลตามที่ต้องการ โดยเฉพาะในช่วงต้นชั่วโมงนั้น จึงควรดึงความสนใจของผู้เรียนให้เข้าสู่การเรียนโดยเร็ว ซึ่งทำได้หลายวิธี เช่น ใช้คำถาม ใช้สื่อโสตทัศนูปกรณ์ช่วยเร้าความสนใจ หรือยกเรื่องที่เกี่ยวข้องมาเล่าให้นักเรียนฟัง ในการสร้างความพร้อม ไม่ควรใช้เวลามากเกินไป น่าจะใช้เวลาไม่เกิน 5 นาที และทำทุกครั้งที่สอน เมื่อพบว่า ผู้เรียนยังไม่พร้อม

การใช้เทคนิคการสอนต่าง ๆ ควรทำการสอนโดยใช้เทคนิค วิธีการ และกิจกรรมต่าง ๆ หลายวิธี การใช้กิจกรรมเสริม วิธีสอนแต่ละวิธี หรือรูปแบบการสอนแต่ละรูปแบบ จะมีกิจกรรมแตกต่างกันไป ผู้สอนควรพิจารณากิจกรรมต่าง ๆ ที่จะเสริมกับวิธีสอน เช่น การให้ทำแบบฝึกหัด การให้การเสริมแรง การใช้คำถามชนิดต่าง ๆ การทบทวนสรุป เป็นต้น

### **ผลผลิต (Output)**

ผลผลิต คือ ผลที่เกิดขึ้นในระบบซึ่งเป็นเป้าหมายปลายทางของระบบ สำหรับระบบการเรียนการสอนผลผลิตที่ต้องการ คือ การเปลี่ยนแปลงพฤติกรรมของผู้เรียนไปในทางที่พึงประสงค์ เป็นการพัฒนาที่ดีในด้าน พุทธิพิสัย (Cognitive) จิตพิสัย (Affective) และ ทักษะพิสัย (Psychomotor)

การติดตามผล ประเมินผล และปรับปรุง เพื่อให้การเรียนการสอนบรรลุผลอย่างมีประสิทธิภาพ ผู้สอนจะต้องพิจารณาองค์ประกอบต่าง ๆ ทั้งหมดในระบบ โดยพิจารณาผลผลิตว่า ได้ผลเป็นไปดังที่มุ่งหวังไว้หรือไม่ มีจุดบกพร่องในส่วนใดที่จะต้องแก้ไข ปรับปรุงบ้าง

### **ประโยชน์ของวิธีระบบ**

1. ทำให้การดำเนินงานเป็นไปอย่างมีขั้นตอน
2. ผู้ดำเนินงานสามารถตรวจสอบการดำเนินการได้ทุกขั้น



3. ผู้ตรวจสอบสามารถติดตามได้ง่าย
4. ทำให้การใช้ทรัพยากรเป็นไปอย่างมีประสิทธิภาพ
5. ทำให้การดำเนินงานตั้งอยู่บนพื้นฐานของเหตุผล
6. ได้สิ่งเร้าปัญหาที่ดีที่สุด
7. ทำให้การทำงานบรรลุผลได้ง่าย

## ระบบการจัดการ

### แนวคิดการจัดการ

การจัดการ ตรงกับภาษาอังกฤษว่า Management หมายถึง การกำกับ ควบคุม และรับผิดชอบหน่วยงาน การจัดการจึงเป็นการนำนโยบายที่ผู้บริหารกำหนดไว้ เพื่อนำไปสู่การปฏิบัติ โดยมีบุคลากรนำไปดำเนินการให้สำเร็จตามนโยบายที่ได้กำหนดไว้

การจัดองค์กรเทคโนโลยีและสื่อสารทางการศึกษา ควรเน้นให้เป็นองค์กรการเรียนรู้ (Learning organization) ซึ่ง ชัยขงค์ พรหมวงศ์ (2553) อธิบายว่า หมายถึง องค์กรที่มีเป้าหมายมอบอำนาจให้บุคลากรในองค์กร เพื่อให้ทุกคนมีส่วนร่วมในการสร้างองค์กรให้มีชีวิตชีวา เจริญเติบโต และเกิดการเรียนรู้อันร่วมกันทั้งผู้บริหาร ผู้จัดการและบุคลากร

ในส่วนของกิจกรรมการจัดการ Henri Fayol (อ้างถึงใน ชัยขงค์ พรหมวงศ์, 2553) ได้กล่าวถึง การจัดการ ที่ถือเป็นพื้นฐานยึดองค์ประกอบ 5 องค์ประกอบ (5 Functions of management) ที่ใช้ในการจัดการ คือ

1. การคาดการณ์และการวางแผนงาน (Prevoyance) เป็นกระบวนการทางความคิด การตรวจสอบอนาคตและวางแผนการดำเนินการ การมองไปข้างหน้าอย่างเป็นระบบ โดยอาศัยทั้งข้อเท็จจริงและประสบการณ์ที่จำเป็นสำหรับนำไปปฏิบัติ เป็นการเชื่อมสถานะในปัจจุบันกับสถานะที่ต้องการให้เกิดขึ้นในอนาคตเข้าด้วยกัน

2. การจัดองค์กร (To organize) เป็นการกำหนดโครงสร้าง ระบบการทำงานร่วมกันขององค์ประกอบต่าง ๆ สิ่งสำคัญที่สุดสองประการในการกำหนดโครงสร้าง คือ องค์ประกอบ (Parts) ซึ่งหมายถึง ทรัพยากรทั้งที่เป็นด้านกายภาพและบุคคล และความสัมพันธ์ (Relationship) ซึ่งหมายถึง ความเกี่ยวข้องสัมพันธ์ในเรื่องอำนาจหน้าที่ของบุคคล งานและหน่วยงาน เพื่อให้องค์ประกอบทั้งหลาย สามารถทำงานร่วมกันได้อย่างมีประสิทธิภาพ

3. การสั่งงานบังคับบัญชา (To command) คือ การสั่งงานที่ช่วยให้งานประสบผลสำเร็จประกอบด้วย

3.1 ผู้บริหารต้องแจ้งเป้าหมายที่ต้องการทำให้สำเร็จ และนโยบายของบริษัท  
ให้พนักงานทราบ

3.2 มีแนวทางการปฏิบัติ (Instruction) และคำสั่งที่ชัดเจน สอดคล้องกับงาน  
ที่มอบหมาย ซึ่งนอกจากจะช่วยให้การทำงานมีประสิทธิภาพและบังเกิดผลแล้ว ยังช่วยสร้างขวัญ  
กำลังใจและแรงจูงใจในการทำงานให้พนักงานได้มั่นใจว่า เขามีโอกาสที่จะประสบความสำเร็จ  
ในการทำงาน

3.3 กำกับดูแลการทำงานด้วยความเข้าใจในอุปนิสัยและความรู้ความสามารถ  
ของพนักงาน สร้างแรงบันดาลใจให้พนักงานมีความมุ่งมั่นที่จะทำงานให้บรรลุเป้าหมาย  
ด้วยการทำให้เป็นตัวอย่าง

3.4 ให้คุณให้โทษพนักงานตามมาตรฐานการทำงานและผลการตรวจประเมิน  
ไม่ใช่ตามอำเภอใจหรือตามความรู้สึกของผู้บริหาร

4. การประสานงาน (To coordinate) เป็นการสร้างพันธะ สร้างเอกภาพ และ  
ความกลมกลืนของกิจกรรมและการร่วมแรงร่วมใจ เป็นหน้าที่ทางการบริหารอีกหน้าที่หนึ่ง  
ซึ่งส่งผลโดยตรงต่อผลิตภาพ หรือความสามารถในการสร้างผลผลิต (Productivity) ขององค์กร  
ซึ่งผู้บริหารจะต้องดำเนินการ ดังนี้

4.1 ให้ความสำคัญกับการประสานงาน โดยการจัดให้มีการประชุมผู้บริหาร  
เป็นรายสัปดาห์ เพื่อหารือ แก้ไขปัญหาที่มีร่วมกัน

4.2 จัดทำระเบียบวิธีปฏิบัติและกิจกรรมของแต่ละหน่วยงาน ให้สอดคล้องกัน

4.3 สนับสนุนการดำเนินงานของหน่วยงานทั้งหลายในองค์กร ให้บุคลากรมีแรงจูงใจ  
ในการทำงาน

4.4 นำการสื่อสารมาใช้เป็นเครื่องมือ สร้างความประสานสอดคล้องให้เกิดขึ้น  
ทั่วทั้งองค์กร

4.5 ฝึกรวมบุคคลากรให้เข้าใจบทบาทหน้าที่ของตนและของหน่วยงาน รวมถึงเข้าใจ  
ในบทบาทที่หน่วยงานของตนมีต่อหน่วยงานอื่น

5. การควบคุมและติดตามงาน (To control) เป็นการดูแลให้ทุกสิ่งทุกอย่างดำเนินไป  
ตามแบบแผนที่กำหนดไว้ในกฎระเบียบและคำสั่งที่ได้ประกาศใช้ ซึ่งผู้บริหารต้องดำเนินการ  
ดังนี้

5.1 กำหนดมาตรฐานการทำงานตามวัตถุประสงค์ขององค์กร

5.2 วัดและรายงานผลการปฏิบัติงานตามที่เกิดขึ้นจริง

5.3 ประเมินผลการปฏิบัติงานอย่างสม่ำเสมอ เพื่อเป็นข้อมูลป้อนกลับ ทำให้ทราบถึงจุดอ่อนหรือความผิดพลาดที่เกิดขึ้นในการปฏิบัติงาน รวมถึงความเบี่ยงเบนใด ๆ จากแผนงาน

5.4 กำหนดกิจกรรม แผนงาน นโยบาย และแนวทางการปฏิบัติ เพื่อแก้ไขจุดอ่อนหรือข้อบกพร่องที่เกิดขึ้น (Corrective action) รวมทั้งมาตรการป้องกัน ไม่ให้เกิดความผิดพลาดหรือคลาดเคลื่อนไปจากเป้าหมายอีก

การจัดการงานเทคโนโลยีและสื่อสารการศึกษา จำเป็นต้องนำหลักการจัดการ 14 ประการ ของ Henri Fayol มาประกอบ เพื่อให้การดำเนินงานมีประสิทธิภาพมากยิ่งขึ้น ดังนี้

1. การแบ่งงานกันทำ (Division of work) การแบ่งงานกันทำ คือ การแตกงานออกเป็นภารกิจย่อยที่แตกต่างกัน ซึ่งเมื่อทำสำเร็จทั้งหมด ก็จะได้งานชิ้นนั้นขึ้นมา หลักการจัดการข้อนี้เชื่อว่า บุคลากรในองค์กรแต่ละคนมีทักษะและความชำนาญ (Specialty) ที่ต่างกัน ความชำนาญนี้เกิดขึ้นได้ด้วยการมอบหมายงานให้ทำ บุคลากรแต่ละคนจะพัฒนาประสิทธิภาพและความเชี่ยวชาญในการทำภารกิจนั้นขึ้นมา ระดับและประเภทของความรู้ จะเป็นตัวแยกความชำนาญเรื่องหนึ่งออกจากความชำนาญอีกเรื่องหนึ่ง ส่วนทักษะในการนำความรู้ไปใช้ จะเป็นตัวแยกระดับความชำนาญของแต่ละบุคคล Fayol เชื่อว่า การพัฒนาบุคลากรให้มีความชำนาญในเรื่องต่าง ๆ จะช่วยให้ได้งานที่มีประสิทธิภาพและมีผลผลิตสูง มีความแม่นยำและความรวดเร็วในการผลิตผลงาน หลักจัดการข้อนี้ สามารถนำไปใช้ได้กับงานทั้งด้านเทคนิคและด้านบริหาร

2. หลักอำนาจหน้าที่และความรับผิดชอบ (Authority and responsibility) สิทธิในการออกคำสั่งหรือสั่งการ เพื่อให้งานได้รับการปฏิบัติ ผู้บริหารต้องมีอำนาจในการตัดสินใจและสั่งการ นอกจากนั้น ยังต้องมีความรับผิดชอบ ความรับผิดชอบที่นี้ มีความหมาย 2 ประการ คือ

2.1 ความรับผิดชอบทั้งของผู้สั่งการและผู้รับคำสั่งในการทำภาระหน้าที่ของตนให้สำเร็จ (Responsibility)

2.2 ความรับผิดชอบทั้งของผู้สั่งการและผู้รับคำสั่งในผลของการทำภารกิจนั้น (Accountability)

3) หลักความมีระเบียบวินัย (Discipline) บุคลากรต้องเชื่อฟังและปฏิบัติตามคำสั่ง กล่าวคือ บุคลากรจะฟังคำสั่งฝ่ายจัดการทำเป็นผู้นำที่ดีเท่านั้น

4. หลักเอกภาพการบังคับบัญชา (Unity of command) บุคลากร ควรมีผู้บังคับบัญชาโดยตรงเพียงคนเดียว โดยไม่มีการส่งงานข้ามสายงานจากผู้ที่ไม่ใช่ผู้บังคับบัญชา

5. หลักเอกภาพทิศทางการดำเนินงาน (Unity of direction) บุคลากรปฏิบัติงานประเภทเดียวกัน ต้องมีวัตถุประสงค์เหมือนกันในโครงการหรือแผนงานเดียวกัน ถือเป็นสาระสำคัญ เพื่อให้

มีเอกภาพและการประสานงานในองค์กร เอกภาพการบังคับบัญชาจะเกิดไม่ได้ หากปราศจากเอกภาพทิศทางและเป้าหมายการดำเนินงาน

6. หลักยึดประโยชน์ส่วนรวมเหนือส่วนบุคคล (Subordination of individual interest to general interest) เน้นที่การใช้คุณธรรมในการทำงาน โดยให้ผลประโยชน์ขององค์กรมาก่อนผลประโยชน์ส่วนบุคคล แม้ว่าในข้อเท็จจริง สมาชิกแต่ละคนล้วนมีแรงจูงใจบางอย่างในการเข้ามาทำงานในองค์กร เช่น เพื่อให้มีรายได้เลี้ยงครอบครัว แต่เพื่อไม่ให้เกิดปัญหาการขัดกันของผลประโยชน์ สมาชิกจะต้องวางวัตถุประสงค์ส่วนตัวลง หากวัตถุประสงค์นั้นไปไม่ได้กับวัตถุประสงค์หรือเป้าหมายขององค์กร

7. หลักให้ผลตอบแทนที่เป็นธรรม (Remuneration) หลักการจัดการข้อนี้ เน้นให้ผู้บริหารจ่ายค่าตอบแทนให้บุคลากร เป็นหลักที่ได้จากการสังเกตว่า หากบุคลากรได้รับค่าตอบแทนตามสมควรแก่เหตุผลและข้อตกลง พวกเขาจะพอใจมากขึ้นในงานที่ทำ มีความรู้สึกผูกพันและพร้อมจะอุทิศตนเพื่องานนั้น ความรู้สึกที่ว่างานที่ตนทำมีความมั่นคง หรือมีความปลอดภัยในการปฏิบัติ จะลดความเครียดที่อาจส่งผลกระทบต่องาน ในทางตรงกันข้าม ความไม่พอใจของบุคลากรจะบั่นทอนขวัญกำลังใจ ส่งผลให้งานไม่มีคุณภาพและผลผลิตลดต่ำลง ผู้บริหารที่ตัดสินใจสวัสดิการบุคลากรมักไม่ประสบความสำเร็จ เพราะบุคลากร คือ ผู้ที่อยู่ด่านหน้าของการดำเนินกิจการทุกประเภท Fayol ยังเสนอการจ่ายค่าตอบแทนอีกรูปแบบหนึ่ง คือ ค่าตอบแทนที่ไม่เป็นตัวเงินในรูปของรางวัล ผลประโยชน์ การฝึกอบรม และการยกย่องเชิดชู สามารถสร้างความพอใจให้บุคลากรได้ไม่น้อยไปกว่าค่าตอบแทนที่เป็นตัวเงิน

8. หลักการรวมรวมและกระจายอำนาจ (Centralization or decentralization) ต้องมีการรวมหรือกระจายอำนาจที่เหมาะสมและสอดคล้องกับสภาวะ หรือคุณภาพของบุคลากร การรวมอำนาจและการกระจายอำนาจ เปรียบเทียบกันได้ ดังรายละเอียดในตารางที่ 1

ตารางที่ 1 ความแตกต่างของการรวมอำนาจและการกระจายอำนาจ

การรวมอำนาจ	การกระจายอำนาจ
1. อำนาจในการวางแผนงานและการตัดสินใจอยู่ที่ผู้บริหารระดับสูงเท่านั้น	1. กระจายอำนาจหน้าที่ ความรับผิดชอบไปยังผู้บริหารระดับต่าง ๆ
2. กระบวนการตัดสินใจมักจะช้า เพราะมีเพียงผู้บริหารระดับสูงเท่านั้นที่มีอำนาจ	2. กระบวนการตัดสินใจทำได้เร็วกว่า เพราะได้กระจายความรับผิดชอบออกไป

## ตารางที่ 1 (ต่อ)

การรวมอำนาจ	การกระจายอำนาจ
3. ต้องการการประสานงานที่ดีและผู้นำที่มีความสามารถ	3. ความรับผิดชอบในความสำเร็จ และความผิดพลาดในภารกิจถูกกระจายออกไป
4. องค์กรขนาดใหญ่จะไม่สามารถควบคุมคนได้ทั่วถึง	4. ความรับผิดชอบได้ถูกกระจายออกไป การควบคุมในองค์กรจึงทำได้ง่ายกว่า
5. ใช้ได้ดีกับองค์กรขนาดเล็ก	5. ใช้ได้ดีกับองค์กรขนาดใหญ่

9. หลักจัดสายการบังคับบัญชา (Scalar chain: Line of authority) หมายถึง สายการบังคับบัญชาจากบนลงล่าง ซึ่งจะต้องปฏิบัติตามอย่างเคร่งครัด ข้อมูลทุกชนิด ไม่ว่าจะเป็นคำสั่ง คำร้องขอ คำแนะนำ และข้อความต่าง ๆ จะต้องส่งไปถึงบุคลากรในทุกระดับ ไม่มีการโดดข้ามใคร แม้แต่สักรายเดียว หลักจัดการข้อนี้ ต้องการไม่ให้เกิดช่องว่างของการสื่อสารภายในองค์กร และเพื่อให้เกิดการไหลของข้อมูลอย่างเป็นระบบ การไหลของข้อมูลตามสายการบังคับบัญชาจากบุคคลหนึ่งไปยังบุคคลอีกคนหนึ่ง อาจมีข้อยกเว้นได้ Fayol เรียกข้อยกเว้นนี้ว่า Gang Plank ซึ่งยินยอมให้ผู้บริหารในบางระดับสามารถสื่อสารตรงถึงกันได้ หากองค์กรใดคิดว่า หลักการสื่อสารนี้ตึงเกินไป ก็อาจสร้างข้อยกเว้นในแบบอื่น เพื่อให้เครือข่ายการสื่อสารของตัว มีความยืดหยุ่นมากขึ้นได้ เช่น ในกรณีเร่งด่วน มีอุบัติเหตุร้ายแรง หรือเกิดเหตุร้ายที่สร้างความเสียหายให้แก่องค์กร บุคลากรทุกคนควรได้รับอนุญาตให้สามารถแจ้งผู้บริหารอื่นได้ โดยไม่ต้องรอ หรือกังวลในเรื่องสายหรือลำดับการบังคับบัญชา

10. หลักความเป็นระเบียบเรียบร้อย (Order) ให้ความสำคัญกับความเป็นระเบียบในสถานที่ทำงานและสภาพแวดล้อมที่ดีในการทำงาน การจัดวางสิ่งของให้เป็นระเบียบ เรียกว่า Material order ส่วนการจัดวางคนให้เหมาะสมกับหน้าที่การงาน เรียกว่า Social order องค์กรควรมีการจัดองค์ประกอบทั้งสองนี้อย่างเป็นระบบ เพื่อให้สามารถใช้คนและสิ่งของที่ต้องการได้โดยสะดวก ความเป็นระเบียบของสิ่งของ หมายถึง อุปกรณ์ทุกชนิดที่จำเป็นต้องใช้ในการทำงาน ควรมีความปลอดภัย เหมาะสม และจัดเก็บอย่างเป็นที่เป็นทาง พื้นที่ทำงานควรมีสภาพที่ตรงกับความมุ่งหมายในการทำงาน ส่วนความเป็นระเบียบของบุคคล หมายถึง องค์กรจะต้องเลือกรับบุคคลที่เหมาะสมกับงาน มีพื้นที่ทำงานที่สามารถพบเจอและสื่อสารถึงกันได้

11. หลักความเสมอภาค (Equity) ผู้บริหารควรปฏิบัติต่อบุคลากรทุกคนอย่างเป็นธรรม ด้วยคุณธรรมที่เหมาะสม ในทุกโอกาส ไม่ว่าจะเป็นเรื่องการรักษาระเบียบวินัย การมอบหมายงาน

การประเมินผล การส่งเสริมพัฒนาความรู้ความสามารถ และการเลื่อนขั้นเลื่อนตำแหน่ง  
ในการทำงานไม่ควรมีการแบ่งพรรคแบ่งพวก หรือมีคนโปรดของคนนั้นคนนี้ ใครคิดที่ว่าไป  
ตามผิด ไม่มีสองมาตรฐาน ทั้งนี้ เพื่อให้เกิดขวัญกำลังใจ ความมีระเบียบวินัย ความร่วมมือ  
และการประสานงานที่ดีระหว่างบุคลากรและหน่วยงาน

12. หลักความมั่นคงในตำแหน่งงาน (Stability of tenure) บุคลากรในองค์กรต้องการ  
เวลาในการสร้างความคุ้นเคยกับงานใหม่และสร้างสรรค์ผลงานที่ดี แต่หากพวกเขาต้องถูกย้ายออก  
จากงานไปเสียก่อน ก็ย่อมจะไม่สามารถสร้างผลงานที่มีคุณค่าขึ้นมาได้ ด้วยเหตุนี้ การโอนย้าย  
หมุนเวียนหน้าที่การทำงานกันบ่อย ๆ หรือการมีอัตราเข้าออกของพนักงานสูง จึงไม่ใช่เรื่องดี ผู้บริหาร  
ควรหลีกเลี่ยงการเลิกจ้างและการหมุนเวียนงานให้มากที่สุด และเพื่อไม่ให้เกิดการสูญเปล่า ทั้งเวลา  
และค่าใช้จ่ายในการเปิดรับและเริ่มต้นพัฒนาบุคลากรใหม่ จึงควรให้บุคลากรมีความรู้สึกที่  
งานที่ทำมีความมั่นคง เกิดความรู้สึกเป็นเจ้าของในงานที่ทำ และมีความสุขกับการทำงานเป็นทีม  
ฝ่ายบริหารควรให้การฝึกอบรมเพื่อพัฒนาอาชีพการงานของบุคลากร กำหนดอายุงานที่ชัดเจน  
และรับบุคลากรที่มีความรู้ความสามารถเพื่อลดอัตราการเข้าออกของบุคลากร

13. หลักความคิดริเริ่ม (Initiative) บุคลากรควรมีเสรีภาพในการแสดงความคิดเห็นริเริ่ม  
ตามความเห็นของ Fayol ความคิดริเริ่มเป็นจุดแข็งที่ซ่อนอยู่ขององค์กร ผู้บริหารจึงควรส่งเสริม  
ความกระตือรือร้นในการแสดงออกของบุคลากร ด้วยการเปิดโอกาสให้บุคลากรได้แลกเปลี่ยน  
ความคิด ประสบการณ์ และวิธีการทำงาน สนับสนุนผู้บริหารในสายงานให้รับฟังข้อเสนอ  
ของผู้ใต้บังคับบัญชาและให้คำปรึกษา ก่อนที่จะนำมากำหนดเป็นกลยุทธ์ธุรกิจ บุคลากร  
จะมีความพึงพอใจเป็นอย่างมาก หากพวกเขาได้รับอนุญาตให้จัดทำข้อเสนอ ซึ่งนำไปสู่  
การเปลี่ยนแปลง อยากรู้ก็ตาม ความคิดริเริ่มเหล่านั้น จะต้องไม่ขัดกับหลักเอกภาพทิศทางการ  
ดำเนินงาน (หลักข้อ 5) ความคิดริเริ่มจะต้องได้รับความเห็นชอบจากผู้บริหารก่อนนำไปใช้  
หรือได้รับทราบเหตุผลที่ข้อเสนอไม่ได้รับการยอมรับ วิธีการเช่นนี้ จะช่วยสร้างบรรยากาศ  
ความไว้วางใจ ความเปิดเผย ความเข้าใจ และความรู้สึกเป็นเจ้าของให้เกิดขึ้น

14. หลักความสามัคคี ขวัญและกำลังใจ (Esprit de corps) หลักการจัดการข้อนี้ จำลอง  
มาจากหลักการทหารของกองทัพฝรั่งเศส หมายถึง สามัคคี คือ พลัง ซึ่งกินความไม่เพียง  
ในเชิงปริมาณ แต่ต้องมีความสอดคล้องประสานกลมกลืนกันด้วย เมื่อนำมาใช้ในวงการบริหาร จะใช้  
ในความหมายของการมีคุณธรรม (Morale) หรือจิตวิญญาณการทำงานเป็นทีม (Team spirit)  
บุคลากรทุกคนต้องการเป็นส่วนหนึ่งของทีม พวกเขาเชื่อว่า การทำงานเป็นทีมให้ผลมากกว่าการทำ  
ไปเพียงลำพัง องค์กรจึงควรมีเป้าหมายให้กลุ่มหรือทีมงานได้ร่วมกันทำงานให้สำเร็จ ผู้บริหาร

ควรสร้างสภาพแวดล้อมที่ทำให้บุคลากรแต่ละคนมีความรู้สึกว่าได้รับการยอมรับเข้าเป็นส่วนหนึ่งของกลุ่ม

หลักการจัดการทั้ง 14 ประการของ Fayol สามารถนำมาใช้ในบริบทการบริหารองค์กร เทคโนโลยีและสื่อสารการศึกษา และเป็นเครื่องมือสำคัญในการวางแผนบริหารจัดการ การตัดสินใจ การประสานงาน และการควบคุมเพื่อเพิ่มประสิทธิภาพการดำเนินงาน

### องค์ประกอบของระบบการจัดการศูนย์การเรียนรู้

ระบบการจัดการ ประกอบด้วย ปัจจัยหรือกระบวนการต่าง ๆ ที่มีปฏิสัมพันธ์กัน ย่อมจะทำให้การดำเนินงานขององค์กรมีประสิทธิภาพและมีประสิทธิผล บรรลุวัตถุประสงค์ ได้ตรงตามความต้องการ ดังนั้น หลักการจัดการศูนย์การเรียนรู้ เป็นระบบที่สามารถกำหนด องค์ประกอบและขั้นตอนดำเนินการ โดยอิงหลักการดำเนินการตามปรัชญา วิสัยทัศน์ พันธกิจ และนโยบายที่กำหนดไว้

1. องค์ประกอบด้านปัจจัยนำเข้า ปัจจัยนำเข้า หมายถึง องค์ประกอบเชิงนามธรรม องค์ประกอบเชิงรูปธรรม ที่ศูนย์การเรียนรู้จำเป็นต้องจัดหาและจัดเตรียมไว้ในขั้นวางแผน ก่อนจะนำไปใช้ ครอบคลุมปรัชญา วิสัยทัศน์ พันธกิจ นโยบาย วัตถุประสงค์ ยุทธศาสตร์ กลยุทธ์ มาตรการ และตัวบ่งชี้

2. องค์ประกอบด้านกระบวนการ หมายถึง องค์ประกอบที่ต้องใช้ระหว่างดำเนินการ ได้แก่ เทคนิคและวิธีการต่าง ๆ

3. องค์ประกอบด้านผลลัพธ์ ได้แก่ ผลที่เกิดจากกระบวนการ มี 3 ประเภท คือ ผลดี ตามวัตถุประสงค์ ผลเสีย คือ ผลที่เกิดขึ้นไปเป็นไปตามวัตถุประสงค์ ผลกระทบ คือ สิ่งที่เกิดขึ้นจากผลลัพธ์ และผลที่ไม่คาดคิด คือ ผลที่นักจัดระบบการจัดการคิดไม่ถึง หรือไม่คาดหวังว่าจะเกิดขึ้น

4. องค์ประกอบด้านผลย้อนกลับ คือ ระบบควบคุมกระบวนการ เพื่อให้การทำงาน เป็นไปตามปกติ

ในการจัดการศูนย์การเรียนรู้ จำเป็นต้องจัดองค์ประกอบให้ครบทุกขั้นตอนตามหลักของระบบ จึงจะทำให้การจัดการเป็นไปอย่างมีประสิทธิภาพ

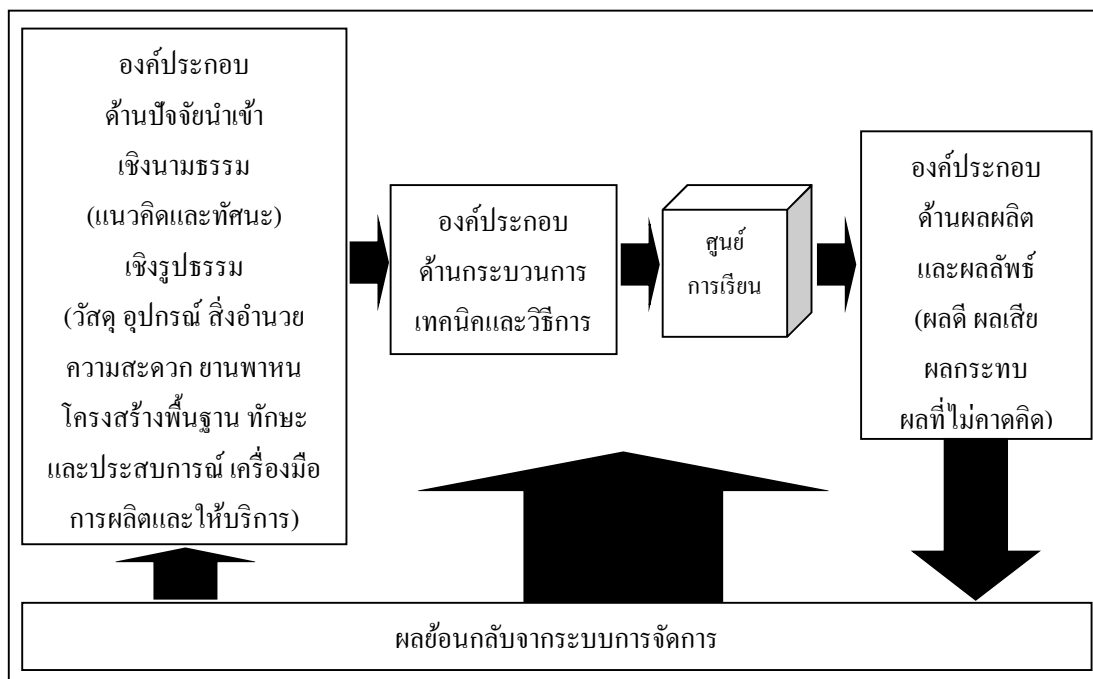

ภาพที่ 4 องค์ประกอบระบบการจัดการศูนย์การเรียนรู้

### ระบบการจัดการศูนย์การเรียนรู้

ปัจจัยในการจัดการองค์กร มี 4 ประการ ได้แก่ คน (Man) งบประมาณ (Money) เครื่องจักร (Material) และวิธีปฏิบัติงาน (Method) หรือเรียกว่า 4M โดยในการจัดการต้องอาศัยปัจจัยเหล่านี้เป็นสิ่งสำคัญ ไม่ว่าจะจัดการนั้น จะเป็นการจัดการในหน่วยงานภาครัฐ หรือภาคองค์กรธุรกิจ ซึ่งการจัดการศูนย์การเรียนรู้ สามารถนำแนวคิดระบบบริหารจัดการมาประยุกต์ใช้เพื่อรองรับการเปลี่ยนแปลงตามแต่ละบริบทขององค์กร ดังนี้

ระบบการจัดการ POSCORB (ชัยยงค์ พรหมวงศ์, 2553) ระบบการจัดการ พัฒนาขึ้น พ.ศ. 2480 ในสหรัฐอเมริกา เมื่อทำเนียบขาวมีความประสงค์จะจัดระบบการบริหารและการจัดการให้รองรับการเปลี่ยนแปลงของโลก โดยได้เชิญ Luther Gulick and Lyndall Urwick มาดำเนินการจัดระบบการบริหารและการจัดการให้มีประสิทธิภาพสูงขึ้น

หลักการระบบการจัดการ POSCORB ยึดหลักการสำคัญ 8 ประการ คือ

1. การกำหนดวัตถุประสงค์ร่วมกัน
2. ความสอดคล้องระหว่างอำนาจหน้าที่และความรับผิดชอบ
3. ความรับผิดชอบต่องานของผู้ผู้ได้บังคับบัญชา
4. การจัดลำดับตำแหน่งและขึ้นความรับผิดชอบ



5. การกระจายการควบคุมในองค์กรจากบนลงล่าง
6. การจัดให้มีความเชี่ยวชาญเฉพาะด้านเฉพาะบุคคล
7. การประสานงานที่ผู้บริหารต้องหาวิธีการจัดสรรการทำงานอย่างสร้างสรรค์
8. การกำหนดลักษณะงานและความรับผิดชอบที่ชัดเจน

หลักการทั้ง 8 ประการนี้ นำไปสู่การพัฒนากระบวนการจัดการ POSCORB ซึ่งมีองค์ประกอบ 7 ประการ คือ

P- Planning หมายถึง การวางแผน เป็นการกำหนดแนวทางปฏิบัติ รายละเอียด และกิจกรรมที่ต้องดำเนินการ กำหนดแนวทางการประเมินความสำเร็จของการดำเนินงานตามตัวบ่งชี้ที่กำหนดไว้

O-Organizing หมายถึง การจัดองค์การ ได้แก่ การแบ่งงาน การกำหนดส่วนงาน โครงสร้างขององค์กร การกำหนดตำแหน่งงานต่าง ๆ พร้อมกับอำนาจหน้าที่

S-Staffing หมายถึง การจัดการเกี่ยวกับตัวบุคคลในองค์กร นับตั้งแต่การจัดอัตรากำลัง การสรรหา การคัดเลือก การบรรจุแต่งตั้งบุคคล การเลื่อนขั้น เลื่อนตำแหน่ง เงินเดือน การโยกย้าย การพัฒนาบุคคลในองค์การ เรื่อยไปจนกระทั่งการให้บุคคลพ้นจากตำแหน่ง

D-Directing หมายถึง การอำนวยการ ได้แก่ การทำหน้าที่ในการตัดสินใจ วินิจฉัยสั่งการ การออกคำสั่ง มอบหมายภารกิจงานไปให้ผู้ใต้บังคับบัญชา หลังจากนั้น ต้องใช้ภาวะของการเป็นผู้นำในการกระตุ้นจูงใจคนให้ยอมรับในผู้บริหาร

Co- Coordinating หมายถึง การประสานงาน ได้แก่ การทำหน้าที่ในการประสานกิจกรรมต่าง ๆ ที่ได้มีการแบ่งแยกออกไปเป็นส่วนงานย่อย ๆ เพื่อให้ทุกภาคส่วนสามารถทำงานประสานสอดคล้องกัน และมุ่งไปสู่เป้าหมายเดียวกัน

R- Reporting หมายถึง การรายงาน ได้แก่ การทำหน้าที่ในการรับฟังรายงานผลการปฏิบัติงานของบุคคลและหน่วยงานที่เป็นผู้ใต้บังคับบัญชาได้รายงานมา การรายงาน ถือเป็นมาตรการในการตรวจสอบและควบคุมงานด้วย

B- Budgeting หมายถึง การงบประมาณ ได้แก่ หน้าที่ที่เกี่ยวกับการจัดหารายได้ และทำรายละเอียดงบประมาณ การจัดทำบัญชีการใช้จ่ายเงินและการตรวจสอบควบคุมด้านการเงิน การบัญชีของหน่วยงาน

ระบบการจัดการ POSDCARE เป็นแบบจำลองการจัดการที่พัฒนาขึ้นโดย ศาสตราจารย์ ดร.ชัชยงค์ พรหมวงศ์ (2553) ประธานแขนงวิชาเทคโนโลยีและสื่อสารการศึกษา สาขาวิชาศึกษาศาสตร์ มหาวิทยาลัยสุโขทัยธรรมาธิราช เมื่อ พ.ศ. 2540 โดยปรับเปลี่ยนมาจากแบบจำลองการจัดการ POSDCORB ของเออร์ริกและเกอร์ริก ซึ่งพัฒนาขึ้นหรือ พ.ศ. 2480 เพื่อสะท้อน

ความจำเป็นทางเทคโนโลยีและสื่อสารการศึกษา ที่เน้นการสื่อสาร การประสานงานความร่วมมือ การจัดสรรทรัพยากร การรายงาน และการประเมินอย่างเป็นระบบ โดยที่ระบบการจัดการ POSDCORB พัฒนาขึ้นใน พ.ศ. 2480 ในสหรัฐอเมริกา เป็นเวลาล่วงเลยมากกว่า 70 ปี โลกมีการเปลี่ยนแปลงในหลายด้าน โดยเฉพาะอย่างยิ่งด้านเทคโนโลยีและสื่อสารการศึกษา ศาสตราจารย์ ดร. ชัยยงค์ พรหมวงศ์ ประธานแขนงวิชาเทคโนโลยีและสื่อสารการศึกษา สาขาวิชาศึกษาศาสตร์ มหาวิทยาลัยสุโขทัยธรรมราช จึงได้ดำริที่จะพัฒนาแบบจำลองการบริหาร และการจัดการงานเทคโนโลยีการศึกษาขึ้น โดยมีแนวคิดหลายประการ ดังนี้ คือ

ประการแรก ต้องยึดหลักการบริหารและการจัดการแบบสากล เพื่อให้สามารถนำไปประยุกต์ใช้ในการบริหารและการจัดการองค์กรต่าง ๆ ได้โดยไม่จำกัดทางด้านเทคโนโลยีและสื่อสาร การศึกษาเท่านั้น

ประการที่สอง ต้องตอบสนองความต้องการด้านเทคโนโลยีและสื่อสารการศึกษา ซึ่งเน้น การสื่อสารประสานงานการสร้างความร่วมมือที่มีประสิทธิภาพ

ประการที่สาม ต้องตอบสนองความต้องการด้านการบริหารและการจัดการ ด้านทรัพยากรที่หลากหลาย ทั้งที่เป็นวัสดุ ครุภัณฑ์ และสิ่งอำนวยความสะดวกต่าง ๆ เพื่อให้เกิด การบริหารอย่างคล่องตัว คล่องแคล่ว เท่าทันการเปลี่ยนแปลงของเทคโนโลยี และสามารถ เปลี่ยนแปลงให้ทันสมัยอยู่ตลอดเวลาโดยเน้นการจัดสรรทรัพยากรอย่างดี

ประการที่สี่ ต้องสามารถดำเนินงานอย่างคล่องแคล่ว เป็นระยะ ๆ เพื่อให้ฝ่ายบริหาร และจัดการสามารถปรับเปลี่ยนกลยุทธ์ได้อย่างทันท่วงที เพื่อป้องกันความเสียหายที่อาจเกิดขึ้น จากการวางแผนและดำเนินงานที่ผิดพลาด ขณะเดียวกันก็ทราบจุดแข็ง จุดอ่อน โอกาส และ ความเสี่ยงในการดำเนินงาน

ประการที่ห้า ต้องมีการประเมินการดำเนินงานเป็นระยะ ๆ โดยเน้นการประเมิน ทั้งกระบวนการเป็นระยะ อาทิ การประเมินรายเดือน รายสามเดือน เป็นต้น และการประเมินสุดท้าย เมื่อสิ้นสุดโครงการ

โดยสรุป แนวคิดการพัฒนากระบวนการจัดการงานเทคโนโลยีและสื่อสารการศึกษา ตาม POSDCARE มี 5 ประการ คือ 1) ยึดหลักการบริหารและการจัดการแบบสากล 2) ต้องตอบสนองความต้องการด้านเทคโนโลยีและสื่อสารการศึกษา 3) ต้องตอบสนอง ความต้องการด้านบริหารและการจัดการด้านทรัพยากร และ 4) ต้องมีการประเมินการดำเนินงาน เป็นระยะ ๆ

องค์ประกอบระบบการจัดการ POSDCARE มี 8 องค์ประกอบ คือ

- 1) P-Planning (การวางแผน) เป็นการกำหนดปรัชญา วิสัยทัศน์ พันธกิจ เป้าหมาย นโยบาย กลยุทธ์ แนวทางปฏิบัติ รายละเอียดและกิจกรรมที่ต้องดำเนินการ และวางแนวทางในการดำเนินการและกระบวนการทำงานภายในองค์กร เพื่อบรรลุเป้าหมายและนโยบายที่วางไว้ และกำหนดแนวทางการประเมินความสำเร็จของการดำเนินงาน ตามตัวบ่งชี้ที่กำหนดไว้
2. O-Organizing (การจัดองค์กร) เป็นการแบ่งองค์กรออกเป็นหน่วยงานย่อย เพื่อรองรับการแบ่งงานให้เหมาะสมกับลักษณะและวัตถุประสงค์
3. S-Staffing (การจัดบุคลากร) เป็นการจัดอัตรากำลังจัดคนหรือบุคลากรเข้าไปในหน่วยงาน หรือการจัดบุคคลให้เข้าทำงาน โดยคำนึงถึงคุณสมบัติของบุคคลและปริมาณที่เพียงพอ กับปริมาณของงาน ดังนั้น การบริหารงานด้านบุคลากรต้องบริหารด้วยระบบคุณธรรม (Merit system) เพื่อเป็นการส่งเสริมขวัญ กำลังใจ และเสริมสร้างบรรยากาศในการปฏิบัติงาน
4. D-Directing (การกำกับดูแลหรืออำนาจการ) เป็นการกำกับควบคุมดูแล ให้การดำเนินงานของหน่วยงานและบุคลากรต่าง ๆ เป็นไปตามแผนงานที่วางไว้ มีกิจกรรมประกอบด้วย 1) การเขียนข้อบังคับ กฎ ระเบียบ 2) การกำกับ 3) การควบคุม 4) การดูแล 5) การสอนงาน/ การแนะนำ และ 6) การให้คุณ ให้โทษ
5. C-Communicating (การสื่อสารความร่วมมือ) ประกอบด้วย
  - 5.1 Communication เป็นการติดต่อสื่อสาร การประชาสัมพันธ์ผ่านสื่อต่าง ๆ สำหรับการสร้างความเข้าใจ การเผยแพร่ข้อมูล ข่าวสารสำหรับบุคลากรภายในและภายนอกองค์กร
  - 5.2 Collaborating การสร้างข้อตกลงและความร่วมมือระหว่างหน่วยงานภายใน และภายนอกองค์กร เพื่อการดำเนินงานให้บรรลุเป้าหมายร่วมกัน
  - 5.3 Coordinating เป็นการประสานงานระหว่างหน่วยงานต่าง ๆ ทั้งภายใน และภายนอกองค์กร ในบางกรณี อาจรวมการสั่งการและการควบคุมไว้ในขั้นตอน “C” เพื่อให้แน่ใจว่า การสื่อสาร ประสานงาน และการทำความร่วมมือเป็นไปตามที่กำหนดไว้ จึงต้องมีการควบคุมและการสั่งการ ซึ่งจะมีลักษณะแตกต่างจากการกำกับดูแลหรืออำนาจการ ที่มุ่งให้การดำเนินงานเป็นไปตามพันธกิจและเป้าหมายที่กำหนดไว้
6. A-Allocating (การจัดสรรทรัพยากร) เป็นการนำทรัพยากรที่มีอยู่ โดยเฉพาะอย่างยิ่ง รายได้เพื่อจัดทำงานงบประมาณ กำกับดูแลการใช้จ่าย การจัดสรรทรัพยากรประเภทวัสดุ อุปกรณ์ สิ่งอำนวยความสะดวกและโครงสร้างพื้นฐาน เพื่อให้การดำเนินงานบรรลุผล
7. R-Reporting (การรายงาน) การรายงานเป็นการแจ้งผลการปฏิบัติงาน หรือรายงานผลการปฏิบัติงานความคืบหน้าของงานในหน่วยงาน การรายงาน ถือว่าเป็นเรื่องสำคัญยิ่ง

ในการประชาสัมพันธ์หน่วยงาน ไม่ว่าจะป็นภายในหรือภายนอกหน่วยงานก็ตาม นอกจากนั้น การรายงาน ก็เพื่อให้ผู้บริหารและสมาชิกของหน่วยงานได้ทราบความเคลื่อนไหวของกิจการ สม่่าเสมอด้วย

8. E-Evaluating (การประเมิน) เป็นการติดตามประเมินผลการทำงานด้านการผลิต และบริการอย่างสม่ำเสมอ เพื่อให้ทราบข้อดีและข้อจำกัด เพื่อหาวิธีการแก้ปัญหาและปรับปรุง สิ่งที่ยกพร่องให้ดีขึ้น โดยประเมินจากการรายงานผลการปฏิบัติงานหรือวิธีการอื่น ๆ ตามความเหมาะสมของแต่ละหน่วยงาน เพื่อจะได้แน่ใจว่าการผลิตและบริการด้านสื่อการเรียน การสอนสนองความต้องการของผู้รับบริการได้ดีมากน้อยเพียงไร

### ศูนย์การเรียนรู้ชุมชน

แนวทางการพัฒนาชุมชน เพื่อให้สามารถพึ่งพาตนเองได้ แนวทางหนึ่งซึ่งหลายประเทศ มักใช้ คือ การให้การศึกษาแก่ประชาชน กลไกหนึ่งซึ่งมีบทบาทสำคัญในการส่งเสริมการเรียนรู้ แก่ชุมชน คือ ศูนย์การเรียนรู้ชุมชน (Community Learning Centre, 2008) ซึ่งเป็นแหล่งเรียนรู้ ที่ส่งเสริมและสนับสนุนให้คนในชุมชนสามารถเรียนรู้ได้ตามความต้องการและความสนใจ อย่างต่อเนื่องตลอดชีวิต ตลอดจนการพัฒนาศักยภาพและก่อให้เกิดการเรียนรู้ร่วมกัน ในการศึกษา แนวคิดเกี่ยวข้องกับศูนย์การเรียนรู้ชุมชน ผู้วิจัยได้ศึกษาความหมายและความสำคัญ รวมทั้งรูปแบบ ของศูนย์การเรียนรู้ประเภทต่าง ๆ ดังรายละเอียดต่อไปนี้

#### ความหมายและความสำคัญ

การจัดการศูนย์การเรียนรู้ชุมชนขององค์การยูเนสโก (2005) นิยามศูนย์การเรียนรู้ชุมชนว่า หมายถึง สถานที่ที่ให้โอกาสในการเรียนตลอดชีวิตแก่ทุกคนในชุมชน เพื่อเสริมสร้าง ความเข้มแข็ง ให้สามารถพึ่งพาตนเองได้ เพื่อเป็นการพัฒนาคุณภาพชีวิต และเพื่อเป็นการพัฒนา ชุมชน ศูนย์การเรียนรู้ชุมชนมักจัดตั้งและบริหารจัดการโดยคนในชุมชน เพื่อให้บริการแก่ทุกคน ในชุมชนทั้งผู้ใหญ่ เยาวชนและเด็ก โดยไม่มีการแบ่งแยกเพศ เชื้อชาติและศาสนา

กรมการพัฒนาชุมชน (2551) ได้ให้นิยามศูนย์การเรียนรู้ชุมชนว่า เป็นศูนย์กลางรวบรวม ข้อมูล ข่าวสาร ความรู้ของชุมชนที่จะนำไปสู่การส่งเสริมกระบวนการเรียนรู้สำหรับประชาชน ในชุมชน เป็นแหล่งเสริมสร้างโอกาสในการเรียนรู้ การถ่ายทอด การแลกเปลี่ยนประสบการณ์ การสืบทอดภูมิปัญญา วัฒนธรรม ค่านิยม และเอกลักษณ์ของชุมชน อีกทั้ง เป็นแหล่งบริการชุมชน ด้านต่าง ๆ เช่น การจัดกิจกรรมที่สอดคล้องกับความต้องการเรียนรู้ของชุมชน โดยเน้น กระบวนการเรียนรู้เพื่อวิถีชีวิตของคนในชุมชน เพื่อให้ทันกับความเปลี่ยนแปลงของสังคม ก่อให้เกิด

ชุมชนแห่งการเรียนรู้ และมุ่งการพัฒนาแบบพึ่งตนเอง เป็นศูนย์กลางการเรียนรู้ของประชาชนที่ดำเนินการโดยประชาชนและเพื่อประชาชน ที่จะก่อให้เกิดความเข้มแข็งต่อชุมชนอย่างยั่งยืน

กรมการศึกษานอกโรงเรียน (2552) ได้ให้ความหมายของศูนย์กลางการเรียนรู้ชุมชนว่า หมายถึง ศูนย์กลางการจัดกิจกรรมการศึกษาตามอัธยาศัยในชุมชน เพื่อสร้างโอกาสในการเรียน การถ่ายทอด และเป็นเวทีแลกเปลี่ยนประสบการณ์ วิทยาการ ตลอดจนภูมิปัญญาของชุมชน

กรมส่งเสริมการปกครองส่วนท้องถิ่น (ม.ป.ป.) ได้ให้นิยามศูนย์กลางการเรียนรู้ชุมชนว่า หมายถึง สถานที่ที่เป็นศูนย์กลางการจัดการเรียน ถ่ายทอดแลกเปลี่ยนประสบการณ์ วิทยาการ ตลอดจนภูมิปัญญาท้องถิ่นและการจัดกิจกรรมต่าง ๆ ของประชาชนในชุมชน

จากนิยามศูนย์กลางการเรียนรู้ชุมชนของกรมส่งเสริมการปกครองส่วนท้องถิ่น จึงเป็นศูนย์กลางการจัดการเรียนเพื่อส่งเสริมการเรียนรู้ตลอดชีวิตสำหรับประชาชนในชุมชน และเป็นสถานที่ในการถ่ายทอดหรือแลกเปลี่ยนประสบการณ์ให้แก่คนในชุมชน

สำนักงานเลขาธิการสภาการศึกษา (2552) ได้ให้ความหมายของศูนย์กลางการเรียนรู้ชุมชนว่า หมายถึง สถานที่แบบใดก็ได้ ที่มีสมาชิกที่ยึดมั่นในพันธะสัญญา มีการสร้างความรู้ มีการนำความรู้ไปต่อยอด มีการบันทึกความรู้เพื่อให้ผู้อื่นเข้ามาใช้ประโยชน์

จากนิยามของสำนักงานเลขาธิการจะเห็นว่า ศูนย์การเรียนรู้ชุมชน คือ ที่ใด ๆ ก็ตาม ซึ่งมีองค์ประกอบครบ 3 ประการคือ มีผู้รู้ ผู้อยากรู้และองค์ความรู้

สำนักงานคณะกรรมการวิจัยแห่งชาติ (2554) ได้นิยามศูนย์กลางการเรียนรู้ชุมชนว่า หมายถึง “สถานที่” ที่เป็นศูนย์กลางการจัดการเรียน เป็นอีกรูปแบบหนึ่งของแหล่งเรียนรู้ในชุมชน ที่ปัจจุบันนิยมจัดตั้งขึ้นเพื่อส่งเสริมการเรียนรู้ตลอดชีวิต เสริมสร้างโอกาสในการเรียน ถ่ายทอด แลกเปลี่ยนประสบการณ์ของประชาชนในชุมชน เป็นจุดถ่ายทอดความรู้ไปยังผู้ที่สนใจภายนอกชุมชน และเป็นแหล่งบริการชุมชนในการจัดกิจกรรมต่าง ๆ ที่สอดคล้องกับความต้องการของประชาชน เน้นถ่ายทอดความรู้และเรื่องราวเกี่ยวกับวิถีชีวิตและกิจกรรมการพัฒนาของชุมชน

จากนิยามดังกล่าวข้างต้น ศูนย์การเรียนรู้ชุมชน หมายถึง สถานที่ที่ให้บริการสารสนเทศ รวมถึงมีการจัดกิจกรรมต่าง ๆ ในชุมชน ที่สนับสนุนให้คนในชุมชนได้ค้นคว้าหาความรู้และศึกษาค้นคว้าด้วยตนเองตามอัธยาศัย

### รูปแบบของศูนย์กลางการเรียนรู้ชุมชน

ศูนย์กลางการเรียนรู้ชุมชน ในประเทศไทย มีหน่วยงานที่ส่งเสริมหรือสนับสนุนการจัดตั้งหน่วยงาน แต่ละศูนย์มีบทบาทหน้าที่ที่สอดคล้องกับภารกิจของหน่วยงานต้นสังกัด ซึ่งมีรายละเอียดดังต่อไปนี้ (สำนักงานเลขาธิการสภาการศึกษา, 2552)

1. ศูนย์การเรียนรู้ชุมชน เป็นศูนย์การเรียนรู้ชุมชนที่จัดตั้งขึ้นใน “โครงการประสานพลังปัญญาเพื่อพัฒนาศูนย์การเรียนรู้ชุมชน” ซึ่งเป็นความร่วมมือกันระหว่างสำนักงานเลขาธิการสภาการศึกษา มูลนิธิเพื่อการพัฒนาการศึกษาไทย และสำนักงานกองทุนสนับสนุนการส่งเสริมสุขภาพ (สสส.) ร่วมมือกันในการส่งเสริมให้องค์กรปกครองท้องถิ่นได้ระดมทรัพยากรในการจัดตั้งศูนย์การเรียนรู้ชุมชน จัดทำในช่วงปี พ.ศ. 2551-2552 จำนวน 25 ศูนย์ ใน 17 จังหวัด ซึ่งได้แก่ องค์การบริหารส่วนตำบลเมืองแปง อำเภอปาย จังหวัดแม่ฮ่องสอน เทศบาลตำบลไทรย้อย อำเภอนิคมพัฒนา จังหวัดปทุมธานี องค์การบริหารส่วนตำบลวังน้ำลึก อำเภอไพศาลี จังหวัดนครสวรรค์ องค์การบริหารส่วนตำบลบางมะฝ่อ อำเภอโกรกพระ จังหวัดนครสวรรค์ องค์การบริหารส่วนตำบลโพธิ์ลาดแก้ว อำเภอท่าม่วง จังหวัดลพบุรี องค์การบริหารส่วนตำบลบางคู อำเภوتا่ง จังหวัดลพบุรี องค์การบริหารส่วนตำบลเลาขวัญ อำเภอเลาขวัญ จังหวัดกาญจนบุรี องค์การบริหารส่วนตำบลบางซ้าย อำเภอบางซ้าย จังหวัดพระนครศรีอยุธยา องค์การบริหารส่วนตำบลบางโคกนวม อำเภอเสนา จังหวัดพระนครศรีอยุธยา องค์การบริหารส่วนตำบลสวนหลวง อำเภออัมพวา จังหวัดสมุทรสงคราม องค์การบริหารส่วนตำบลเมืองใหม่ อำเภอรามราช จังหวัดฉะเชิงเทรา องค์การบริหารส่วนตำบลเดิมบาง อำเภอเดิมบางนางบวช จังหวัดสุพรรณบุรี เทศบาลตำบลเขาหิน อำเภอเดิมบางนางบวช จังหวัดสุพรรณบุรี เทศบาลเมืองบ้านคู อำเภอบ้านคู จังหวัดอุดรธานี เทศบาลตำบลโนนสะอาด อำเภอศรีบุญเรือง จังหวัดหนองบัวลำภู องค์การบริหารส่วนตำบลโคกใหญ่ อำเภอโนนสัง จังหวัดหนองบัวลำภู องค์การบริหารส่วนตำบลบัวบาน อำเภอขาคดลาด จังหวัดกาฬสินธุ์ องค์การบริหารส่วนตำบลหัวฝาย อำเภอแคนดง จังหวัดบุรีรัมย์ องค์การบริหารส่วนตำบลจอมพระ อำเภอจอมพระ จังหวัดสุรินทร์ เทศบาลเมืองท่าข้าม อำเภอพุนพิน จังหวัดสุราษฎร์ธานี องค์การบริหารส่วนตำบลปากพูน อำเภอเมือง จังหวัดนครศรีธรรมราช องค์การบริหารส่วนตำบลป่าบอน อำเภอป่าบอน จังหวัดพัทลุง องค์การบริหารส่วนตำบลเกาะสะบ้า อำเภอเทพา จังหวัดสงขลา องค์การบริหารส่วนตำบลคลองทราย อำเภอนาทวี จังหวัดสงขลา และองค์การบริหารส่วนตำบลลำพะยา อำเภอเมือง จังหวัดสงขลา

การดำเนินกิจกรรมของศูนย์การเรียนรู้ชุมชน ประกอบด้วย ผู้รับผิดชอบโครงการที่ปรึกษาโครงการ และผู้เข้าร่วมกิจกรรม โดยผู้รับผิดชอบโครงการและที่ปรึกษาโครงการนั้นมักเป็นบุคลากรจากมหาวิทยาลัยราชภัฏ ส่วนบุคคลที่เข้าร่วมกิจกรรมกลุ่ม คือ สมาชิกในชุมชน ซึ่งการเลือกสมาชิกเพื่อเข้าร่วมดำเนินกิจกรรมนั้น มีเกณฑ์ในการเลือก 4 ประการ คือ 1) เป็นผู้ที่มีความเต็มใจในการเข้าร่วมกิจกรรม 2) เป็นผู้ที่มีความรู้เกี่ยวกับกิจกรรมที่จะร่วมทำ 3) เป็นผู้ที่มีความรู้ความสามารถ หรือมีความเข้าใจในเรื่องที่ทำอยู่บ้างแล้ว และ 4) เป็นผู้ที่มิมีมนุษยสัมพันธ์

อาคารสถานที่ดำเนินงานของศูนย์การเรียนรู้ชุมชน อาจใช้พื้นที่ที่ได้รับการจัดสรรจากหน่วยงานภาครัฐ เช่น อาคารขององค์กรปกครองส่วนท้องถิ่น เช่น ศูนย์การเรียนรู้ชุมชนของเทศบาลตำบลเขาคินหรือภายในโรงเรียน เช่น ศูนย์การเรียนรู้ชุมชนขององค์การบริหารส่วนตำบลวังน้ำลึก ที่จัดตั้งในโรงเรียนร่อยรอย จัดตั้งในพื้นที่ของเอกชน เช่น ศูนย์การเรียนรู้ชุมชนของเทศบาลเลาขวัญ ที่จัดตั้งบนที่ดินของสมาชิกชุมชน ซึ่งได้อนุญาตให้ใช้พื้นที่ จัดตั้งที่บ้านของแกนนำ เช่น ศูนย์การเรียนรู้ชุมชนเจริญลาภของเทศบาลเมืองท่าข้าม หรือ ศูนย์การเรียนรู้ชุมชนขององค์การบริหารส่วนตำบลบางคู ที่จัดตั้งที่บ้านของแกนนำจักสาน เป็นต้น หลักเกณฑ์ในการเลือกสถานที่ในการจัดตั้งศูนย์การเรียนรู้ชุมชนนั้น พิจารณาจากทำเลที่ตั้ง เป็นที่ที่มีความสะดวกในการคมนาคม และเป็นพื้นที่ที่มีความยืดหยุ่นต่อการขยายตัว หรือการปรับใช้พื้นที่

การเลือกกิจกรรมของศูนย์การเรียนรู้ชุมชนแต่ละศูนย์นั้น ขึ้นอยู่กับบริบทของแต่ละชุมชน โดยพิจารณาสิ่งที่เป็นจุดแข็ง ภูมิปัญญา หรือวัฒนธรรมที่ต้องการให้คงอยู่ชุมชน ซึ่งโดยส่วนใหญ่แล้ว มักเป็นเรื่องที่เกี่ยวข้องกับการดำเนินชีวิตหรือการประกอบอาชีพของชุมชน ยกตัวอย่างเช่น กิจกรรมการเรียนรู้ศูนย์การเรียนรู้ชุมชนเทศบาลตำบลเลาขวัญ อำเภอเลาขวัญ จังหวัดกาญจนบุรี คือ การทำแก๊สชีวภาพ การเลี้ยงปลา การทำปุ๋ย และสารชีวภาพ หรือกิจกรรมการเรียนรู้ของศูนย์การเรียนรู้ชุมชนขององค์การบริหารส่วนตำบลสวนหลวง อำเภออัมพวา จังหวัดสมุทรสงคราม คือ การทำน้ำตาลมะพร้าวปลอดสาร การทำน้ำดื่มชุมชน เป็นต้น กิจกรรมต่าง ๆ เหล่านี้ เป็นการเลือกโดยความเห็นชอบของคนส่วนใหญ่ในชุมชน

เกณฑ์ในการเลือกกิจกรรม จะพิจารณาจากสิ่งที่เป็นจุดแข็ง หรือเป็นภูมิปัญญา หรือวัฒนธรรมที่ต้องการรักษาไว้ให้คงอยู่ชุมชน เช่น องค์การบริหารส่วนตำบลบางคู ต้องการอนุรักษ์ลิเก โดยส่วนใหญ่แล้วกิจกรรมที่เลือก มักเป็นเรื่องเกี่ยวกับการดำรงชีพ หรือการประกอบอาชีพของคนในชุมชน

กิจกรรมของศูนย์การเรียนรู้ชุมชน เมื่อจำแนกเป็น 4 ด้าน ได้แก่ ด้านการศึกษา และฝึกอบรม ด้านการบริการสารสนเทศและความรู้ ด้านการพัฒนาชุมชน และด้านการอนุรักษ์ขนบธรรมเนียมประเพณี วิถีชีวิต และองค์ความรู้ชุมชน มีรายละเอียดดังนี้

1.1 ด้านการศึกษาและการฝึกอบรม เช่น การศึกษาการนวดแผนไทยและการนวดแผนโบราณ การแปรรูปอาหาร การถนอมอาหาร เช่น การแปรรูปปลา การทำไข่เค็ม น้ำตาลมะพร้าวปลอดสาร การเพาะเห็ด การเกษตรทฤษฎีใหม่ (ตามแนวปรัชญาเศรษฐกิจพอเพียง) เกษตรอินทรีย์ เกษตรชีวภาพ การปลูกผักปลอดสารพิษ การทำปุ๋ยและสารชีวภาพ เช่น การทำปุ๋ยอินทรีย์ การทำปุ๋ยอินทรีย์จากหอยเชอรี่ การทำปุ๋ยอินทรีย์จากผักตบชวา การทำแก๊สชีวภาพ การเลี้ยงสัตว์ เช่น การเลี้ยงหมู การเลี้ยงปลา การเลี้ยงโคพื้นเมือง การปลูกพืชสมุนไพร สมุนไพร

พื้นบ้าน สมุนไพรแปรรูป การทำลูกประคบ งานจักสาน ตะกร้าหวาย ตะข่อง การตีมีด การทำพวง  
หรีด การทอผ้า การทอผ้าหมักโคลน การเจียรนัยพลอย การทำกล่องทิชชูและการทำดอกไม้จันทน์

1.2 ด้านบริการสารสนเทศและความรู้ เช่น การพัฒนาการอ่าน

1.3 ด้านการพัฒนาชุมชน เช่น การพัฒนาเด็กเล็ก ศูนย์เด็กเล็ก การดูแลสตรีมีครรภ์  
การดูแลแม่และเด็ก การดูแลผู้สูงอายุ การส่งเสริมสุขภาพ การฟื้นฟูสมรรถภาพ การดูแลสุขภาพ  
(ความดันและเบาหวาน) การปฐมพยาบาลเบื้องต้น การสร้างสุขภาวะในชุมชน สาธารณสุข  
การจัดการขยะ ธนาคารขยะ ความปลอดภัยในการขับขี่มอเตอร์ไซค์ กองทุนหมู่บ้าน กองทุนชุมชน  
สวัสดิการชุมชน การค้าขาย การส่งเสริมผลิตภัณฑ์ชุมชน น้ำดื่มชุมชน โรงสีข้าว

1.4 ด้านการอนุรักษ์ขนบธรรมเนียม ประเพณี วิถีชีวิต และองค์ความรู้ชุมชน เช่น  
ศาสนากับเยาวชนและครอบครัว คุณธรรมพื้นฐานของเยาวชน พิพิธภัณฑสถานแห่งชาติ  
วัฒนธรรม การประดิษฐ์ชุดรำ การแกะสลักหนังตะลุง การขับร้องสรภัญญะ ลิเก ดนตรีสากล กีฬา  
เช่น ฟุตบอล การสร้างสัมพันธ์ภาพในชุมชน

2. ศูนย์การเรียนรู้ชุมชน (กรมการศึกษานอกโรงเรียน) ศูนย์การเรียนรู้ชุมชน หรือ  
ศูนย์การศึกษานอกโรงเรียนตำบล (กศน. ตำบล) เป็นแหล่งเรียนรู้ภายใต้สังกัดของสำนักงาน  
ส่งเสริมการศึกษานอกระบบและการศึกษาตามอัธยาศัย (สำนักงาน กศน.) กรมการศึกษา  
นอกระบบ จัดตั้งขึ้นตามมติของคณะรัฐมนตรี (วันที่ 18 สิงหาคม พ.ศ. 2552) ให้ดำเนินการ  
จัดให้มีศูนย์การเรียนรู้ตลอดชีวิต เพื่อการเรียนรู้ที่เหมาะสมในทุกพื้นที่ เพื่อเพิ่มเติมระบบการศึกษา  
ให้รองรับการเป็นสังคมแห่งการเรียนรู้อย่างแท้จริง ศูนย์การเรียนรู้ชุมชนจัดตั้งขึ้นด้วยงบประมาณ  
แผนปฏิบัติการไทยเข้มแข็ง พ.ศ. 2552

ศูนย์การเรียนรู้ชุมชนมีบทบาทหน้าที่ในการส่งเสริมการเรียนรู้ตลอดชีวิตของประชาชน  
ในชุมชน สร้างโอกาสและให้บริการการเรียนรู้ตอบสนองความต้องการ โดยให้ชุมชนมีส่วนร่วม  
ในการบริหารจัดการ (ระเบียบกระทรวงศึกษาธิการว่าด้วยศูนย์การเรียนรู้ชุมชน พ.ศ. 2552)

การบริหารงานศูนย์การเรียนรู้ชุมชนบริหารในรูปแบบของคณะกรรมการ ประกอบด้วย  
ผู้แทนในชุมชนไม่น้อยกว่า 5 คน โดยเลือกคนหนึ่งเป็นประธาน และอีกคนหนึ่งเป็นเลขานุการ  
หากเป็นศูนย์การเรียนรู้ชุมชนประจำตำบล ต้องประกอบด้วย ผู้แทนในชุมชนไม่น้อยกว่า 7 คน  
โดยคัดเลือกกรรมการคนหนึ่งเป็นประธาน และครูประจำศูนย์การเรียนรู้ชุมชนทำหน้าที่เป็น  
กรรมการและเลขานุการ โดยคณะกรรมการมีวาระดำรงตำแหน่งคราวละ 4 ปี คณะกรรมการ  
ศูนย์การเรียนรู้ชุมชน มีหน้าที่ในการวางแผนการดำเนินงาน จัดประชาสัมพันธ์ จัดหาวัสดุครุภัณฑ์  
พื้นฐาน จัดกิจกรรม ตลอดจนกำกับติดตามและประเมินผลการดำเนินงาน นอกจากนี้ ยังทำหน้าที่  
ประสานงานเพื่อเชื่อมโยงข้อมูลกับศูนย์การเรียนรู้อื่น ๆ ตลอดจนประสานงานกับส่วนราชการ



และเครือข่ายการเรียนรู้ในชุมชน รวมทั้งประสานงานกับองค์กรปกครองส่วนท้องถิ่น เพื่อนำแผนชุมชนในส่วนที่เกี่ยวข้องกับการศึกษานอกโรงเรียนและการศึกษาตามอัธยาศัยมาปฏิบัติ

อาคารและสถานที่ในการจัดตั้งศูนย์การเรียนรู้ชุมชนนั้น พิจารณาถึงความเหมาะสมกับชุมชน โดยอาจจัดตั้งในสถานประกอบการ ศาสนสถาน เช่น วัด มัสยิด เป็นต้น หรืออาจตั้งอยู่ในโรงเรียน องค์กรการบริหารส่วนตำบล สถานีอนามัย อาคารเอนกประสงค์ หรือศาลาประชาคม เป็นต้น อาคารที่ใช้เป็นที่ทำการอาจได้มาจากการปรับปรุงอาคารที่มีอยู่เดิม หรืออาจจัดตั้งขึ้นใหม่ โดยใช้งบประมาณของการศึกษานอกโรงเรียน หรือขอรับการสนับสนุนจากภาคีเครือข่าย

ศูนย์การเรียนรู้ชุมชน จะต้องมีความพร้อมทั้งพื้นฐานที่จำเป็นต่อการจัดกิจกรรมการเรียนรู้ และเป็นประโยชน์ต่อชุมชน เช่น โต๊ะ เก้าอี้ คอมพิวเตอร์ โทรทัศน์ วิทยุ เครื่องเล่นเทป เครื่องเล่นซีดี/ ดีวีดี เครื่องขยายเสียง เครื่องรับสัญญาณดาวเทียม ตลอดจนอุปกรณ์โสตทัศนอื่น ๆ

ศูนย์การเรียนรู้ชุมชน มีหน้าที่หลักในการจัดกิจกรรมเพื่อส่งเสริมการเรียนรู้ตลอดชีวิต 6 ด้าน ได้แก่ 1) ส่งเสริมและจัดการศึกษาขั้นพื้นฐาน โดยจัดกิจกรรมการเรียนรู้ทั้ง 3 ระดับ ได้แก่ ระดับประถมศึกษา ระดับมัธยมศึกษา และระดับอาชีวศึกษา 2) การจัดการศึกษาพัฒนาทักษะชีวิต มีการประสานงานหรือจัดกิจกรรมที่เกี่ยวข้องกับการพัฒนาทักษะชีวิต เช่น ด้านสุขภาพอนามัย หรือนันทนาการ เป็นต้น 3) การจัดการศึกษาเพื่อพัฒนาชุมชนและสังคม จัดกิจกรรมการพัฒนาชุมชน เช่น การจัดค่ายรณรงค์ประชาธิปไตย การจัดค่ายอนุรักษ์สิ่งแวดล้อม การรณรงค์อนุรักษ์ศิลปวัฒนธรรมและประเพณี เป็นต้น 4) การจัดการศึกษาเพื่อพัฒนาทักษะอาชีพ จัดกิจกรรมการพัฒนาทักษะอาชีพโดยประสานงานกับวิทยากรและกลุ่มเป้าหมาย 5) การเผยแพร่แนวคิดเศรษฐกิจพอเพียง จัดกระบวนการเรียนรู้ตามหลักเศรษฐกิจพอเพียง และ 6) การจัดการเรียนรู้อตามอัธยาศัย จัดห้องสมุดเคลื่อนที่ กระเป๋าคือเคลื่อนที่ หอกระจายข่าว มุมหนังสือ ที่อ่านหนังสือ เป็นต้น

3. ศูนย์การเรียนรู้ชุมชน (กรมการพัฒนาชุมชน) เป็นแหล่งการเรียนรู้ชุมชนภายใต้การสนับสนุนของกรมการพัฒนาชุมชน โดยเริ่มดำเนินงานตั้งแต่ปี พ.ศ. 2551 (รายงานการประชุมกรมการพัฒนาชุมชนครั้งที่ 2/ 2555) ศูนย์การเรียนรู้ดังกล่าว จัดตั้งขึ้นโดยมีจุดมุ่งหมายเพื่อถ่ายทอดข้อมูลข่าวสารของชุมชน (กรมการพัฒนาชุมชน, 2551) รวบรวมองค์ความรู้ในชุมชนที่เป็นระบบ สามารถเป็นแหล่งเรียนรู้ของคนในชุมชนและคนนอกชุมชน โดยเน้นที่การพัฒนาความคิด พัฒนาอาชีพและรายได้ รวมทั้งแก้ไขปัญหาอื่น ๆ ของคนในชุมชน (พิสันต์ ประทานชวโน, 2553) ปัจจุบันมีศูนย์การเรียนรู้ชุมชน ที่กรมการพัฒนาชุมชนให้การสนับสนุนในทุกจังหวัด รวมทั้งสิ้น 904 แห่ง

4. ศูนย์การเรียนรู้ชุมชน (กรมส่งเสริมการปกครองส่วนท้องถิ่น) แนวคิดศูนย์การเรียนรู้ชุมชนของกรมส่งเสริมการปกครองส่วนท้องถิ่น คือ ศูนย์กลางการจัดการเรียนรู้ ถ่ายทอด แลกเปลี่ยนประสบการณ์ วิชาการ ตลอดจนภูมิปัญญาท้องถิ่น และการจัดกิจกรรมต่าง ๆ ของประชาชนในชุมชน ศูนย์การเรียนรู้ชุมชน จึงมีบทบาทหน้าที่ในการเป็นศูนย์การเรียนรู้ที่สนับสนุนการเรียนรู้ตลอดชีวิตแก่คนในชุมชน บริการสารสนเทศที่มีเนื้อหาเหมาะสมกับคนในชุมชนทุกเพศ ทุกวัย และเนื้อหาที่มีความทันสมัย

ศูนย์การเรียนรู้ชุมชนหน้าที่หลัก 6 ประการ คือ 1) สนับสนุนการศึกษาตลอดชีวิตของบุคคลในชุมชน เช่น การสอนอ่านเขียนสำหรับผู้ไม่รู้หนังสือและผู้ลืมนักเรียน 2) การพัฒนาบุคลากร เช่น การคิดเพื่อแก้ไขปัญหา 3) ส่งเสริมและพัฒนาการเรียนรู้สารสนเทศแก่ชุมชน 4) เป็นแหล่งเรียนรู้เกี่ยวกับศิลปะ จารีตประเพณี วัฒนธรรม และภูมิปัญญาของชุมชน 5) เป็นแหล่งที่ให้ความบันเทิงรื่นรมย์ และ 6) เป็นเครือข่ายแห่งการเรียนรู้และศูนย์การเรียนรู้เสมือนจริง และเป็นแหล่งสารสนเทศอิเล็กทรอนิกส์

กิจกรรมต่าง ๆ ที่จัดโดยศูนย์การเรียนรู้ชุมชนได้แก่ 1) จัดกิจกรรมการเรียนรู้ที่ยึดหยุ่นตามความต้องการของประชาชน เช่น ให้บริการสืบค้นข้อมูลที่เป็นประโยชน์ต่อการพัฒนาการเรียนรู้ผ่านเครือข่ายอินเทอร์เน็ต จัดประชุมสัมมนาในหัวข้อที่เกี่ยวข้อง เช่น การเลี้ยงดูบุตร การแนะแนวการศึกษาต่อ การฝึกอบรมด้านอาชีพ การเผยแพร่ผลงานของกลุ่มอาชีพ การดำเนินธุรกิจขนาดย่อม เป็นต้น 2) กิจกรรมที่นำไปสู่กระบวนการคิดเพื่อแก้ไขปัญหา เพื่อส่งเสริมและสนับสนุนให้ชุมชนสามารถแก้ไขปัญหาความขัดแย้งและความเดือดร้อน โดยการเรียนรู้ร่วมกันและแสวงหาคำตอบของปัญหาที่เกิดขึ้น 3) จัดกิจกรรมส่งเสริมการเรียนรู้สารสนเทศโดยจัดให้บริการแนะนำวิธีการสืบค้นข้อมูลจากแหล่งต่าง ๆ 4) จัดแสดงข้อมูลเกี่ยวกับศิลปะ จารีตประเพณี วัฒนธรรม และภูมิปัญญาชุมชน 5) จัดสื่อที่ให้ความบันเทิง ตลอดจนจัดกิจกรรมและบริการเพื่อให้ความบันเทิงและเรียนรู้สร้างสรรค์ และ 6) ให้บริการเครือข่ายการเรียนรู้และศูนย์การเรียนรู้เสมือนจริง ที่เปิดให้ประชาชนสามารถเข้ามาสืบค้นข้อมูลของศูนย์ฯ ได้ ตลอดจนเชื่อมโยงกับแหล่งสารสนเทศต่าง ๆ ให้บริการส่งเสริมการศึกษาในระบบทางไกล เป็นต้น

รูปแบบของศูนย์การเรียนรู้ชุมชนของกรมส่งเสริมการปกครองส่วนท้องถิ่น จำแนกเป็น 8 ประเภท โดยแต่ละประเภทมีจุดมุ่งหมายและกิจกรรมแตกต่างกันไป ดังนี้ (กรมส่งเสริมการปกครองส่วนท้องถิ่น, มปป.)

4.1 ห้องแสดงวัฒนธรรมและภูมิปัญญาท้องถิ่น เป็นห้องที่แสดงศิลปวัฒนธรรม จารีตประเพณี และภูมิปัญญาท้องถิ่นที่แสดงถึงวิถีชีวิตของชุมชน อาจจัดแสดงเครื่องมือเครื่องใช้ในการดำรงชีวิต วัฒนธรรมเครื่องแต่งกาย หรือการประกอบอาชีพของคนในชุมชน

4.2 ห้องอินเทอร์เน็ตชุมชน เป็นห้องที่จัดให้บริการคอมพิวเตอร์ที่เชื่อมโยงกับเครือข่ายอินเทอร์เน็ต เพื่อให้คนในชุมชนสามารถใช้ในการติดต่อสื่อสารและเข้าถึงความรู้ต่าง ๆ บนอินเทอร์เน็ต

4.3 ห้องวิชาการชุมชน เป็นสถานที่จัดประชุมสัมมนาและการฝึกอบรมต่าง ๆ ให้บริการ เช่น การเลี้ยงดูบุตร การแนะแนวการศึกษาต่อในระดับอุดมศึกษา หรืออาจจัดสถานที่เพื่อให้คนในชุมชนสามารถใช้ในการศึกษาค้นคว้าด้วยตนเอง เช่น มุมสายสามัญของการศึกษานอกโรงเรียน มุมมหาวิทยาลัยสุโขทัยธรรมาธิราช มุมมหาวิทยาลัยรามคำแหง เป็นต้น ห้องวิชาการชุมชน จัดตั้งโดยมุ่งหวังเพื่อให้เกิดกิจกรรมที่ส่งเสริมสนับสนุนให้ชุมชนสามารถแก้ไขปัญหาความขัดแย้งและความเคียดแค้น โดยการเรียนรู้และร่วมกันแสวงหาคำตอบของปัญหาที่เกิดขึ้น

4.4 ห้องเรียนรู้กลุ่มอาชีพชุมชน เป็นพื้นที่เผยแพร่ผลงานกลุ่มอาชีพ การรวมกลุ่มตลอดจนการฝึกและการพัฒนาอาชีพ

4.5 ร้านค้าชุมชน เป็นส่วนส่งเสริมการเรียนรู้การค้าเงินธุรกิจร่วมกัน เพื่อการพัฒนาไปสู่รูปแบบของสหกรณ์ชุมชน และวิสาหกิจขนาดกลางและขนาดย่อม (SMEs) ตลอดจนเน้นการเชื่อมโยงเครือข่ายการผลิตจากชุมชน และทำการตลาดร่วมกับชุมชน ร้านค้าชุมชนจัดบริการสินค้าราคาประหยัด เพื่อเป็นทางเลือกของผู้บริโภคในชุมชน และเป็นศูนย์จัดจำหน่ายผลิตภัณฑ์จากชุมชน หรือสินค้าหนึ่งตำบลหนึ่งผลิตภัณฑ์ มีมุมข้อมูลสินค้า มุมรายการสินค้า และผลิตภัณฑ์ ศูนย์สาธิตของดีเด่นของชุมชน เป็นต้น

4.6 ลานกิจกรรมชุมชน เป็นสถานที่ที่มีการทำกิจกรรมกลุ่มร่วมกัน บริการเครื่องเล่นสำหรับเด็ก มีการจัดกิจกรรมเรียนรู้สร้างสรรค์และสานสายใยครอบครัว เช่น กิจกรรมศิลปะ การร้องเพลง การเล่นเกมต่าง ๆ เวทีเพื่อการแสดงภูมิปัญญาและความรู้ของปราชญ์ชุมชน

4.7 ห้องสมุดชุมชน/ ห้องสมุดประชาชน เป็นศูนย์การเรียนรู้ชุมชนประเภทหนึ่งซึ่งจัดตั้งขึ้น โดยมีจุดมุ่งหมายให้มีการจัดการเรียนรู้และจัดกิจกรรมที่มีความยืดหยุ่นตามความต้องการของประชาชน เพื่อให้สามารถเรียนรู้ได้ตลอดชีวิตและตอบสนองต่อความต้องการการเรียนรู้ของประชาชนในชุมชน ให้บริการหนังสือทุกประเภท

4.8 ที่อ่านหนังสือประจำหมู่บ้าน/ ชุมชน เป็นศูนย์การเรียนรู้ชุมชนที่ให้ประชาชนได้รับทราบข่าวสารและความรู้ต่าง ๆ ส่งเสริมการอ่านหนังสือและป้องกันการลืมนหนังสือ รวมทั้งเสริมสร้างนิสัยรักการอ่านหนังสือของประชาชน

5. ศูนย์การเรียนรู้ชุมชน (ศาสตราจารย์ ดร.ชัยยงค์ พรหมวงศ์) แนวคิดเกี่ยวกับศูนย์การเรียนรู้ชุมชน โดย ศาสตราจารย์ ดร.ชัยยงค์ พรหมวงศ์ ได้ให้แนวทางในการจัดการไว้โดยในชุมชนต่าง ๆ โรงเรียนทั้งหลายได้เป็นศูนย์การเรียนรู้ชุมชน (บางแห่ง เรียกศูนย์การศึกษา

ชุมชน) โรงเรียนประถมศึกษาทั่วประเทศ ได้เปลี่ยนเป็น “โรงเรียนชุมชน” แต่บทบาทยังคงแคบ เพียงแต่การเรียนการสอนระดับประถมศึกษาและการเป็นศูนย์กลางชุมชนเท่านั้น การเปลี่ยนโรงเรียนเป็นศูนย์การเรียนชุมชนยึดหลักการที่ว่า ในชุมชนหนึ่งควรมีสถานให้การศึกษาเล่าเรียนแก่ประชาชนร่วมกันทุกเพศ ทุกวัย ทุกอาชีพและทุกเวลา เป็นแหล่งที่ผู้เรียนจะได้รับความรู้ ทั้งทางทฤษฎีและภาคปฏิบัติ การค้า โรงงาน ท้องไร่ ท้องนา และทุกส่วนของชุมชน เป็นห้องปฏิบัติการของศูนย์การเรียนชุมชนสำหรับการฝึกปฏิบัติจริงของผู้เรียนทุกระดับ

ศูนย์การเรียนชุมชน มีผู้บริหารรับผิดชอบสูงสุด คือ ผู้อำนวยการและผู้บริหารลดหลั่นลงมา เพื่อรับผิดชอบในหน้าที่ต่าง ๆ มีจำนวนตามภาระงาน

ศูนย์การเรียนชุมชน มีครูซึ่งทำหน้าที่ประสานงาน กำกับดูแลการเรียนของผู้เรียน ตามโปรแกรมที่ผู้เรียนเป็นผู้กำกับ

ศูนย์การเรียนชุมชน เปิดทำการตั้งแต่เวลา 08.00-23.00 น.

ศูนย์การเรียนชุมชน จัดการสอนระบบเปิด มุ่งให้ผู้เรียนได้ศึกษาเล่าเรียนตามความรู้ ความสามารถ ความสะดวก ความสนใจของนักเรียนเอง แม้ในระยะ 4 ปีแรก นักเรียนประถมศึกษา ต้องมาที่ศูนย์การเรียนชุมชนทุกวัน แต่นักเรียนไม่ได้ถูกบังคับให้นั่งอยู่ในชั้นเรียน เพราะกิจกรรมการเรียนเกิดขึ้นในต่างที่ ต่างถิ่น ตามโปรแกรมที่ผู้เรียนจัดขึ้นเอง เช่น ในศูนย์สื่อการเรียน ซึ่งมีชุดการสอนรายบุคคลจำนวน 3,000 ชุด ครอบคลุมเนื้อหาสาระในหลักสูตรร่วมและหลักสูตรท้องถิ่น ในโรงฝึกงานและไร่เกษตรกรรม ซึ่งรอบนอกศูนย์การเรียนมีไร่เกษตรกรรมสำหรับฝึกปฏิบัติของนักเรียน จำนวน 100 ไร่ และมีโรงงานฝึกฝนอาชีพต่าง ๆ ครอบคลุม เพื่อให้การเรียนชุดวิชาอาชีพศึกษาบรรลุผล

ศูนย์การเรียนชุมชน มีองค์ประกอบสำคัญ ดังนี้

5.1 ศูนย์เด็ก เป็นแหล่งเตรียมความพร้อมสำหรับการศึกษาระดับอนุบาล โดยรับเด็ก ตั้งแต่อายุ 3.5 ขวบ จนถึงอายุย่าง 9 ปี เด็กทุกคนต้องอยู่ในศูนย์เด็ก ซึ่งมีศูนย์การเตรียมความพร้อมทุกด้าน มีการบริการอาหารกลางวัน มีเครื่องสนามสื่อการเรียนสำหรับกิจกรรมต่าง ๆ ครอบคลุม สื่อส่วนใหญ่เป็นวัสดุราคาถูที่ทำในท้องถิ่น เด็กอยู่ในศูนย์เด็กเพียงครั้งวันเท่านั้น

5.2 ศูนย์การศึกษาระดับพื้นฐาน เป็นการให้การศึกษาระดับประถมศึกษา เวลาเรียนปกติ 9 ปี ตั้งแต่ระดับ 1 ถึงระดับ 6 โดยไม่เรียกว่า ประถมศึกษาปีที่ 1-6 ต่อไปแล้ว แม้จะกำหนดเวลาไว้แค่ 6 ปี แต่ก็มีได้กำหนดเวลาการเรียนไว้ตามห้อง นักเรียนบางคนอาจใช้เวลาเรียนชุดการสอนทั้ง 3,000 ชุด ในเวลาเพียง 4 ปี บางคนอาจต้องใช้เวลามากกว่า ทั้งนี้ จนกระทั่งอายุย่างเข้าปีที่ 15 จึงพ้นเกณฑ์บังคับ อย่างไรก็ตาม เด็กที่มีอายุ 7 ปีขึ้นไป ต้องมาโรงเรียนเป็นเวลา 4 ปีเต็ม หากเรียนครบทุกชุดก็ออกจากโรงเรียนไปได้ หากยังไม่ครบก็ให้มาเรียนในเวลาที่นักเรียน

สะดวก โดยอาจมาบางเวลา สำหรับศึกษาที่ศูนย์หรือรับชุดการสอนไปศึกษาเองที่บ้าน จนกว่าจะเรียนจบหลักสูตรประถมศึกษา โดยศูนย์นี้ ชุดการสอนตั้งแต่ชุดที่ 2,000 จึงเป็นชุดการสอนทางไกลที่นักเรียนสามารถเรียนได้เองที่บ้าน โดยที่ทำงานควบคู่กันไปด้วยได้ ที่ศูนย์การเรียน มีห้องใส่ชุดการสอน มีคู่มือการเรียนรู้อุทิศและห้องประชุมกลุ่มย่อยอย่างเพียงพอ

5.3 ศูนย์การศึกษาระดับกลาง เป็นการให้การศึกษาระดับมัธยมศึกษา มีการศึกษา 6 ปี ตั้งแต่ระดับ 7 ขึ้นไป ในศูนย์การศึกษาระดับกลาง การเรียนการสอนยังคงอยู่ในรูปชุดการสอนรายบุคคลเช่นเดียวกับในศูนย์การศึกษาพื้นฐาน แต่เป็นชุดการสอนแบบเปิดหรือชุดการสอนทางไกล ที่มุ่งให้ผู้เรียนศึกษาค้นคว้าด้วยตนเองที่บ้าน เวลาที่ผู้เรียนมาที่ศูนย์ส่วนมาก เป็นการนัดหมายสัมมนาการสอนเสริมและประกอบกิจกรรมภาคปฏิบัติเสริมประสบการณ์ต่าง ๆ ด้วยเหตุนี้ ผู้เรียนจึงไม่ต้องมาอยู่ในห้องเรียนทั้งวัน จึงสามารถประกอบอาชีพและเรียนควบคู่กันได้ ผู้เรียนบางคนทำงานกลางวันและมาศึกษาเล่าเรียนที่ศูนย์การศึกษาระดับกลางตอนกลางคืน

5.4 ศูนย์อาชีวศึกษา เป็นศูนย์ที่เปิดสอนวิชาชีพ ทั้งระยะสั้นที่มีหลักสูตร 1 วัน ถึงระยะยาวหลักสูตร 3 ปี โดยรับผู้สำเร็จการศึกษาระดับพื้นฐาน (ระดับ 6) เพื่อศึกษาเรียนเฉพาะที่เป็นอาชีพกึ่งทักษะกึ่งเรียนงาน หรืออาชีพที่ต้องใช้ทักษะตามระยะเวลาที่กำหนดไว้ในหลักสูตร เช่น การทำขนมจีน (หลักสูตร 3 วัน) การทำกล้วยบั้ง (หลักสูตร 2 วัน) การทำข้าวจีทรงเครื่อง (ข้าวทาไข่ แล้วย่างไฟโรยน้ำตาลในภาชนะวันออกเฉียงเหนือ) หลักสูตรทำไร่นาน้อย (หมาน้อย เป็นพืชประเภทเถาชนิดหนึ่งที่เกิดในภาคตะวันออกเฉียงเหนือ ซึ่งทำวันได้ หลักสูตร 6 เดือน) เป็นต้น ผู้เรียนในศูนย์อาชีวศึกษา อาจมีอายุตั้งแต่ 11 ปี จนถึง 90 ปี

5.5 ศูนย์การศึกษาต่อเนื่อง เป็นการจัดการด้านวิชาการและอาชีพขั้นสูงขึ้นไป สำหรับผู้ที่สำเร็จการศึกษาระดับพื้นฐานและระดับกลางมาแล้ว ที่จะมาศึกษาความรู้เพิ่มพูนให้ทันต่อการเปลี่ยนแปลงของวิทยาการต่าง ๆ และวิชาที่จะเป็นประโยชน์ต่อชีวิตโดยส่วนรวม เช่น กฎหมาย ศิลปะสำหรับชีวิต พุทธศาสตร์ในชีวิตประจำวัน เป็นต้น การเรียนในศูนย์การศึกษาต่อเนื่องอยู่ในรูปชุดการสอนทางไกล มีสถานีวิทยุ และสถานีวิทยุโทรทัศน์จัดไว้เพื่อออกอากาศเพื่อการศึกษา เมื่อมีสถานีโทรทัศน์เพื่อการศึกษาจัดตั้งขึ้นในระดับชาติ และประชาชนสามารถจัดรายการระดับท้องถิ่นได้ จะทำให้มีรายการความรู้ ออกอากาศ เพิ่มพูนแก่ประชาชนตลอดเวลา

นอกจากเป็นแหล่งให้ความรู้ระดับต่าง ๆ แล้ว ศูนย์การเรียนชุมชนยังเป็นจุดรวมกิจกรรมชุมชนด้านต่าง ๆ ด้วย และไม่ควรถูกตั้งอยู่ห่างจากชุมชน

## การดำเนินงานของศูนย์การเรียนรู้ชุมชน

การดำเนินงานของศูนย์การเรียนรู้ชุมชน ประกอบด้วย บทบาทหน้าที่และวัตถุประสงค์องค์ประกอบ หน้าที่หลัก กระบวนการจัดการ และการประเมินผลการดำเนินงาน ดังรายละเอียดต่อไปนี้

### บทบาทหน้าที่และวัตถุประสงค์ของศูนย์การเรียนรู้ชุมชน

ศูนย์การเรียนรู้ชุมชน มีวัตถุประสงค์การดำเนินงานหลัก คือ ส่งเสริมการพัฒนาทรัพยากรมนุษย์ โดยการสร้าง โอกาสการเรียนรู้ตลอดชีวิตแก่ทุกคนในชุมชน (UNESCO, 1995) กิจกรรมต่าง ๆ ที่จัดมุ่งเน้นความเป็นประชาธิปไตยและชุมชนเป็นฐาน เพื่อตอบสนองความต้องการในการดำรงชีวิตที่หลากหลาย ด้วยเหตุนี้ การดำเนินงานของศูนย์การเรียนรู้ชุมชน จึงมีเครือข่ายเรียนที่หลากหลาย ทั้งที่เป็นบุคคล องค์กร และตัวแทนจากภาคส่วนต่าง ๆ เช่น ภูมิปัญญาท้องถิ่น ผู้ที่ทำงานในพื้นที่ โรงเรียน หน่วยงานภาครัฐ ตัวแทนจากภาครัฐและเอกชน เป็นต้น การเชื่อมโยงเครือข่ายอาจเกิดกับศูนย์การเรียนรู้ใกล้เคียงและตัวแทนด้านการศึกษาอื่น ๆ ซึ่งมักเป็นระดับที่สูงกว่า ซึ่งการเชื่อมโยงกับภาคการศึกษาในระดับที่สูงกว่า เป็นสิ่งสำคัญอย่างยิ่งต่อการระดมทรัพยากรที่จำเป็นต่อกิจกรรมที่หลากหลายของศูนย์การเรียนรู้

ศูนย์การเรียนรู้และเครือข่ายช่วยบุคคลในการแสวงหาความรู้และทักษะผ่านทางกิจกรรมต่าง ๆ ที่จัดขึ้น และ โดยการส่งเสริมการเรียนรู้ตามอัธยาศัย ตลอดจนกระตุ้นให้บุคคลทำแผนการเรียนรู้ของตน เป้าหมายสูงสุดของศูนย์การเรียนรู้ คือ ช่วยให้ชุมชนสามารถพึ่งตนเองได้ในการศึกษาและเชื่อมโยงสังคมแห่งการเรียนรู้อย่างแท้จริง ในบริบทที่เป็นประชาธิปไตย

ชุมชนแต่ละชุมชนต่างมีความจำเป็นและความต้องการที่แตกต่างกัน ศูนย์การเรียนรู้ชุมชนจึงทำหน้าที่ที่หลากหลายเพื่อบรรลุวัตถุประสงค์ได้อย่างมีประสิทธิภาพ เช่น ในด้านการพัฒนาชุมชน ทำให้ศูนย์การเรียนรู้ชุมชน ต้องทำหน้าที่และให้บริการอย่างในขอบเขตที่กว้างและละเอียด ศูนย์การเรียนรู้ชุมชน ต้องทำหน้าที่ให้บริการที่ตอบสนองต่อความต้องการและมีการปรับตัวตามสภาพการเปลี่ยนแปลง บทบาทหน้าที่ของศูนย์การเรียนรู้ชุมชน สรุปได้ดังภาพที่ 5



ภาพที่ 5 บทบาทหน้าที่ของศูนย์การเรียนรู้ชุมชน กับการพัฒนาคนและชุมชน

การดำเนินงานของศูนย์การเรียนรู้ชุมชน มีความสอดคล้องกับสภาพชุมชนที่ให้บริการ ดังนั้น บทบาทหน้าที่ทั่วไปของศูนย์การเรียนรู้แต่ละแห่ง จึงมีแนวทางการดำเนินงานเพื่อตอบสนองต่อความต้องการของท้องถิ่นที่แตกต่างกันไป ส่วนบทบาทหน้าที่เฉพาะนั้นแต่ละศูนย์การเรียนรู้จะต้องพิจารณาถึงปัจจัยต่าง ๆ ซึ่งได้แก่ สถานการณ์การเปลี่ยนแปลงในปัจจุบัน ทั้งด้านเศรษฐกิจ สังคม และวัฒนธรรมของชุมชนนั้น ๆ รูปแบบความสัมพันธ์ที่มีอยู่ระหว่างผู้ดำเนินงานและผู้ได้รับผลประโยชน์จากศูนย์การเรียนรู้ชุมชน แนวโน้มการพัฒนาชุมชนและความสอดคล้องกับการพัฒนาในระดับชาติ สมรรถนะในการตอบสนองของศูนย์การเรียนรู้ชุมชน ทั้งในด้านทรัพยากรมนุษย์ วัสดุ ครุภัณฑ์ และเงินทุนสมรรถนะในระยะยาวของศูนย์การเรียนรู้ชุมชน และศักยภาพในการขยายกิจกรรมและบริการในการตอบสนองต่อสถานการณ์ใหม่ ๆ ความต้องการแบบเร่งด่วน และความต้องการในอนาคตของคนในชุมชน

### องค์ประกอบของศูนย์การเรียนรู้ชุมชน

หน้าที่หลักประการหนึ่งของศูนย์การเรียนรู้ชุมชน คือ การให้บริการสารสนเทศ และความรู้ ในการศึกษาครั้งนี้ จึงมีการประยุกต์ใช้แนวคิดการบริหารสถาบันบริการสารสนเทศ ในฐานะที่เป็นระบบเปิดของ Stueart and Moran (2002) มาเป็นกรอบแนวคิดในการสังเคราะห์ องค์ประกอบของศูนย์การเรียนรู้ชุมชน โดย Stueart and Moran ได้เสนอข้อคิดเห็นว่า เมื่อพิจารณา การดำเนินงานของศูนย์บริการสารสนเทศในมุมมองของระบบ พบว่า ศูนย์บริการสารสนเทศ จัดเป็นระบบเปิด (Open system) ซึ่งรับอิทธิพลจากปัจจัยต่าง ๆ จากภายนอก ปรับตัวและส่งผล ไปยังปัจจัยภายนอก ระบบศูนย์บริการสารสนเทศประกอบด้วย ระบบย่อยต่าง ๆ ซึ่งตอบสนอง ต่อการเปลี่ยนแปลง การเปลี่ยนแปลงในระบบย่อยหนึ่ง ๆ จะส่งผลกระทบต่อระบบย่อยอื่น ๆ ดังนั้น การบรรลุเป้าหมายหรือวัตถุประสงค์หลักขององค์กร ย่อมขึ้นอยู่กับสิ่งแวดล้อมภายนอก และระบบย่อยต่าง ๆ ภายในองค์กร ระบบย่อยโครงสร้างองค์กร เป็นส่วนที่ทำให้เกิดโครงสร้าง การบริหารงาน การประเมินผลการทำงาน ตลอดจนนโยบายในการให้บริการ ดังรายละเอียด ในภาพที่ 6



ภาพที่ 6 ปัจจัยภายในและปัจจัยภายนอกศูนย์บริการสารสนเทศ



จากแนวคิดดังกล่าว สามารถนำมาสังเคราะห์เป็นองค์ประกอบของศูนย์การเรียนรู้ชุมชน ประกอบด้วย โครงสร้างและการบริหาร บุคลากร งบประมาณ วัสดุครุภัณฑ์และเทคโนโลยี เพื่อการเรียนรู้ (สิ่งอำนวยความสะดวก) อาคารสถานที่ (สิ่งแวดล้อม) ทรัพยากรการเรียนรู้ โครงการและกิจกรรม

ทั้งนี้ เมื่อศึกษาแนวคิดของศูนย์การเรียนรู้ชุมชน ตามองค์ประกอบดังกล่าวข้างต้น ศูนย์การเรียนรู้ชุมชน มีรายละเอียดดังต่อไปนี้

1. โครงสร้างการบริหาร ศูนย์การเรียนรู้ชุมชน มีโครงสร้างการบริหารในรูปแบบของคณะกรรมการ ซึ่งโดยส่วนใหญ่แล้วไม่ได้รับค่าตอบแทน คณะกรรมการ ประกอบด้วย บุคลากรที่มาจากหัวหน้าชุมชน หรือนักการเมือง หัวหน้าชุมชน แรงงาน ครู นักศึกษา ตัวแทนจากผู้ใช้บริการ ตัวแทนจากภาคธุรกิจ ตัวแทนจากหน่วยงานต่าง ๆ บทบาทหน้าที่ของคณะกรรมการ ประกอบด้วย การรวบรวมความต้องการ สำรวจและรวบรวมทรัพยากรที่ต้องใช้ กระตุ้นให้ชุมชน มีความต้องการการเปลี่ยนแปลง คำนึงถึงประเทศชาติ สิทธิตามรัฐธรรมนูญ เป็นต้น สร้างการมีส่วนร่วมอย่างเป็นประชาธิปไตยให้กับสมาชิกชุมชน จัดสรรทรัพยากร และสิ่งอำนวยความสะดวกสำหรับศูนย์การเรียนรู้ กำหนดวัตถุประสงค์ของศูนย์ และกิจกรรมต่าง ๆ ตามบทบาทหน้าที่ของศูนย์ สรรหาบุคลากรทำงานเต็มเวลาและพนักงานล่องเวลา รวมทั้ง อาสาสมัครต่าง ๆ ออกแบบหลักสูตรการศึกษา พัฒนากลยุทธ์ในการระดมทรัพยากร รวมทั้ง ส่งเสริมการสร้างเครือข่ายและความร่วมมือ ควบคุมและติดตามการดำเนิน โครงการ ประเมิน ประสิทธิภาพการดำเนินงาน ให้คำแนะนำปรึกษาในการจัดศูนย์เพื่อกำหนดคน โยบาย ในการตอบสนองต่อความต้องการและสถานการณ์ที่เปลี่ยนแปลง รวมทั้งบริหารจัดการเงิน งบประมาณในการดำเนินงานของศูนย์ (UNESCO, 1995)

2. บุคลากร บุคลากรของศูนย์การเรียนรู้แต่ละศูนย์มีความแตกต่างกันไป ทั้งนี้ ขึ้นอยู่กับ ทรัพยากรที่มีและขอบเขตการดำเนินงานของศูนย์ บุคลากรอัตราจ้าง มีทั้งแบบทำงานเต็มเวลา และทำงานล่องเวลา รวมทั้งคณะทำงานที่เป็นอาสาสมัคร โดยทั่วไปแล้ว บุคลากรของศูนย์การเรียนรู้ชุมชน ประกอบด้วย ผู้ดูแลศูนย์ ผู้สอน (Instructor/ Facilitators) และอาสาสมัคร ประกอบด้วย

2.1 ผู้ดูแลศูนย์ คือ ผู้ที่มีความสามารถในการจัดการดำเนินงานของศูนย์ และปฏิบัติงานเต็มเวลา และได้รับค่าจ้างจากงบประมาณการดำเนินงานของศูนย์ ซึ่งอาจมาจาก หน่วยงานภาครัฐหรือเอกชนที่เป็นผู้ดำเนินการจัดตั้งศูนย์นั้น ซึ่งสำหรับศูนย์การเรียนรู้ที่ยังไม่ เข้มแข็ง ค่าจ้างบุคลากรมักได้จากนอกองค์กร ส่วนศูนย์การเรียนรู้ที่มีความเข้มแข็ง สามารถสรรหา ค่าจ้างจากค่าธรรมเนียมการให้บริการ หน้าที่ในการดูแลศูนย์ ประกอบด้วย ช่วยชุมชน ในการกำหนดความต้องการเรียนรู้ ช่วยคณะกรรมการศูนย์การเรียนรู้ในการกำหนดคน โยบาย

ช่วยคณะกรรมการศูนย์การเรียนรู้ในการออกแบบโครงการ จัดกิจกรรมเรียนรู้ บริหารงบประมาณ ดูแลเจ้าหน้าที่ ฝึกอบรมเจ้าหน้าที่ โดยเฉพาะอาสาสมัคร จัดการสารสนเทศและเอกสาร ดูแล เรื่อง การจัดทำและกระจายวัสดุครุภัณฑ์ แสวงหาทรัพยากรบุคคลในการจัดให้บริการจากตัวแทนต่าง ๆ และชุมชน กระตุ้นให้อาสาสมัคร เช่น สตรีที่จบการศึกษาหรือเยาวชน เข้ามามีส่วนร่วมในการดำเนินงาน จัดให้บริการสารสนเทศ การให้คำแนะนำปรึกษา งานทั่วไปของศูนย์ และโครงการพัฒนาชุมชน เป็นต้น จัดทำรายงานการดำเนินงานแก่คณะผู้บริหารศูนย์การเรียนรู้

## 2.2 ผู้สอน อาจชักจูงให้บุคคลต่าง ๆ เช่น ผู้เชี่ยวชาญในท้องถิ่น ช่างฝีมือ

ช่างหัตถกรรม ศิลปิน นักกีฬา นักดนตรี ครู และบุคคลอื่น ๆ ภูมิปัญญา และทักษะแก่คนในชุมชน และคนนอกชุมชน โดยทั่วไปแล้ว บทบาทหน้าที่ของผู้สอน ประกอบด้วย การจัดกิจกรรม การเรียนรู้ รวมทั้งการฝึกทักษะ การจัดกิจกรรมทางสังคมโดยทั่วไป การเผยแพร่ข่าวสาร การให้คำแนะนำปรึกษา การจัดกิจกรรมสาธิต การจัดศึกษานอกสถานที่ โปรแกรมนำเที่ยว การจัดแข่งกีฬา เป็นต้น รวมทั้งการให้คำแนะนำในการบริหารจัดการศูนย์การเรียนรู้

## 2.3 อาสาสมัคร คือ ผู้ที่คอยช่วยเหลือในการดำเนินงานของศูนย์การเรียนรู้ หน้าที่ของอาสาสมัคร ประกอบด้วย ช่วยในการบริหารจัดการศูนย์ ชักจูงให้ผู้เรียนมีส่วนร่วมในกิจกรรม การเรียน สอนในโครงการการรู้หนังสือเบื้องต้นและป้องกันการลืมหนังสือ จัดเวทีสนทนา ส่งเสริมกิจกรรมการอ่านระหว่างผู้เรียน เลือกลงและจัดการเรียนรู้ที่เหมาะสม เป็นเครื่องมือช่วยสอน จัดการประชุม ช่วยกิจกรรมทางสังคม กีฬา และอื่น ๆ รวมทั้งชักชวนคนอื่น ๆ เข้าร่วมเป็นอาสาสมัคร

บุคลากรของศูนย์การเรียนรู้ชุมชน ทั้ง 3 ประเภท ดังกล่าวข้างต้นนั้น จำเป็นต้องได้รับการพัฒนาและฝึกทักษะ โดยอาจได้รับการฝึกจากศูนย์การเรียนรู้ในระดับจังหวัด บางศูนย์ที่ไม่มีความพร้อม อาจฝึกอบรมพัฒนาบุคลากรเอง การฝึกอบรมควรมีมากกว่าการฝึกหน้างาน (On-the-job) โดยอาศัยคู่มือการดำเนินงานที่เหมาะสม ทั้งนี้ การฝึกอบรมบุคลากรศูนย์การเรียนรู้ที่ดำเนินการเอง ควรประกอบด้วยหัวข้อ ดังรายละเอียดในตารางที่ 2 (UNESCO, 1995)

ตารางที่ 2 เนื้อหาการพัฒนาบุคลากรภายในสำหรับศูนย์การเรียนรู้ชุมชน

บุคลากร	ผู้ฝึกอบรม	เนื้อหาการฝึกอบรม
คณะกรรมการ ศูนย์	ผู้ส่งเสริม (Promoters)	1. บทบาทหน้าที่ของศูนย์ 2. หลักการบริหารทั่วไป
ผู้จัดการศูนย์ (Organizer)	ผู้ส่งเสริม	1. หน้าที่และภาระงาน 2. การจูงใจชุมชน 3. การจัดและบริหารงานศูนย์ 4. หลักการจัดโครงการ 5. กระบวนการกลุ่ม หรือพลวัตกลุ่ม (Group dynamics) 6. ระเบียบวิธีการเรียนการสอน 7. หลักการเรียนรู้ของผู้ใหญ่ 8. การอำนวยความสะดวก การติดตามและการรายงาน 9. การจัดการเงินงบประมาณ 10. การประเมินการเรียนรู้ 11. เทคนิคการให้คำปรึกษา 12. การดูแลรักษาความสะอาดอาคาร 13. กระบวนการฝึกอบรมบุคลากรและการจัดการทรัพยากร 14. การร่วมมือ การเชื่อมโยงและการสร้างเครือข่าย
ผู้สอน	ผู้ส่งเสริม และ ผู้จัดการ	1. หลักสูตรการศึกษาต่อเนื่อง 2. ทักษะการนำเสนอและการจูงใจผู้เรียน 3. ระเบียบวิธีการสอนผู้ใหญ่ 4. หลักการตลาดกับงานบริการ 5. การจัดทำตารางและจัดทำโครงการ 6. การประเมินผลการเรียนและทักษะการจัดการ
อาสาสมัคร	ผู้จัดการ และผู้สอน	1. การจูงใจผู้เรียนและทักษะการจัดการ 2. เทคนิคการรู้หนังสือและการป้องกันการลืมหนังสือ 3. ระเบียบวิธีการสอนผู้ใหญ่ 4. บทบาทในการเป็นเครื่องมือช่วยสอน 5. การอำนวยความสะดวกกิจกรรมสารสนเทศ

3. อาคารสถานที่ อาคารสถานที่ของศูนย์การเรียนรู้ชุมชน ควรตั้งอยู่ในอาคารสาธารณะที่เข้าถึงได้โดยง่ายและสะดวก มีพื้นที่ใช้สอยเพียงพอต่อการใช้งานตามบทบาทหน้าที่หลักของศูนย์การเรียนรู้ชุมชน ทั้ง 4 ด้าน คือ เพื่อการศึกษาและฝึกอบรม เพื่อให้บริการและเผยแพร่สารสนเทศ เพื่อการพัฒนาชุมชน และเพื่อการสร้างความร่วมมือและเครือข่าย โดยพื้นที่เพื่อการศึกษา และฝึกอบรม ประกอบด้วย พื้นที่ในการให้การศึกษาอบรมและฝึกทักษะอาชีพทั่วไป พื้นที่เฉพาะสำหรับการศึกษาต่อเนื่องของบุคคล พื้นที่สำหรับการอภิปราย การสนทนา และการประชุม ส่วนพื้นที่เพื่อให้บริการและเผยแพร่สารสนเทศ ประกอบด้วย พื้นที่ห้องสมุด ชั้นวางหนังสือพิมพ์ พื้นที่จัดนิทรรศการ พื้นที่จัดเก็บสิ่งอำนวยความสะดวก พื้นที่ให้บริการให้คำปรึกษาแก่บุคคล ห้องน้ำ ห้องครัว พื้นที่พักรับประทานอาหาร เป็นต้น พื้นที่เพื่อการพัฒนาชุมชน ประกอบด้วย ห้องประชุมและวางแผน พื้นที่สำหรับกีฬาและนันทนาการ และพื้นที่สำหรับสร้างความร่วมมือและเครือข่าย ประกอบด้วย พื้นที่สำหรับการประชุม พื้นที่จัดวางอุปกรณ์การสื่อสาร เป็นต้น ทั้งนี้ ในการจัดสรรพื้นที่อาจไม่จำเป็นต้องจัดไว้ในอาคารเดียวกัน อาจจัดจุดบริการเฉพาะกิจกรรม เช่น ลานกีฬาและนันทนาการ จุดสาธิตการเกษตร เป็นต้น

ตัวอย่างการจัดพื้นที่ของศูนย์การเรียนรู้ชุมชน ทั้งการจัดวางผังในอาณาบริเวณของศูนย์การเรียนรู้ และการจัดสรรพื้นที่ในอาคารของศูนย์การเรียนรู้ที่จัดตั้งในสถานการณ์ การพัฒนาชนบท ซึ่งเป็นที่นิยมกันมากดังตัวอย่างในภาพที่ 7 และ ภาพที่ 8

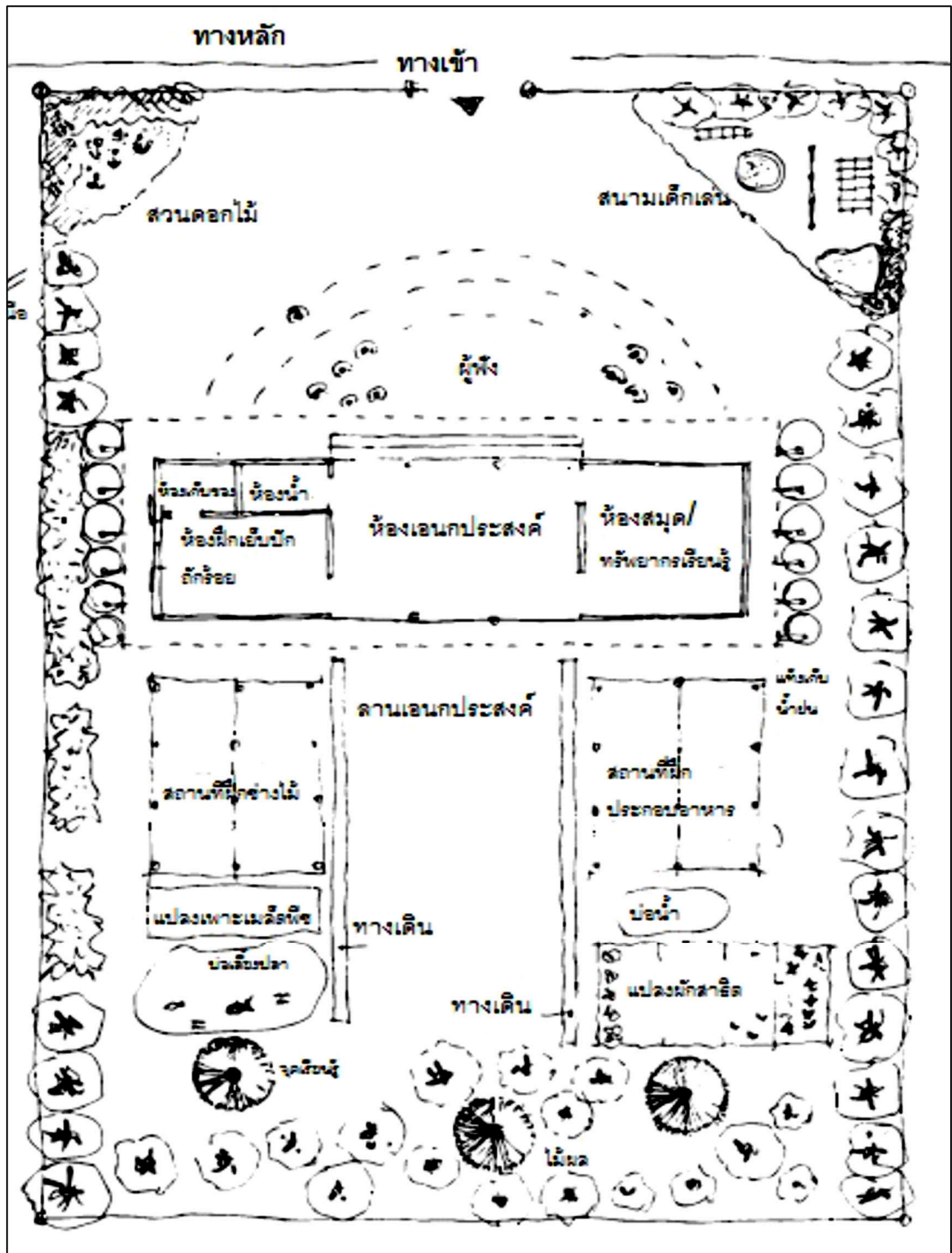

ภาพที่ 7 แผนผังศูนย์การเรียนรู้ชุมชนที่จัดตั้งในวัด (UNESCO, 1995)

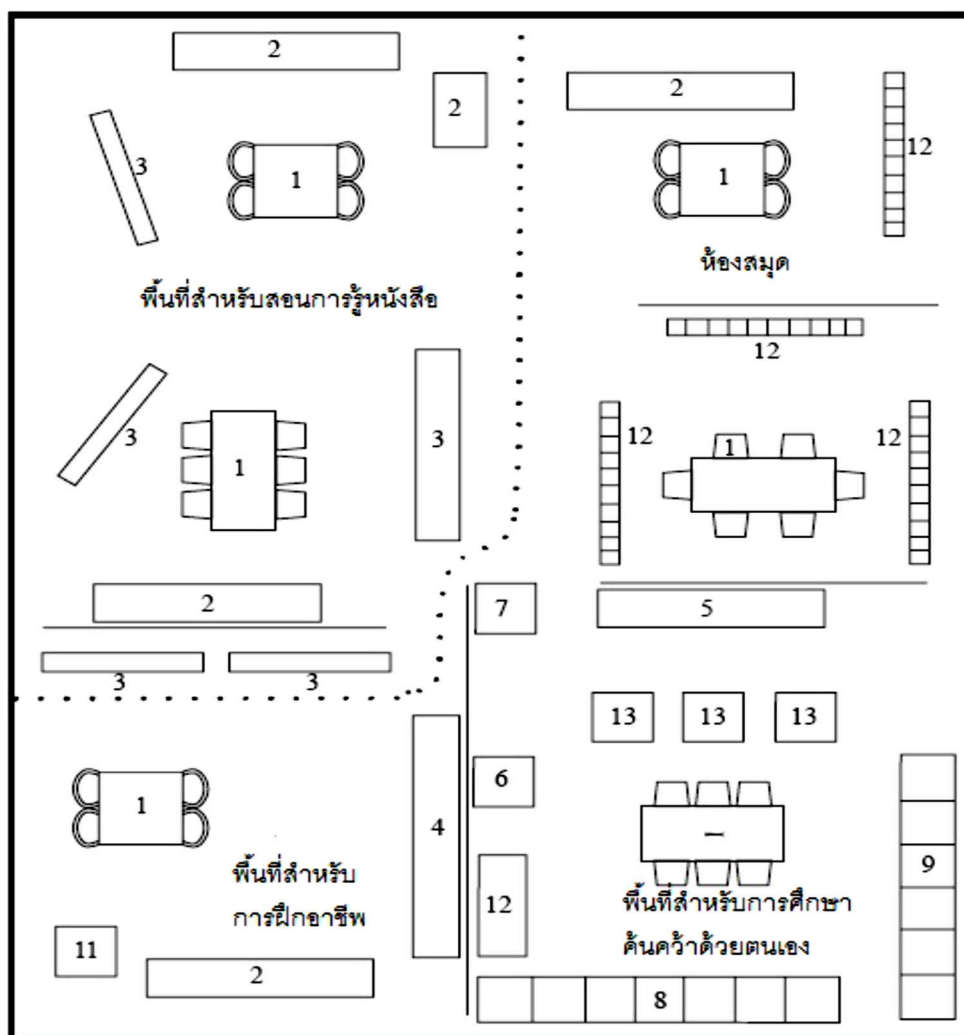

ภาพที่ 8 แผนผังการจัดพื้นที่ศูนย์การเรียนรู้ชุมชน ที่มุ่งเน้นการสอนและการรู้หนังสือ

การป้องกันการลืมหงี่งือและการฝึกอาชีพ (UNESCO, 1995)

- โต๊ะและเก้าอี้
- กระดาน
- กระดานขาว
- มุมวิทยุและเทป
- มุมโทรทัศน์และวีดิโอ
- น้ำดื่ม
- โต๊ะสำหรับครูหรือบรรณารักษ์
- โต๊ะสำหรับการฟังเทป
- Form
- เครื่องฉายภาพข้ามศีรษะ
- ชั้นหนังสือ
- มุมศึกษาค้นคว้าด้วยตนเอง

การออกแบบพื้นที่ของศูนย์การเรียนรู้ชุมชน ควรคำนึงถึงลักษณะต่าง ๆ ซึ่งได้แก่ ความยั่งยืนและการขยายกิจการในอนาคต พื้นที่และสิ่งแวดล้อมทางธรรมชาติ ส่งเสริมการเผยแพร่ แลกเปลี่ยนประสบการณ์ของคนในชุมชน สร้างสภาพแวดล้อมการเรียนรู้ตามขอบเขต ความต้องการของคนในชุมชน ผสมผสานพื้นที่สำหรับการเรียนรู้ทั้งในตัวอาคารและนอกอาคาร เพื่อประหยัดงบประมาณ วางแผนเพื่อให้มีการปรับเปลี่ยนได้ตลอดทั้งปี ยึดผู้ใช้เป็นศูนย์กลาง ตอบสนองกับสภาพสังคมและวัฒนธรรมของชุมชน และมีน้ำดื่มสะอาด ห้องน้ำที่ถูกสุขลักษณะ มีแสงสว่างที่เพียงพอ และอากาศปลอดโปร่ง ศูนย์การเรียนรู้ชุมชน จะต้องมียุทธศาสตร์ที่ถูกต้องตามศักยภาพของแต่ละชุมชน

การเลือกพื้นที่ในการจัดตั้งศูนย์การเรียนรู้ชุมชน อาจอาศัยสิ่งที่มีอยู่แล้วในชุมชน เช่น ศาลาประชาคม ศูนย์การศึกษาออกโรงเรียน โรงเรียน ห้องสมุด ที่อ่านหนังสือประจำหมู่บ้าน วัดหรือมัสยิด สหกรณ์ องค์กรปกครองส่วนท้องถิ่น ที่ทำการขององค์กรเอกชน สถานประกอบการ พิพิธภัณฑ์หรือศูนย์วัฒนธรรม วิทยาลัยหรือมหาวิทยาลัย หรือในพื้นที่สาธารณะ เป็นต้น

การใช้พื้นที่หรืออาคารที่มีอยู่เดิม อาจต้องปรับปรุงอาคารที่อยู่แล้ว เพื่อให้เหมาะสม ในการจัดตั้งเป็นศูนย์การเรียนรู้ชุมชน ซึ่งพื้นที่เดิมอาจไม่สะดวกต่อกระบวนการเรียนรู้ แบบมีปฏิสัมพันธ์ (Interactive learning process) การแลกเปลี่ยนประสบการณ์ และการเรียนรู้ ด้วยตนเอง ซึ่งสิ่งเหล่านี้ แก้ไขโดยการปรับปรุงพื้นที่ ด้วยการย้ายเครื่องประดับและเครื่องใช้ต่าง ๆ ในอาคาร ติดตั้งกันสาด กระดาน เป็นต้น ซึ่งวิธีการเหล่านี้จะช่วยประหยัดค่าใช้จ่าย

การสรรหาอาคารเพื่อการดำเนินงานของศูนย์การเรียนรู้ หากไม่สามารถหาอาคารที่มีอยู่ เพื่อดำเนินการจัดได้ อาจจำเป็นต้องสร้างขึ้นใหม่ โดยความเห็นพ้องกันของคนในชุมชน อาคาร ที่สร้างขึ้น ควรเรียบง่าย สะอาดและถูกสุขลักษณะ และมีต้นทุนที่ต่ำ โดยใช้ทรัพยากรที่มีอยู่ใน ชุมชนในการสร้าง และการสร้างชุมชนควรเป็นผู้สร้างขึ้นเอง โดยความพยายามของคนในชุมชน ถ้าหากงบประมาณไม่เพียงพอ อาจหาได้จากหน่วยงานกลางที่ให้การสนับสนุนศูนย์การเรียนรู้ ซึ่งการสร้างศูนย์การเรียนรู้ขึ้นด้วยความพยายามของคนในชุมชนเองนั้น เป็นสิ่งสำคัญที่จะทำให้ ชุมชนเกิดความภูมิใจและรู้สึกถึงความเป็นเจ้าของอาคารที่สร้างขึ้นใหม่ ผนังไม่ต้องปิดทึบจนทำให้ อากาศถ่ายเทไม่สะดวก หลังคาต้องมีชายคาที่ยื่นออกนอกตัวอาคาร ยาวพอที่จะไม่ทำให้ฝนสาดเข้า ตัวอาคาร และป้องกันไม่ให้แสงอาทิตย์สาดเข้าในตัวอาคาร

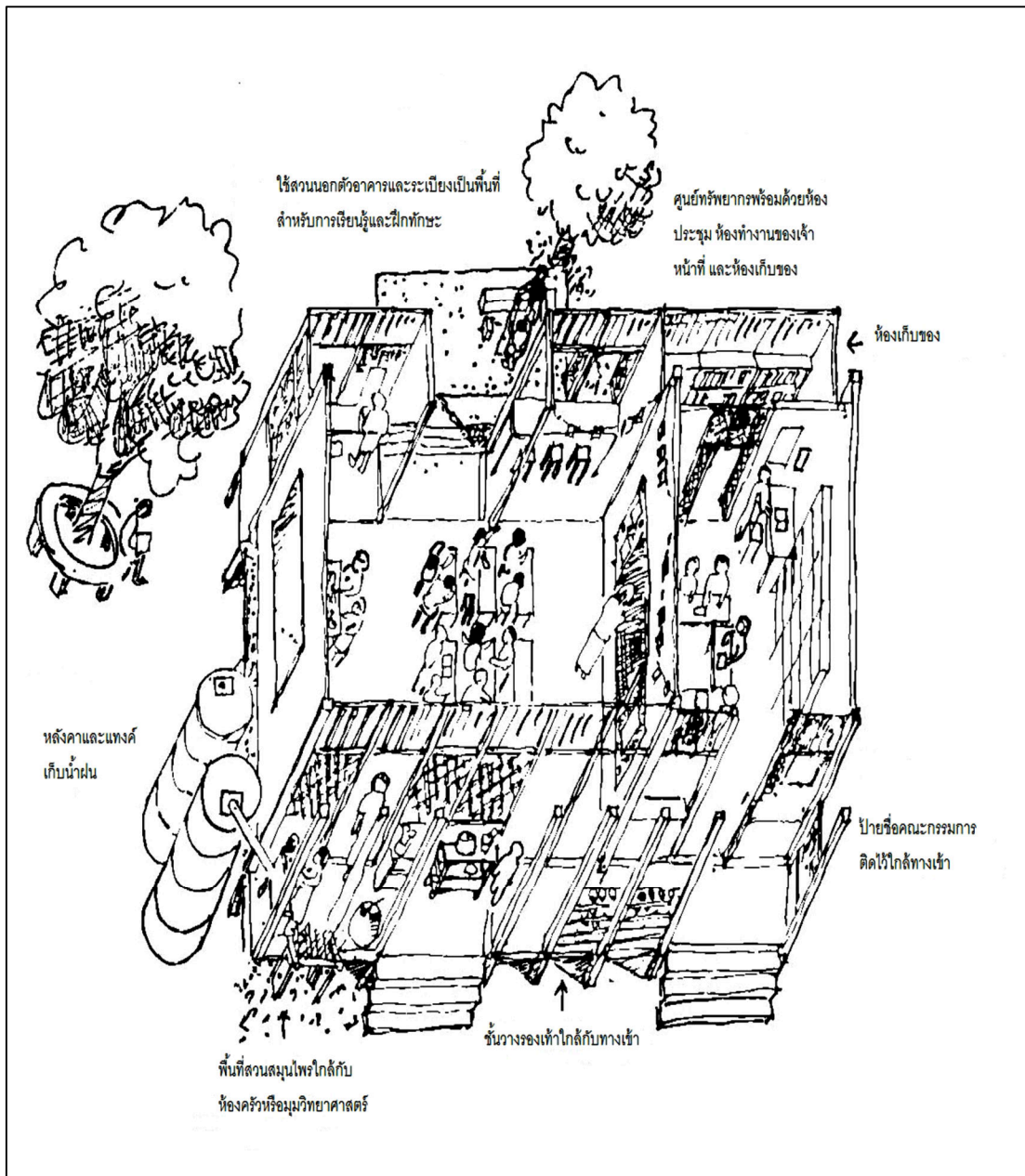

ภาพที่ 9 การประยุกต์ใช้พื้นที่ของอาคารศูนย์การเรียนรู้ชุมชน ราคาประหยัด (UNESCO, 2005)

4. สิ่งอำนวยความสะดวก สิ่งอำนวยความสะดวกของศูนย์การเรียนรู้ชุมชน จะต้องเรียบง่าย ราคาถูก และเหมาะกับผู้ใช้และสภาพของท้องถิ่น การปรับใช้งานโดยใช้เทคโนโลยี และวัสดุที่มีอยู่ในท้องถิ่นจะช่วยให้ผู้ใช้มีความรู้สึกคุ้นเคย ค่าใช้จ่ายในการบำรุงรักษาน้อย และง่ายต่อการบำรุงรักษาและเปลี่ยน ดังตัวอย่างตามภาพที่ 10



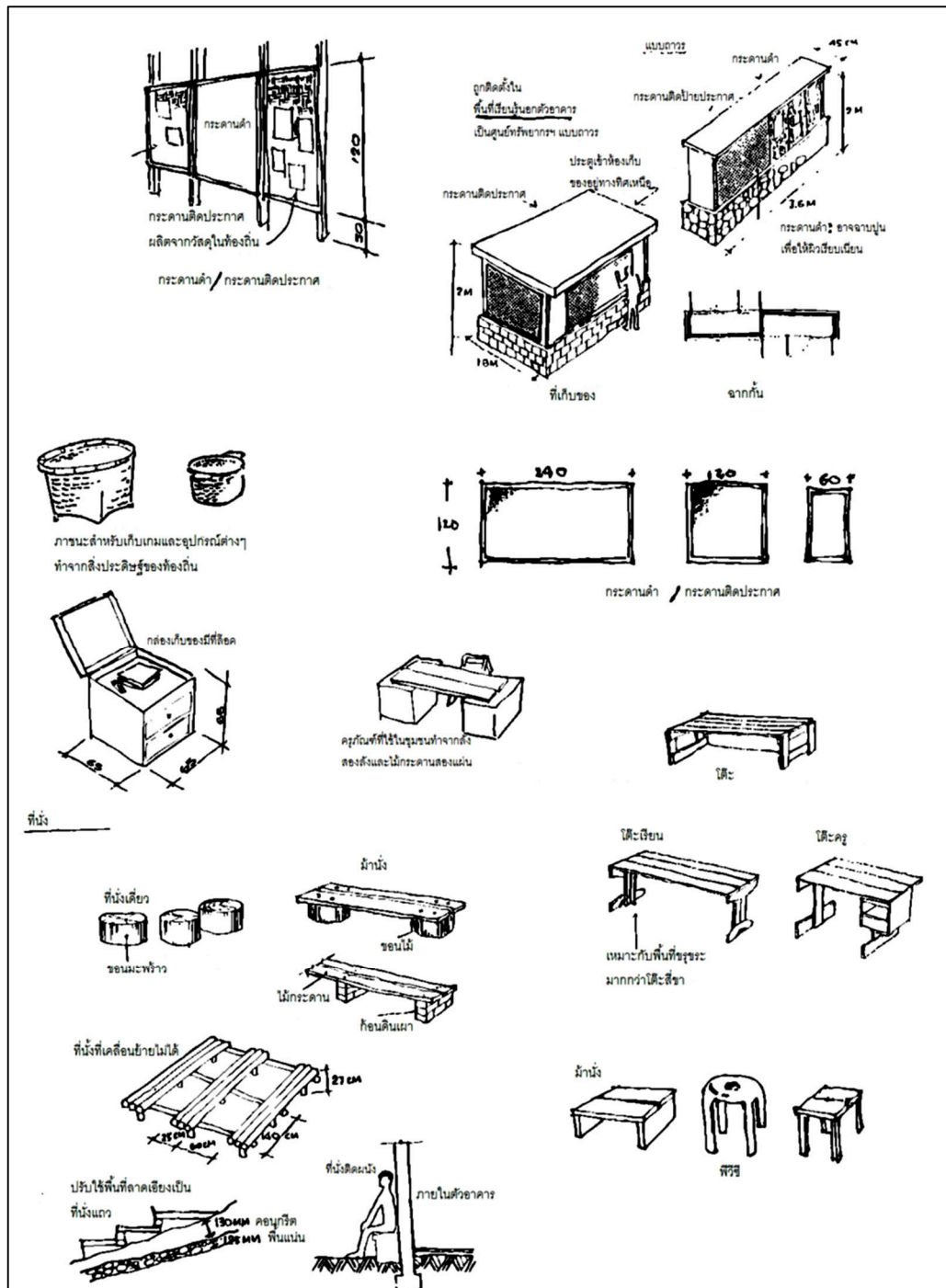

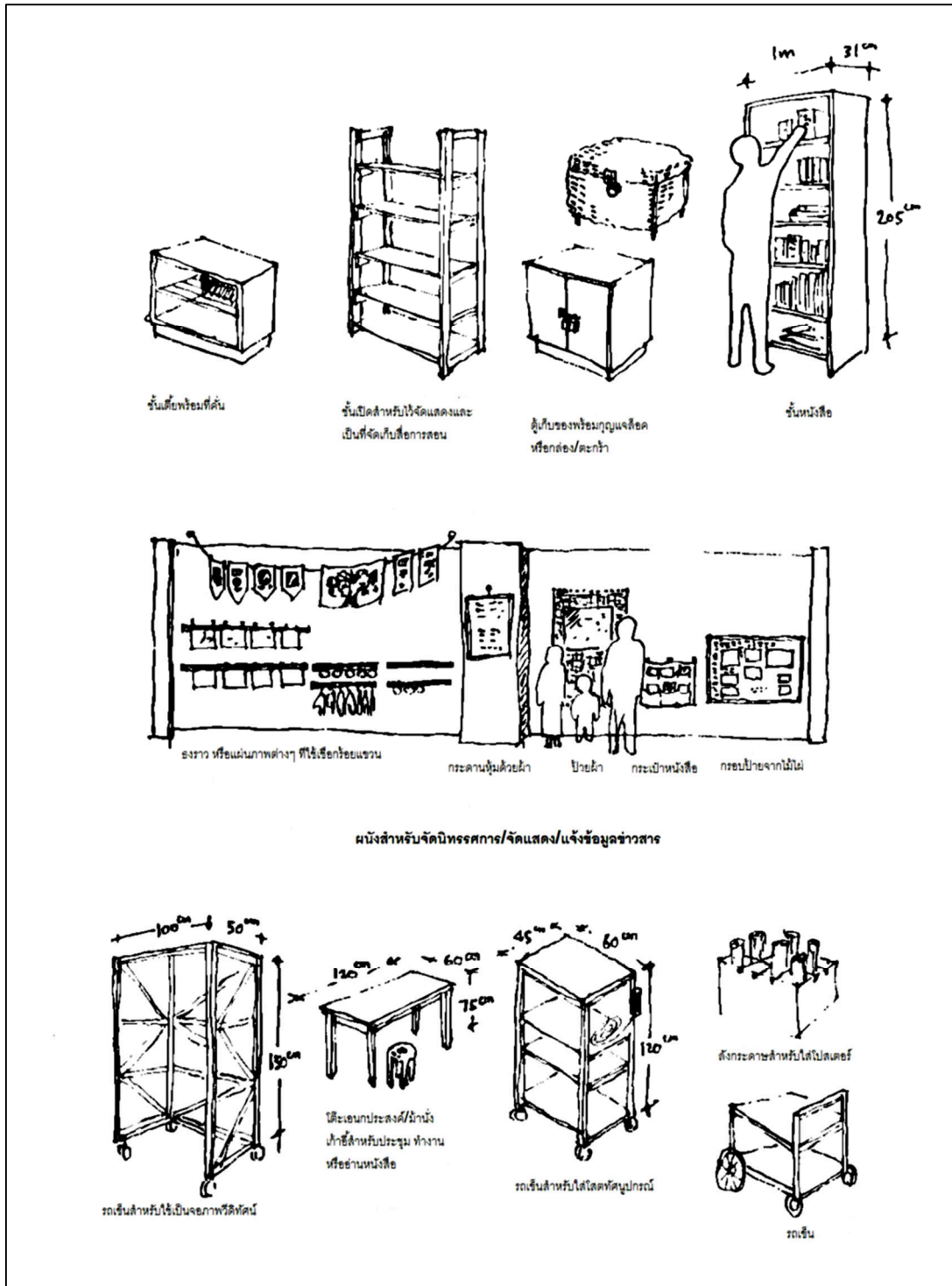

ภาพที่ 11 แนวคิดการออกแบบเครื่องใช้ราคาประหยัด สำหรับพื้นที่อ่านหนังสือ หรือห้องสมุด  
ของของศูนย์การเรียนรู้ชุมชน (UNESCO, 2005)

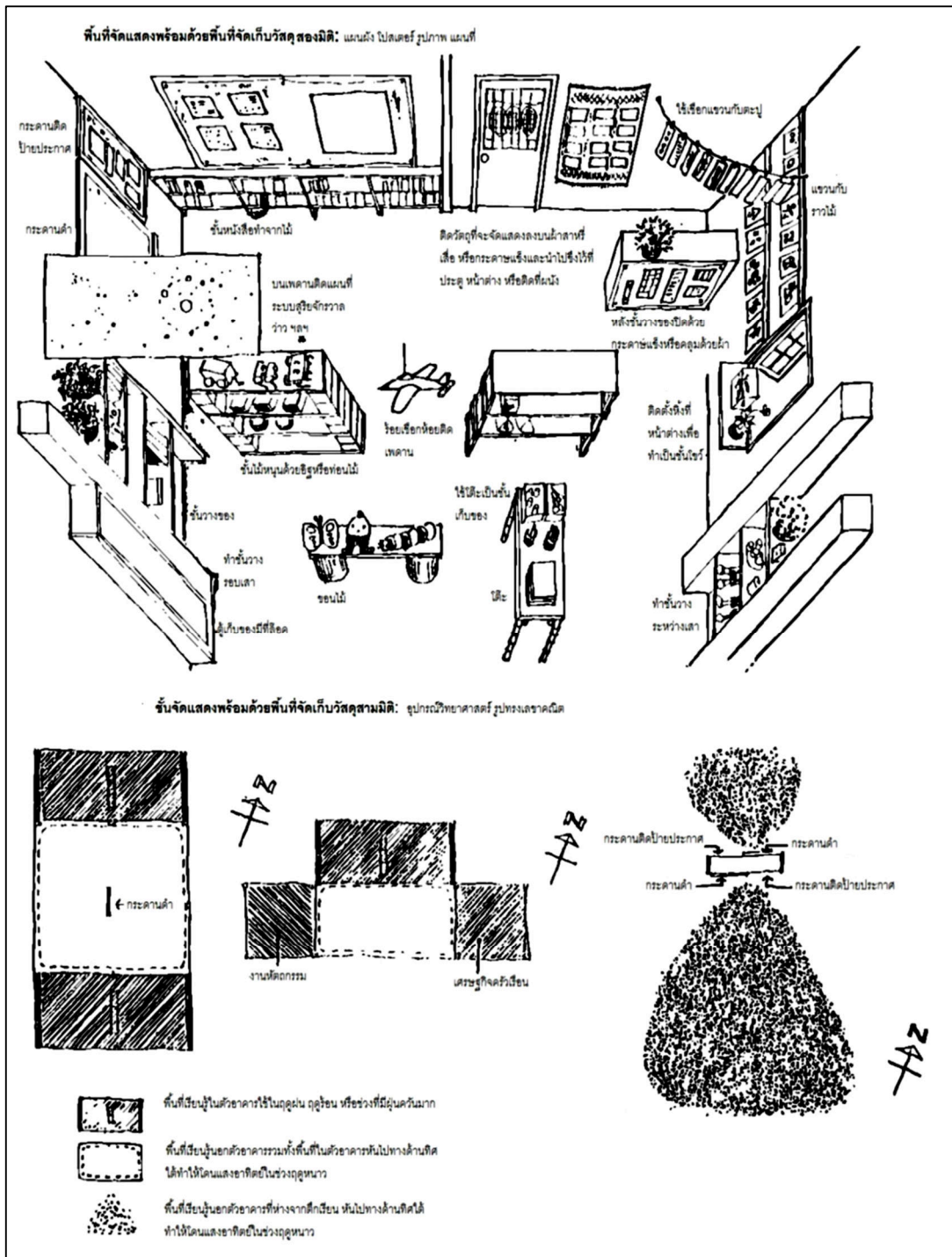

ภาพที่ 12 ข้อเสนอแนะในการจัดครุภัณฑ์สำหรับศูนย์การเรียนรู้ ในการจัดพื้นที่เรียนรู้ทั้งในอาคาร และนอกตัวอาคารให้เกิดประโยชน์สูงสุด (UNESCO, 2005)

5. งบประมาณ โครงการต่าง ๆ ของศูนย์การเรียนรู้ชุมชน และขอบเขตของกิจกรรมต่าง ๆ นั้น ขึ้นอยู่กับงบประมาณและการได้รับการสนับสนุนในการดำเนินงาน ซึ่งการดำเนินงานของศูนย์การเรียนรู้ชุมชน ในประเทศภาคีต่าง ๆ นั้น อาจไม่ปัญหา หากได้รับการสนับสนุนทางการเงินจากภาครัฐอย่างพอเพียง และจะดียิ่งขึ้น หากศูนย์การเรียนรู้ชุมชนเหล่านั้น สามารถหารายได้สนับสนุนการดำเนินงานเองได้ โดยปกติแล้ว รายได้ในการดำเนินงานของศูนย์การเรียนรู้ชุมชน มาจาก 3 แหล่งหลัก คือ

5.1 การหารายได้เอง เช่น ค่าสมัครสมาชิก ให้เช่าพื้นที่ ให้เช่าทรัพยากร ขายสินค้า รายได้จากการจัดแสดง เช่น จัดนิทรรศการ การสาธิต งานแสดงทางด้านศิลปวัฒนธรรม เป็นต้น การสร้าง การให้บริการ เงินจากกองทุน เงินจากการลงทุน เป็นต้น

5.2 รายได้จากการบริจาค เช่น จากผู้ประกอบการหรือผู้สนับสนุน อาสาสมัคร ของชำร่วย ที่อาจเป็นตัวเงิน สิ่งของ หรือสถานที่ งบประมาณจากภาครัฐและหน่วยงานปกครองส่วนท้องถิ่น งบประมาณโครงการระดับชาติและนานาชาติ การสนับสนุนจากภาคเอกชน

5.3 การยืมและการเช่าในราคาที่ถูก เช่น การยืมหนังสือจากห้องสมุดต่าง ๆ การเช่าวัสดุครุภัณฑ์ราคาถูกจากที่อื่น การยืมจากโรงเรียน การสร้างความร่วมมือเพื่อใช้ทรัพยากรร่วมกันกับภาคอุตสาหกรรม หรือพาณิชย์ การกู้ยืมดอกเบี้ยต่ำ เป็นต้น

ส่วนการใช้จ่ายงบประมาณนั้น ประกอบด้วย งบประมาณในการจัดสร้างอาคาร ค่าวัสดุครุภัณฑ์ ค่าจ้างบุคลากร ค่าทรัพยากร และค่าใช้จ่ายในการจัดกิจกรรมและบริการ ในช่วงเริ่มต้นโครงการนั้น อาจได้รับการสนับสนุนจากหน่วยงานภาครัฐหรือหน่วยงานในระดับนานาชาติ รวมทั้งจากภาคส่วนต่าง ๆ และคนในชุมชน ในส่วนของค่าใช้จ่ายในการจัดสร้างอาคาร ค่าวัสดุครุภัณฑ์และค่าทรัพยากร และอาจรวมทั้งค่าจ้าง บุคลากรและค่าใช้จ่ายในการจัดกิจกรรมและบริการ เมื่อเริ่มดำเนินโครงการได้สักระยะ อาจมีศูนย์การเรียนรู้บางแห่ง อาจมีศักยภาพเพียงพอที่จะหารายได้เพื่อเป็นค่าจ้างบุคลากร ค่าใช้จ่ายในการจัดกิจกรรมและบริการ ตลอดจนค่าใช้จ่ายอื่น โดยไม่ต้องอาศัยงบประมาณจากหน่วยงานราชการ

6. ทรัพยากรสารสนเทศและความรู้ ศูนย์การเรียนรู้ชุมชน แตกต่างจากโรงเรียน ที่มีหลักสูตรการเรียนการสอน ซึ่งในแต่ละปีมีการเปลี่ยนแปลงน้อย แตกต่างจากศูนย์การเรียนรู้ชุมชน ที่ต้องยืดหยุ่นและปรับเปลี่ยนตามความต้องการของชุมชน โดยทั่วไปแล้ว ทรัพยากรการเรียนรู้ของศูนย์การเรียนรู้ชุมชน ประกอบด้วยสื่อต่าง ๆ อันได้แก่ สื่อมัลติมีเดีย โปสเตอร์ และแผ่นภูมิสื่ออิเล็กทรอนิกส์ โปรแกรมคอมพิวเตอร์ หนังสือและหนังสืออ้างอิง ใบปลิว โบชัวร์ แผ่นพับ หนังสือเล่มเล็ก (Booklet) เกมและแบบทดสอบเกมเพื่อการศึกษา แผนที่ลูกโลก หนังสือพิมพ์และนิตยสาร

สำหรับทรัพยากรเพื่อการเรียนการสอน ประกอบด้วย กระดาน เครื่องพิมพ์ดีด เครื่องฉายภาพ เครื่องขยายเสียง รถเข็น เครื่องถ่ายเอกสาร กระดานข่าว เครื่องเล่นสื่อ โสตทัศน คอมพิวเตอร์ อุปกรณ์สันตนาการและการกีฬา

ทรัพยากรเรียนรู้ที่สำคัญสำหรับ โครงการด้านการศึกษา ได้แก่ เพื่อการรู้หนังสือ (Basic literacy) เพื่อป้องกันการลืมนักหนังสือ (Post literacy) เพื่อสอบเทียบ (Equivalency) เพื่อปรับปรุงคุณภาพชีวิต เพื่อเพิ่มรายได้ เพื่อตอบสนองความสนใจส่วนบุคคล เพื่อการศึกษาต่อเนื่อง เพื่ออนาคต โดยมีรายละเอียด กล่าวคือ ทรัพยากรเพื่อการรู้หนังสือ เช่น หลักสูตรการรู้หนังสือ เบ็ดเสร็จทั่วไป การรู้หนังสือเบ็ดเสร็จแบ่งตามระดับ หนังสือสำหรับเด็กและผู้ใหญ่ และทรัพยากรที่เกี่ยวข้องกับกิจกรรมต่าง ๆ ส่วนทรัพยากรเพื่อป้องกันการลืมนักหนังสือ เช่น หลักสูตรการป้องกันการลืมนักหนังสือ แบ่งตามระดับ ทรัพยากรเรียนรู้ เกี่ยวกับการป้องกันการลืมนักหนังสือที่มีการแบ่งเป็นระดับต่าง ๆ ทั้งที่เป็นสื่อสิ่งพิมพ์และไม่ใช้สิ่งพิมพ์ ทรัพยากรเพื่อสอบเทียบ เช่น ประมวลรายวิชา ตามหลักสูตรสอบเทียบ ตำราและสื่องานเขียนอื่น ๆ ทรัพยากรเพื่อการศึกษาค้นคว้าด้วยตนเอง สำหรับเยาวชนและผู้ใหญ่ที่หลากหลาย ทรัพยากรเพื่อการปรับปรุงคุณภาพชีวิต เช่น วัสดุ ในการออกแบบและจัดการ โครงการ การเข้าถึง โครงการพัฒนาชุมชนอย่างต่อเนื่อง สิ่งอำนวยความสะดวกในการพัฒนาทรัพยากรที่ยืดหยุ่นตามความต้องการ ทรัพยากรเพื่อการเพิ่มรายได้ เช่น การตลาดและการจัดการธุรกิจขนาดเล็ก การพัฒนาทักษะในการปฏิบัติงานที่เกี่ยวข้อง ทรัพยากร เพื่อส่งเสริมความสนใจส่วนบุคคล เช่น ทรัพยากรเรียนรู้ที่หลากหลายและตรงกับความต้องการ ทรัพยากรชุมชน และทรัพยากรสำหรับการศึกษาต่อเนื่องเพื่ออนาคต (Future oriented continuing education) เช่น วัสดุที่ใช้ในกระบวนการสร้างวิสัยทัศน์ วัสดุที่นำกลับมาใช้ใหม่ขององค์กร วัสดุสำหรับการฝึกอบรมภาวะผู้นำและการจัดการอื่น ๆ และเอกสารเพื่อการวางแผน เป็นต้น

### หน้าที่หลักของศูนย์การเรียนรู้ชุมชน

ศูนย์การเรียนรู้ชุมชน มุ่งตอบสนองต่อความต้องการของชุมชน และเกี่ยวข้องกับ การดำเนินชีวิต โดย ยึดหลักชุมชนเป็นฐานและความเป็นประชาธิปไตย (UNESCO, 1995) บริการ โดยทั่วไปของศูนย์การเรียนรู้ชุมชน มี 4 ด้าน ตามบทบาทหน้าที่ของศูนย์ คือ บริการด้านการศึกษา และฝึกอบรม บริการเผยแพร่ข่าวสารและความรู้ บริการพัฒนาชุมชน และบริการสร้างความร่วมมือ และเครือข่าย ดังรายละเอียดต่อไปนี้

1. การจัดการศึกษาและฝึกอบรม ศูนย์การเรียนรู้ชุมชน ให้บริการการศึกษา ที่นอกเหนือจากการเรียนรู้ในระบบโรงเรียน ส่งเสริมการอ่านในเรื่องต่าง ๆ ที่สนใจ และ ช่วยกำหนดวัตถุประสงค์ของการเรียนรู้และการบรรลุวัตถุประสงค์ของแต่ละคน เป็นการให้ การศึกษาและการฝึกอบรมแก่คนในชุมชน รวมทั้งการเรียนการสอนของการศึกษานอก โรงเรียน

โดยการให้บริการเพื่อการศึกษาและฝึกอบรมนั้น ให้บริการตั้งแต่ในระดับการศึกษาขั้นพื้นฐาน จนถึงในระดับสูง รวมทั้งทักษะต่าง ๆ ที่ผู้ใช้ต้องการ ซึ่งผู้ใช้อาจแสวงหาทักษะเฉพาะที่ตนสนใจ หรือความต้องการในเรื่องต่าง ๆ เช่น เรื่องเกี่ยวกับครัวเรือน การเพิ่มรายได้ การเรียนรู้เพื่อรับมือ กับอนาคต การเพิ่มพูนทักษะในการทำงาน ส่วนการเรียนการสอนของการศึกษานอกโรงเรียน มีการปรับเปลี่ยนจากเดิมที่มุ่งเน้นที่การศึกษาขั้นพื้นฐาน และการจัดการไม่รู้หนังสือ เป็นการมุ่งเน้นที่การป้องกันการล้าหลัง (Post-literacy programs: PLP) และกิจกรรม การเพิ่มรายได้ (Income-generating activities: IGP) หากชุมชนที่ให้บริการมีรายได้ที่ต่ำกว่า รายได้ขั้นพื้นฐาน รวมทั้งกิจกรรมต่าง ๆ ตามความต้องการส่วนบุคคล

ศูนย์การเรียนรู้ชุมชนจะมุ่งเน้นที่โปรแกรมการศึกษาใดนั้น ขึ้นอยู่กับบริบทของชุมชน ทั้งนี้ โปรแกรมการศึกษาต่าง ๆ ที่ศูนย์การเรียนรู้ชุมชนจัดนั้น มีดังนี้ (UNESCO, 1995)

ก. การรู้หนังสือแบบเบ็ดเสร็จขั้นพื้นฐานสำหรับเด็กที่ไม่ได้ศึกษาในระบบ (Basic functional literacy for children not in formal education)

ข. การรู้หนังสือแบบเบ็ดเสร็จและทักษะการดำเนินชีวิตสำหรับเด็กและผู้ใหญ่ (Functional literacy and life skills for children and adults)

ค. โปรแกรมป้องกันการล้าหลัง (Post-literacy programmes)

ง. การสอบเทียบ

จ. กิจกรรมเพิ่มรายได้

ฉ. การปรับปรุงคุณภาพชีวิต

ช. การส่งเสริมความสนใจส่วนบุคคล

ศูนย์การเรียนรู้ชุมชน ต้องตอบสนองต่อความต้องการเพื่อแก้ไขปัญหาและสถานการณ์ต่าง ๆ ที่เกี่ยวข้องของชุมชน ขอบเขตเนื้อหาของโปรแกรมการศึกษาที่เกี่ยวข้องตามสถานการณ์ การพัฒนา ประกอบด้วย เรื่องต่าง ๆ ดังต่อไปนี้ (UNESCO, 1995)

ก. การปรับปรุงชีวิตครอบครัวและการเลี้ยงดู

ข. การป้องกันสิ่งแวดล้อม

ค. การลดปัญหาทางสังคม เช่น ปัญหายาเสพติด การป้องกันโรคเอดส์ เป็นต้น

ง. การอนุรักษ์วัฒนธรรม ภูมิปัญญาและวิถีชีวิตของท้องถิ่น

จ. การเปลี่ยนการและการฝึกอบรมเพื่อรองรับการปรับโครงสร้างทางเศรษฐกิจ

ฉ. กิจกรรมอื่น ๆ

2. การบริการสารสนเทศและความรู้ บริการและเผยแพร่ข่าวสารและความรู้ของศูนย์การเรียนรู้ชุมชน มีบริการที่สำคัญ 2 บริการ คือ บริการสารสนเทศและทรัพยากรแก่ชุมชน (Community information and resource services) และบริการให้คำปรึกษาแนะนำ (Advisory and counseling services) โดยมีรายละเอียดดังนี้

2.1 บริการสารสนเทศและทรัพยากรแก่ชุมชน เป็นบทบาทที่ศูนย์การเรียนรู้หลายแห่ง โดยเฉพาะอย่างยิ่งในชุมชนที่ขาดการจัดการจัดการจุดบริการสารสนเทศชุมชนที่ดี อย่างเช่น ห้องสมุดหรือหน่วยงาน ให้บริการสารสนเทศขององค์กรปกครองส่วนท้องถิ่น โดยทำหน้าที่เป็นศูนย์บริการสารสนเทศและทรัพยากรแก่ชุมชน ให้บริการข่าวสารและสารสนเทศทั่วไปแก่ชุมชน รวมทั้งให้การเข้าถึงแหล่งสารสนเทศอื่น ๆ ที่สอดคล้องกับความต้องการของผู้ใช้ ขอบเขตของบริการสารสนเทศชุมชน ขึ้นอยู่กับบริการสารสนเทศอื่น ๆ ที่มีอยู่แล้วในชุมชน หากเป็นท้องถิ่นทุรกันดาร ศูนย์การเรียนรู้ชุมชน อาจเป็นศูนย์กลางที่ทำหน้าที่ในการให้บริการสารสนเทศแก่ชุมชน โดยทั่วไป ศูนย์การเรียนรู้ชุมชน ให้บริการข่าวสาร ทำหน้าที่เป็นห้องสมุดขนาดย่อม และนามานุกรมบริการชุมชน (A community service directory) เนื้อหาของสารสนเทศที่ให้บริการนั้น มีความสัมพันธ์กับความต้องการของผู้ใช้ ซึ่งแต่ละชุมชนอาจมีความต้องการที่แตกต่างกัน โดยรวมแล้วเนื้อหาสารสนเทศที่ให้บริการ ได้แก่ เรื่องสุขภาพ โภชนาการ การวางแผนครอบครัว การจ้างงาน การใช้เวลาว่าง เป็นต้น ซึ่งในชุมชนที่กำลังพัฒนา อาจเน้นที่เรื่องสุขภาพ โภชนาการ และการวางแผนครอบครัว ส่วนในชุมชนที่มีความเป็นอยู่ที่ดีนั้น อาจเน้นที่การจ้างงาน การรักษาสุขภาพแวดล้อม และการใช้เวลาว่าง เป็นต้น

2.2 บริการให้คำปรึกษาแนะนำ การให้คำแนะนำปรึกษาแก่ชุมชน มีขอบเขตที่ เฉพาะเจาะจงตามความต้องการของแต่ละบุคคล อย่างเช่น การเลือกโปรแกรมการเรียนรู้ หรืออาจเป็นเรื่องทั่วไป อย่างเช่น เรื่องสภาพแวดล้อม ประชาธิปไตย หรือสันติภาพของโลก เป็นต้น ปัจจัยสำคัญในการให้คำปรึกษามี 2 ประการ คือ คุณภาพของการให้คำแนะนำ ความเที่ยงตรงและความน่าเชื่อถือของข้อมูลที่ให้บริการ ขอบเขตเนื้อหาของการให้คำแนะนำปรึกษานั้น ขึ้นอยู่กับบุคลากรผู้ให้คำแนะนำที่มีอยู่ ทั้งนี้ อาจได้รับคำแนะนำและการสนับสนุนจากหน่วยงานภาครัฐ หรือภาคเอกชนตามแนวคิดดังกล่าว

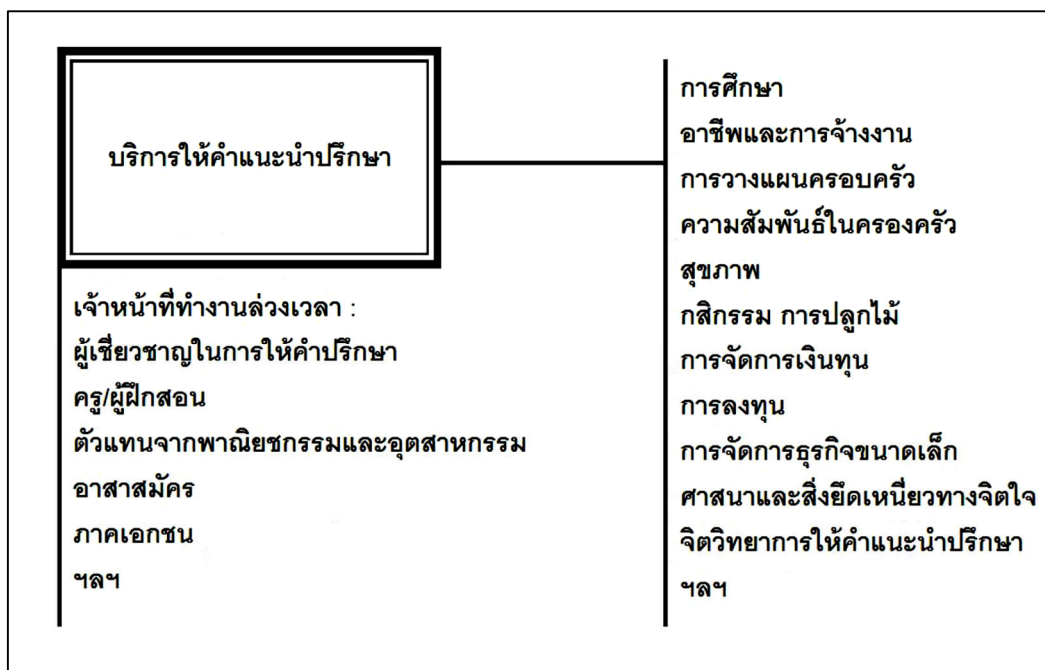

ภาพที่ 13 บริการให้คำแนะนำปรึกษาที่ให้อำนาจกับบุคลากรที่มี (UNESCO, 1995)

ขอบเขตเนื้อหาของบริการให้คำแนะนำปรึกษามีความหลากหลายตามลักษณะ และความต้องการของชุมชน ในชุมชนชนบทเล็ก ๆ อาจเน้นที่เรื่องสุขภาพ ครอบครัว และการทำการเกษตร ส่วนในชุมชนเมือง อาจเป็นเรื่องอาชีพ การจ้างงาน การจัดการเงินทุน หรือจิตวิทยาการให้คำแนะนำปรึกษา

3. การจัดโครงการเพื่อการพัฒนาชุมชน บริการและกิจกรรมในด้านการพัฒนาชุมชนนั้นมี 3 ด้าน คือ การสนับสนุนกิจกรรมทั่วไปของชุมชน การอำนวยความสะดวกในการจัดโครงการพัฒนาชุมชน และการส่งเสริมการมองไปยังอนาคต การสนับสนุนกิจกรรมทั่วไปของชุมชนนั้นเป็นการส่งเสริมกิจกรรมต่าง ๆ ของชุมชนเพื่อความเป็นอยู่ที่ดี ความสามัคคีกลมเกลียวของคนในชุมชน โดยอาจจัดประชุม จัดการชุมนุม จัดแข่งขันกีฬา รวมทั้งกิจกรรมทางศาสนา กิจกรรมทั่วไปที่จัดขึ้นนั้น ขึ้นอยู่กับความต้องการและการตอบสนองของชุมชน ซึ่งกิจกรรมเหล่านี้ ได้แก่

- ก. การฉายภาพยนตร์ การฉายภาพนิ่งและการจัดนิทรรศการ
- ข. กิจกรรมเพื่อการพักผ่อนหย่อนใจ เช่น การเดินร่ำ การแสดงดนตรี
- ค. การจัดประชุมเพื่อพิจารณาและหาแนวทางแก้ไขปัญหาของชุมชน
- จ. การจัดแสดงวัฒนธรรมท้องถิ่น ภูมิปัญญาชาวบ้าน และสิ่งที่สืบทอดกันเป็นประเพณี
- ฉ. จัดแข่งขันกีฬาสำหรับคนเฉพาะกลุ่ม เช่น คนพิการหรือผู้สูงอายุ เป็นต้น



ข. การดูแลทารกให้แก่ครอบครัวที่พ่อแม่ไปทำงาน

ข. จัดพื้นที่สำหรับการรวมกลุ่มทางสังคมเพื่อทำหน้าที่ต่าง ๆ เช่น การแลกเปลี่ยนอาหาร การเล่นเกม หรือกิจกรรมทางสังคมอื่น ๆ

การอำนวยความสะดวกในการจัดโครงการพัฒนาชุมชน ซึ่งเป็นหน้าที่ที่สำคัญไม่น้อยกว่าหน้าที่อื่น ๆ เนื่องจากเป้าหมายสูงสุดของศูนย์การเรียนรู้ชุมชน คือ การส่งเสริมการพัฒนาทรัพยากรมนุษย์ โดยเฉพาะอย่างยิ่งในระดับบุคคลและชุมชน การดำเนินงานของศูนย์การเรียนรู้ชุมชน คำนึงถึงความต้องการในการพัฒนาชุมชนและแนวโน้มในอนาคต และออกแบบบริการให้สัมพันธ์กับเรื่องดังกล่าว พร้อมทั้งให้การสนับสนุนการพัฒนาการพัฒนาชุมชนนั้น มีโครงการพัฒนาหลายโครงการ แต่การจัดบริการและกิจกรรมของศูนย์การเรียนรู้ ชุมชน มุ่งเน้นที่กิจกรรมการพัฒนาคุณภาพชีวิต ตัวอย่างของบริการและกิจกรรมต่าง ๆ เช่น

ก. บริการจัดหาแหล่งเงินกู้ดอกเบี้ยต่ำสำหรับธุรกิจขนาดเล็ก

ข. บริการจัดหาทุนการศึกษา

ค. ระดมทุนในการส่งเสริมวิสาหกิจ

จ. ส่งเสริมให้มีการเอาอย่างผู้ที่มีแนวปฏิบัติที่ดี

ฉ. ฝึกอบรมการออกแบบและจัดการโครงการพัฒนา

ช. ส่งเสริมการจัดตั้งและการจัดการสหกรณ์

ซ. ให้บริการการศึกษาแก่สหกรณ์

ณ. ให้คำปรึกษาในการระดมทรัพยากรมนุษย์ทุน และวัสดุครุภัณฑ์สำหรับการพัฒนา เช่น การรณรงค์ในการเพิ่มทุน เป็นต้น

การส่งเสริมในการมองไปยังอนาคต เป็นการคาดการณ์ถึงความต้องการในอนาคตของผู้ใช้ ซึ่งการคาดเดาและพัฒนาบริการและกิจกรรม จึงเป็นสิ่งที่ต้องดำเนินการอย่างต่อเนื่อง โดยไม่มีที่สิ้นสุด การดำเนินงานของศูนย์การเรียนรู้ชุมชน จะต้องเอื้อต่อแผนการพัฒนาชุมชนที่วางไว้ รวมทั้งการปรับแผน การจัดการ ศูนย์การเรียนรู้ชุมชน ให้มีความยืดหยุ่นและตอบสนองต่อการเปลี่ยนแปลงจะช่วยให้ศูนย์การเรียนรู้ชุมชน บรรลุเป้าหมายสูงสุดที่วางเอาไว้ คือ การส่งเสริมการพัฒนาทรัพยากรมนุษย์ ตัวอย่างบริการเพื่อส่งเสริมการมองไปยังอนาคต เช่น

ก. ให้บริการการศึกษาต่อเนื่อง

ข. ให้คำแนะนำปรึกษาแก่บุคคลและครอบครัวในการวางแผนชีวิต

ค. ช่วยเหลือองค์กร กลุ่มต่าง ๆ รวมทั้งชุมชนในการกำหนดอนาคต และจัดทำแผนปฏิบัติการเพื่อบรรลุเป้าหมายที่ได้วางเอาไว้ร่วมกัน

ง. ช่วยเหลือหรือจ่ายการศึกษาต่อเนื่องของคุณ์ เพื่อเป็นส่วนหนึ่งในการกำหนด วิสัยทัศน์และปรับบทบาทเพื่อให้บรรลุวิสัยทัศน์ที่วางเอาไว้

#### การสร้างความร่วมมือและเครือข่าย

การดำเนินงานของคุณ์การเรียนรู้ชุมชนนั้น บางบทบาทหน้าที่อาจมีการซ้ำซ้อนกับ หน่วยงานอื่น ๆ ศูนย์การเรียนรู้ชุมชน อาจจัดบริการเสริมหรืออาจจัดทดแทนงานบริการเหล่านั้น เช่น งานด้านการศึกษาที่หน่วยงานด้านการศึกษาอย่างเช่น โรงเรียนเป็นผู้ดำเนินการอยู่ ดังนั้น ศูนย์การเรียนรู้ชุมชน อาจขอใช้ทรัพยากรหรือขอคำแนะนำปรึกษา ทำให้วัตถุประสงค์ด้านการศึกษา และฝึกอบรมประสบความสำเร็จได้โดยง่าย จึงจำเป็นต้องศึกษาบริการชุมชนต่าง ๆ อย่างละเอียด เพื่อเป็นฐานในการสร้างความสัมพันธ์และความร่วมมือกันเพื่อบรรลุจุดมุ่งหมายที่ได้ตั้งไว้

หน่วยงานและองค์กรต่าง ๆ ที่ให้บริการแก่ชุมชนนั้น อาจมีทั้งหน่วยงานภาครัฐ เช่น ในด้านสุขภาพ ด้านการเกษตร เป็นต้น รวมทั้งภาคเอกชนต่าง ๆ เช่น องค์กรธุรกิจต่าง ๆ ซึ่งหน่วยงานเหล่านี้ ให้บริการแก่ชุมชนในหลากหลายรูปแบบ จึงจำเป็นต้องศึกษาถึงบทบาท หน้าที่และความสัมพันธ์เหล่านี้ให้ชัดเจน ร่วมมือและสร้างเครือข่ายระหว่างหน่วยงานภาครัฐ และเอกชน ตลอดจนองค์กรต่าง ๆ เชื่อมโยงทรัพยากรบุคคลและทุนทางสังคมในระดับท้องถิ่น เครือข่ายการเรียนรู้ระหว่างสถาบันการศึกษาและชุมชน และสร้างความร่วมมือกับกลุ่มต่าง ๆ ทั้งในและนอกชุมชน ตัวอย่างของหน่วยงานที่อาจมีส่วนเกี่ยวข้องกับศูนย์การเรียนรู้ชุมชน เช่น

ก. สถานที่ทางศาสนา เช่น วัด โบสถ์ มัสยิด

ข. โรงเรียนรัฐบาลและเอกชน

ค. สถานเลี้ยงเด็กก่อนวัยเรียน

ง. สถานีอนามัย

จ. ศูนย์พัฒนาชุมชน

ฉ. สหกรณ์ออมทรัพย์

ช. องค์กรพาณิชยกรรมและอุตสาหกรรม

ซ. องค์กรอื่น ๆ

กิจกรรมการสร้างความร่วมมือและเครือข่ายของคุณ์การเรียนรู้ชุมชน อาจได้แก่

ก. กระตุ้นให้คนในชุมชนมีส่วนร่วมในกิจกรรมของคุณ์การเรียนรู้ชุมชนอย่างต่อเนื่อง

ข. ร่วมกับชุมชนในการจัดและบริหารจัดการกิจกรรมในแต่ละวันของคุณ์

ค. เข้าหากกลุ่มคนที่ไม่มีส่วนร่วมเพื่อชักจูงให้เข้ามามีส่วนร่วม

ง. ติดตามกลุ่มที่ต้องการได้รับคำแนะนำเพิ่มเติม

จ. แสวงหาการสนับสนุนจากชุมชน ทั้งด้านเงินทุน บุคลากรและวัสดุอุปกรณ์

ฉ. แสวงหาเพื่อทำกิจกรรมร่วมกับศูนย์การเรียนรู้ชุมชนอื่น หน่วยงานภาครัฐ และ เอกชนที่เกี่ยวข้อง

ช. สร้างเครือข่ายเรียนรู้ท้องถิ่นและส่งเสริมเครือข่ายที่มีอยู่

ซ. แนะนำชุมชนให้สร้างวิสัยทัศน์และทำเพื่อให้บรรลุวิสัยทัศน์ที่ตั้งไว้

นอกจากการสร้างความร่วมมือและเครือข่ายกับหน่วยงานต่าง ๆ แล้ว การสร้างความร่วมมือกับเครือข่ายการเรียนรู้ต่าง ๆ เป็นสิ่งจำเป็นสำหรับการให้บริการแก่บุคคลที่ต้องการแสวงหาความรู้และทักษะต่าง ๆ เครือข่ายการเรียนรู้ที่ผนวกเข้ากับศูนย์การเรียนรู้ชุมชนประกอบด้วย บุคคล องค์กรและตัวแทนจากหน่วยงานต่าง ๆ เช่น ภูมิปัญญาท้องถิ่น ทรัพยากรบุคคลของสถานประกอบการ โรงเรียน หน่วยงานราชการ ตัวแทนจากองค์กรภาครัฐ และเอกชน เป็นต้น รวมทั้งสร้างความร่วมมือกับสถาบันการศึกษาโดยเฉพาะสถาบันอุดมศึกษาเป็นหัวใจสำคัญในการระดมทรัพยากรเพื่อการดำเนินกิจกรรมและบริการ (UNESCO, 1995)

#### กระบวนการจัดการของศูนย์การเรียนรู้ชุมชน

การดำเนินงานของศูนย์การเรียนรู้ชุมชน เพื่อตอบสนองความต้องการของชุมชน ตามบทบาทหน้าที่ที่มีนั้น จะต้องมีการจัดทำโครงการและกิจกรรม โดยโครงการทั้งหมดในภาพรวมนั้น จะต้องครอบคลุมบทบาทหน้าที่ทั้งหมดของศูนย์ และมีความสอดคล้องไปในทิศทางเดียวกัน ในการดำเนินงานนั้น อาจไม่ครอบคลุมความต้องการทั้งหมดของชุมชน การจัดทำโครงการของศูนย์การเรียนรู้ชุมชน มีขั้นตอนการจัดทำโครงการอยู่ 6 ขั้นตอน คือ กำหนดปัญหาของกลุ่มเป้าหมาย กำหนดความต้องการเรียนรู้ กำหนดวัตถุประสงค์ของโครงการ ลำดับความสำคัญของโครงการ จัดสรรทรัพยากรเพื่อดำเนินโครงการ ดำเนินโครงการและปรับปรุงโครงการ ดังรายละเอียดต่อไปนี้

1. กำหนดปัญหาของกลุ่มเป้าหมาย การกำหนดปัญหาเป็นการกำหนดว่า ใคร คือ กลุ่มเป้าหมายของศูนย์การเรียนรู้ชุมชน โดยศูนย์การเรียนรู้ที่มีพัฒนาการสูง ผู้ใช้ในชุมชน ซึ่งเป็นผู้ริเริ่มและจัดตั้งศูนย์การเรียนรู้จะเป็นผู้กำหนดกลุ่มเป้าหมายเอง ส่วนบางชุมชน โดยเฉพาะอย่างยิ่งในชุมชนที่มีทักษะการรู้หนังสือต่ำ หรือชุมชนที่มีปัญหาทางสังคมรุนแรง บุคลากรของศูนย์การเรียนรู้ (Promoters) จะเป็นผู้กำหนดปัญหาเร่งด่วนที่จำเป็นต้องได้รับการแก้ไข โดยใช้กิจกรรมของศูนย์การเรียนรู้แทน ซึ่งวิธีการกำหนดปัญหา ขึ้นอยู่กับขนาดของแผนและประเภทของศูนย์การเรียนรู้ (ก่อตั้งโดยภาครัฐ ภาคเอกชน หรือทั้งภาครัฐและเอกชน) โดยต้องทำการศึกษาและสำรวจโครงสร้างทางสังคมทั้งในระดับประเทศและระดับท้องถิ่น ตลอดจนศึกษาวิเคราะห์ข้อมูลจากแหล่งทุติยภูมิต่าง ๆ ที่มีและที่สำคัญที่สุด คือ การพบปะพูดคุย

และสอบถามคนที่คาดว่าจะเป็นผู้ใช้ในชุมชน ด้วยวิธีการต่าง ๆ เหล่านี้ จะทำให้สามารถกำหนด ปัญหาและหาแนวทางในการแก้ไข

2. กำหนดความต้องการเรียนรู้ การกำหนดความต้องการที่แท้จริงของผู้ใช้ จะต้องมีการศึกษาสภาพการดำรงชีวิตของผู้ใช้อย่างเพียงพอ โดยการพบปะและสัมภาษณ์อย่างไม่เป็นทางการกับผู้ใช้อย่างกว้างขวาง รวมทั้งการสำรวจกลุ่มตัวอย่างโดยใช้แบบมีโครงสร้างในจำนวนที่เพียงพอ นอกจากนี้ วิธีการเหล่านี้จะช่วยให้ผู้ใช้มีความคุ้นเคย

3. กำหนดวัตถุประสงค์ของโครงการ หลังจากการกำหนดปัญหาและกำหนดความต้องการของกลุ่มเป้าหมาย จะช่วยให้เป้าหมายและวัตถุประสงค์ของโครงการชัดเจนขึ้น ซึ่งโครงการเหล่านี้ จะมีความแตกต่างกันมากตามบริบทของแต่ละชุมชน เช่น ในชุมชนที่คนในชุมชนยากจน ระดับความเป็นอยู่ที่ฝืดเคือง ต้องดิ้นรนเพื่อความอยู่รอด การจัดทำโครงการ จะทำขึ้นโดยมีวัตถุประสงค์เพื่อช่วยเพิ่มทักษะเพื่อความอยู่รอด ช่วยให้สามารถอ่านออกเขียนได้ เพื่อให้สามารถที่จะเรียนรู้ได้อย่างต่อเนื่องด้วยตนเอง และสามารถหารายได้เพิ่มด้วยโครงการที่ริเริ่มด้วยตนเอง ส่วนในบางชุมชน เช่นในบริบทของชุมชนเมืองนั้น การจัดทำโครงการ มีวัตถุประสงค์หลักเพื่อปรับปรุงคุณภาพชีวิต ช่วยคนในชุมชนในการปรับปรุงทักษะการทำงาน และใช้เวลาว่างอย่างสร้างสรรค์ เป็นต้น ตัวอย่างการกำหนดวัตถุประสงค์ของโครงการ เช่น การศึกษาและฝึกอบรมโดยจัดหลักสูตรการรู้หนังสือแบบเบ็ดเสร็จเบื้องต้นสำหรับผู้ใหญ่ จำนวน 200 ชั่วโมง หรือหลักสูตรงานฝีมือเพื่อเพิ่มรายได้ การเลี้ยงสัตว์เล็กและการซ่อมแซมที่อยู่อาศัย หรือการให้คำแนะนำและปรึกษาในเรื่องของการวางแผนครอบครัว อาทิตย์ละ 1 ครั้ง หรือบริการให้คำปรึกษาด้านข้อมูลเกี่ยวกับการลงทุน เป็นต้น

4. ลำดับความสำคัญของโครงการ การดำเนินงานของศูนย์การเรียนรู้ชุมชนนั้น อาจไม่สามารถทำทุกโครงการเพื่อตอบสนองความต้องการของคนในชุมชนได้ อันเนื่องมาจากข้อจำกัดทางด้านงบประมาณและทรัพยากร เมื่อกำหนดวัตถุประสงค์ของโครงการต่าง ๆ เสร็จ จำเป็นต้องกำหนดลำดับความสำคัญของงานแต่ละโครงการ

5. จัดสรรทรัพยากรเพื่อดำเนินโครงการ โครงการที่มีประโยชน์ จะสามารถสำเร็จได้หรือไม่ ขึ้นอยู่กับทรัพยากรบุคคลและวัสดุครุภัณฑ์ที่เหมาะสม ทรัพยากรเหล่านี้ มีความแตกต่างกันไปในแต่ละประเทศและแต่ละบริบทของการพัฒนา ในประเทศยากจน พนักงานล่วงเวลาและอาสาสมัครเป็นสิ่งที่มีความสำคัญ รวมทั้งวัสดุครุภัณฑ์ราคาถูกและใช้งานโดยทั่วไป ในชุมชน ส่วนในชุมชนที่มีการพัฒนา อาจมีผู้ฝึกสอนและบุคลากรที่ได้รับการฝึก รวมทั้งทรัพยากรต่าง ๆ มีมากมายและหลากหลาย ทั้งที่เป็นสิ่งพิมพ์ สื่อมัลติมีเดีย และอุปกรณ์การสอนต่าง ๆ

ศูนย์การเรียนรู้ชุมชน จะต้องทดสอบความเหมาะสมระหว่างบุคลากร เนื้อหา และการใช้วัสดุครุภัณฑ์ที่มีอยู่กับการดำเนินชีวิตของผู้ใช้ทรัพยากร ที่ใช้จะต้องใช้อย่างสร้างสรรค์ และมีการทดสอบความเกี่ยวข้องและการใช้งานอยู่เสมอ เช่นเดียวกันกับการออกแบบและดำเนินโครงการพัฒนาบุคลากร หรือการสร้างวัสดุครุภัณฑ์ท้องถิ่น โดยเฉพาะอย่างยิ่ง ในสถานการณ์ที่ทรัพยากรมีอยู่อย่างจำกัด

การพัฒนาวัสดุครุภัณฑ์เพื่อสนับสนุนการดำเนินงานนั้น รวมไปถึงโครงการฝึกอบรมบุคลากรอย่างเหมาะสม อาจจัดทำโดยศูนย์การเรียนรู้หรือโดยตัวแทนจากหน่วยงานอื่น รวมทั้งสื่อการสอนต่าง ๆ จะต้องมีการประเมินอย่างระมัดระวังและการใช้งานต้องคำนึงถึงผู้ใช้เป็นหลัก

6. ดำเนินโครงการและปรับปรุงโครงการ การดำเนินโครงการแต่ละโครงการจะต้องออกแบบให้ผู้ใช้สามารถใช้ได้ในทุกสถานการณ์ ดังนั้น กลไกการให้บริการ จะต้องเหมาะสมกับผู้ใช้แต่ละประเภท ตามที่ได้ออกแบบโครงการไว้ นอกจากนี้ การดำเนินโครงการจะต้องได้รับการตอบสนองและมีความยืดหยุ่น กลยุทธ์ใด ๆ ที่ไม่ได้ผล จะต้องได้รับการปรับเปลี่ยนอย่างรวดเร็ว สิ่งเหล่านี้ เป็นสิ่งสำคัญที่จะทำให้ได้รับความไว้วางใจจากผู้ใช้

การเริ่มดำเนินการ อาจมีการรณรงค์เพื่อทำความเข้าใจเกี่ยวกับศูนย์การเรียนรู้ชุมชน โดยใช้สื่อมวลชนเพียงอย่างเดียว รวมทั้งสื่อต่าง ๆ ที่มีในชุมชน โดยเฉพาะอย่างยิ่ง การบอกต่อกันแบบปากต่อปาก หรืออาศัยการแสดงทางด้านศิลปะและวัฒนธรรมของท้องถิ่นที่มีอยู่ นอกจากนี้ ยังต้องสร้างความสัมพันธ์กับกลุ่มที่มีพลังขับเคลื่อนทางสังคม เพื่อให้ช่วยในการสนับสนุนโครงการศูนย์การเรียนรู้ชุมชน ซึ่งผู้สนับสนุนที่มีศักยภาพในชุมชนเหล่านี้ ได้แก่

- ก. กลุ่มต่าง ๆ ในชุมชน
- ข. การศึกษานอกโรงเรียน
- ค. สถาบันการศึกษา
- ง. องค์กรภาคเอกชน
- จ. สถาบันศาสนา
- ฉ. หน่วยงานการกุศล
- ช. สมาคม
- ซ. สหกรณ์แรงงาน หรือสหกรณ์ผู้ปลูกข้าว
- ฌ. ตัวแทนจากเทศบาลหรือองค์กรปกครองส่วนท้องถิ่น
- ญ. สโมสรเยาวชนหรือสโมสรสตรี
- ฎ. ตัวแทนจากหน่วยงานภาครัฐ
- ฏ. องค์กรหรือสมาพันธ์ภาคประชาชน

ฐ. นักกิจกรรมและผู้นำชุมชน

ฑ. กลุ่มที่มีความสนใจในเรื่องต่าง ๆ ร่วมกัน

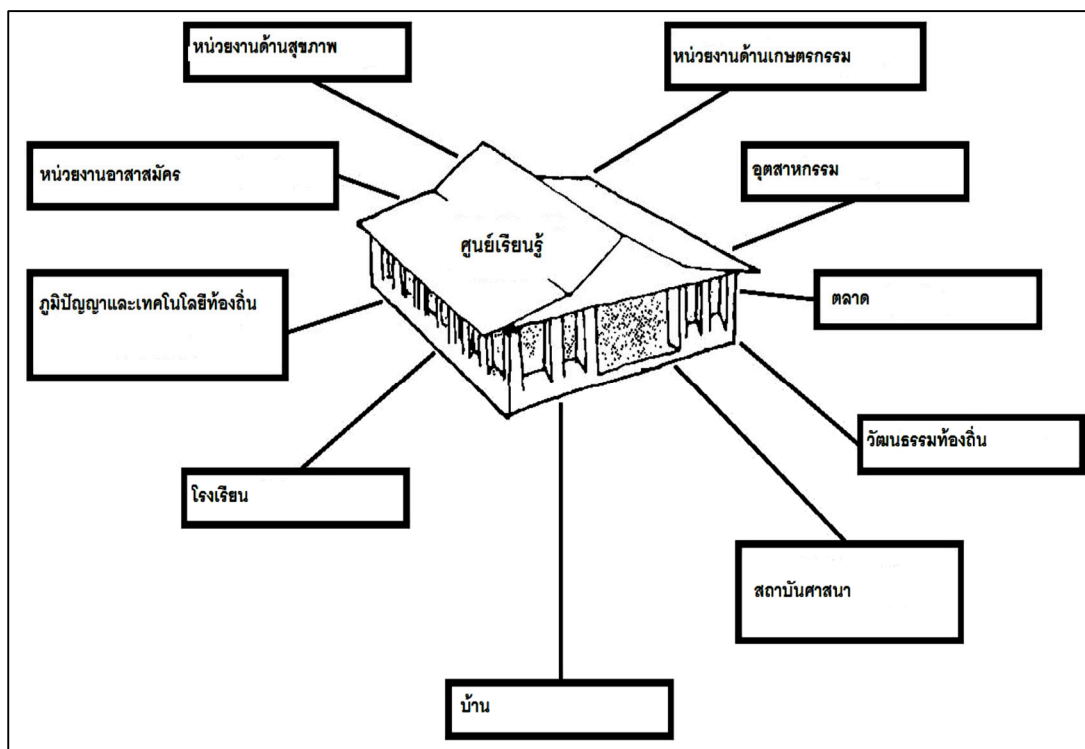

ภาพที่ 14 ตัวแทนจากหน่วยงานต่าง ๆ ที่สามารถช่วยเหลือศูนย์การเรียนรู้ชุมชน ในการตอบสนองความต้องการของผู้ใช้ (UNESCO, 1995)

### การประเมินผลการดำเนินงานของศูนย์การเรียนรู้ชุมชน

การดำเนินงานของศูนย์การเรียนรู้ชุมชน หลายประเภท ได้มีการกำหนดเกณฑ์มาตรฐาน คุณลักษณะ หรือข้อแนะนำที่ใช้ในการประเมินผลการดำเนินงาน สำหรับการวิจัยครั้งนี้ มีการศึกษา เกณฑ์ต่าง ๆ 5 เกณฑ์ ได้แก่ ข้อเสนอแนะศูนย์การเรียนรู้ชุมชนที่มีประสิทธิภาพขององค์การยูเนสโก มาตรฐานศูนย์การเรียนรู้ชุมชน ปี พ.ศ. 2549 ของสำนักบริหารงานการศึกษาออกโรงเรียน กระทรวงศึกษาธิการ มาตรฐานศูนย์การเรียนรู้ชุมชนของกรมส่งเสริมการปกครองท้องถิ่น ลักษณะ ศูนย์การเรียนรู้ชุมชน สมบูรณ์แบบของกรมการพัฒนาชุมชนและข้อเสนอแนะมาตรฐาน ศูนย์การเรียนรู้ชุมชน ของพัฒนาชุมชนจังหวัดจันทบุรี ดังรายละเอียดต่อไปนี้

1. ศูนย์การเรียนรู้ชุมชน ที่มีประสิทธิภาพ UNESCO (1995) ได้เสนอแนะศูนย์การเรียนรู้ชุมชนที่มีประสิทธิภาพ มีการบริหารจัดการดี ควรมีลักษณะสำคัญดังต่อไปนี้

- 1.1 เป็นสถานที่ที่ประกอบกิจกรรมสำคัญ (ยุทธศาสตร์) ของชุมชน
- 1.2 เป็นสถานที่ที่เยาวชนและผู้ใหญ่สามารถเรียนรู้ได้
- 1.3 ชุมชนเป็นเจ้าของและบริหารจัดการโดยคนในชุมชน
- 1.4 เป็นที่ที่ทุกคนสามารถเข้าถึงได้
- 1.5 เป็นที่ที่สามารถตอบสนองความต้องการของชุมชน
- 1.6 จัดกิจกรรมโดยคำนึงถึงความต้องการของแต่ละบุคคลและชุมชน
- 1.7 จัดสภาพแวดล้อมให้เอื้อต่อการเรียนรู้
- 1.8 สร้างโอกาสการเรียนรู้ให้แก่ชุมชน
- 1.9 จัดกิจกรรมสม่ำเสมอ มีความยืดหยุ่นและประหยัดค่าใช้จ่าย
- 1.10 มีบุคลากร (อำนวยการ) ที่มีคุณสมบัติเหมาะสม
- 1.11 มีทรัพยากรการเรียนรู้ที่หลากหลาย
- 1.12 มีงบประมาณประจำที่เพียงพอ
- 1.13 มีการสนับสนุนจากชุมชนอย่างเข้มแข็ง
- 1.14 มีเครือข่ายความร่วมมือที่มีประสิทธิภาพ
- 1.15 จัดการเรียนรู้โดยใช้วิธีที่เหมาะสมกับกลุ่มเป้าหมาย
- 1.16 จัดการเรียนรู้โดยใช้สื่อผสม
- 1.17 จัดการเรียนรู้โดยใช้วิธีที่หลากหลาย
- 1.18 ใช้กลุ่มหรือภาคส่วนที่หลากหลายร่วมในการจัดกิจกรรม
- 1.19 มีจุดมุ่งหมายเพื่อการพัฒนาคน
- 1.20 มีจุดมุ่งหมายเพื่อพัฒนาชุมชน
- 1.21 มีจุดมุ่งหมายเพื่อพัฒนาประเทศ
- 1.22 มีจุดมุ่งหมายเพื่อพัฒนาโลกและสร้างสันติภาพ

2. มาตรฐานศูนย์การเรียนรู้ชุมชน พ.ศ. 2549 สำนักงานบริหารงานการศึกษา นอกโรงเรียน (2549) ได้จัดทำมาตรฐานขึ้น เพื่อเป็นกรอบแนวทางในการดำเนินงานศูนย์การเรียนรู้ชุมชนให้มีประสิทธิภาพ ซึ่งจำแนกเป็น 3 ด้าน คือ มาตรฐานด้านผลผลิต มาตรฐานด้านกระบวนการและมาตรฐานด้านปัจจัย รวมทั้งสิ้น 6 มาตรฐาน 19 ตัวบ่งชี้ ดังรายละเอียดต่อไปนี้

2.1 มาตรฐานด้านผลผลิต มี 1 มาตรฐาน 5 ตัวบ่งชี้ ได้แก่ มาตรฐานที่ 1 ผู้รับบริการมีความรู้และทักษะตามวัตถุประสงค์ของหลักสูตร กิจกรรม ประกอบด้วย ตัวบ่งชี้ 5 ตัวบ่งชี้

2.2 มาตรฐานด้านกระบวนการ มี 4 มาตรฐาน 8 ตัวบ่งชี้ ได้แก่ มาตรฐานที่ 1 มีการจัดกิจกรรมการเรียนรู้ที่เน้นผู้รับบริการเป็นสำคัญ ประกอบด้วย ตัวบ่งชี้ 4 ตัวบ่งชี้ มาตรฐานที่ 2 มีการจัดกิจกรรมโดยมีส่วนร่วมของภาคีเครือข่าย ประกอบด้วย ตัวบ่งชี้ 1 ตัวบ่งชี้ มาตรฐานที่ 3 มีการจัดระบบบริการสื่อที่ส่งเสริมการเรียนรู้ตลอดชีวิต ประกอบด้วย ตัวบ่งชี้ 1 ตัวบ่งชี้ มาตรฐานที่ 4 มีการพัฒนาบุคลากรอย่างต่อเนื่อง ประกอบด้วย ตัวบ่งชี้ 2 ตัวบ่งชี้

2.3 มาตรฐานด้านปัจจัยมี 1 มาตรฐาน 6 ตัวบ่งชี้ ได้แก่ มาตรฐานที่ 1 มีอาคารสถานที่ที่เหมาะสมและมีสภาพแวดล้อมที่เอื้อต่อการเรียนรู้ประกอบด้วย ตัวบ่งชี้ 6 ตัวบ่งชี้

3. มาตรฐานศูนย์การเรียนรู้ชุมชน กรมส่งเสริมการปกครองท้องถิ่นได้จัดทำมาตรฐานศูนย์การเรียนรู้ชุมชนขึ้น เพื่อให้องค์กรปกครองส่วนท้องถิ่นใช้เป็นแนวทางในการบริหารจัดการเพื่อรองรับภารกิจการจัดบริการสาธารณะ ที่จะได้รับโอนจากส่วนราชการให้แก่องค์กรปกครองส่วนท้องถิ่น ประกอบด้วย ลักษณะที่พึงประสงค์ 6 ลักษณะ และมี 6 ตัวชี้วัด โดยตัวชี้วัดที่ 1-5 เป็นตัวชี้วัดขั้นพื้นฐาน ส่วนตัวชี้วัดที่ 6 เป็นตัวชี้วัดขั้นพัฒนา ดังรายละเอียดในตารางที่ 3

ตารางที่ 3 มาตรฐานศูนย์การเรียนรู้ชุมชน

ลักษณะที่พึงประสงค์	ตัวชี้วัด	ลักษณะกิจกรรมที่จัด
1. เป็นศูนย์การเรียนรู้ชุมชน ซึ่งสนับสนุนการศึกษาตลอดชีวิตของบุคคลในชุมชน	มีการจัดการเรียนรู้และจัดกิจกรรมที่มีความยืดหยุ่นตามความต้องการของประชาชน	<ol style="list-style-type: none"> <li>1. ให้บริการหนังสือทุกประเภทที่เหมาะสมกับลักษณะผู้อ่าน</li> <li>2. มีวารสารและสิ่งพิมพ์ต่าง ๆ ที่มีความทันสมัย</li> <li>3. บริการสืบค้นข้อมูลที่เป็นประโยชน์ต่อการพัฒนาการเรียนรู้ผ่านเครือข่ายอินเทอร์เน็ต</li> <li>4. จัดสัมมนาฝึกอบรมในเรื่องต่าง ๆ เช่น การเลี้ยงลูก การแนะแนวการศึกษาต่อ</li> <li>5. บริการการอ่านและการศึกษาค้นคว้าด้วยตนเอง</li> <li>6. ส่งเสริมการเผยแพร่ความรู้โดยปราชญ์ชุมชน</li> <li>7. จัดอบรมพัฒนาอาชีพ</li> </ol>



## ตารางที่ 3 (ต่อ)

ลักษณะที่พึงประสงค์	ตัวชี้วัด	ลักษณะกิจกรรมที่จัด
		8. จัดกิจกรรมสร้างสรรค์พัฒนาการ ของเด็ก (กิจกรรมเข้าจังหวะเกม)
		9. เผยแพร่ผลงานของกลุ่มอาชีพ ของชุมชนผลิตภัณฑ์ชุมชน
		10. การประกอบธุรกิจ (สหกรณ์วิสาหกิจ ขนาดกลางและขนาดย่อม การเชื่อมโยงการผลิตการตลาด)
		11. บริการเครื่องเล่นสำหรับเด็ก
		12. จัดกิจกรรมสานสายใยครอบครัว (ศิลปะร้องเพลงเล่นเกม)
2. มีกิจกรรมที่นำไปสู่ กระบวนการคิด เพื่อแก้ไขปัญหา	มีกิจกรรมที่ส่งเสริม และสนับสนุน ให้ชุมชนสามารถแก้ไข ปัญหาความขัดแย้ง และความเดือดร้อน โดยการเรียนรู้ร่วมกัน	จัดประชุมสัมมนาและฝึกอบรม ให้ประชาชนได้แลกเปลี่ยนความคิดเห็น ซึ่งกันและกัน
3. มีการให้บริการ เพื่อส่งเสริมการรู้ สารสนเทศ แก่ประชาชน	มีกิจกรรมที่ส่งเสริม และพัฒนาการรู้ สารสนเทศ	แนะนำวิธีการสืบค้นข้อมูล การหาความรู้ จากแหล่งต่าง ๆ ผ่านเครือข่ายอินเทอร์เน็ต
4. เป็นแหล่งเรียนรู้ เกี่ยวกับศิลปะ จารีต ประเพณีวัฒนธรรม และภูมิปัญญา ของชุมชน	มีเอกลักษณ์ ประจำท้องถิ่น	จัดแสดงข้อมูลเกี่ยวกับศิลปะจารีต ประเพณีวัฒนธรรมและภูมิปัญญาท้องถิ่น เช่น เครื่องแต่งกายเครื่องมือเครื่องใช้ ในการดำรงชีวิตหรือประกอบอาชีพ

## ตารางที่ 3 (ต่อ)

ลักษณะที่พึงประสงค์	ตัวชี้วัด	ลักษณะกิจกรรมที่จัด
5. เป็นศูนย์การเรียนรู้ที่รื่นรมย์ และมีชีวิตชีวา	มีการจัดกิจกรรมบันเทิงที่มีสาระและเปิดโอกาสให้ชุมชนมีส่วนร่วม	ใช้สื่อมัลติมีเดียเพื่อส่งเสริมการเรียนรู้ เช่น วิดิทัศน์ เทปบันทึกภาพ เทปบันทึกเสียง ภาพนิ่ง เป็นต้น
6. เป็นเครือข่ายแห่งการเรียนรู้ ศูนย์การเรียนรู้เสมือนจริง	ส่งเสริมเครือข่ายการเรียนรู้ พัฒนาเป็นศูนย์การเรียนรู้เสมือนจริง โดยใช้เทคโนโลยีดิจิทัล และเป็นแหล่งรวมสารสนเทศ อิเล็กทรอนิกส์ชุมชน สามารถสืบค้นผ่านเครือข่ายอินเทอร์เน็ต	1. บริการสืบค้นข้อมูล 2. บริการชี้แนะแหล่งข้อมูล 3. ส่งเสริมและสนับสนุนการศึกษาทางไกล

4. ศูนย์การเรียนรู้ชุมชนสมบูรณ์แบบ เป็นแนวทางที่กรมการพัฒนาชุมชน (2551) ได้เสนอแนะไว้ใน “คู่มือวิทยากรในการขับเคลื่อนศูนย์การเรียนรู้ชุมชนสมบูรณ์แบบปี 2556” เพื่อให้เจ้าหน้าที่พัฒนาชุมชนและผู้ที่มีส่วนเกี่ยวข้องใช้เป็นแนวทางในการขับเคลื่อนศูนย์การเรียนรู้ชุมชน ให้เป็นศูนย์การเรียนรู้ชุมชนสมบูรณ์แบบ กล่าวคือ เป็นศูนย์รวบรวมข้อมูลข่าวสาร ความรู้ของชุมชน รวมทั้งข้อมูลต่าง ๆ ที่แสดงถึงวัฒนธรรมและความเป็นมาของชุมชน ที่จะนำไปสู่การส่งเสริมกระบวนการเรียนรู้ของชุมชน เป็นที่พบปะสังสรรค์เพื่อสร้างความรู้ ความเข้าใจ ความร่วมมือในการพัฒนาตนเองและชุมชน เป็นแหล่งรวบรวมภูมิปัญญาท้องถิ่นองค์ความรู้ต่าง ๆ ที่มีอยู่อย่างกระจัดกระจายในชุมชนให้เป็นหมวดหมู่ สามารถสืบค้นและศึกษาเรียนรู้ได้ตลอดเวลา

ศูนย์การเรียนรู้ชุมชนสมบูรณ์แบบ มีองค์ประกอบ 6 องค์ประกอบ คือ 1) มีการเชื่อมโยงเครือข่ายกับศูนย์การเรียนรู้ชุมชนอื่น โดยมีกิจกรรมแลกเปลี่ยนเรียนรู้หรือกิจกรรมความร่วมมือในการจัดการความรู้ ระหว่างศูนย์การเรียนรู้ชุมชนกับศูนย์การเรียนรู้ชุมชนอื่น ๆ ทั้งในและนอกตำบล 2) มีการวางระเบียบการให้บริการบุคคลภายนอกชุมชน โดยออกระเบียบการให้บริการของศูนย์การเรียนรู้ชุมชน เพื่อรองรับการให้บริการสื่อ/เอกสาร/ องค์ความรู้/ กิจกรรม/ วิทยากร หรือ

อื่น ๆ แก่บุคคลภายนอกชุมชนตามที่คณะกรรมการศูนย์การเรียนรู้ชุมชนเห็นสมควร 3) มีการเรียนรู้ร่วมกันภายในชุมชน โดยนำองค์ความรู้ด้านต่าง ๆ ที่ผ่านการจัดการโดยคณะกรรมการศูนย์การเรียนรู้ชุมชนมาเผยแพร่/ ถ่ายทอดหรือแบ่งปัน แลกเปลี่ยนเรียนรู้ร่วมกันภายใต้การมีส่วนร่วมของคนในชุมชนอย่างสม่ำเสมอ 4) มีการจัดทำปฏิทินกิจกรรมการเรียนรู้ โดยกำหนด (ปฏิทินกิจกรรม) ช่วงเวลาการจัด กิจกรรมการเรียนรู้ร่วมกันและดำเนินการตามปฏิทินของคนในชุมชนหรือกับบุคคล องค์กรภายนอกชุมชนที่ชัดเจนเป็นรายสัปดาห์ หรือรายเดือน 5) มีการวางแผนเพิ่มค่าความรู้ของชุมชน โดยมีการจัดทำแผนการนำความรู้ของชุมชนไปเพิ่มค่าสร้างราคา ขายความรู้ได้ เช่น จัดทำหลักสูตรฝึกอบรม/ จัดทำหนังสือ สิ่งพิมพ์ออกจำหน่าย หรือจัดทะเบียนทรัพย์สินทางปัญญา/ วิทยากรชุมชน เป็นต้น 6) มีการจัดกิจกรรมสร้างองค์ความรู้ใหม่ของชุมชน โดยจัดกิจกรรมหรือเวทีชุมชน ในการพัฒนาหรือสร้างองค์ความรู้ใหม่ หรือที่เป็นกิจกรรมการต่อยอดความรู้ในชุมชน เช่น ร่วมกันคิดค้นนวัตกรรม/ กิจกรรมหรือเครื่องมือใหม่ๆ ในการแก้ปัญหาในชุมชน การวิจัยชุมชน โดย ชุมชน เป็นต้น

5. เกณฑ์การประเมินมาตรฐานศูนย์การเรียนรู้ชุมชน สำนักงานพัฒนาชุมชนจังหวัดจันทบุรี (2556) ได้มีการจัดทำเกณฑ์การประเมินมาตรฐานศูนย์การเรียนรู้ชุมชนขึ้น และเผยแพร่ในโครงการพัฒนาสมรรถนะแกนนำชุมชน ในการบริหารจัดการองค์ความรู้ เมื่อวันที่ 19-20 มีนาคม พ.ศ. 2556 ณ ศูนย์การเรียนรู้ชุมชน บ้านชากไทย หมู่ที่ 4 ตำบลชากไทย อำเภอเขาคิชฌกูฏ จังหวัดจันทบุรี โดยเกณฑ์การประเมินมาตรฐานศูนย์การเรียนรู้ชุมชน ที่จัดทำขึ้นมี 6 ด้าน คือ 1) โครงสร้างมี 5 ตัวบ่งชี้ 2) การบริหารจัดการมี 4 ตัวบ่งชี้ 3) การขับเคลื่อนกิจกรรมมี 3 ตัวบ่งชี้ 4) การมีส่วนร่วมมี 5 ตัวบ่งชี้ 5) การใช้ประโยชน์มี 2 ตัวบ่งชี้ และ 6) การเผยแพร่ประชาสัมพันธ์ มี 1 ตัวบ่งชี้

การประเมินผลการดำเนินงานของศูนย์การเรียนรู้ชุมชนในการวิจัยครั้งนี้ ใช้แนวคิดการประเมินโครงการ CIPP Model (Stufflebeam, 1983) โดยจำแนกการประเมินออกเป็น 4 ด้าน คือ 1) การประเมินบริบท (Context evaluation) เป็นการประเมินสภาพแวดล้อมในการดำเนินงานของศูนย์การเรียนรู้ชุมชนว่า มีความเหมาะสม สอดคล้อง หรือเอื้อต่อการดำเนินงานตามวัตถุประสงค์ของศูนย์การเรียนรู้ชุมชนอย่างไร 2) การประเมินปัจจัยนำเข้า (Input evaluation) เป็นการประเมินทรัพยากรหรือปัจจัยต่าง ๆ ที่ต้องใช้ในการดำเนินงาน เพื่อให้บรรลุจุดมุ่งหมายของศูนย์ฯ ว่า เป็นอย่างไร 3) การประเมินกระบวนการ (Process evaluation) เป็นการประเมินกระบวนการดำเนินงานของศูนย์ฯ ว่า มีการออกแบบการดำเนินงานกระบวนการทำงาน และการประเมินผลการปฏิบัติงานตามวัตถุประสงค์อย่างไร 4) การประเมินด้านผลผลิต (Product

evaluation) เป็นการประเมินกิจกรรมและบริการต่าง ๆ ของศูนย์ฯ ว่า ผลลัพธ์จากการดำเนินงานว่า มีความสอดคล้องกับบทบาทหน้าที่เพียงไร

## สื่อการเรียนการสอน

### ความหมายของสื่อการเรียนการสอน

สื่อในปัจจุบัน นับว่ามีบทบาทสำคัญต่อมนุษย์ในสังคมของโลกการสื่อสาร ที่มี ความต้องการสารสนเทศมากขึ้น สื่อจึงเป็นตัวกลางที่จะช่วยให้การสื่อสารระหว่างผู้สอน ไปยังผู้เรียน ให้เข้าใจและเกิดการเรียนอย่างมีประสิทธิภาพ ด้วยเหตุนี้ จึงมีการนำสื่อมาใช้ในการสอนปัจจุบันมากขึ้น มีนักการศึกษาหลายท่านได้ให้ความหมายของสื่อการเรียนการสอนไว้ ดังนี้

จิริยา เหนียนเฉลย (2549, หน้า 14) ได้ให้ความหมายสื่อการเรียนการสอน หมายถึง การนำวัสดุ เครื่องมือและวิธีการมาเป็นสะพานเชื่อมโยงความรู้ เนื้อหา ไปยังผู้เรียน เพื่อทำให้เกิด ความเข้าใจในสิ่งที่ถ่ายทอดซึ่งกันและกัน ได้ผลตรงตามจุดมุ่งหมาย

เอกวิทย์ แก้วประดิษฐ์ (2537) กล่าวว่าไว้ว่า สื่อ (Media) หมายถึง ตัวกลางที่ใช้ถ่ายทอด หรือนำความรู้ในลักษณะต่าง ๆ จากผู้ส่ง ไปยังผู้รับ ให้เข้าใจความหมายได้ตรงกันในการเรียน การสอน สื่อที่ใช้เป็นตัวกลางนำความรู้ในกระบวนการสื่อความหมายระหว่างผู้สอนกับผู้เรียน เรียกว่า สื่อการเรียนการสอน (Instruction media) ในทางการศึกษา มีคำที่มีความหมายแนวเดียวกัน กับสื่อการเรียนการสอน เช่น สื่อการสอน (Instructional media or teaching Media) สื่อการศึกษา (Educational media) อุปกรณ์ช่วยสอน (Teaching aids) เป็นต้น ในปัจจุบันนัก การศึกษา มักจะ เรียกการนำสื่อการเรียนการสอนชนิดต่าง ๆ มารวมกันว่า เทคโนโลยีทางการศึกษา (Educational) ซึ่งหมายถึง การนำเอาวัสดุ อุปกรณ์และวิธีการมาใช้ร่วมกันอย่างมีระบบในการเรียนการสอน เพื่อเพิ่มประสิทธิภาพการเรียนการสอน

### ประโยชน์ของการใช้สื่อการเรียนการสอน

สื่อการเรียนการสอน มีประโยชน์ต่อการจัดการศึกษา ดังนี้

1. ช่วยให้คุณภาพการเรียนดีขึ้น เพราะมีความจริงจังและมีความหมายชัดเจนต่อผู้เรียน
2. ช่วยให้ผู้เรียนได้เรียนรู้ในปริมาณมากขึ้น ในเวลาที่กำหนดไว้จำนวนหนึ่ง
3. ช่วยให้ผู้เรียนสนใจและมีส่วนร่วมอย่างแข็งขันในกระบวนการเรียนการสอน
4. ช่วยให้ผู้เรียนจำ ประทับความรู้สึกได้รวดเร็วและดีขึ้น
5. ช่วยส่งเสริมการคิดและการแก้ปัญหาในกระบวนการเรียนการสอน
6. ช่วยให้ผู้สามารถเรียนรู้ในสิ่งที่เรียนได้ลำบาก ดังนี้

- 6.1 ทำสิ่งที่ซับซ้อนให้ง่ายขึ้น
- 6.2 ทำนามธรรมให้เป็นรูปธรรมขึ้น
- 6.3 ทำสิ่งที่เคลื่อนไหวหรือเปลี่ยนแปลงช้าให้ดูเร็วขึ้น
- 6.4 ทำสิ่งที่เคลื่อนไหวหรือเปลี่ยนแปลงเร็วให้ดูช้าลง
- 6.5 ทำสิ่งที่ใหญ่มากให้ย่อขนาดขึ้น
- 6.6 ทำสิ่งที่เล็กมากให้ขยายขนาดขึ้น
- 6.7 นำอดีตมาให้ให้นักศึกษาได้
- 6.8 นำสิ่งที่อยู่ไกลหรือลึกลับมาศึกษาได้ ในกรณีนี้ เป็นการส่งเสริมการเรียนการสอน

มีคุณภาพดีขึ้น และยังสอดคล้องกับวิธีการสอนที่ครูผู้สอนพิจารณาเลือกเอามาใช้สอน

7. ช่วยให้ผู้เรียนเรียนสำเร็จง่ายขึ้น และผ่านการวัดผล อันหมายถึง การบรรลุวัตถุประสงค์ของบทเรียนได้ตามเป้าหมายของการเรียน

### ประเภทของสื่อการเรียนการสอน

ประเภทสื่อการเรียนการสอน สามารถแบ่งประเภทตามแนวความคิดที่แตกต่างกันดังต่อไปนี้

1. แบ่งตามประเภทสื่อการเรียนการสอน โดยพิจารณาจากลักษณะประสาทการรับรู้ของผู้เรียน จากการเห็นและการฟัง ซึ่งสามารถจำแนกประเภทของสื่อได้ดังต่อไปนี้

#### 1.1 สื่อที่เป็นภาพ (Visual media)

1.1.1 ภาพที่ไม่ต้องฉาย (Non-projected) ได้แก่ ภาพจากหนังสือและสิ่งพิมพ์ต่าง ๆ ภาพจากแผ่นภาพ

1.1.2 ภาพที่ต้องฉาย (Projected) ได้แก่ ภาพจากเครื่องฉายภาพข้ามศีรษะ เครื่องฉายสไลด์ เครื่องฉายภาพยนตร์หรือวิดีโอทัศน์

1.2 สื่อที่เป็นเสียง (Audio media) ได้แก่ สื่อประเภทเสียงที่ใช้ในกระบวนการเรียนรู้ เช่น เทปบันทึกเสียง วิทยุ เป็นต้น

1.3 สื่อที่เป็นทั้งภาพและเสียง (Audio-visual media) ได้แก่ สื่อที่แสดงภาพและเสียงพร้อม ๆ กัน เช่น สไลด์ประกอบเสียง ภาพยนตร์ที่มีเสียง (Sound-film) เทปโทรทัศน์ บทเรียนคอมพิวเตอร์ช่วยสอน (CAI) และมัลติมีเดีย เป็นต้น

#### 2. แบ่งตามประเภทของสื่อการเรียนการสอนในทางเทคโนโลยีการศึกษา ดังนี้

2.1 เครื่องมืออุปกรณ์ (Hardware) สื่อการเรียนการสอนประเภทเครื่องมือหรืออุปกรณ์ เรียกกันโดยทั่วไปว่า ฮาร์ดแวร์ (Hardware) หรือสื่อใหญ่ (Big media) หมายถึง สิ่งที่เป็นอุปกรณ์ทางเทคนิคทั้งหลายที่ประกอบด้วย กลไกไฟฟ้าและอิเล็กทรอนิกส์ ซึ่งไม่ใช่

สิ่งสิ้นเปลือง ได้แก่ เครื่องฉายทั้งหลาย เช่น เครื่องฉายภาพยนตร์ เครื่องฉายสไลด์ เครื่องฉายภาพ ฟิล์มแสง เครื่องฉายภาพข้ามศีรษะ เครื่องรับโทรทัศน์ รวมทั้งเครื่องมือหรืออุปกรณ์ทางเทคนิคอื่น ๆ ที่เป็นทางผ่านของความรู้ เช่น เครื่องฉายจุลทรรศน์ เครื่องคอมพิวเตอร์ เป็นต้น

2.2 วัสดุ (Software) สื่อการเรียนการสอนประเภทวัสดุ บางครั้งเรียกว่า ซอฟต์แวร์ (Software) หรือสื่อเล็ก (Small Media) ซึ่งเป็นวัสดุที่เก็บความรู้ในลักษณะของภาพ เสียง และตัวอักษรในรูปแบบต่าง ๆ จำแนกได้ 2 ประเภท คือ

2.1.2 วัสดุที่ต้องอาศัยเครื่องมือหรืออุปกรณ์ (Hardware) เพื่อเสนอเรื่องราว ข้อมูล หรือความรู้ออกมาสื่อความหมายแก่ผู้เรียน ได้แก่ ฟิล์ม แผ่นใส เทปบันทึกเสียง เป็นต้น

2.2.2 วัสดุที่เสนอความรู้ได้ด้วยตนเอง โดยไม่ต้องอาศัยเครื่องมือหรืออุปกรณ์ ใด ๆ เช่น ตำราหนังสือ เอกสาร คู่มือ รูปภาพ แผ่นภาพ ของจริง ของตัวอย่าง หุ่นจำลอง เป็นต้น

2.3 เทคนิคและวิธีการ (Technique and method) การสื่อความหมายในการเรียน การสอน บางครั้งไม่อาจทำได้ด้วยเครื่องมืออุปกรณ์หรือวัสดุ แต่จะต้องอาศัยเทคนิค หรือวิธีการ เพื่อการให้เกิดการเรียนรู้ หรือใช้ทั้งวัสดุอุปกรณ์และวิธีการไปพร้อม ๆ กัน แต่เน้นที่วิธีการ เป็นสำคัญ เช่น การสาธิตประกอบการใช้เครื่องมือเครื่องจักร การทดลอง การแสดงบทบาท การศึกษานอกสถานที่ การจัดนิทรรศการ เป็นต้น ดังนั้น เทคนิคหรือวิธีการต่าง ๆ ดังกล่าว จึงจัดว่า เป็นสื่อการเรียนการสอนอีกประเภทหนึ่ง แต่สื่อประเภทนี้ มักจะใช้ร่วมกับสื่อ 2 ประเภทแรก จึงจะได้ผลดี

กล่าวได้ว่า สื่อการเรียนการสอนในกระบวนการเรียนการสอนโดยทั่วไป ส่วนใหญ่ จะคำนึงถึงวัสดุ อุปกรณ์ ที่ใช้ประกอบการเรียนรู้ ซึ่งได้แก่ ฮาร์ดแวร์และซอฟต์แวร์ มากกว่าเทคนิค หรือวิธีการ ดังนั้น จึงนิยมเรียกสื่อการเรียนการสอนว่า อุปกรณ์ช่วยสอน หรืออุปกรณ์การสอน (Teaching aids) ซึ่งหมายถึง วัสดุและอุปกรณ์ที่ใช้ประกอบการเรียนรู้ หรือเพิ่มประสิทธิภาพ ในการสื่อความหมาย อันจะส่งผลให้ผู้เรียนเกิดความเข้าใจในบทเรียนได้ง่ายขึ้น

#### **การเลือกสื่อการเรียนการสอนให้เหมาะกับวัตถุประสงค์**

ในการพิจารณาเลือกใช้ หรือสร้างสื่อการเรียนการสอนให้เหมาะสมกับวัตถุประสงค์ ในขั้นต้น จะต้องพิจารณาเป้าหมายของวัตถุประสงค์ของบทเรียนเป็นหลัก โดยการวิเคราะห์เนื้อหา ของวัตถุประสงค์นั้น ๆ ว่า มีจุดสำคัญอะไร ควรสื่อความหมายลักษณะใด จากนั้น จึงเลือกลักษณะ ของสื่อให้สอดคล้องกับเนื้อหาหลักของวัตถุประสงค์นั้น โดยพิจารณาเลือกรายลำดับจากสิ่งที่เป็นนามธรรม (Abstract) ไปสู่สิ่งที่เป็นรูปธรรม (Concrete) ดังภาพที่ 15

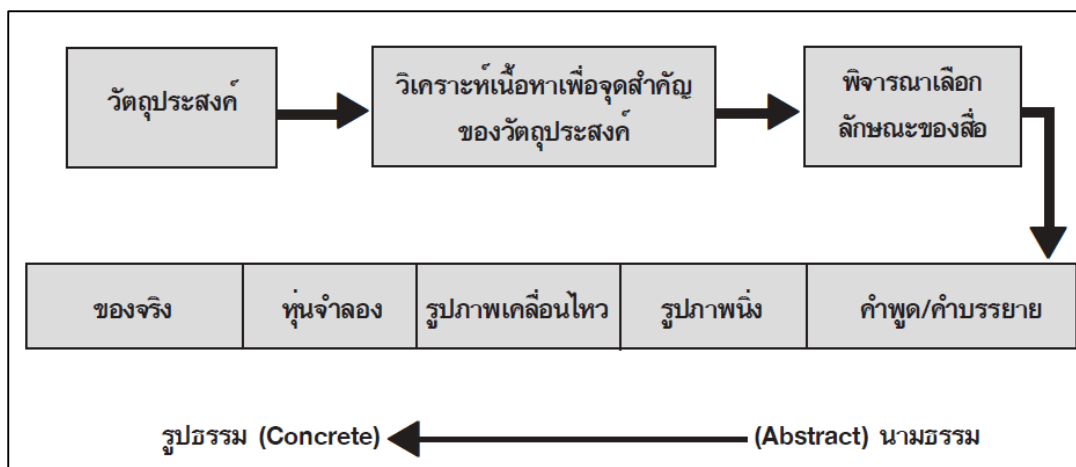

ภาพที่ 15 การเลือกสื่อการเรียนการสอนให้เหมาะกับวัตถุประสงค์

จากองค์ความรู้เรื่องสื่อการเรียนการสอน สามารถนำมาประยุกต์ใช้ในบทบาทของครูผู้สอน คือ ก่อนที่ครูผู้สอนจะทำการใช้สื่อแต่ละอย่าง ครูผู้สอนเองต้องเข้าใจผู้เรียนว่าเป็นใคร มีประสบการณ์ความรู้เดิมมากน้อยเพียงไร และหากจะนำสื่อใหม่มาใช้กลุ่มผู้เรียน จะมีผลตอบสนองอย่างไร และรู้จักสื่อที่จะใช้ว่า มีจุดดี จุดด้อยอย่างไร จะใช้ช่องทางใดในการสื่อสารจึงเหมาะสมกับผู้เรียน และการเลือกเวลาในการใช้สื่อ ก็เป็นอีกปัจจัยหนึ่งที่จะทำให้การเรียนการสอนประสบความสำเร็จ

## จังหวัดสมุทรปราการ

### องค์กรปกครองส่วนท้องถิ่น

องค์กรปกครองส่วนท้องถิ่นได้ถูกจัดตั้งขึ้นทุกจังหวัด เมื่อ พ.ศ. 2498 โดยพระราชบัญญัติระเบียบบริหารราชการส่วนจังหวัด พ.ศ. 2498 เพื่อทำหน้าที่เป็นองค์กรปกครองส่วนท้องถิ่น ประกอบด้วย สภาจังหวัดและผู้ว่าราชการจังหวัด โดยสภาจังหวัด ประกอบด้วยสภาที่มาจากการเลือกตั้งของประชาชน ทำหน้าที่ทางนิติบัญญัติ กำหนดนโยบายการบริหาร และควบคุมฝ่ายบริหาร อันมีหัวหน้าฝ่ายบริหาร คือ ผู้ว่าราชการจังหวัด เป็นผู้รับผิดชอบในการบริหารงาน ด้วยการนำมติหรือนโยบายของสภาจังหวัดไปพิจารณาดำเนินการ โดยมีพื้นที่ที่อยู่ในความรับผิดชอบขององค์กรปกครองส่วนท้องถิ่น ได้แก่ พื้นที่ที่ไม่เกี่ยวข้องกับพื้นที่ของเทศบาลและสุขาภิบาล

ต่อมาในปี พ.ศ. 2537 ได้มีพระราชบัญญัติสภาตำบลและองค์การบริหารส่วนตำบล พ.ศ. 2537 ซึ่งกำหนดให้สภาตำบล ซึ่งเดิมเป็นพื้นที่ขององค์กรปกครองส่วนท้องถิ่น ที่มีรายได้

เฉลี่ยย้อนหลัง 3 ปี ตั้งแต่ 150,000 บาทขึ้นไป จัดตั้งเป็นองค์การบริหารส่วนตำบล มีฐานะเป็นราชการส่วนท้องถิ่นและเป็นนิติบุคคล ทำให้องค์กรปกครองส่วนท้องถิ่นไม่มีพื้นที่ในการดำเนินกิจการ สมควรปรับปรุงบทบาทและอำนาจหน้าที่ขององค์กรปกครองส่วนท้องถิ่นให้สอดคล้องกัน และปรับปรุงโครงสร้างขององค์กรปกครองส่วนท้องถิ่นให้เหมาะสมยิ่งขึ้น ได้มีการตราพระราชบัญญัติองค์กรปกครองส่วนท้องถิ่น พ.ศ. 2540 โดยกำหนดให้พื้นที่จังหวัดเป็นพื้นที่ขององค์กรปกครองส่วนท้องถิ่น มีผู้บริหารสูงสุด คือ ตำแหน่งนายกองค์กรปกครองส่วนท้องถิ่น มาจากการเลือกตั้งของสมาชิกสภาองค์กรปกครองส่วนท้องถิ่น โดยความเห็นชอบของสภาองค์กรปกครองส่วนท้องถิ่น เป็นผู้ปกครองและบังคับบัญชาข้าราชการส่วนจังหวัด และดำเนินกิจการส่วนจังหวัดควบคู่ไปกับสภาจังหวัด

การบริหารงานขององค์กรปกครองส่วนท้องถิ่นในปัจจุบัน เป็นไปตามพระราชบัญญัติองค์กรปกครองส่วนท้องถิ่น พ.ศ. 2540 ซึ่งมีการแก้ไขเพิ่มเติม 2 ครั้ง คือ ในปี พ.ศ. 2542 และ พ.ศ. 2546 กำหนดให้มีหน่วยการบริหารราชการส่วนท้องถิ่นรูปแบบหนึ่ง เรียกว่า “องค์กรปกครองส่วนท้องถิ่น” โดยอยู่ในทุกจังหวัด ๆ ละ 1 แห่ง รวม 75 แห่ง มีฐานะเป็นนิติบุคคล และมีพื้นที่รับผิดชอบทั่วทั้งจังหวัด โดยทับซ้อนกับพื้นที่ของหน่วยการบริหารราชการส่วนท้องถิ่นอื่น คือ เทศบาล สุขาภิบาล และองค์การบริหารส่วนตำบลในจังหวัดนั้น ความเป็นนิติบุคคลก่อให้เกิดความสามารถในการทำนิติกรรม ความเป็นหน่วยการบริหารราชการส่วนท้องถิ่นก่อให้เกิดอำนาจหน้าที่และขอบเขตพื้นที่ในการใช้อำนาจหน้าที่นั้น

#### อำนาจและหน้าที่ขององค์กรปกครองส่วนท้องถิ่น

ตามพระราชบัญญัติองค์กรปกครองส่วนท้องถิ่น พ.ศ. 2540 และที่แก้ไขเพิ่มเติมถึงฉบับที่ 3 พ.ศ. 2546 องค์กรปกครองส่วนท้องถิ่นมีอำนาจหน้าที่ ดังนี้

1. ตราข้อบัญญัติ โดยไม่ขัดหรือแย้งต่อกฎหมาย
2. จัดทำแผนพัฒนาองค์กรปกครองส่วนท้องถิ่น และประสานการจัดทำแผนพัฒนาจังหวัดตามระเบียบที่คณะรัฐมนตรีกำหนด
3. สนับสนุนสภาพตำบลและราชการส่วนท้องถิ่นอื่นในการพัฒนาท้องถิ่น
4. ประสานและให้ความร่วมมือในการปฏิบัติหน้าที่ของสภาพตำบลและราชการส่วนท้องถิ่นอื่น
5. แบ่งสรรเงิน ซึ่งตามกฎหมาย จะต้องแบ่งให้แก่สภาพตำบลและราชการส่วนท้องถิ่นอื่น
6. อำนาจหน้าที่ของจังหวัดตามพระราชบัญญัติระเบียบบริหารราชการส่วนจังหวัด พ.ศ. 2498 เฉพาะภายในเขตสภาพตำบล



7. คຸ້ມກອງ ຄູແລ ແລະ ບຳຮຸ່ງຮັກສາທຳຢາກຮຸຣຸມຊາດແລະ ສິ່ງແວດລ້ອມ ບຳຮຸ່ງຮັກສາສິລປະ ຈາຣິຕປຣະເພືີ ກູມິປັຍູູຯທ້ອງຄີນແລະ ວັດນຮຸຣຸມອັນດີຂອງທ້ອງຄີນ

8. ຈັດທຳກິຈກາຣໄດ ໆ ອັນເປັນອຳນາຈນຳທີ່ຂອງຣາຊກາຣສ່ວນທ້ອງຄີນອື່ນ ທີ່ຢູ່ໃນເຂດອຳກຳຣ ປກຣອງສ່ວນທ້ອງຄີນ ແລະ ກິຈກາຣນັ້ນ ເປັນກາຣສມກວຣໄຫ້ຣາຊກາຣສ່ວນທ້ອງຄີນອື່ນທີ່ຢູ່ຮ່ວມກັນ ດຳເນີນກາຣຫຼືອຳກຳຣປກຣອງສ່ວນທ້ອງຄີນດຳເນີນກາຣ ແຕ່ທັ້ງນີ້ ຕາມທີ່ກຳເນີດໃນກູກູຣະທຣວງ

9. ຈັດທຳກິຈກາຣອື່ນໄດຕາມທີ່ກຳເນີດໄວ້ໃນພຣະຣາຊບັຍູູຯດີນີ້ ຫຼືອກູກູກູມາຍອື່ນ ກຳເນີດໄຫ້ ເປັນອຳນາຈນຳທີ່ຂອງອຳກຳຣປກຣອງສ່ວນທ້ອງຄີນ ທັ້ງນີ້ ບຣຣດາອຳນາຈນຳທີ່ໄດຊື່ງເປັນຂອງຣາຊກາຣ ສ່ວນກລາງ ຫຼືອຣາຊກາຣສ່ວນກູມິຢາກ ອາຈມອບໄຫ້ອຳກຳຣປກຣອງສ່ວນທ້ອງຄີນປູກິບັດໄດ້ ທັ້ງນີ້ ຕາມທີ່ ກຳເນີດໃນກູກູຣະທຣວງ

ນອກຈາກນີ້ ກູກູກູມາຍຍັງໄດ້ກຳເນີດຕໍ່ໄປອີກດ້ວຍວ່າ ອຳກຳຣປກຣອງສ່ວນທ້ອງຄີນສາມາດ ທຳນຳທີ່ຂອງອຳກຳຣປກຣອງສ່ວນທ້ອງຄີນປຣະເກທອື່ນ ໆ ໄດ້ເຊັ່ນກັນ ຫາກອຳກຳຣປກຣອງສ່ວນ ທ້ອງຄີນອື່ນ ໆ ຮ້ອງຂອແລະ ໄດ້ຮັບກາຣຍິນຍອມຈາກອຳກຳຣປກຣອງສ່ວນທ້ອງຄີນນັ້ນ ຂ້ອຈຳກັດ ຂອງອຳກຳຣປກຣອງສ່ວນທ້ອງຄີນມີໄດ້ມື້ຢູ່ແຕ່ກາຣໃນເຂດຂອງຈັງຫວັດຕນທ່ານັ້ນ ຫາກອຳກຳຣປກຣອງ ສ່ວນທ້ອງຄີນໄດ້ໄດ້ຮັບກາຣຮ້ອງຂອແລະ ຍິນຍອມຈາກອຳກຳຣປກຣອງສ່ວນທ້ອງຄີນອື່ນ ອຳກຳຣປກຣອງ ສ່ວນທ້ອງຄີນທີ່ໄດ້ຮັບກາຣຮ້ອງຂອແລະ ຍິນຍອມ ກໍສາມາດດຳເນີນກາຣກິຈກາຣທີ່ໄດ້ຮັບກາຣຮ້ອງຂອ ໄດ້ເຊັ່ນກັນ

#### ສຳນັກງານທ້ອງຄີນຈັງຫວັດສມຸທຣປຣາກາຣ

ສຳນັກງານທ້ອງຄີນຈັງຫວັດສມຸທຣປຣາກາຣ ມີອຳນາຈນຳທີ່ ສັ່ງເສຣິມສນັບສນຸນແລະ ປຣະສາຣ ກາຣຈັດກາຣບຣິກາຣສາຣາຣຸຸມແລະ ກາຣສືກຣາ ໃນອຳນາຈນຳທີ່ຂອງອຳກຳຣປກຣອງສ່ວນທ້ອງຄີນ ມີດັງນີ້

#### ອຳເກອເມືອງສມຸທຣປຣາກາຣ

1. ອຳກຳຣບຣິກາຣສ່ວນຈັງຫວັດສມຸທຣປຣາກາຣ
2. ທະສບາລນຣສມຸທຣປຣາກາຣ
3. ທະສບາລເມືອງປາກນ້ຳສມຸທຣປຣາກາຣ
4. ທະສບາລດຳບລາງເມືອງ
5. ທະສບາລດຳບລແພຣກຣາ
6. ທະສບາລດຳບລາງປູ
7. ທະສບາລດຳບລສຳຣອງເນື້ອ
8. ທະສບາລດຳບລດຳນສຳຣອງ
9. ອຳກຳຣບຣິກາຣສ່ວນດຳບລແພຣກຣາ
10. ອຳກຳຣບຣິກາຣສ່ວນດຳບລເທພາຣັກຣຸ່

11. องค์การบริหารส่วนตำบลบางโปรง
12. องค์การบริหารส่วนตำบลบางด้วน
13. องค์การบริหารส่วนตำบลแพรกษาใหม่  
อำเภอพระประแดง
14. เทศบาลเมืองพระประแดง
15. เทศบาลเมืองลัดหลวง
16. เทศบาลเมืองปู่เจ้าสมิงพราย
17. องค์การบริหารส่วนตำบลบางน้ำผึ้ง
18. องค์การบริหารส่วนตำบลทรงคนอง
19. องค์การบริหารส่วนตำบลบางยอ
20. องค์การบริหารส่วนตำบลบางกระเจ้า
21. องค์การบริหารส่วนตำบลบางกอบัว
22. องค์การบริหารส่วนตำบลบางกระสอบ  
อำเภอบางพลี
23. เทศบาลตำบลบางพลี
24. องค์การบริหารส่วนตำบลบางพลีใหญ่
25. องค์การบริหารส่วนตำบลราชาเทวะ
26. องค์การบริหารส่วนตำบลบางโหลง
27. องค์การบริหารส่วนตำบลบางปลา
28. องค์การบริหารส่วนตำบลหนองปรือ
29. องค์การบริหารส่วนตำบลบางแก้ว  
อำเภอบางบ่อ
30. เทศบาลตำบลบางบ่อ
31. เทศบาลตำบลคลองด่าน
32. เทศบาลตำบลคลองสวน
33. เทศบาลตำบลบางพลีน้อย
34. องค์การบริหารส่วนตำบลบางบ่อ
35. องค์การบริหารส่วนตำบลเป็ริง
36. องค์การบริหารส่วนตำบลบ้านระกาศ
37. องค์การบริหารส่วนตำบลคลองนิมมยาตรา

38. องค์การบริหารส่วนตำบลคลองด่าน
39. องค์การบริหารส่วนตำบลบางเพรียง  
อำเภอพระสมุทรเจดีย์
40. เทศบาลตำบลพระสมุทรเจดีย์
41. เทศบาลตำบลแหลมฟ้าผ่า
42. องค์การบริหารส่วนตำบลในคลองบางปลากด
43. องค์การบริหารส่วนตำบลแหลมฟ้าผ่า
44. องค์การบริหารส่วนตำบลบ้านคลองสวน
45. องค์การบริหารส่วนตำบลนาเกลือ  
อำเภอบางเสาธง
46. เทศบาลตำบลบางเสาธง
47. องค์การบริหารส่วนตำบลศีรษะจรเข้ใหญ่
48. องค์การบริหารส่วนตำบลศีรษะจรเข้น้อย
49. องค์การบริหารส่วนตำบลบางเสาธง

#### ภูมิศาสตร์

จังหวัดสมุทรปราการ เป็นเขตปริมณฑล มีเนื้อที่ 1,004 ตารางกิโลเมตร อาณาเขตทิศเหนือติดต่อกับกรุงเทพมหานครและจังหวัดฉะเชิงเทรา ทิศตะวันออกติดต่อกับจังหวัดฉะเชิงเทรา ทิศใต้จรดอ่าวไทย และทิศตะวันตกติดต่อกับกรุงเทพมหานคร ลักษณะภูมิประเทศเป็นที่ราบลุ่มทั้งหมด มีแม่น้ำเจ้าพระยาไหลผ่านทางซีกตะวันตกของจังหวัด จากทิศเหนือไปทิศใต้ลงสู่อ่าวไทย มีชายฝั่งทะเลยาว 47.5 กิโลเมตร เดิมชายฝั่งทะเลมีป่าชายเลนกว้างขวาง เนื่องจากมีตะกอนที่แม่น้ำเจ้าพระยา นำพามาทับถมกันที่บริเวณปากน้ำ แต่ปัจจุบันมีการบุกรุกป่าชายเลนทำให้เกิดปัญหาการกัดเซาะชายฝั่งเป็นบริเวณกว้าง

ในด้านเศรษฐกิจ จังหวัดสมุทรปราการมีการทำนา ประมงและอุตสาหกรรมแหล่งท่องเที่ยวและสถานที่สำคัญ เช่น ท่าอากาศยานสุวรรณภูมิ พระสมุทรเจดีย์กัลลังน้ำ วัดอโศการาม วัดบางพลีใหญ่ วัดโพชนัดพลเสพรามวรวิหาร วัดโปรดเกศเชษฐาราม ศาลพระเสื้อเมือง พิพิธภัณฑสถานเรือ เมืองโบราณ สถานตากอากาศบางปู ป้อมพระจุลจอมเกล้า สววงคินิวาส ป้อมแฉ่งไฟฟ้า ฟาร์มจรเข้ เป็นต้น

การคมนาคมจากกรุงเทพมหานคร โดยทางหลวงหมายเลข 3 (ถนนสุขุมวิท ตอน กรุงเทพมหานคร-สมุทรปราการ) ระยะทาง 25 กิโลเมตร (กองธรรมศาสตร์และการเมือง, 2557

### การเมืองการปกครอง

จังหวัดสมุทรปราการ แบ่งการปกครองส่วนภูมิภาค มีพื้นที่ 1,004.092 ตารางกิโลเมตร (อันดับที่ 71 ประเทศไทย) มีประชากร 1,344,875 คน (อันดับที่ 14 ของประเทศไทย) ค่าเฉลี่ยความหนาแน่นระหว่างประชากรและพื้นที่อยู่ที่ 1,339.39คน/ ตารางกิโลเมตร (อันดับที่ 3 ของประเทศไทย) แบ่งออกเป็น 6 อำเภอ 50 ตำบล 405 หมู่บ้าน อำเภอในจังหวัดสมุทรปราการ ประกอบด้วย 1) อำเภอเมืองสมุทรปราการ 2) อำเภอบางบ่อ 3) อำเภอบางพลี 4) อำเภอพระประแดง 5) อำเภอพระสมุทรเจดีย์ และ 6) อำเภอบางเสาธง (ส่วนบริหารและพัฒนาเทคโนโลยีการทะเบียน, 2552) ดังภาพที่ 16

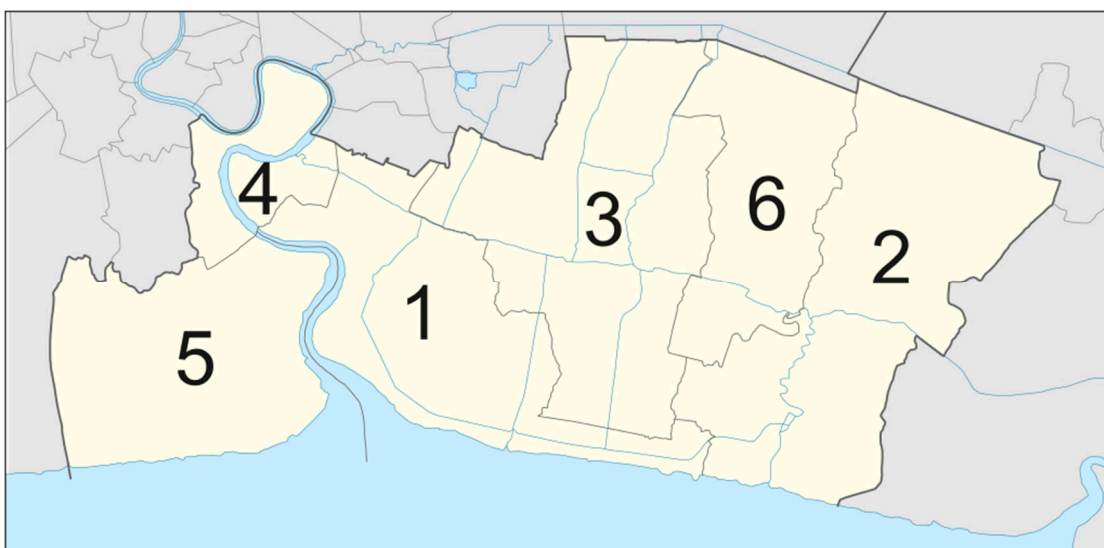

ภาพที่ 16 แผนที่อำเภอในจังหวัดสมุทรปราการ

### การศึกษา

การจัดการศึกษาของจังหวัดสมุทรปราการ ประกอบด้วย การจัดการศึกษาขั้นพื้นฐาน (โรงเรียนมัธยม) โรงเรียนมัธยมศึกษาสังกัดสำนักงานเขตพื้นที่การศึกษามัธยมศึกษา เขต 6 โดยมีรายชื่อโรงเรียนดังนี้ในสังกัด

อำเภอเมืองสมุทรปราการ

1. โรงเรียนเทพศิรินทร์ สมุทรปราการ
2. โรงเรียนนวมินทราชินูทิศ สวนกุหลาบวิทยาลัย สมุทรปราการ
3. โรงเรียนปทุมคงคา สมุทรปราการ
4. โรงเรียนมัธยมวัดด่านสำโรง

5. โรงเรียนมหาภาพระจาดทองอุปถัมภ์
  6. โรงเรียนมัธยมวัดศรีจันทร์ประดิษฐ์
  7. โรงเรียนสตรีสมุทรปราการ (โรงเรียนหญิงประจำจังหวัด)
  8. โรงเรียนสมุทรปราการ (โรงเรียนชายประจำจังหวัด)
  9. โรงเรียนหาดอมราอักษรลักษณ์วิทยา
  10. โรงเรียนวัดแพรงษา
  11. โรงเรียนนาาคติอนุสรณ์
  12. โรงเรียนศรีวิทยาปากน้ำ
  13. โรงเรียนเทศบาลปากน้ำศรีวิทยานุสรณ์ (ในระบบสาธิตมหาวิทยาลัยรามคำแหง)
- อำเภอบางป่อ
1. โรงเรียนนวมินทราชินูทิศ เตรียมอุดมศึกษาพัฒนาการ
  2. โรงเรียนบางป่อวิทยาคม
  3. โรงเรียนเปรี๊ญวิสุทธาธิบดี
  4. โรงเรียนหลวงพ่อบานคลองด่านอนุสรณ์
- อำเภอบางพลี
1. โรงเรียนบางแก้วประชาสรรค์
  2. โรงเรียนบางพลีราษฎร์บำรุง
  3. โรงเรียนพูลเจริญวิทยาคม
  4. โรงเรียนราชวินิตบางแก้ว ในพระบรมราชูปถัมภ์
  5. โรงเรียนราชวินิตสุวรรณภูมิ
- อำเภอบางเสาธง
1. โรงเรียนบดินทรเดชา (สิงห์ สิงหเสนี) สมุทรปราการ
  2. โรงเรียนยินดีวิทย์
- อำเภอพระประแดง
1. โรงเรียนเตรียมอุดมศึกษาน้อมเกล้า สมุทรปราการ
  2. โรงเรียนราชประชาสมาสัย ฝ่ายมัธยม รัชดาภิเษก ในพระบรมราชูปถัมภ์
  3. โรงเรียนวัดทรงธรรม
  4. โรงเรียนวัดโยธินประดิษฐ์
  5. โรงเรียนวิสุทธกษัตริ

### อำเภอพระสมุทรเจดีย์

1. โรงเรียนป้อมนาคราชสวาทยานนท์
2. โรงเรียนมัธยมวัดใหม่สมุทรกิจวิทยาาคม
3. โรงเรียนสาขาสุทธิราอุปถัมภ์

โรงเรียนสาธิตสังกัดสำนักงานคณะกรรมการการอุดมศึกษา

โรงเรียนสาธิตมหาวิทยาลัยราชภัฏธนบุรี สมุทรปราการ

สถาบันอุดมศึกษารัฐบาล ประกอบด้วย

1. สถาบันการแพทย์จักรีนฤพดินทร์ คณะแพทยศาสตร์โรงพยาบาลรามาธิบดี

มหาวิทยาลัยมหิดล อำเภอบางพลี

2. มหาวิทยาลัยราชภัฏธนบุรี สมุทรปราการ อำเภอบางพลี

3. ศูนย์ฝึกพาณิชย์นาวี สถาบันการศึกษาในสังกัดกรมเจ้าท่า กระทรวงคมนาคม อำเภอ

เมืองสมุทรปราการ

สถาบันอาชีวศึกษารัฐบาล ประกอบด้วย

1. วิทยาลัยเทคนิคสมุทรปราการ อำเภอเมืองสมุทรปราการ
  2. วิทยาลัยเทคนิคกาญจนาภิเษกสมุทรปราการ อำเภอบางบ่อ
  3. วิทยาลัยสารพัดช่างสมุทรปราการ อำเภอเมืองสมุทรปราการ
  4. วิทยาลัยการอาชีพพระสมุทรเจดีย์ อำเภอพระสมุทรเจดีย์
- การศึกษาทางทหาร ได้แก่ โรงเรียนนายเรือ อำเภอเมืองสมุทรปราการ

## งานวิจัยที่เกี่ยวข้อง

### งานวิจัยในประเทศ

สุภาณี เสงศรี และวลีพร ปันนา (2559) ได้ศึกษาผลการจัดกิจกรรมการเรียนรู้ โดยกระบวนการเรียนรู้ QSCCS ร่วมกับการเรียนรู้จากแหล่งเรียนรู้ในชุมชน เพื่อส่งเสริมความสามารถเชื่อมโยงทางคณิตศาสตร์ สำหรับนักเรียนมัธยมศึกษา โดยการวิจัยมีจุดมุ่งหมาย เพื่อ 1) สร้างและหาประสิทธิภาพของแผนการจัดกิจกรรมการเรียนรู้ 2) เปรียบเทียบผลสัมฤทธิ์ทางการเรียน และ 3) เปรียบเทียบความสามารถเชื่อมโยงทางคณิตศาสตร์ ก่อนและหลังการจัดกิจกรรมการเรียนรู้โดยใช้กระบวนการเรียนรู้ QSCCS ร่วมกับการเรียนรู้จากแหล่งเรียนรู้ในชุมชน เพื่อส่งเสริมความสามารถเชื่อมโยงทางคณิตศาสตร์สำหรับนักเรียนมัธยมศึกษา กลุ่มตัวอย่าง คือ นักเรียนชั้นมัธยมศึกษาปีที่ 2 ภาคเรียนที่ 1 ปีการศึกษา 2558 ของโรงเรียนบ้านห้วยลึก อำเภอเวียงแก่น จังหวัดเชียงราย จำนวน 30 คน เครื่องมือที่ใช้ในการวิจัย ประกอบด้วย

1) แผนการจัดกิจกรรมการเรียนรู้โดยใช้กระบวนการเรียนรู้ QSCCS ร่วมกับการเรียนรู้จากแหล่งเรียนรู้ในชุมชน เพื่อส่งเสริมความสามารถการเชื่อมโยงทางคณิตศาสตร์ เรื่อง การแปลงทางเรขาคณิต 2) แบบทดสอบวัดผลสัมฤทธิ์ทางการเรียนและวัดความสามารถการเชื่อมโยงทางคณิตศาสตร์ เรื่อง การแปลงทางเรขาคณิต วิเคราะห์ข้อมูล โดยใช้ค่าเฉลี่ย ส่วนเบี่ยงเบนมาตรฐาน สถิติทดสอบ t-test dependent sample ผลการจัดกิจกรรมการเรียนรู้โดยใช้กระบวนการเรียนรู้ QSCCS ร่วมกับการเรียนรู้จากแหล่งเรียนรู้ในชุมชน เพื่อส่งเสริมความสามารถการเชื่อมโยงทางคณิตศาสตร์ เรื่อง การแปลงทางเรขาคณิต ชั้นมัธยมศึกษาปีที่ 2 พบว่า 1) การจัดกิจกรรมการเรียนรู้มีประสิทธิภาพ E1/ E2 เท่ากับ 85.75/ 84.67 สูงกว่าเกณฑ์ที่กำหนดไว้ 80/ 80 2) นักเรียนมีผลสัมฤทธิ์ทางการเรียน เรื่อง การแปลงทางเรขาคณิต หลังจัดกิจกรรมการเรียนรู้สูงกว่าก่อนจัดกิจกรรมการเรียนรู้ อย่างมีนัยสำคัญทางสถิติที่ระดับ .05 และ 3) นักเรียนมีความสามารถการเชื่อมโยงทางคณิตศาสตร์ เรื่อง การแปลงทางเรขาคณิต หลังจัดกิจกรรมการเรียนรู้สูงกว่าก่อนจัดกิจกรรมการเรียนรู้ อย่างมีนัยสำคัญทางสถิติที่ระดับ .05

ปัญญา จันทโคต (2557) ได้ศึกษาการพัฒนาตัวแบบศูนย์การเรียนรู้ชุมชนสำหรับประเทศไทย มีวัตถุประสงค์ 3 ประการ คือ 1) เพื่อศึกษาสภาพการดำเนินงานของศูนย์การเรียนรู้ชุมชนในประเทศไทย 2) เพื่อศึกษาปัจจัยที่สนับสนุนการดำเนินงานของศูนย์การเรียนรู้ชุมชน และ 3) เพื่อพัฒนาตัวแบบศูนย์การเรียนรู้ชุมชนสำหรับประเทศไทย โดยใช้การวิจัยแบบผสานวิธี มีกลุ่มตัวอย่างในการศึกษาเชิงปริมาณ จำนวน 537 คน ผู้ให้ข้อมูลในการศึกษาเชิงคุณภาพ ได้แก่ ผู้ดูแลรับผิดชอบศูนย์การเรียนรู้ชุมชน ที่มีคะแนนประเมินสูงสุดระดับภาค จำนวน 6 แห่ง รวมทั้งกรุงเทพมหานคร เครื่องมือในการวิจัย มี 3 ประเภทได้แก่ 1) แบบสอบถามศึกษาสภาพการดำเนินงาน 2) แบบสัมภาษณ์แบบกึ่งโครงสร้างสำหรับผู้ดูแลรับผิดชอบศูนย์การเรียนรู้ชุมชน ที่มีคะแนนการประเมินสูงสุดระดับภาค และ 3) แบบประเมินความเหมาะสมของร่างตัวแบบศูนย์การเรียนรู้ชุมชน ด้วยการหาค่าดัชนีความสอดคล้อง ผลการวิจัย พบว่า

1. สภาพการดำเนินงานของศูนย์การเรียนรู้ชุมชนในประเทศไทยตาม CIPP Evaluation model มีดังนี้ 1) ด้านบริบทของศูนย์การเรียนรู้ชุมชน พบว่า มีการบริหารงานในรูปแบบคณะกรรมการ โดยมีจำนวนไม่เกิน 9 คน มีวาระการดำรงตำแหน่ง 4 ปี (ร้อยละ 34.98) ศูนย์การเรียนรู้ชุมชนจัดตั้งในพื้นที่สาธารณะประโยชน์ของชุมชน (ร้อยละ 39.16) และมีอาคารเป็นเอกเทศ (ร้อยละ 56.16) 2) ด้านปัจจัยนำเข้า พบว่า มีบุคคลเป็นครูประจำศูนย์ (ร้อยละ 68.97) มีวุฒิปริญญาตรี (ร้อยละ 61.82) และได้รับงบประมาณจากสำนักงานส่งเสริมการศึกษานอกระบบและการศึกษาตามอัธยาศัย (ร้อยละ 69.46) 3) ด้านกระบวนการดำเนินงาน พบว่า ศูนย์การเรียนรู้ชุมชน มีการวางแผนการดำเนินงาน ( $\bar{X} = 3.93$ ) กลุ่มเป้าหมายหลัก คือ วัยทำงาน ( $\bar{X} = 4.02$ )

จัดกระบวนการเรียนรู้โดยการเชิญผู้เชี่ยวชาญมาบรรยายให้ความรู้ ( $\bar{X} = 3.81$ ) 4) ด้านกิจกรรมที่จัดพบว่า มีการจัดกิจกรรมด้านพัฒนาชุมชนในภาพรวม ( $\bar{X} = 3.80$ ) โดยกิจกรรมที่มีค่าเฉลี่ยสูง คือ การป้องกันและแก้ไขปัญหาเสพติด ( $\bar{X} = 4.08$ )

2. ปัจจัยสนับสนุนการดำเนินงานของศูนย์การเรียนรู้ชุมชน ผลการศึกษา พบว่า ปัจจัยสนับสนุนการดำเนินงานมี 7 ปัจจัย คือ 1) ปัจจัยผู้นำและคนในชุมชน 2) ปัจจัยบุคลากร และการได้รับการสนับสนุน 3) ปัจจัยคุณสมบัติและความสามารถของบุคลากร 4) ปัจจัยอาคารสถานที่และครุภัณฑ์ 5) ปัจจัยโครงสร้างและการบริหาร 6) ทรัพยากรและสิ่งสนับสนุนการเรียนรู้ และ 7) กิจกรรมและบริการ

3. ตัวแบบศูนย์การเรียนรู้ชุมชน สำหรับประเทศไทย ผลจากการศึกษา พบว่า ตัวแบบศูนย์การเรียนรู้ชุมชนสำหรับประเทศไทย ประกอบด้วย 4 ส่วน คือ 1) เป้าหมายของศูนย์การเรียนรู้ชุมชน 2) หน้าที่กลุ่มเป้าหมายและวิธีการจัดการเรียนรู้ 3) ทรัพยากรองค์การ และ 4) ปัจจัยสนับสนุน

นันทวัน เรืองอร่าม (2554) ได้ทำการศึกษาการพัฒนาารูปแบบศูนย์การเรียนรู้ชุมชนนาจอมเทียน โดยมีวัตถุประสงค์ คือ 1) เพื่อสร้างและพัฒนาารูปแบบศูนย์การเรียนรู้ชุมชนนาจอมเทียน 2) เพื่อประเมินประสิทธิภาพของศูนย์การเรียนรู้ชุมชนนาจอมเทียน 3) เพื่อประเมินรับรองารูปแบบศูนย์การเรียนรู้ชุมชนนาจอมเทียน ทำการศึกษาโดยใช้กระบวนการวิจัยเชิงปฏิบัติการแบบมีส่วนร่วม ดำเนินการวิจัยเป็น 3 ระยะ ได้แก่ 1) ระยะเตรียมการวิจัย ประกอบด้วย การเลือกชุมชน การสร้างความสัมพันธ์กับชุมชน การเตรียมคนและเครือข่ายความร่วมมือ โดยใช้วิธีการศึกษาข้อมูลจากแหล่งข้อมูลทุติยภูมิ การสัมภาษณ์ การสนทนากลุ่ม การสังเกต และการทำประชาคม เพื่อชี้แจงและเตรียมความพร้อมในการมีส่วนร่วมพัฒนาศูนย์การเรียนรู้ชุมชนนาจอมเทียน 2) ระยะดำเนินการวิจัย ประกอบด้วย การศึกษาบริบทของชุมชนนาจอมเทียน สภาพปัญหาและความต้องการศูนย์การเรียนรู้ชุมชน การพัฒนาร่างารูปแบบศูนย์การเรียนรู้ชุมชน การสร้างศูนย์การเรียนรู้ชุมชนและการดำเนินงานศูนย์การเรียนรู้ชุมชน โดยวิธีการศึกษาข้อมูลจากแผนยุทธศาสตร์การพัฒนาของเทศบาลนาจอมเทียน การศึกษาเอกสาร บทความ งานวิจัยที่เกี่ยวกับการออกแบบและพัฒนาารูปแบบ การสนทนาแบบไม่เป็นทางการ การสอบถามความคิดเห็นจากประชาชน การประชุมและการสนทนากลุ่ม เพื่อประเมินความเหมาะสมของารูปแบบศูนย์การเรียนรู้ 3) ระยะติดตามและประเมินผล ประกอบด้วย การประเมินประสิทธิภาพของศูนย์การเรียนรู้ชุมชนนาจอมเทียน โดยใช้แบบสอบถามความคิดเห็น การสัมภาษณ์ผู้รับบริการ การวิเคราะห์ข้อมูลและสรุปผลการวิจัยและการประเมินรับรองารูปแบบศูนย์การเรียนรู้ชุมชนนาจอมเทียน โดยผู้ทรงคุณวุฒิ ผลการวิจัย พบว่า



1. รูปแบบศูนย์การเรียนรู้ชุมชนนัจอมเทียน ประกอบด้วย ปรัชญา วิสัยทัศน์ พันธกิจ เป้าหมาย วัตถุประสงค์ของการจัดตั้งศูนย์ฯ กลยุทธ์ของศูนย์ฯ บทบาทหน้าที่ของศูนย์ฯ กลุ่มเป้าหมายที่จะมาใช้บริการศูนย์ฯ การประกันคุณภาพศูนย์ฯ โครงสร้างการดำเนินงานของศูนย์ฯ กระบวนการทำงานของศูนย์ฯ การติดตามและประเมินผลศูนย์ฯ

## 2. ประสิทธิภาพของศูนย์การเรียนรู้ชุมชนนัจอมเทียน

2.1 ประเมินจากแบบสอบถาม พบว่า ผู้รับบริการมีความคิดเห็นว่ากิจกรรม/โครงการที่ดำเนินการตอบสนองต่อความต้องการและส่งเสริมให้เกิดการเรียนรู้ด้วยตนเอง ตามศักยภาพของแต่ละบุคคล อยู่ในระดับมากที่สุด และคณะทำงานศูนย์ฯ มีส่วนร่วมในการบริหารจัดการ การตัดสินใจในการดำเนินงานและจัดกิจกรรม/โครงการที่ดำเนินในศูนย์ฯ อยู่ในระดับมากที่สุด

2.2 ประเมินจากการสัมภาษณ์ผู้รับบริการ พบว่า ผู้รับบริการได้รับทักษะและความรู้ที่ตรงกับความต้องการของตนเอง ช่วยยกระดับคุณภาพชีวิตให้ดีขึ้น มีทางเลือกในการประกอบอาชีพเพิ่มขึ้น และมีความสัมพันธ์ที่ดีระหว่างผู้รับบริการด้วยกันเอง

3. ผลการประเมินรับรองรูปแบบศูนย์การเรียนรู้ชุมชนนัจอมเทียน โดยผู้ทรงคุณวุฒิ ประเมินให้มีความเหมาะสมระดับมากที่สุด

แก้ววิเศษ ธรรมวงศา (2553) ได้ศึกษาการจัดการเรียนรู้วิถีชีวิตวิถีชีวิตแบบเกษตรกรรมสู่เกษตรกรของศูนย์การเรียนรู้วิถีชีวิตวิถีชีวิตสองสกลิ่ง อำเภอลาดบัวหลวง จังหวัดระยอง โดยมีวัตถุประสงค์เพื่อศึกษารูปแบบการจัดการฝึกอบรมที่เสริมสร้างการเรียนรู้โดยเกษตรกรด้วยกัน ในการทำการเกษตรทางเลือก ลด ละ เลิก การใช้สารเคมีทุกชนิด รมรงค์การทำเกษตรอินทรีย์ เสริมสร้างสมดุลให้ระบบนิเวศมีความยั่งยืนต่อไป จากการศึกษา พบว่า ศูนย์การเรียนรู้วิถีชีวิตวิถีชีวิตสองสกลิ่ง มีการดำเนินงานโดยความร่วมมือร่วมใจของเกษตรกร ผู้ทำหน้าที่เป็นวิทยากร เกษตรกรทั่วไป และเจ้าหน้าที่จากสำนักงานปลัดกระทรวงเกษตรและสหกรณ์ ภารกิจหลักของศูนย์มีการจัดการการเรียนรู้ การจัดเตรียมสถานที่ฝึกอบรม แปลงสำหรับฝึกปฏิบัติจริง แปลงสาธิต แปลงจำลอง การรับผู้เข้าอบรม วิทยากร รวมทั้งวัตถุประสงค์ต่าง ๆ วิธีการให้ความรู้และการฝึกทักษะด้านต่าง ๆ ตลอดจนจัดสถานที่พัก ส่วนปัจจัยที่สนับสนุนการดำเนินงานของศูนย์ได้แก่ หน่วยงานภาครัฐ สำนักงานเกษตรและสหกรณ์จังหวัด องค์การบริหารส่วนจังหวัด มูลนิธิเครือข่ายวิถีชีวิตวิถีชีวิตสองสกลิ่ง ตลอดจนหน่วยงานภาคเอกชน (NGO) ปัญหาอุปสรรคในการดำเนินงานการจัดการเรียนรู้ของศูนย์เรียนรู้วิถีชีวิตวิถีชีวิตสองสกลิ่งคือ จำนวนบุคลากรยังน้อยและงบประมาณที่มีจำกัด

พจนีย์ สวัสดิ์รัตน์ (2550) ได้ศึกษาโครงการวิจัยและพัฒนาในรูปแบบศูนย์การเรียนรู้ชุมชนเพื่อการเรียนรู้ตลอดชีวิตของบ้านหนองบึงไก่อ หมู่ 2 ตำบลนาบ่อคำ อำเภอมือง จังหวัดกำแพงเพชร

พบว่า การศึกษาและพัฒนา รูปแบบศูนย์การเรียนรู้ชุมชนตำบลเพื่อการเรียนรู้ตลอดชีวิต บ้านหนองปิ้งไก่ เป็นการจัดกระบวนการเรียนรู้ไปศึกษาและพัฒนาไปในกิจกรรมในกลุ่มพัฒนาอาชีพต่าง ๆ การจัดการศึกษาขั้นพื้นฐาน และการจัดการศึกษาตามอัธยาศัยในรูปแบบที่หลากหลาย พบว่า การจัดกิจกรรมใด ๆ ควรเกิดจากการทำเวทีชาวบ้านให้บ่อยครั้ง ศึกษาความต้องการที่แท้จริง และเป็นประโยชน์ต่อวิถีชีวิตของชุมชน ซึ่งศูนย์การเรียนรู้ชุมชนเพื่อการเรียนรู้ตลอดชีวิตที่ยั่งยืน ประกอบด้วย

1. กลุ่มเป้าหมายต้องเป็นทุกคนในชุมชน เช่น เด็ก เยาวชน กลุ่มอาชีพต่าง ๆ ผู้นำชุมชน และผู้สูงอายุ เพื่อว่าแต่ละกลุ่มมีสมาชิกที่หลากหลาย จะทำให้เกิดการบ่มเพาะต้นกล้า รักในอาชีพ ศิลปะ รักท้องถิ่นของชุมชน และยังทำให้ไม่มีช่องว่างระหว่างวัย เชื่อมสายใยซึ่งกันและกัน ของคนในชุมชน นอกจากนี้ กลุ่มเยาวชนยังสามารถช่วยเหลือกลุ่มในการจัดทำบัญชีการใช้เทคโนโลยี ทำให้ทุกคนในศูนย์การเรียนรู้ตลอดชีวิต มีความสุขในการทำงาน มีคุณค่าในกลุ่ม ชีวิตมีความหมาย

2. ครูผู้ให้คำแนะนำ (Facilitator) ซึ่งทำหน้าที่ให้คำแนะนำในทุกเรื่องของผู้เรียน มีความคุ้นเคย เข้าใจผู้เรียนอย่างไร้ขีดดูแลและช่วยเหลือผู้เรียนในทุกคำตอบที่อยากรู้ กระตุ้นให้เกิดการเรียนรู้ใฝ่เรียน พร้อมทั้งต้องมีบทเรียนร่วมกับทุกคน ทุกกลุ่มเป้าหมาย

3. การจัดกิจกรรมหรือกระบวนการเรียนรู้ ต้องมีขั้นตอนที่ชัดเจน กลุ่มมีการวางแผน การดำเนินงาน ครูประสานต่อยอดและมีการเรียนรู้ร่วมกัน ซึ่งกิจกรรมต้องหลากหลาย ไม่ยึดติดกับอาคาร สถานที่ กิจกรรมที่ดีต้องเป็นส่วนที่เกี่ยวข้องกับกระบวนการเรียนรู้ได้ในวิถีชีวิต

4. ครูจัดกระบวนการเรียนรู้ในกลุ่มและส่งเสริมการพัฒนาไปสู่แหล่งการเรียนรู้ของชุมชน โดยสามารถส่งเสริมในลักษณะ ดังนี้

4.1 ส่งเสริมการเรียนรู้รายบุคคล โดยการพูดคุย ชวนคิด นำสื่อวิทัศน์มาให้ชม ร่วมคิด ปรัชญาหรือ สร้างกระบวนการ “คิดเป็น” ให้แก่ผู้เรียน

4.2 จัดให้มีการแลกเปลี่ยนเรียนรู้ร่วมกันในกลุ่มเครือข่ายอาชีพเดียวกัน

4.3 การจัดไปศึกษาดูงาน โดยมีการวางแผนการเรียนรู้อย่างเป็นระบบร่วมกัน

4.4 มีการบันทึกผลการเรียนร่วมกันระหว่างครูและผู้เรียน เพื่อการวิเคราะห์ร่วมกัน

5. หน่วยงานทั้งภาครัฐและภาคเอกชนมีการทำงานเชิงบูรณาการ (Integration)

ทุกภารกิจเป็นหน้าที่ของทุกหน่วยงาน ซึ่งอาจมีเจ้าหน้าที่โดยตรง แต่ควรมีการประสาน ส่งต่อ กิจกรรมที่เกินกำลังความสามารถ มีการประสานภาคีเครือข่าย ร่วมด้วยช่วยกันพัฒนากลุ่มให้มีการเรียนรู้ ซึ่งมีต้องรอว่าไม่ใช่หน้าที่ของหน่วยงานของตนเอง แต่ทำอย่างไร จึงจะประสาน กิจกรรมให้เกิดประโยชน์ต่อชาวบ้านสูงสุด

ดังนั้น ศูนย์การเรียนรู้ชุมชนเพื่อการเรียนรู้ตลอดชีวิตที่ยั่งยืน ควรมีการจัดกิจกรรม ในกระบวนการเรียนรู้ที่เกี่ยวข้องกับวิถีชีวิต เติมเต็มการดำเนินชีวิต สอดคล้องกับบริบทของชุมชน เป็นการเสริมฐานคิดให้มีความมั่นคงและยังประโยชน์ต่อการศึกษาด้วย จะทำให้ชีวิตมีความหมาย ในการศึกษาอย่างแท้จริง

บุญรัตน์ โดพิทักษ์ (2545) ได้ศึกษาแนวโน้มศูนย์การเรียนรู้ชุมชนในทศวรรษหน้า ปี พ.ศ. 2545-2554 ผลการวิจัยปรากฏ ดังนี้

1. ด้านโครงสร้างและองค์ประกอบของศูนย์การเรียนรู้ชุมชน ศูนย์การเรียนรู้ชุมชน ควรมีอาคารสถานที่เป็นเอกเทศอยู่ในชุมชน และเอื้อต่อการจัดกิจกรรมส่งเสริมการเรียนรู้ ของประชาชน คณะกรรมการศูนย์การเรียนรู้ชุมชน ประกอบด้วย บุคลากรภาครัฐ เอกชน และประชาชน คณะกรรมการที่เป็นประชาชนต้องได้รับการคัดเลือกมาจากชุมชน
2. ด้านบทบาทหน้าที่ของศูนย์การเรียนรู้ชุมชน ศูนย์การเรียนรู้ชุมชนควรให้การศึกษา ในรูปแบบต่าง ๆ โดยให้ชุมชนมีส่วนร่วมในการจัดการศึกษา (All for education) ประสานงาน กับหน่วยงานต่าง ๆ ทั้งภาครัฐและเอกชนที่อยู่ในและนอกชุมชน เพื่อร่วมกันจัดกิจกรรมส่งเสริม การเรียนรู้สนองความต้องการของชุมชน
3. ด้านการบริหารและการจัดการของศูนย์การเรียนรู้ชุมชน ศูนย์การเรียนรู้ชุมชน ดำเนินงานโดยคณะกรรมการศูนย์การเรียนรู้ชุมชน ซึ่งประกอบด้วย บุคลากรภาครัฐ เอกชน และประชาชน คณะกรรมการชุดนี้ มีหน้าที่ในการบริหารและการจัดการศูนย์การเรียนรู้ชุมชน ศูนย์การเรียนรู้ชุมชนควรจัดให้มีผู้บริหารทำหน้าที่ประสานงานกับชุมชนและเครือข่าย เพื่อกำหนด ยุทธศาสตร์การดำเนินงานและการจัดกิจกรรมส่งเสริมการเรียนรู้
4. ด้านกิจกรรมของศูนย์การเรียนรู้ชุมชน กิจกรรมของศูนย์การเรียนรู้ควรเผยแพร่ และถ่ายทอดภูมิปัญญาท้องถิ่น กิจกรรมส่งเสริมการเรียนรู้การปกครองระบบประชาธิปไตย เผยแพร่ข่าวสาร ส่งเสริมการศึกษาทั้งสายสามัญ สายอาชีพ และส่งเสริมการศึกษาตามอัธยาศัย ด้วยกิจกรรมต่าง ๆ ของชุมชน

#### งานวิจัยต่างประเทศ

Delaney (2000) ได้ศึกษาความร่วมมือของสมาชิกในชุมชนต่อการมีส่วนร่วม ในการตัดสินใจเกี่ยวกับการจัดการหลักสูตรการเรียนการสอนในระดับท้องถิ่น ภายใต้ระบบ ของโรงเรียนแห่งรัฐ เน้นการศึกษาทัศนคติของสมาชิกในชุมชนเกี่ยวกับการมีบทบาทในฐานะ เป็นตัวแทนคณะกรรมการ โรงเรียน ที่เป็นไปตามระบอบประชาธิปไตย ตลอดจนสำรวจ ความพึงพอใจต่อช่องทางสื่อสาร ผลการศึกษา พบว่า

1. ความแตกต่างของการมีทัศนคติเกี่ยวกับบทบาทในการตัดสินใจของสมาชิกในชุมชนกับนักศึกษา มีผลทำให้เกิดความตึงเครียดระหว่างกลุ่ม 2 กลุ่มได้
2. ช่องทางการสื่อสารระหว่างโรงเรียนกับสมาชิกในชุมชนที่เหมาะสม จะต้องมีความเกี่ยวข้องกับนักศึกษา หรือสถานการณ์ที่ไม่ก่อให้เกิดการโต้แย้งระหว่างกลุ่ม 2 กลุ่มได้
3. การเปิดโอกาสด้านการสื่อสารแบบ 2 ทาง แบบเปิดเผยและต่อเนื่อง จะทำให้สมาชิกในชุมชนมีสิทธิที่จะแสดงความคิดเห็นและมีส่วนร่วมมากขึ้น
4. การไม่ส่งเสริมให้มีการร่วมมืออย่างใกล้ชิด และไม่มีการเปิดเผยข้อมูลอย่างโปร่งใส จะนำไปสู่การโต้แย้งได้
5. เสียงเรียกร้องจากกลุ่มนักธุรกิจชุมชน มีบทบาทมากกว่าเสียงเรียกร้องของบุคคลกลุ่มอื่น ๆ ในการทำให้ผู้บริหารโรงเรียนเปลี่ยนรูปแบบการจัดการหลักสูตรการเรียนการสอนในระดับท้องถิ่น

Atkinson (2002) ได้ศึกษาปัจจัยที่ทำให้โรงเรียนประถมศึกษาในเมือง โอกาโฮมา เป็นศูนย์กลางการเรียนชุมชน เนื่องจากโรงเรียนระดับประถมศึกษาตั้งอยู่ในบริเวณชุมชนที่ประชากรมีความยากจนและอาชญากรรมสูง โดยใช้กรอบความคิดของทฤษฎีเชิงระบบ ในการกำหนดกรอบการศึกษาเกี่ยวกับความร่วมมือและการให้ความสนับสนุน การเก็บรวบรวมข้อมูลโดยใช้แบบสำรวจและแบบสัมภาษณ์ผู้มีส่วนได้ส่วนเสียในชุมชน ผลการศึกษา พบว่า หลังจากโปรแกรมการจัดการเรียนของโรงเรียนได้ให้หน่วยต่าง ๆ จำนวนหนึ่งเข้ามามีส่วนร่วมในการวางแผนโครงการร่วมกับฝ่ายบริหารของศูนย์การเรียนชุมชน พบว่า ความพยายามนี้ไม่ได้นำไปสู่โรงเรียนอื่น ๆ หลังจากได้รับการสนับสนุนด้านการเงิน ซึ่งสรุปแล้ว แม้จะมีหน่วยงานและองค์กรต่างได้เข้ามามีส่วนร่วมในการจัดทรัพยากรและโปรแกรมการเรียนการสอนต่าง ๆ แล้ว แต่การทำงานยังคงไม่มีการประสานกัน ทำให้การวางแผนดำเนินงานในภาพรวมเกิดความร่วมมืออย่างไม่จริงจัง

Collingsworth (2005) ศึกษาวิจัยโครงการศูนย์การเรียนชุมชนในศตวรรษที่ 21 เพื่อประเมินความสำเร็จของโครงการเขตชนบทในเทนเนสซีตะวันออกของสหรัฐอเมริกา วัตถุประสงค์ของการศึกษา คือ การวิเคราะห์องค์ประกอบของโปรแกรมศูนย์การเรียนชุมชนที่ตั้งอยู่ในทิวเขาลีและเทนเนสซี และเพื่อตรวจสอบผลกระทบของศูนย์การศึกษา พร้อมทั้งสวัสดิการของนักเรียนและครอบครัวที่อาศัยอยู่ในชุมชนนี้ โดยมีการสอนเสริมพัฒนาวิชาการสำหรับเด็กที่เข้าเรียนที่มีประสิทธิภาพต่ำ มีการดำเนินกิจกรรมช่วงปิดภาคเรียน กิจกรรมวิชาการได้ออกแบบเพื่อช่วยให้นักเรียนได้ศึกษาหลักสูตรท้องถิ่นและมาตรฐานวิชาการ อาทิ การอ่าน และความรู้ทางคณิตศาสตร์ นอกจากนี้ ยังมีกิจกรรมพัฒนาเยาวชน มีโครงการจัดกิจกรรมป้องกัน

ขาดเสถียรและความรุนแรง มีโปรแกรมการศึกษาด้านเทคโนโลยี ศิลปะ ดนตรี และนันทนาการ  
ศึกษา โดยมีโรงเรียนเข้าร่วม 3 แห่ง ผลของโครงการที่จัดกับศูนย์การเรียนรู้ชุมชน  
ประสบความสำเร็จ และปฏิบัติได้ผลตามเกณฑ์ที่กรมการศึกษาสหรัฐอเมริกากำหนดไว้

จากการศึกษาเอกสารและงานวิจัยที่เกี่ยวข้องพอ สรุปสาระสำคัญ คือ ด้านการดำเนินงาน  
ศูนย์การเรียนรู้ชุมชน พบปัญหาการขาดแคลนวัสดุ อุปกรณ์ ครุภัณฑ์ ไว้บริการชุมชนในการจัด  
กิจกรรม บุคลากรมีจำนวนน้อย ในขณะที่ภาระรับผิดชอบมาก ขาดการประสานงานระหว่าง  
ศูนย์การเรียนรู้กับชุมชน ขาดงบประมาณสนับสนุนการจัดกิจกรรม ส่งผลให้การดำเนินกิจกรรม  
ไม่สามารถดำเนินการได้อย่างต่อเนื่อง ด้านโครงสร้างของศูนย์การเรียนรู้ชุมชน พบปัญหาอาคาร  
สถานที่ไม่ถาวร ไม่เป็นเอกเทศ และปัญหาต่าง ๆ ของศูนย์การเรียนรู้ชุมชนยังไม่ได้รับการแก้ไข  
ซึ่งการพัฒนากระบวนการจัดการศูนย์การเรียนรู้ชุมชนนั้น จะต้องสามารถแก้ไขปัญหาที่พบ  
และตอบสนองความต้องการของชุมชนอย่างแท้จริง ตลอดจนต้องสอดคล้องกับพระราชบัญญัติ  
การศึกษาแห่งชาติ พ.ศ. 2542 ที่ชุมชนควรมีส่วนร่วมในการพัฒนา ดูแลรักษา โดยการระดม  
ความคิด ระดมกำลังและทรัพยากรที่มีอยู่ในชุมชน อาศัยความร่วมมือจากหน่วยงานภาครัฐ  
และภาคเอกชน ร่วมพัฒนาและเป็นไปตามข้อเสนอในแผนพัฒนาเศรษฐกิจและสังคมแห่งชาติ  
ฉบับที่ 12 (พ.ศ. 2560-2564) ที่ได้ยึด “คนเป็นศูนย์กลาง” มุ่งสร้างคุณภาพชีวิตและสุขภาวะที่ดี  
สำหรับคนไทย พัฒนาคอนให้มีความเป็นคนที่สมบูรณ์ มีวินัย ใฝ่รู้ มีทักษะ มีความคิดสร้างสรรค์  
มีทัศนคติที่ดี รับผิดชอบสังคม พัฒนาคอนทุกช่วงวัยและเตรียมความพร้อมเข้าสู่สังคมผู้สูงอายุ  
อย่างมีคุณภาพ ให้ความสำคัญในการพัฒนาแหล่งเรียนรู้ให้มีชีวิต ทันสมัย มีคุณภาพ  
และได้มาตรฐานสากล เพื่อดึงดูดให้คนทุกช่วงวัยเกิดความสนใจเข้าไปเรียนรู้และมีส่วนร่วม  
ในการทำกิจกรรม มีการศึกษาและพัฒนาแหล่งเรียนรู้รูปแบบใหม่ ๆ ที่จะช่วยเพิ่มพูนศักยภาพ  
คนไทยให้สามารถรองรับการเปลี่ยนแปลงในอนาคต

### บทที่ 3

#### วิธีดำเนินการวิจัย

งานวิจัยนี้ เป็นการวิจัยเพื่อหาคำตอบเกี่ยวกับคุณภาพของต้นแบบระบบที่พัฒนาขึ้นมาใหม่ ให้ได้นวัตกรรมที่จะขยายองค์ความรู้ทางการศึกษาก่อนที่จะนำไปใช้ โดยผู้วิจัยนำแนวคิดการวิจัย และพัฒนานวัตกรรมทางการศึกษา 7 ขั้นตอน (R4D3) ของ ศาสตราจารย์ ดร.ชัยยงค์ พรหมวงศ์ มาประยุกต์ใช้ในการดำเนินการวิจัย โดยมีขั้นตอนดังนี้

ขั้นตอนที่ 1 การศึกษาสาระเกี่ยวกับต้นแบบชิ้นงาน

ขั้นตอนที่ 2 สำรวจและประเมินความต้องการต้นแบบชิ้นงาน

ขั้นตอนที่ 3 พัฒนารอบแนวคิดต้นแบบชิ้นงาน

ขั้นตอนที่ 4 สอบถามความเห็นผู้เชี่ยวชาญ

ขั้นตอนที่ 5 ยกร่างต้นแบบชิ้นงาน

ขั้นตอนที่ 6 รับรองต้นแบบชิ้นงาน

ขั้นตอนที่ 7 ปรับปรุงต้นแบบชิ้นงาน

ตารางที่ 4 วัตถุประสงค์การวิจัยกับวิธีดำเนินการวิจัย

วัตถุประสงค์การวิจัย	ขั้นตอน
1. เพื่อศึกษาสภาพการจัดการ ศูนย์การเรียนรู้ชุมชนในสังกัด องค์การปกครองส่วนท้องถิ่น จังหวัดสมุทรปราการ	ขั้นตอนที่ 1 การศึกษาสาระเกี่ยวกับต้นแบบชิ้นงาน ขั้นตอนที่ 2 สำรวจและประเมินความต้องการต้นแบบชิ้นงาน
2. เพื่อพัฒนาระบบการจัดการ ศูนย์การเรียนรู้ชุมชนในสังกัด องค์การปกครองส่วนท้องถิ่น จังหวัดสมุทรปราการ	ขั้นตอนที่ 3 พัฒนารอบแนวคิดต้นแบบชิ้นงาน ขั้นตอนที่ 4 สอบถามความเห็นผู้เชี่ยวชาญ ขั้นตอนที่ 5 ยกร่างต้นแบบชิ้นงาน
3. เพื่อประเมินระบบการจัดการ ศูนย์การเรียนรู้ชุมชนในสังกัด องค์การปกครองส่วนท้องถิ่น จังหวัดสมุทรปราการ	ขั้นตอนที่ 6 รับรองต้นแบบชิ้นงาน ขั้นตอนที่ 7 ปรับปรุงต้นแบบชิ้นงาน

## ประชากรและกลุ่มตัวอย่าง

### ประชากร

1. ผู้ดำเนินงานในศูนย์การเรียนรู้ชุมชน หมายถึง ผู้ที่มีหน้าที่หรือมีประสบการณ์ทำงานในศูนย์การเรียนรู้ชุมชน จังหวัดสมุทรปราการ เช่น ครูประจำศูนย์การเรียนรู้ บรรณารักษ์ นักวิชาการศึกษา และนักเทคโนโลยีการศึกษา
2. ผู้เชี่ยวชาญในการประเมินต้นแบบระบบ หมายถึง ผู้ที่มีความรู้หรือประสบการณ์ที่เกี่ยวข้องกับศูนย์การเรียนรู้ชุมชน เช่น ผู้มีประสบการณ์ด้านเทคโนโลยีการศึกษาหรือเทคโนโลยีและสื่อสารการศึกษา ด้านบริหารการศึกษา ด้านการจัดการศูนย์การเรียนรู้ หรือผู้มีหน้าที่รับผิดชอบในการกำกับ ติดตาม หรือกำหนดนโยบายเกี่ยวกับศูนย์การเรียนรู้ชุมชน ไม่น้อยกว่า 5 ปี
3. ผู้ทรงคุณวุฒิในการรับรองระบบการจัดการศูนย์การเรียนรู้ชุมชน หมายถึง ผู้ที่มีความรู้หรือประสบการณ์ที่เกี่ยวกับการบริหารจัดการศูนย์การเรียนรู้ บริหารจัดการองค์กรปกครองส่วนท้องถิ่น หรือผู้มีประสบการณ์ด้านเทคโนโลยีการศึกษาหรือเทคโนโลยีและสื่อสารการศึกษา ไม่น้อยกว่า 10 ปี

### กลุ่มตัวอย่างที่จะใช้ในการวิจัย

1. ผู้ดำเนินงานในศูนย์การเรียนรู้ชุมชน ในการสำรวจสภาพปัจจุบันและความต้องการระบบการจัดการศูนย์การเรียนรู้ชุมชน จำนวน 19 คน ได้มาด้วยวิธีการเจาะจง (Purposive sampling) โดยการเลือกผู้ที่มีหน้าที่หรือมีประสบการณ์ทำงานในศูนย์การเรียนรู้ที่บริหารโดยองค์กรปกครองส่วนท้องถิ่น จากฐานข้อมูล สำนักงานบริหารและพัฒนาองค์ความรู้ (องค์การมหาชน) (2560)
2. ผู้เชี่ยวชาญในการประเมินต้นแบบระบบการจัดการศูนย์การเรียนรู้ชุมชนในสังกัดองค์กรปกครองส่วนท้องถิ่น จังหวัดสมุทรปราการ จำนวน 9 คน ได้มาด้วยวิธีการสุ่มกลุ่มตัวอย่างแบบหลายขั้น มีการกำหนดคุณสมบัติ ดังนี้
  - 2.1 ด้านเทคโนโลยีการศึกษา หรือเทคโนโลยีและสื่อสารการศึกษา จำนวน 3 คน โดยกำหนดเกณฑ์พิจารณาการคัดเลือกดังนี้
    - 2.1.1 เป็นผู้สำเร็จการศึกษาในระดับปริญญาเอก สาขาเทคโนโลยีการศึกษา หรือเทคโนโลยีและสื่อสารการศึกษา และ/ หรือ
    - 2.1.2 เป็นอาจารย์ หรือมีประสบการณ์การสอนในสาขาเทคโนโลยีการศึกษา หรือเทคโนโลยีและสื่อสารการศึกษา ตั้งแต่ 5 ปีขึ้นไป และ/ หรือ
    - 2.1.3 เป็นผู้ที่มีตำแหน่งทางวิชาการระดับผู้ช่วยศาสตราจารย์ขึ้นไป ในสาขาเทคโนโลยีการศึกษา หรือเทคโนโลยีและสื่อสารการศึกษา และ/ หรือ

2.1.4 มีประสบการณ์ในการเขียนหนังสือ ตำราทางวิชาการ หรืองานวิจัยที่เกี่ยวข้อง ซึ่งผลงานเป็นที่ยอมรับในวงการการศึกษา

2.2. ด้านบริหารการศึกษา หรือด้านการสอนสังคมศึกษา จำนวน 2 คน โดยกำหนดเกณฑ์พิจารณาการคัดเลือก ดังนี้

2.2.1 เป็นผู้สำเร็จการศึกษาในระดับปริญญาเอก สาขาบริหารการศึกษา หรือการสอนสังคมศึกษา และ/ หรือ

2.2.2 เป็นอาจารย์ในสาขาบริหารการศึกษา หรือสาขาการสอนสังคมศึกษา หรือมีประสบการณ์ด้านการบริหารการเรียนการสอน ตั้งแต่ 5 ปีขึ้นไป และ/ หรือ

2.2.3 เป็นผู้ที่มีตำแหน่งทางวิชาการระดับผู้ช่วยศาสตราจารย์ หรือวิทยฐานะครูเชี่ยวชาญขึ้นไป ในสาขาบริหารการศึกษา หรือสาขาการสอนสังคมศึกษา และ/ หรือ

2.2.4 มีประสบการณ์ในการเขียนหนังสือ ตำราทางวิชาการ หรืองานวิจัยที่เกี่ยวข้อง ซึ่งผลงานเป็นที่ยอมรับในวงการการศึกษา

2.3 ด้านบริหารองค์กรปกครองส่วนท้องถิ่น หรือด้านการจัดการศูนย์การเรียนรู้ในสังกัดองค์กรปกครองส่วนท้องถิ่น จำนวน 4 คน โดยกำหนดเกณฑ์พิจารณาการคัดเลือก ดังนี้

2.3.1 เป็นผู้ที่มีตำแหน่งทางการบริหารในองค์กรปกครองส่วนท้องถิ่น จังหวัดสมุทรปราการ และ/ หรือ

2.3.2 เป็นผู้ที่มีตำแหน่งบริการสถานศึกษา หรือมีประสบการณ์ด้านการสอนในสถานศึกษา หรือศูนย์การเรียนรู้ในจังหวัดสมุทรปราการ ตั้งแต่ 5 ปีขึ้นไป

3. ผู้ทรงคุณวุฒิในการรับรองระบบการจัดการศูนย์การเรียนรู้ชุมชนในสังกัดองค์กรปกครองส่วนท้องถิ่น จังหวัดสมุทรปราการ จำนวน 5 คน ได้มาด้วยวิธีการสุ่มกลุ่มตัวอย่างแบบหลายชั้น โดยเป็นผู้ที่จบการศึกษาด้านเทคโนโลยีการศึกษา หรือเทคโนโลยีและสื่อสารการศึกษา จำนวน 5 คน กำหนดเกณฑ์พิจารณาการคัดเลือก ดังนี้

3.1 เป็นผู้ที่มีตำแหน่งทางวิชาการระดับรองศาสตราจารย์ขึ้นไป ในสาขาเทคโนโลยีการศึกษา หรือเทคโนโลยีและสื่อสารการศึกษา และ/ หรือ

3.2 เป็นผู้บริการองค์กรปกครองส่วนท้องถิ่น หรือผู้บริการสถานศึกษา หรือผู้บริหารศูนย์การเรียนรู้ ระดับ 9 ขึ้นไป



## การดำเนินการวิจัย

งานวิจัยนี้ ดำเนินการวิจัยโดยนำแนวคิดการวิจัยและพัฒนานวัตกรรมทางการศึกษา 7 ขั้นตอน (R4D) ของ ศาสตราจารย์ ดร.ชัชพงศ์ พรหมวงศ์ มาประยุกต์ใช้ในการดำเนินการวิจัย โดยมีขั้นตอนดังรายละเอียดในตารางที่ 5

ตารางที่ 5 แสดงขั้นตอนการดำเนินการวิจัย

ขั้นตอน	การดำเนินการ
ขั้นตอนที่ 1 ศึกษาองค์ความรู้	ศึกษาองค์ความรู้ เพื่อเป็นแนวทางในการเขียนกรอบแนวคิดในการพัฒนาระบบการจัดการศูนย์การเรียนรู้ชุมชนในสังกัดองค์กรปกครองส่วนท้องถิ่น จังหวัดสมุทรปราการ โดย ขั้นที่ 1 ศึกษาเนื้อหาสาระเกี่ยวกับการพัฒนาระบบ ขั้นที่ 2 วิเคราะห์ สังเคราะห์ข้อมูลเพื่อใช้ในการเขียนกรอบแนวคิด
ขั้นตอนที่ 2 ประเมิน ความต้องการ	สำรวจสภาพและปัญหาของศูนย์การเรียนรู้ชุมชน จากผู้ดำเนินงานในศูนย์การเรียนรู้ชุมชนสังกัดองค์กรปกครองส่วนท้องถิ่น จังหวัดสมุทรปราการ จำนวน 19 คน โดย ขั้นที่ 1 ใช้แบบสอบถามศึกษาสภาพปัจจุบัน ขั้นที่ 2 วิเคราะห์ สังเคราะห์ผลจากแบบสอบถาม
ขั้นตอนที่ 3 พัฒนารอบแนวคิด ต้นแบบชิ้นงาน (ระบบ)	พัฒนารอบแนวคิดต้นแบบ โดย ขั้นที่ 1 ร่างกรอบแนวคิดต้นแบบระบบจากการศึกษาองค์ความรู้และความต้องการ ขั้นที่ 2 แก้ไขปรับปรุงตามข้อเสนอแนะของอาจารย์ที่ปรึกษา ขั้นที่ 3 ได้กรอบแนวคิดต้นแบบระบบที่ผ่านการปรับปรุงตามข้อเสนอแนะของอาจารย์ที่ปรึกษา
ขั้นตอนที่ 4 สอบถามความเห็น ผู้เชี่ยวชาญ	สอบถามความเห็นผู้เชี่ยวชาญ จำนวน 9 คน โดยการสนทนากลุ่ม (Focus group) ตามขั้นตอน ดังนี้ ขั้นที่ 1 เสนอรอบแนวคิดต้นแบบระบบแก่ผู้เชี่ยวชาญ ขั้นที่ 2 แก้ไขปรับปรุง ตามความคิดเห็นและข้อเสนอแนะของผู้เชี่ยวชาญ ขั้นที่ 3 ได้กรอบแนวคิดต้นแบบระบบที่ผ่านการปรับปรุงตามข้อเสนอแนะของผู้เชี่ยวชาญ

## ตารางที่ 5 (ต่อ)

ขั้นตอน	การดำเนินการ
ขั้นตอนที่ 5 พัฒนาร่าง ต้นแบบชิ้นงาน	ยกร่างต้นแบบระบบศูนย์การเรียนรู้ชุมชน เพื่อให้ได้ต้นแบบระบบการจัดการศูนย์การเรียนรู้ชุมชนในสังกัดองค์กรปกครองส่วนท้องถิ่น ที่ผ่านการแก้ไขปรับปรุงแล้ว
ขั้นตอนที่ 6 รับรอง ต้นแบบชิ้นงาน	ประเมินรับรองต้นแบบระบบศูนย์การเรียนรู้ชุมชน โดยเสนอผู้ทรงคุณวุฒิ จำนวน 5 คน ตามขั้นตอน ดังนี้ ขั้นที่ 1 เสนอต้นแบบระบบแก่ผู้ทรงคุณวุฒิประเมินเพื่อให้การรับรองระบบการจัดการศูนย์การเรียนรู้ชุมชนในสังกัดองค์กรปกครองส่วนท้องถิ่น ขั้นที่ 2 แก้ไขปรับปรุง ตามความคิดเห็นและข้อเสนอแนะของผู้ทรงคุณวุฒิ ขั้นที่ 3 ได้ต้นแบบระบบที่ผ่านการปรับปรุง ตามข้อเสนอแนะของผู้ทรงคุณวุฒิ
ขั้นตอนที่ 7 ปรับปรุง ต้นแบบชิ้นงาน	นำผลการประเมินที่ผ่านผู้ทรงคุณวุฒิมาปรับปรุงต้นแบบระบบการจัดการศูนย์การเรียนรู้ชุมชนในสังกัดองค์กรปกครองส่วนท้องถิ่น จังหวัดสมุทรปราการ และเขียนรายงานวิจัยเพื่อนำเสนอระบบดังกล่าว

## เครื่องมือที่ใช้ในการวิจัย

เครื่องมือที่ใช้ในการวิจัย ได้แก่ แบบสอบถามและแบบประเมิน เป็นแบบประเมินมาตราส่วนประมาณค่า 5 ระดับ โดยผู้วิจัยได้แสดงเครื่องมือที่ใช้ในการวิจัยตามขั้นตอนและวัตถุประสงค์ของการวิจัย โดยมีรายละเอียดดังตารางที่ 6

ตารางที่ 6 เครื่องมือที่ใช้ในการวิจัยตามขั้นตอนและวัตถุประสงค์ของการวิจัย

ขั้นตอนการดำเนินการวิจัย	วัตถุประสงค์การวิจัย	เครื่องมือที่ใช้ในการวิจัย
ขั้นตอนที่ 1 ศึกษาองค์ความรู้	1. เพื่อศึกษาสภาพและปัญหา ของการพัฒนาระบบ	แบบสอบถามผู้ดำเนินงาน ในศูนย์การเรียนรู้ชุมชน สังกัด
ขั้นตอนที่ 2 ประเมินความต้องการ ของชุมชน	การจัดการศูนย์การเรียนรู้ ชุมชนในสังกัดองค์กร ปกครองส่วนท้องถิ่น	องค์กรปกครองส่วนท้องถิ่น จังหวัดสมุทรปราการ เกี่ยวกับ สภาพปัญหาและความต้องการ
ขั้นตอนที่ 3 พัฒนารอบแนวคิด ต้นแบบชิ้นงาน (ระบบ)	จังหวัดสมุทรปราการ 2. เพื่อพัฒนาระบบ การจัดการศูนย์การเรียนรู้ ชุมชนในสังกัดองค์กร ปกครองส่วนท้องถิ่น จังหวัดสมุทรปราการ	พัฒนาระบบการจัดการ ศูนย์การเรียนรู้ชุมชนในสังกัด องค์กรปกครองส่วนท้องถิ่น
ขั้นตอนที่ 4 สอบถามความเห็น ผู้เชี่ยวชาญ	เพื่อพัฒนาระบบการจัดการ ศูนย์การเรียนรู้ชุมชนในสังกัด องค์กรปกครองส่วนท้องถิ่น จังหวัดสมุทรปราการ	1. ประเด็นการสนทนากลุ่มใน การประเมินกรอบแนวคิด ต้นแบบระบบการจัดการ ศูนย์การเรียนรู้ชุมชนในสังกัด
ขั้นตอนที่ 5 พัฒนาร่างต้นแบบชิ้นงาน	เพื่อประเมินระบบการจัดการ ศูนย์การเรียนรู้ชุมชนในสังกัด องค์กรปกครองส่วนท้องถิ่น จังหวัดสมุทรปราการ	องค์กรปกครองส่วนท้องถิ่น 2. แบบประเมินกรอบแนวคิด ต้นแบบระบบการจัดการ ศูนย์การเรียนรู้ชุมชนในสังกัด องค์กรปกครองส่วนท้องถิ่น
ขั้นตอนที่ 6 รับรองต้นแบบชิ้นงาน		แบบประเมินระบบการจัดการ ศูนย์การเรียนรู้ชุมชนในสังกัด
ขั้นตอนที่ 7 ปรับปรุงต้นแบบชิ้นงาน		องค์กรปกครองส่วนท้องถิ่น โดยผู้เชี่ยวชาญ

## สถิติที่ใช้ในการวิจัย

สถิติที่ใช้ในการวิจัย เพื่อการพัฒนาระบบการจัดการศูนย์การเรียนรู้ชุมชนในสังกัดองค์กรปกครองส่วนท้องถิ่น จังหวัดสมุทรปราการ ได้แก่ ค่าเฉลี่ยและส่วนเบี่ยงเบนมาตรฐาน ดังนี้

1. ค่าคะแนนเฉลี่ย (Mean) ใช้สูตร ดังนี้ (บุญชม ศรีสะอาด, 2540)

$$\bar{X} = \frac{\sum X}{N}$$

$\bar{X}$  คือ คะแนนเฉลี่ย

$\sum X$  แทน ผลรวมของคะแนนทั้งหมด

$N$  แทน จำนวนของนักเรียนทั้งหมด

2. ค่าส่วนเบี่ยงเบนมาตรฐาน ใช้สูตร ดังนี้ (บุญชม ศรีสะอาด, 2540)

$$SD = \sqrt{\frac{N(N-1)}{N \sum X^2 - (\sum X)^2}}$$

$SD$  คือ ค่าเบี่ยงเบนมาตรฐาน

$\sum X$  แทน ผลรวมคะแนนทั้งหมด

$\sum X^2$  แทน ผลรวมคะแนนทั้งหมดกำลังสอง

$N$  แทน จำนวนกลุ่มตัวอย่าง

## วิธีวิเคราะห์ข้อมูล

การวิธีวิเคราะห์ข้อมูลผลการสำรวจ ใช้การประเมินประมาณค่า 5 ระดับ (Rating scale) ของ Likert ในการแปลผลของผู้ตอบแบบสอบถาม โดยแบ่งเกณฑ์การให้ค่าน้ำหนัก ดังนี้ (บุญธรรม กิจปรีดาวิสุทธิ, 2531, หน้า 85)

1. แบบสำรวจสภาพปัจจุบันและความต้องการระบบการจัดการศูนย์การเรียนรู้ชุมชน มีเกณฑ์ในการพิจารณา ดังนี้

5 หมายถึง เห็นด้วยมากที่สุดกับข้อความดังกล่าว

4 หมายถึง เห็นด้วยมากกับข้อความดังกล่าว

3 หมายถึง เห็นด้วยปานกลางกับข้อความดังกล่าว

2 หมายถึง เห็นด้วยน้อยกับข้อความดังกล่าว

1 หมายถึง เห็นด้วยน้อยที่สุดกับข้อความดังกล่าว

หลังจากทำการรวบรวมข้อมูลที่ได้จากการประเมินแล้ว จึงหาค่าเฉลี่ยและส่วนเบี่ยงเบนมาตรฐาน และแปลความหมายโดยผู้วิจัยใช้เกณฑ์ในการวิเคราะห์ ดังนี้

ค่าเฉลี่ย 4.50-5.00 หมายถึง มีความเห็นต่อสภาพปัจจุบันและความต้องการระบบ  
การจัดการศูนย์การเรียนรู้ชุมชนในระดับมากที่สุด

ค่าเฉลี่ย 3.50-4.49 หมายถึง มีความเห็นต่อสภาพปัจจุบันและความต้องการระบบ  
การจัดการศูนย์การเรียนรู้ชุมชนในระดับมาก

ค่าเฉลี่ย 2.50-3.49 หมายถึง มีความเห็นต่อสภาพปัจจุบันและความต้องการระบบ  
การจัดการศูนย์การเรียนรู้ชุมชนในระดับปานกลาง

ค่าเฉลี่ย 1.50-2.49 หมายถึง มีความเห็นต่อสภาพปัจจุบันและความต้องการระบบ  
การจัดการศูนย์การเรียนรู้ชุมชนในระดับน้อย

ค่าเฉลี่ย 1.00-1.49 หมายถึง มีความเห็นต่อสภาพปัจจุบันและความต้องการระบบ  
การจัดการศูนย์การเรียนรู้ชุมชนในระดับน้อยที่สุด

2. แบบประเมินระบบการจัดการศูนย์การเรียนรู้ชุมชนในสังกัดองค์กรปกครอง  
ส่วนท้องถิ่น จังหวัดสมุทรปราการ มีเกณฑ์ในการพิจารณา ดังนี้

5 หมายถึง มีความเหมาะสมระดับมากที่สุด

4 หมายถึง มีความเหมาะสมระดับมาก

3 หมายถึง มีความเหมาะสมระดับปานกลาง

2 หมายถึง มีความเหมาะสมระดับน้อย

1 หมายถึง มีความเหมาะสมระดับน้อยที่สุด

หลังจากทำการรวบรวมข้อมูลที่ได้จากการประเมินแล้ว จึงหาค่าเฉลี่ย และ  
ส่วนเบี่ยงเบนมาตรฐาน และแปลความหมายโดยผู้วิจัยใช้เกณฑ์ในการวิเคราะห์ ดังนี้

ค่าเฉลี่ย 4.50-5.00 หมายถึง ดัชนีแบบระบบมีความเหมาะสมในระดับมากที่สุด

ค่าเฉลี่ย 3.50-4.49 หมายถึง ดัชนีแบบระบบมีความเหมาะสมในระดับมาก

ค่าเฉลี่ย 2.50-3.49 หมายถึง ดัชนีแบบระบบมีความเหมาะสมในระดับปานกลาง

ค่าเฉลี่ย 1.50-2.49 หมายถึง ดัชนีแบบระบบมีความเหมาะสมในระดับน้อย

ค่าเฉลี่ย 1.00-1.49 หมายถึง ดัชนีแบบระบบมีความเหมาะสมในระดับน้อยที่สุด

3. ข้อมูลจากการสัมภาษณ์และการสนทนากลุ่ม จะใช้การวิเคราะห์เนื้อหา  
ด้วยการวิเคราะห์จากการตอบคำถามของผู้สัมภาษณ์ในการตีความ จัดเรียงและจัดระเบียบข้อมูล  
พร้อมกับสรุปรวบรวมประเด็นสำคัญที่เกี่ยวข้อง

## บทที่ 4

### ผลการวิจัย

การวิจัย เรื่อง การพัฒนาระบบการจัดการศูนย์การเรียนรู้ชุมชน ในสังกัดองค์กรปกครองส่วนท้องถิ่น จังหวัดสมุทรปราการ เป็นการวิจัยและพัฒนา (Research and development) มีวัตถุประสงค์หลักเพื่อพัฒนาระบบการจัดการศูนย์การเรียนรู้ชุมชนในสังกัดองค์กรปกครองส่วนท้องถิ่น จังหวัดสมุทรปราการ และมีวัตถุประสงค์เฉพาะ 1) เพื่อสร้างระบบการจัดการศูนย์การเรียนรู้ชุมชนในสังกัดองค์กรปกครองส่วนท้องถิ่น จังหวัดสมุทรปราการ และ 2) เพื่อประเมินระบบการจัดการศูนย์การเรียนรู้ชุมชนในสังกัดองค์กรปกครองส่วนท้องถิ่น จังหวัดสมุทรปราการ โดยผู้วิจัยนำแนวคิดของการวิจัยและพัฒนานวัตกรรมทางการศึกษา ของ ศาสตราจารย์ ดร. ชัยยงค์พรหมวงศ์ (2556) มาประยุกต์ใช้ในการดำเนินการวิจัย และนำเสนอผลจากการวิจัยออกเป็น 3 ตอน ดังนี้

ตอนที่ 1 ผลการศึกษาองค์ประกอบของระบบการจัดการศูนย์การเรียนรู้ชุมชน ในสังกัดองค์กรปกครองส่วนท้องถิ่น จังหวัดสมุทรปราการ

ตอนที่ 2 ผลการประเมินความเห็นผู้เชี่ยวชาญเกี่ยวกับระบบการจัดการศูนย์การเรียนรู้ชุมชนในสังกัดองค์กรปกครองส่วนท้องถิ่น จังหวัดสมุทรปราการ ด้วยวิธีการ Focus group

ตอนที่ 3 ผลการรับรองระบบการจัดการศูนย์การเรียนรู้ชุมชนในสังกัดองค์กรปกครองส่วนท้องถิ่น จังหวัดสมุทรปราการ

## ตอนที่ 1 ผลการศึกษาองค์ประกอบของระบบการจัดการศูนย์การเรียนรู้ชุมชน

### ในสังกัดองค์กรปกครองส่วนท้องถิ่น จังหวัดสมุทรปราการ

การศึกษาสารสนเทศที่เกี่ยวข้องด้านหลักการ ทฤษฎี แนวคิดและสภาพปัจจุบัน

การศึกษาสารสนเทศที่เกี่ยวข้องด้านหลักการ ทฤษฎี แนวคิดและสภาพปัจจุบัน

เพื่อนำมาเป็นข้อมูลพื้นฐานในการพัฒนารอบแนวคิดต้นแบบระบบการจัดการศูนย์การเรียนรู้ชุมชน ในสังกัดองค์กรปกครองส่วนท้องถิ่น จังหวัดสมุทรปราการ มีองค์ความรู้ที่เกี่ยวข้อง ดังนี้

1. ระบบ วิธีระบบและการจัดการอย่างเป็นระบบ
2. ศูนย์การเรียนรู้ชุมชนและการดำเนินงานของศูนย์การเรียนรู้ชุมชน
3. รูปแบบการจัดการองค์กร “POSDCARE”
4. สภาพปัจจุบันและความต้องการศูนย์การเรียนรู้ชุมชน ในสังกัดองค์กรปกครอง

ส่วนท้องถิ่น

จากการสำรวจข้อมูลเบื้องต้นในการศึกษาสภาพปัจจุบันและความต้องการศูนย์การเรียนรู้ชุมชนของผู้ดำเนินงานในศูนย์การเรียนรู้ชุมชน สังกัดองค์กรปกครองส่วนท้องถิ่น จังหวัดสมุทรปราการ แบบเจาะจงศูนย์การเรียนรู้ที่อยู่ในฐานข้อมูลของสำนักงานบริหารและพัฒนาองค์ความรู้ (องค์การมหาชน) (2560) จำนวน 19 คน มีรายละเอียดดังตารางที่ 7

ตารางที่ 7 สภาพปัจจุบันเกี่ยวกับศูนย์การเรียนรู้ชุมชน (n = 19)

สภาพปัจจุบัน	จำนวน	
	มีการดำเนินการ	ร้อยละ
1. มีการกำหนดแผนงาน โครงการ กิจกรรม หรืองานด้านการศึกษาของศูนย์การเรียนรู้ชุมชน	17	89.47
2. มีการจัดองค์กร หรือมีหน่วยงานหรือฝ่ายที่รับผิดชอบด้านการศึกษาของศูนย์การเรียนรู้ชุมชน	11	57.89
3. ศูนย์การเรียนรู้ชุมชน มีการประสานงานด้านการศึกษา	19	100.00
3.1 มีการประสานกับหน่วยงานภายในศูนย์การเรียนรู้ชุมชน		
3.2 มีการประสานกับหน่วยงานภายนอกศูนย์การเรียนรู้ชุมชน	12	63.16
4. มีบุคลากรด้านการศึกษาโดยตรงประจำศูนย์การเรียนรู้ชุมชน	16	84.21
5. จัดให้มีหัวหน้างาน หรือผู้ประสานงานศูนย์การเรียนรู้ชุมชนต่าง ๆ	13	68.42



## ตารางที่ 7 (ต่อ)

สภาพปัจจุบัน	จำนวน	
	มีการดำเนินการ	ร้อยละ
6. มีการจัดสรรทรัพยากรด้านการจัดการศูนย์การเรียนรู้ชุมชน ร่วมกับหน่วยงานต่าง ๆ		
6.1 การจัดสรรวัสดุอุปกรณ์สื่อการสอน	19	100.00
6.2 การจัดสรรงบประมาณด้านการจัดการศูนย์การเรียนรู้ชุมชน	19	100.00
6.3 การจัดสรรโครงสร้างพื้นฐานด้านเทคโนโลยีเพื่อการศึกษา เช่น อาคารสถานที่ ระบบสาธารณูปโภค ระบบการสื่อสาร เป็นต้น	19	100.00
6.4 การจัดสรรทรัพยากรอื่น ๆ เพื่อการจัดการเรียนรู้ชุมชนในสังกัดองค์กรปกครองส่วนท้องถิ่น	19	100.00
7. มีการผลิตหรือส่งเสริม สนับสนุนสื่อ เช่น สิ่งพิมพ์ ภาพเคลื่อนไหว สื่ออิเล็กทรอนิกส์ เพื่อการประชาสัมพันธ์ ศูนย์การเรียนรู้ชุมชน	19	100.00
8. มีการผลิตหรือส่งเสริม สนับสนุนสื่อ เช่น สิ่งพิมพ์ ภาพเคลื่อนไหว สื่ออิเล็กทรอนิกส์ เพื่อเผยแพร่ข่าวสารความรู้แก่ประชาชน	19	100.00
9. มีการให้บริการวัสดุอุปกรณ์แก่ประชาชน หรือหน่วยงานที่เกี่ยวข้อง	19	100.00
10. มีการให้บริการสถานที่เพื่อการฝึกอบรมพัฒนาบุคลากร แก่หน่วยงานต่าง ๆ	19	100.00
11. มีการให้คำปรึกษาด้านการศึกษา ศูนย์การเรียนรู้ในชุมชน แก่ประชาชนหรือหน่วยงานที่เกี่ยวข้อง	19	100.00
12. องค์กรปกครองส่วนท้องถิ่น ควรจัดให้บริการศูนย์การเรียนรู้ ประเภทใดในชุมชน		
12.1 ศูนย์พัฒนาเด็กเล็ก	2	10.53
12.2 ศูนย์ภาษาและวัฒนธรรม และภูมิปัญญาท้องถิ่น	3	15.79
12.3 ศูนย์สารสนเทศเพื่อการท่องเที่ยว	2	10.53

ตารางที่ 7 (ต่อ)

สภาพปัจจุบัน	จำนวน	
	มีการดำเนินการ	ร้อยละ
12.4 ศูนย์ความรู้ด้านกฎหมาย	4	21.05
12.5 ศูนย์ฝึกอาชีพ	8	42.11
12.6 ศูนย์ประวัติศาสตร์ชาติพันธุ์	0	0.00
12.7 ศูนย์การเรียนรู้เกษตรกรรม	0	0.00

จากตารางที่ 7 สภาพปัจจุบันเกี่ยวกับศูนย์การเรียนรู้ชุมชนส่วนใหญ่ ร้อยละ 100 มีการประสานกับหน่วยงานภายในศูนย์การเรียนรู้ชุมชน มีการจัดสรรทรัพยากรด้านการจัดการ ศูนย์การเรียนรู้ชุมชนร่วมกับหน่วยงานต่าง ๆ เช่น การจัดสรรวัสดุอุปกรณ์เพื่อการสอน การจัดสรรงบประมาณด้านการจัดการศูนย์การเรียนรู้ชุมชน การจัดสรรโครงสร้างพื้นฐานด้านเทคโนโลยี เพื่อการศึกษา เช่น อาคารสถานที่ ระบบสาธารณูปโภค ระบบการสื่อสาร เป็นต้น

ศูนย์การเรียนรู้มีการผลิต หรือส่งเสริม สนับสนุนสื่อ เช่น สิ่งพิมพ์ ภาพเคลื่อนไหว สื่ออิเล็กทรอนิกส์ เพื่อการประชาสัมพันธ์และเผยแพร่ข่าวสารความรู้แก่ประชาชน มีการให้บริการ วัสดุอุปกรณ์แก่ประชาชนหรือหน่วยงานที่เกี่ยวข้อง นอกจากนี้ ศูนย์การเรียนรู้ชุมชน ยังมีการให้บริการสถานที่เพื่อการฝึกอบรมพัฒนาบุคลากรแก่หน่วยงานต่าง ๆ รวมถึงมีการให้คำปรึกษาด้านการศึกษาแก่ประชาชนผู้สนใจ

ผู้ตอบแบบสอบถามส่วนใหญ่ร้อยละ 42.11 มีความเห็นว่า องค์กรปกครองส่วนท้องถิ่น ควรจัดให้มีบริการฝึกอาชีพในศูนย์การเรียนรู้ชุมชน รองลงมา คือ บริการให้ความรู้ด้านกฎหมาย ร้อยละ 21.05 และบริการสารสนเทศเพื่อการท่องเที่ยว ร้อยละ 15.79 ตามลำดับ

ตารางที่ 8 ความต้องการระบบการจัดการศูนย์การเรียนรู้ชุมชนในสังกัดองค์กรปกครองส่วนท้องถิ่น

ความคิดเห็น	$\bar{X}$	SD	ระดับ ความเห็น	อันดับ
<b>การบริหารจัดการ</b>				
1. องค์กรปกครองส่วนท้องถิ่นควรมีหน่วยงานกลาง ซึ่งทำหน้าที่เป็นศูนย์กลางในการจัดการศูนย์การเรียนรู้ ให้บริการสื่อหรือวัสดุ อุปกรณ์ทางการศึกษา ให้การฝึกอบรมบุคลากร และเป็นแหล่งความรู้ ตลอดชีวิตของประชาชน	4.89	0.32	มากที่สุด	2
2. องค์กรปกครองส่วนท้องถิ่น ควรจัดตั้งศูนย์การเรียนรู้ ชุมชน กำหนดเป็นนโยบายในเรื่องต่อไปนี้				
2.1 การบริหารจัดการ	4.79	0.42	มากที่สุด	4
2.2 งบประมาณ	5.00	0.00	มากที่สุด	1
2.3 บุคลากร	4.89	0.32	มากที่สุด	2
2.4 วัสดุอุปกรณ์และอาคารสถานที่	5.00	0.00	มากที่สุด	1
2.5 ความรู้	4.74	0.45	มากที่สุด	5
2.6 ปัจจัยสนับสนุน	4.74	0.45	มากที่สุด	5
2.7 ความร่วมมือของศูนย์การเรียนรู้ชุมชน	4.58	0.51	มากที่สุด	8
3. ศูนย์การเรียนรู้ชุมชนในสังกัดองค์กรปกครอง ส่วนท้องถิ่นที่จัดตั้งขึ้น ควรมีบทบาทหน้าที่ ดังนี้				
3.1 ผลิตสื่อเพื่อประชาสัมพันธ์หน่วยงาน องค์กรปกครองส่วนท้องถิ่น	5.00	0.00	มากที่สุด	1
3.2 ผลิตสื่อเพื่อเผยแพร่ความรู้ที่เป็นประโยชน์ให้กับ ประชาชน	4.68	0.48	มากที่สุด	6
3.3 ผลิตสื่อภูมิปัญญาท้องถิ่นเพื่อเผยแพร่สู่สากล	4.68	0.48	มากที่สุด	6
3.4 ให้บริการด้านวัสดุอุปกรณ์สำหรับผลิตสื่อภูมิปัญญา ท้องถิ่นแก่ประชาชนผู้เข้ารับบริการ	4.26	0.45	มาก	12

ตารางที่ 8 (ต่อ)

ความคิดเห็น	$\bar{X}$	SD	ระดับ ความเห็น	อันดับ
3.5 ให้บริการ สืบค้น แสวงหาความรู้จากสถานที่จริง และอินเทอร์เน็ต เพื่อส่งเสริมการเรียนรู้ตลอดชีวิต ของประชาชน (ในระบบ นอกกระบบ และ ตามอัธยาศัย)	5.00	0.00	มากที่สุด	1
3.6 ให้บริการวัสดุ อุปกรณ์ สำหรับผลิตและเผยแพร่สื่อ กับหน่วยงานในพื้นที่ เพื่อพัฒนาคุณภาพชีวิต ของประชาชน	4.63	0.50	มากที่สุด	7
3.7 ให้คำปรึกษาเกี่ยวกับงานที่เกี่ยวข้องกับ ศูนย์การเรียนรู้ชุมชน	5.00	0.00	มากที่สุด	1
3.8 เป็นแหล่งพัฒนาบุคลากรและฝึกอบรมให้ความรู้ และส่งเสริมทักษะอาชีพ	5.00	0.00	มากที่สุด	1
3.9 ทำหน้าที่เป็นหน่วยประสานงานกลางด้านความรู้ กับหน่วยงานภายนอกที่เกี่ยวข้อง	4.89	0.32	มากที่สุด	2
4. ศูนย์การเรียนรู้ชุมชนในสังกัดองค์กรปกครอง ส่วนท้องถิ่น ควรมีการบริหารจัดการในลักษณะ ดังนี้ มากน้อยเพียงใด				
4.1 มีการวางแผนแบบมีส่วนร่วม	5.00	0.00	มากที่สุด	1
4.2 มีการจัดองค์กรแบบแยกศูนย์	5.00	0.00	มากที่สุด	1
4.3 มีการจัดสรรบุคลากร	4.79	0.00	มากที่สุด	4
4.4 มีการกำกับดูแลศูนย์การเรียนรู้อย่างใกล้ชิด	4.58	0.42	มากที่สุด	8
4.5 มีการใช้เทคโนโลยีในการสื่อสารร่วมมือ และสร้างเครือข่ายของศูนย์การเรียนรู้ชุมชน	5.00	0.00	มากที่สุด	1
4.6 มีการจัดสรรทรัพยากร เพื่อการเรียนรู้ที่หลากหลาย	5.00	0.00	มากที่สุด	1
4.7 มีการรายงานผลการดำเนินงานอย่างเป็นระบบ	5.00	0.00	มากที่สุด	1
4.8 มีการประเมินผล	5.00	0.00	มากที่สุด	1
ค่าเฉลี่ย	4.85		มากที่สุด	

ตารางที่ 8 (ต่อ)

ความคิดเห็น	$\bar{X}$	SD	ระดับ ความเห็น	อันดับ
บุคลากร				
5. ผู้บริหารศูนย์การเรียนรู้ชุมชนในสังกัดองค์กรปกครองส่วนท้องถิ่น ควรได้มาโดยวิธีดังนี้				
5.1 การเลือกตั้งจากหน่วยงานที่เกี่ยวข้องในพื้นที่	4.79	0.42	มากที่สุด	4
5.2 การแต่งตั้งจากนายกองค์กรปกครองส่วนท้องถิ่น	4.63	0.50	มากที่สุด	7
5.3 การสอบบรรจุทั่วไป	4.89	0.32	มากที่สุด	2
6. ผู้บริหารศูนย์การเรียนรู้ชุมชนในสังกัดองค์กรปกครองส่วนท้องถิ่น ต้องมีวุฒิทางการศึกษาด้านโสตทัศนศึกษา เทคโนโลยีทางการศึกษาหรือเทคโนโลยีและสื่อสารการศึกษา				
7. ผู้บริหารศูนย์การเรียนรู้ชุมชนในสังกัดองค์กรปกครองส่วนท้องถิ่น ควรมีวาระในการปฏิบัติงาน ดังนี้				
7.1 ระยะเวลา 1-2 ปี	1.05	0.23	น้อยที่สุด	30
7.2 ระยะเวลา 3-4 ปี	4.53	0.51	มากที่สุด	9
7.3 ระยะเวลา 5-6 ปี	2.68	0.67	ปานกลาง	27
7.4 ไม่ต้องกำหนดระยะเวลา	1.11	0.32	น้อยที่สุด	29
8. ศูนย์การเรียนรู้ชุมชนในสังกัดองค์กรปกครองส่วนท้องถิ่น ควรมีคณะทำงานฝ่ายต่าง ๆ ดังนี้				
8.1 ฝ่ายวิชาการ	4.89	0.32	มากที่สุด	2
8.2 ฝ่ายจัดการความรู้	5.00	0.00	มากที่สุด	1
8.3 ฝ่ายบริการสารสนเทศ/ อุปกรณ์/ สื่อ	5.00	0.00	มากที่สุด	1
8.4 ฝ่ายธุรการ	4.89	0.32	มากที่สุด	2
8.5 ฝ่ายออกแบบและผลิตสื่อพื้นฐาน และสื่ออิเล็กทรอนิกส์	4.47	0.51	มากที่สุด	10
8.6 ฝ่ายซ่อมบำรุง	4.63	0.50	มากที่สุด	7
8.7 ฝ่ายประชาสัมพันธ์	4.42	0.51	มาก	11

ตารางที่ 8 (ต่อ)

ความคิดเห็น	$\bar{X}$	SD	ระดับ ความเห็น	อันดับ
8.8 ฝ่ายฝึกอบรมความรู้ต่าง ๆ	4.84	0.37	มากที่สุด	3
9. ศูนย์การเรียนรู้ชุมชนแต่ละศูนย์ ควรมีบุคลากร เพื่อให้บริการ ได้อย่างมีประสิทธิภาพ ควรมีจำนวน ดังนี้				
9.1 จำนวน 1-3 คน	2.74	0.65	ปานกลาง	26
9.2 จำนวน 4-6 คน	4.21	0.54	มาก	13
9.3 จำนวน 7-10 คน	3.42	0.69	ปานกลาง	19
9.4 จำนวนอย่างน้อย 10 คน	3.05	0.23	ปานกลาง	21
10. บุคลากรของศูนย์การเรียนรู้ในชุมชน ได้มาโดยวิธีการ				
10.1 คัดเลือกจากหน่วยงานที่เกี่ยวข้อง	3.84	0.76	มาก	16
10.2 ตั้งกรอบอัตราใหม่	4.11	0.57	มาก	14
10.3 ขอความร่วมมือจากหน่วยงานต่าง ๆ	2.63	0.50	ปานกลาง	28
10.4 อาสาสมัคร	2.84	0.37	ปานกลาง	24
11. ศูนย์การเรียนรู้ชุมชนในสังกัดองค์กรปกครอง ส่วนท้องถิ่น ควรมีศูนย์จัดการแหล่งความรู้				
11.1 ระดับท้องถิ่น	4.21	0.71	มาก	13
11.2 ระดับจังหวัด	4.58	0.51	มากที่สุด	8
12. บุคลากรผู้ปฏิบัติงานในศูนย์การเรียนรู้ชุมชนในสังกัด องค์กรปกครองส่วนท้องถิ่น ควรได้มาโดยวิธีต่อไปนี้				
12.1 รับบรรจุตามคุณสมบัติที่กำหนด	4.47	0.77	มากที่สุด	10
12.2 คัดเลือกจากบุคลากรในหน่วยงานภายใน องค์กรปกครองส่วนท้องถิ่น	3.47	0.61	ปานกลาง	18
12.3 คัดเลือกจากบุคลากรที่เป็นตัวแทนจากหน่วยงาน ที่เกี่ยวข้องในพื้นที่	2.79	0.63	ปานกลาง	25
ค่าเฉลี่ย	3.88	0.47	มาก	
งบประมาณ				

ตารางที่ 8 (ต่อ)

ความคิดเห็น	$\bar{X}$	SD	ระดับ ความเห็น	อันดับ
13. ศูนย์การเรียนรู้ชุมชนในสังกัดองค์กรปกครองส่วนท้องถิ่น ควรได้รับการจัดสรรงบประมาณเพื่อสนับสนุนการดำเนินงานโดยเฉพาะ	4.58	0.51	มากที่สุด	8
14. งบประมาณในการสนับสนุนศูนย์การเรียนรู้ชุมชนในสังกัดองค์กรปกครองส่วนท้องถิ่น ควรได้มาจากแหล่งงบประมาณต่อไปนี้ มากน้อยเพียงใด				
14.1 เงินงบประมาณแผ่นดิน	4.11	0.46	มาก	14
14.2 เงินบริจาค	2.89	0.32	ปานกลาง	23
14.3 เงินจากการให้บริการของศูนย์	3.00	0.00	ปานกลาง	22
ค่าเฉลี่ย	3.65		มาก	
วัสดุอุปกรณ์และพื้นที่ใช้สอย				
15. วัสดุ อุปกรณ์ที่จำเป็นสำหรับการออกแบบและผลิตสื่อประเภทต่าง ๆ ควรมีมากน้อยเพียงใด				
15.1 วัสดุ อุปกรณ์ที่ใช้ในการออกแบบและผลิตสื่อประเภทสิ่งพิมพ์ เช่น แผ่นพับ ภาพโฆษณา	4.05	0.52	มาก	15
15.2 วัสดุ อุปกรณ์ที่ใช้ในการออกแบบและผลิตสื่อประเภทภาพนิ่ง ภาพเคลื่อนไหว เสียง	4.79	0.42	มากที่สุด	4
15.3 วัสดุ อุปกรณ์ที่ใช้ในการออกแบบและผลิตสื่ออิเล็กทรอนิกส์ คอมพิวเตอร์	4.68	0.48	มากที่สุด	6
16. วัสดุ อุปกรณ์ที่จำเป็นสำหรับการให้บริการความรู้ในศูนย์การเรียนรู้ชุมชนในสังกัดองค์กรปกครองส่วนท้องถิ่น ควรมีมากน้อยเพียงใด				
16.1 วัสดุ อุปกรณ์ที่ใช้เกี่ยวกับสื่อประเภทสิ่งพิมพ์ เช่น หนังสือ นิตยสาร	3.74	0.65	มาก	17

ตารางที่ 8 (ต่อ)

ความคิดเห็น	$\bar{X}$	SD	ระดับ ความเห็น	อันดับ
16.2 วัสดุอุปกรณ์ที่ใช้เกี่ยวกับภาพนิ่ง ภาพเคลื่อนไหว เสียง เช่น เทป ซีดี เครื่องรับโทรทัศน์ กล้องถ่ายรูป เครื่องขยายเสียง เป็นต้น	3.32	0.48	ปานกลาง	20
16.3 วัสดุอุปกรณ์ที่ใช้เกี่ยวกับสื่ออิเล็กทรอนิกส์ คอมพิวเตอร์	4.68	0.48	มากที่สุด	6
17. วัสดุอุปกรณ์สำหรับจัดเก็บและซ่อมบำรุง เช่น ชั้นวางอุปกรณ์ เครื่องมือซ่อมบำรุง ฯลฯ ควรมี มากน้อยเพียงใด	5.00	0.00	มากที่สุด	1
18. วัสดุอุปกรณ์สำนักงานทั่วไป เช่น โต๊ะ เก้าอี้ ตู้เอกสาร ตู้เก็บวัสดุ อุปกรณ์ ควรมีมากน้อยเพียงใด	4.89	0.32	มากที่สุด	2
19. องค์กรปกครองส่วนท้องถิ่น และหน่วยงานเกี่ยวข้อง ควรสนับสนุนให้มีอาคารศูนย์การเรียนรู้ชุมชน ที่เป็นเอกเทศ	5.00	0.00	มากที่สุด	1
20. สถานที่ตั้งของศูนย์การเรียนรู้ชุมชนในสังกัดองค์กรปกครองส่วนท้องถิ่น				
20.1 ควรตั้งอยู่ภายในอาณาเขตขององค์กรปกครอง ส่วนท้องถิ่น	3.84	0.60	มาก	16
20.2 ควรตั้งอยู่ในพื้นที่ที่เป็นศูนย์กลางของชุมชน	4.58	0.51	มากที่สุด	8
21. ศูนย์การเรียนรู้ชุมชนในสังกัดองค์กรปกครอง ส่วนท้องถิ่น ควรมีพื้นที่สำหรับดำเนินงานใน ด้านต่าง ๆ				
21.1 พื้นที่สำหรับฝ่ายอำนวยการ	5.00	0.00	มากที่สุด	1
21.2 พื้นที่สำหรับใช้ในการผลิตสื่อ	5.00	0.00	มากที่สุด	1
21.3 พื้นที่สำหรับการให้บริการ	5.00	0.00	มากที่สุด	1
21.4 พื้นที่ที่ใช้ในการจัดเก็บและซ่อมบำรุง	5.00	0.00	มากที่สุด	1
21.5 พื้นที่สำหรับจัดนิทรรศการและแสดงผลงาน	5.00	0.00	มากที่สุด	1



ตารางที่ 8 (ต่อ)

ความคิดเห็น	$\bar{X}$	SD	ระดับ ความเห็น	อันดับ
21.6 พื้นที่สำหรับการจัดฝึกอบรมบุคลากร	5.00	0.00	มากที่สุด	1
ค่าเฉลี่ยด้านวัสดุอุปกรณ์และพื้นที่ใช้สอย	4.62		มากที่สุด	
ค่าเฉลี่ยรวม	4.36		มาก	

จากตารางที่ 8 การสำรวจความต้องการระบบการจัดการศูนย์การเรียนรู้ชุมชนในสังกัดองค์กรปกครองส่วนท้องถิ่น วัดจากระดับความเห็นด้วยกับแนวคิดที่กำหนด พบว่า ผู้ตอบแบบสอบถามมีความเห็นด้วยระดับมาก ( $\bar{X} = 4.36$ ) กับระบบการจัดการศูนย์การเรียนรู้ชุมชนในสังกัดองค์กรปกครองส่วนท้องถิ่น เมื่อพิจารณาเป็นรายด้าน พบว่า ผู้ตอบแบบสอบถามมีความเห็นต่อความต้องการระบบการจัดการศูนย์การเรียนรู้ชุมชนด้านการบริหารจัดการอยู่ในระดับมากที่สุด ( $\bar{X} = 4.85$ ) ด้านวัสดุอุปกรณ์และพื้นที่ใช้สอยอยู่ในระดับมากที่สุด ( $\bar{X} = 4.62$ ) ด้านบุคลากรอยู่ในระดับมาก ( $\bar{X} = 3.88$ ) และด้านงบประมาณอยู่ในระดับมาก ( $\bar{X} = 3.65$ ) ตามลำดับ โดยมีข้อเสนอแนะในการใช้ประโยชน์จากศูนย์การเรียนรู้ชุมชน ดังนี้

1. การใช้ประโยชน์จากศูนย์การเรียนรู้ชุมชนยังมีน้อยเมื่อเทียบกับภารกิจกรมในรอบปี
2. ประชาชนยังไม่มีความรู้ความเข้าใจเกี่ยวกับศูนย์การเรียนรู้ในชุมชน เช่น ในเรื่องการใช้ประโยชน์และลักษณะการให้บริการของศูนย์การเรียนรู้
3. ยังขาดตัวอย่างศูนย์การเรียนรู้ชุมชนที่ประสบความสำเร็จ เป็นแบบอย่างที่ดีได้
4. ยังขาดการบันทึกข้อมูลศูนย์การเรียนรู้อย่างเป็นระบบทำให้ไม่มีข้อมูลว่ามีศูนย์การเรียนรู้ใดอยู่ในชุมชน
5. การติดตามผลการดำเนินงานของศูนย์การเรียนรู้ชุมชนมีน้อย ทำให้ไม่สามารถวิเคราะห์ผลดีและผลเสียในการนำมาปรับปรุงการจัดกิจกรรมต่อไป

#### ผลการพัฒนากรอบแนวคิดของระบบการจัดการศูนย์การเรียนรู้ชุมชนในสังกัดองค์กรปกครองส่วนท้องถิ่น จังหวัดสมุทรปราการ

จากการศึกษาสภาพปัจจุบันและความต้องการศูนย์การเรียนรู้ชุมชน ผลของการสำรวจจะเห็นว่า ศูนย์การเรียนรู้มีการดำเนินงานในบางกิจกรรมอยู่แล้ว เช่น ศูนย์การเรียนรู้ชุมชนมีการประสานงานด้านการศึกษา และมีการจัดสรรทรัพยากรด้านการจัดการศูนย์การเรียนรู้ร่วมกับหน่วยงานต่าง ๆ ร้อยละ 100 หากแต่ยังมีแนวคิดในการจัดการศูนย์การเรียนรู้ให้เป็นระบบ

มากขึ้น โดยได้เห็นถึงความสำคัญขององค์ประกอบที่เกี่ยวข้อง ผู้วิจัยจึงได้นำมาปรับใช้เป็น ปัจจัยนำเข้าในการพัฒนาระบบการจัดการศูนย์การเรียนรู้ชุมชนในสังกัดองค์กรปกครอง ส่วนท้องถิ่น จังหวัดสมุทรปราการ ประกอบด้วย ปัจจัยนำเข้าด้านการบริหารจัดการ อยู่ในระดับ มากที่สุด ( $\bar{X} = 4.85$ ) ด้านวัสดุอุปกรณ์และพื้นที่ใช้สอยอยู่ในระดับมากที่สุด ( $\bar{X} = 4.62$ ) ด้านบุคลากรอยู่ในระดับมาก ( $\bar{X} = 3.88$ ) และด้านงบประมาณอยู่ในระดับมาก ( $\bar{X} = 3.65$ ) ประกอบกับการศึกษาสารสนเทศจากเอกสารที่เกี่ยวข้อง ทำให้ได้ร่างกระบวนการและผลลัพธ์ ดังนี้

1. ชื่อต้นแบบชิ้นงาน ระบบการจัดการศูนย์การเรียนรู้ชุมชนในสังกัดองค์กรปกครอง ส่วนท้องถิ่น จังหวัดสมุทรปราการ

2. หลักการและเหตุผล

2.1 ระบบการจัดการศูนย์การเรียนรู้ชุมชนในสังกัดองค์กรปกครองส่วนท้องถิ่น จังหวัดสมุทรปราการ พัฒนาขึ้นเพื่อมุ่งเน้นส่งเสริมให้มีการจัดการศูนย์การเรียนรู้อย่างเป็นระบบ เพื่อให้โอกาสและความเท่าเทียมกันทางการศึกษาอย่างมีคุณภาพ

2.2 ระบบการจัดการศูนย์การเรียนรู้ชุมชนในสังกัดองค์กรปกครองส่วนท้องถิ่น จังหวัดสมุทรปราการ เน้นความสำคัญของการมีเครือข่ายความร่วมมือขององค์กรต่าง ๆ และประชาชนในชุมชนในการจัดการศูนย์การเรียนรู้

2.3 ระบบการจัดการศูนย์การเรียนรู้ชุมชนในสังกัดองค์กรปกครองส่วนท้องถิ่น จังหวัดสมุทรปราการ ให้ความสำคัญกับการจัดสรรทรัพยากรให้เป็นไปอย่างคุ้มค่า

3. วัตถุประสงค์ (ของต้นแบบชิ้นงาน)

3.1 เพื่อใช้เป็นกลไกในการจัดการศูนย์การเรียนรู้ชุมชนในสังกัดองค์กรปกครอง ส่วนท้องถิ่น จังหวัดสมุทรปราการ

3.2 เพื่อส่งเสริมการจัดการเรียนตลอดชีวิตของบุคคลในชุมชนและผู้สนใจ

3.3 เพื่อสนับสนุนการทำงานแบบเครือข่ายในองค์กรปกครองส่วนท้องถิ่น จังหวัดสมุทรปราการ

4. รายละเอียดต้นแบบชิ้นงาน

4.1 ระบบการจัดการศูนย์การเรียนรู้ชุมชนในสังกัดองค์กรปกครองส่วนท้องถิ่น จังหวัดสมุทรปราการ ประกอบด้วย ด้านปัจจัยนำเข้าที่ได้จากการศึกษาสภาพปัจจุบัน และความต้องการศูนย์การเรียนรู้ชุมชนในสังกัดองค์กรปกครองส่วนท้องถิ่น เป็นบริบทการจัดการ ศูนย์การเรียนรู้ชุมชนในสังกัดองค์กรปกครองส่วนท้องถิ่น จังหวัดสมุทรปราการ 7 องค์ประกอบ ได้แก่ 1) เนื้อหาความรู้ 2) การให้บริการ 3) บุคลากร 4) งบประมาณ 5) อาคาร สถานที่ วัสดุอุปกรณ์ สื่อเทคโนโลยี 6) เครือข่ายความร่วมมือ และ 7) ปัจจัย/ สิ่งสนับสนุน

4.2 การจัดการระบบศูนย์การเรียนรู้ชุมชนในสังกัดองค์กรปกครองส่วนท้องถิ่น จังหวัดสมุทรปราการ มีการจัดการอย่างเป็นระบบด้วย CLCM-APOSCARE ซึ่งประกอบด้วย

A-Analysis (การวิเคราะห์บริบท) โดยการวิเคราะห์สภาวะแวดล้อมทั้งปัจจัยภายในและปัจจัยภายนอก (SWOT Analysis) เพื่อให้โอกาสและความเท่าเทียมกันทางการศึกษาอย่างมีคุณภาพ และดำเนินงานตามหลักการมีส่วนร่วมตามแนวคิดของโคเฮนและอัฟฮอฟ (Cohen & Uphoff, 1980) คือ 1) การมีส่วนร่วมในการตัดสินใจ 2) การมีส่วนร่วมในการดำเนินการ 3) การมีส่วนร่วมในการรับผลประโยชน์ และ 4) การมีส่วนร่วมในการประเมินผล

P-Planning (การวางแผน) เป็นการกำหนดจุดมุ่งหมาย วิธีการดำเนินงาน การประเมิน และการตรวจสอบอย่างเป็นระบบไว้ล่วงหน้า วิเคราะห์เนื้อหาหาความรู้ที่จะใช้เพื่อการเรียนในชุมชน การเลือกใช้เทคโนโลยี สื่อ กลุ่มเป้าหมายและความเหมาะสม กำหนดแผนงานและวิธีดำเนินการ เสนอแผนการดำเนินงานและการจัดสรรทรัพยากรให้พร้อม โดยกำหนดเป็นแผนแม่บท ศูนย์การเรียนรู้ชุมชนระยะกลาง 3-5 ปี และแผนปฏิบัติการเป็นรายปี

O-Organizing (การจัดองค์กร) เป็นการจัดกิจกรรมและความรับผิดชอบต่าง ๆ กำหนดความสัมพันธ์ระหว่างผู้บังคับบัญชากับผู้ใต้บังคับบัญชา และความสัมพันธ์ระหว่างหน่วยงานต่าง ๆ การมอบหมายงานและติดตามผลการดำเนินงานในศูนย์การเรียนรู้ชุมชนให้ปฏิบัติตามแผนที่กำหนด โดยใช้แนวคิดการจัดองค์กรตามสายงาน จำแนกเป็น 4 ระดับ ได้แก่ 1) ระดับนโยบาย 2) ระดับบริหาร 3) ระดับการจัดการ และ 4) ระดับปฏิบัติการ

S-Staffing การจัดบุคลากร เป็นขั้นตอนเพื่อให้ได้มาซึ่งบุคลากรที่มีความรู้ความสามารถ มาทำงานในตำแหน่งหน้าที่ตามโครงสร้างอัตรากำลังด้วยความเหมาะสม ตามหลักการบริหารจัดการบุคลากรด้วยระบบคุณธรรม (Merit system) ตามหลัก 4 ประการ ได้แก่ 1) หลักความเสมอภาค 2) หลักความสามารถ 3) หลักความมั่นคง และ 4) หลักความเป็นกลางทางการเมือง

C-Coordinating (การประสานความร่วมมือ) เป็นการดำเนินการประสานสัมพันธ์ระหว่างปัจจัยหรือทรัพยากรต่าง ๆ เพื่อให้การดำเนินงานในศูนย์การเรียนรู้ชุมชนบรรลุผลสำเร็จอย่างราบรื่น รวดเร็ว ประหยัดเวลาและค่าใช้จ่าย และป้องกันการซ้ำซ้อนของงานที่อาจจะเกิดขึ้นขณะดำเนินการ โดยใช้หลักยุทธวิธีการสร้างเครือข่ายความร่วมมือ (ธนศ ศิริกิจ, 2554) (IP 3C) ได้แก่ 1) Participation = การมีส่วนร่วม 2) Cooperation = การให้ความร่วมมือช่วยเหลือ 3) Coordination = การประสานงานให้ราบรื่น และ 4) Collaboration = การประสานความร่วมมือร่วมใจ

A-Allocating (การจัดสรรทรัพยากร) เป็นการจัดสรรสิ่งต่าง ๆ ซึ่งประกอบด้วย วัสดุ อุปกรณ์ สิ่งอำนวยความสะดวก และงบประมาณสำหรับใช้ในการดำเนินงาน ของศูนย์การเรียนรู้ชุมชน โดยใช้หลักการจัดสรรทรัพยากรให้เป็นไปอย่างคุ้มค่า (ทิพย์เกสร บุญอำไพ, 2556) ได้แก่ 1) หลักการพิจารณา นโยบายของหน่วยงาน 2) หลักการ วิเคราะห์ทรัพยากรที่ต้องการ 3) หลักการครอบคลุมการจัดทำทรัพยากร 4) หลักการความทั่วถึง ในการจัดสรรทรัพยากร 5) หลักการควบคุมการใช้ทรัพยากร และ 6) หลักการประเมินการใช้ ทรัพยากร

R-Reporting (การรายงาน) การจัดทำรายงานเป็นกระบวนการแสดง หรือเปิดเผย ในห้องค์กร บุคลากรและผู้เกี่ยวข้องได้รับรู้ รับทราบอย่างเป็นทางการ เพื่อนำมาใช้ในการปรับปรุง กระบวนการทำงาน โดยใช้แนวคิดด้านความสำคัญของการรายงานการจัดการงานเทคโนโลยี และสื่อสารการศึกษา (พงศ์ประเสริฐ หกสุวรรณ, 2548) ได้แก่ 1) ความสำคัญด้านการวางแผนงาน 2) ความสำคัญด้านการดำเนินงาน 3) ความสำคัญด้านการควบคุมงาน และ 4) ความสำคัญ ด้านการประเมินผลการปฏิบัติงาน

E-Evaluating (การประเมิน) การประเมินประสิทธิภาพกิจกรรม หรือโครงการที่กำลัง ดำเนินอยู่ ตามวัตถุประสงค์ที่ศูนย์การเรียนรู้ชุมชนกำหนด เพื่อนำผลไปใช้ในการปรับปรุงงาน ให้ดีขึ้น โดยใช้หลักในการประเมินความสำคัญ 3 ประการ (พสุ เดชะรินทร์, 2545) ได้แก่ 1) การประเมินทำให้ทราบสถานะของตนเองว่า อยู่ ณ จุดใด หรือ สถานการณ์ในขณะนั้น เป็นอย่างไร 2) การประเมินทำให้ทราบว่า มีการพัฒนาหรือการเปลี่ยนแปลงในองค์กรมากน้อย เพียงใด 3) ตามธรรมชาติของมนุษย์ ถ้าสิ่งใดได้รับความสนใจ หรือได้รับการติดตามด้วยความสนใจ หรือได้รับการติดตามวัดและประเมินอย่างต่อเนื่อง ผู้รับผิดชอบกิจกรรมนั้น จะมีความรับผิดชอบ และมุ่งมั่นที่จะทำกิจกรรมนั้นมากยิ่งขึ้น

4.3 แผนผังแสดง ระบบศูนย์การเรียนรู้ชุมชนในสังกัดองค์กรปกครองส่วนท้องถิ่น จังหวัดสมุทรปราการ มีรายละเอียดดังภาพที่ 17

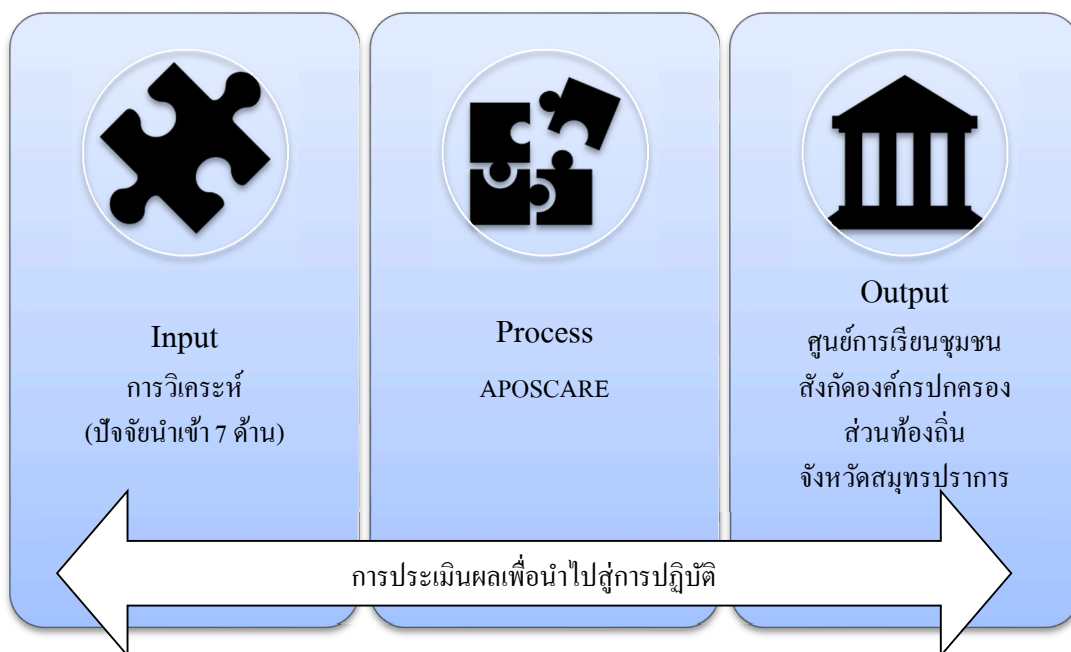

ภาพที่ 17 ระบบการจัดการศูนย์การเรียนรู้ชุมชนในสังกัดองค์กรปกครองส่วนท้องถิ่น  
จังหวัดสมุทรปราการ

ตอนที่ 2 ผลการประเมินความเห็นผู้เชี่ยวชาญเกี่ยวกับระบบการจัดการศูนย์การเรียนรู้ชุมชน ในสังกัดองค์กรปกครองส่วนท้องถิ่น จังหวัดสมุทรปราการ ด้วยวิธีการ

#### Focus group

การประเมินความเห็นของผู้เชี่ยวชาญเกี่ยวกับระบบการจัดการศูนย์การเรียนรู้ชุมชน ในสังกัดองค์กรปกครองส่วนท้องถิ่น จังหวัดสมุทรปราการ โดยผู้เชี่ยวชาญ 9 ท่าน มีรายละเอียด ดังตารางที่ 9

ตารางที่ 9 ผลการประเมินความเห็นผู้เชี่ยวชาญเกี่ยวกับระบบการจัดการศูนย์การเรียนรู้ชุมชน  
ในสังกัดองค์กรปกครองส่วนท้องถิ่น จังหวัดสมุทรปราการ

ความคิดเห็น	$\bar{X}$	SD	ระดับ ความเห็น	อันดับ
ตอนที่ 1 ส่วนประกอบหลักและองค์ประกอบของระบบ				
1. หลักการและเหตุผลของระบบ	4.44	0.53	มาก	5
2. วัตถุประสงค์ของระบบ	4.44	0.53	มาก	5
3. หลักการและทฤษฎีในการพัฒนาระบบ	4.67	0.50	มากที่สุด	2
4. แนวคิดในการพัฒนากรอบแนวคิดต้นแบบระบบ	4.56	0.53	มากที่สุด	3
5. ขั้นตอนการพัฒนาระบบ	4.89	0.33	มากที่สุด	1
6. องค์ประกอบของระบบ	4.11	0.78	มาก	7
7. ปัจจัยนำเข้า (Input) การวิเคราะห์บริบท				
7.1 ชุดความรู้ในศูนย์เรียนรู้ชุมชน	4.11	0.78	มาก	7
7.2 ศูนย์การเรียนรู้ในชุมชน	4.11	0.78	มาก	7
7.3 บุคลากร	4.11	0.78	มาก	7
7.4 งบประมาณ	4.11	0.78	มาก	7
7.5 อาคาร สถานที่ วัสดุอุปกรณ์ สื่อ เทคโนโลยี	3.89	0.93	มาก	8
7.6 เครือข่ายความร่วมมือ	3.89	0.93	มาก	8
7.7 ปัจจัย/ สิ่งสนับสนุน	3.89	0.93	มาก	8
8. กระบวนการ (Process) ของระบบ ประกอบด้วย				
8.1 P-Planning การวางแผน	3.89	0.93	มาก	8
8.2 O-Organizing การจัดองค์กร	3.89	0.93	มาก	8
8.3 S-Staffing การจัดบุคลากร	4.22	0.44	มาก	6
8.4 D-Directing การกำกับดูแล	4.22	0.44	มาก	6
8.5 C-Coordinating การประสานความร่วมมือ	4.22	0.44	มาก	6
8.6 A-Allocating การจัดสรรทรัพยากร	4.22	0.44	มาก	6
8.7 R-Reporting การรายงาน	4.22	0.44	มาก	6
8.8 E-Evaluating การประเมิน	4.22	0.44	มาก	6

ตารางที่ 9 (ต่อ)

ความคิดเห็น	$\bar{X}$	SD	ระดับ ความเห็น	อันดับ
<b>9. แบบจำลองของระบบ</b>				
9.1 P-Planning การวางแผน	4.44	0.53	มาก	5
9.2 O-Organizing การจัดองค์กร	4.44	0.53	มาก	5
9.3 S-Staffing การจัดบุคลากร	4.44	0.53	มาก	5
9.4 D-Directing การกำกับดูแล	4.44	0.53	มาก	5
9.5 C-Coordinating การประสานความร่วมมือ	4.44	0.53	มาก	5
9.6 A-Allocating การจัดสรรทรัพยากร	4.44	0.53	มาก	5
9.7 R-Reporting การรายงาน	4.44	0.53	มาก	5
9.8 E-Evaluating การประเมิน	4.44	0.53	มาก	5
10. ผลลัพธ์ (Output) ของระบบ	4.22	0.83	มาก	6
กลไกในการจัดการศูนย์การเรียนรู้ชุมชนในสังกัด องค์กรปกครองส่วนท้องถิ่น จังหวัดสมุทรปราการ				
11. ข้อมูลย้อนกลับของระบบ (Feedback)	4.44	0.53	มาก	5
เฉลี่ย	4.28		มาก	
<b>ตอนที่ 2 การนำระบบการจัดการศูนย์การเรียนรู้ชุมชนในสังกัดองค์กรปกครองส่วนท้องถิ่น จังหวัดสมุทรปราการ ไปใช้</b>				
1. ระบบการจัดการศูนย์การเรียนรู้ชุมชนในสังกัดองค์กร ปกครองส่วนท้องถิ่น จังหวัดสมุทรปราการ ที่พัฒนาขึ้น มีความเหมาะสมในการนำไปใช้	4.56	0.53	มากที่สุด	4
2. ระบบการจัดการศูนย์การเรียนรู้ชุมชนในสังกัดองค์กร ปกครองส่วนท้องถิ่น จังหวัดสมุทรปราการ ที่พัฒนาขึ้น เป็นประโยชน์ต่อการจัดการศูนย์การเรียนรู้ให้เป็นไปตาม ความต้องการของคนในชุมชน	4.56	0.53	มากที่สุด	4

ตารางที่ 9 (ต่อ)

ความคิดเห็น	$\bar{X}$	SD	ระดับ ความเห็น	อันดับ
3. ระบบการจัดการศูนย์การเรียนรู้ชุมชนในสังกัดองค์กรปกครองส่วนท้องถิ่น จังหวัดสมุทรปราการ ที่พัฒนาขึ้น มีความเป็นไปได้ในการนำไปใช้ในการจัดการศูนย์การเรียนรู้ชุมชนในสังกัดองค์กรปกครองส่วนท้องถิ่นได้จริง	4.44	0.53	มากที่สุด	5
เฉลี่ย	4.52		มากที่สุด	

จากตารางที่ 9 ผลการประเมินความเห็นผู้เชี่ยวชาญเกี่ยวกับระบบการจัดการศูนย์การเรียนรู้ชุมชนในสังกัดองค์กรปกครองส่วนท้องถิ่น จังหวัดสมุทรปราการ มีความเห็นต่อส่วนประกอบหลักและองค์ประกอบของระบบการจัดการศูนย์การเรียนรู้ชุมชน โดยรวมคือ ต้นแบบระบบมีความเหมาะสมในระดับมาก ( $\bar{X} = 4.28$ ) เมื่อพิจารณาเป็นรายข้อ พบว่าผู้เชี่ยวชาญมีความเห็นต้นแบบระบบมีความเหมาะสมในระดับมากที่สุด ในขั้นตอนการพัฒนา ระบบ ( $\bar{X} = 4.89$ ) รองลงมา คือ หลักการและทฤษฎีในการพัฒนาระบบ ( $\bar{X} = 4.67$ )

ด้านการนำระบบการจัดการศูนย์การเรียนรู้ชุมชนในสังกัดองค์กรปกครองส่วนท้องถิ่น จังหวัดสมุทรปราการ ไปใช้ จากการประเมินความเห็นผู้เชี่ยวชาญ ผลประเมิน โดยรวม ต้นแบบระบบมีความเหมาะสมในระดับมากที่สุด ( $\bar{X} = 4.52$ ) เมื่อพิจารณาเป็นรายข้อ พบว่า ต้นแบบระบบที่พัฒนาขึ้น มีความเหมาะสมในการนำไปใช้ และเป็นประโยชน์ต่อการจัดการศูนย์การเรียนรู้ให้เป็นไปได้ตามความต้องการของคนในชุมชน ความเหมาะสมในระดับมากที่สุด ( $\bar{X} = 4.56$ ) และนอกจากนี้ ยังได้มีข้อเสนอแนะเพิ่มเติมจากการสนทนากลุ่ม ดังนี้

1. การเขียนแนวคิดและหลักการให้มีความกระชับขึ้น
2. องค์ประกอบนำเข้าไปให้ใส่จุดมุ่งหมายให้ชัดเจนขึ้น
3. ด้านเนื้อหาความรู้ หากให้เหมาะกับชุมชน เช่น อาจเน้นการให้ความรู้ 4 ด้าน คือ ด้านสุขภาพ ด้านอารมณ์ ด้านสังคมและด้านความรู้สำหรับผู้สูงวัย (ด้วยเห็นว่า ประเทศกำลังจะก้าวเข้าสู่สังคมผู้สูงวัย)
4. การนำระบบการจัดการแบบ CLCM-POSDCARE มาใช้ ควรเข้าไปจัดการแต่ละด้านให้มีความสัมพันธ์กันภายใต้บริบทของชุมชน



5. ควรส่งเสริมให้มีความร่วมมือกับองค์กรต่าง ๆ ในชุมชนให้ชัดเจน

ทั้งนี้ จากข้อเสนอแนะของผู้เชี่ยวชาญ ในการสนทนากลุ่ม (Focus group) ผู้วิจัย จึงปรับแก้ไขเพิ่มเติมและยกร่างต้นแบบขึ้นงาน ดังนี้

1. ปัจจัยนำเข้า กำหนดการให้บริการให้มีความรายละเอียดเพิ่มเติม ดังนี้

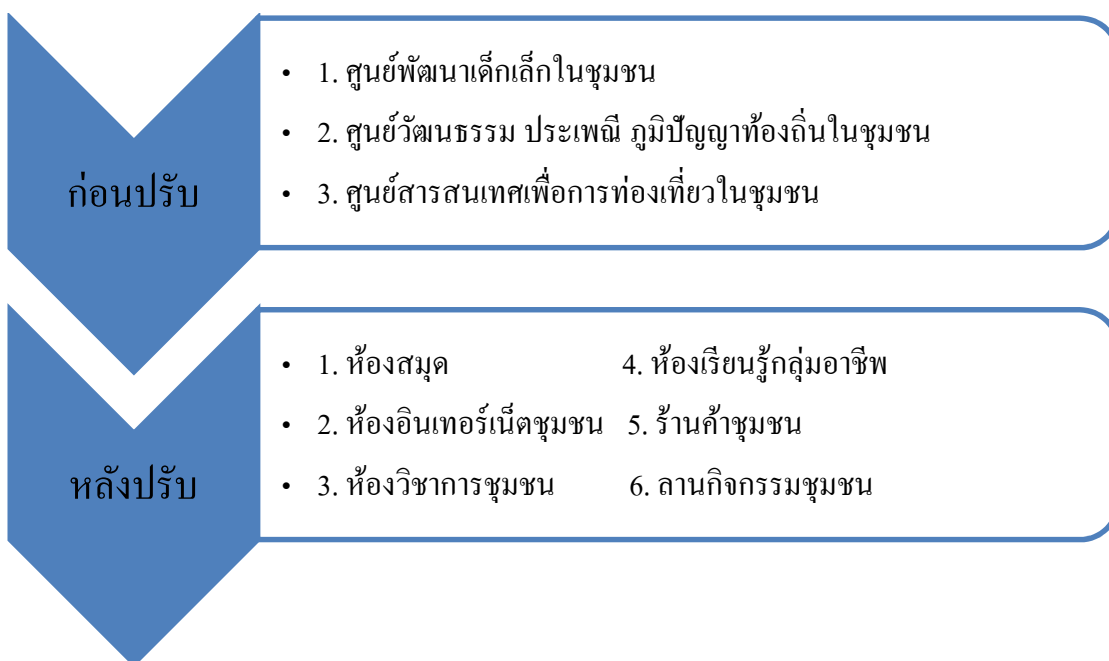

ภาพที่ 18 การให้บริการของศูนย์การเรียนรู้ฯ ก่อนและหลังการประชุมกลุ่มของผู้เชี่ยวชาญ

2. กำหนดลักษณะ โครงสร้างทางกายภาพให้มีความเป็นรูปธรรมมากขึ้น

โดยศูนย์การเรียนรู้ชุมชน จัดให้มีเนื้อที่ใช้สอยทั้งหมด 702 ตารางเมตร ประกอบด้วย พื้นที่ห้องสมุด ห้องวิชาการชุมชน ห้องอินเทอร์เน็ตชุมชน ห้องเรียนรู้กลุ่มอาชีพ ร้านค้าชุมชน ลานกิจกรรม และเนื้อที่ใช้สอยที่มีความยืดหยุ่น สามารถจัดกิจกรรมต่าง ๆ ได้ (อ้างอิงเกณฑ์ห้องสมุดประชาชน ขนาดกลางสำหรับชุมชนที่มีประชากรตั้งแต่ 10,000 คนขึ้นไป ให้มีเนื้อที่ใช้สอยภายในอาคาร ไม่น้อยกว่า 700 ตารางเมตร และสามารถให้บริการได้ไม่น้อยกว่า 200 ที่นั่ง)

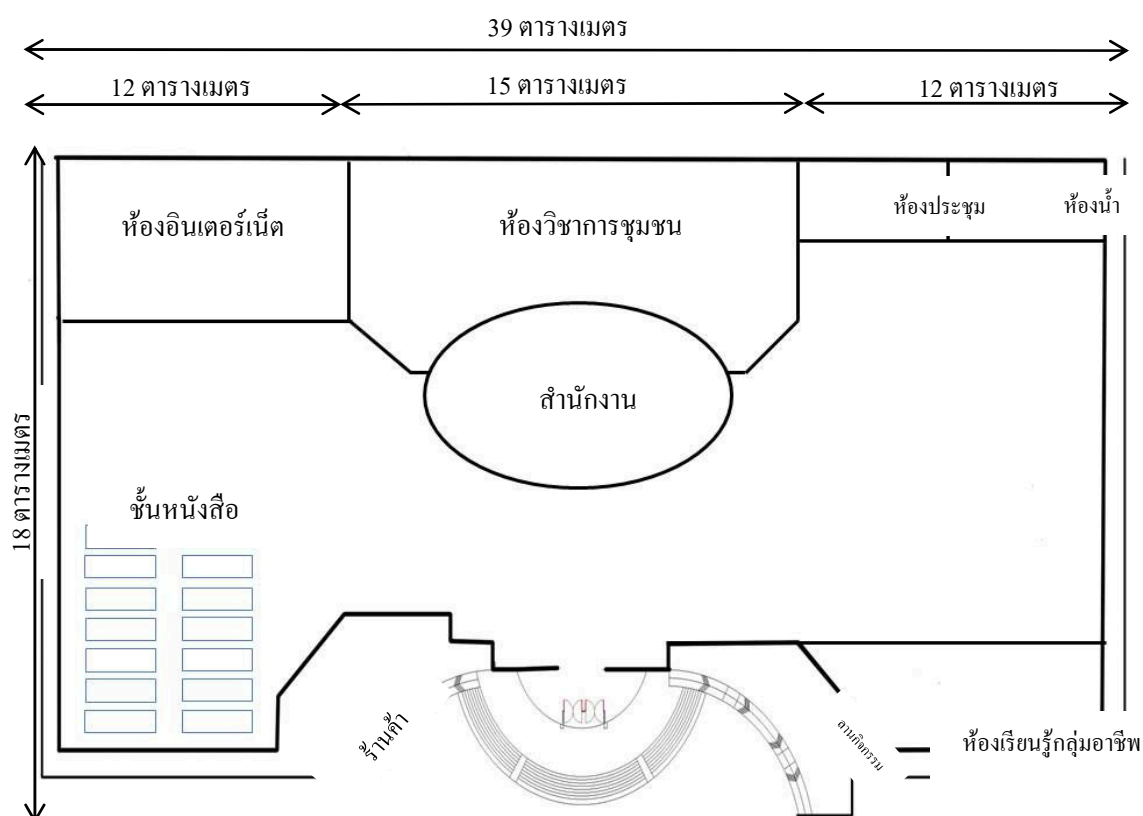

ภาพที่ 19 ลักษณะ โครงสร้างทางกายภาพศูนย์การเรียนรู้ชุมชน หลังการประชุมกลุ่มของผู้เชี่ยวชาญ

3. กำหนดเครือข่ายความร่วมมือ โดยส่งเสริมให้กิจกรรมบางอย่างของชุมชน  
 อาจนำมาจัดในศูนย์การเรียนรู้ชุมชน เช่น กิจกรรมวันสำคัญทางศาสนา และกิจกรรมวันเด็ก เป็นต้น  
 และส่งเสริมให้ผู้มีความรู้ ความสามารถในชุมชน นำความรู้มาถ่ายทอดให้กับบุคคลอื่น  
 ที่ศูนย์การเรียนรู้ชุมชนได้



ภาพที่ 20 เครือข่ายความร่วมมือศูนย์การเรียนรู้ชุมชน หลังการประชุมกลุ่มของผู้เชี่ยวชาญ

4. การประยุกต์ใช้ระบบการจัดการแบบ POSDCARE ตามแนวคิด  
ของ ศาสตราจารย์ ดร.ซัยยงค์ พรหมวงศ์ ปรับเป็นระบบการจัดการแบบ CLCM-APOSCARE  
มีรายละเอียดดังภาพที่ 21

A Community Learning Center Management Systems (CLCM)

POSDCARE	APOSCARE	การประยุกต์
วางแผน : Planning	การวิเคราะห์บริบท : Analysis	1. ปรับเพิ่มให้มีการวิเคราะห์บริบทของชุมชนก่อนวางแผนดำเนินงาน 2. ปรับรวมการจัดหน่วยงานและการอำนวยความสะดวกไว้ใน "การจัดองค์กร" เพื่อให้เกิดความคล่องตัวในการจัดการด้วยศูนย์การเรียนรู้ชุมชนอันเป็นหน่วยงานในสังกัดองค์กรปกครองส่วนท้องถิ่นที่จะคอยดูแลให้การสนับสนุนเป็นหลัก
การจัดหน่วยงาน : Organizing	การวางแผน : Planning	
การจัดบุคลากร : Staffing	การจัดองค์กร : Organizing	
การอำนวยความสะดวก : Direction	การจัดบุคลากร : Staffing	
การประสานงาน : Coordinating	การประสานความร่วมมือ : Coordinating	
การจัดสรรทรัพยากร : Allocating of Resources	จัดสรรทรัพยากร : Allocating	
การรายงาน : Reporting	การรายงาน : Reporting	
การติดตามประเมินการดำเนินงาน : Evaluation	การประเมินผล : Evaluating	

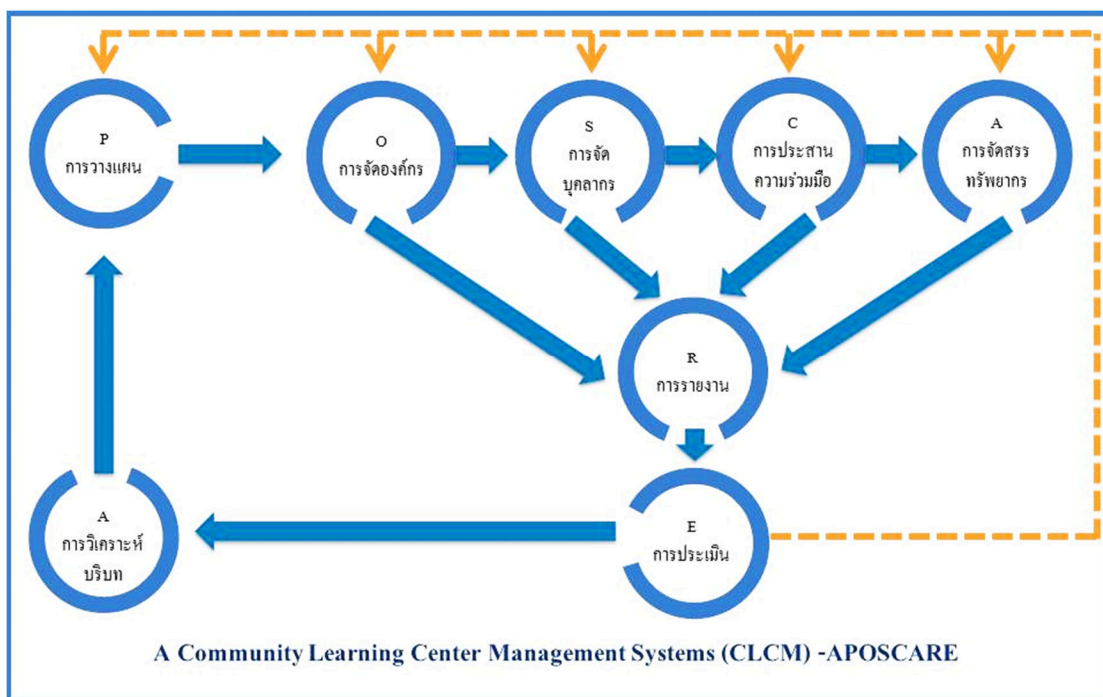

ภาพที่ 21 แบบจำลองระบบการจัดการ CLCM-APOSCARE

### ตอนที่ 3 ผลการรับรองระบบการจัดการศูนย์การเรียนรู้ชุมชนในสังกัดองค์กรปกครองส่วนท้องถิ่น จังหวัดสมุทรปราการ

การรับรองระบบการจัดการศูนย์การเรียนรู้ชุมชนในสังกัดองค์กรปกครองส่วนท้องถิ่น จังหวัดสมุทรปราการ โดยผู้ทรงคุณวุฒิ 5 ท่าน มีรายละเอียดดังตารางที่ 10

ตารางที่ 10 ผลการประเมินเพื่อรับรองระบบการจัดการศูนย์การเรียนรู้ชุมชนในสังกัดองค์กรปกครองส่วนท้องถิ่น จังหวัดสมุทรปราการ โดยผู้ทรงคุณวุฒิ

ประเด็นการประเมิน	$\bar{X}$	SD	ระดับความเหมาะสม	อันดับที่
บทสรุปผู้บริหาร	4.00	0.00	มากที่สุด	5
ส่วนที่ 1 บทนำ				
1. หลักการและเหตุผลของระบบ	4.80	0.45	มากที่สุด	2
2. วัตถุประสงค์ของระบบ	5.00	0.00	มากที่สุด	1
3. หลักการและทฤษฎีในการพัฒนาระบบ	4.20	0.45	มาก	4
4. แนวคิดในการพัฒนารอบแนวคิดต้นแบบระบบ	4.60	0.89	มากที่สุด	3
1.5 ขั้นตอนการพัฒนาระบบ	4.80	0.45	มากที่สุด	2
ค่าเฉลี่ย	4.57		มากที่สุด	
ส่วนที่ 2 องค์ประกอบของระบบ				
องค์ประกอบของระบบ	4.80	0.45	มากที่สุด	2
1. ปัจจัยนำเข้า (Input)	5.00	0.00	มากที่สุด	1
1.1 เนื้อหาความรู้ในศูนย์เรียนรู้ชุมชน	5.00	0.00	มากที่สุด	1
1.2 การให้บริการ	4.20	0.45	มาก	4
1.3 บุคลากร	4.60	0.55	มากที่สุด	3
1.4 งบประมาณ	3.80	0.45	มาก	6
1.5 วัสดุอุปกรณ์ สื่อ เทคโนโลยี	4.80	0.45	มากที่สุด	2
1.6 เครือข่ายความร่วมมือ	4.80	0.45	มากที่สุด	2
1.7 ปัจจัย/ สิ่งสนับสนุน	4.60	0.55	มากที่สุด	3
2. กระบวนการ (Process)	4.00	0.00	มาก	5
3. ผลผลิต และการประเมินผล (Output)	4.00	0.00	มาก	5

ตารางที่ 10 (ต่อ)

ประเด็นการประเมิน	$\bar{X}$	SD	ระดับ ความเหมาะสม	อันดับ ที่
4. ขั้นตอนของการจัดการระบบ	4.80	0.45	มากที่สุด	2
4.1 การวิเคราะห์บริบท	4.80	0.45	มากที่สุด	2
4.2 การวางแผน	4.60	0.55	มากที่สุด	3
4.3 การจัดองค์กร	4.60	0.55	มากที่สุด	3
4.4 การจัดบุคลากร	4.60	0.55	มากที่สุด	3
4.5 การประสานความร่วมมือ	4.60	0.55	มากที่สุด	3
4.6 การจัดสรรทรัพยากร	4.60	0.55	มากที่สุด	3
4.7 การรายงาน	4.60	0.55	มากที่สุด	3
4.8 การประเมิน	4.60	0.55	มากที่สุด	3
5. แบบจำลองของระบบศูนย์การเรียนรู้ชุมชน	4.00	0.00	มาก	5
5.1 A-Analysis การวิเคราะห์บริบท	4.00	0.00	มาก	5
5.2 P-Planning การวางแผน	4.00	0.00	มาก	5
5.3 O-Organizing การจัดองค์กร	4.00	0.00	มาก	5
5.4 S-Staffing การจัดบุคลากร	4.00	0.00	มาก	5
5.5 C-Coordinating การประสานความร่วมมือ	4.00	0.00	มาก	5
5.6 A-Allocating การจัดสรรทรัพยากร	4.00	0.00	มาก	5
5.7 R-Reporting การรายงาน	4.00	0.00	มาก	5
5.8 E-Evaluating การประเมิน	4.00	0.00	มาก	5
ค่าเฉลี่ย	4.39		มาก	
ส่วนที่ 3 การนำระบบการจัดการศูนย์การเรียนรู้ชุมชนฯ ไปใช้				
1. แนวทางการนำระบบฯ ไปใช้	4.80	0.45	มากที่สุด	2
2. เงื่อนไขความสำเร็จ	5.00	0.00	มากที่สุด	1
3. ข้อเสนอแนะในการพัฒนาศูนย์การเรียนรู้ชุมชนให้ยั่งยืน	4.80	0.45	มากที่สุด	2
ค่าเฉลี่ย	4.87		มากที่สุด	
ค่าเฉลี่ยรวม	4.46		มาก	

จากตารางที่ 10 พบว่า ผลการรับรองระบบการจัดการศูนย์การเรียนรู้ชุมชนในสังกัดองค์กรปกครองส่วนท้องถิ่น จังหวัดสมุทรปราการ โดยผู้ทรงคุณวุฒิ ในทุกประเด็น ทุกองค์ประกอบ เมื่อพิจารณาประเด็นการประเมินแต่ละส่วน พบว่า

ส่วนที่ 1 บทนำ ประกอบด้วย หลักการและเหตุผลของระบบ วัตถุประสงค์ของระบบ หลักการและทฤษฎีในการพัฒนาระบบ แนวคิดในการพัฒนารอบแนวคิดต้นแบบระบบ และขั้นตอนการพัฒนาระบบ พบว่า ได้ผลการประเมินความเหมาะสมอยู่ในระดับค่าเฉลี่ย 4.57 ซึ่งหมายถึง ได้รับการประเมินความเหมาะสมอยู่ในระดับมากที่สุด

ส่วนที่ 2 องค์ประกอบของระบบ ประกอบด้วย ปัจจัยนำเข้า (Input) กระบวนการ (Process) และผลผลิตและการประเมินผล (Output) ขั้นตอนของการจัดการระบบ และแบบจำลองของระบบศูนย์การเรียนรู้ชุมชน พบว่า ได้ผลการประเมินความเหมาะสมอยู่ในระดับค่าเฉลี่ย 4.39 ซึ่งหมายถึง ได้รับการประเมินความเหมาะสมอยู่ในระดับมาก

ส่วนที่ 3 การนำระบบการจัดการศูนย์การเรียนรู้ชุมชนในสังกัดองค์กรปกครองส่วนท้องถิ่น จังหวัดสมุทรปราการ ไปใช้ ประกอบด้วย แนวทางการนำระบบดังกล่าวไปใช้ เงื่อนไขความสำเร็จ และข้อเสนอแนะในการพัฒนาศูนย์การเรียนรู้ชุมชนให้ยั่งยืน พบว่า ได้ผลการประเมินความเหมาะสมอยู่ในระดับค่าเฉลี่ย 4.87 ซึ่งหมายถึง ได้รับการประเมินความเหมาะสมอยู่ในระดับมากที่สุด

จะเห็นได้ว่า ระบบการจัดการศูนย์การเรียนรู้ชุมชนในสังกัดองค์กรปกครองส่วนท้องถิ่น จังหวัดสมุทรปราการ มีความเป็นไปได้ในการดำเนินการ เป็นรูปธรรม สามารถนำไปใช้ได้จริง โดยสามารถขยายศูนย์การเรียนรู้ชุมชนตามนโยบายการเสริมสร้างและพัฒนาศักยภาพทุนมนุษย์ สำหรับประเทศไทย ตามแผนพัฒนาเศรษฐกิจและสังคมแห่งชาติ ฉบับที่ 12 (พ.ศ. 2560-2564) ที่ยึด “คนเป็นศูนย์กลาง” มุ่งสร้างคุณภาพชีวิตและสุขภาวะที่ดีสำหรับคนไทย พัฒนาคอนให้มีความเป็นคนที่สมบูรณ์มีวินัย ใฝ่รู้ มีทักษะ มีความคิดสร้างสรรค์ มีทัศนคติที่ดี รับผิดชอบสังคม พัฒนาคอนทุกช่วงวัยและเตรียมความพร้อมเข้าสู่สังคมผู้สูงอายุอย่างมีคุณภาพ ให้ความสำคัญในการพัฒนาแหล่งเรียนรู้ให้มีชีวิต ทันสมัย มีคุณภาพและได้มาตรฐานสากล เพื่อดึงดูดให้คนทุกช่วงวัย เกิดความสนใจเข้าไปเรียนรู้และมีส่วนร่วมในการทำกิจกรรม มีการศึกษาและพัฒนาแหล่งเรียนรู้รูปแบบใหม่ ๆ ที่จะช่วยเพิ่มพูนศักยภาพคนไทย ให้สามารถรองรับการเปลี่ยนแปลงในอนาคต

## บทที่ 5

### ระบบการจัดการศูนย์การเรียนรู้ชุมชนในสังกัดองค์กรปกครองส่วนท้องถิ่น จังหวัดสมุทรปราการ

การนำเสนอการพัฒนาระบบการจัดการศูนย์การเรียนรู้ชุมชนในสังกัดองค์กรปกครองส่วนท้องถิ่น จังหวัดสมุทรปราการ แบ่งออกได้เป็น 4 ตอน มีรายละเอียดดังนี้

1. บทสรุปสำหรับผู้บริหาร
2. บทนำ
3. องค์ประกอบ ขั้นตอนและแบบจำลองระบบ
4. การนำระบบการจัดการศูนย์การเรียนรู้ชุมชนในสังกัดองค์กรปกครองส่วนท้องถิ่น จังหวัดสมุทรปราการ ไปใช้
5. คู่มือการใช้ระบบการจัดการศูนย์การเรียนรู้ชุมชน ในสังกัดองค์กรปกครองส่วนท้องถิ่น จังหวัดสมุทรปราการ

การพัฒนาระบบการจัดการศูนย์การเรียนรู้ชุมชนในสังกัดองค์กรปกครองส่วนท้องถิ่น จังหวัดสมุทรปราการ มีขั้นตอนการพัฒนาที่ประกอบด้วย หลักการและทฤษฎีในการพัฒนาระบบ แนวคิดในการพัฒนารอบแนวคิดต้นแบบระบบ และขั้นตอนในการพัฒนาระบบ โดยจากการศึกษา ทำให้สามารถออกแบบระบบได้ตามวัตถุประสงค์ หลักการและเหตุผลของระบบที่กำหนดไว้ โดยสามารถสรุปเป็นบทสรุปสำหรับผู้บริหาร ได้ดังนี้

#### บทสรุปสำหรับผู้บริหาร

การนำเสนอการพัฒนาระบบการจัดการศูนย์การเรียนรู้ชุมชนในสังกัดองค์กรปกครองส่วนท้องถิ่น จังหวัดสมุทรปราการ มีจุดมุ่งหมายเพื่อให้การจัดการศูนย์การเรียนรู้ชุมชน มีขั้นตอนและแนวทางปฏิบัติที่สามารถดำเนินการได้อย่างเหมาะสมกับบริบทของชุมชน ที่จะทำให้ผู้ดำเนินงานเกี่ยวกับศูนย์การเรียนรู้ชุมชน มีแนวทางการจัดการในทิศทางเดียวกัน ได้อย่างถูกต้อง อันจะส่งผลให้ศูนย์การเรียนรู้ชุมชนบริการได้ตรงตามความต้องการของผู้ใช้บริการ และผู้ปฏิบัติหน้าที่ในศูนย์การเรียนรู้ชุมชน มีแนวทางในการปรับปรุงการปฏิบัติงานอย่างเป็นระบบ ตามที่ผู้วิจัยได้เสนอไว้ ประกอบด้วย 8 องค์ประกอบ ดังนี้



### องค์ประกอบที่ 1 A-Analysis การวิเคราะห์บริบท

เป็นการจำแนกแยกแยะสิ่งต่าง ๆ ที่อยู่โดยรอบศูนย์การเรียนรู้ชุมชนทั้งภายในและภายนอก ซึ่งมีส่วนเกี่ยวข้องหรือส่งผลกระทบต่อการจัดการศูนย์การเรียนรู้ เช่น เนื้อหาความรู้ การให้บริการ บุคลากร งบประมาณ อาคาร สถานที่ วัสดุอุปกรณ์ สื่อ เทคโนโลยี เครือข่ายความร่วมมือ ปัจจัย/ สิ่งสนับสนุน เป็นต้น

### องค์ประกอบที่ 2 P-Planning การวางแผน

เป็นการกำหนดเป้าหมาย นโยบาย กลยุทธ์ แนวทางปฏิบัติ รายละเอียดและกิจกรรมที่ศูนย์การเรียนรู้ชุมชนต้องดำเนินการ เพื่อให้บรรลุเป้าหมายและนโยบายที่วางไว้ และมีการกำหนดแนวทางประเมินความสำเร็จของการดำเนินการ ให้เป็นไปตามตัวบ่งชี้ที่กำหนด

### องค์ประกอบที่ 3 O-Organizing

การจัดองค์กร เป็นการแบ่งงาน กำหนดสัดส่วนและโครงสร้าง เพื่อให้เหมาะสมกับลักษณะและวัตถุประสงค์ของการดำเนินงานในศูนย์การเรียนรู้ชุมชน

### องค์ประกอบที่ 4 S-Staffing

การจัดบุคลากร เป็นการจัดอัตราบุคลากรให้เข้ามาทำงานในศูนย์การเรียนรู้ชุมชน โดยคำนึงถึงคุณสมบัติและปริมาณของบุคลากรที่เพียงพอกับปริมาณของงาน รวมไปถึงการส่งเสริมขวัญ กำลังใจ และเสริมสร้างบรรยากาศในการปฏิบัติงาน

### องค์ประกอบที่ 5 C- Coordinating การประสานความร่วมมือ

เป็นการประสานสัมพันธ์ระหว่างปัจจัยหรือทรัพยากรต่าง ๆ เพื่อให้การดำเนินงานของศูนย์การเรียนรู้ชุมชนบรรลุผลสำเร็จอย่างรวดเร็ว รวดเร็ว ประหยัดเวลาและค่าใช้จ่าย และป้องกันการซ้ำซ้อนของงานที่อาจจะเกิดขึ้นขณะดำเนินการ

### องค์ประกอบที่ 6 A-Allocating การจัดสรรทรัพยากร

เป็นการจัดสรรสิ่งต่าง ๆ ซึ่งประกอบด้วย วัสดุ อุปกรณ์ สิ่งอำนวยความสะดวก และงบประมาณสำหรับใช้ในการดำเนินงานของศูนย์การเรียนรู้ชุมชนให้บรรลุผล

### องค์ประกอบที่ 7 R-Reporting การรายงาน

เป็นการแจ้งผลการปฏิบัติงานหรือรายงานผลการปฏิบัติงานตามความคืบหน้าของงานในศูนย์การเรียนรู้ชุมชน

### องค์ประกอบที่ 8 E-Evaluating การประเมิน

เป็นการติดตามประเมินผลการทำงานของศูนย์การเรียนรู้ชุมชนอย่างสม่ำเสมอ เพื่อให้ทราบข้อดีและข้อจำกัด เพื่อหาวิธีการแก้ปัญหาและปรับปรุงสิ่งที่บกพร่องให้ดีขึ้น

ในการจัดการศูนย์การเรียนรู้ชุมชนองค์กรปกครองส่วนท้องถิ่น ควรดำเนินการ โดยคณะกรรมการศูนย์เรียนรู้ชุมชนที่มีเครือข่ายความร่วมมือของหน่วยงานในชุมชน และ การนำแบบจำลองไปใช้นั้น ควรปรับให้เข้ากับบริบทขององค์กรปกครองส่วนท้องถิ่น ทั้งนี้ องค์กรปกครองส่วนท้องถิ่นสามารถดำเนินการปรับใช้ได้สองกรณี คือ 1) กรณีการนำแบบจำลอง ไปใช้เต็มรูปแบบ ในทางปฏิบัติ จำเป็นต้องใช้งบประมาณดำเนินการและทรัพยากรในการดำเนินงานสูง จึงเหมาะสมกับองค์กรบริหารส่วนท้องถิ่นที่มีความพร้อมทางด้านงบประมาณ ทำหน้าที่ เป็นหน่วยงานประสานกับหน่วยงานที่เกี่ยวข้องในพื้นที่ และ 2) กรณีการนำแบบจำลอง ไปประยุกต์ใช้สำหรับองค์กรปกครองส่วนท้องถิ่นขนาดเล็ก หรือที่ยังขาดความพร้อม ทางด้านงบประมาณและทรัพยากรดำเนินงาน หน่วยงานที่นำแบบจำลองระบบการจัดการ ศูนย์การเรียนรู้ชุมชนในสังกัดองค์กรปกครองส่วนท้องถิ่น ไปประยุกต์ใช้ จำเป็นต้องวิเคราะห์ ความต้องการตามความจำเป็นของพื้นที่ และกำหนดเป้าหมายการดำเนินงานที่สอดคล้องกับ ความต้องการจำเป็น หรือความจำเป็นเร่งด่วน เพื่อปรับลดโครงสร้างการดำเนินงานให้กะทัดรัด และเหมาะสมกับงบประมาณ

การนำแบบจำลองระบบการจัดการศูนย์การเรียนรู้ชุมชน ไปประยุกต์ใช้ให้เกิดผล ในทางปฏิบัติ องค์กรปกครองส่วนท้องถิ่นจำเป็นต้องกำหนดนโยบายและกำหนดแนวทาง ดำเนินงานให้ชัดเจนและต่อเนื่อง สร้างเครือข่ายความร่วมมือของหน่วยงานที่เกี่ยวข้อง หากต้องการจัดตั้งเต็มรูปแบบ ควรดำเนินการวิเคราะห์สภาพปัจจุบันและความต้องการจำเป็น เพื่อกำหนดแผนการดำเนินงานระยะกลาง 3-5 ปี ให้ชัดเจนร่วมกัน ในรูปคณะกรรมการบริหาร ศูนย์การเรียนรู้ชุมชน

## บทนำ

### หลักการและเหตุผลของระบบ

จังหวัดสมุทรปราการ แบ่งการปกครองส่วนภูมิภาค มีพื้นที่ 1,004.092 ตารางกิโลเมตร (อันดับที่ 71 ประเทศไทย) มีประชากร 1,344,875 คน (อันดับที่ 14 ของประเทศไทย) ค่าเฉลี่ย ความหนาแน่นระหว่างประชากรและพื้นที่อยู่ที่ 1,339.39 คน/ ตารางกิโลเมตร (อันดับที่ 3 ของประเทศไทย) (ส่วนบริหารและพัฒนาเทคโนโลยีการทะเบียน, 2552) ในด้านเศรษฐกิจ จังหวัดสมุทรปราการมีการทำนา ประมงและอุตสาหกรรม มีแหล่งท่องเที่ยวและสถานที่สำคัญ เช่น ทำอากาศยานสุวรรณภูมิ พระสมุทรเจดีย์กลางน้ำ วัดอโศการาม วัดบางพลีใหญ่ วัดไพชยนต์ พลเสพราชวรวิหาร วัดโปรดกษเชษฐาราม ศาลพระเสื้อเมือง พิพิธภัณฑ์ทหารเรือ เมืองโบราณ สถานตากอากาศบางปู ป้อมพระจุลจอมเกล้าสวนนกนิเวศ ป้อมแฉ่งไฟฟ้า ฟาร์มจระเข้ เป็นต้น

มีศักยภาพในการพัฒนาเศรษฐกิจให้ก้าวหน้าได้เพิ่มขึ้น หากผู้บริหารในระดับองค์กรปกครองส่วนท้องถิ่นมองเห็นการเสริมสร้างและพัฒนาศักยภาพทุนมนุษย์ ตามแนวทางของแผนพัฒนาเศรษฐกิจและสังคมแห่งชาติ ฉบับที่ 12 (พ.ศ. 2560-2564) ที่ยึด “คนเป็นศูนย์กลาง” มุ่งสร้างคุณภาพชีวิตและสุขภาวะที่ดีสำหรับคนไทย พัฒนาคนให้มีความเป็นคนที่สมบูรณ์มีวินัย ใฝ่รู้ มีทักษะ มีความคิดสร้างสรรค์ มีทัศนคติที่ดี รับผิดชอบสังคม พัฒนาคนทุกช่วงวัย และเตรียมความพร้อมเข้าสู่สังคมผู้สูงอายุอย่างมีคุณภาพ ให้มีความสำคัญในการพัฒนาแหล่งเรียนรู้ให้มีชีวิต ทันสมัย มีคุณภาพและได้มาตรฐานสากล เพื่อดึงดูดให้คนทุกช่วงวัยเกิดความสนใจเข้าไปเรียนรู้และมีส่วนร่วมในการทำกิจกรรม มีการศึกษาและพัฒนาแหล่งเรียนรู้รูปแบบใหม่ ๆ ที่จะช่วยเพิ่มพูนศักยภาพคนไทย ให้สามารถรองรับการเปลี่ยนแปลงในอนาคต เช่น ห้องสมุดเสมือน (Virtual library) ศูนย์ศึกษาบันเทิง (Edutainment center) เป็นต้น การส่งเสริมการอ่าน การเรียนรู้ผ่านบริการในห้องสมุดในภูมิภาคที่ทันสมัย สร้างโอกาสให้กลุ่มเด็กเยาวชนสามารถเข้าถึงบริการได้อย่างมีคุณภาพ สะดวกและรวดเร็ว จัดให้มีเครือข่ายอุทยานเรียนรู้ในระดับจังหวัด และภูมิภาค รวมทั้งประสานความร่วมมือกับภาคีเครือข่ายในชุมชน เพื่อพัฒนาพิพิธภัณฑ์ท้องถิ่นให้เป็นพื้นที่การเรียนรู้ประวัติศาสตร์วัฒนธรรมด้วยรูปแบบที่ทันสมัย และการปฏิรูปการศึกษาตามที่กำหนดในพระราชบัญญัติการศึกษาแห่งชาติ พุทธศักราช 2542 ในมาตรา 4 ได้ให้ความสำคัญกับการศึกษา อันถือเป็นกระบวนการเรียนรู้เพื่อความเจริญงอกงามของบุคคลและสังคม โดยการถ่ายทอดความรู้ การฝึก การอบรม การสืบสานทางวัฒนธรรม การสร้างสรรค์จรรโลงความก้าวหน้าทางวิชาการ การสร้างองค์ความรู้อันเกิดจากการจัดสภาพแวดล้อม สังคมการเรียนรู้ และปัจจัยเกื้อหนุนให้บุคคลเรียนรู้อย่างต่อเนื่องตลอดชีวิต และมาตรา 8 ได้กล่าวว่า “การจัดการศึกษา เป็นการศึกษาตลอดชีวิตสำหรับประชาชน และให้สังคมมีส่วนร่วมในการจัดการศึกษา”

อย่างไรก็ตาม การขยายตัวทางวิชาการและการเปลี่ยนแปลงของสังคม ทำให้มีสิ่งต่าง ๆ ที่มนุษย์จะต้องเรียนรู้เพิ่มขึ้นมาก แต่การจัดระบบการศึกษาในปัจจุบัน ยังไม่มีประสิทธิภาพเพียงพอ จึงจำเป็นต้องแสวงหาวิธีการใหม่ที่มีประสิทธิภาพสูงขึ้น ทั้งในด้านปัจจัยเกี่ยวกับตัวผู้เรียนและปัจจัยภายนอก สอดคล้องกับพระราชบัญญัติการศึกษาแห่งชาติ พ.ศ. 2542 และที่แก้ไขเพิ่มเติม (ฉบับที่ 2) พ.ศ. 2544 หมวด 9 เทคโนโลยีทางการศึกษา มาตราที่ 64 ที่กำหนดว่า รัฐจะต้องส่งเสริมและสนับสนุนให้มีการผลิตและพัฒนาแบบเรียน ตำรา หนังสือทางวิชาการ สื่อสิ่งพิมพ์อื่น วัสดุอุปกรณ์และเทคโนโลยีเพื่อการศึกษาอื่น โดยเร่งรัดพัฒนาขีดความสามารถในการผลิต จัดให้มีเงินสนับสนุนการผลิตและมีการให้แรงจูงใจแก่ผู้ผลิต และพัฒนาเทคโนโลยีเพื่อการศึกษา ทั้งนี้ โดยเปิดให้มีการแข่งขันโดยเสรีอย่างเป็นธรรม และมาตรา 65 ให้มีการพัฒนาบุคลากรทั้งด้านผู้ผลิต และผู้ใช้เทคโนโลยีเพื่อการศึกษา เพื่อให้มีความรู้ ความสามารถ และทักษะ

ในการผลิต รวมทั้งการใช้เทคโนโลยีที่เหมาะสม มีคุณภาพและประสิทธิภาพ หากมีการดำเนินการตามแนวคิดดังกล่าว จะทำให้เกิดเป็นนวัตกรรมที่สามารถนำมาใช้กับการบริหารและการจัดการศึกษาได้เป็นอย่างดี

การปฏิรูปการศึกษา เพื่อให้เป็นการศึกษาตลอดชีวิตสำหรับประชาชน ตามปรัชญาการศึกษาตลอดชีวิต และแผนการเสริมสร้างและพัฒนาศักยภาพทุนมนุษย์ดังกล่าวนั้น ย่อมต้องมีปัจจัยเกื้อหนุนให้บุคคลสามารถที่จะเรียนรู้ได้อย่างต่อเนื่องตลอดชีวิต และพัฒนาศักยภาพ ปัจจัยเกื้อหนุนที่มีส่วนสำคัญต่อการศึกษา ทั้งโดยทางตรงและทางอ้อม คือ ศูนย์การเรียนรู้ เพราะเป็นศูนย์รวม หรือศูนย์กลางของความรู้ในรูปแบบต่าง ๆ ที่มีอยู่ในชุมชน เป็นเสมือนห้องปฏิบัติการของการเรียนรู้ มีประโยชน์ทั้งในแง่การกระจายโอกาสทางการศึกษา การให้การศึกษาต่อเนื่องตลอดชีวิต จึงมีประโยชน์ต่อกระบวนการเรียนการสอน ทำให้ผู้เรียนได้รับประสบการณ์ตรง ซึ่งอาจกล่าวได้ว่า ศูนย์การเรียนรู้เป็นสิ่งที่ส่งผลต่อการสร้างกระบวนการพัฒนาการเรียนรู้ที่ยั่งยืนควบคู่ไปกับการจัดการพัฒนาการศึกษา เพื่อการพัฒนาประเทศอย่างยั่งยืน (กรมส่งเสริมการปกครองท้องถิ่น, มปป., หน้า 1)

จากบริบทดังกล่าว ศูนย์การเรียนรู้ชุมชน ถือเป็นกลไกที่ช่วยสร้างโอกาสการเรียนรู้ตลอดชีวิตแก่คนในชุมชน ซึ่งจะช่วยเสริมสร้างความเข้มแข็ง สามารถพึ่งพาตนเองได้ เพื่อปรับปรุงคุณภาพชีวิต และช่วยในการพัฒนาชุมชน จากการศึกษาของ ปัญญา จันทโคตร (2557, หน้า 2) พบว่า แนวคิดในการพัฒนาศูนย์การเรียนรู้ชุมชนในอดีต มีความเชื่อเบื้องต้นคล้ายกับแนวคิดในการพัฒนาชุมชน กล่าวคือ เชื่อว่า คนในชุมชนส่วนใหญ่ยังด้อยการศึกษา ขาดจิตสำนึกในการพัฒนา รัฐจึงผลักดันนโยบาย แนวทางพัฒนาต่าง ๆ เข้าไปสู่ชุมชน ในลักษณะพัฒนาจากบนลงล่าง (Top down) ซึ่งทำให้ศูนย์การเรียนรู้ชุมชนต่าง ๆ นั้น มีลักษณะเหมือนกันในทุกพื้นที่ ทำให้ขาดความหลากหลายและความสอดคล้อง เหมาะสมกับแต่ละชุมชน ซึ่งมีความแตกต่างกันในแต่ละพื้นที่

จากปัญหาดังกล่าว จึงมีความจำเป็นอย่างยิ่งที่ศูนย์การเรียนรู้ชุมชนจะต้องพัฒนาระบบ หรือนำนวัตกรรมต่าง ๆ มาใช้เพื่อพัฒนาคุณภาพการศึกษา โดยคำนึงถึงปัจจัยสำคัญที่มีอิทธิพลอย่างมากต่อวิธีการเรียน ได้แก่ แนวความคิดพื้นฐานทางการศึกษาที่เปลี่ยนแปลงไป อันมีผลทำให้เกิดนวัตกรรมทางการศึกษาที่สำคัญ ๆ คือ 1) ความแตกต่างระหว่างบุคคล 2) ความพร้อม 3) การใช้เวลาเพื่อการศึกษา และ 4) ประสิทธิภาพในการเรียน ทั้งนี้ การเรียนเป็นกระบวนการที่สำคัญของชีวิต มนุษย์ทุกคนต้องเรียนตั้งแต่เกิดจนตาย การเรียนเกิดขึ้นได้ทุกแห่งและตลอดเวลา ซึ่งผู้ที่มีส่วนสำคัญในการผลักดันให้มีการพัฒนาระบบ หรือนำนวัตกรรมมาใช้ในการจัดการเรียนของประชาชน (กรมการปกครองส่วนท้องถิ่น, 2555) ในชุมชน คือ องค์กรปกครองส่วนท้องถิ่น

ในฐานะหน่วยงานที่ดูแลคุณภาพของประชาชน ควรมุ่งเน้นวางกรอบการพัฒนาคุณภาพชีวิตที่ดีของประชาชน ให้เกิดขึ้นอย่างเป็นรูปธรรมและมีความยั่งยืน เพื่อมุ่งสู่การเป็นเมืองสุขภาพดี ผู้คนมีความสุข และมีศูนย์การเรียนรู้ที่ส่งเสริมการพัฒนาชุมชนให้มีความเข้มแข็ง ทั้งนี้ เนื่องจากในยุคโลกาภิวัตน์ โลกมีการเปลี่ยนแปลงในทุกด้านอย่างรวดเร็ว โดยเฉพาะอย่างยิ่ง ความก้าวหน้าทั้งด้านเทคโนโลยีและสารสนเทศ การศึกษาจึงจำเป็นต้องมีการพัฒนาเปลี่ยนแปลงจากระบบการศึกษาที่มีอยู่เดิม เพื่อให้ทันสมัยต่อการเปลี่ยนแปลงของเทคโนโลยี และสภาพสังคมที่เปลี่ยนแปลงไป อีกทั้ง เพื่อแก้ไขปัญหาทางการศึกษาบางอย่างที่เกิดขึ้นให้มีประสิทธิภาพเท่าเทียมกัน การเปลี่ยนแปลงทางการศึกษา จึงจำเป็นต้องมีการศึกษาเกี่ยวกับการพัฒนาระบบการจัดการศูนย์การเรียนรู้ ที่จะนำมาใช้เพื่อแก้ไขปัญหาทางการศึกษาในบางเรื่อง ตอบสนองการเรียนรู้ของมนุษย์ให้เพิ่มมากขึ้น ด้วยระยะเวลาที่สั้นลง การใช้นวัตกรรมมาประยุกต์ในระบบการบริหารจัดการทางการศึกษา ก็มีส่วนช่วยให้การใช้ทรัพยากรการเรียนรู้เป็นไปอย่างมีประสิทธิภาพ จากที่กล่าวข้างต้น ทำให้ผู้วิจัยมีความต้องการที่จะทำการวิจัยเกี่ยวกับการพัฒนาระบบการจัดการศูนย์การเรียนรู้ชุมชน ในสังกัดองค์กรปกครองส่วนท้องถิ่น จังหวัดสมุทรปราการ

### **สรุปคำสำคัญ**

1. ชุมชนในจังหวัดสมุทรปราการ
2. คนเป็นศูนย์กลาง
3. แหล่งเรียนรู้รูปแบบใหม่
4. ความร่วมมือ/ ภาครีเอกชน
5. การมีส่วนร่วม
6. กระบวนการเรียนรู้
7. การศึกษาตลอดชีวิต

### **วัตถุประสงค์ของระบบ**

1. เพื่อใช้เป็นกลไกในการจัดการศูนย์การเรียนรู้ชุมชนในสังกัดองค์กรปกครองส่วนท้องถิ่น จังหวัดสมุทรปราการ

2. เพื่อส่งเสริมการจัดการเรียนตลอดชีวิตของบุคคลในชุมชนและผู้สนใจ
3. เพื่อสนับสนุนการทำงานแบบเครือข่ายในองค์กรปกครองส่วนท้องถิ่น

จังหวัดสมุทรปราการ

### **หลักการและทฤษฎีในการพัฒนาระบบ**

1. ระบบและวิธีระบบ

คำว่า “ระบบ” ตรงกับภาษาอังกฤษว่า “System” มาจากภาษากรีกว่า “Systema” มีความหมายว่ากลุ่มก้อน อันประกอบด้วยส่วนประกอบย่อยหลาย ๆ ส่วน การที่จะมีระบบใดระบบหนึ่งขึ้นมาได้ จะต้องมีส่วนประกอบหรือสิ่งต่าง ๆ เป็นตัวป้อนโดยเรียกว่า “ปัจจัยนำเข้า” เพื่อดำเนินงานสัมพันธ์กันเป็น “กระบวนการ” เพื่อให้ได้ “ผลลัพธ์” ออกมาตามวัตถุประสงค์ที่ตั้งไว้ ดังนั้น ภายในระบบหนึ่ง จะสามารถแบ่งองค์ประกอบและหน้าที่ได้ ดังนี้

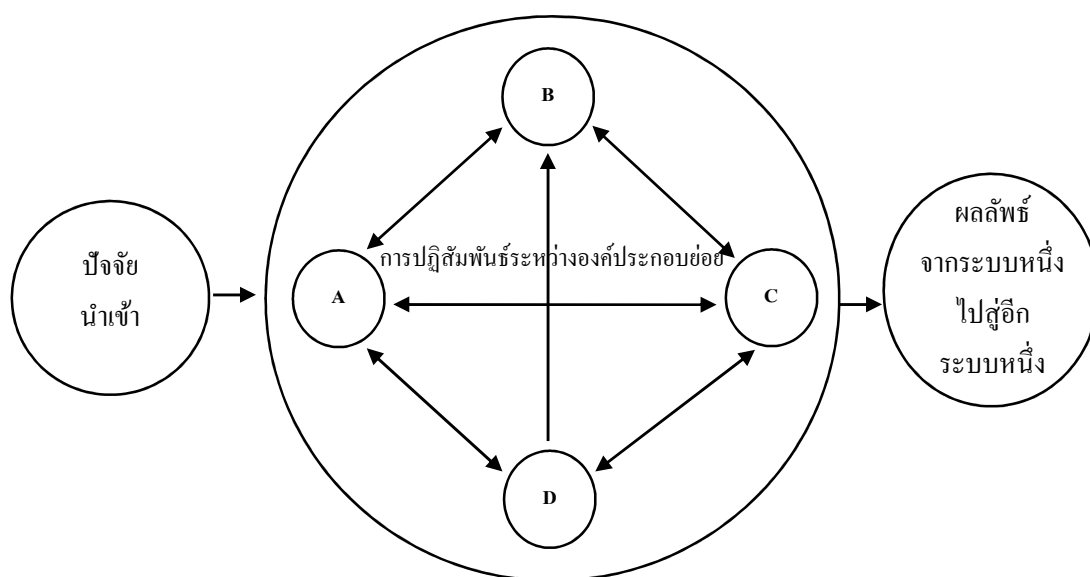

ภาพที่ 22 องค์ประกอบของระบบ

1. ปัจจัยนำเข้า เป็นการตั้งปัญหาและวิเคราะห์ปัญหา การตั้งวัตถุประสงค์ หรือเป็นการป้อนวัตถุดิบตลอดจนข้อมูลต่าง ๆ เพื่อการแก้ปัญหานั้น
2. กระบวนการ เป็นการรวบรวมและวิเคราะห์ข้อมูลที่ป้อนเข้ามา เพื่อดำเนินการตามวัตถุประสงค์ที่ตั้งไว้
3. ผลลัพธ์ เป็นผลผลิตที่ได้ออกมาภายหลังจากการดำเนินงานในขั้นของกระบวนการสิ้นสุดลง รวมถึงการประเมินด้วย

นอกจากนี้ ยังมีข้อมูลป้อนกลับ ซึ่งเป็นการนำเอาผลลัพธ์ที่ประเมินนั้นมาพิจารณาว่ามีข้อบกพร่องอะไรบ้าง เพื่อจะได้ทำการปรับปรุงแก้ไขข้อบกพร่องในส่วนต่าง ๆ นั้น ให้สามารถใช้ในการทำงานได้อย่างมีประสิทธิภาพ

วิธีการระบบที่ดี จะต้องเป็นการจัดสรรทรัพยากรที่มีอยู่มาใช้อย่างประหยัด และเหมาะสมกับสภาพแวดล้อมและสถานการณ์ เพื่อให้การทำงานเป็นไปอย่างมีประสิทธิภาพ

บรรลุเป้าหมายที่วางไว้ ถ้าระบบใดมีผลผลิตทั้งในด้านปริมาณและคุณภาพมากกว่าข้อมูล วัตถุประสงค์ที่ป้อนเข้าไป ก็ถือได้ว่า เป็นระบบที่มีคุณภาพ ในทางตรงข้าม ถ้าระบบมีผลผลิตที่ต่ำกว่าข้อมูล วัตถุประสงค์ที่ไปใช้ ก็ถือว่า ระบบนั้นมีประสิทธิภาพต่ำ

## 2. การจัดการอย่างเป็นระบบ

การจัดการอย่างเป็นระบบ ประกอบด้วย ปัจจัยหรือกระบวนการต่าง ๆ ที่มีปฏิสัมพันธ์กัน ย่อมจะทำให้การดำเนินงานขององค์กรมีประสิทธิภาพและมีประสิทธิผล บรรลุวัตถุประสงค์ ได้ตรงตามความต้องการ ดังนั้น หลักการจัดการศูนย์การเรียนรู้ เป็นระบบที่สามารถกำหนด องค์กรประกอบและขั้นตอนดำเนินการ โดยอิงหลักการดำเนินการตามปรัชญา วิสัยทัศน์ พันธกิจ และนโยบายที่กำหนดไว้

ภายใต้การจัดการศูนย์การเรียนรู้ชุมชนที่มีองค์ประกอบที่หลากหลาย การออกแบบระบบ จะต้องแสดงให้เห็นถึงโครงสร้าง การเชื่อมโยงและความสัมพันธ์ของแต่ละองค์ประกอบในระบบ ให้ชัดเจน เพื่อให้สามารถออกแบบและพัฒนาแต่ละขั้นตอนของระบบได้สมบูรณ์ สำหรับให้ ผู้ที่ดำเนินงานในศูนย์การเรียนรู้ชุมชนและผู้ที่เกี่ยวข้อง สามารถนำไปใช้ได้อย่างเป็นระบบ และสามารถยึดถือปฏิบัติตามได้อย่างครบถ้วนทุกขั้นตอน ในส่วนของวิธีจากระบบมีความจำเป็น และเป็นส่วนสำคัญที่จะทำให้ระบบที่จัดทำขึ้น ได้มีขั้นตอนที่เหมาะสมและสามารถตรวจสอบได้ ดังนั้น ในการพัฒนาระบบการจัดการศูนย์การเรียนรู้ชุมชนในสังกัดองค์กรปกครองส่วนท้องถิ่น จังหวัดสมุทรปราการ ได้ใช้กระบวนการวิจัยและพัฒนานวัตกรรมทางการศึกษา 7 ขั้นตอน (R4D3) ตามแนวคิดของ ศาสตราจารย์ ดร.ชัยยงค์ พรหมวงศ์ (2556)

## 3. ศูนย์การเรียนรู้ชุมชนและการดำเนินงานของศูนย์การเรียนรู้ชุมชน

แนวทางการพัฒนาชุมชน เพื่อให้สามารถพึ่งพาตนเองได้ จากการศึกษาทฤษฎี และหลักการที่เกี่ยวข้อง พบว่า แนวทางหนึ่งซึ่งหลายประเทศมักใช้ คือ การให้การศึกษา แก่ประชาชน และกลไกหนึ่ง ซึ่งมีบทบาทสำคัญในการส่งเสริมการเรียนรู้แก่ชุมชน คือ ศูนย์การเรียนรู้ชุมชน ซึ่งเป็นแหล่งเรียนรู้ที่ส่งเสริมและสนับสนุนให้คนในชุมชนสามารถเรียนรู้ ได้ตามความต้องการและความสนใจอย่างต่อเนื่องตลอดชีวิต การดำเนินงานของศูนย์การเรียนรู้ ชุมชน ควรมีความสอดคล้องกับสภาพชุมชนที่ให้บริการ ดังนั้น บทบาทหน้าที่ทั่วไปของ ศูนย์การเรียนรู้แต่ละแห่ง จึงมีแนวทางการดำเนินงานเพื่อตอบสนองต่อความต้องการของท้องถิ่น ที่แตกต่างกันไป ส่วนบทบาทหน้าที่เฉพาะนั้น แต่ละศูนย์การเรียนรู้จะต้องพิจารณาถึงปัจจัยต่าง ๆ ได้แก่ สถานการณ์การเปลี่ยนแปลงในปัจจุบัน ทั้งทางด้านเศรษฐกิจ สังคมและวัฒนธรรม ของชุมชนนั้น ๆ รูปแบบความสัมพันธ์ที่มีอยู่ระหว่างผู้ดำเนินงานและผู้ได้รับผลประโยชน์ จากศูนย์การเรียนรู้ชุมชน แนวโน้มการพัฒนาชุมชนและความสอดคล้องกับการพัฒนาในระดับชาติ

สมรรถนะในการตอบสนองของศูนย์การเรียนรู้ชุมชน ทั้งในด้านทรัพยากรมนุษย์ วัสดุครุภัณฑ์ และเงินทุนสมรรถนะในระยะยาวของศูนย์การเรียนรู้ชุมชน และศักยภาพในการขยายกิจกรรมและบริการในการตอบสนองต่อสถานการณ์ใหม่ ๆ ความต้องการแบบเร่งด่วนและความต้องการในอนาคตของคนในชุมชน

#### 4. รูปแบบการจัดการองค์กร “POSDCARE”

เป็นการบูรณาการการทำงานของหน่วยงานต่าง ๆ เพื่อให้เกิดประโยชน์สูงสุดกับประชาชน ซึ่งการจัดการศูนย์การเรียนรู้ชุมชนในสังกัดองค์กรปกครองส่วนท้องถิ่น จังหวัดสมุทรปราการ ได้ประยุกต์การบริหารจัดการตามหลักการ POSDCARE ในระบบได้แก่ การวางแผน (Planning: P) การจัดหน่วยงาน (Organizing: O) การจัดบุคลากร (Staffing: S) การอำนวยการ (Direction: D) การประสานงาน (Coordinating: C) การจัดสรรทรัพยากร (Allocating of Resources: A) การรายงาน (Reporting: R) และการติดตามประเมินการดำเนินงาน (Evaluation: E) โดยนำเสนอตามแนวคิดเชิงระบบได้ดังนี้

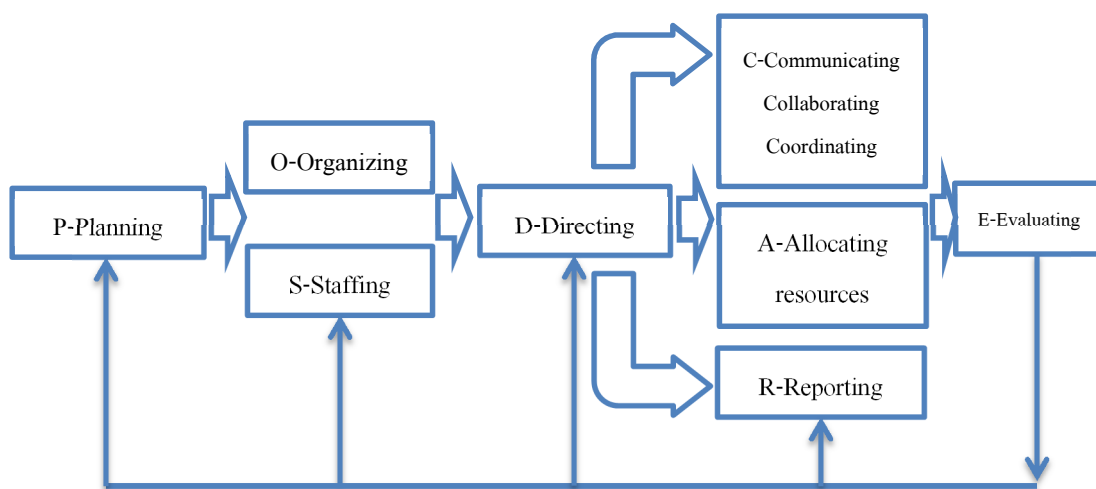

ภาพที่ 23 แบบจำลองระบบการจัดการ “POSDCARE” (ชัยขงค์ พรหมวงศ์, 2550)

#### 4. แนวคิดในการพัฒนารอบแนวคิดต้นแบบระบบ

แนวคิดที่ผู้วิจัยนำมาใช้เป็นกรอบเพื่อพัฒนาต้นแบบระบบ ประกอบด้วย 1) ระบบและการจัดระบบ 2) ศูนย์การเรียนรู้ชุมชน 3) การจัดการองค์กร POSDCARE 4) การเรียนตลอดชีวิต และ 5) องค์กรปกครองส่วนท้องถิ่น จังหวัดสมุทรปราการ โดยการสอบถามผู้เกี่ยวข้องเกี่ยวกับสภาพปัจจุบันและความต้องการ เมื่อร่างต้นแบบแล้ว จึงนำไปพิจารณาต้นแบบให้ผู้เชี่ยวชาญ



จำนวน 9 คน และเสนอผู้ทรงคุณวุฒิพิจารณารับรองต้นแบบระบบการจัดการศูนย์การเรียนรู้ชุมชน ในสังกัดองค์กรปกครองส่วนท้องถิ่น จังหวัดสมุทรปราการ จำนวน 5 คน โดยใช้เครื่องมือ ดังนี้

- 1) เอกสารรายงานจากแหล่งข้อมูล ฐานข้อมูล ห้องสมุด และอินเทอร์เน็ต
- 2) แบบสอบถามสภาพปัจจุบันและความต้องการ
- 3) แบบสัมภาษณ์อย่างมีโครงสร้าง
- 4) แบบประเมินต้นแบบโดยผู้เชี่ยวชาญ และ
- 5) แบบประเมินรับรองต้นแบบโดยผู้ทรงคุณวุฒิ

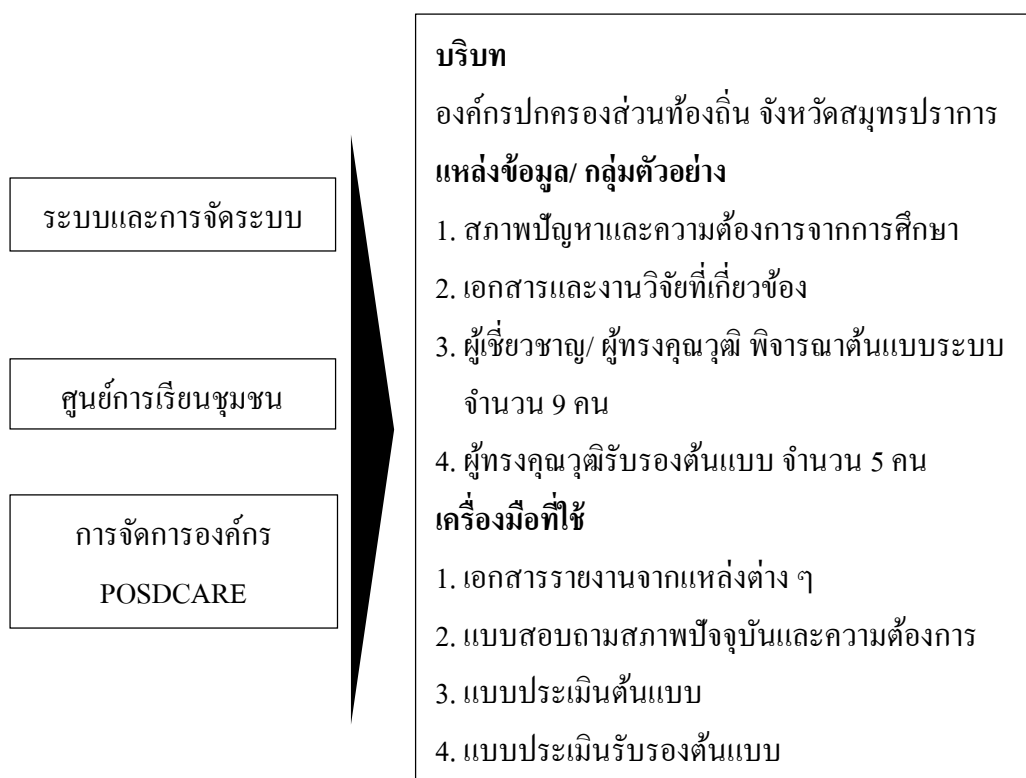

ภาพที่ 24 แนวคิดในการพัฒนากรอบแนวคิดต้นแบบระบบ

#### 5. ขั้นตอนการพัฒนาระบบ

การพัฒนาระบบการจัดการศูนย์การเรียนรู้ชุมชนในสังกัดองค์กรปกครองส่วนท้องถิ่น จังหวัดสมุทรปราการ ผู้วิจัยได้ใช้กระบวนการวิจัยและพัฒนา (Research and development: R & D) ในการสร้างนวัตกรรมทางการศึกษา ตามแนวคิดของ ชัยยงค์ พรหมวงศ์ (2550) ซึ่งมี 7 ขั้นตอน ได้แก่

ขั้นตอนที่ 1 การศึกษาองค์ความรู้หรือเนื้อหาสาระเกี่ยวกับต้นแบบชิ้นงาน (Study the body of content) โดยศึกษาเอกสารเพื่อทบทวนวรรณกรรม การสอบถามผู้เกี่ยวข้อง

ขั้นตอนที่ 2 ประเมินความต้องการต้นแบบชิ้นงาน (Assess needs for the innovative prototypes) เพื่อหาคำประกอบ (Components) บัญชีนำเข้า กระบวนการ (Procedure) ขั้นตอน (Logical steps) และรายละเอียด (Specification)

ขั้นตอนที่ 3 พัฒนารอบแนวคิดต้นแบบชิ้นงาน (Develop conceptual framework) โดยเขียนกรอบแนวคิดที่ประกอบด้วยทฤษฎีและหลักการ (Theories and principles) องค์ประกอบ (Components) ของนวัตกรรม กระบวนการ (Process) การทำงานของนวัตกรรม ขั้นตอนตามลำดับ (Logical steps) และรายละเอียด (Specification) ของนวัตกรรม

ขั้นตอนที่ 4 ถามความเห็นผู้เชี่ยวชาญ (Seek experts' opinions) เป็นการนำกรอบแนวคิดนวัตกรรมไปขอความเห็นของผู้เชี่ยวชาญ ด้วยการประชุมกลุ่มผู้เชี่ยวชาญ (Focus group)

ขั้นตอนที่ 5 ร่างต้นแบบชิ้นงาน (Draft the innovative prototype) เป็นการพัฒนาต้นแบบชิ้นงานของนวัตกรรมตามลำดับขั้น คือ การออกแบบชิ้นงาน (Design and develop the prototype) และเขียนรายละเอียดนวัตกรรม (Write the details of the prototype)

ขั้นตอนที่ 6 รับรองต้นแบบชิ้นงาน (Verify or test the prototype) เป็นการนำรายนวัตกรรมไปให้ผู้ทรงคุณวุฒิ 5 คนประเมินและรับรอง (Verification by experts)

ขั้นตอนที่ 7 ปรับปรุงและเขียนรายงาน (Finalize the prototype and write final reports) เป็นการเขียนรายงานผลการวิจัยเพื่อนำเสนอต่อไป

## องค์ประกอบ ขั้นตอนและแบบจำลองระบบ

### องค์ประกอบของระบบ

องค์ประกอบ หมายถึง สิ่งที่เกี่ยวข้องกับการจัดการศูนย์การเรียนรู้ชุมชนในสังกัดองค์กรปกครองส่วนท้องถิ่น จังหวัดสมุทรปราการ ที่จะประสานและส่งเสริมให้การจัดการศูนย์การเรียนรู้ชุมชนบรรลุเป้าหมายในการดำเนินงานได้อย่างมีประสิทธิภาพ ประกอบด้วย บัญชีนำเข้า กระบวนการ ผลผลิต และการประเมินผลเพื่อนำไปสู่การปฏิบัติ ดังนี้



ภาพที่ 25 องค์ประกอบของระบบการจัดการศูนย์การเรียนรู้ชุมชนในสังกัดองค์กรปกครองส่วนท้องถิ่น จังหวัดสมุทรปราการ

### ปัจจัยนำเข้า

ระบบการจัดการศูนย์การเรียนรู้ชุมชนในสังกัดองค์กรปกครองส่วนท้องถิ่น จังหวัดสมุทรปราการ ประกอบด้วย ปัจจัยนำเข้าที่ได้จากการศึกษาสภาพปัจจุบันและความต้องการศูนย์การเรียนรู้ชุมชนในสังกัดองค์กรปกครองส่วนท้องถิ่น เป็นบริบทการจัดการศูนย์การเรียนรู้ชุมชนในสังกัดองค์กรปกครองส่วนท้องถิ่น จังหวัดสมุทรปราการ 7 องค์ประกอบ คือ



ภาพที่ 26 ปัจจัยนำเข้าของระบบการจัดการศูนย์การเรียนรู้ชุมชน

## เนื้อหาความรู้ในศูนย์การเรียนรู้ชุมชน

เพื่อเป็นแนวทางปฏิบัติให้แก่องค์กรปกครองส่วนท้องถิ่นในการดำเนินงาน ศูนย์การเรียนรู้ชุมชน จึงได้กำหนดแนวทางและขั้นตอนการดำเนินงาน ดังนี้

1. การจัดทำแผนยุทธศาสตร์ ในระดับแผนยุทธศาสตร์การพัฒนา เป็นแผนปฏิบัติการ เป็นรายปี ควรกำหนดยุทธศาสตร์ให้มีประเด็นการพัฒนาเนื้อหาความรู้ในศูนย์การเรียนรู้ชุมชน ในการประชุมคณะกรรมการพัฒนาท้องถิ่น และนำเสนอประเด็นดังกล่าว เพื่อสอบถามข้อคิดเห็น ของประชาชนผ่านเวทีประชาคม

2. การจัดทำแผนเพื่อพัฒนาศูนย์การเรียนรู้ชุมชน เป็นการแปลงแผนยุทธศาสตร์ การพัฒนา มาเป็นแผนพัฒนาศูนย์การเรียนรู้ชุมชน เพื่อนำไปสู่การจัดตั้งงบประมาณ โดยมีการกำหนดขั้นตอนการจัดทำแผน ดังนี้

2.1 ศึกษาความต้องการของประชาชนในชุมชน เกี่ยวกับการใช้ศูนย์การเรียนรู้ชุมชน ตลอดจนการวิเคราะห์โครงสร้างและทิศทางเจริญเติบโตของชุมชน จำนวน ประชากร อัตรา การเจริญเติบโต ลักษณะการใช้เวลาว่าง ประเมินปัญหาและความต้องการ และศึกษาแหล่งการเรียนรู้ ในชุมชน เพื่อนำไปเป็นข้อมูลพื้นฐานในการจัดทำแผนพัฒนาศูนย์การเรียนรู้ชุมชน ให้สอดคล้องกับ ศักยภาพของประชาชนและความต้องการของชุมชน รวมทั้งให้สอดคล้องกับแหล่งเรียนรู้ชุมชน และภูมิปัญญาท้องถิ่น

2.2 จัดลำดับความสำคัญของความต้องการของประชาชน เพื่อกำหนดเนื้อหาความรู้ ในศูนย์การเรียนรู้ชุมชนและกิจกรรมตามความต้องการและความสนใจของประชาชน โดยพิจารณา จิตความสามารถด้านงบประมาณและบุคลากร

3. การดำเนินการตามแผน นำกิจกรรมที่จะดำเนินงานเกี่ยวกับศูนย์การเรียนรู้ชุมชน ซึ่งกำหนดไว้ในแผนพัฒนา มาจัดทำแผนพัฒนาประจำปี และจัดทำโครงการเพื่อบรรจุในข้อบัญญัติ งบประมาณประจำปี เพื่อดำเนินการต่อไป

4. การติดตามประเมินผล ควรมีการประเมินประสิทธิภาพและประสิทธิผล ในการปฏิบัติงานของเจ้าหน้าที่ และประเมินความพึงพอใจของประชาชนผู้ใช้บริการ

ขั้นตอนแผนพัฒนาศูนย์การเรียนรู้ชุมชน เพื่อเป็นแนวทางในการพัฒนาส่งเสริม เนื้อหาความรู้ในศูนย์การเรียนรู้ชุมชน สามารถสรุปได้ดังภาพที่ 27

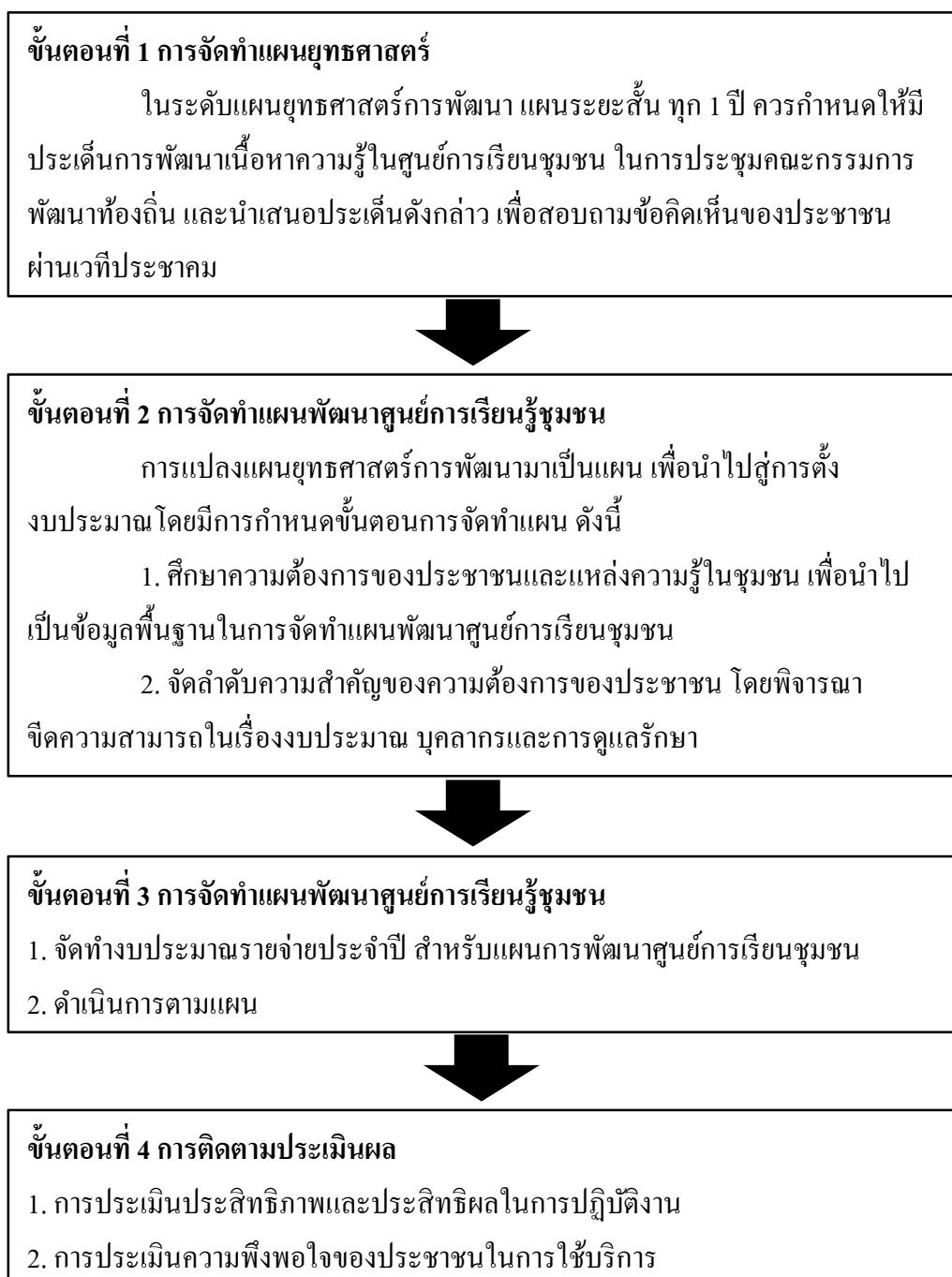

ภาพที่ 27 สรุปขั้นตอนแผนพัฒนาศูนย์การเรียนรู้ชุมชน

ตารางที่ 11 ลักษณะที่พึงประสงค์ ตัวชี้วัดพื้นฐานและแนวทางปฏิบัติตามระบบ

ลักษณะที่พึงประสงค์	ตัวชี้วัดพื้นฐาน	แนวทางปฏิบัติ
มีการบริหารจัดการ ศูนย์การเรียนรู้ชุมชน ตามความต้องการ ในการเรียนรู้ของคน ในชุมชน	มีแผนพัฒนาศูนย์การเรียนรู้ ชุมชน เพื่อเป็นแนวทาง ในการพัฒนาที่ส่งเสริม การเรียนรู้ตลอดชีวิต อันนำไปสู่ สังคม แห่งการเรียนรู้	องค์กรปกครองส่วนท้องถิ่น ต้องจัดทำ แผนงาน ในการพัฒนาศูนย์การเรียนรู้ ชุมชน ให้เป็นแหล่งการเรียนรู้ ตลอดชีวิต ที่มีเนื้อหาความรู้ไว้บริการ ประชาชน ได้แก่ 1. สาธารณสุข (สุขภาพ สุขภาวะ สุขอนามัย) 2. ภาษาเพื่อการสื่อสาร (ไทย อังกฤษ จีน) 3. อาหาร (ท้องถิ่น ประจำชาติ นานาชาติ) 4. ศาสนา วัฒนธรรม ประเพณี ประวัติศาสตร์ 5. การท่องเที่ยว สินค้า OTOP 6. กฎหมาย กฎระเบียบ ข้อบังคับ

### การให้บริการ

ศูนย์การเรียนรู้ชุมชนในสังกัดองค์กรปกครองส่วนท้องถิ่น จังหวัดสมุทรปราการ เปิดบริการทุกวัน ตั้งแต่เวลา 09.00 น. ถึง 17.00 น. ให้บริการแก่ผู้ใช้ที่สนใจ ด้วยการให้โอกาสแก่ทุกคนในการค้นคว้าหาความรู้ด้วยตนเอง และสนับสนุนการศึกษาตลอดชีวิต การค้นคว้าส่วนใหญ่ เป็นการอ่าน คู่มือในหนังสือ หรือรูปภาพจากสื่ออินเทอร์เน็ต ศูนย์การเรียนรู้ชุมชน จึงเป็นแหล่งส่งเสริมการอ่านด้วยตนเองอย่างพอใจและเพลิดเพลิน จึงจำเป็นต้องพัฒนาวิธีการบริการการเรียนรู้ในศูนย์การเรียนรู้ชุมชนที่มีความหลากหลายทุก ๆ ด้าน กล่าวคือ หลากหลาย ในด้านสื่อ และความสนใจอื่น ๆ ที่ทำให้เกิดประโยชน์แก่คนในชุมชนมากยิ่งขึ้น

### ลักษณะของศูนย์การเรียนรู้ชุมชน

1. มีความรื่นรมย์และมีชีวิตชีวา
2. มีกิจกรรมหลากหลายและเปลี่ยนแปลงตลอดเวลา

3. สนองความจำเป็นของพื้นที่
4. เปิดโอกาสให้ชุมชนมีส่วนร่วม

#### **ลักษณะเสริมของศูนย์การเรียนรู้ชุมชน**

1. สถานที่มีความร่มรื่น
2. มีความกลมกลืนกับท้องถิ่น
3. มีการใช้วัสดุท้องถิ่นอย่างภาคภูมิใจ
4. ชุมชนสามารถใช้สื่อได้ตามความต้องการ

#### **ลักษณะการให้บริการของศูนย์การเรียนรู้ชุมชน**

1. ห้องสมุด
2. ห้องอินเทอร์เน็ตชุมชน
3. ห้องวิชาการชุมชน
4. ห้องเรียนรู้กลุ่มอาชีพ
5. ร้านค้าชุมชน
6. ลานกิจกรรมชุมชน

#### **ลักษณะโครงสร้างทางกายภาพ**

ศูนย์การเรียนรู้ชุมชน จัดให้มีเนื้อที่ใช้สอยทั้งหมด 702 ตารางเมตร ประกอบด้วย พื้นที่ห้องสมุด ห้องวิชาการชุมชน ห้องอินเทอร์เน็ตชุมชน ห้องเรียนรู้กลุ่มอาชีพ ร้านค้าชุมชน ลานกิจกรรมและพื้นที่ใช้สอย ที่มีความยืดหยุ่น สามารถจัดกิจกรรมต่าง ๆ ได้ (อ้างอิงเกณฑ์ห้องสมุดประชาชนขนาดกลางสำหรับชุมชนที่มีประชากรตั้งแต่ 10,000 คนขึ้นไป ให้มีเนื้อที่ใช้สอยภายในอาคารไม่น้อยกว่า 700 ตารางเมตร และสามารถให้บริการได้ไม่น้อยกว่า 200 ที่นั่ง)

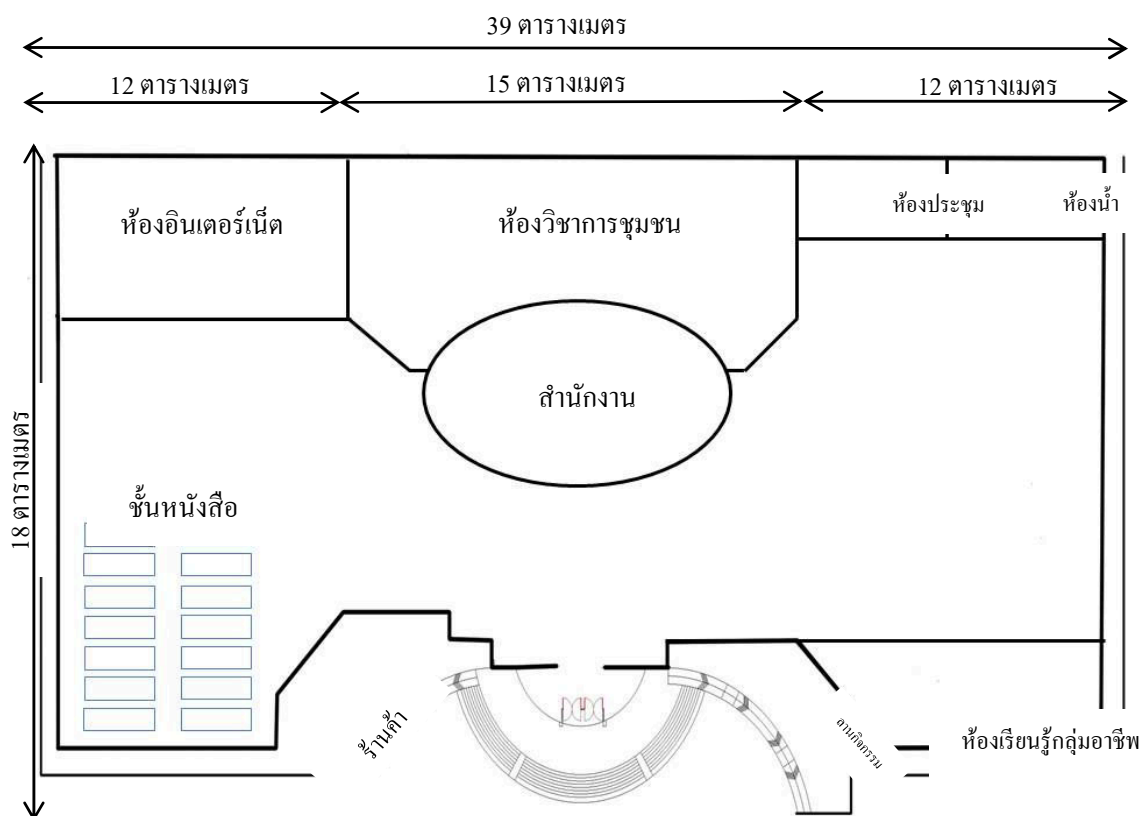

ภาพที่ 28 ลักษณะ โครงสร้างทางกายภาพศูนย์การเรียนรู้ชุมชนในสังกัดองค์กรปกครองส่วนท้องถิ่น จังหวัดสมุทรปราการ

#### กำหนดเครือข่ายความร่วมมือ

ส่งเสริมให้กิจกรรมบางอย่างของชุมชน อาจนำมาจัดในศูนย์การเรียนรู้ชุมชน เช่น กิจกรรมวันสำคัญทางศาสนา กิจกรรมวันเด็ก เป็นต้น และส่งเสริมให้ผู้มีความรู้ ความสามารถ ในชุมชน นำความรู้มาถ่ายทอดให้กับบุคคลอื่นที่ศูนย์การเรียนรู้ชุมชนได้

#### ลักษณะกิจกรรมที่จัดให้บริการ

1. ห้องสมุด ให้บริการในลักษณะห้องสมุดประสม (Hybrid library) กล่าวคือ ห้องสมุดของศูนย์การเรียนรู้ชุมชน มีสื่อสิ่งพิมพ์ที่หลากหลายไว้บริการ พร้อมทั้งมีการจัดการ ทรัพยากรสารสนเทศด้วยคอมพิวเตอร์ ให้ผู้ใช้บริการสามารถเข้าถึงสารสนเทศโดยใช้ สื่ออิเล็กทรอนิกส์ บุคลากรของศูนย์การเรียนรู้ชุมชนสามารถแทรกการติดต่อระหว่างผู้ใช้บริการ กับห้องสมุด เพื่อช่วยเหลือผู้ใช้บริการได้โดยทางสื่ออิเล็กทรอนิกส์ ห้องสมุดของศูนย์การเรียนรู้ ชุมชนมีการจัดเก็บ รวบรวมและนำส่งสารสนเทศแก่ผู้ใช้บริการ โดยสื่ออิเล็กทรอนิกส์





ภาพที่ 29 พื้นที่บริการห้องสมุด ศูนย์การเรียนรู้ชุมชนในสังกัดองค์กรปกครองส่วนท้องถิ่น  
จังหวัดสมุทรปราการ

2. ที่นั่งอ่านและครุภัณฑ์ ศูนย์การเรียนรู้ชุมชนในสังกัดองค์กรปกครองส่วนท้องถิ่น  
จังหวัดสมุทรปราการ มีจำนวนที่นั่งอ่าน 80 ที่นั่ง และมีคอมพิวเตอร์เชื่อมต่ออินเทอร์เน็ตใช้สืบค้น  
ข้อมูล จำนวน 5 เครื่อง

3. ทรัพยากรสารสนเทศ หนังสือตำรา ทั้งภาษาไทยและต่างประเทศ ได้มาด้วยการจัดซื้อ  
และบริจาค มีการจัดหมวดหมู่หนังสือตามระบบทศนิยมของดิวอี้ (Dewey decimal classification)  
ประกอบด้วย 10 หมวด ดังนี้

000 วิทยาการคอมพิวเตอร์และ ความรู้ทั่วไป

100 ปรัชญาและจิตวิทยา

200 ศาสนา

300 สังคมศาสตร์

400 ภาษา

500 วิทยาศาสตร์

600 เทคโนโลยีและวิทยาศาสตร์ประยุกต์

700 ศิลปะและนันทนาการ

800 วรรณคดี

900 ประวัติศาสตร์ ภูมิศาสตร์และชีวประวัติ

4. วารสาร นิตยสารและหนังสือพิมพ์ ให้บริการในระบบชั้นเปิด ทั้งฉบับใหม่และฉบับย้อนหลัง
5. บริการห้องสมุด เปิดบริการทุกวัน ตั้งแต่เวลา 09.00 น. ถึง 17.00 น.
6. บริการยืม-คืน ผู้ใช้บริการต้องสมัครเป็นสมาชิกห้องสมุด จึงจะสามารถใช้บริการยืมทรัพยากรสารสนเทศ โดยแสดงหลักฐาน ได้แก่ บัตรประชาชน หรือเอกสารที่ออกโดยหน่วยงานราชการ ในการสมัครสมาชิก การยืมทรัพยากรสารสนเทศจากห้องสมุดต้องแสดงบัตรของตนเองต่อเจ้าหน้าที่ทุกครั้ง ห้ามใช้บัตรผู้อื่น หรือให้บัตรแก่ผู้อื่นยืมโดยเด็ดขาด
7. การต่ออายุการยืม สมาชิกห้องสมุดสามารถต่ออายุการยืมได้ไม่เกิน 2 ครั้ง เท่ากับกำหนดระยะเวลาที่ตนมีสิทธิ์ โดยทรัพยากรนั้นต้องไม่มีผู้จองไว้ การต่ออายุการยืมทำได้หลายวิธี ดังนี้
  - 7.1 ติดต่อที่เคาน์เตอร์บริการยืม-คืน ที่ห้องสมุด เพื่อต่ออายุการยืม
  - 7.2 โทรศัพท์มาที่ห้องสมุด เพื่อแจ้งชื่อหรือหมายเลขสมาชิก พร้อมแจ้งความประสงค์ในการขอต่ออายุ
8. การจอง หนังสือเล่มใดที่ผู้ใช้ห้องสมุดต้องการยืม แต่มีผู้อื่นยืมออกไปแล้ว ให้แจ้งความจำนงขอจองได้ ดังนี้
  - 8.1 ติดต่อที่เคาน์เตอร์บริการยืม-คืน ที่ห้องสมุด เพื่อขอจองหนังสือ
  - 8.2 โทรศัพท์มาที่ห้องสมุด เพื่อแจ้งชื่อหรือหมายเลขสมาชิก ชื่อหนังสือ พร้อมแจ้งความประสงค์ในการขอจองหนังสือ
  - 8.3 เมื่อห้องสมุดได้รับหนังสือเล่มนั้นคืนแล้ว จะแจ้งให้สมาชิกที่จองทราบ เพื่อมาติดต่อขอยืมทรัพยากรสารสนเทศที่จองไว้ ภายในระยะเวลาไม่เกิน 3 วัน มิฉะนั้น จะตัดสิทธิ์ในการจอง
9. การคืนทรัพยากรสารสนเทศ
  - 9.1 สมาชิกจะต้องนำทรัพยากรสารสนเทศที่ยืมไป มาคืนที่เคาน์เตอร์บริการยืม-คืน กับเจ้าหน้าที่ และรอให้เจ้าหน้าที่บันทึกรายการคืนเข้าระบบให้เรียบร้อย ก่อนออกจากเคาน์เตอร์
  - 9.2 สมาชิกสามารถฝากผู้อื่นให้นำทรัพยากรสารสนเทศที่ยืมไป มาคืนแทนได้
  - 9.3 การคืนทรัพยากรสารสนเทศ ไม่ต้องใช้บัตรสมาชิกห้องสมุด
  - 9.4 กรณีที่คืนทรัพยากรสารสนเทศหลังวันกำหนดส่ง จะต้องเสียค่าปรับตามที่ห้องสมุดกำหนด
10. ระเบียบการยืมและค่าปรับ มีรายละเอียดดังตารางที่ 12

## ตารางที่ 12 ระเบียบการพิมพ์และค่าปรับ

ทรัพยากรสารสนเทศ	จำนวน	ระยะเวลา	ค่าปรับ
หนังสือ	3 เล่ม	7 วัน	5 บาท/ เล่ม/ วัน
วารสารทุกประเภท		ใช้ภายในห้องสมุดเท่านั้น	

13. บริการแนะนำและสาธิตการสืบค้นข้อมูล เป็นบริการที่ให้ความรู้แก่นักศึกษา โดยการอธิบายและสาธิตวิธีการเข้าใช้และสืบค้นข้อมูลจากอินเทอร์เน็ต เพื่อให้ผู้ใช้บริการสามารถค้นหาข้อมูลได้ด้วยตนเอง

14. บริการตอบคำถามและช่วยค้นคว้า เป็นบริการที่ช่วยเหลือผู้ใช้รายบุคคล หรือรายกลุ่ม ในการค้นหาข้อมูลหรือสารสนเทศที่ต้องการ จากแหล่งสารสนเทศต่าง ๆ เป็นต้น

15. บริการ Print เอกสาร เป็นบริการรับ Print เอกสารจากไฟล์ที่ผู้ใช้บริการต้องการ โดยให้แจ้งเจ้าหน้าที่เพื่อทำการ Print ข้อมูล ผู้ใช้บริการต้องตรวจสอบข้อมูลก่อนสั่งพิมพ์ เจ้าหน้าที่จะไม่รับแก้ไขข้อมูลหรือจัดหน้าให้ โดยห้องสมุดคิดอัตราค่าบริการ ดังนี้

ค่าพิมพ์ขาว-ดำ	แผ่นละ 2 บาท
ค่าพิมพ์สี	แผ่นละ 5-10 บาท
กระดาษ A4	แผ่นละ 50 สตางค์
กระดาษปก	แผ่นละ 1.50 บาท

## กฎระเบียบต่าง ๆ ที่ผู้ใช้บริการควรทราบ

1. แต่งกายสุภาพเรียบร้อย ไม่สวมเสื้อสายเดี่ยว กางเกงขาสั้นเข้าห้องสมุด
2. ห้ามนำอาหาร ขนมและเครื่องดื่มทุกชนิดเข้ามาในห้องสมุด
3. ห้ามสูบบุหรี่ภายในห้องสมุด
4. สำนวณกริยา ไม่พูดคุยเสียงดังและไม่ปฏิบัติตนเป็นที่รบกวนผู้อื่น
5. งดใช้เครื่องมือสื่อสารทุกชนิดภายในห้องสมุด เพื่อไม่เป็นการรบกวนผู้อื่น
6. ห้ามนำหนังสือ เอกสารใด ๆ ออกจากห้องสมุด ก่อนได้รับอนุญาตจากเจ้าหน้าที่ และไม่ได้ยืมตามระเบียบของห้องสมุด

7. ไม่ฉีก ทำลาย หรือกระทำการใด ๆ ที่ทำให้สิ่งพิมพ์หรือทรัพย์สินของห้องสมุดชำรุดเสียหาย เมื่อใช้หนังสือ วารสารและสิ่งพิมพ์อื่น ๆ เสร็จแล้ว โปรดวางไว้ที่พักหนังสือที่ห้องสมุดจัดไว้ (เจ้าหน้าที่ห้องสมุดจะทำการบันทึกสถิติการใช้สิ่งพิมพ์ ก่อนเก็บขึ้นชั้นต่อไป)

8. ช่วยกันรักษาหนังสือ รวมทั้งความสะอาดและความเป็นระเบียบของห้องสมุด

9. ห้ามผู้ใช้บริการจองที่นั่งอ่าน โดยที่ไม่ได้ใช้เป็นเวลาานาน เจ้าหน้าที่มีสิทธิ์ย้ายสิ่งของที่วางไว้ ออก เพื่อให้ที่บริการแก่ผู้ใช้ห้องสมุดคนอื่น ๆ

10. ผู้ใช้ห้องสมุดต้องใช้บริการต่าง ๆ ให้เสร็จสิ้น ก่อนเวลาปิดทำการ 15 นาที เพื่อให้เจ้าหน้าที่ได้สำรวจความเรียบร้อยก่อนปิดศูนย์การเรียนรู้ชุมชน

11. ผู้ใช้บริการทุกคนต้องปฏิบัติตามข้อปฏิบัติดังกล่าวข้างต้นอย่างเคร่งครัด หากฝ่าฝืนเจ้าหน้าที่มีอำนาจพิจารณาดำเนินการตามสมควรแก่กรณี ดังต่อไปนี้

11.1 ตักเตือน

11.2 ให้ออกนอกบริเวณศูนย์การเรียนรู้ชุมชน

11.3 ตัดสิทธิ์การเข้าใช้บริการ/ ยกเลิกการเป็นสมาชิก

11.4 ผู้ลัทธิทรัพย์จะถูกดำเนินคดีตามกฎหมาย

#### **การชดใช้ ทรัพย์สินยกรสารสนเทศชำรุดหรือสูญหาย**

สมาชิกที่ทำทรัพย์สินยกรสารสนเทศของห้องสมุดที่ยืมไป ชำรุด สูญหาย ต้องรีบมาแจ้งเจ้าหน้าที่ทันที และชดใช้ค่าเสียหายดังนี้

1. นำหนังสือเรื่องเดียวกันมาทดแทน และจ่ายค่าธรรมเนียมในการดำเนินการ 100 บาท

2. กรณีไม่สามารถหาทรัพย์สินยกรเรื่องเดียวกันมาทดแทนได้ ให้นำหนังสือเนื้อหาเดียวกันที่มีมูลค่าสูงกว่า หรือเท่ากับทรัพย์สินยกรสารสนเทศนั้นมาคืน และจ่ายค่าธรรมเนียมในการดำเนินการ 100 บาท หรือจ่ายเป็นเงิน 2 เท่าของราคาทรัพย์สินยกรนั้น ๆ และจ่ายค่าธรรมเนียมในการดำเนินการ 100 บาท

3. กรณีที่ทรัพย์สินยกรสารสนเทศนั้น ๆ ได้มาโดยการบริจาค และไม่สามารถคิดราคาได้ การคิดค่าเสียหายให้อยู่ในดุลยพินิจของเจ้าหน้าที่ผู้รับผิดชอบ

4. กรณีหนังสือเป็นชุด (เช่น หนังสือนวนิยาย) เล่มใดเล่มหนึ่งสูญหาย/ ชำรุด จะต้องนำหนังสือเรื่องเดียวกันกับที่สูญหาย/ ชำรุด มาชดใช้ห้องสมุด ไม่เช่นนั้นต้องชำระเงินค่าปรับเท่ากับราคาของหนังสือชุดนั้น และจ่ายค่าธรรมเนียมในการดำเนินการ 100 บาท

#### **ห้องอินเทอร์เน็ตชุมชน**

ศูนย์การเรียนรู้ชุมชนจัดให้มีบริการห้องอินเทอร์เน็ต ขนาด 72 ตารางเมตร เพื่อลดช่องว่างและเติมเต็มทางการเรียนรู้ให้กับคนในชุมชน โดยนำอุปกรณ์คอมพิวเตอร์พร้อมสัญญาณ

อินเทอร์เน็ตความเร็วสูงไว้ให้บริการ จำนวน 21 เครื่อง มาเป็นเครื่องมือให้ใช้ในการเพิ่มศักยภาพด้านการศึกษา และเป็นแหล่งรวมสารสนเทศอิเล็กทรอนิกส์ จัดบริการให้สืบค้นข้อมูลที่เป็นความรู้เป็นประโยชน์ต่อการพัฒนาการเรียนในเรื่องต่าง ๆ ที่บุคคลในชุมชนสนใจ รวมทั้งจัดบริการส่งเสริมการศึกษาในระบบทางไกล เช่น ให้บริการศึกษาด้วยตนเองผ่านเครือข่ายอินเทอร์เน็ต

โดยผู้มาใช้บริการลงทะเบียนเรียนกับสถานศึกษา ที่จัดการเรียนการสอนผ่านระบบออนไลน์  
ที่เชื่อมโยงกับเครือข่ายอินเทอร์เน็ต

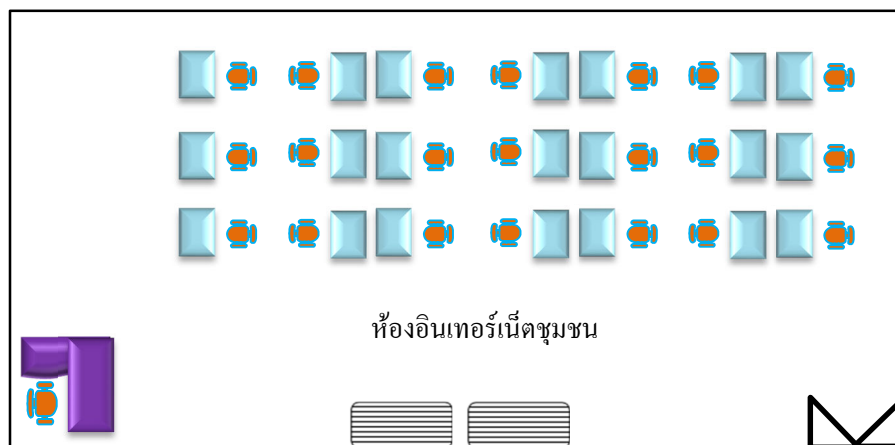

ภาพที่ 30 ห้องอินเทอร์เน็ตชุมชน ศูนย์การเรียนรู้ชุมชนในสังกัดองค์กรปกครองส่วนท้องถิ่น  
จังหวัดสมุทรปราการ

**กฎระเบียบต่าง ๆ ที่ผู้ให้บริการห้องอินเทอร์เน็ตชุมชนควรทราบ**

1. การเข้าใช้บริการมีการเก็บค่าใช้บริการชั่วโมงละ 5 บาท/ เครื่อง และให้ใช้บริการ  
ได้คนละไม่เกิน 2 ชั่วโมง/ ครั้ง (กรณีที่ต้องใช้บริการเกิน 2 ชั่วโมง ต้องได้รับอนุญาตจากเจ้าหน้าที่  
ดูแลก่อน)

2. ผู้ใช้บริการต้องแต่งกายและพูดจาสุภาพเรียบร้อย และประพฤติตนให้เหมาะสม  
ห้ามก่อเหตุทะเลาะวิวาทกันโดยเด็ดขาด

3. ให้ผู้ใช้บริการถอดรองเท้าวางไว้หน้าห้องให้เรียบร้อยทุกครั้ง ก่อนเข้าห้องอินเทอร์เน็ตชุมชน
  4. ผู้ใช้บริการสามารถเล่นเกมเพื่อการศึกษา ตามที่ศูนย์การเรียนรู้ชุมชนจัดให้เท่านั้น
  5. ผู้ใช้บริการห้องอินเทอร์เน็ตชุมชน ต้องลงทะเบียนผู้ใช้ และต้องได้รับอนุญาตจากเจ้าหน้าที่ก่อน
    6. ใช้เครื่องคอมพิวเตอร์ โต๊ะ ลิ่นชัก เก้าอี้ หูฟัง ไมค์ และอุปกรณ์ด้วยความระมัดระวัง
    7. ห้องอินเทอร์เน็ตชุมชน เครื่องคอมพิวเตอร์และอุปกรณ์ วัสดุทุกอย่าง เป็นทรัพย์สินของส่วนกลางต้องช่วยกันดูแลรักษา
    8. ห้ามขีดเขียนใด ๆ ลงบนอุปกรณ์ทุกชิ้น บริเวณพื้นฝาผนังและห้ามนำอุปกรณ์ใด ๆ ออกนอกห้องโดยเด็ดขาด
      9. ห้ามทำให้เกิดเสียงดัง หรือกระทำการอย่างอื่นที่รบกวนผู้ใช้บริการ
      10. หากพบว่าอุปกรณ์ชำรุดหรือมีปัญหาการใช้งานให้รีบแจ้งเจ้าหน้าที่ดูแลโดยเร็ว
      11. ห้ามถอด ดัดตั้ง เคลื่อนย้าย เปลี่ยนแปลงแก้ไขเพิ่มเติม โปรแกรมและอุปกรณ์ทุกชนิดโดยเด็ดขาด
        12. ห้ามเปิดเว็บไซต์ที่ไม่เหมาะสม ที่ผิดต่อ “พระราชบัญญัติว่าด้วยการกระทำความผิดเกี่ยวกับคอมพิวเตอร์ พ.ศ. 2560” โดยเด็ดขาด และห้ามดาวน์โหลดซอฟต์แวร์ทุกประเภทโดยไม่ได้รับอนุญาต
        13. ห้ามนำอาหาร เครื่องดื่ม เข้ามารับประทานในห้องศูนย์อินเทอร์เน็ตฯ โดยเด็ดขาด และโปรดช่วยกันรักษาความสะอาด
        14. ทุกครั้งที่เลิกใช้คอมพิวเตอร์ ให้ Shuts down เครื่องคอมพิวเตอร์ให้ถูกต้อง พร้อมจัดอุปกรณ์ต่าง ๆ ให้เข้าที่ตามตำแหน่งเดิม ให้เรียบร้อยทุกครั้ง
        15. ห้องอินเทอร์เน็ตชุมชนจะมีการบันทึกข้อมูลการเข้าใช้เว็บไซต์อย่างละเอียด เพื่อเก็บในฐานข้อมูล “พระราชบัญญัติว่าด้วยการกระทำความผิดเกี่ยวกับคอมพิวเตอร์ พ.ศ. 2560”
        16. หากผู้ใดฝ่าฝืนจะถูกลงโทษ โดยจะถูกตัดสิทธิในการใช้บริการครั้งต่อไป หากสงสัยติดต่อสอบถามได้ที่เจ้าหน้าที่ดูแลห้องอินเทอร์เน็ตชุมชน

### ห้องวิชาการชุมชน

ห้องวิชาการชุมชน ศูนย์การเรียนรู้ชุมชนในสังกัดองค์กรปกครองส่วนท้องถิ่น จังหวัดสมุทรปราการ มีขนาด 105 ตารางเมตร พื้นที่ห้องมีความยืดหยุ่น สามารถเคลื่อนย้ายให้เหมาะสมตามแต่ละกิจกรรม จัดเป็นส่วนเสริมสร้างงานบริการวิชาการที่สอดคล้องกับความต้องการ

และสร้างความเข้มแข็ง เพื่อเพิ่มขีดความสามารถของชุมชน โดยมีการบริหารจัดการเน้นการสร้าง  
ความสัมพันธ์กับชุมชน นำองค์ความรู้และนวัตกรรมมาถ่ายทอดและแก้ปัญหาให้กับชุมชน

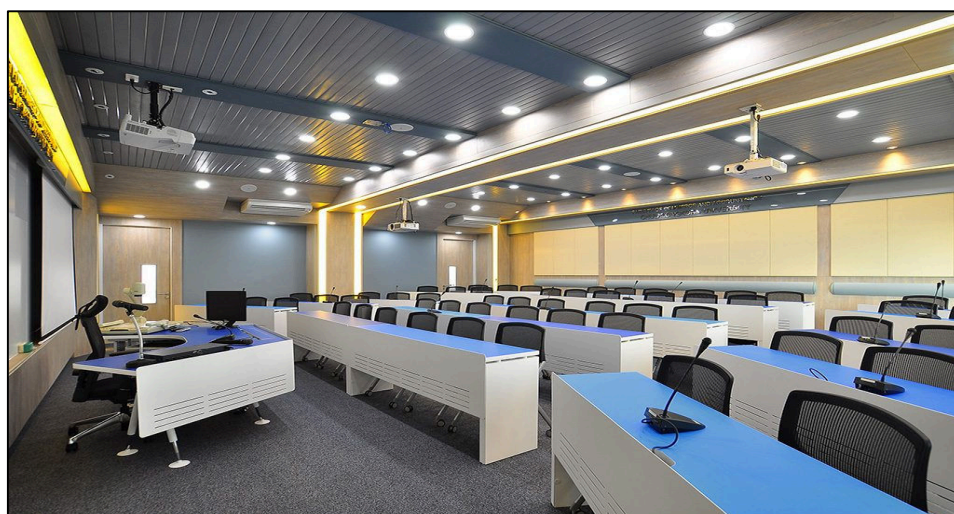
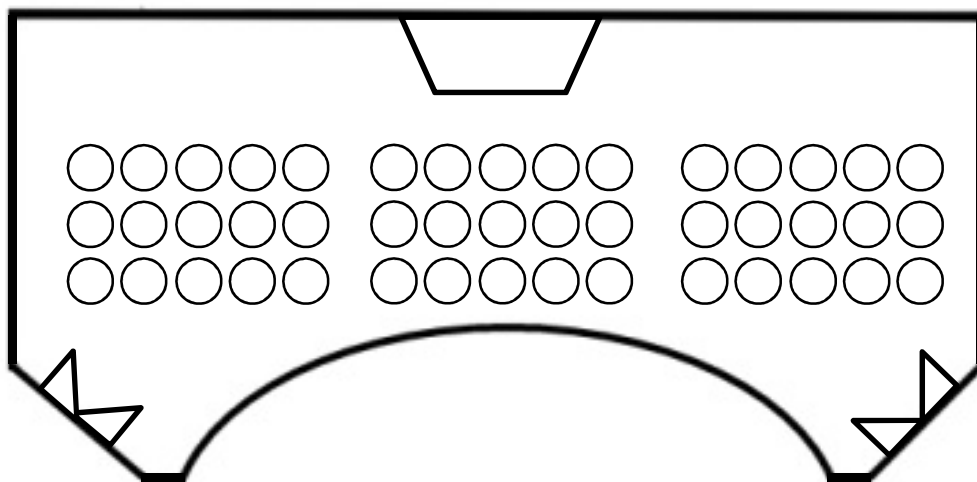

ภาพที่ 31 ห้องวิชาการชุมชน ศูนย์การเรียนรู้ชุมชนในสังกัดองค์กรปกครองส่วนท้องถิ่น  
จังหวัดสมุทรปราการ

### กิจกรรมส่งเสริมวิชาการชุมชน

1. จัดประชุม สัมมนา ฝึกอบรมในหัวข้อต่าง ๆ เช่น สาธารณสุข (สุขภาพ สุขภาวะ สุขอนามัย) กฎหมาย กฎระเบียบ ข้อบังคับ ศาสนา วัฒนธรรม ประเพณี ประวัติศาสตร์ การท่องเที่ยว สินค้า OTOP เป็นต้น

2. จัดบริการมุมมองพัฒนาการศึกษาด้วยตนเอง เช่น มุมพัฒนาภาษา เพื่อการสื่อสาร (ไทย อังกฤษ จีน) มุมสายสามัญของการศึกษานอกโรงเรียน มุมมหาวิทยาลัยสุโขทัยธรรมมาธิราช มุมมหาวิทยาลัยรามคำแหง เป็นต้น

3. จัดกิจกรรมกลุ่มพัฒนาความรู้ในชุมชน และเป็นห้องถ่ายทอดความรู้ต่าง ๆ ซึ่งจัดบริการแก่ชุมชน บุคคล หรือหน่วยงานภายนอก นอกจากนี้ ยังเป็นจุดถ่ายทอดความรู้ ด้านต่าง ๆ เช่น สารคดีประวัติศาสตร์ต่าง ๆ องค์กรความรู้ที่เป็นประโยชน์ต่อเด็ก เยาวชน และประชาชนในชุมชน

### ห้องเรียนรู้กลุ่มอาชีพ

ศูนย์การเรียนรู้ชุมชนจัดกิจกรรมเผยแพร่ผลงานของกลุ่มอาชีพในชุมชน มีพื้นที่ขนาด 36 ตารางเมตร ใช้เป็นพื้นที่การรวมกลุ่มเพื่อพัฒนาอาชีพ และเป็นการเปิดโอกาสทางการตลาดของกลุ่มอาชีพในชุมชน พร้อมให้ประชาชนผู้สนใจได้สัมผัสกับกลุ่มอาชีพ ส่งเสริมการเรียนรู้ การดำเนินเชิงธุรกิจร่วมกัน เพื่อการพัฒนาก้าวไปเป็นรูปแบบของวิสาหกิจขนาดกลาง และขนาดย่อม (SMEs) ตามแนวทางเศรษฐกิจพอเพียง

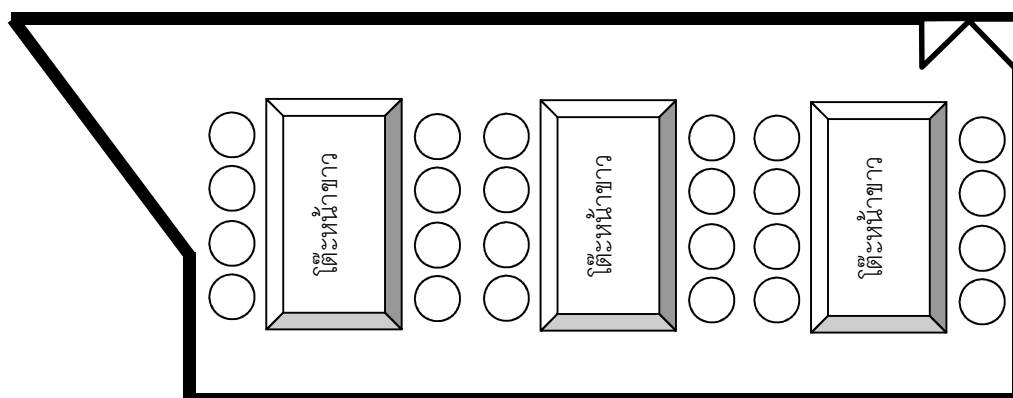

ภาพที่ 32 ห้องเรียนรู้กลุ่มอาชีพ ศูนย์การเรียนรู้ชุมชนในสังกัดองค์กรปกครองส่วนท้องถิ่น จังหวัดสมุทรปราการ



### ร้านค้าชุมชน

ศูนย์การเรียนรู้ชุมชน จัดให้มีร้านค้าชุมชน โดยคัดเลือกผลิตภัณฑ์/ บริการในชุมชน มาให้บริการ เพื่อเป็นส่วนส่งเสริมการเรียนรู้การดำเนินเชิงธุรกิจร่วมกัน เพื่อการพัฒนาก้าวไปเป็น รูปแบบของสหกรณ์ชุมชน ตลอดจนเน้นการเชื่อมโยงเครือข่ายการผลิตจากชุมชน และดำเนินการตลาดร่วมกับชุมชน ซึ่งร้านค้าชุมชนจัดบริการสินค้าราคาต้นทุนต่ำ เพื่อเป็นทางเลือก ของผู้บริโภคในชุมชน และเป็นศูนย์จัดจำหน่ายผลิตภัณฑ์จากชุมชน หรือสินค้าหนึ่งตำบล หนึ่งผลิตภัณฑ์ มีมุมข้อมูลสินค้า มุมการตลาดสื่อสินค้าและผลิตภัณฑ์ เป็นต้น

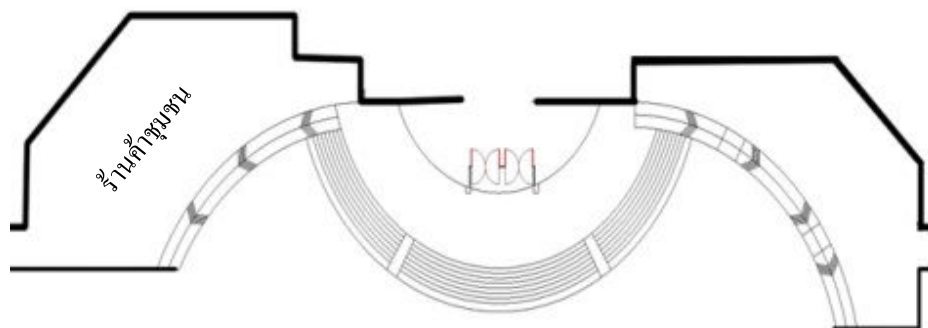

ภาพที่ 33 ร้านค้าชุมชน ศูนย์การเรียนรู้ชุมชนในสังกัดองค์กรปกครองส่วนท้องถิ่น จังหวัดสมุทรปราการ

### ลานกิจกรรมชุมชน

ศูนย์การเรียนรู้ชุมชน จัดให้มีลานกิจกรรมชุมชน เพื่อเป็นสถานที่ช่วยเสริมสร้างพัฒนาการและการเรียนรู้ของเด็กและเยาวชน มีการทำกิจกรรมกลุ่มร่วมกัน บริการเครื่องเล่นสำหรับเด็ก มีการจัดกิจกรรมเรียนรู้อย่างสร้างสรรค์และสานสายใยครอบครัว เช่น กิจกรรมศิลปะ การร้องเพลง การเล่นเกมต่าง ๆ เวทีสำหรับปราชญ์ชุมชน คนเด่น คนดัง มาแสดงให้ชุมชนทราบถึงความสามารถ

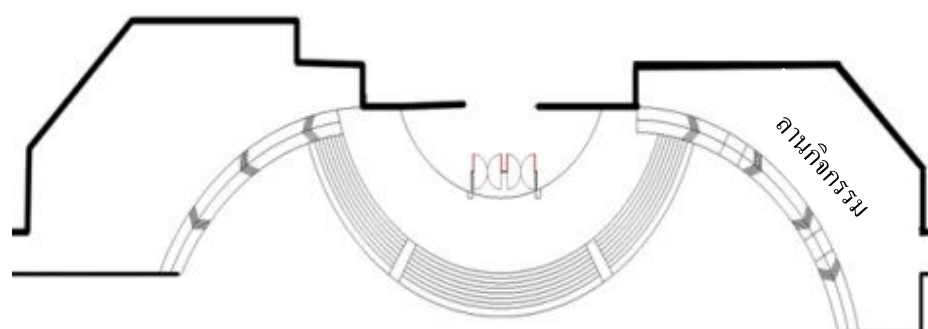

ภาพที่ 34 ลานกิจกรรมชุมชน ศูนย์การเรียนรู้ชุมชนในสังกัดองค์กรปกครองส่วนท้องถิ่น จังหวัดสมุทรปราการ

ตารางที่ 13 บริการและกิจกรรมของศูนย์การเรียนรู้ชุมชน

ลักษณะที่พึงประสงค์	บริการของศูนย์การเรียนรู้ชุมชน ที่ควรส่งเสริม	กิจกรรมในศูนย์การเรียนรู้ชุมชน
1. เป็นศูนย์การเรียนรู้ชุมชน ซึ่งสนับสนุนการศึกษา ตลอดชีวิต	1. ห้องสมุด	1. ให้บริการหนังสือทุกประเภท ที่เหมาะสมกับลักษณะ ของผู้อ่าน เช่น เด็กเล็ก เยาวชน ผู้สนใจ เฉพาะด้านและมีบริการ สื่อ วารสารสิ่งพิมพ์ต่าง ๆ ที่มี ความทันสมัย
2. เป็นศูนย์การเรียนรู้ชุมชน ที่มีความรื่นรมย์ และ มีชีวิตชีวา		2. จัดบริการให้สืบค้นข้อมูลที่เป็น ความรู้ที่มีประโยชน์ต่อ การพัฒนาการเรียนรู้ในเรื่อง ต่าง ๆ ที่บุคคลในชุมชนสนใจ โดยผ่านเครือข่ายอินเทอร์เน็ต
3. เป็นแหล่งการเรียนรู้ เกี่ยวกับศิลปะ จารีต ประเพณี วัฒนธรรม และภูมิปัญญาของชุมชน	2. ห้องอินเทอร์เน็ต ชุมชน  3. ห้องวิชาการชุมชน	3. จัดประชุมสัมมนา ฝึกอบรม หัวข้อต่าง ๆ เช่น เรื่องภาษา การเลี้ยงลูก ฯลฯ/ การแนะแนว การศึกษาต่อในระดับอุดมศึกษา จัดบริการมุมพัฒนาการศึกษา ด้วยตนเอง เช่น มุมสายสามัญ ของการศึกษานอกโรงเรียน มุม มสธ. มุมมหาวิทยาลัย รามคำแหง /จัดกิจกรรม กลุ่มพัฒนาความรู้ในชุมชน ตามที่ชุมชนต้องการ/ จัดกิจกรรมให้ความรู้แก่คน ในชุมชน โดยปราชญ์ชุมชน/ การจัดอบรมเกี่ยวกับเรื่องอาชีพ จัดกิจกรรมสร้างพัฒนาการ

ตารางที่ 13 (ต่อ)

ลักษณะที่พึงประสงค์	บริการของศูนย์การเรียนรู้ ชุมชน ที่ควรส่งเสริม	กิจกรรมในศูนย์การเรียนรู้ชุมชน
		<p>ของเด็กในวัยต่าง ๆ เช่น เด็กเล็ก ควรจัดกิจกรรมประเภทศิลปะ กิจกรรมเข้าจังหวะ เกม เป็นต้น</p>
	4. ห้องเรียนรู้กลุ่มอาชีพ	<p>4. จัดกิจกรรมเผยแพร่ผลงาน กลุ่มอาชีพ ทั้งการดำเนินงาน การรวมกลุ่ม การฝึกและพัฒนา อาชีพ ซึ่งเป็นการเปิดโอกาส ให้คนในชุมชนเอง หรือ คนจากชุมชนอื่น ๆ มาเรียนรู้ กลุ่มอาชีพของชุมชน ได้อย่างแท้จริง</p>
	5. ร้านค้าชุมชน	<p>5. จัดกิจกรรมส่งเสริมการเรียนรู้ การดำเนินเชิงธุรกิจร่วมกัน เพื่อการพัฒนา ก้าวไปเป็น รูปแบบของสหกรณ์ชุมชน และวิสาหกิจขนาดกลาง และขนาดย่อม ตามแนวทาง เศรษฐกิจพอเพียง ตลอดจน เน้นการเชื่อมโยงเครือข่าย การผลิตจากชุมชน และ ดำเนินการตลาดร่วมกับชุมชน/ จัดให้บริการสินค้าราคา ต้นทุนต่ำ เพื่อเป็นทางเลือก ของผู้บริโภคในชุมชน/ จำหน่าย ผลิตภัณฑ์จากชุมชน หรือสินค้า</p>

ตารางที่ 13 (ต่อ)

ลักษณะที่พึงประสงค์	บริการของศูนย์การเรียนรู้ ชุมชน ที่ควรส่งเสริม	กิจกรรมในศูนย์การเรียนรู้ชุมชน
	6. ลานกิจกรรมชุมชน	หนึ่งตำบลหนึ่งผลิตภัณฑ์/ จัดมุมข้อมูลสินค้า มุมแคตตาล็อกสินค้า และผลิตภัณฑ์/ จัดเป็น ศูนย์สาธิตของดีเด่นของชุมชน 6. จัดบริการเครื่องเล่นสำหรับเด็ก/ จัดกิจกรรมเรียนรู้ อย่างสร้างสรรค์และसानสาวย ครอบครัว เช่น กิจกรรมศิลปะ การร้องเพลง การเล่นเกมต่าง ๆ/ จัดกิจกรรมให้ความรู้แก่คน ในชุมชนโดยปราชญ์ชุมชน

#### กำหนดบุคลากร

ศูนย์การเรียนรู้ชุมชนในสังกัดองค์กรปกครองส่วนท้องถิ่น จังหวัดสมุทรปราการ จะจัดโครงสร้างองค์กรตามสายงานและบุคลากร จำแนกตามวัตถุประสงค์และภารกิจหลัก ตามโครงสร้างองค์กร ดังรายละเอียดในภาพที่ 35

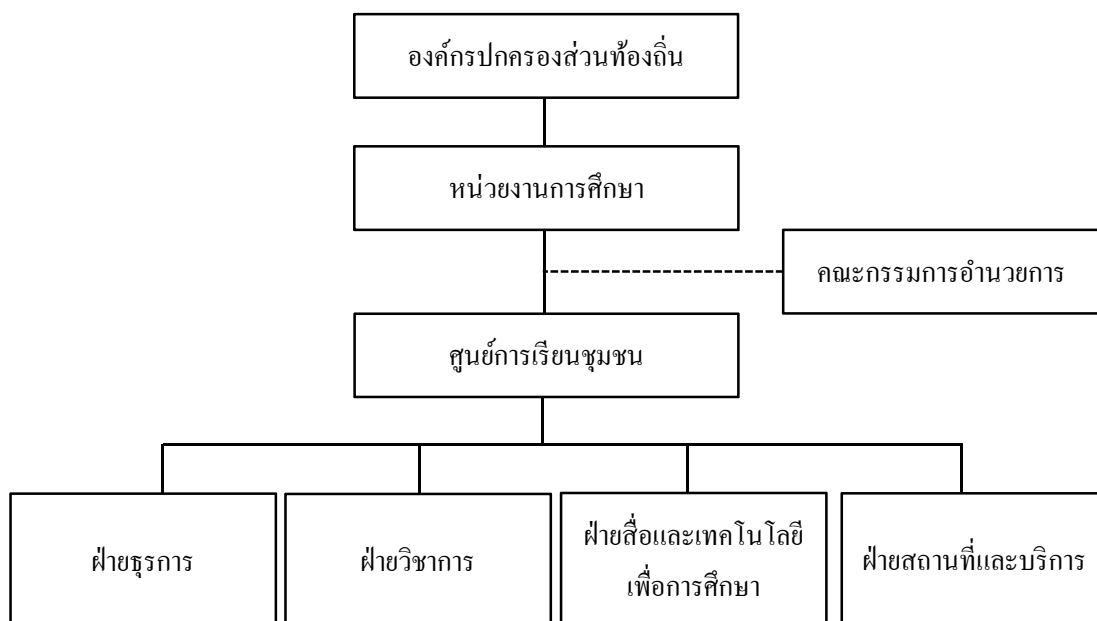

ภาพที่ 35 แสดง โครงสร้างองค์กร

ศูนย์การเรียนรู้ชุมชนในสังกัดองค์กรปกครองส่วนท้องถิ่น จังหวัดสมุทรปราการ มีการบริหารโดยการคัดเลือกคณะกรรมการประจำศูนย์การเรียนรู้ชุมชน ให้อยู่ในตำแหน่งวาระละ 4 ปี โดยพิจารณาคัดเลือกจากตัวแทนของประชาชนในท้องถิ่น ตามสาขาอาชีพต่าง ๆ มีผู้ปฏิบัติหน้าที่ประจำศูนย์การเรียนรู้ชุมชน ประกอบด้วย หัวหน้าศูนย์การเรียนรู้ชุมชน ได้แก่ ผู้อำนวยการกองการศึกษาและเจ้าหน้าที่ศูนย์การเรียนรู้ชุมชน โดยกำหนดขอบเขตและบทบาทหน้าที่ ดังรายละเอียดในตารางที่ 14

ตารางที่ 14 ขอบเขตและบทบาทหน้าที่ของผู้ปฏิบัติหน้าที่ประจำศูนย์การเรียนรู้ชุมชน

งาน	ตำแหน่ง	หน้าที่	อัตรากำลัง (คน)
ฝ่ายธุรการ	เจ้าหน้าที่ธุรการ	1. งานสารบรรณ	1
		2. งานการเงิน-บัญชีและพัสดุ	
ฝ่ายวิชาการ	นักวิชาการ ศึกษา	1. วางแผนดำเนินการด้านวิชาการ เช่น จัดสัมมนา ฝึกอบรม กิจกรรมวิชาการ	3

ตารางที่ 14 (ต่อ)

งาน	ตำแหน่ง	หน้าที่	อัตรากำลัง (คน)
		2. งานทะเบียน	3
		3. งานติดต่อ ประสานงานกับวิทยากร และฝ่ายต่าง ๆ ที่เกี่ยวข้อง	
		4. งานเตรียมเอกสารวิชาการ	
	เจ้าหน้าที่ บริหารงาน ทั่วไป	1. งานเลขานุการของคณะกรรมการ ศูนย์การเรียนรู้ชุมชน	1
		2. งานประเมินผลกิจกรรมวิชาการ	
		3. งานติดตามประเมินผลการดำเนินงาน	
	บรรณารักษ์	1. งานห้องสมุด	1
		2. งานบริการข้อมูลความรู้ และ ให้คำปรึกษา	
ฝ่ายสื่อและ เทคโนโลยี เพื่อการศึกษา	เจ้าหน้าที่สื่อ และเทคโนโลยี	1. จัดทำและพัฒนาข้อมูลสารสนเทศ เผยแพร่ประชาสัมพันธ์ สู่กลุ่มเป้าหมาย	3
		2. สนับสนุนและให้คำปรึกษาแนะนำ ด้านเทคโนโลยีสารสนเทศ	
		3. ควบคุมดูแลระบบคอมพิวเตอร์ และระบบเครือข่ายของศูนย์การเรียนรู้ ชุมชน	
		4. ให้บริการโสตทัศนวัสดุ และโสตทัศนอุปกรณ์	
		5. จัดหาสื่อการศึกษาที่เหมาะสม เพื่อให้การบริการอย่างครบวงจร	
		6. คิดตั้ง ออกแบบ จัดนิทรรศการ และกิจกรรมทั่วไปของศูนย์การเรียนรู้ ชุมชน	

ตารางที่ 14 (ต่อ)

งาน	ตำแหน่ง	หน้าที่	อัตรากำลัง (คน)
ฝ่ายสถานที่ และบริการ	เจ้าหน้าที่ สถานที่ และบริการ	1. บริการและอำนวยความสะดวก ในการจัดกิจกรรมต่าง ๆ	2
	แม่บ้าน	2. ประสานงานและดูแลความเรียบร้อย ของสถานที่ศูนย์การเรียนรู้ชุมชน รักษาความสะอาด เพื่อความเป็น ระเบียบเรียบร้อยของศูนย์การเรียนรู้ ชุมชน	1
รวมบุคลากรปฏิบัติการ			12

ตารางที่ 15 ลักษณะที่พึงประสงค์ ตัวชี้วัดพื้นฐานและแนวทางปฏิบัติเกี่ยวกับการปฏิบัติหน้าที่  
ของเจ้าหน้าที่ประจำศูนย์การเรียนรู้ชุมชน

ลักษณะที่พึงประสงค์	ตัวชี้วัดพื้นฐาน	แนวทางปฏิบัติ
มีการบริหารจัดการ ศูนย์การเรียนรู้ชุมชน ด้วยบุคลากรที่มีความรู้ ความเข้าใจในการดำเนินงาน	ศูนย์การเรียนรู้ชุมชน ควรมีคณะกรรมการ ที่มีความรู้ ความเข้าใจ ในการดำเนินงานเพื่อพัฒนา ศูนย์การเรียนรู้ชุมชน	องค์กรปกครองส่วนท้องถิ่น ควรประสานผู้ว่าราชการ จังหวัด หรือนายอำเภอ หรือ กำนัน ซึ่งมีหน้าที่ใน การดำเนินงานส่งเสริม การเรียนรู้ของประชาชน โดยตำแหน่ง คัดเลือกคณะกรรมการประจำ ศูนย์การเรียนรู้ชุมชน ให้อยู่ใน ตำแหน่ง วาระละ 4 ปี โดยพิจารณาคัดเลือก จากตัวแทนของประชาชน ในท้องถิ่น ตามสาขาอาชีพ ต่าง ๆ



## ตารางที่ 15 (ต่อ)

ลักษณะที่พึงประสงค์	ตัวชี้วัดพื้นฐาน	แนวทางปฏิบัติ
มีบุคลากรที่จำเป็น ในการดำเนินงาน ศูนย์การเรียนรู้ชุมชน อย่างเพียงพอ	มีบุคลากรที่จำเป็น ในการดำเนินงานใน ศูนย์การเรียนรู้ชุมชน สังกัดองค์กรปกครอง ส่วนท้องถิ่น อย่างเพียงพอ โดยที่ตำแหน่ง บุคลากรที่เกี่ยวข้องกับ การจัดการศูนย์เรียนรู้ชุมชน ได้แก่ 1. ครูภูมิปัญญา (ผู้รู้แต่ละด้าน มีผลงานสืบทอด) 2. ผู้เชี่ยวชาญเฉพาะ/ วิชาชีพ (ใช้ความรู้ ให้คำปรึกษา ชี้แนะเฉพาะด้าน เช่น งานเกษตร นักกฎหมาย เป็นต้น) 3. นักวิชาการ (ที่ได้รับ มอบหมายจากหน่วยงาน/ ชุมชน ตามข้อตกลง แต่ละด้าน เพื่อปฏิบัติงาน ในศูนย์/ แหล่งเรียนรู้ เฉพาะด้าน) 4. อาสาสมัคร/ จิตอาสา 5. ผู้ประสานงานฝึกรอบรม และให้คำปรึกษา ศูนย์การเรียนรู้ชุมชน	องค์กรปกครองส่วนท้องถิ่น ควรมีระบบการบริหาร ด้านบุคลากร ให้มีบุคลากร ตามที่กำหนดอย่างครบถ้วน โดยต้องกำหนดกรอบอัตรา และจัดสรรงบประมาณ ในการจัดจ้างบุคลากร ปฏิบัติการ

### งบประมาณ

งบประมาณและรายได้ของศูนย์การเรียนรู้ชุมชนในสังกัดองค์กรปกครองส่วนท้องถิ่น จังหวัดสมุทรปราการ มีแนวทางการจัดทำงบประมาณของศูนย์การเรียนรู้ชุมชน ดังรายละเอียดในตารางที่ 16

ตารางที่ 16 แนวทางการจัดทำงบประมาณของศูนย์การเรียนรู้ชุมชน

รายการ	รายได้	งบประมาณ
	พ.ศ. XXX	พ.ศ. XXX
<i>ประมาณการรายได้</i>		
รายได้จากการเรียนการสอน		
รายได้จากการบริการวิชาการ		-
รายได้จากการวิจัย		
รายได้เงินบริจาคทุนการศึกษา	50,000	
รายได้เงินบริจาค	200,000	
รายได้อื่น	20,000	
รวมรายได้	270,000	
<i>ประมาณการค่าใช้จ่าย</i>		
<i>หมวดคงบลงทุน</i>		
การก่อสร้างอาคาร+ตกแต่ง		15,000,000
รายจ่ายเพื่อการซ่อมบำรุงอาคาร		
โครงการปรับปรุงศูนย์การเรียนรู้		
ครุภัณฑ์และอุปกรณ์การศึกษา		
1. เครื่องคอมพิวเตอร์ จำนวน 40 ชุด		981,000
2. ซอฟต์แวร์เพื่อการศึกษา จำนวน 21 ชุด		
3. วัสดุ อุปกรณ์สำนักงาน		
ค่าเสื่อมราคา		
รวมหมวดลงทุน		15,981,000

## ตารางที่ 16 (ต่อ)

รายการ	รายได้	งบประมาณ
	พ.ศ. XXX	พ.ศ. XXX
<i>หมวดเงินเดือนและค่าตอบแทน</i>		
เงินเดือน เจ้าหน้าที่		1,920,000
เงินเดือน เจ้าหน้าที่-ปรับเพิ่มประจำปี		-
เงินเดือน เจ้าหน้าที่-ปรับเพิ่มตามกฎหมายแรงงาน		-
เงินเดือน เจ้าหน้าที่อัตราใหม่		-
ค่าจ้างค่าตอบแทนพนักงานรายวัน		144,000
ค่าจ้างค่าตอบแทนพนักงานรายวัน-ปรับเพิ่ม		-
ค่าล่วงเวลา		60,000
ค่าสวัสดิการอื่น		-
ค่าเบี้ยเลี้ยง		-
เงินสมทบกองทุนประกันสังคม		-
เงินสมทบกองทุนสำรองเลี้ยงชีพ		-
รวมประมาณการเงินเดือนและค่าตอบแทน		2,124,000
<i>หมวดค่าสาธารณูปโภค</i>		
ค่าไฟฟ้า		240,000
ค่าน้ำประปา/ บาดาล		14,400
ค่าเช่า		
ค่าโทรศัพท์และหรือโทรสาร		19,188
ค่าไปรษณีย์		4,000
ค่าอินเทอร์เน็ต	ขอการสนับสนุน จากผู้ให้บริการ	
ค่าเบี้ยประกันภัยสินทรัพย์		
ค่าจ้างยามรักษาความปลอดภัย		144,000
ค่าทำความสะอาด		48,000

## ตารางที่ 16 (ต่อ)

รายการ	รายได้	งบประมาณ
	พ.ศ. XXX	พ.ศ. XXX
ค่าธรรมเนียมต่าง ๆ ที่เกี่ยวข้อง		
ค่าพัสดุงานบ้าน (ค่าตอบแทนแม่บ้านเพิ่มเติม)		3,600
รวมประมาณการหมวดค่าสาธารณูปโภค		473,188
<i>หมวดค่าใช้จ่าย</i>		
ค่าใช้จ่ายเกี่ยวกับการเดินทาง		36,000
ค่าเบี้ยประชุม		18,000
ค่าใช้จ่ายเกี่ยวกับสวัสดิการ		
ค่ารับรองและของที่ระลึก		5,000
ค่าเงินบริจาคและค่าการกุศลสาธารณะ		
ค่าวัสดุสิ้นเปลือง		20,000
ค่าเครื่องเขียนแบบพิมพ์		10,000
ค่าน้ำมันเชื้อเพลิง		
ค่าถ่ายเอกสาร		100,000
ค่าซ่อมแซมอาคาร/ ส่วนปรับปรุงอาคาร		
ค่าซ่อมแซมครุภัณฑ์และอุปกรณ์สำนักงาน		
รายจ่ายเกี่ยวกับการดูแลและปรับปรุงภูมิทัศน์		
ค่าภาษีโรงเรือนและที่ดิน		
ค่าธรรมเนียมธนาคารและค่าธรรมเนียมอื่น ๆ		4,000
ต้นทุนซื้อสินค้าและผลิตภัณฑ์		
ค่าขนส่ง		3,000
ค่าน้ำดื่มบุคลากร		14,000
ค่าใช้จ่ายเบ็ดเตล็ด		-
รวมประมาณการหมวดค่าใช้จ่าย		210,000

## ตารางที่ 16 (ต่อ)

รายการ	รายได้	งบประมาณ
	พ.ศ. XXX	พ.ศ. XXX
<b>หมวดรายจ่ายตามจำนวนสมาชิกศูนย์การเรียนรู้ชุมชน</b> (งบกิจกรรมศูนย์การเรียนรู้ชุมชน)		
ค่าใช้จ่ายเกี่ยวกับการเรียนการสอน-ค่าใช้จ่ายกิจกรรม วิชาการ		63,000
ค่าใช้จ่ายเกี่ยวกับการเรียนการสอน-ค่าใช้จ่ายกิจกรรม เสริมการเรียนรู้		34,000
รวม		97,000
<b>หมวดโครงการและหรือหลักสูตร</b>		
รายจ่ายใบประกาศนียบัตร		10,000
รายจ่ายโครงการพิเศษ		
รายจ่ายงานสำหรับการพัฒนา + ติดตามผล การดำเนินงาน QA		20,000
รวม		30,000
<b>หมวดงานสื่อสารองค์กร</b>		
งานรณรงค์กิจกรรมศูนย์การเรียนรู้ชุมชน		30,000
งานประชาสัมพันธ์สื่อสารองค์กร		30,000
รวม		60,000
<b>หมวดกองทุนวิจัย</b>		
รายจ่ายเกี่ยวกับการวิจัยและคิดค้นสิ่งประดิษฐ์		
รวม		
<b>หมวดกองทุนห้องสมุด</b>		
ค่านั่งสื่อบริจาค	ขอบริจาค	50,000
ค่าวารสาร	ขอบริจาค	5,000
ค่าสิ่งตีพิมพ์อื่น	ขอบริจาค	

## ตารางที่ 16 (ต่อ)

รายการ	รายได้	งบประมาณ
	พ.ศ. XXX	พ.ศ. XXX
ค่าสื่อการศึกษา	ขอบริจาค	30,000
รายจ่ายเกี่ยวกับสินทรัพย์ของห้องสมุด		20,000
รวม		105,000
<i>หมวดกองทุนพัฒนาบุคลากร</i>		
<i>ทุนการศึกษาบุคลากร</i>		
การฝึกอบรม/ สัมมนาบุคลากร		20,000
รายจ่ายอื่นที่เกี่ยวข้อง		
รวม		20,000
รวมประมาณการค่าใช้จ่ายในปีแรก		19,100,188

หมายเหตุ: ด้านงบประมาณรายจ่ายอาจปรับเปลี่ยนไปตามสภาพเศรษฐกิจและความจำเป็นในการบริหารจัดการของศูนย์การเรียนรู้ชุมชน

ตารางที่ 17 ลักษณะที่พึงประสงค์ ตัวชี้วัดพื้นฐานและแนวทางปฏิบัติเกี่ยวกับงบประมาณของศูนย์การเรียนรู้ชุมชน

ลักษณะที่พึงประสงค์	ตัวชี้วัดพื้นฐาน	แนวทางปฏิบัติ
มีการบริหารจัดการ	ศูนย์การเรียนรู้ชุมชน	องค์กรปกครองส่วนท้องถิ่น ควรจัดสรร
ศูนย์การเรียนรู้ชุมชน	ควรได้รับงบประมาณ	งบประมาณให้กับศูนย์การเรียนรู้ชุมชน
ด้วยงบประมาณที่	ประจำอย่างเพียงพอ	ที่ตนดูแลอย่างพอเพียง นอกจากนี้
เพียงพอ	เพื่อให้สามารถปฏิบัติงาน	ควรประสานและให้ข้อเสนอแนะ
	ในหน้าที่ และ	แก่ศูนย์การเรียนรู้ชุมชน ในการหา
	ความรับผิดชอบได้อย่างมี	งบประมาณจากแหล่งอื่น ๆ ด้วย เช่น
	ประสิทธิภาพ	เงินบริจาค เงินบำรุงห้องสมุดจาก
		สมาชิกและเงินรายได้อื่น ๆ

## วัสดุอุปกรณ์ สื่อ เทคโนโลยี

เบื้องต้นมีการจัดสรรวัสดุอุปกรณ์ สื่อ เทคโนโลยีที่เกี่ยวข้องกับการดำเนินงานของศูนย์การเรียนรู้ชุมชนเพื่อให้บรรลุผลสำเร็จ ดังนี้

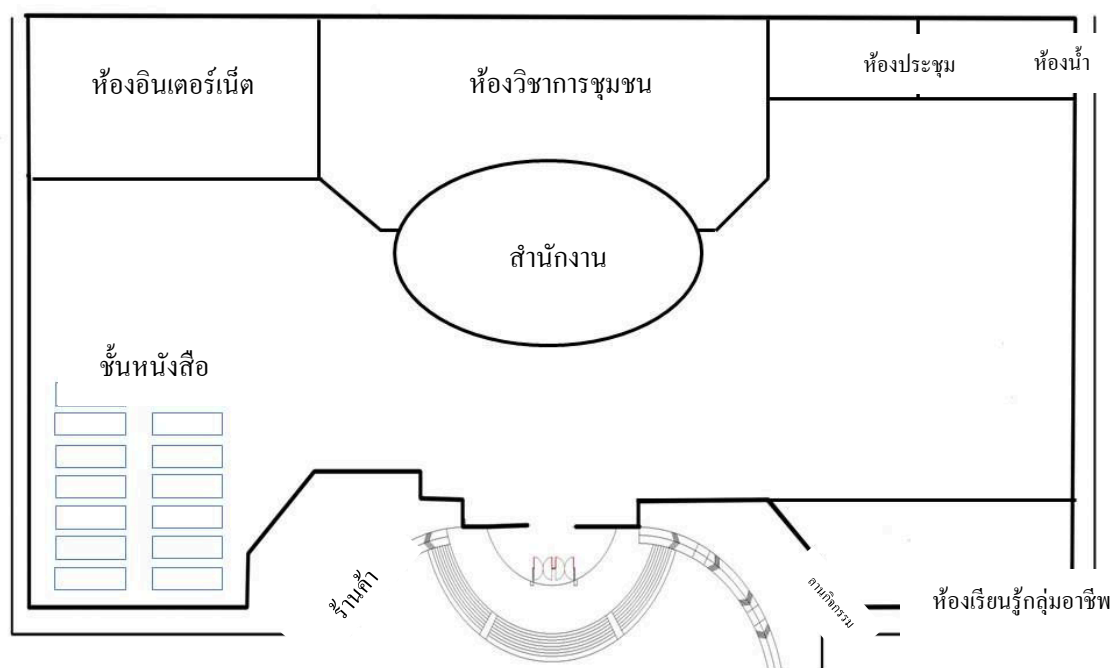

ภาพที่ 36 วัสดุอุปกรณ์ สื่อเทคโนโลยีที่เกี่ยวข้องกับการดำเนินงานของศูนย์การเรียนรู้ชุมชน

กำหนดเครือข่ายความร่วมมือ โดยส่งเสริมให้กิจกรรมบางอย่างของชุมชน

### 1. วัสดุอุปกรณ์ สำนักงาน

- 1.1 เครื่องคอมพิวเตอร์พกพา (Notebook) พร้อมโต๊ะเก้าอี้
- 1.2 เครื่องถ่ายเอกสาร
- 1.3 เครื่องปรับอากาศสำหรับห้องอินเทอร์เน็ตชุมชน
- 1.4 พัดลม
- 1.5 เครื่องทำน้ำเย็น

### 2. โสตทัศนอุปกรณ์

- 2.1 เครื่องฉายภาพโปรเจกเตอร์ (Projectors)
- 2.2 เครื่องรับโทรทัศน์
- 2.3 หูฟังชนิดครอบศีรษะ
- 2.4 เครื่องขยายเสียงพร้อมลำโพง

## 3. ชั้น

- 3.1 ชั้นวางวารสารและนิตยสาร
- 3.2 ชั้นวางหนังสือสำหรับเด็ก
- 3.3 ชั้นวางหนังสือ 2 หน้า
- 3.4 ชั้นวางหนังสือขนาดเตี้ย
- 3.5 ชั้นเก็บโสตทัศนวัสดุ
- 3.6 แท่นวางพจนานุกรม

## 4. ตู้

- 4.1 ตู้เก็บเอกสารชนิด 2 บาน
- 4.2 ตู้เก็บเอกสารชนิด 4 ลิ้นชัก
- 4.3 ตู้เก็บแผนที่ แผนภูมิและรูปภาพ
- 4.4 ตู้เก็บเครื่องโสตทัศนอุปกรณ์
- 4.5 ตู้นิทรรศการ

## 5. โต๊ะ เก้าอี้

- 5.1 โต๊ะอ่านหนังสือพร้อมเก้าอี้
- 5.2 โต๊ะอ่านเฉพาะบุคคลพร้อมเก้าอี้
- 5.3 โต๊ะอ่านหนังสือสำหรับเด็กพร้อมเก้าอี้
- 5.4 เคาน์เตอร์โต๊ะยืม-คืนหนังสือ
- 5.5 ที่รับฝากสิ่งของ
- 5.6 ชุดรับแขก
- 5.7 โต๊ะซ่อมหนังสือ

**วัสดุอุปกรณ์ สื่อ เทคโนโลยี ห้องวิชาการชุมชน/ ห้องเรียนรู้กลุ่มอาชีพ**

1. กระดานไวท์บอร์ด (ขาตั้งล้อเลื่อน (1 หน้า หมุนได้) มีรางวางแปรง)
2. สมาร์ททีวี (Smart TV)
3. เก้าอี้เล็กเซอร์ (Lecture chairs) ที่เขียนพับขึ้น พับด้านข้าง

**วัสดุอุปกรณ์ สื่อ เทคโนโลยี ห้องอินเทอร์เน็ตชุมชน**

1. ติดตั้งเครื่องคอมพิวเตอร์แบบ All in one สามารถเชื่อมต่อสัญญาณอินเทอร์เน็ต

แบบ Wi-Fi ได้ พร้อมโต๊ะเก้าอี้

2. อุปกรณ์กระจายสัญญาณเครือข่าย (Switch hub)
3. หูฟังชนิดครอบศีรษะ



ตารางที่ 18 ลักษณะที่พึงประสงค์ ตัวชี้วัดพื้นฐานและแนวทางปฏิบัติของการมีวัสดุอุปกรณ์  
สื่อและเทคโนโลยีที่เกี่ยวข้องกับการดำเนินงานของศูนย์การเรียนรู้ชุมชน

ลักษณะที่พึงประสงค์	ตัวชี้วัดพื้นฐาน	แนวทางปฏิบัติ
มีทำเลที่ตั้งและอาคารสถานที่ที่เป็นไปตามมาตรฐาน	1. มีที่ตั้งใกล้แหล่งชุมชน และการคมนาคมสะดวก 2. มีเนื้อที่ใช้อย่างเพียงพอเพียงกับจำนวนประชาชนในพื้นที่ กล่าวคือ ศูนย์การเรียนรู้ชุมชนในสังกัดองค์กรปกครองส่วนท้องถิ่น จังหวัดสมุทรปราการ จะมีขนาดพื้นที่บริการเทียบเท่าห้องสมุดประชาชนขนาดกลาง มีเนื้อที่ใช้อย่างน้อย 700 ตารางเมตร และมีที่นั่งอ่านหนังสือ ประมาณ 200 ที่นั่ง	องค์กรปกครองส่วนท้องถิ่น ควรพิจารณาการออกแบบ อาคารสถานที่ของศูนย์การเรียนรู้ชุมชนและจัดหาวัสดุ และครุภัณฑ์ ให้เหมาะสมกับตัวชี้วัดที่กำหนดและเหมาะสมกับสภาพของท้องถิ่น
มีวัสดุ เทคโนโลยี และสื่อการศึกษาที่จำเป็นในการให้บริการของศูนย์การเรียนรู้ชุมชน และสอดคล้องกับความต้องการของคนในชุมชน มีมาตรฐาน มีคุณภาพดี ทันสมัย และควรมีครุภัณฑ์ที่ได้มาตรฐาน คงทน สะดวกต่อการเคลื่อนย้าย และรักษา	มีวัสดุ เทคโนโลยี และสื่อการศึกษาที่จำเป็นในการให้บริการและสอดคล้องกับความต้องการของคนในชุมชน มีมาตรฐาน มีคุณภาพดี ทันสมัย	องค์กรปกครองส่วนท้องถิ่น ควรพิจารณาจัดสรรงบประมาณที่เพียงพอในการจัดซื้อหรือจัดทำสื่อ ตามที่กำหนด หรือควรใช้สื่อร่วมกับโรงเรียนที่อยู่ในชุมชน เนื่องจากโรงเรียนมีสื่ออยู่แล้ว นอกจากนี้ ควรส่งเสริมให้ศูนย์การเรียนรู้ชุมชน เป็นแบบดิจิทัล โดยการนำเทคโนโลยีสารสนเทศ และ

ตารางที่ 18 (ต่อ)

ลักษณะที่พึงประสงค์	ตัวชี้วัดพื้นฐาน	แนวทางปฏิบัติ
<p>ความสะอาด มีจำนวนที่ได้ สัดส่วนเพียงพอกับ ผู้ให้บริการ และบุคลากร ของศูนย์การเรียนรู้ชุมชน โดยต้องคำนึงถึงเนื้อที่ ที่จะรองรับครุภัณฑ์</p>		อินเทอร์เน็ตมาประยุกต์ใช้

### เครือข่ายความร่วมมือ

องค์กรปกครองส่วนท้องถิ่น ส่งเสริมให้กิจกรรมบางอย่างของชุมชน อาจนำมาจัด  
ในศูนย์การเรียนรู้ชุมชน ได้อย่างเหมาะสม เช่น กิจกรรมวันสำคัญทางศาสนา และกิจกรรมวันเด็ก  
เป็นต้น และส่งเสริมให้ผู้มีความรู้ ความสามารถในชุมชน นำความรู้มาถ่ายทอดให้กับบุคคลอื่น  
ที่ศูนย์การเรียนรู้ชุมชน ได้



ภาพที่ 37 เครือข่ายความร่วมมือศูนย์การเรียนรู้ชุมชนในสังกัดองค์กรปกครองส่วนท้องถิ่น  
จังหวัดสมุทรปราการ

### แนวทางปฏิบัติการสร้างเครือข่ายความร่วมมือของศูนย์การเรียนรู้ชุมชน

1. สร้างการติดต่อสื่อสารระหว่างกัน โดยใช้วิธีการ ดังนี้
    - 1.1 การจดบันทึกความสำคัญเพื่อเตือนความจำ
    - 1.2 การแลกเปลี่ยนบัตร
    - 1.3 การเพิ่มผู้ติดต่อผ่านทางโซเชียลมีเดีย
  2. เพิ่มช่องทางการสื่อสารให้หลากหลาย โดยใช้วิธีการ ดังนี้
    - 2.1 การใช้ E-mail ในการสื่อสาร
    - 2.2 การใช้สื่อสังคมออนไลน์ (Social media) สร้างช่องทางการสื่อสาร เช่น Facebook Website หรือ Line รวมถึงการใช้แอปพลิเคชันทางการศึกษาอื่น ๆ เป็นต้น
  3. สนับสนุนให้เกิดความร่วมมือด้วยความสมัครใจ โดยใช้วิธีการ ดังนี้
    - 3.1 ให้การสนับสนุนในด้านต่าง ๆ เช่น เวลาในการจัดกิจกรรม งบประมาณ วัสดุ/อุปกรณ์ ตามความเหมาะสม
    - 3.2 ให้อิสระในการจัดกิจกรรม ตามแต่ละหน่วยงานสมัครใจที่จะดำเนินการในศูนย์การเรียนรู้ชุมชน
  4. ส่งเสริมการแลกเปลี่ยนข้อมูล ข่าวสาร ความรู้ โดยใช้วิธีการ คือ การโพสต์ข้อความในสื่อสังคมออนไลน์ และการจัดทำวารสารสรุปผลงาน/ กิจกรรมของหน่วยงานเพื่อเผยแพร่ ตลอดจนเชิญชวนให้ประชาชนหรือหน่วยงานต่าง ๆ ร่วมแสดงความคิดเห็น นำเสนอความรู้ หรือประสบการณ์เพื่อเผยแพร่ข้อมูล
  5. สานความสัมพันธ์ให้แน่นแฟ้น โดยใช้วิธีการ คือ จัดกิจกรรมร่วมกัน เช่น จัดการฝึกอบรมอาชีพร่วมกัน ระหว่างประชาชนและหน่วยงานในเครือข่ายความร่วมมือ
- ตารางที่ 19 ลักษณะที่พึงประสงค์ ตัวชี้วัดพื้นฐานและแนวทางปฏิบัติของการสร้างเครือข่ายความร่วมมือของศูนย์การเรียนรู้ชุมชน

ลักษณะที่พึงประสงค์	ตัวชี้วัดพื้นฐาน	แนวทางปฏิบัติ
มีกลุ่มคนหรือองค์กรในชุมชนเข้ามามีส่วนร่วมกันจัดกิจกรรมหรือบริการรูปแบบต่าง ๆ ร่วมกับศูนย์การเรียนรู้ชุมชน	การเปิดโอกาสให้ชุมชนเข้ามามีส่วนร่วมในกิจกรรมของศูนย์การเรียนรู้ชุมชน	องค์กรปกครองส่วนท้องถิ่น ส่งเสริมให้กิจกรรมบางอย่างของชุมชนอาจนำมาจัดในศูนย์การเรียนรู้ชุมชนได้อย่างเหมาะสม เช่น กิจกรรมวันสำคัญทางศาสนา และกิจกรรมวันเด็ก เป็นต้น และส่งเสริมให้

## ตารางที่ 19 (ต่อ)

ลักษณะที่พึงประสงค์	ตัวชี้วัดพื้นฐาน	แนวทางปฏิบัติ
<p>มีหน่วยงานและองค์กร ในท้องถิ่น มีส่วนร่วมใน การดำเนินงานศูนย์การเรียนรู้ ชุมชน</p>		<p>ผู้มีความรู้ความสามารถในชุมชน นำความรู้มาถ่ายทอดให้กับบุคคลอื่น ที่ศูนย์การเรียนรู้ชุมชนได้</p> <ol style="list-style-type: none"> <li>1. องค์กรปกครองส่วนท้องถิ่น ควรประสานในการจัดหา สื่อการศึกษาเพิ่มเติม ให้แก่ ศูนย์การเรียนรู้ชุมชน โดยวิธีการรับ บริจาคจากประชาชน และ หน่วยงานทั่วไป หรือ ควรสนับสนุนการจัดตั้งศูนย์ข้อมูล ออนไลน์วัฒนธรรมออนไลน์ เชื่อมโยงกับหอจดหมายเหตุ พิพิธภัณฑ์ ศูนย์การเรียนรู้อื่น ๆ สื่อกระจายเสียง ตลอดจน ส่งเสริมการศึกษาในระบบ ทางไกล และการเรียนรู้ออนไลน์ ของประชาชนในศูนย์การเรียนรู้</li> <li>2. องค์กรปกครองส่วนท้องถิ่น ควรประสานงานเป็นเครือข่ายกับ องค์กรปกครองส่วนท้องถิ่น ข้างเคียง ในการหมุนเวียน ทรัพยากรที่มีในศูนย์การเรียนรู้ ที่ตนดูแลร่วมกัน</li> <li>3. องค์กรปกครองส่วนท้องถิ่น ควรร่วมมือกับสถาบันศาสนา ในท้องถิ่น เพื่อจัดหาสื่อการศึกษา เพิ่มเติม ให้แก่ศูนย์การเรียนรู้ชุมชน</li> </ol>

### ปัจจัย/ สิ่งสนับสนุน

การติดตามการดำเนินงานบริการกิจกรรมต่าง ๆ ของศูนย์การเรียนรู้ชุมชน เป็นสิ่งที่จำเป็น และสำคัญยิ่ง จะต้องมีติดตามเป็นระยะ ๆ ทั้งในด้านจำนวนผู้มาใช้บริการ จำนวนกิจกรรม นิทรรศการ หรือการใช้สื่อทัศนูปกรณ์ต่าง ๆ ตลอดจนความพึงพอใจ สภาพปัญหา และอุปสรรค การติดตาม อาจทำในรูปแบบการจัดทำสถิติการใช้ผู้รับฟังข้อเสนอแนะ การร้องเรียน หรือประเมินผลเชิงวิจัย ซึ่งสามารถดำเนินการได้โดยกลุ่มอาสาสมัคร หรือขอความร่วมมือจากนักศึกษาศึกษานอกโรงเรียน เป็นต้น

แนวทางติดตามการดำเนินงานศูนย์การเรียนรู้ชุมชน จำเป็นอย่างยิ่งที่จะต้องเป็นไปตาม แผนงาน ดังนี้

1. ในการดำเนินงานให้ประสบผลเป็นที่น่าพอใจ ควรมีแผนงานที่กำหนดเป้าหมาย วัตถุประสงค์ กิจกรรมการดำเนินงาน ระยะเวลาที่จะดำเนินงานอย่างชัดเจน
2. บทบาทของผู้รับผิดชอบศูนย์การเรียนรู้ชุมชน เป็นไปตามหน้าที่และมีการประเมินผล เป็นที่น่าพอใจต่อผู้ใช้บริการ
3. รูปแบบการจัดกิจกรรม ประกอบด้วย
  - 3.1 การประสานงานให้ผู้ใช้บริการสามารถนำไปปฏิบัติจริง โดยกระตุ้นให้มีการเรียนรู้เพื่อนำไปใช้ได้จริงในการดำเนินชีวิต
  - 3.2 การมีส่วนร่วม โดยสนับสนุนให้ชุมชนชนเข้ามามีส่วนร่วมมากยิ่งขึ้น และมีการกระตุ้นให้องค์กรทั้งภาครัฐและเอกชนให้การสนับสนุน เพื่อให้การดำเนินงานเป็นไปอย่างต่อเนื่อง
  - 3.3 จัดเวทีแลกเปลี่ยนเรียนรู้ เพื่อกระตุ้นให้เกิดการแลกเปลี่ยนเรียนรู้อย่างต่อเนื่อง สามารถนำไปพัฒนางานได้
  - 3.4 สร้างเครือข่ายในการดำเนินงาน โดยการขยายผลการเรียนรู้ไปยังกลุ่มชุมชนอื่น ๆ มากขึ้น เพื่อพัฒนาให้คนในชุมชนมีความรู้ ความเข้าใจ และเห็นถึงความสำคัญของกิจกรรม ในศูนย์การเรียนรู้ชุมชนมากขึ้น

### การสร้างเครือข่าย

การดำเนินงานของศูนย์การเรียนรู้ชุมชนนั้น จะเป็นผลสำเร็จอย่างต่อเนื่อง ได้หากได้รับความร่วมมือและประสานความเชื่อมโยงกับองค์กรต่าง ๆ ในชุมชน ที่จะมาช่วยแปรเปลี่ยนพลัง ที่มีอยู่ให้เป็นพลังเพื่อการพัฒนาชุมชน โดยกลุ่มองค์กรเหล่านี้ ได้แก่

1. สถานที่ทางศาสนา (วัด โบสถ์ สุเหร่า) องค์กรชุมชน องค์กรเอกชน ที่มีความเอื้ออาทร ผูกพัน ร่วมคิด ร่วมทำ ร่วมรับผิดชอบและร่วมรับผลประโยชน์จากกระบวนการพัฒนาคุณภาพชีวิต

2. องค์กรปกครองส่วนท้องถิ่น ซึ่งเป็นกลุ่มผู้นำชุมชนที่เป็นต้นแบบในการพัฒนาท้องถิ่นตามอำนาจกฎหมายและมีงบประมาณในการสนับสนุน

3. องค์กรภาครัฐในพื้นที่ ซึ่งจะเป็นแกนนำสำคัญที่มีบทบาทในการถ่ายทอดความรู้เทคนิค วิชาการ รวมทั้งอำนวยความสะดวกในเรื่องวัสดุอุปกรณ์แก่ชุมชน กระตุ้นให้เกิดกระบวนการเรียนรู้และการแก้ไขปัญหาาร่วมกัน

ตารางที่ 20 ลักษณะที่พึงประสงค์ ตัวชี้วัดพื้นฐานและแนวทางปฏิบัติของการสร้างเครือข่ายความร่วมมือขององค์กรในชุมชน

ลักษณะที่พึงประสงค์	ตัวชี้วัดพื้นฐาน	แนวทางปฏิบัติ
มีการติดตามการดำเนินงานของศูนย์การเรียนรู้ชุมชน และบุคลากรของศูนย์การเรียนรู้ชุมชนอย่างต่อเนื่อง	มีการติดตามคุณภาพการปฏิบัติงานของบุคลากรของศูนย์การเรียนรู้ชุมชนทั้งในรูปของการประเมินภายใน ด้วยบุคลากรของศูนย์การเรียนรู้ชุมชนเอง และประเมินโดยประชาชนตามลักษณะงานที่แต่ละบุคคลทำ และการทำงานนั้นส่งผลให้บรรลุเป้าหมายของการให้บริการศูนย์การเรียนรู้ชุมชนหรือไม่	องค์กรปกครองส่วนท้องถิ่นควรเยี่ยมชม และมี การติดตามผลการปฏิบัติงานอย่างต่อเนื่องและเป็นรูปธรรม ควรเชิญเจ้าหน้าที่จากหน่วยงานที่เกี่ยวข้อง มาให้กำลังใจและคำแนะนำแก่บุคลากรของศูนย์การเรียนรู้ชุมชนตามโอกาสอันควร และประสานให้มีการประชุมปรึกษาหารือร่วมกัน ระหว่างบุคลากรของศูนย์การเรียนรู้ชุมชน เพื่อหาทางปรับปรุงแก้ไขปัญหาด่าง ๆ ที่เกิดขึ้นอย่างสม่ำเสมอ

### กระบวนการ

ระบบการจัดการศูนย์การเรียนรู้ชุมชนในสังกัดองค์กรปกครองส่วนท้องถิ่น จังหวัดสมุทรปราการ มีการจัดการอย่างเป็นระบบด้วย APOSCARE ซึ่งประกอบด้วย

- |                                 |  |
|---------------------------------|--|
| 1. A-Analysis การวิเคราะห์บริบท | 5. C-Coordinating การประสานความร่วมมือ |
| 2. P-Planning การวางแผน         | 6. A-Allocating การจัดสรรทรัพยากร      |
| 3. O-Organizing การจัดองค์กร    | 7. R-Reporting การรายงาน               |
| 4. S-Staffing การจัดบุคลากร     | 8. E-Evaluating การประเมิน             |

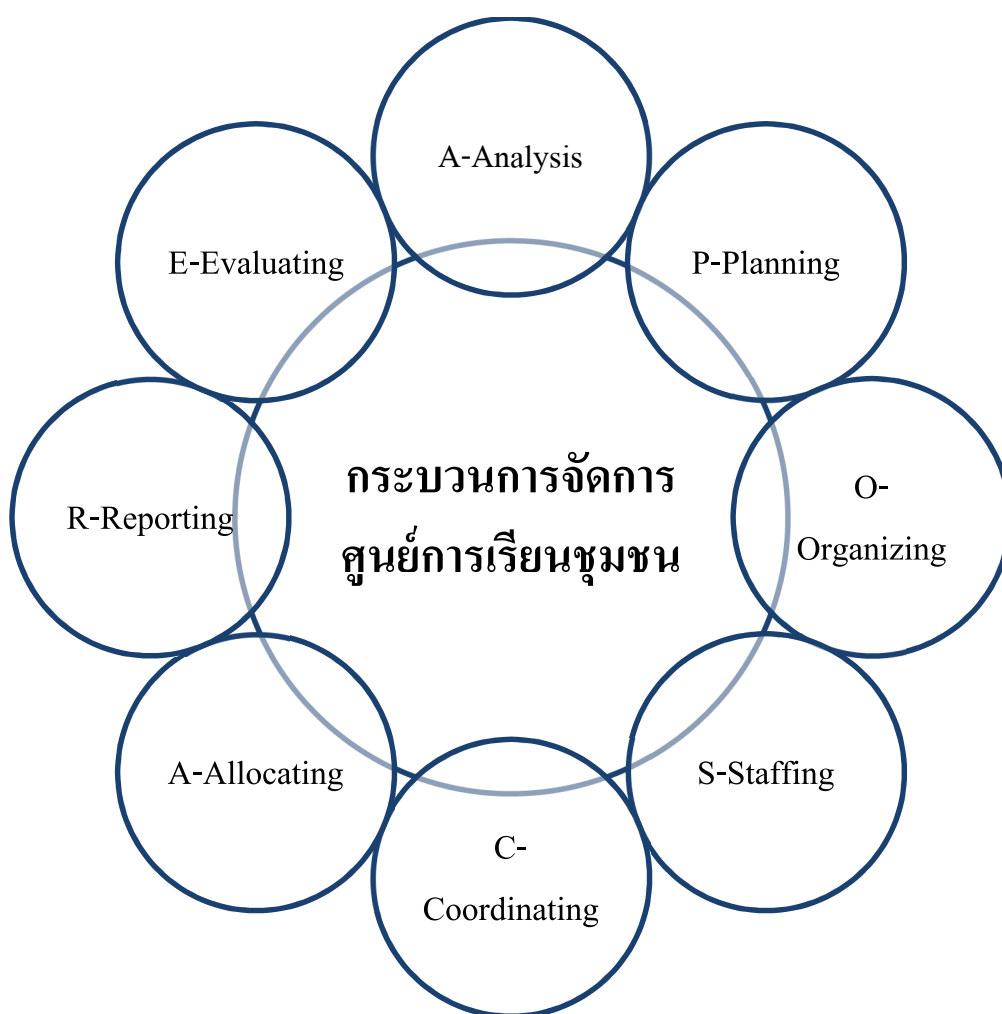

ภาพที่ 38 กระบวนการจัดการศูนย์การเรียนรู้ชุมชนในสังกัดองค์กรปกครองส่วนท้องถิ่น จังหวัดสมุทรปราการ

### ผลผลิตและการประเมินผล

ศูนย์การเรียนรู้ชุมชนในสังกัดองค์กรปกครองส่วนท้องถิ่น จังหวัดสมุทรปราการ ใช้แนวคิดในการประเมินโครงการอ้างอิง CIPOF Model ของ ศาสตราจารย์ ดร.ชัยยงค์ พรหมวงศ์ (2550) ประกอบด้วย C: Context, I: Input, P: Process, O: Output และ F: Feedback กำหนด การประเมินผล (ประเมินโดยผู้ทรงคุณวุฒิ) จำแนกดังนี้

1. การประเมินด้านบริบท (Context evaluation) โดยประเมินสภาพแวดล้อม ในการดำเนินงานของศูนย์การเรียนรู้ชุมชนว่า มีความเหมาะสม สอดคล้องหรือเอื้อต่อการดำเนินงาน ตามวัตถุประสงค์ของศูนย์การเรียนรู้ชุมชนอย่างไร ประเด็นการประเมินครอบคลุม โครงสร้าง การบริหาร ทำเลที่ตั้ง ลักษณะของตัวอาคาร ขนาดพื้นที่ดำเนินงาน การจัดแบ่งพื้นที่บริการ
2. การประเมินด้านปัจจัยนำเข้า (Input evaluation) โดยการประเมินทรัพยากรหรือปัจจัย ต่าง ๆ ที่ต้องใช้ในการดำเนินงานเพื่อให้บรรลุจุดมุ่งหมายของศูนย์การเรียนรู้ชุมชนว่า เป็นอย่างไร ประเด็นการประเมินครอบคลุมถึงครุภัณฑ์และสิ่งอำนวยความสะดวก วัสดุอุปกรณ์และเทคโนโลยี ที่สนับสนุนการเรียนรู้
3. การประเมินกระบวนการ (Process evaluation) โดยการประเมินกระบวนการ ดำเนินงานของศูนย์การเรียนรู้ชุมชนว่า เป็นอย่างไร ประเด็นการประเมิน ครอบคลุมถึงการวางแผน ดำเนินงาน การดำเนินการตามแผน
4. การประเมินด้านผลลัพธ์และผลย้อนกลับ (Output and feedback evaluation) โดยการประเมินกิจกรรมและบริการต่าง ๆ ของศูนย์การเรียนรู้ชุมชน มีประเด็นการประเมิน ครอบคลุมถึงกิจกรรมทางด้านการเรียนการสอน กิจกรรมทางด้านการให้บริการสารสนเทศ กิจกรรมทางด้านพัฒนาชุมชน และกิจกรรมทางด้านทำนุบำรุงศิลปวัฒนธรรม ขนบธรรมเนียม ประเพณีและวิถีของชุมชน



## ขั้นตอนของการจัดการระบบศูนย์การเรียนรู้ชุมชนในสังกัดองค์กรปกครองส่วนท้องถิ่น จังหวัดสมุทรปราการ

การจัดการระบบศูนย์การเรียนรู้ชุมชนในสังกัดองค์กรปกครองส่วนท้องถิ่น จังหวัดสมุทรปราการ มีการจัดการอย่างเป็นระบบด้วย CLCM-APOSCARE ประกอบด้วยรายละเอียดดังตารางที่ 21

ตารางที่ 21 ขั้นตอนของการจัดการระบบศูนย์การเรียนรู้ชุมชนในสังกัดองค์กรปกครองส่วนท้องถิ่น จังหวัดสมุทรปราการ

ขั้นตอน	วิธีการดำเนินการ	เครื่องมือ	หลักการ แนวคิด ทฤษฎี
A-Analysis การวิเคราะห์บริบท	<ol style="list-style-type: none"> <li>1. ทำการตรวจสอบปัจจัยที่ส่งผลหรือมีส่วนเกี่ยวข้องกับศูนย์การเรียนรู้ชุมชน ได้แก่ จุดมุ่งหมายของศูนย์การเรียนรู้ชุมชนและทิศทางกลยุทธ์ รวมทั้งผลกระทบต่อความสามารถของศูนย์การเรียนรู้ชุมชน ในการบรรลุผลลัพธ์ตามที่คาดหวังไว้ต่อระบบการบริหารคุณภาพ</li> <li>2. ทำการสรุปสิ่งที่ได้เรียนรู้และใช้ในการกำหนดการปรับปรุง เปลี่ยนแปลง กำหนดแผนงานและมาตรการต่าง ๆ ในการจัดการศูนย์การเรียนรู้ชุมชน</li> <li>3. ทำการติดตามการเปลี่ยนแปลงของปัจจัยนำเข้าและรวมถึงการทบทวนซ้ำตามรอบเวลาที่กำหนด</li> </ol>	<ol style="list-style-type: none"> <li>1. แบบบันทึกข้อมูล</li> <li>2. แบบวิเคราะห์สถานะแวดล้อมทั้งปัจจัยภายในและปัจจัยภายนอก (SWOT Analysis)</li> </ol>	<ol style="list-style-type: none"> <li>1. หลักการมีส่วนร่วม การให้โอกาสและความเท่าเทียมกันทางการศึกษาอย่างมีคุณภาพ</li> <li>2. หลักการมีส่วนร่วมตามแนวคิดของ Cohen and Uphoff (1980) <ol style="list-style-type: none"> <li>2.1 การมีส่วนร่วมในการตัดสินใจ</li> <li>2.2 การมีส่วนร่วมในการดำเนินการ</li> <li>2.3 การมีส่วนร่วมในการรับผลประโยชน์</li> <li>2.4 การมีส่วนร่วมในการประเมินผล</li> </ol> </li> </ol>

ตารางที่ 21 (ต่อ)

ขั้นตอน	วิธีการดำเนินการ	เครื่องมือ	หลักการ แนวคิด ทฤษฎี
P-Planning การวางแผน	ทำการกำหนดจุดมุ่งหมาย วิธีการดำเนินงาน การประเมินและการตรวจสอบอย่างเป็นระบบ ใ่วล่งหน้า วิเคราะห์เนื้อหาความรู้ที่จะใช้ เพื่อการเรียนรู้ในชุมชน การเลือกใช้เทคโนโลยี สื่อ กลุ่มเป้าหมายและความเหมาะสม กำหนดแผนงาน และวิธีดำเนินการ เสนอแผนการดำเนินงาน และการจัดสรรทรัพยากรให้พร้อม โดยกำหนด เป็นแผนแม่บทศูนย์การเรียนรู้ชุมชนระยะกลาง 3-5 ปี และแผนปฏิบัติการเป็นรายปี	ในการวางแผน สามารถนำเอา เครื่องมือทางความคิดต่อไปนี้ไปใช้ ให้เกิดประโยชน์ตามลำดับ คือ 1. กระบวนการแก้ปัญหา (Problem solving process) 2. กระบวนการและเนื้อหาของวิธีการ (Process and substance of methods) 3. ความคิดสร้างสรรค์ (Creative thinking) 4. กระบวนการตัดสินใจ (Decision making process)	หลักการวางแผน Smart principle มีหลักคิด ดังนี้ S: Sensible and specific (เป็นไปได้ และชัดเจน) M: Measurable (วัดได้ในเชิงเวลา ปริมาณและคุณภาพ) A: Attainable and assignable (บรรลุผลได้และสามารถ มอบหมายได้) R: Reasonable and realistic (อธิบาย ได้อย่างสมเหตุสมผล และเป็นจริง) T: Time available (กำหนดเวลา ที่เหมาะสม)

ตารางที่ 21 (ต่อ)

ขั้นตอน	วิธีการดำเนินการ	เครื่องมือ	หลักการ แนวคิด ทฤษฎี
O-Organizing การจัดองค์กร	ผู้บริหารจัดกิจกรรมและความรับผิดชอบต่าง ๆ กำหนดความสัมพันธ์ระหว่างผู้บังคับบัญชากับผู้ใต้บังคับบัญชา และความสัมพันธ์ระหว่างหน่วยงานต่าง ๆ การมอบหมายงานและติดตามผลการดำเนินงานในศูนย์การเรียนรู้ชุมชน ให้ปฏิบัติตามแผนที่กำหนด	แผนผัง หรือแผนภูมิ โครงสร้างองค์กร	แนวคิดการจัดองค์กรตามสายงาน จำแนกเป็น 4 ระดับ 1. ระดับนโยบาย 2. ระดับบริหาร 3. ระดับการจัดการ 4. ระดับปฏิบัติการ
S-Staffing การจัดบุคลากร	ดำเนินการเพื่อให้ได้มาซึ่งบุคลากรที่มีความรู้ความสามารถมาทำงานในตำแหน่งหน้าที่ตามโครงสร้างอัตรากำลังด้วยความเหมาะสม ดังนี้ 1. เสนอโครงสร้างอัตรากำลัง 2. เสนอขออนุมัติอัตรากำลัง 3. รับสมัครและดำเนินการคัดเลือกบุคลากรด้วยความโปร่งใสตามคุณสมบัติที่ต้องการ 4. ประเมินผลการปฏิบัติหน้าที่ของบุคลากร	1. โครงสร้างอัตรากำลัง 2. คำบรรยายลักษณะงาน (Job description) 3. แบบรายงานผลการปฏิบัติงาน	หลักการบริหารจัดการบุคลากร ด้วยระบบคุณธรรม (Merit system) ตามหลัก 4 ประการ 1. หลักความเสมอภาค 2. หลักความสามารถ 3. หลักความมั่นคง 4. หลักความเป็นกลางทางการเมือง

ตารางที่ 21 (ต่อ)

ขั้นตอน	วิธีการดำเนินการ	เครื่องมือ	หลักการ แนวคิด ทฤษฎี
C-Coordination การประสาน ความร่วมมือ	ประสานสัมพันธ์ระหว่างปัจจัยหรือทรัพยากรต่าง ๆ เพื่อให้การดำเนินงานบรรลุผลสำเร็จอย่างราบรื่น รวดเร็ว ประหยัดเวลาและค่าใช้จ่าย และป้องกันการซ้ำซ้อนของงานที่อาจจะเกิดขึ้นขณะดำเนินการ	เครื่องมือที่ช่วยในการติดต่อสื่อสาร และประสานงาน 1. แบบฟอร์มในการปฏิบัติงาน 2. รายงานเป็นหนังสือ 3. การใช้เทคโนโลยีสารสนเทศ เสริมช่องทางการสื่อสารเชื่อมต่อ 4. การหาเหตุที่ช่วยให้มี การประสานงาน โดยสมัครใจ 5. ประสานงานโดยวิธีการควบคุม	ยุทธวิธีการสร้างเครือข่ายความร่วมมือ (ชเนศ ศิริกิจ, 2554) (1P 3C) 1. Participation คือ การมีส่วนร่วม 2. Cooperation คือ การให้ความร่วมมือ ช่วยเหลือ 3. Coordination คือ การประสานงานให้ราบรื่น 4. Collaboration คือ การประสานความร่วมมือ ร่วมใจ

ตารางที่ 21 (ต่อ)

ขั้นตอน	วิธีการดำเนินการ	เครื่องมือ	หลักการ แนวคิด ทฤษฎี
A-Allocating การจัดสรร ทรัพยากร	<p>ทำการจัดสรรสิ่งต่าง ๆ ซึ่งประกอบด้วย วัสดุ อุปกรณ์ สิ่งอำนวยความสะดวกและงบประมาณ สำหรับใช้ในการดำเนินงานของศูนย์การเรียนรู้ชุมชน ดังนี้</p> <ol style="list-style-type: none"> <li>จัดสรรวัสดุอุปกรณ์และสิ่งอำนวยความสะดวกให้เหมาะสมกับการเรียนรู้ซึ่ง ประกอบด้วย สื่อ โสตทัศนูปกรณ์ ชุดสาธิต และคอมพิวเตอร์ พร้อมระบบเครือข่ายอินเทอร์เน็ต</li> <li>วางแผนแสวงหาแหล่งทุนสนับสนุนจากหน่วยงานและองค์กรต่าง ๆ</li> </ol>	<ol style="list-style-type: none"> <li>แบบสำรวจความต้องการใช้ทรัพยากรในศูนย์การเรียนรู้ชุมชน</li> <li>บัญชีงบประมาณและวัสดุอุปกรณ์</li> </ol>	<p>หลักการจัดสรรทรัพยากรให้เป็นไปอย่างคุ้มค่า (ทิพย์เกสร บุญอำไพ, 2556) ได้แก่</p> <ol style="list-style-type: none"> <li>หลักการพิจารณาโยบายของหน่วยงาน</li> <li>หลักการวิเคราะห์ทรัพยากรที่ต้องการ</li> <li>หลักการครอบคลุมการจัดทำทรัพยากร</li> <li>หลักการความทั่วถึงในการจัดสรรทรัพยากร</li> <li>หลักการควบคุมการใช้ทรัพยากร</li> <li>หลักการประเมินการใช้ทรัพยากร</li> </ol>

ตารางที่ 21 (ต่อ)

ขั้นตอน	วิธีการดำเนินการ	เครื่องมือ	หลักการ แนวคิด ทฤษฎี
R-Reporting การรายงาน	การจัดทำรายงาน เป็นกระบวนการแสดง หรือเปิดเผย ให้องค์กร บุคลากรและผู้เกี่ยวข้อง ได้รับรู้ รับทราบ อย่างเป็นหลักฐาน เพื่อนำมาใช้ในการปรับปรุง กระบวนการทำงาน	1. เอกสารสรุปผลการปฏิบัติงาน เช่น รายงานผลโครงการ รายงาน ประจำปี 2. การประชาสัมพันธ์ข้อมูลข่าวสาร และรายงานผลให้ประชาชน ทั่วไปได้รับทราบ	แนวคิดด้านความสำคัญ ของการรายงานการจัดการ งานเทคโนโลยีและสื่อสารการศึกษา (พงศ์ประเสริฐ หกสุวรรณ, 2556) ได้แก่ 1. ความสำคัญด้านการวางแผนงาน 2. ความสำคัญด้านการดำเนินงาน 3. ความสำคัญด้านการควบคุมงาน 4 ความสำคัญด้านการประเมินผล การปฏิบัติงาน

ตารางที่ 21 (ต่อ)

ขั้นตอน	วิธีการดำเนินการ	เครื่องมือ	หลักการ แนวคิด ทฤษฎี
E-Evaluating การประเมิน	ทำการประเมินประสิทธิภาพกิจกรรม หรือโครงการที่กำลังดำเนินอยู่ตามวัตถุประสงค์ที่ศูนย์การเรียนรู้ชุมชนกำหนด เพื่อนำผลไปใช้ในการปรับปรุงงานให้ดีขึ้น	รายงานผลการผลการประเมิน ศูนย์การเรียนรู้ชุมชนในสังกัด องค์กรปกครองส่วนท้องถิ่น	การประเมินมีความสำคัญ 3 ประการ (พสุ เดชะรินทร์, 2545) คือ 1. การประเมิน ทำให้ทราบสถานะของตนเองว่า อยู่ ณ จุดใด หรือ สถานการณ์ในขณะนั้น เป็นอย่างไร 2. การประเมินทำให้ทราบว่า มีการพัฒนา หรือการเปลี่ยนแปลงในองค์กร มากน้อยเพียงใด 3. ตามธรรมชาติของมนุษย์ ถ้าสิ่งใดได้รับความสนใจ หรือได้รับการติดตาม กับความสนใจ หรือได้รับการติดตามวัด และประเมินอย่างต่อเนื่อง ผู้รับผิดชอบ กิจกรรมนั้น จะมีความรับผิดชอบ และมุ่งมั่นที่จะทำกิจกรรมนั้นมากยิ่งขึ้น

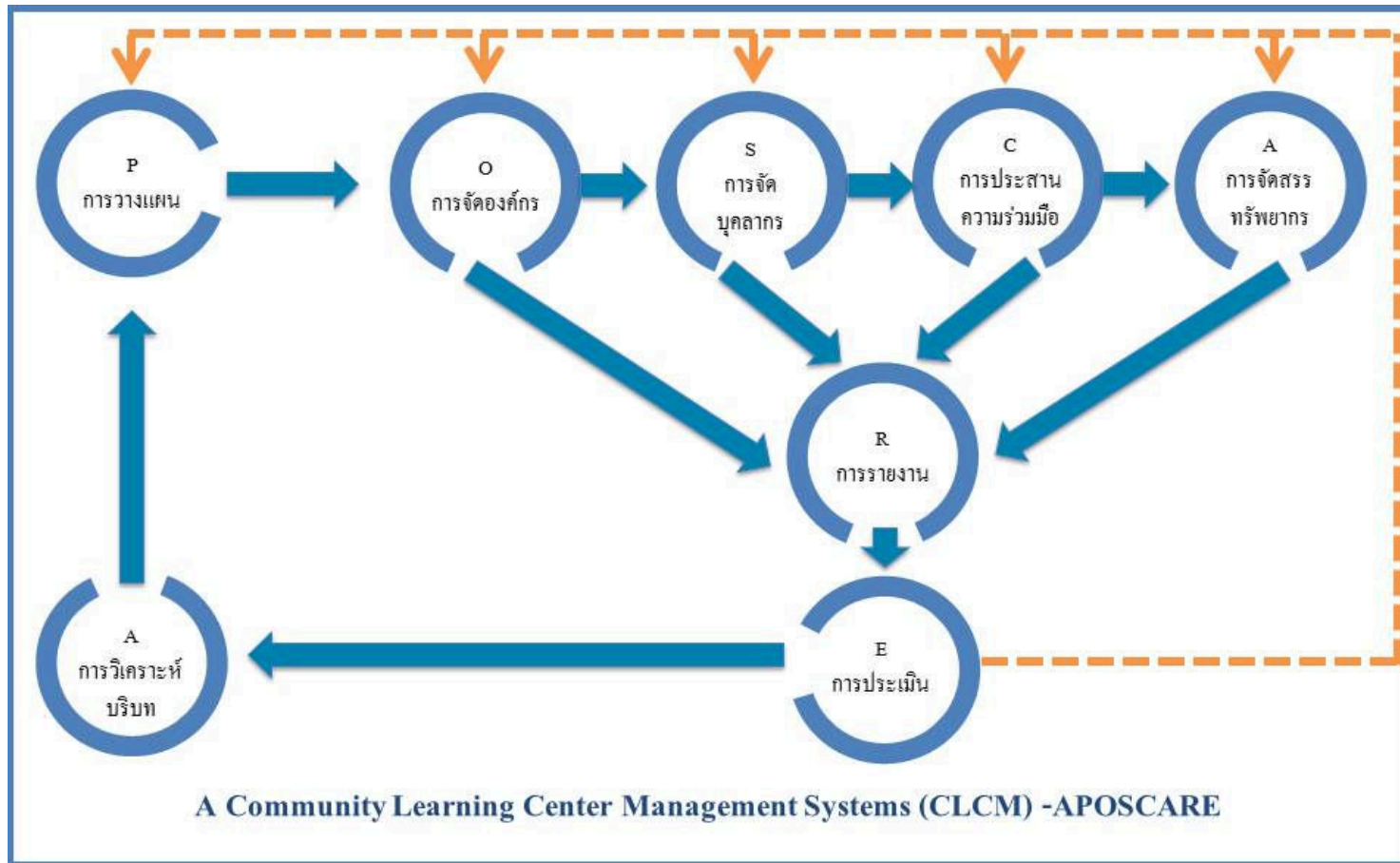

ภาพที่ 39 แบบจำลองระบบการจัดการศูนย์การเรียนรู้ชุมชนในสังกัดองค์กรปกครองส่วนท้องถิ่น จังหวัดสมุทรปราการ



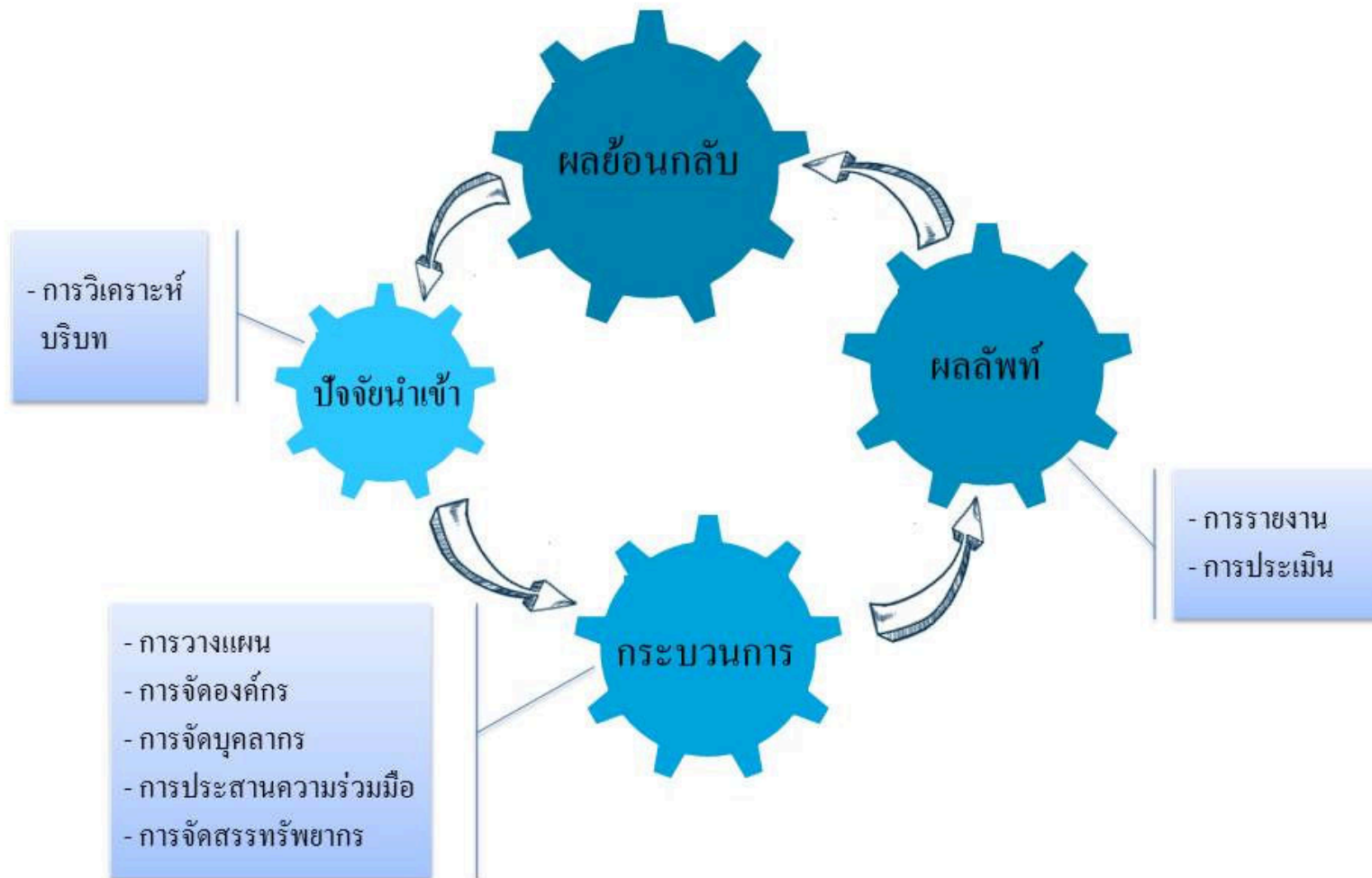

ภาพที่ 40 การจัดการศูนย์การเรียนรู้ชุมชนในสังกัดองค์กรปกครองส่วนท้องถิ่น จังหวัดสมุทรปราการ

## การนำระบบการจัดการศูนย์การเรียนรู้ชุมชนในสังกัดองค์กรปกครองส่วนท้องถิ่น จังหวัดสมุทรปราการ ไปใช้

### แนวทางการนำไปใช้

1. การบริหารจัดการศูนย์การเรียนรู้ชุมชน ในสังกัดองค์กรปกครองส่วนท้องถิ่น  
ดำเนินการโดยคณะกรรมการศูนย์เรียนรู้ชุมชน ที่มีเครือข่ายความร่วมมือของหน่วยงานในชุมชน
2. การนำแบบจำลองระบบการจัดการศูนย์การเรียนรู้ชุมชนในสังกัดองค์กรปกครอง  
ส่วนท้องถิ่น จังหวัดสมุทรปราการ ควรปรับใช้ให้เข้ากับบริบทขององค์กรปกครองส่วนท้องถิ่น
  - 2.1 องค์กรปกครองส่วนท้องถิ่นนำเข้า ได้มาจากเป้าหมายและจุดมุ่งหมาย  
ของศูนย์การเรียนรู้ชุมชน และได้จากการสำรวจความต้องการของชุมชนและหน่วยงานที่เกี่ยวข้อง  
ในชุมชน
  - 2.2 องค์กรปกครองส่วนท้องถิ่นนำเข้า เช่น อาคารสถานที่ วัสดุอุปกรณ์ สื่อ เทคโนโลยี  
อาจยืดหยุ่นและปรับเปลี่ยนให้เข้ากับบริบท ความต้องการจำเป็นของชุมชนและหน่วยงาน  
ที่เกี่ยวข้องในชุมชน
  - 2.3 บุคลากรผู้ดูแลศูนย์การเรียนรู้ชุมชนในสังกัดองค์กรปกครองส่วนท้องถิ่น ต้องมี  
คุณสมบัติ คือ ได้รับปริญญาตรีหรือเทียบเท่าได้ไม่ต่ำกว่านี้ทางเทคโนโลยีการศึกษา เทคโนโลยี  
สารสนเทศ หรือทางอื่นที่คณะกรรมการศูนย์การเรียนรู้ชุมชนกำหนดว่า เป็นคุณสมบัติเฉพาะสำหรับ  
ตำแหน่งนี้ได้
3. การนำแบบจำลองไปใช้ให้เกิดผลเชิงประจักษ์ อาจดำเนินการได้ 2 กรณี ได้แก่
  - 3.1 กรณีการนำแบบจำลองไปใช้เต็มรูป ในทางปฏิบัติ จำเป็นต้องใช้งบประมาณ  
ดำเนินการและทรัพยากรในการดำเนินงานสูง จึงเหมาะสมกับองค์กรบริหารส่วนท้องถิ่นที่มี  
ความพร้อมทางด้านงบประมาณ ทำหน้าที่เป็นหน่วยงานประสานกับหน่วยงานที่เกี่ยวข้องในพื้นที่
  - 3.2 กรณีการนำแบบจำลองไปประยุกต์ใช้สำหรับองค์กรปกครองส่วนท้องถิ่น  
ขนาดเล็ก หรือที่ยังขาดความพร้อมทางด้านงบประมาณและทรัพยากรดำเนินงาน หน่วยงาน  
ที่นำแบบจำลองระบบการจัดการศูนย์การเรียนรู้ชุมชน ในสังกัดองค์กรปกครองส่วนท้องถิ่น  
ไปประยุกต์ใช้ จำเป็นต้องวิเคราะห์ความต้องการตามความจำเป็นของพื้นที่ และกำหนดเป้าหมาย  
การดำเนินงานที่สอดคล้องกับความต้องการจำเป็น หรือความจำเป็นเร่งด่วน เพื่อปรับลดโครงสร้าง  
การดำเนินงานให้กะทัดรัดและเหมาะสมกับงบประมาณ
4. การนำแบบจำลองระบบการจัดการศูนย์การเรียนรู้ชุมชนไปประยุกต์ใช้ให้เกิดผล  
ในทางปฏิบัติ องค์กรปกครองส่วนท้องถิ่นจำเป็นต้องกำหนดนโยบายและกำหนดแนวทาง  
ดำเนินงานให้ชัดเจนและต่อเนื่อง สร้างเครือข่ายความร่วมมือของหน่วยงานที่เกี่ยวข้อง

หากต้องการจัดตั้งเต็มรูปแบบ ควรดำเนินการวิเคราะห์สภาพปัจจุบันและความต้องการจำเป็น เพื่อกำหนดแผนการดำเนินงานระยะกลาง 3-5 ปี ให้ชัดเจนร่วมกัน ในรูปคณะกรรมการบริหาร ศูนย์การเรียนรู้ชุมชน และกำหนดแผนปฏิบัติการเป็นระยะดังนี้

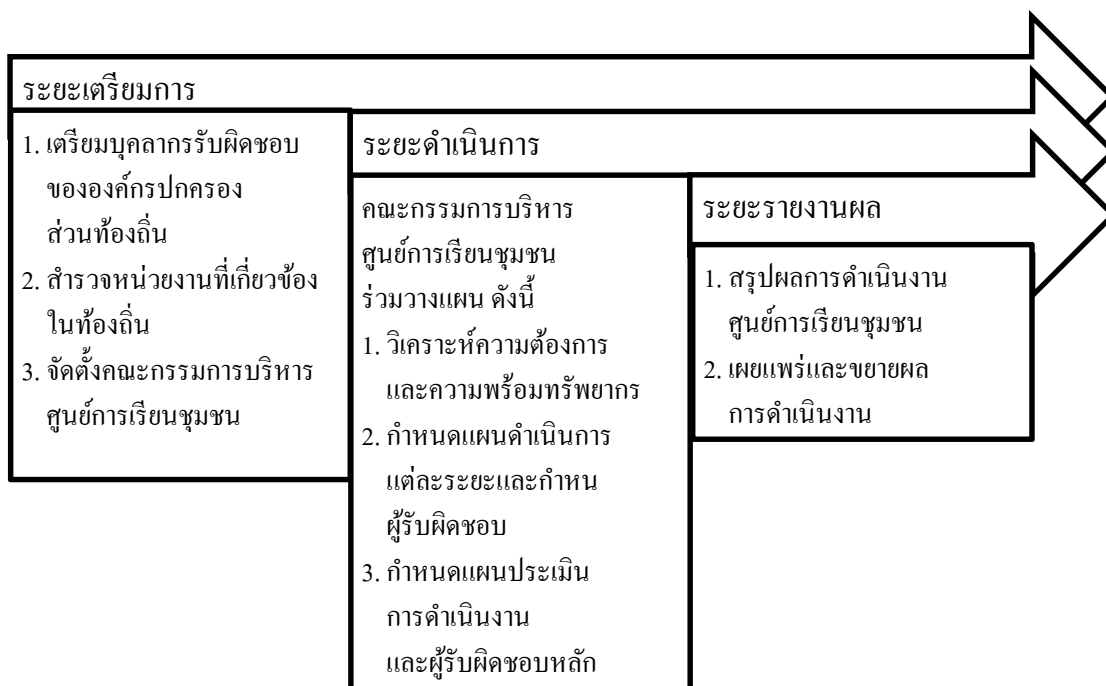

ภาพที่ 41 แผนดำเนินงานศูนย์การเรียนรู้ชุมชนในสังกัดองค์กรปกครองส่วนท้องถิ่น จังหวัดสมุทรปราการ

### เงื่อนไขความสำเร็จ

ระบบการจัดการศูนย์การเรียนรู้ชุมชนในสังกัดองค์กรปกครองส่วนท้องถิ่น จำเป็นต้องมีงบประมาณ บุคลากรและกลไกการประสานงาน ลักษณะเครือข่ายทั้งภายในและภายนอกพื้นที่ขององค์กรปกครองส่วนท้องถิ่น

### ข้อเสนอแนะในการพัฒนาศูนย์การเรียนรู้ชุมชนให้ยั่งยืน

1. ควรจัดศูนย์การเรียนรู้ชุมชนให้สอดคล้องและสนับสนุนการศึกษาตลอดชีวิตของประชาชนในชุมชน

การเรียนรู้ของประชาชนจากศูนย์การเรียนรู้ชุมชน ถือได้ว่าเป็นการเรียนรู้ตลอดชีวิต มีการเรียนรู้ทุกรูปแบบเกิดขึ้นในศูนย์การเรียนรู้ชุมชน ประชาชนสามารถเรียนรู้ได้ตลอดชีวิต ตั้งแต่เกิดจนตาย ศูนย์การเรียนรู้ชุมชนจึงตอบสนองต่อธรรมชาติการเรียนรู้ของประชาชน ในยุคแห่งข่าวสารเช่นปัจจุบันนี้ ดังนั้น ศูนย์การเรียนรู้ชุมชนจึงควรปรับกิจกรรมให้มีความยืดหยุ่นตาม

ความต้องการของประชาชนเป็นสำคัญ โดยให้ประชาชนมีส่วนร่วมในการกำหนดรูปแบบกิจกรรม เนื้อหาของกิจกรรม และควรปรับกิจกรรมที่ตอบสนองต่อความแตกต่างของบุคคล โดยมีรูปแบบกิจกรรมที่หลากหลาย เหมาะสมกับเพศ วัยและสถานภาพทางอาชีพ

## 2. ควรจัดศูนย์การเรียนรู้ชุมชนให้มีความเป็นเอกลักษณ์ของชุมชน

การจัดศูนย์การเรียนรู้ชุมชนควรมีเอกลักษณ์ของท้องถิ่น โดยควรจัดให้มีลักษณะเป็นแหล่งการเรียนรู้ในชุมชนที่มีข้อมูลต่าง ๆ ของท้องถิ่น ไม่ว่าจะเป็นข้อมูลประเพณี วัฒนธรรม ภูมิปัญญาของท้องถิ่น ข้อมูลด้านสังคม เศรษฐกิจ การเมือง สถานที่ต่าง ๆ ของชุมชน เทคโนโลยีของชาวบ้านที่ใช้ในชีวิตประจำวันได้ เป็นต้น

## 3. ควรจัดศูนย์การเรียนรู้ชุมชนให้มีความสนุกสนาน รื่นรมย์และมีชีวิตชีวา

การจัดศูนย์การเรียนรู้ชุมชนให้มีความมีชีวิตชีวา หมายถึง การจัดกิจกรรมต่าง ๆ ในศูนย์การเรียนรู้ชุมชน ควรจัดอย่างสนุกสนาน เปิดโอกาสให้ประชาชนได้ลงมือปฏิบัติ และขณะเดียวกัน ต้องได้รับความรู้ด้วย โดยเป็นการเรียนรู้จากกิจกรรมที่เป็นสาระบันเทิงอย่างหลากหลาย เช่น การจัดกิจกรรมวันเด็ก กิจกรรมวันพ่อ วันแม่ การจัดนิทรรศการ เป็นต้น

## 4. ควรพัฒนาศูนย์การเรียนรู้ชุมชนให้มีความทันสมัยอยู่เสมอ

เนื่องจากในแต่ละปี สังคมและเทคโนโลยีมีการเปลี่ยนแปลงอย่างรวดเร็ว ดังนั้น การพัฒนาศูนย์การเรียนรู้ชุมชน ควรจะต้องพัฒนาให้เหมาะสมกับการเปลี่ยนแปลง ทั้งในด้านรูปแบบกิจกรรมและวัสดุอุปกรณ์ให้ทันสมัยอยู่เสมอ เพื่อดึงดูดให้ประชาชนเข้ามาใช้บริการเพิ่มมากขึ้น

## 5. ควรมีการพัฒนาบุคลากร

ควรมีการพัฒนาบุคลากรที่เกี่ยวข้องกับการดำเนินงานศูนย์การเรียนรู้ชุมชน ให้มีความรู้ความเข้าใจเกี่ยวกับการจัดศูนย์การเรียนรู้ เพื่อเป็นแหล่งการเรียนรู้ บทบาทหน้าที่ของบุคลากร ในการสนับสนุนการจัดศูนย์การเรียนรู้ชุมชน โดยการฝึกอบรมและพัฒนาอย่างต่อเนื่อง อันจะนำไปสู่ความเข้าใจและตระหนักในความสำคัญของศูนย์การเรียนรู้ในฐานะของแหล่งการเรียนรู้ของชุมชน

## 6. ควรมีการวิจัยและพัฒนา

ควรมีการวิจัยและพัฒนาองค์ความรู้ เพื่อจัดศูนย์การเรียนรู้ชุมชนอย่างมีประสิทธิภาพ โดยมุ่งพัฒนาพื้นฐานข้อมูลให้เป็นแหล่งการเรียนรู้อย่างแท้จริง และสอดคล้องกับความพร้อมและศักยภาพของศูนย์การเรียนรู้



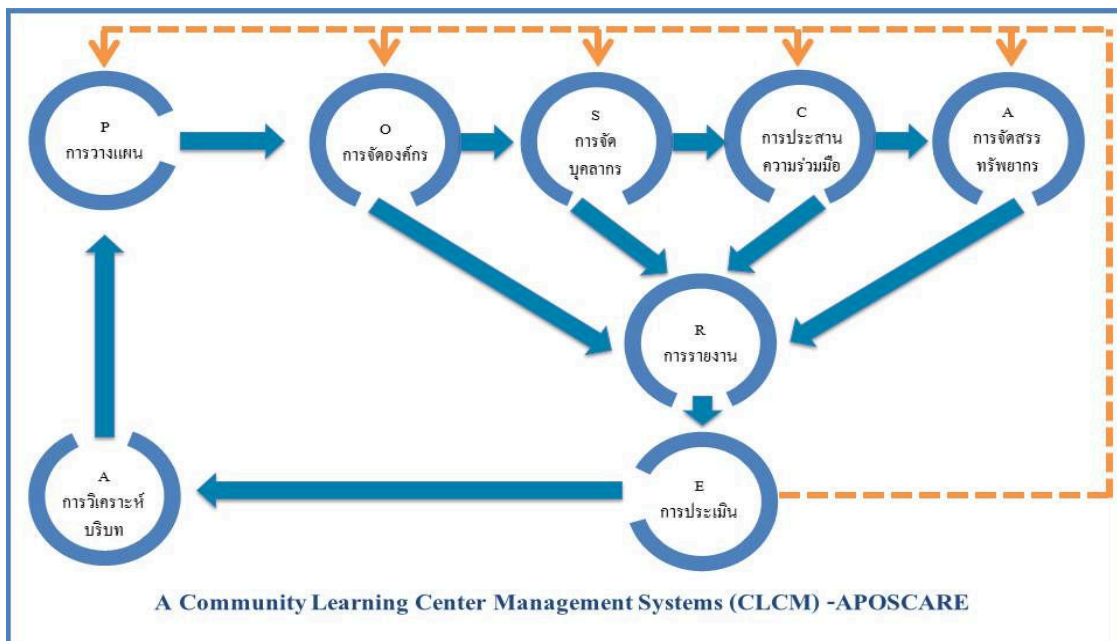

ภาพที่ 42 ระบบการดำเนินงานศูนย์การเรียนรู้ชุมชนในสังกัดองค์กรปกครองส่วนท้องถิ่น

**ขั้นที่ 1 A-Analysis (การวิเคราะห์บริบท)**

เป็นการตรวจสอบปัจจัยนำเข้าที่ส่งผลหรือมีส่วนเกี่ยวข้องกับการดำเนินงานของศูนย์การเรียนรู้ชุมชน ประกอบด้วย 7 องค์ประกอบ ได้แก่ 1) เนื้อหาความรู้ 2) การให้บริการ 3) บุคลากร 4) งบประมาณ 5) อาคาร สถานที่ วัสดุอุปกรณ์ สื่อ เทคโนโลยี 6) เครือข่ายความร่วมมือ และ 7) ปัจจัย/ สิ่งสนับสนุน โดยมีรายละเอียดดังตารางที่ 23

ตารางที่ 23 วิธีการดำเนินการและเครื่องมือในขั้นที่ 1 การวิเคราะห์บริบท

การวิเคราะห์บริบท ช่วงเดือนที่ 1 ไตรมาส 1 และเดือนที่ 12 ไตรมาส 4	
วัตถุประสงค์: เพื่อให้ทราบถึงสภาพปัจจุบันที่แท้จริงของศูนย์การเรียนรู้ชุมชน	
วิธีการดำเนินการ	เครื่องมือ
1. ทำการตรวจสอบปัจจัยที่ส่งผล หรือมีส่วนเกี่ยวข้อง กับศูนย์การเรียนรู้ชุมชน ได้แก่ จุดมุ่งหมายของศูนย์การเรียนรู้ชุมชนและทิศทางกลยุทธ์ รวมทั้งผลกระทบต่อความสามารถของศูนย์การเรียนรู้ชุมชนในการบรรลุผลลัพธ์ตามที่คาดหวังไว้ต่อระบบการบริหารคุณภาพ	1. แบบบันทึกข้อมูล 2. แบบวิเคราะห์สถานะแวดล้อม ทั้งปัจจัยภายในและปัจจัยภายนอก (SWOT Analysis)

## ตารางที่ 23 (ต่อ)

วิธีการดำเนินการ	เครื่องมือ
2. ทำการสรุปสิ่งที่ได้เรียนรู้และใช้ในการกำหนด การปรับปรุง เปลี่ยนแปลง กำหนดแผนงานและมาตรการ ต่าง ๆ ในการจัดการศูนย์การเรียนรู้ชุมชน	
3. ทำการติดตามการเปลี่ยนไปของปัจจัยนำเข้า และรวมถึง การทบทวนซ้ำตามรอบเวลาที่กำหนด	

### ขั้นที่ 2 P-Planning (การวางแผน)

เป็นการกำหนดเป้าหมาย กลยุทธ์ และแนวทางดำเนินงานและกระบวนการทำงาน  
ในศูนย์การเรียนรู้ชุมชนให้สอดคล้องกับปัจจัยนำเข้า ได้แก่ 1) เนื้อหาความรู้ 2) การให้บริการ  
3) บุคลากร 4) งบประมาณ 5) อาคาร สถานที่ วัสดุอุปกรณ์ สื่อ เทคโนโลยี 6) เครือข่ายความร่วมมือ  
และ 7) ปัจจัย/ สิ่งสนับสนุน โดยมีรายละเอียดดังตารางที่ 24

### ตารางที่ 24 วิธีการดำเนินการและเครื่องมือในขั้นที่ 2 การวางแผน

การวางแผน ช่วงเดือนที่ 1 ไตรมาส 1 และเดือนที่ 12 ไตรมาส 4	
วัตถุประสงค์: เพื่อกำหนดเป้าหมายและแนวทางดำเนินงานของศูนย์การเรียนรู้ชุมชน	
วิธีการดำเนินการ	เครื่องมือ
ทำการกำหนดจุดมุ่งหมาย วิธีการดำเนินงาน การประเมินและการตรวจสอบอย่างเป็นระบบ ไว้ล่วงหน้า วิเคราะห์เนื้อหาความรู้ที่จะใช้ เพื่อการเรียนในชุมชน การเลือกใช้เทคโนโลยี สื่อ กลุ่มเป้าหมายและความเหมาะสม กำหนด แผนงานและวิธีดำเนินการ นำเสนอ แผนการดำเนินงานและการจัดสรรทรัพยากร ให้พร้อม โดยกำหนดเป็นแผนแม่บท ศูนย์การเรียนรู้ชุมชนระยะกลาง 3-5 ปี และแผนปฏิบัติการเป็นรายปี	1. กระบวนการแก้ปัญหา (Problem solving process) 2. กระบวนการและเนื้อหาของวิธีการ (Process and substance of methods) 3. ความคิดสร้างสรรค์ (Creative thinking) 4. กระบวนการตัดสินใจ (Decision making process)

### ขั้นที่ 3 O-Organizing (การจัดองค์กร)

เป็นการกำหนดโครงสร้างของศูนย์การเรียนรู้ชุมชน โดยแบ่งเป็นหน่วยงานย่อยต่าง ๆ พร้อมกำหนดหน้าที่ ความรับผิดชอบของแต่ละหน่วยงานให้ชัดเจน ดังภาพที่ 43

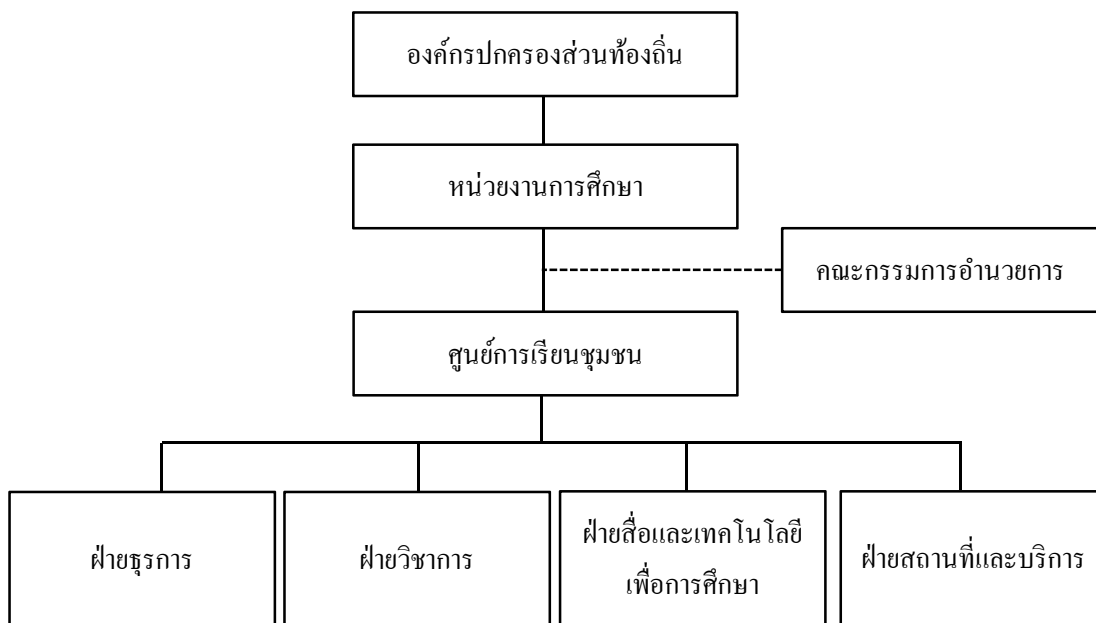

ภาพที่ 43 แสดง โครงสร้างองค์กรของศูนย์การเรียนรู้ชุมชน

ตารางที่ 25 บทบาทหน้าที่ของบุคลากรในศูนย์การเรียนรู้ชุมชน

หน่วยงาน	หน้าที่
ฝ่ายธุรการ	<ol style="list-style-type: none"> <li>1. ดำเนินการเกี่ยวกับการบริหารงานสารบรรณ การรับ-ส่ง ร่างโต้ตอบ เวียนหนังสือ</li> <li>2. การเบิกจ่ายเงินค่าตอบแทน พัสดุ ครุภัณฑ์ จัดทำงบประมาณ</li> <li>3. แผนงานต่าง ๆ จัดทำข้อมูล รวบรวมสถิติการปฏิบัติงาน</li> </ol>
ฝ่ายวิชาการ	<ol style="list-style-type: none"> <li>1. ดำเนินการด้านวิชาการ เช่น จัดสัมมนา ฝึกอบรม กิจกรรมวิชาการ</li> <li>2. งานทะเบียน</li> <li>3. งานให้คำปรึกษา แนะนำ ช่วยเหลือในกิจกรรมวิชาการ</li> <li>4. งานห้องสมุดและศูนย์การเรียนรู้</li> </ol>
ฝ่ายสื่อและเทคโนโลยีเพื่อการศึกษา	<ol style="list-style-type: none"> <li>1. การผลิตสื่อ การเผยแพร่ข่าวสาร ประชาสัมพันธ์ และประสานงาน กับหน่วยงานต่าง ๆ ที่เกี่ยวข้อง</li> </ol>



## ตารางที่ 25 (ต่อ)

หน่วยงาน	หน้าที่
ฝ่ายสถานที่และบริการ	<p>2. ปฏิบัติงานเกี่ยวกับงานพัฒนาสื่อและเทคโนโลยี ดำเนินการวางแผนควบคุม ดูแลสื่อและเทคโนโลยีของศูนย์การเรียนรู้ชุมชน</p> <p>1. ดูแลความสะอาดและความเป็นระเบียบเรียบร้อยของบริเวณโรงเรียน</p> <p>2. ออกแบบและปรับปรุงภูมิทัศน์ ภายในศูนย์การเรียนรู้ชุมชน ให้เหมาะสมกับสภาพแวดล้อมและการใช้ประโยชน์</p> <p>3. ร่วมกับฝ่ายที่เกี่ยวข้องกำหนดห้องกิจกรรมทุกประเภท</p> <p>4. กำหนดระเบียบ หรือแนวปฏิบัติเกี่ยวกับการใช้อาคารสถานที่</p> <p>5. ดูแลซ่อมบำรุง ปรับปรุงรักษา ซ่อมแซมอาคารเรียนอาคารอื่น ตลอดจนครุภัณฑ์และสิ่งของเครื่องใช้ในศูนย์การเรียนรู้ชุมชน จัดทำสถิติการซ่อมบำรุงอาคารสถานที่/ ครุภัณฑ์/ สาธารณูปโภค</p> <p>6. ให้บริการด้านอาคารสถานที่แก่หน่วยงานทั้งในและนอกศูนย์การเรียนรู้และบันทึกการใช้จัดทำสถิติการขอใช้อาคารสถานที่</p>

## ตารางที่ 26 วิธีการดำเนินการและเครื่องมือในขั้นที่ 3 การจัดองค์กร

การจัดองค์กร ช่วงเดือนที่ 1 ไตรมาส 1	
วัตถุประสงค์: เพื่อกำหนด โครงสร้างของศูนย์การเรียนรู้ชุมชน	
วิธีการดำเนินการ	เครื่องมือ
<p>ผู้บริหารจัดกิจกรรมและความรับผิดชอบต่าง ๆ กำหนดความสัมพันธ์ระหว่างผู้บังคับบัญชากับผู้ใต้บังคับบัญชา และความสัมพันธ์ระหว่างหน่วยงานต่าง ๆ การมอบหมายงานและติดตามผลการดำเนินงาน</p> <p>ในศูนย์การเรียนรู้ชุมชนให้ปฏิบัติตามแผนที่กำหนด ตามแนวคิดการจัดองค์กรตามสายงาน จำแนกเป็น 4 ระดับ ได้แก่</p> <ol style="list-style-type: none"> <li>1. ระดับนโยบาย</li> <li>2. ระดับบริหาร</li> <li>3. ระดับการจัดการ</li> <li>4. ระดับปฏิบัติการ</li> </ol>	<p>แผนผังหรือแผนภูมิ</p> <p>โครงสร้างองค์การ</p>

#### ขั้นที่ 4 S-Staffing (การจัดบุคลากร)

เป็นกระบวนการเพื่อให้ได้บุคลากรที่มีคุณสมบัติตรงตามความต้องการ เข้ามาทำงาน โดยศูนย์การเรียนรู้ชุมชนในสังกัดองค์กรปกครองส่วนท้องถิ่น จังหวัดสมุทรปราการ มีการบริหาร โดยการคัดเลือกคณะกรรมการประจำศูนย์การเรียนรู้ชุมชน ให้อยู่ในตำแหน่งวาระละ 4 ปี โดยพิจารณาคัดเลือกจากตัวแทนของประชาชนในท้องถิ่น ตามสาขาอาชีพต่าง ๆ มีผู้ปฏิบัติหน้าที่ ประจำศูนย์การเรียนรู้ชุมชนประกอบด้วย หัวหน้าศูนย์การเรียนรู้ชุมชน ได้แก่ ผู้อำนวยการกองการศึกษา และเจ้าหน้าที่ศูนย์การเรียนรู้ชุมชน มีการกำหนดขอบเขตและบทบาทหน้าที่ ดังรายละเอียด ในตารางที่ 27

ตารางที่ 27 ขอบเขตและบทบาทหน้าที่ของปฏิบัติหน้าที่ประจำศูนย์การเรียนรู้ชุมชน

งาน	ตำแหน่ง	หน้าที่	อัตรากำลัง (คน)
ฝ่ายธุรการ	เจ้าหน้าที่ธุรการ	1. งานสารบรรณ 2. งานการเงิน-บัญชีและพัสดุ	1
ฝ่ายวิชาการ	นักวิชาการ ศึกษา	1. วางแผนดำเนินการด้านวิชาการ เช่น จัดสัมมนา ฝึกอบรม กิจกรรมวิชาการ 2. งานทะเบียน 3. งานติดต่อ ประสานงานกับวิทยากร และฝ่ายต่าง ๆ ที่เกี่ยวข้อง 4. งานเตรียมเอกสารวิชาการ	3 3
	เจ้าหน้าที่ บริหารงาน ทั่วไป	1. งานเลขานุการของคณะกรรมการ ศูนย์การเรียนรู้ชุมชน 2. งานประเมินผลกิจกรรมวิชาการ 3. งานติดตามประเมินผลการดำเนินงาน	1
	บรรณารักษ์	1. งานห้องสมุด 2. งานบริการข้อมูลความรู้ และ ให้คำปรึกษา	1
ฝ่ายสื่อและ เทคโนโลยี เพื่อการศึกษา	เจ้าหน้าที่สื่อ และเทคโนโลยี	1. จัดทำและพัฒนาข้อมูลสารสนเทศ เผยแพร่ประชาสัมพันธ์ สู่กลุ่มเป้าหมาย	3

## ตารางที่ 27 (ต่อ)

งาน	ตำแหน่ง	หน้าที่	อัตรากำลัง (คน)
		2. สนับสนุนและให้คำปรึกษาแนะนำ ด้านเทคโนโลยีสารสนเทศ	
		3. ควบคุมดูแลระบบคอมพิวเตอร์ และระบบเครือข่ายของศูนย์การเรียนรู้ ชุมชน	
		4. ให้บริการ โสตทัศนวัสดุ และโสตทัศนอุปกรณ์	
		5. จัดหาสื่อการศึกษาที่เหมาะสม เพื่อให้การบริการอย่างครบวงจร	
		6. คิดตั้ง ออกแบบ จัดนิทรรศการ และกิจกรรมทั่วไปของศูนย์การเรียนรู้ ชุมชน	
ฝ่ายสถานที่ และบริการ	เจ้าหน้าที่ สถานที่ และบริการ	1. บริการและอำนวยความสะดวก ในการจัดกิจกรรมต่าง ๆ	2
	แม่บ้าน	2. ประสานงานและดูแลความเรียบร้อย ของสถานที่ศูนย์การเรียนรู้ชุมชน รักษาความสะอาด เพื่อความเป็น ระเบียบเรียบร้อยของศูนย์การเรียนรู้ ชุมชน	1
รวมบุคลากรปฏิบัติการ			12

ตารางที่ 28 วิธีการดำเนินการและเครื่องมือในขั้นที่ 4 การจัดบุคลากร

<b>การจัดองค์กร ช่วงเดือนที่ 1 ไตรมาส 1 และเดือนที่ 7 ไตรมาส 3 (ทบพวนอัตรากำลัง)</b>	
วัตถุประสงค์: เพื่อตระหนักว่า การจัดบุคลากร เป็นสิ่งที่ช่วยเพิ่มประสิทธิภาพของศูนย์การเรียนรู้ชุมชน ให้สามารถดำเนินการให้บรรลุเป้าหมายได้	
วิธีการดำเนินการ	เครื่องมือ
<p>ดำเนินการเพื่อให้ได้มาซึ่งบุคลากรที่มีความรู้ความสามารถ มาทำงานในตำแหน่งหน้าที่ตาม โครงสร้างอัตรากำลัง ด้วยความเหมาะสม ดังนี้</p> <ol style="list-style-type: none"> <li>1. เสนอโครงสร้างอัตรากำลัง</li> <li>2. เสนอขออนุมัติอัตรากำลัง</li> <li>3. รับสมัครและดำเนินการคัดเลือกบุคลากรด้วยความโปร่งใส ตามคุณสมบัติที่ต้องการ</li> <li>4. ประเมินผลการปฏิบัติหน้าที่ของบุคลากร โดยคำนึงถึง หลักการบริหารจัดการบุคลากรด้วยระบบคุณธรรม (Merit System) ตามหลัก 4 ประการ ได้แก่               <ol style="list-style-type: none"> <li>4.1 หลักความเสมอภาค</li> <li>4.2 หลักความสามารถ</li> <li>4.3 หลักความมั่นคง</li> <li>4.4 หลักความเป็นกลางทางการเมือง</li> </ol> </li> </ol>	<ol style="list-style-type: none"> <li>1. โครงสร้างอัตรากำลัง</li> <li>2. คำบรรยายลักษณะงาน (Job description)</li> <li>3. แบบรายงานผลการปฏิบัติงาน</li> </ol>

#### **ขั้นที่ 5 C-Coordinating (การประสานความร่วมมือ)**

เป็นการประสานสัมพันธ์ระหว่างหน่วยงานภายในและภายนอกศูนย์การเรียนรู้ชุมชน เพื่อให้การดำเนินงานของศูนย์การเรียนรู้ชุมชนบรรลุตามแผนงานที่กำหนดไว้ ซึ่งแนวทางการปฏิบัติการประสานความร่วมมือของศูนย์การเรียนรู้ชุมชน ประกอบด้วย

1. สร้างการติดต่อสื่อสารระหว่างกัน โดยใช้วิธีการ ดังนี้
  - 1.1 การจดบันทึกความสำคัญเพื่อเตือนความจำ
  - 1.2 การแลกนามบัตร
  - 1.3 การเพิ่มผู้ติดต่อผ่านทางสื่อสังคมออนไลน์ (Social media)

2. เพิ่มช่องทางการสื่อสารให้หลากหลายโดยใช้วิธีการดังนี้
    - 2.1 การใช้ E-mail ในการสื่อสาร
    - 2.2 การใช้สื่อสังคมออนไลน์สร้างช่องทางการสื่อสาร เช่น Facebook, Website, Line หรือการใช้แอปพลิเคชันทางการศึกษาอื่น ๆ
  3. สนับสนุนให้เกิดความร่วมมือด้วยความสมัครใจ โดยใช้วิธีการ ดังนี้
    - 3.1 ให้การสนับสนุนในด้านต่าง ๆ เช่น เวลาในการจัดกิจกรรม งบประมาณ วัสดุ/อุปกรณ์ ตามความเหมาะสม
    - 3.2 ให้อิสระในการจัดกิจกรรมตามแต่ละหน่วยงานสมัครใจ ที่จะดำเนินการในศูนย์การเรียนรู้ชุมชน
  4. ส่งเสริมการแลกเปลี่ยนข้อมูล ข่าวสาร ความรู้ โดยใช้วิธีการ คือ การโพสต์ข้อความในสื่อสังคมออนไลน์ และการจัดทำวารสารสรุปผลงาน/ กิจกรรมของหน่วยงานเพื่อเผยแพร่ ตลอดจนเชิญชวนให้ประชาชนหรือหน่วยงานต่าง ๆ ร่วมแสดงความคิดเห็น นำเสนอความรู้หรือประสบการณ์เพื่อเผยแพร่ข้อมูล
  5. สานความสัมพันธ์ให้แน่นแฟ้น โดยใช้วิธีการ คือ จัดกิจกรรมร่วมกัน เช่น จัดการฝึกอบรมอาชีพร่วมกันระหว่างประชาชนและหน่วยงานในเครือข่ายความร่วมมือ
- ตารางที่ 29 วิธีการดำเนินการและเครื่องมือในขั้นที่ 5 การประสานความร่วมมือ

---

#### การประสานความร่วมมือ ทุกช่วงเวลาดำเนินงาน

---

วัตถุประสงค์:

1. เพื่อให้บรรลุวัตถุประสงค์การดำเนินงานของศูนย์การเรียนรู้ชุมชนเป็นสิ่งสำคัญ ถ้าผู้มีส่วนเกี่ยวข้องกับศูนย์การเรียนรู้ชุมชนทุกคน ได้ทราบและเห็นด้วยเป็นส่วนรวมแล้ว จะช่วยส่งเสริมการประสานความร่วมมือได้มากขึ้น
2. ประหยัดเงินและประหยัดเวลา การประสานความร่วมมือที่ดีจะช่วยตัดปัญหาการปฏิบัติงานซ้ำซ้อนกัน
3. ลดปัญหาการขัดแย้งระหว่างผู้มีส่วนเกี่ยวข้องในการปฏิบัติงานร่วมกัน

วิธีการดำเนินการ	เครื่องมือ
ประสานสัมพันธ์ระหว่างปัจจัยหรือทรัพยากรต่าง ๆ เพื่อให้การดำเนินงานบรรลุผลสำเร็จอย่างราบรื่น รวดเร็ว ประหยัดเวลาและค่าใช้จ่าย และป้องกัน	เครื่องมือที่ช่วยในการติดต่อสื่อสาร และประสานงาน ประกอบด้วย 1. แบบฟอร์มในการปฏิบัติงาน

## ตารางที่ 29 (ต่อ)

วิธีการดำเนินการ	เครื่องมือ
การเข้าสอนของงานที่อาจจะเกิดขึ้นขณะดำเนินการ โดยอาศัยยุทธวิธีการสร้างเครือข่ายความร่วมมือ (1P 3C) ดังนี้	2. รายงานเป็นหนังสือ 3. การใช้เทคโนโลยีสารสนเทศ เสริมช่องทางการสื่อสารเชื่อมต่อ
1. Participation คือ การมีส่วนร่วม	4. การหาเหตุที่ช่วยให้มี
2. Cooperation คือ การให้ความร่วมมือ ช่วยเหลือ	การประสานงานโดยสมัครใจ
3. Coordination คือ การประสานงานให้ราบรื่น	5. ประสานงานโดยวิธีการควบคุม
4. Collaboration คือ การประสานความร่วมมือ ร่วมใจ	

**ขั้นที่ 6 A-Allocating (การจัดสรรทรัพยากร)**

เป็นการสนับสนุนให้มีการนำทรัพยากรที่มีอยู่มาใช้ให้เกิดประโยชน์สูงสุด เพื่อให้การดำเนินงานของศูนย์การเรียนรู้ชุมชนบรรลุตามที่กำหนดไว้ โดยทรัพยากรในเบื้องต้น ได้แก่

1. วัสดุอุปกรณ์ สำนักงาน
  - 1.1 เครื่องคอมพิวเตอร์พกพา (Notebook) พร้อมโต๊ะเก้าอี้
  - 1.2 เครื่องถ่ายเอกสาร
  - 1.3 เครื่องปรับอากาศสำหรับห้องอินเทอร์เน็ตชุมชน
  - 1.4 พัดลม
  - 1.5 เครื่องทำน้ำเย็น
2. โสตทัศนอุปกรณ์
  - 2.1 เครื่องฉายภาพโปรเจกเตอร์ (Projectors)
  - 2.2 เครื่องรับโทรทัศน์
  - 2.3 หูฟังชนิดครอบศีรษะ
  - 2.4 เครื่องขยายเสียงพร้อมลำโพง
3. ชั้น
  - 3.1 ชั้นวางวารสารและนิตยสาร
  - 3.2 ชั้นวางหนังสือสำหรับเด็ก
  - 3.3 ชั้นวางหนังสือ 2 หน้า
  - 3.4 ชั้นวางหนังสือขนาดเตี้ย

3.5 ชั้นเก็บโสตทัศนวัสดุ

3.6 แทนวางพจนานุกรม

4. ตู้

4.1 ตู้เก็บเอกสารชนิด 2 บาน

4.2 ตู้เก็บเอกสารชนิด 4 ลื่นชัก

4.3 ตู้เก็บแผนที่ แผนภูมิและรูปภาพ

4.4 ตู้เก็บเครื่องโสตทัศนอุปกรณ์

4.5 ตู้นิทรรศการ

5. โต๊ะ เก้าอี้

5.1 โต๊ะอ่านหนังสือพร้อมเก้าอี้

5.2 โต๊ะอ่านเฉพาะบุคคลพร้อมเก้าอี้

5.3 โต๊ะอ่านหนังสือสำหรับเด็กพร้อมเก้าอี้

5.4 เคาน์เตอร์โต๊ะยืม-คืนหนังสือ

5.5 ที่รับฝากสิ่งของ

5.6 ชุดรับแขก

5.7 โต๊ะซ่อมหนังสือ

**วัสดุอุปกรณ์ สื่อ เทคโนโลยี ห้องวิชาการชุมชน/ ห้องเรียนรู้กลุ่มอาชีพ**

1. กระดานไวท์บอร์ด (ขาตั้งล้อเลื่อน (1 หน้า หมุนได้) มีรางวางแปรง)

2. สมาร์ททีวี (Smart TV)

3. เก้าอี้เลกเชอร์ (Lecture chairs) ที่เขียนพับขึ้น พับด้านข้าง

**วัสดุอุปกรณ์ สื่อ เทคโนโลยี ห้องอินเทอร์เน็ตชุมชน**

1. ติดตั้งเครื่องคอมพิวเตอร์แบบ All in one สามารถเชื่อมต่อสัญญาณอินเทอร์เน็ต

แบบ Wi-Fi ได้ พร้อมโต๊ะเก้าอี้

2. อุปกรณ์กระจายสัญญาณเครือข่าย (Switch hub)

3. หูฟังชนิดครอบศีรษะ

ตารางที่ 30 วิธีการดำเนินการและเครื่องมือในขั้นที่ 6 การจัดสรรทรัพยากร

การจัดสรรทรัพยากร ทุกช่วงเวลาดำเนินงาน (ตามแผนงาน)	
วัตถุประสงค์: เพื่อให้การดำเนินงานของศูนย์การเรียนรู้ชุมชนไปตามเป้าหมายที่กำหนด	
วิธีการดำเนินการ	เครื่องมือ
<p>ทำการจัดสรรสิ่งต่าง ๆ ซึ่งประกอบด้วย วัสดุ อุปกรณ์ สิ่งอำนวยความสะดวกและงบประมาณสำหรับใช้ในการดำเนินงานของศูนย์การเรียนรู้ชุมชน ดังนี้</p> <ol style="list-style-type: none"> <li>จัดสรรวัสดุอุปกรณ์และสิ่งอำนวยความสะดวกให้เหมาะสมกับการเรียนรู้ซึ่งประกอบด้วย สื่อ โสตทัศนอุปกรณ์ ชุดสาธิตและคอมพิวเตอร์พร้อมระบบเครือข่ายอินเทอร์เน็ต</li> <li>วางแผนแสวงหาแหล่งทุนสนับสนุนจากหน่วยงาน และองค์กรต่าง ๆ ตามหลักการจัดสรรทรัพยากร ให้เป็นไปอย่างคุ้มค่า (ทิพย์เกสร บุญอำไพ, 2556) ได้แก่ <ol style="list-style-type: none"> <li>หลักการพิจารณา นโยบายของหน่วยงาน</li> <li>หลักการวิเคราะห์ทรัพยากรที่ต้องการ</li> <li>หลักการครอบคลุมการจัดทำทรัพยากร</li> <li>หลักการความทั่วถึงในการจัดสรรทรัพยากร</li> <li>หลักการควบคุมการใช้ทรัพยากร</li> <li>หลักการประเมินการใช้ทรัพยากร</li> </ol> </li> </ol>	<ol style="list-style-type: none"> <li>แบบสำรวจความต้องการใช้ทรัพยากรในศูนย์การเรียนรู้ชุมชน</li> <li>บัญชีงบประมาณและวัสดุอุปกรณ์</li> </ol>

### ขั้นที่ 7 R-Reporting (การรายงาน)

เป็นการรายงานความก้าวหน้าของการดำเนินกิจกรรมหรือโครงการต่าง ๆ ที่ศูนย์การเรียนรู้ชุมชนได้จัดทำขึ้น และกำหนดให้มีการรายงานผลแบบ รายงานประจำปี ดังรายละเอียดในตารางที่ 31



ตารางที่ 31 วิธีการดำเนินการและเครื่องมือในขั้นที่ 7 การรายงาน

การรายงาน ช่วงเดือนที่ 12 ไตรมาสที่ 4 (รายงานประจำปี)	
วัตถุประสงค์:	
<ol style="list-style-type: none"> <li>1. ทำให้ทราบผลการดำเนินงาน รวมทั้งปัญหาและอุปสรรคในการปฏิบัติงาน</li> <li>2. ใช้วิธีการหนึ่งในการประเมินผลงานและประเมินค่าของการปฏิบัติงาน</li> <li>3. ใช้เป็นหลักฐานอ้างอิงและเป็นข้อมูลในการวิเคราะห์ข้อมูลต่อไป</li> <li>4. ใช้เป็นหลักในการกำหนดโครงการหรือแนวทางในการปฏิบัติงาน</li> <li>5. ใช้เป็นสื่อกลางในการติดต่อสื่อสารระหว่างบุคลากรภายในศูนย์การเรียนรู้ชุมชน และให้ความรู้ความเข้าใจแก่ประชาชนทั่วไป</li> </ol>	
วิธีการดำเนินการ	เครื่องมือ
<p>การจัดทำรายงาน เป็นกระบวนการแสดง หรือเปิดเผยให้องค์กร บุคลากรและผู้เกี่ยวข้องได้รับรู้ รับทราบ</p> <p>อย่างเป็นหลักฐาน เพื่อนำมาใช้ในการปรับปรุงกระบวนการทำงาน โดยใช้แนวคิดด้านความสำคัญของการรายงานการจัดการงานเทคโนโลยีและสื่อสารการศึกษา (พงศ์ประเสริฐ หกสุวรรณ, 2556) ได้แก่</p> <ol style="list-style-type: none"> <li>1. ความสำคัญด้านการวางแผนงาน</li> <li>2. ความสำคัญด้านการดำเนินงาน</li> <li>3. ความสำคัญด้านการควบคุมงาน</li> <li>4. ความสำคัญด้านการประเมินผลการปฏิบัติงาน</li> </ol>	<ol style="list-style-type: none"> <li>1. เอกสารสรุปผลการปฏิบัติงาน เช่น รายงานผลโครงการ รายงานประจำปี</li> <li>2. การประชาสัมพันธ์ข้อมูล ข่าวสารและรายงานผล ให้ประชาชนทั่วไปได้รับทราบ</li> </ol>

### ขั้นที่ 8 E-Evaluating (การประเมิน)

เป็นการรวบรวมข้อมูลเกี่ยวกับผลของการดำเนินงานศูนย์การเรียนรู้ชุมชน เพื่อนำมาเปรียบเทียบกับเป้าหมายที่ตั้งไว้ว่า ได้ผลตามที่กำหนดไว้เพียงใด มีความสำคัญในการให้ข้อมูลด้านความคืบหน้า ปัญหาและข้อขัดข้องด้านประสิทธิภาพ ประสิทธิผล และผลกระทบที่เกิดจากการดำเนินงานโครงการ เพื่อนำข้อมูลไปใช้ประโยชน์ในการจัดการ

โดยการประเมินศูนย์การเรียนรู้ชุมชนในสังกัดองค์กรปกครองส่วนท้องถิ่น จังหวัดสมุทรปราการ ใช้แนวทางของกรมส่งเสริมการปกครองส่วนท้องถิ่น ซึ่งได้จัดทำมาตรฐานศูนย์การเรียนรู้ชุมชนขึ้น เพื่อใช้เป็นแนวทางในการบริหารจัดการ ประกอบด้วยลักษณะที่พึงประสงค์ 6 ลักษณะ

และมี 6 ตัวชี้วัด โดยตัวชี้วัดที่ 1-5 เป็นตัวชี้วัดขั้นพื้นฐาน ส่วนตัวชี้วัดที่ 6 เป็นตัวชี้วัดขั้นพัฒนา  
ดังรายละเอียดในตารางที่ 32

ตารางที่ 32 มาตรฐานศูนย์การเรียนรู้ชุมชน

ลักษณะที่พึงประสงค์	ตัวชี้วัด	ลักษณะกิจกรรมที่จัด
1. เป็นศูนย์การเรียนรู้ชุมชน ซึ่งสนับสนุนการศึกษาตลอดชีวิตของบุคคลในชุมชน	มีการจัดการเรียนรู้และจัดกิจกรรมที่มีความยืดหยุ่นตามความต้องการของประชาชน	<ol style="list-style-type: none"> <li>1. ให้บริการหนังสือทุกประเภทที่เหมาะสมกับลักษณะผู้อ่าน</li> <li>2. มีวารสารและสิ่งพิมพ์ต่าง ๆ ที่มีความทันสมัย</li> <li>3. บริการสืบค้นข้อมูลที่เป็นประโยชน์ต่อการพัฒนาการเรียนรู้ผ่านเครือข่ายอินเทอร์เน็ต</li> <li>4. จัดสัมมนาฝึกอบรมในเรื่องต่าง ๆ เช่น การเลี้ยงลูก การแนะแนวการศึกษาต่อ</li> <li>5. บริการการอ่านและการศึกษาค้นคว้าด้วยตนเอง</li> <li>6. ส่งเสริมการเผยแพร่ความรู้โดยปราชญ์ชุมชน</li> <li>7. จัดอบรมพัฒนาอาชีพ</li> <li>8. จัดกิจกรรมสร้างสรรค์พัฒนาการของเด็ก (กิจกรรมเข้าจังหวะเกม)</li> <li>9. เผยแพร่ผลงานของกลุ่มอาชีพของชุมชนผลิตภัณฑ์ชุมชน</li> <li>10. การประกอบธุรกิจ (สหกรณ์วิสาหกิจขนาดกลางและขนาดย่อม การเชื่อมโยงการผลิตการตลาด)</li> <li>11. บริการเครื่องเล่นสำหรับเด็ก</li> <li>12. จัดกิจกรรมสาธิตสายใยครอบครัว (ศิลปะร้องเพลงเล่นเกม)</li> </ol>

ตารางที่ 32 (ต่อ)

ลักษณะที่พึงประสงค์	ตัวชี้วัด	ลักษณะกิจกรรมที่จัด
2. มีกิจกรรมที่นำไปสู่กระบวนการคิดเพื่อแก้ไขปัญหา	มีกิจกรรมที่ส่งเสริมและสนับสนุนให้ชุมชนสามารถแก้ไขปัญหาความขัดแย้งและความเคียดแค้น โดยการเรียนรู้ร่วมกัน	จัดประชุมสัมมนาและฝึกอบรมให้ประชาชนได้แลกเปลี่ยนความคิดเห็นซึ่งกันและกัน
3. มีการให้บริการเพื่อส่งเสริมการรู้สารสนเทศแก่ประชาชน	มีกิจกรรมที่ส่งเสริมและพัฒนาการรู้สารสนเทศ	แนะนำวิธีการสืบค้นข้อมูล การหาความรู้จากแหล่งต่าง ๆ ผ่านเครือข่ายอินเทอร์เน็ต
4. เป็นแหล่งเรียนรู้เกี่ยวกับศิลปะ จารีต ประเพณีวัฒนธรรม และภูมิปัญญาของชุมชน	มีเอกลักษณ์ประจำท้องถิ่น	จัดแสดงข้อมูลเกี่ยวกับศิลปะจารีต ประเพณีวัฒนธรรมและภูมิปัญญาท้องถิ่น เช่น เครื่องแต่งกายเครื่องมือเครื่องใช้ในการดำรงชีวิตหรือประกอบอาชีพ
5. เป็นศูนย์การเรียนรู้ที่รื่นรมย์ และมีชีวิตชีวา	มีการจัดกิจกรรมบันเทิงที่มีสาระและเปิดโอกาสให้ชุมชนมีส่วนร่วม	ใช้สื่อมัลติมีเดียเพื่อส่งเสริมการเรียนรู้ เช่น วิดีทัศน์ เทปบันทึกภาพ เทปบันทึกเสียง ภาพนิ่ง เป็นต้น
6. เป็นเครือข่ายแห่งการเรียนรู้ ศูนย์การเรียนรู้เสมือนจริง	ส่งเสริมเครือข่ายการเรียนรู้ พัฒนาเป็นศูนย์การเรียนรู้เสมือนจริง โดยใช้เทคโนโลยีดิจิทัลและเป็นแหล่งรวมสารสนเทศอิเล็กทรอนิกส์ชุมชน	1. บริการสืบค้นข้อมูล 2. บริการชี้แนะแหล่งข้อมูล 3. ส่งเสริมและสนับสนุนการศึกษาทางไกล

## ตารางที่ 33 วิธีการดำเนินการและเครื่องมือในชั้นที่ 8 การประเมิน

การประเมิน ช่วงเดือนที่ 12 ไตรมาสที่ 4	
วัตถุประสงค์:	
<ol style="list-style-type: none"> <li>1. เพื่อพิจารณาผลการดำเนินงานตามเป้าหมายของศูนย์การเรียนรู้ชุมชน</li> <li>2. เพื่อรับรองคุณภาพของศูนย์การเรียนรู้ชุมชน</li> <li>3. เพื่อประเมินการทำงานของบุคลากรศูนย์การเรียนรู้ชุมชน</li> </ol>	
วิธีการดำเนินการ	เครื่องมือ
<p>ทำการประเมินประสิทธิภาพกิจกรรม หรือ โครงการที่กำลังดำเนินอยู่ตามวัตถุประสงค์ที่ศูนย์การเรียนรู้ชุมชนกำหนด โดยผู้ทรงคุณวุฒิที่องค์กรปกครองส่วนท้องถิ่น จังหวัดสมุทรปราการ ได้แต่งตั้งขึ้น เพื่อนำผลไปใช้ในการปรับปรุงงานให้ดีขึ้น</p>	<p>รายงานผลการผลการประเมิน ศูนย์การเรียนรู้ชุมชนในสังกัด องค์กรปกครองส่วนท้องถิ่น</p>

## บทที่ 6

### สรุป อภิปรายผล และข้อเสนอแนะ

การวิจัย เรื่อง การพัฒนาระบบการจัดการศูนย์การเรียนรู้ชุมชนในสังกัดองค์กรปกครองส่วนท้องถิ่น จังหวัดสมุทรปราการ จากการดำเนินการวิจัย สามารถแสดงผลการวิจัยตามลำดับได้ดังนี้

#### วัตถุประสงค์ของการวิจัย

##### วัตถุประสงค์ทั่วไป

เพื่อพัฒนาระบบการจัดการศูนย์การเรียนรู้ชุมชนในสังกัดองค์กรปกครองส่วนท้องถิ่น จังหวัดสมุทรปราการ

##### วัตถุประสงค์เฉพาะ

1. เพื่อสร้างระบบการจัดการศูนย์การเรียนรู้ชุมชนในสังกัดองค์กรปกครองส่วนท้องถิ่น จังหวัดสมุทรปราการ
2. เพื่อประเมินระบบการจัดการศูนย์การเรียนรู้ชุมชนในสังกัดองค์กรปกครองส่วนท้องถิ่น จังหวัดสมุทรปราการ

#### ประชากรและกลุ่มตัวอย่าง

##### ประชากร

1. ผู้ดำเนินงานในศูนย์การเรียนรู้ชุมชน หมายถึง ผู้ที่มีหน้าที่ หรือมีประสบการณ์ทำงานในศูนย์การเรียนรู้ชุมชน จังหวัดสมุทรปราการ เพื่อให้ข้อมูลสภาพปัจจุบันและความต้องการระบบการจัดการศูนย์การเรียนรู้ชุมชน เช่น ครูประจำศูนย์การเรียนรู้ บรรณารักษ์ นักวิชาการศึกษานักเทคโนโลยีการศึกษา เป็นต้น

2. ผู้เชี่ยวชาญในการประเมินต้นแบบระบบ ด้านเทคโนโลยีการศึกษา หรือเทคโนโลยีและสื่อสารการศึกษา ด้านบริหารการศึกษา หรือด้านการสอนสังคมศึกษา และด้านบริหารองค์กรปกครองส่วนท้องถิ่น หรือด้านการจัดการศูนย์การเรียนรู้ในสังกัดองค์กรปกครองส่วนท้องถิ่น

3. ผู้ทรงคุณวุฒิในการรับรองระบบการจัดการศูนย์การเรียนรู้ชุมชน หมายถึง ผู้ที่มีความรู้หรือประสบการณ์ที่เกี่ยวกับการบริหารจัดการศูนย์การเรียนรู้ บริหารจัดการองค์กรปกครอง

ส่วนท้องถิ่น หรือผู้มีประสบการณ์ด้านเทคโนโลยีการศึกษา หรือเทคโนโลยีและสื่อสารการศึกษา ไม่น้อยกว่า 10 ปี

### กลุ่มตัวอย่างที่จะใช้ในการวิจัย

1. ผู้ดำเนินงานในศูนย์การเรียนรู้ชุมชน ในการสำรวจสภาพปัจจุบันและความต้องการระบบการจัดการศูนย์การเรียนรู้ชุมชน จำนวน 19 คน ได้มาด้วยวิธีการเจาะจง (Purposive sampling) โดยการเลือกผู้ที่มีหน้าที่ หรือมีประสบการณ์ทำงานในศูนย์การเรียนรู้ที่บริหาร โดยองค์กรปกครองส่วนท้องถิ่น จากฐานข้อมูล สำนักงานบริหารและพัฒนาองค์ความรู้ (องค์การมหาชน) (2560)

2. ผู้เชี่ยวชาญประเมินต้นแบบระบบการจัดการศูนย์การเรียนรู้ชุมชนในสังกัดองค์กรปกครองส่วนท้องถิ่น จังหวัดสมุทรปราการ จำนวน 9 คน ประกอบด้วย ผู้เชี่ยวชาญด้านเทคโนโลยีการศึกษา หรือเทคโนโลยีและสื่อสารการศึกษา จำนวน 3 คน ผู้เชี่ยวชาญด้านบริหารการศึกษา หรือด้านการสอนสังคมศึกษา จำนวน 2 คน และผู้เชี่ยวชาญด้านบริหารองค์กรปกครองส่วนท้องถิ่น หรือด้านการจัดการศูนย์การเรียนรู้ในสังกัดองค์กรปกครองส่วนท้องถิ่น จำนวน 4 คน

3. ผู้ทรงคุณวุฒิในการรับรองระบบการจัดการศูนย์การเรียนรู้ชุมชนในสังกัดองค์กรปกครองส่วนท้องถิ่น จังหวัดสมุทรปราการ จำนวน 5 คน

### วิธีการดำเนินการวิจัย

ผู้วิจัยได้ดำเนินตามขั้นตอนการวิจัยและพัฒนาเพื่อพัฒนานวัตกรรม 7 ขั้นตอน (R4D3) ดังนี้

ขั้นตอนที่ 1 ศึกษาองค์ความรู้เกี่ยวกับต้นแบบชิ้นงาน ด้วยการวิเคราะห์และสังเคราะห์ข้อมูลพื้นฐาน ตามขั้นตอน ดังนี้

ขั้นที่ 1 ศึกษาเอกสาร งานวิจัย องค์ความรู้เกี่ยวกับการพัฒนาระบบ วิธีระบบ แหล่งเรียนรู้และศูนย์การเรียนรู้

ขั้นที่ 2 วิเคราะห์และสังเคราะห์ข้อมูล เพื่อเป็นแนวทางในการเขียนกรอบแนวคิด ในการพัฒนาระบบการจัดการศูนย์การเรียนรู้ชุมชนในสังกัดองค์กรปกครองส่วนท้องถิ่น จังหวัดสมุทรปราการ

ขั้นตอนที่ 2 ศึกษาความต้องการเกี่ยวกับต้นแบบชิ้นงาน ตามขั้นตอน ดังนี้

ขั้นที่ 1 ใช้แบบสอบถาม เพื่อสอบถามสภาพปัจจุบันและความต้องการในการจัดการศูนย์การเรียนรู้ชุมชน

ขั้นที่ 2 วิเคราะห์และสังเคราะห์ผลจากการสอบถาม เพื่อนำมาพัฒนากรอบแนวคิด  
ต้นแบบระบบการจัดการศูนย์การเรียนรู้ชุมชนในสังกัดองค์กรปกครองส่วนท้องถิ่น

จังหวัดสมุทรปราการ

ขั้นตอนที่ 3 พัฒนารอบแนวคิดของต้นแบบชิ้นงาน (ระบบ) ตามขั้นตอน ดังนี้

ขั้นที่ 1 ร่างกรอบแนวคิดต้นแบบระบบ จากการศึกษางานวิจัยและองค์ความรู้ ศึกษา

สภาพปัจจุบันและความต้องการในการใช้ระบบ

ขั้นที่ 2 แก้ไขปรับปรุง ตามข้อเสนอแนะของอาจารย์ที่ปรึกษา

ขั้นที่ 3 ได้กรอบแนวคิดต้นแบบระบบที่ผ่านการปรับปรุงตามข้อเสนอแนะของอาจารย์  
ที่ปรึกษา

ขั้นตอนที่ 4 สอบถามความเห็นผู้เชี่ยวชาญ จำนวน 9 คน โดยการสนทนากลุ่ม (Focus  
group) ตามขั้นตอน ดังนี้

ขั้นที่ 1 เสนอรอบแนวคิดต้นแบบระบบแก่ผู้เชี่ยวชาญ

ขั้นที่ 2 แก้ไขปรับปรุง ตามความเห็นและข้อเสนอแนะของผู้เชี่ยวชาญ

ขั้นที่ 3 ได้กรอบแนวคิดต้นแบบระบบ ที่ผ่านการปรับปรุงแก้ไขตามคำแนะนำ

ของผู้เชี่ยวชาญ

ขั้นตอนที่ 5 (ร่าง) ต้นแบบชิ้นงาน ตามขั้นตอน ดังนี้

ผู้วิจัยร่างต้นแบบระบบ เพื่อให้ได้ต้นแบบระบบการจัดการศูนย์การเรียนรู้ชุมชน  
ในสังกัดองค์กรปกครองส่วนท้องถิ่น จังหวัดสมุทรปราการ ที่ผ่านการแก้ไขปรับปรุงแล้ว

ขั้นตอนที่ 6 รับรองต้นแบบชิ้นงาน ตามขั้นตอน ดังนี้

ผู้วิจัยทำการประเมินรับรองต้นแบบศูนย์การเรียนรู้ชุมชน โดยเสนอผู้ทรงคุณวุฒิ จำนวน  
5 คน ตามขั้นตอน ดังนี้

ขั้นที่ 1 เสนอต้นแบบระบบแก่ผู้ทรงคุณวุฒิประเมิน เพื่อให้การรับรองระบบการจัดการ  
ศูนย์การเรียนรู้ชุมชนในสังกัดองค์กรปกครองส่วนท้องถิ่น จังหวัดสมุทรปราการ

ขั้นที่ 2 แก้ไขปรับปรุง ตามความคิดเห็นและข้อเสนอแนะของผู้ทรงคุณวุฒิ

ขั้นที่ 3 ได้ต้นแบบระบบที่ผ่านการปรับปรุง ตามข้อเสนอแนะของผู้ทรงคุณวุฒิ

ขั้นตอนที่ 7 ปรับปรุงต้นแบบชิ้นงาน

ผู้วิจัยนำผลการประเมินที่ผ่านผู้ทรงคุณวุฒิ มาปรับปรุงต้นแบบระบบการจัดการ  
ศูนย์การเรียนรู้ชุมชนในสังกัดองค์กรปกครองส่วนท้องถิ่น จังหวัดสมุทรปราการ และเขียน  
รายงานวิจัย เพื่อนำเสนอระบบดังกล่าว

## สรุปผลการวิจัย

การวิจัย เรื่อง การพัฒนาระบบการจัดการศูนย์การเรียนรู้ชุมชนในสังกัดองค์กรปกครองส่วนท้องถิ่น จังหวัดสมุทรปราการ สามารถสรุปผลการวิจัย ได้ดังนี้

### การพัฒนารอบแนวคิดต้นแบบชิ้นงาน

จากการสำรวจสภาพปัจจุบันและความต้องการระบบการจัดการศูนย์การเรียนรู้ชุมชน โดยผู้ดำเนินงานในศูนย์การเรียนรู้ชุมชน จำนวน 19 คน พบว่า ศูนย์การเรียนรู้ชุมชน มีการดำเนินกิจกรรมการประสานงานด้านการศึกษา และมีการจัดสรรทรัพยากรด้านการจัดการศูนย์การเรียนรู้ชุมชนร่วมกับหน่วยงานต่าง ๆ ผู้ดำเนินงานในศูนย์การเรียนรู้ชุมชนส่วนใหญ่ มีแนวคิดในการจัดการศูนย์การเรียนรู้ให้เป็นระบบมากขึ้น โดยได้เห็นถึงความสำคัญขององค์ประกอบที่เกี่ยวข้อง และสามารถนำมากำหนดเป็นปัจจัยนำเข้าของระบบ ประกอบด้วย ปัจจัยด้านการบริหารจัดการ อยู่ในระดับมากที่สุด ( $\bar{X} = 4.85$ ) ด้านวัสดุอุปกรณ์และพื้นที่ใช้สอย อยู่ในระดับมากที่สุด ( $\bar{X} = 4.62$ ) ด้านบุคลากร อยู่ในระดับมาก ( $\bar{X} = 3.88$ ) และด้านงบประมาณ อยู่ในระดับมาก ( $\bar{X} = 3.65$ )

ผลประเมินความเหมาะสมของ (ร่าง) ต้นแบบระบบการจัดการศูนย์การเรียนรู้ชุมชนในสังกัดองค์กรปกครองส่วนท้องถิ่น จังหวัดสมุทรปราการ โดยผู้เชี่ยวชาญจากทางด้านเทคโนโลยีการศึกษา หรือเทคโนโลยีและสื่อสารการศึกษา ด้านบริหารการศึกษา หรือด้านการสอน สังคมศึกษา และด้านบริหารองค์กรปกครองส่วนท้องถิ่น หรือด้านการจัดการศูนย์การเรียนรู้ในสังกัดองค์กรปกครองส่วนท้องถิ่น รวมจำนวน 9 ท่าน ที่ได้ตรวจสอบและประเมิน (ร่าง) กรอบแนวคิดต้นแบบระบบการจัดการศูนย์การเรียนรู้ชุมชน ในสังกัดองค์กรปกครองส่วนท้องถิ่น จังหวัดสมุทรปราการ พร้อมทั้งแลกเปลี่ยนความคิดเห็นและประเมินความเป็นไปได้ของการนำระบบไปใช้ โดยผลจากการประเมินความเหมาะสมของกรอบแนวคิดต้นแบบระบบการจัดการศูนย์การเรียนรู้ชุมชนในสังกัดองค์กรปกครองส่วนท้องถิ่น มีดังนี้

ตอนที่ 1 ส่วนประกอบหลักและองค์ประกอบของระบบการจัดการศูนย์การเรียนรู้ชุมชนในสังกัดองค์กรปกครองส่วนท้องถิ่น จังหวัดสมุทรปราการ พบว่า ผลการประเมินความเหมาะสมอยู่ในระดับค่าเฉลี่ย 4.28 ซึ่งหมายถึง ได้รับการประเมินความเหมาะสมอยู่ในระดับมาก

ตอนที่ 2 การนำระบบการจัดการศูนย์การเรียนรู้ชุมชนในสังกัดองค์กรปกครองส่วนท้องถิ่น จังหวัดสมุทรปราการ ไปใช้ พบว่า ผลการประเมินความเหมาะสมอยู่ในระดับค่าเฉลี่ย 4.52 ซึ่งหมายถึง ได้รับการประเมินความเหมาะสมอยู่ในระดับมากที่สุด

ข้อเสนอแนะจากการสนทนากลุ่มใน ตอนที่ 3 ข้อเสนอแนะจากการประเมินกรอบแนวคิดต้นแบบระบบการจัดการศูนย์การเรียนรู้ชุมชน ในสังกัดองค์กรปกครองส่วนท้องถิ่น จังหวัด



สมุทรปราการ พบว่า “ระบบมีความเหมาะสม” แต่ควรปรับปรุงแก้ไขตามข้อเสนอแนะ  
 ทั้งนี้ แบบจำลองระบบการจัดการศูนย์การเรียนรู้ชุมชนในสังกัดองค์กรปกครอง  
 ส่วนท้องถิ่น จังหวัดสมุทรปราการ ประกอบด้วย 8 องค์ประกอบ ดังนี้

- องค์ประกอบที่ 1 A-Analysis การวิเคราะห์บริบท
- องค์ประกอบที่ 2 P-Planning การวางแผน
- องค์ประกอบที่ 3 O-Organizing การจัดองค์กร
- องค์ประกอบที่ 4 S-Staffing การจัดบุคลากร
- องค์ประกอบที่ 5 C-Coordinating การประสานความร่วมมือ
- องค์ประกอบที่ 6 A-Allocating การจัดสรรทรัพยากร
- องค์ประกอบที่ 7 R-Reporting การรายงาน
- องค์ประกอบที่ 8 E-Evaluating การประเมิน

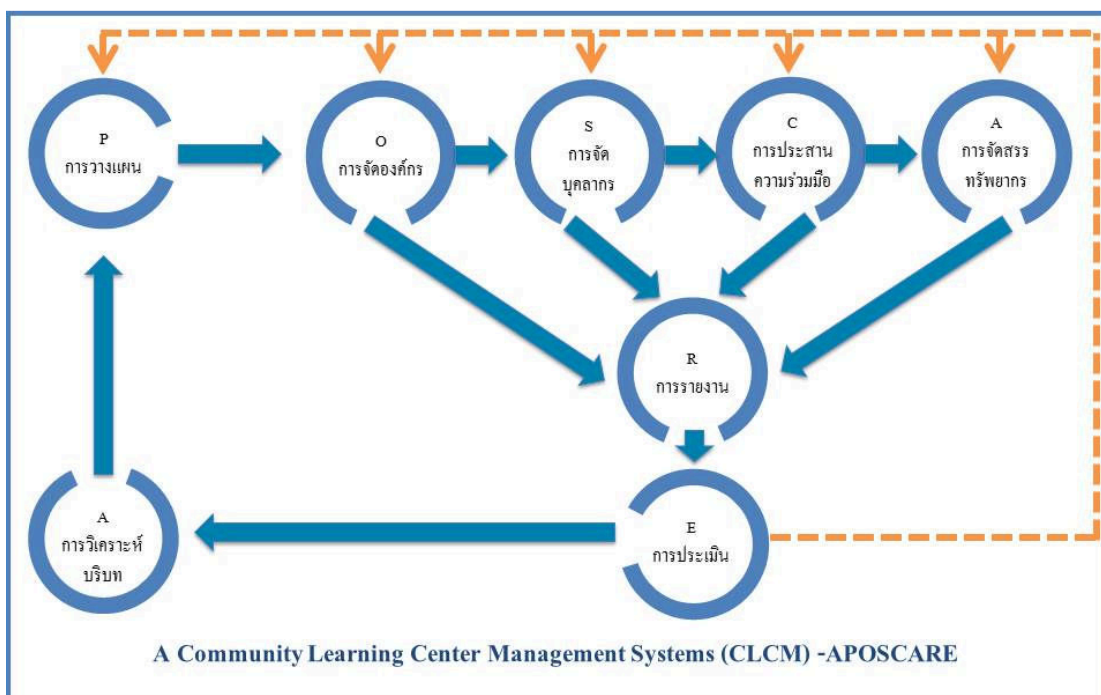

ภาพที่ 44 แบบจำลองระบบการจัดการศูนย์การเรียนรู้ชุมชนในสังกัดองค์กรปกครองส่วนท้องถิ่น  
 จังหวัดสมุทรปราการ

### การรับรองระบบ

จากการประเมินผล (ร่าง) ต้นแบบระบบการจัดการศูนย์การเรียนรู้ชุมชนในสังกัดองค์กรปกครองส่วนท้องถิ่น จังหวัดสมุทรปราการ โดยผู้ทรงคุณวุฒิ ที่มีตำแหน่งทางวิชาการ ระดับรองศาสตราจารย์ขึ้นไปในสาขาเทคโนโลยีการศึกษา หรือเทคโนโลยีและสื่อสารการศึกษา และผู้บริการองค์กรปกครองส่วนท้องถิ่น หรือผู้บริการสถานศึกษา หรือผู้บริหารศูนย์การเรียนรู้ ที่มีระดับ 9 ขึ้นไป จำนวน 5 คน ที่ได้ตรวจสอบและประเมินเพื่อรับรอง (ร่าง) ต้นแบบระบบการจัดการศูนย์การเรียนรู้ชุมชนในสังกัดองค์กรปกครองส่วนท้องถิ่น จังหวัดสมุทรปราการ มีดังนี้

ส่วนที่ 1 บทนำ ประกอบด้วย หลักการและเหตุผลของระบบ วัตถุประสงค์ของระบบ หลักการและทฤษฎีในการพัฒนาระบบ แนวคิดในการพัฒนารอบแนวคิดต้นแบบระบบ และขั้นตอนการพัฒนาระบบ พบว่า ผลการประเมินความเหมาะสมอยู่ในระดับค่าเฉลี่ย 4.57 ซึ่งหมายถึง ได้รับการประเมินความเหมาะสมอยู่ในระดับมากที่สุด

ส่วนที่ 2 องค์ประกอบของระบบ ประกอบด้วย ปัจจัยนำเข้า (Input) กระบวนการ (Process) และผลผลิตและการประเมินผล (Output) ขั้นตอนของการจัดการระบบ และแบบจำลองของระบบศูนย์การเรียนรู้ชุมชน พบว่า ผลการประเมินความเหมาะสมอยู่ในระดับค่าเฉลี่ย 4.39 ซึ่งหมายถึง ได้รับการประเมินความเหมาะสมอยู่ในระดับมาก

ส่วนที่ 3 การนำระบบการจัดการศูนย์การเรียนรู้ชุมชนในสังกัดองค์กรปกครองส่วนท้องถิ่น จังหวัดสมุทรปราการ ไปใช้ ประกอบด้วย แนวทางการนำระบบไปใช้ เงื่อนไขความสำเร็จ และข้อเสนอแนะในการพัฒนาศูนย์การเรียนรู้ชุมชนให้ยั่งยืน พบว่า ผลการประเมินความเหมาะสมอยู่ในระดับค่าเฉลี่ย 4.87 ซึ่งหมายถึง ได้รับการประเมินความเหมาะสมอยู่ในระดับมากที่สุด

ข้อสรุปจากการพิจารณาและประเมินความเหมาะสมของต้นแบบระบบการจัดการศูนย์การเรียนรู้ชุมชนในสังกัดองค์กรปกครองส่วนท้องถิ่น จังหวัดสมุทรปราการ ในขั้นตอนสุดท้าย โดยผู้ทรงคุณวุฒิ พบว่า ผู้ทรงคุณวุฒิประเมินรับรองระบบดังกล่าว ให้ระบบมีความเหมาะสม แต่ควรปรับปรุงแก้ไขตามข้อเสนอแนะ โดยควรเพิ่มกลยุทธ์ที่จะนำมาใช้ในการดำเนินงาน เพื่อให้บรรลุวัตถุประสงค์ของการพัฒนาระบบการจัดการศูนย์การเรียนรู้ชุมชน ในสังกัดองค์กรปกครองส่วนท้องถิ่น จังหวัดสมุทรปราการ

## อภิปรายผล

จากผลการวิเคราะห์ความคิดเห็นของผู้เชี่ยวชาญกับต้นแบบระบบการจัดการ ศูนย์การเรียนรู้ชุมชนในสังกัดองค์กรปกครองส่วนท้องถิ่น จังหวัดสมุทรปราการ อภิปรายผลได้ดังนี้

1. การพัฒนาระบบการจัดการศูนย์การเรียนรู้ชุมชนในสังกัดองค์กรปกครองส่วนท้องถิ่น จังหวัดสมุทรปราการ ได้ดำเนินตามขั้นตอนการวิจัยและพัฒนานวัตกรรมทางการศึกษา 7 ขั้นตอน (R4D3) ของ ศาสตราจารย์ ดร.ชัยยงค์ พรหมวงศ์ (2556) มาประยุกต์ใช้ในการดำเนินการวิจัย และดำเนินการพัฒนาอย่างมี 1) หลักการและทฤษฎีในการพัฒนาระบบ 2) แนวคิดเพื่อพัฒนารอบแนวคิดของต้นแบบระบบ และ 3) ขั้นตอนการพัฒนาระบบ ส่งผลให้สามารถออกแบบระบบดังกล่าวได้ตามวัตถุประสงค์ อย่างมีหลักการและเหตุผลของระบบที่กำหนดไว้ ทั้งนี้ จากจุดมุ่งหมายงานวิจัย เพื่อพัฒนาระบบการจัดการศูนย์การเรียนรู้ชุมชน ในสังกัดองค์กรปกครองส่วนท้องถิ่น จังหวัดสมุทรปราการ โดยมีปัจจัยนำเข้า (Input) กระบวนการ (Process) ผลผลิต และการประเมินผล (Output) เพื่อนำไปสู่การปฏิบัติ ด้วยความมุ่งหวังให้มีการศึกษาที่เกื้อหนุนให้ประชาชนในชุมชนสามารถเรียนรู้ได้อย่างต่อเนื่อง ตลอดชีวิต โดยการกระจายโอกาสทางการศึกษาให้ทั่วถึง ภายใต้อะไรที่มีอยู่ในชุมชนรอบ ๆ ตัว ทั้งที่มีชีวิตและไม่มีชีวิต เช่น จากประสบการณ์ของวิทยากรหรือปราชญ์ชาวบ้าน จากกลุ่มอาชีพและบริการต่าง ๆ ของศูนย์การเรียนรู้ชุมชน เพื่อให้เกิดการเรียนรู้จากประสบการณ์จริง ในลักษณะของการศึกษานอกระบบ หรือการศึกษาอย่างไม่เป็นทางการ ที่ไม่เน้นการเรียนรู้เฉพาะในห้องเรียน การพัฒนาระบบการจัดการศูนย์การเรียนรู้ชุมชน จึงเป็นอีกสิ่งหนึ่งที่จะก่อประโยชน์ต่อกระบวนการเรียนรู้ที่ทำให้ประชาชนผู้สนใจ ได้พัฒนาศักยภาพจากประสบการณ์ตรง ซึ่งสัมผัสและจับต้องได้ ทั้งนี้ ความสำคัญของศูนย์การเรียนรู้ชุมชน ไม่ได้มีเฉพาะต่อสมาชิกในชุมชนเท่านั้น แต่ยังรวมถึงบุคคลทั่วไปและผู้ศึกษาอยู่ในสถาบันการศึกษา ได้ใช้ประโยชน์จากศูนย์การเรียนรู้เพื่อดำเนินกิจกรรมต่าง ๆ ที่ก่อให้เกิดการเรียนรู้ร่วมกัน และก่อให้เกิดการบันทึกข้อมูลชุมชนที่เป็นระบบ สอดคล้องกับงานวิจัยของ นันทวัน เรืองอร่าม (2554, หน้า 156) ที่ได้ศึกษาการพัฒนารูปแบบศูนย์เรียนรู้ชุมชนนาจอมเทียน พบว่า การพัฒนาศูนย์การเรียนรู้ที่ตรงตามความต้องการของชุมชน จะทำให้เกิด 1) ผู้รับบริการได้รับทักษะและความรู้ที่ตรงกับความต้องการของตนเอง 2) ช่วยยกระดับคุณภาพชีวิตให้ดีขึ้น 3) มีทางเลือกในการประกอบอาชีพเพิ่มขึ้น และ 4) มีความสัมพันธ์ที่ดีระหว่างผู้รับบริการด้วยกันเอง

2. องค์ประกอบของระบบการจัดการศูนย์การเรียนรู้ชุมชนในสังกัดองค์กรปกครองส่วนท้องถิ่น จังหวัดสมุทรปราการ ที่ประกอบด้วย

2.1 ปัจจัยนำเข้าของระบบการจัดการศูนย์การเรียนรู้ชุมชนในสังกัดองค์กรปกครองส่วนท้องถิ่น จังหวัดสมุทรปราการ ประกอบด้วย

2.1.1 เนื้อหาความรู้ หมายถึง ข้อมูลหรือเรื่องราว หรือสิ่งที่จัดเก็บได้จากแหล่งที่มาของความรู้ที่ศูนย์การเรียนรู้ชุมชนนำมาเรียบเรียงให้เป็นระบบ เป็นหมวดหมู่ สามารถทำความเข้าใจ และพร้อมต่อการนำไปใช้ประโยชน์ เพื่อเพิ่มพูนความรู้ ประสบการณ์ ทั้งความรู้ที่ฝังอยู่ในคน (Tacit knowledge) ซึ่งเป็นความรู้ที่ได้จากประสบการณ์ พรสวรรค์ หรือสัญชาตญาณของแต่ละบุคคล เช่น ทักษะในการทำงาน ความคิดทัศนคติ และทั้งความรู้ที่ชัดเจน (Explicit knowledge) ซึ่งสามารถถ่ายทอดได้โดยการจัดกิจกรรมของศูนย์การเรียนรู้ชุมชน

2.1.2 การให้บริการ เพื่อให้โอกาสแก่ทุกคนในการค้นคว้าหาความรู้ด้วยตนเอง และสนับสนุนการศึกษาตลอดชีวิต การค้นคว้าส่วนใหญ่เป็นการอ่าน ดูภาพในหนังสือ หรือดูภาพจากสื่ออินเทอร์เน็ต ศูนย์การเรียนรู้ชุมชน จึงเป็นแหล่งส่งเสริมการอ่านด้วยตนเองอย่างพอใจ และเพลิดเพลิน มีวิธีการบริการการเรียนรู้ในศูนย์การเรียนรู้ชุมชนที่มีความหลากหลายทุกด้าน สอดคล้องกับ กรมส่งเสริมการปกครองท้องถิ่น (ม.ป.ป., 20-29) ที่ได้ศึกษามาตรฐาน ศูนย์การเรียนรู้ชุมชน และกำหนดให้การบริการในศูนย์การเรียนรู้มีความหลากหลายในด้านสื่อ และแรงจูงใจอื่น ๆ ที่ทำให้เกิดประโยชน์แก่คนในชุมชน

2.1.3 บุคลากร หมายถึง มีการบริหารจัดการศูนย์การเรียนรู้ชุมชนด้วยบุคลากรที่มีความรู้ ความเข้าใจในการดำเนินงาน ประกอบด้วย คณะกรรมการบริหารและบุคลากรประจำศูนย์การเรียนรู้ชุมชน สอดคล้องกับงานวิจัยของ ปัญญา จันทโคต (2557) ที่มีผลจากการศึกษาการพัฒนาตัวแบบศูนย์การเรียนรู้ชุมชนสำหรับประเทศไทย ในการดำเนินงานของศูนย์การเรียนรู้ชุมชนในประเทศไทย ด้านบริบทของศูนย์การเรียนรู้ชุมชน พบว่า มีการบริหารงานในรูปแบบของคณะกรรมการ โดยมีจำนวนไม่เกิน 9 คน และมีวาระการดำรงตำแหน่ง 4 ปี และมีบุคคลเป็นครูประจำศูนย์ วุฒิปริญญาตรี และได้รับงบประมาณจากสำนักงานส่งเสริมการศึกษานอกระบบและการศึกษาตามอัธยาศัย

2.1.4 งบประมาณ การบริหารงบประมาณรายจ่ายของศูนย์การเรียนรู้ชุมชน อาจปรับเปลี่ยนไปตามสภาพเศรษฐกิจและความจำเป็นในการบริหารจัดการของศูนย์การเรียนรู้ชุมชน โดยรายได้ของศูนย์การเรียนรู้ชุมชน ส่วนหนึ่งได้จากการสนับสนุนจากภาครัฐ ภาคเอกชน องค์กรปกครองส่วนท้องถิ่น สอดคล้องกับ สุวัฒน์ วรานุสาสน์ (2547) และจินตนา ผลสนอง (2540, หน้า 113) พบว่า รายได้ในการบริหารศูนย์การเรียนรู้มาจากทั้งภาครัฐ รัฐวิสาหกิจ ภาคเอกชน องค์กรปกครองส่วนท้องถิ่น และกรมการศึกษานอกโรงเรียน

2.1.5 อาคาร สถานที่ วัสดุอุปกรณ์ สื่อ เทคโนโลยี โดยศูนย์การเรียนรู้ชุมชน มีอาคารเป็นเอกเทศ 1 ชั้น ประกอบด้วย พื้นที่บริการห้องสมุด ห้องอินเทอร์เน็ตชุมชน ห้องวิชาการ ชุมชน ห้องเรียนรู้กลุ่มอาชีพ ร้านค้าชุมชน ลานกิจกรรมชุมชนและพื้นที่สำนักงาน สอดคล้องกับ งานวิจัยของ ทรงชัย ลิ้มประพุกษ์ (2532, หน้า 35-35) ที่วิจัยโครงการจัดตั้งศูนย์เทคโนโลยี การศึกษาของสำนักงานเขตบางเขน กรุงเทพมหานคร โดยพบว่า พื้นที่ของศูนย์ ควรเป็น อาคารเอกเทศ เป็นหน่วยงานอิสระ และเป็นหน่วยงานกลางที่จะบริการในด้านสื่อต่าง ๆ ขณะที่ จินตนา ผลสนอง (2540, หน้า 113) ได้ศึกษาการพัฒนา รูปแบบการจัดสภาพแวดล้อมทางกายภาพ สำหรับศูนย์การเรียนรู้ในชุมชน สังกัดกรมการศึกษานอกโรงเรียน มีวัตถุประสงค์ที่จะสำรวจ และศึกษาสภาพแวดล้อมทางกายภาพ พบว่า ศูนย์การเรียนรู้ในชุมชน สังกัดกรมการศึกษานอกโรงเรียน ส่วนใหญ่ตั้งอยู่ใกล้ชุมชน การคมนาคมสะดวก ปลอดภัยจากเสียงรบกวน รูปทรง ทุกศูนย์เป็นรูปสี่เหลี่ยมผืนผ้าขนาดแตกต่างกัน ด้านวัสดุอุปกรณ์ สื่อ เทคโนโลยี ศูนย์การเรียนรู้ ชุมชน ประกอบด้วย ที่ดินและสิ่งก่อสร้าง วัสดุอุปกรณ์สำนักงาน วัสดุครุภัณฑ์ทางการศึกษา คอมพิวเตอร์ เครื่องปรับอากาศ อุปกรณ์อิเล็กทรอนิกส์เพื่อเชื่อมต่อเครือข่ายอินเทอร์เน็ต อุปกรณ์ ป้องกันภัย ที่ศูนย์การเรียนรู้ชุมชนที่พัฒนาขึ้น จะต้องดำเนินการจัดหาให้เพียงพอ เพื่อให้ การดำเนินงานของศูนย์บรรลุวัตถุประสงค์ สอดคล้องกับงานวิจัยของ สุวัฒน์ วรรณุศาสตร์ (2547, หน้า 103) ที่ได้ศึกษาแบบจำลองศูนย์การเรียนรู้ด้านพลังงานทดแทนเพื่อการศึกษา โดยแบบจำลอง มีการเตรียมการจัดหาวัสดุ ครุภัณฑ์ ชุดสาริตและสื่อ ที่จะนำมาใช้ในศูนย์การเรียนรู้ด้านพลังงาน ทดแทนอย่างเพียงพอ

2.1.6 เครือข่ายความร่วมมือ การประสานสัมพันธ์ระหว่างปัจจัย หรือทรัพยากร ต่าง ๆ เพื่อให้การดำเนินงานบรรลุผลสำเร็จอย่างราบรื่น รวดเร็ว ประหยัดเวลาและค่าใช้จ่าย และป้องกันการซ้ำซ้อนของงาน ที่อาจจะเกิดขึ้นขณะดำเนินการ ทั้งนี้ องค์กรปกครองส่วนท้องถิ่น ยังสามารถส่งเสริมให้กิจกรรมบางอย่างของชุมชน อาจนำมาจัดในศูนย์การเรียนรู้ชุมชน ได้อย่างเหมาะสม เช่น กิจกรรมวันสำคัญทางศาสนา และกิจกรรมวันเด็ก เป็นต้น และส่งเสริม ให้ผู้มีความรู้ ความสามารถในชุมชน นำความรู้มาถ่ายทอดให้กับบุคคลอื่นที่ศูนย์การเรียนรู้ชุมชน สอดคล้องกับแนวคิดของ ธเนศ ศิริกิจ (2554) ที่ได้ให้ความสำคัญในการสร้างเครือข่ายความร่วมมือ ต้องมีองค์ประกอบ (1P 3C) คือ 1) Participation คือ การมีส่วนร่วม 2) Cooperation คือ การให้ ความร่วมมือ ช่วยเหลือ 3) Coordination คือ การประสานงานให้ราบรื่น และ 4) Collaboration คือ การประสานความร่วมมือ ร่วมใจ นอกจากนี้ บุญเพิ่ม สอนภักดี, ฉลอง ชาตรุประชีวิน และ สุภัญญา แซ่มซ้อย (2559) ที่ได้ศึกษารูปแบบเครือข่ายความร่วมมือเพื่อพัฒนาการจัดการศึกษา ของโรงเรียนในสังกัดเทศบาล พบว่า ความร่วมมือเพื่อพัฒนาการจัดการศึกษาของโรงเรียน

ในสังกัดเทศบาล มี 4 องค์ประกอบ ได้แก่ 1) องค์คณะบุคคลเครือข่ายความร่วมมือ 2) ขอบข่าย และภารกิจเครือข่ายความร่วมมือ 3) แนวทางการจัดการศึกษาตลอดชีวิต และ 4) กระบวนการบริหารของเครือข่ายความร่วมมือ

2.1.7 ปัจจัย/ สิ่งสนับสนุน การที่ศูนย์การเรียนรู้ชุมชนจะดำเนินการบรรลุตามวัตถุประสงค์ได้อย่างมีประสิทธิภาพนั้น การติดตามการดำเนินงานในกิจกรรมต่าง ๆ ของศูนย์การเรียนรู้ชุมชน เป็นสิ่งที่จำเป็นและสำคัญยิ่ง จะต้องมีการติดตามเป็นระยะ ๆ ทั้งในด้านจำนวนผู้มาใช้บริการ จำนวนกิจกรรมนิทรรศการ หรือการใช้สื่อ วัสดุทัศนูปกรณ์ต่าง ๆ ตลอดจนความพึงพอใจ สภาพปัญหาและอุปสรรค การติดตาม อาจทำในรูปแบบการจัดทำสถิติการใช้ผู้รับฟังข้อเสนอแนะ การร้องเรียน หรือประเมินผลเชิงวิจัย ซึ่งสามารถดำเนินการได้ โดยกลุ่มอาสาสมัคร หรือขอความร่วมมือจากนักศึกษาศึกษานอกโรงเรียน เป็นต้น

2.2 กระบวนการจัดการศูนย์การเรียนรู้ชุมชนในสังกัดองค์กรปกครองส่วนท้องถิ่น จังหวัดสมุทรปราการ มีการจัดการอย่างเป็นระบบแบบ APOSCARE ที่ได้ประยุกต์ปรับปรุงจากระบบการจัดการองค์กรเทคโนโลยีและสื่อสารการศึกษา แบบ POSDCARE ตามแนวคิดของ ศาสตราจารย์ ดร.ชัยยงค์ พรหมวงศ์ (2550) ประกอบด้วย การวางแผน การจัดหน่วยงาน การจัดบุคลากร การอำนวยการ การประสานงาน การจัดสรรทรัพยากร การรายงาน และการประเมินติดตามผล และอาศัยทฤษฎีและหลักการจัดการ โดยใช้หลักการมีส่วนร่วม การให้โอกาสและความเท่าเทียมกันทางการศึกษาอย่างมีคุณภาพ ตามแนวคิดของโคเฮนและอัฟฮอฟ (Cohen & Uphoff, 1980) หลักการจัดสรรทรัพยากรให้เป็นไปอย่างคุ้มค่า (ทิพย์เกสร บุญอ่ำไพ, 2556) และแนวคิดด้านความสำคัญของการรายงานการจัดการงานเทคโนโลยีและสื่อสารการศึกษา (พงศ์ประเสริฐ หกสุวรรณ, 2556) โดยระบบ CLCM-APOSCARE ประกอบด้วย การวิเคราะห์บริบท การวางแผน การจัดองค์กร การจัดบุคลากร การสื่อสารความร่วมมือ การจัดสรรทรัพยากร การรายงานและการประเมินผล ซึ่งผู้วิจัยได้เพิ่มเติมให้มีการวิเคราะห์บริบทของชุมชนก่อนวางแผนดำเนินงาน และปรับรวมการจัดหน่วยงาน การจัดบุคลากรและการอำนวยการ ไว้ใน “การจัดองค์กร” เพื่อให้เกิดความคล่องตัวในการจัดการด้วยศูนย์การเรียนรู้ชุมชน เป็นหน่วยงานในสังกัดองค์กรปกครองส่วนท้องถิ่น ที่จะคอยดูแลและให้การสนับสนุนเป็นหลัก

## ข้อเสนอแนะ

### ข้อเสนอแนะในการนำผลงานวิจัยไปใช้

1. การวิจัยครั้งนี้มุ่งเน้นพัฒนาระบบการจัดการศูนย์การเรียนรู้ชุมชนในสังกัดองค์กรปกครองส่วนท้องถิ่น ที่ปรับให้มีความยืดหยุ่นสามารถนำไปประยุกต์ใช้ได้ตามบริบทในแต่ละชุมชนโดยทั่วไป
2. ควรสนับสนุนให้มีการสร้างเครือข่ายความร่วมมือระหว่างองค์กรต่าง ๆ ในชุมชน เพื่อแลกเปลี่ยนความรู้ วัสดุอุปกรณ์ ตลอดจนเทคโนโลยีเพื่อการเรียน สร้างช่องทางการศึกษาให้มากขึ้น
3. ควรสนับสนุนให้มีกิจกรรมการเรียนที่หลากหลายเพื่อดึงดูดประชาชนผู้สนใจได้มีโอกาสเข้าถึงความรู้จากสภาพการจริง

### ข้อเสนอแนะสำหรับการวิจัยต่อไป

1. การพัฒนาระบบการจัดการศูนย์การเรียนรู้ชุมชนในสังกัดองค์กรปกครองส่วนท้องถิ่น จังหวัดสมุทรปราการ ครั้งนี้เป็นการนำเสนอแนวคิด ดังนั้นเมื่อมีการนำไปประยุกต์ใช้ควรมีการวิจัยเชิงประเมินผลการดำเนินงานของศูนย์การเรียนรู้ชุมชนในสังกัดองค์กรปกครองส่วนท้องถิ่น เพื่อให้ได้ผลเชิงประจักษ์ในการปรับปรุงและพัฒนาระบบให้ดำเนินงานได้มีประสิทธิภาพยิ่งขึ้น
2. ควรมีการวิจัยเพื่อศึกษาองค์ประกอบ และเครือข่ายศูนย์การเรียนรู้ชุมชนเพื่อให้ได้ผลที่สอดคล้องกับสถานการณ์และบริบททางสังคมและชุมชนที่เปลี่ยนแปลงอย่างรวดเร็ว
3. หากมีการนำระบบการจัดการศูนย์การเรียนรู้ไปใช้ควรมีการวิจัยเชิงปฏิบัติการการจัดตั้งศูนย์การเรียนรู้ชุมชนในสังกัดองค์กรปกครองส่วนท้องถิ่นหรือสังกัดหน่วยงานองค์กรอื่น ในรูปแบบของการศึกษารายกรณีเพื่อให้ได้ระบบการจัดการศูนย์การเรียนรู้ที่ตรงตามความต้องการกับบริบทพื้นที่
4. ควรมีการวิจัยเพื่อศึกษาวิธีการจัดกิจกรรมส่งเสริมการเรียนรู้ในศูนย์การเรียนรู้ชุมชน เพื่อให้ประชาชนในชุมชนได้รับประโยชน์จากการเข้าร่วมกิจกรรมได้มากที่สุด

## บรรณานุกรม

- กรมส่งเสริมการปกครองส่วนท้องถิ่น. (มปป.) *มาตรฐานศูนย์การเรียนรู้ชุมชน กระทรวงมหาดไทย*. เข้าถึงได้จาก [http://www.dla.go.th/work/e\\_book/eb1/stan17/p0\\_1.pdf](http://www.dla.go.th/work/e_book/eb1/stan17/p0_1.pdf)
- กรมการพัฒนาชุมชน. (2551). *การประเมินผลระดับการพัฒนาคุณภาพแผนชุมชน*. เข้าถึงได้จาก [http://www.cdd.go.th/plandata/call\\_ampur.asp?privid=51&provname](http://www.cdd.go.th/plandata/call_ampur.asp?privid=51&provname)
- กรมการศึกษานอกโรงเรียน. (2552). *แนวความคิดการพัฒนาห้องสมุดประชาชน: มิติใหม่ ศูนย์การเรียนรู้*. กรุงเทพฯ: อาร์ท โปรเกรส.
- แก้ววิเศษ ชรรวมงสา. (2553). *การจัดการการเรียนรู้วิถีชีวิตวิถีชุมชนชาติแบบเกษตรกรสู่เกษตรกรของศูนย์เรียนรู้วิถีชีวิตวิถีชุมชนชาติสองสกลิ่ง อำเภอกาญจนบุรี จังหวัดกาญจนบุรี*. สารนิพนธ์พัฒนาชุมชนมหาบัณฑิต, สาขาวิชาพัฒนาชุมชน, บัณฑิตวิทยาลัย, มหาวิทยาลัยธรรมศาสตร์.
- จิริยา เหนียนเฉลย. (2549). *เทคโนโลยีการศึกษา*. กรุงเทพฯ: ศูนย์สื่อเสริมกรุงเทพ.
- จินตนา ผลสนอง. (2540). *การพัฒนารูปแบบการจัดการสภาพแวดล้อมทางกายภาพสำหรับศูนย์การเรียนรู้ในชุมชน สังกัดกรมการศึกษานอกโรงเรียน*. วิทยานิพนธ์ครุศาสตรมหาบัณฑิต, สาขาวิชาโสตทัศนศึกษา, บัณฑิตวิทยาลัย, จุฬาลงกรณ์มหาวิทยาลัย.
- ชัชวาลย์ วงษ์ประเสริฐ. (2548). *การจัดการความรู้ในองค์กรธุรกิจ*. กรุงเทพฯ: เอ็กซ์เปอร์เน็ท.
- ชัยยงค์ พรหมวงศ์. (2553). *ประมวลสาระชุดวิชาการจัดระบบทางการศึกษา*. นนทบุรี: มหาวิทยาลัยสุโขทัยธรรมาธิราช.
- ทรงชัย ลิ้มประพุกษ์. (2532). *โครงการจัดตั้งศูนย์เทคโนโลยีการศึกษาของสำนักงานเขตบางเขน กรุงเทพมหานคร*. ปรินท์งานนิพนธ์การศึกษามหาบัณฑิต, สาขาวิชาเทคโนโลยีและสื่อสารการศึกษา, บัณฑิตวิทยาลัย, มหาวิทยาลัยศรีนครินทรวิโรฒ.
- ทิพย์เกสร บุญอำไพ. (2536). *พัฒนาการเทคโนโลยีและสื่อสารการศึกษาในการพัฒนาทรัพยากรมนุษย์*. นนทบุรี: มหาวิทยาลัยสุโขทัยธรรมาธิราช.
- ทิพย์เกสร บุญอำไพ. (2556). *การจัดสรรทรัพยากรสำหรับงานเทคโนโลยีและสื่อสารการศึกษา*. นนทบุรี: มหาวิทยาลัยสุโขทัยธรรมาธิราช.
- ชเนศ ศิริกิจ. (2554). *การสร้างสร้างเครือข่ายและการสื่อสารอย่างมีประสิทธิภาพ*. กรุงเทพฯ: กรมการปกครอง.



- นันทรัตน์ ศรีสนุ่นวิเชียร. (2548). *ความสัมพันธ์ระหว่างการจัดการความรู้ ภาวะผู้นำ การเปลี่ยนแปลงและประสิทธิผลของกลุ่มงานการพยาบาล โรงพยาบาลสังกัด กรมการแพทย์ กระทรวงสาธารณสุข เขตกรุงเทพมหานคร. วิทยานิพนธ์พยาบาล ศาสตรมหาบัณฑิต, สาขาวิชาการบริหารการพยาบาล, บัณฑิตวิทยาลัย, จุฬาลงกรณ์ มหาวิทยาลัย.*
- นันทวัน เรืองอร่าม.(2554). *การพัฒนารูปแบบศูนย์การเรียนรู้ชุมชนนาจอมเทียน. วิทยานิพนธ์ ปรัชญาดุสิตบัณฑิต, สาขาวิชาเทคโนโลยีการศึกษา, คณะศึกษาศาสตร์ มหาวิทยาลัยบูรพา.*
- น้ำทิพย์ วิภาวิน. (2547). *การจัดการความรู้กับคลังความรู้. กรุงเทพฯ: เอสอาร์ พรินติ้ง แมส.*
- บดินทร์ วิจารณ์. (2547). *การจัดการความรู้สู่ปัญญาปฏิบัติ. กรุงเทพฯ: เอกซ์เปอร์เน็ท.*
- บุญเกื้อ ควรหาเวช. (2530). *นวัตกรรมการศึกษา. กรุงเทพฯ: เจริญวิทย์.*
- บุญชม ศรีสะอาด. (2540). *การวิจัยทางการวัดผลและประเมินผล. กรุงเทพฯ: สุวีริยาสาสน์.*
- บุญธรรม กิจปริดาบริสุทธิ. (2531). *เทคนิคการสร้างเครื่องมือรวบรวมข้อมูลสำหรับการวิจัย. กรุงเทพฯ: เจริญผล.*
- บุญเพิ่ม สอนภักดี, ฉลอง ชาตรุประชีวิน และสุกัญญา แซ่ม้อย. (2559). *รูปแบบเครือข่ายความร่วมมือเพื่อพัฒนาการจัดการศึกษาของโรงเรียนในสังกัดเทศบาล. Journal of Education Naresuan University, 18(4), 34-52.*
- บุญรัตน์ โตพิทักษ์. (2545). *แนวโน้มนโยบายการเรียนรู้ชุมชนในทศวรรษหน้า ปีพ.ศ. 2545-2554. สารคาม: มหาวิทยาลัยมหาสารคาม.*
- ปัญญา จันทโคต. (2557). *การพัฒนาตัวแบบศูนย์การเรียนรู้ชุมชนสำหรับประเทศไทย. วิทยานิพนธ์ ปรัชญาดุสิตบัณฑิต, สาขาวิชาสารสนเทศศึกษา, บัณฑิตวิทยาลัย มหาวิทยาลัยขอนแก่น.*
- เป็รื่อง กุมุท. (2537). *แนวคิดเกี่ยวกับเทคโนโลยีการสอน. นนทบุรี: มหาวิทยาลัย สุโขทัยธรรมมาธิราช .*
- พงศ์ประเสริฐ หกสุวรรณ. (2548). *การจัดสภาพแวดล้อมการเรียนรู้. ชลบุรี: ภาควิชาเทคโนโลยี การศึกษา มหาวิทยาลัยบูรพา.*
- พงศ์ประเสริฐ หกสุวรรณ. (2556). *การรายงานการจัดการงานเทคโนโลยีและสื่อสารการศึกษา. นนทบุรี: มหาวิทยาลัยสุโขทัยธรรมมาธิราช.*
- พจน์ย์ สวัสดิ์รัตน์. (2550). *พัฒนารูปแบบศูนย์การเรียนรู้ชุมชนเพื่อการเรียนรู้ตลอดชีวิต. กำแพงเพชร. ศูนย์การศึกษานอกโรงเรียน จังหวัดกำแพงเพชร.*

- พลุ เดชะรินทร์. (2545). *เส้นทางจากกลยุทธ์สู่การปฏิบัติด้วย Balanced scorecard และ Key performance indicators*. กรุงเทพฯ: จุฬาลงกรณ์มหาวิทยาลัย.
- พิสันต์ ประทานชวโน. (2553). *ชุมชนแห่งการเรียนรู้*. กรุงเทพฯ: กระทรวงศึกษาธิการ.
- สำนักงานคณะกรรมการวิจัยแห่งชาติ. (2554). *ศูนย์การเรียนรู้ชุมชน*. กรุงเทพฯ: สำนักงานคณะกรรมการวิจัยแห่งชาติ.
- สำนักงานจังหวัดสมุทรปราการ. (2562). *จังหวัดสมุทรปราการ: รายงานประจำปี 2561*. เข้าถึงได้จาก <https://wow.in.th/5hkd4>
- สำนักงานบริหารงานการศึกษานอกโรงเรียน. (2549). *มาตรฐานศูนย์การเรียนรู้ชุมชน พ.ศ. 2549*. กรุงเทพฯ: สำนักงานบริหารงานการศึกษานอกโรงเรียน.
- สำนักงานบริหารและพัฒนาองค์ความรู้. (2560). *ฐานข้อมูลและมาตรฐานแหล่งเรียนรู้สาธารณะ*. เข้าถึงได้จาก <https://wow.in.th/jKYq8>
- สำนักงานพัฒนาชุมชนจังหวัดจันทบุรี. (2556). *เกณฑ์การประเมินมาตรฐานศูนย์การเรียนรู้ชุมชน*. จันทบุรี: สำนักงานพัฒนาชุมชนจังหวัดจันทบุรี.
- สำนักงานเลขาธิการสภาการศึกษา. (2552). *กรอบทิศทางการพัฒนาการศึกษา ในช่วงแผนพัฒนาเศรษฐกิจและสังคมแห่งชาติฉบับที่ 10 (พ.ศ. 2550-2554) ที่สอดคล้องกับแผนการศึกษาแห่งชาติ (พ.ศ. 2545-2559) ฉบับสรุป*. กรุงเทพฯ: สำนักงานเลขาธิการสภาการศึกษา.
- สุภาณี เส็งศรี และวดีพร ปันนา. (2559). ผลการจัดกิจกรรมการเรียนรู้โดยกระบวนการเรียนรู้ QSCCS ร่วมกับการเรียนรู้จากแหล่ง เรียนรู้ในชุมชนเพื่อส่งเสริมความสามารถ การเชื่อมโยงทาง คณิตศาสตร์ สำหรับนักเรียนมัธยมศึกษา. *การประชุมวิชาการ ระดับชาติเนรศวรวิจัย ครั้งที่ 12*. พิษณุโลก.
- สุวัฒน์ วรรณุศาสน์. (2547). *เทคโนโลยีและนวัตกรรมทางการสอนอุตสาหกรรมศึกษา*. พิษณุโลก: มหาวิทยาลัยนเรศวร.
- เอกวิทย์ แก้วประดิษฐ์. (2537). *การวิจัยเทคโนโลยีการศึกษา*. กรุงเทพฯ: สุวีริยาสาส์น.
- Atkinson, P. A. (2002). A 21<sup>th</sup> century community learning center: A case study of collaboration and partnership. *Dissertation Abstract International*, 62(8) 2635-A.
- Cohen. J. M., & Uphoff, N. T. (1980). Participation's place in rural development: Seeking clarity through specificity. *World Development*, 8(3), 213-235.
- Collingsworth, J. (2005). *21<sup>th</sup> Century community learning center program: A study to evaluate the success of a program in a rural county in east Tennessee*. Tennessee: East Tennessee State University.

- Delaney, R. K. (2000). Parent participation in district-level curriculum decision-making: A year in the life of school district. *Dissertation Abstract International*, 60(7), 2349-A.
- Fit, G J., & Fitz, G. (1987). *A. F. Fundamental of system analysis: Using structured analysis and design techniques*. New York: John Wiley & Sons.
- Koontz, H., & Wehrich, H. (1978). *Essentials of management*. New York: McGraw-Hill.
- Stueart, R. D., & Moran, B. B. (2002). *Library and information center management*. London: Westport, Connecticut.
- Stufflebeam, D. L. (1983). *The CIPP Model for program evaluation*. Boston: Kluwer-Nijhoff.
- UNESCO Bangkok. (1995). *World heritage convention*. Retrieve from <http://www.unescobkk.org/culture/wh/1972-world-heritage-convention/>
- UNESCO Bangkok. (2005). *How can the convention be used to manage conservation*. Retrieve from <http://www.unescobkk.org/index.php?id=2912>

ภาคผนวก

ภาคผนวก ก

รายนามผู้เชี่ยวชาญพิจารณาเครื่องมือวิจัย

### รายนามผู้เชี่ยวชาญในการสนทนากลุ่ม (Focus group)

- |                                       |  |
|---------------------------------------|--|
| 1. รองศาสตราจารย์ ดร.ฉลอง ทับศรี      | ภาควิชาบัณฑิตศึกษานานาชาติ<br>และทรัพยากรมนุษย์<br>คณะศึกษาศาสตร์ มหาวิทยาลัยบูรพา                   |
| 2. รองศาสตราจารย์ ดร.มานพ แจ่มกระจ่าง | ภาควิชาการอาชีวศึกษาและการพัฒนาสังคม<br>มหาวิทยาลัยบูรพา   |
| 3. รองศาสตราจารย์ ดร.ธงชัย เล็งศรี    | ภาควิชาเทคโนโลยีและสื่อสารการศึกษา<br>คณะศึกษาศาสตร์ มหาวิทยาลัยนเรศวร                               |
| 4. ดร.ดวงพร ธรรมะ                     | ภาควิชานวัตกรรมและเทคโนโลยีการศึกษา<br>คณะศึกษาศาสตร์ มหาวิทยาลัยบูรพา                               |
| 5. ดร.กรรณิกา เขาวัดนกุล              | สำนักบริหารความยั่งยืน ธรรมาภิบาล<br>และสื่อสารองค์กร เครือเจริญโภคภัณฑ์ (CP)                        |
| 6. สิบตำรวจตรีวีระยุทธ คงไมตรี        | รองปลัดองค์การบริหารส่วนตำบล<br>บางพลีใหญ่ รักษาราชการแทนผู้อำนวยการ<br>กองการศึกษา ศาสนาและวัฒนธรรม |
| 7. นายเบญจะ บรรจงอักษร                | ผู้อำนวยการ โรงเรียนสุเหร่าบางปลา<br>สำนักงานเขตพื้นที่การศึกษาประถมศึกษา<br>สมุทรปราการ เขต 2       |
| 8. นางสาวดลยา ลีมีสง่า                | ผู้อำนวยการกองการศึกษา<br>สำนักงานเทศบาลตำบลด่านสำโรง  |
| 9. นางผกาทิพย์ ภูมีสุข                | หัวหน้างานการจัดการศึกษาตามอัธยาศัย<br>ห้องสมุดประชาชน จังหวัดสมุทรปราการ                            |

### รายนามผู้ทรงคุณวุฒิในการพิจารณาเพื่อรับรองระบบ

1. รองศาสตราจารย์ ดร.เพ็ญ กิจระการ Ed.D. (การบริหารและพัฒนา)  
อาจารย์ประจำภาควิชาเทคโนโลยีและสื่อสารการศึกษา  
คณะศึกษาศาสตร์ มหาวิทยาลัยมหาสารคาม
2. รองศาสตราจารย์ ดร.กชพร นานาผล ปร.ด. (การบริหารการศึกษา)  
ผู้อำนวยการสถาบันวิจัยและพัฒนา  
มหาวิทยาลัยราชภัฏร้อยเอ็ด
3. รองศาสตราจารย์ ดร. ธงชัย เส็งศรี ปร.ด. (เทคโนโลยีการศึกษา)  
อาจารย์ประจำภาควิชาเทคโนโลยีและสื่อสารการศึกษา  
คณะศึกษาศาสตร์ มหาวิทยาลัยนครสวรรค์
4. รองศาสตราจารย์ ดร.สุภาณี เส็งศรี ค.ด. (เทคโนโลยีการศึกษา)  
อาจารย์ประจำภาควิชาเทคโนโลยีและสื่อสารการศึกษา  
คณะศึกษาศาสตร์ มหาวิทยาลัยนครสวรรค์
5. ดร.วสันต์ นาวเหนียว กศ.ด. (การบริหารการศึกษา)  
ผู้อำนวยการสำนักงานเขตพื้นที่การศึกษา  
ประถมศึกษาชลบุรี เขต 1 (ผู้บริหารระดับ 9)

ภาคผนวก ข  
เครื่องมือวิจัย



### แบบสอบถามประกอบการวิจัย

#### เรื่อง สภาพปัจจุบันและความต้องการศูนย์การเรียนรู้ชุมชนในจังหวัดสมุทรปราการ

#### คำชี้แจง

1. แบบสอบถามชุดนี้ มีวัตถุประสงค์เพื่อศึกษาสภาพปัจจุบันและความต้องการศูนย์การเรียนรู้ชุมชน ซึ่งผู้วิจัยจะได้นำผลมาวิเคราะห์ เพื่อเป็นแนวทางในการกำหนดการจัดการศูนย์การเรียนรู้ชุมชนในสังกัดองค์กรปกครองส่วนท้องถิ่น การตอบแบบสอบถามซึ่งตรงกับความเป็นจริงและความคิดเห็นของท่าน จะเป็นประโยชน์อย่างยิ่งต่อการวิจัย อันจะส่งผลให้บรรลุวัตถุประสงค์ตามความมุ่งหมายของการวิจัยในครั้งนี้

2. แบบสอบถามฉบับนี้แบ่งออกเป็น 4 ตอน ดังนี้

ตอนที่ 1 ข้อมูลทั่วไปของผู้ตอบแบบสอบถาม มีลักษณะเป็นแบบสำรวจรายการ และ  
เติมคำตอบ

ตอนที่ 2 สภาพปัจจุบันเกี่ยวกับศูนย์การเรียนรู้ชุมชน มีลักษณะเป็นแบบสำรวจรายการ

ตอนที่ 3 ความต้องการศูนย์การเรียนรู้ชุมชน ในสังกัดองค์กรปกครองส่วนท้องถิ่น มีลักษณะเป็นมาตราประมาณค่า 5 ระดับ

ตอนที่ 4 ความคิดเห็นและข้อเสนอแนะอื่น ๆ มีลักษณะเป็นแบบปลายเปิด

ขอให้ท่านตอบตามความเป็นจริงและโปรดตอบให้ครบทุกข้อ ทุกตอน เพื่อให้ได้ข้อมูลที่สมบูรณ์ และเป็นประโยชน์กับการวางแผนพัฒนาศูนย์การเรียนรู้ชุมชน ในสังกัดองค์กรปกครองส่วนท้องถิ่น

ผู้วิจัยขอขอบพระคุณที่ท่านให้ความร่วมมือในการวิจัยครั้งนี้ อย่างดียิ่ง

นายจิรศักดิ์ ประทุมรัตน์

นิสิตปริญญาเอก สาขาวิชาเทคโนโลยีการศึกษา

คณะศึกษาศาสตร์ มหาวิทยาลัยบูรพา

**ตอนที่ 1 ข้อมูลทั่วไปของผู้ตอบแบบสอบถาม**

**คำชี้แจง** โปรดใส่เครื่องหมาย ✓ ในช่อง  หน้าข้อความหรือช่องว่าง ที่ตรงกับความเป็นจริง หรือตรงกับความคิดเห็นของท่าน

1. เพศ

ชาย

หญิง

2. อายุ

ต่ำกว่า 31 ปี

31-35 ปี

36-40 ปี

41-45 ปี

46-50 ปี

51 ปีขึ้นไป

3. วุฒิการศึกษา

ต่ำกว่าปริญญาตรี

ปริญญาตรี

ปริญญาโท

สูงกว่าปริญญาโท

4. ประสบการณ์การทำงานของท่าน

1-5 ปี

6-10 ปี

11-15 ปี

สูงกว่า 15 ปี

5. ท่านมีความรู้และประสบการณ์ทางด้านการจัดการศูนย์การเรียนรู้ชุมชน อย่างไร

สำเร็จการศึกษาด้านการศึกษาโดยตรง

เคยศึกษารายวิชาเกี่ยวกับการศึกษาในสถานศึกษามาบ้าง

เคยอบรม สัมมนา หรือฝึกปฏิบัติเกี่ยวกับการศึกษา

ไม่เคยศึกษา หรือมีความรู้เกี่ยวกับการศึกษาเลย

อื่น ๆ (โปรดระบุ).....

ตอนที่ 2 สภาพปัจจุบันเกี่ยวกับศูนย์การเรียนรู้ชุมชน

คำชี้แจง โปรดทำเครื่องหมาย ✓ หน้าข้อความที่ตรงกับความเป็นจริงและความคิดเห็นของท่าน

สภาพปัจจุบัน	มี	ไม่มี	หมายเหตุ
1. ศูนย์การเรียนรู้ชุมชน มีการกำหนดแผนงาน โครงการ กิจกรรม หรืองานด้านการศึกษา/ ศูนย์การเรียนรู้ ชุมชน หรือไม่			
2. ศูนย์การเรียนรู้ชุมชน มีการจัดองค์กร หรือมีหน่วยงาน หรือฝ่ายที่รับผิดชอบด้านการศึกษาศูนย์การเรียนรู้ ชุมชน หรือไม่			
3. ศูนย์การเรียนรู้ชุมชน มีการประสานงานด้านการศึกษา หรือไม่			
3.1 การประสานกับหน่วยงานภายในศูนย์การเรียนรู้ ชุมชน			
3.2 การประสานกับหน่วยงานภายนอกศูนย์การเรียนรู้ ชุมชน			
4. ศูนย์การเรียนรู้ชุมชน มีบุคลากรด้านการศึกษาโดยตรง หรือไม่			
5. ศูนย์การเรียนรู้ชุมชน ได้จัดให้มีหัวหน้างาน หรือผู้ประสานงานศูนย์การเรียนรู้ชุมชนต่าง ๆ หรือไม่			
6. ศูนย์การเรียนรู้ชุมชน มีการจัดสรรทรัพยากร ด้านการจัดการศูนย์การเรียนรู้ชุมชน ร่วมกับหน่วยงาน ต่าง ๆ			
6.1 การจัดสรรวัสดุอุปกรณ์เพื่อการสอน			
6.2 การจัดสรรงบประมาณด้านการจัดการ ศูนย์การเรียนรู้ชุมชน			
6.3 การจัดสรรโครงสร้างพื้นฐานด้านเทคโนโลยี เพื่อการศึกษา เช่น อาคารสถานที่ ระบบ สาธารณูปโภค ระบบการสื่อสาร เป็นต้น			

สภาพปัจจุบัน	มี	ไม่มี	หมายเหตุ
6.4 การจัดสรรทรัพยากรอื่น ๆ เพื่อการจัดการเรียน ศูนย์การเรียนรู้ในชุมชน ในสังกัดองค์กรปกครอง ส่วนท้องถิ่น			
7. ศูนย์การเรียนรู้ชุมชน มีการผลิต หรือส่งเสริม สนับสนุนสื่อ เช่น สิ่งพิมพ์ ภาพเคลื่อนไหว สื่ออิเล็กทรอนิกส์ เพื่อการประชาสัมพันธ์ ศูนย์การเรียนรู้ชุมชน ในสังกัดองค์กรปกครอง ส่วนท้องถิ่น หรือไม่			
8. ศูนย์การเรียนรู้ชุมชน มีการผลิต หรือส่งเสริม สนับสนุนสื่อ เช่น สิ่งพิมพ์ ภาพเคลื่อนไหว สื่ออิเล็กทรอนิกส์ เพื่อเผยแพร่ข่าวสารความรู้ แก่ประชาชน หรือไม่			
9. ศูนย์การเรียนรู้ชุมชน มีการให้บริการวัสดุอุปกรณ์ แก่ประชาชน หรือหน่วยงานที่เกี่ยวข้อง หรือไม่			
10. ศูนย์การเรียนรู้ชุมชน มีการให้บริการสถานที่ เพื่อการฝึกอบรมพัฒนาบุคลากรแก่หน่วยงานต่าง ๆ หรือไม่			
11. ศูนย์การเรียนรู้ชุมชน มีการให้คำปรึกษา ด้านการศึกษา/ ศูนย์การเรียนรู้ในชุมชนแก่ประชาชน หรือหน่วยงานที่เกี่ยวข้องหรือไม่			

12. องค์กรปกครองส่วนท้องถิ่น ควรจัดให้บริการศูนย์การเรียนรู้ประเภทใดในชุมชน

- ศูนย์พัฒนาเด็กเล็ก
- ศูนย์ภาษา และวัฒนธรรมและภูมิปัญญาท้องถิ่น
- ศูนย์สารสนเทศเพื่อการท่องเที่ยว
- ศูนย์ความรู้ด้านกฎหมาย
- ศูนย์ฝึกอาชีพ
- ศูนย์ประวัติศาสตร์ชาติพันธุ์
- ศูนย์การเรียนรู้รู้เกษตรกรรม

ตอนที่ 3 ความต้องการระบบการจัดการศูนย์การเรียนรู้ชุมชนในสังกัดองค์กรปกครองส่วนท้องถิ่น  
การสำรวจความต้องการศูนย์การเรียนรู้ชุมชนในสังกัดองค์กรปกครองส่วนท้องถิ่น วัดจากระดับ  
ความเห็นด้วยกับข้อความที่กำหนดให้

คำชี้แจง ขอให้ท่านทำเครื่องหมาย ✓ ทับตัวเลขในช่องหลังข้อความ ซึ่งตรงกับความคิดเห็น  
ของท่าน โดยถือเกณฑ์ดังนี้

ระดับคะแนน 5 มากที่สุด	หมายถึง เห็นด้วยมากที่สุดกับข้อความดังกล่าว
ระดับคะแนน 4 มาก	หมายถึง เห็นด้วยมากกับข้อความดังกล่าว
ระดับคะแนน 3 ปานกลาง	หมายถึง เห็นด้วยปานกลางกับข้อความดังกล่าว
ระดับคะแนน 2 น้อย	หมายถึง เห็นด้วยน้อยกับข้อความดังกล่าว
ระดับคะแนน 1 น้อยที่สุด	หมายถึง เห็นด้วยน้อยที่สุดกับข้อความดังกล่าว

ความคิดเห็น	ระดับความคิดเห็น				
	5	4	3	2	1
<b>การบริหารจัดการ</b>					
1. องค์กรปกครองส่วนท้องถิ่นควรมีหน่วยงานกลาง ซึ่งทำหน้าที่เป็น ศูนย์กลางในการจัดการศูนย์การเรียนรู้ ให้บริการสื่อ หรือวัสดุ อุปกรณ์ ทางการศึกษา ให้การฝึกอบรมบุคลากรและเป็นแหล่งความรู้ตลอดชีวิต ของประชาชน					
2. องค์กรปกครองส่วนท้องถิ่น ควรจัดตั้งศูนย์การเรียนรู้ชุมชน กำหนด เป็นนโยบาย ในเรื่องต่อไปนี้ มากน้อยเพียงใด					
2.1 การบริหารจัดการ					
2.2 งบประมาณ					
2.3 บุคลากร					
2.4 วัสดุอุปกรณ์และอาคารสถานที่					
2.5 ความรู้					
2.6 ปัจจัยสนับสนุน					
2.7 ความร่วมมือของศูนย์การเรียนรู้ชุมชน					
3. ศูนย์การเรียนรู้ชุมชนในสังกัดองค์กรปกครองส่วนท้องถิ่นที่จัดตั้งขึ้น ควรมีบทบาทหน้าที่ดังนี้ มากน้อยเพียงใด					
3.1 ผลิตสื่อเพื่อประชาสัมพันธ์หน่วยงานองค์กรปกครองส่วนท้องถิ่น					

ความคิดเห็น	ระดับความคิดเห็น				
	5	4	3	2	1
3.2 ผลิตสื่อเพื่อเผยแพร่ความรู้ที่เป็นประโยชน์ให้กับประชาชน					
3.3 ผลิตสื่อภูมิปัญญาท้องถิ่นเพื่อเผยแพร่สู่สากล					
3.4 ให้บริการด้านวัสดุอุปกรณ์สำหรับผลิตสื่อภูมิปัญญาท้องถิ่นแก่ประชาชนผู้ขอรับบริการ					
3.5 ให้บริการ สืบค้น แสวงหาความรู้จากสถานที่จริงและอินเทอร์เน็ตเพื่อส่งเสริมการเรียนรู้ตลอดชีวิตของประชาชน (ในระบบนอกระบบและตามอัธยาศัย)					
3.6 ให้บริการวัสดุ อุปกรณ์ สำหรับผลิตและเผยแพร่สื่อให้กับหน่วยงานในพื้นที่เพื่อพัฒนาคุณภาพชีวิตของประชาชน					
3.7 ให้คำปรึกษาเกี่ยวกับงานที่เกี่ยวข้องกับศูนย์การเรียนรู้ชุมชน					
3.8 เป็นแหล่งพัฒนาบุคลากรและฝึกอบรมให้ความรู้และส่งเสริมทักษะอาชีพ					
3.9 ทำหน้าที่เป็นหน่วยประสานงานกลางด้านความรู้กับหน่วยงานภายนอกที่เกี่ยวข้อง					
3.10 อื่น ๆ (โปรดระบุ).....					
4. ศูนย์การเรียนรู้ชุมชนในสังกัดองค์กรปกครองส่วนท้องถิ่น ควรมีการบริหารจัดการในลักษณะดังนี้ มากน้อยเพียงใด					
4.1 มีการวางแผนแบบมีส่วนร่วม					
4.2 มีการจัดองค์กร (แบบแยกศูนย์/ แบบรวมศูนย์)					
4.3 มีการจัดสรรบุคลากร					
4.4 มีการกำกับดูแลศูนย์การเรียนรู้อย่างใกล้ชิด					
4.5 มีการใช้เทคโนโลยีในการสื่อสารร่วมมือและสร้างเครือข่ายของศูนย์การเรียนรู้ชุมชน					
4.6 มีการจัดสรรทรัพยากร เพื่อการเรียนรู้ที่หลากหลาย					
4.7 มีการรายงานผลการดำเนินงานอย่างเป็นระบบ					
4.8 มีการประเมินผล					

ความคิดเห็น	ระดับความคิดเห็น				
	5	4	3	2	1
<b>บุคลากร</b>					
5. ผู้บริหารศูนย์การเรียนรู้ชุมชนในสังกัดองค์กรปกครองส่วนท้องถิ่น ควรได้มาโดยวิธีดังต่อไปนี้ มากน้อยเพียงใด					
5.1 การเลือกตั้งจากหน่วยงานที่เกี่ยวข้องในพื้นที่					
5.2 การแต่งตั้งจากนายกองค์กรปกครองส่วนท้องถิ่น					
5.3 การสอบบรรจุทั่วไป					
5.4 อื่น ๆ.....					
6. ผู้บริหารศูนย์การเรียนรู้ชุมชนในสังกัดองค์กรปกครองส่วนท้องถิ่น ต้องมีวุฒิทางการศึกษาด้าน โสตทศนศึกษา เทคโนโลยีทางการศึกษา หรือเทคโนโลยีและสื่อสารการศึกษา					
7. ผู้บริหารศูนย์การเรียนรู้ชุมชนในสังกัดองค์กรปกครองส่วนท้องถิ่น ควรมีวาระในการปฏิบัติงานดังนี้ มากน้อยเพียงใด					
7.1 ระยะเวลา 1-2 ปี					
7.2 ระยะเวลา 3-4 ปี					
7.3 ระยะเวลา 5-6 ปี					
7.4 ไม่ต้องกำหนดระยะเวลา					
8. ศูนย์การเรียนรู้ชุมชนในสังกัดองค์กรปกครองส่วนท้องถิ่น ควรมี คณะทำงานฝ่ายต่าง ๆ ดังนี้ มากน้อยเพียงใด					
8.1 ฝ่ายวิชาการ					
8.2 ฝ่ายจัดการความรู้					
8.3 ฝ่ายบริการสารสนเทศ/ อุปกรณ์/ สื่อ					
8.4 ฝ่ายธุรการ					
8.5 ฝ่ายออกแบบ และผลิตสื่อพื้นฐานและสื่ออิเล็กทรอนิกส์					
8.6 ฝ่ายซ่อมบำรุง					
8.7 ฝ่ายประชาสัมพันธ์					
8.8 ฝ่ายฝึกอบรมความรู้ต่าง ๆ					
8.9 อื่น ๆ (โปรดระบุ).....					

ความคิดเห็น	ระดับความคิดเห็น				
	5	4	3	2	1
9. ศูนย์การเรียนรู้ชุมชนแต่ละศูนย์ ควรมีบุคลากรเพื่อให้บริการได้อย่างมีประสิทธิภาพ ควรมีจำนวนดังนี้ มากน้อยเพียงใด					
9.1 จำนวน 1-3 คน					
9.2 จำนวน 4-6 คน					
9.3 จำนวน 7-10 คน					
9.4 จำนวนอย่างน้อย 10 คน					
10. บุคลากรของศูนย์การเรียนรู้ในชุมชน ได้มาโดยวิธีการใด					
10.1 คัดเลือกจากหน่วยงานที่เกี่ยวข้อง					
10.2 ตั้งกรอบอัตราใหม่					
10.3 ขอความร่วมมือจากหน่วยงานต่าง ๆ					
10.4 อาสาสมัคร					
10.5 อื่น ๆ.....					
11. ศูนย์การเรียนรู้ชุมชนในสังกัดองค์กรปกครองส่วนท้องถิ่น ควรมีศูนย์จัดการแหล่งความรู้					
11.1 ระดับท้องถิ่น					
11.2 ระดับจังหวัด					
11.3 อื่น ๆ (โปรดระบุ).....					
12. บุคลากรผู้ปฏิบัติงานในศูนย์การเรียนรู้ชุมชนในสังกัดองค์กรปกครองส่วนท้องถิ่น ควรได้มาโดยวิธีต่อไปนี้ มากน้อยเพียงใด					
12.1 รับบรรจุตามคุณสมบัติที่กำหนด					
12.2 คัดเลือกจากบุคลากรในหน่วยงานภายในองค์กรปกครองส่วนท้องถิ่น					
12.3 คัดเลือกจากบุคลากรที่เป็นตัวแทนจากหน่วยงานที่เกี่ยวข้องในพื้นที่					
12.4 อื่น ๆ (โปรดระบุ).....					
<b>งบประมาณ</b>					
13. ศูนย์การเรียนรู้ชุมชนในสังกัดองค์กรปกครองส่วนท้องถิ่น ควรได้รับการจัดสรรงบประมาณ เพื่อสนับสนุนการดำเนินงานโดยเฉพาะ					



ความคิดเห็น	ระดับความคิดเห็น				
	5	4	3	2	1
14. งบประมาณในการสนับสนุนศูนย์การเรียนรู้ชุมชนในสังกัดองค์กรปกครองส่วนท้องถิ่น ควรได้มาจากแหล่งงบประมาณต่อไปนี้อีกมากน้อยเพียงใด					
14.1 เงินงบประมาณแผ่นดิน					
14.2 เงินบริจาค					
14.3 เงินจากการให้บริการของศูนย์					
14.4 อื่น ๆ (โปรดระบุ).....					
<b>วัสดุอุปกรณ์และพื้นที่ใช้สอย</b>					
15. วัสดุ อุปกรณ์ที่จำเป็นสำหรับการออกแบบและผลิตสื่อประเภทต่าง ๆ ควรมีมากน้อยเพียงใด					
15.1 วัสดุ อุปกรณ์ที่ใช้ในการออกแบบและผลิตสื่อประเภทสิ่งพิมพ์ เช่น แผ่นพับ ภาพโฆษณา					
15.2 วัสดุ อุปกรณ์ที่ใช้ในการออกแบบและผลิตสื่อประเภทภาพนิ่ง ภาพเคลื่อนไหว เสียง					
15.3 วัสดุ อุปกรณ์ที่ใช้ในการออกแบบและผลิตสื่ออิเล็กทรอนิกส์ คอมพิวเตอร์					
15.4 อื่น ๆ (โปรดระบุ).....					
16. วัสดุ อุปกรณ์ที่จำเป็นสำหรับการให้บริการความรู้ในศูนย์การเรียนรู้ชุมชนในสังกัดองค์กรปกครองส่วนท้องถิ่น ควรมีมากน้อยเพียงใด					
16.1 วัสดุ อุปกรณ์ที่เกี่ยวข้องกับสื่อประเภทสิ่งพิมพ์ เช่น หนังสือ นิตยสาร เป็นต้น					
16.2 วัสดุ อุปกรณ์ที่เกี่ยวข้องกับภาพนิ่ง ภาพเคลื่อนไหว เสียง เช่น ซีดี เครื่องรับโทรทัศน์ กล้องถ่ายรูป เครื่องขยายเสียง เป็นต้น					
16.3 วัสดุ อุปกรณ์ที่เกี่ยวข้องกับสื่ออิเล็กทรอนิกส์ คอมพิวเตอร์					
16.4 อื่น ๆ (โปรดระบุ).....					
17. วัสดุ อุปกรณ์สำหรับจัดเก็บและซ่อมบำรุง เช่น ชั้นวางอุปกรณ์ เครื่องมือซ่อมบำรุง ฯลฯ ควรมีมากน้อยเพียงใด					



**แบบประเมินที่ใช้ในการสนทนากลุ่ม**  
**เพื่อประเมินกรอบแนวคิดต้นแบบระบบการจัดการศูนย์การเรียนรู้ชุมชน**  
**ในสังกัดองค์กรปกครองส่วนท้องถิ่น จังหวัดสมุทรปราการ**

**ผู้วิจัย**

นายจรัสศักดิ์ ประทุมรัตน์

นิสิตหลักสูตรปรัชญาดุษฎีบัณฑิต สาขาวิชาเทคโนโลยีการศึกษา

ภาควิชานวัตกรรมและเทคโนโลยีการศึกษา

คณะศึกษาศาสตร์ มหาวิทยาลัยบูรพา

**อาจารย์ที่ปรึกษาหลัก** รองศาสตราจารย์ ดร.ทิพย์เกสร บุญอำไพ

**อาจารย์ที่ปรึกษาร่วม** รองศาสตราจารย์ ดร.พงศ์ประเสริฐหุกสุวรรณ

**วัตถุประสงค์ของการสอบถามความคิดเห็น**

เพื่อศึกษาความคิดเห็นของผู้เชี่ยวชาญเกี่ยวกับความเหมาะสมของ (ร่าง) กรอบแนวคิดต้นแบบระบบการจัดการศูนย์การเรียนรู้ชุมชนในสังกัดองค์กรปกครองส่วนท้องถิ่น จังหวัดสมุทรปราการ

ผู้เชี่ยวชาญ.....(ลงชื่อ)

(.....)

**คำชี้แจง**

แบบสอบถามความคิดเห็นฉบับนี้ เป็นส่วนหนึ่งของคุณูปการในหลักสูตรปรัชญาดุษฎีบัณฑิต สาขาวิชาเทคโนโลยีการศึกษา ภาควิชานวัตกรรมและเทคโนโลยีศึกษาศณะศึกษาศาสตร์ มหาวิทยาลัยบูรพา เรื่อง การพัฒนาระบบการจัดการศูนย์การเรียนรู้ชุมชนในสังกัดองค์กรปกครองส่วนท้องถิ่น จังหวัดสมุทรปราการ ผู้วิจัยจะนำความคิดเห็น คำแนะนำ และข้อเสนอแนะของท่านไปใช้ในการปรับปรุงระบบให้มีความสมบูรณ์ยิ่งขึ้น

ขอขอบพระคุณท่านเป็นอย่างสูง

นายจรัสศักดิ์ ประทุมรัตน์

หมายเลขโทรศัพท์ 092-951-4965

**แบบประเมินกรอบแนวคิด**  
**ต้นแบบระบบการจัดการศูนย์การเรียนรู้ชุมชนในสังกัดองค์กรปกครองส่วนท้องถิ่น**  
**จังหวัดสมุทรปราการ**

**ผู้วิจัย**

นายจรัสศักดิ์ ประทุมรัตน์

นิสิตหลักสูตรปรัชญาดุษฎีบัณฑิต สาขาวิชาเทคโนโลยีการศึกษา

ภาควิชานวัตกรรมและเทคโนโลยีการศึกษา

คณะศึกษาศาสตร์ มหาวิทยาลัยบูรพา

**อาจารย์ที่ปรึกษาหลัก** รองศาสตราจารย์ ดร.ทิพย์เกษร บุญอำไพ

**อาจารย์ที่ปรึกษาร่วม** รองศาสตราจารย์ ดร.พงศ์ประเสริฐหุกสุวรรณ

**วัตถุประสงค์ของการวิจัย**

**วัตถุประสงค์ทั่วไป**

เพื่อพัฒนาระบบการจัดการศูนย์การเรียนรู้ชุมชนในสังกัดองค์กรปกครองส่วนท้องถิ่น

จังหวัดสมุทรปราการ

**วัตถุประสงค์เฉพาะ**

1. เพื่อสร้างระบบการจัดการศูนย์การเรียนรู้ชุมชนในสังกัดองค์กรปกครองส่วนท้องถิ่น

จังหวัดสมุทรปราการ

2. เพื่อประเมินระบบการจัดการศูนย์การเรียนรู้ชุมชนในสังกัดองค์กรปกครอง

ส่วนท้องถิ่น จังหวัดสมุทรปราการ

**วัตถุประสงค์ของการประเมิน**

เพื่อประเมินความเหมาะสมของกรอบแนวคิดต้นแบบระบบการจัดการศูนย์การเรียนรู้ชุมชนในสังกัดองค์กรปกครองส่วนท้องถิ่น จังหวัดสมุทรปราการ ตามความคิดเห็นของผู้เชี่ยวชาญ ผลที่ได้จากการประเมินกรอบแนวคิดต้นแบบระบบ จะนำไปปรับปรุงแก้ไขระบบให้มีความสมบูรณ์ ก่อนนำเสนอผู้ทรงคุณวุฒิให้การรับรองในลำดับต่อไป

### คำชี้แจง

การประเมินความเหมาะสมของกรอบแนวคิดต้นแบบระบบการจัดการศูนย์การเรียนรู้ชุมชนในสังกัดองค์กรปกครองส่วนท้องถิ่น จังหวัดสมุทรปราการ ประกอบด้วยข้อคำถาม 4 ตอน ได้แก่

ตอนที่ 1 ส่วนประกอบหลักและองค์ประกอบของระบบการจัดการศูนย์การเรียนรู้ชุมชนในสังกัดองค์กรปกครองส่วนท้องถิ่น จังหวัดสมุทรปราการ

ตอนที่ 2 การใช้งานระบบการจัดการศูนย์การเรียนรู้ชุมชนในสังกัดองค์กรปกครองส่วนท้องถิ่น จังหวัดสมุทรปราการ

ตอนที่ 3 ข้อเสนอแนะ

ตอนที่ 4 ข้อสรุปจากการประเมินความเหมาะสมของกรอบแนวคิดต้นแบบระบบการจัดการศูนย์การเรียนรู้ชุมชนในสังกัดองค์กรปกครองส่วนท้องถิ่น จังหวัดสมุทรปราการ

โดยท่านสามารถพิจารณารายละเอียดของระบบการจัดการศูนย์การเรียนรู้ชุมชนในสังกัดองค์กรปกครองส่วนท้องถิ่น จังหวัดสมุทรปราการ ได้จากต้นแบบระบบที่ส่งมาพร้อมกันนี้

โปรดทำเครื่องหมาย ✓ ลงในช่อง “ระดับความคิดเห็น” ที่ตรงตามความคิดเห็นของท่าน พร้อมเขียนข้อเสนอแนะที่เป็นประโยชน์ในการนำไปพิจารณาปรับปรุงระบบต่อไป โดยมีเกณฑ์ในการพิจารณา ดังนี้

5 หมายถึง มีความคิดเห็นว่ารายการประเมินนั้น มีความเหมาะสมระดับมากที่สุด

4 หมายถึง มีความคิดเห็นว่ารายการประเมินนั้น มีความเหมาะสมระดับมาก

3 หมายถึง มีความคิดเห็นว่ารายการประเมินนั้น มีความเหมาะสมระดับปานกลาง

2 หมายถึง มีความคิดเห็นว่ารายการประเมินนั้น มีความเหมาะสมระดับน้อย

1 หมายถึง มีความคิดเห็นว่ารายการประเมินนั้น มีความเหมาะสมระดับน้อยที่สุด

ผู้วิจัยขอขอบพระคุณท่านเป็นอย่างสูงที่กรุณาประเมินความเหมาะสมของกรอบแนวคิดต้นแบบระบบการจัดการศูนย์การเรียนรู้ชุมชนในสังกัดองค์กรปกครองส่วนท้องถิ่น จังหวัดสมุทรปราการ ซึ่งจะเป็นประโยชน์ต่องานวิจัยในครั้งนี้เป็นอย่างมาก

นายจิรศักดิ์ ประทุมรัตน์

หมายเลขโทรศัพท์ 092-951-4965

ผู้เชี่ยวชาญประเมินกรอบแนวคิดต้นแบบระบบ  
ลงชื่อ.....ผู้ประเมิน  
(.....)

ตอนที่ 1 ส่วนประกอบหลักและองค์ประกอบของระบบการจัดการศูนย์การเรียนรู้ชุมชนในสังกัด  
องค์กรปกครองส่วนท้องถิ่น จังหวัดสมุทรปราการ

ส่วนประกอบหลักของระบบ	ระดับความคิดเห็น				
	5	4	3	2	1
1. หลักการและเหตุผลของระบบ					
2. วัตถุประสงค์ของระบบ					
3. หลักการและทฤษฎีในการพัฒนาระบบ					
4. แนวคิดในการพัฒนารอบแนวคิดต้นแบบระบบ					
5. ขั้นตอนการพัฒนาระบบ					
6. องค์ประกอบของระบบ					
7. ปัจจัยนำเข้า (Input) การวิเคราะห์บริบท					
7.1 ชุดความรู้ในศูนย์เรียนรู้ชุมชน					
7.2 ศูนย์การเรียนรู้ในชุมชน					
7.3 บุคลากร					
7.4 งบประมาณ					
7.5 อาคาร สถานที่ วัสดุอุปกรณ์ สื่อ เทคโนโลยี					
7.6 เครือข่ายความร่วมมือ					
7.7 ปัจจัย/ สิ่งสนับสนุน					
8. กระบวนการ (Process) ของระบบประกอบด้วย					
8.1 P-Planning การวางแผน					
8.2 O-Organizing การจัดองค์กร					
8.3 S-Staffing การจัดบุคลากร					
8.4 D-Directing การกำกับดูแล					
8.5 C-Coordinating การประสานความร่วมมือ					
8.6 A-Allocating การจัดสรรทรัพยากร					
8.7 R-Reporting การรายงาน					
8.8 E-Evaluating การประเมิน					

ส่วนประกอบหลักของระบบ	ระดับความคิดเห็น				
	5	4	3	2	1
9. แบบจำลองของระบบ					
9.1 P-Planning การวางแผน					
9.2 O-Organizing การจัดองค์กร					
9.3 S-Staffing การจัดบุคลากร					
9.4 D-Directing การกำกับดูแล					
9.5 C-Coordinating การประสานความร่วมมือ					
9.6 A-Allocating การจัดสรรทรัพยากร					
9.7 R-Reporting การรายงาน					
9.8 E-Evaluating การประเมิน					
10. ผลลัพธ์ (Output) ของระบบ กลไกในการจัดการศูนย์การเรียนรู้ชุมชนในสังกัดองค์กรปกครอง ส่วนท้องถิ่น จังหวัดสมุทรปราการ					
11. ข้อมูลย้อนกลับของระบบ (Feedback)					

## ข้อเสนอแนะ

## ด้านหลักการและเหตุผลของระบบ

.....

.....

.....

## ด้านวัตถุประสงค์ของระบบ

.....

.....

.....

## ด้านหลักการและทฤษฎีในการพัฒนาระบบ

.....

.....

.....

**ด้านแนวคิดในการพัฒนารอบแนวคิดต้นแบบระบบ**

.....

.....

.....

**ด้านขั้นตอนการพัฒนาระบบ**

.....

.....

.....

**ด้านองค์ประกอบของระบบ**

.....

.....

.....

**ด้านปัจจัยนำเข้า (Input) ของระบบ**

.....

.....

.....

**ด้านกระบวนการ (Process) ของระบบ**

.....

.....

.....

**ด้านผลลัพธ์ (Output) ของระบบ**

.....

.....

.....

**ด้านข้อมูลย้อนกลับ (Feedback) ของระบบ**

.....

.....

.....



ตอนที่ 2 การนำระบบการจัดการศูนย์การเรียนรู้ชุมชนในสังกัดองค์กรปกครองส่วนท้องถิ่น  
จังหวัดสมุทรปราการ ไปใช้

การใช้งานระบบ	ระดับความคิดเห็น				
	5	4	3	2	1
1. ระบบการจัดการศูนย์การเรียนรู้ชุมชนในสังกัดองค์กรปกครองส่วนท้องถิ่น จังหวัดสมุทรปราการ ที่พัฒนาขึ้น มีความเหมาะสมในการนำไปใช้					
2. ระบบการจัดการศูนย์การเรียนรู้ชุมชนในสังกัดองค์กรปกครองส่วนท้องถิ่น จังหวัดสมุทรปราการ ที่พัฒนาขึ้น เป็นประโยชน์ต่อการจัดการศูนย์การเรียนรู้ ให้เป็นไปตามความต้องการของคนในชุมชน					
3. ระบบการจัดการศูนย์การเรียนรู้ชุมชนในสังกัดองค์กรปกครองส่วนท้องถิ่น จังหวัดสมุทรปราการ ที่พัฒนาขึ้น มีความเป็นไปได้ในการนำไปใช้ในการจัดการศูนย์การเรียนรู้ชุมชนในสังกัดองค์กรปกครองส่วนท้องถิ่น ได้จริง					
ข้อเสนอแนะ					
.....					
.....					
.....					
.....					
.....					

ตอนที่ 3 ข้อเสนอแนะเพิ่มเติมเกี่ยวกับระบบการจัดการศูนย์การเรียนรู้ชุมชนในสังกัดองค์กร  
ปกครองส่วนท้องถิ่น จังหวัดสมุทรปราการ

.....

.....

.....

.....

.....

ตอนที่ 4 ข้อเสนอจากการประเมินกรอบแนวคิดต้นแบบระบบการจัดการศูนย์การเรียนรู้ชุมชน  
ในสังกัดองค์กรปกครองส่วนท้องถิ่น จังหวัดสมุทรปราการ จากการประเมิน  
ความเหมาะสมของกรอบแนวคิดต้นแบบระบบ

ข้าพเจ้ามีความเห็นว่า

- ระบบมีความเหมาะสม สามารถนำไปใช้ทดลองได้
- ระบบมีความเหมาะสม แต่ควรปรับปรุงแก้ไขตามข้อเสนอแนะก่อนนำไปทดลองใช้
- ระบบยังไม่มี ความเหมาะสม

ผู้วิจัยขอขอบพระคุณท่านเป็นอย่างสูง ที่กรุณาประเมินความเหมาะสมของกรอบแนวคิด  
ต้นแบบระบบการจัดการศูนย์การเรียนรู้ชุมชนในสังกัดองค์กรปกครองส่วนท้องถิ่น จังหวัด  
สมุทรปราการ ซึ่งจะเป็นประโยชน์ต่องานวิจัยในครั้งนี้เป็นอย่างมาก

นายจรัสศักดิ์ ประทุมรัตน์  
หมายเลขโทรศัพท์ 092-951-4965

**แบบประเมินรับรองการนำเสนอระบบการจัดการศูนย์การเรียนรู้ชุมชน  
ในสังกัดองค์กรปกครองส่วนท้องถิ่น จังหวัดสมุทรปราการ**

**ผู้วิจัย**

นายจรัสศักดิ์ ประทุมรัตน์

นิสิตหลักสูตรปรัชญาดุษฎีบัณฑิต สาขาวิชาเทคโนโลยีการศึกษา

ภาควิชานวัตกรรมและเทคโนโลยีการศึกษา

คณะศึกษาศาสตร์ มหาวิทยาลัยบูรพา

**อาจารย์ที่ปรึกษาหลัก** รองศาสตราจารย์ ดร.ทิพย์เกสร บุญอำไพ**อาจารย์ที่ปรึกษาร่วม** รองศาสตราจารย์ ดร.พงศ์ประเสริฐหุกสุวรรณ**คำชี้แจง**

แบบประเมินรับรองนี้ มีวัตถุประสงค์เพื่อให้ผู้ทรงคุณวุฒิประเมินรับรองระบบการจัดการศูนย์การเรียนรู้ชุมชนในสังกัดองค์กรปกครองส่วนท้องถิ่น จังหวัดสมุทรปราการ เพื่อพัฒนาศูนย์การเรียนรู้ในชุมชน

โปรดทำเครื่องหมาย ✓ ลงในช่อง “ระดับความคิดเห็น” ที่ตรงตามความคิดเห็นของท่านมากที่สุด โดยมีเกณฑ์การประเมิน ดังนี้

5 หมายถึง มีความคิดเห็นว่า รายการประเมินนั้น มีความเหมาะสมระดับมากที่สุด

4 หมายถึง มีความคิดเห็นว่า รายการประเมินนั้น มีความเหมาะสมระดับมาก

3 หมายถึง มีความคิดเห็นว่า รายการประเมินนั้น มีความเหมาะสมระดับปานกลาง

2 หมายถึง มีความคิดเห็นว่า รายการประเมินนั้น มีความเหมาะสมระดับน้อย

1 หมายถึง มีความคิดเห็นว่า รายการประเมินนั้น มีความเหมาะสมระดับน้อยที่สุด

**สิ่งที่ส่งมาด้วย**

เอกสารประกอบการประเมินรับรองระบบการจัดการศูนย์การเรียนรู้ชุมชนในสังกัดองค์กรปกครองส่วนท้องถิ่น จังหวัดสมุทรปราการ

ตอนที่ 1 สถานภาพผู้ทรงคุณวุฒิ

ชื่อผู้ประเมินรับรอง.....

ตำแหน่ง.....

สถานที่ทำงาน.....

ตอนที่ 2 รายละเอียดองค์ประกอบระบบการจัดการศูนย์การเรียนรู้ชุมชนในสังกัดองค์กรปกครอง

ส่วนท้องถิ่น จังหวัดสมุทรปราการ

การใช้งานระบบ	ระดับความคิดเห็น				
	5	4	3	2	1
บทสรุปผู้บริหาร (หน้า 2)					
<b>ส่วนที่ 1 บทนำ</b>					
1. หลักการและเหตุผลของระบบ (หน้า 3)					
2. วัตถุประสงค์ของระบบ (หน้า 6)					
3. หลักการและทฤษฎีในการพัฒนาระบบ (หน้า 6)					
4. แนวคิดในการพัฒนากรอบแนวคิดต้นแบบระบบ (หน้า 9)					
5. ขั้นตอนการพัฒนาระบบ (หน้า 11)					
<b>ส่วนที่ 2 องค์ประกอบของระบบ</b>					
องค์ประกอบของระบบ (หน้า 12)					
1. ปัจจัยนำเข้า (Input) (หน้า 13)					
1.1 เนื้อหาความรู้ในศูนย์เรียนรู้ชุมชน (หน้า 14)					
1.2 การให้บริการ (หน้า 17)					
1.3 บุคลากร (หน้า 33)					
1.4 งบประมาณ (หน้า 37)					
1.5 วัสดุอุปกรณ์ สื่อ เทคโนโลยี (หน้า 42)					
1.6 เครือข่ายความร่วมมือ (หน้า 45)					
1.7 ปัจจัย/ สิ่งสนับสนุน (หน้า 48)					
2. กระบวนการ (Process) (หน้า 51)					
3. ผลผลิตและการประเมินผล (Output) (หน้า 52)					

การใช้งานระบบ	ระดับความคิดเห็น				
	5	4	3	2	1
4. ขั้นตอนของการจัดการระบบ (หน้า 53)					
4.1 การวิเคราะห์บริบท (หน้า 53)					
4.2 การวางแผน (หน้า 54)					
4.3 การจัดองค์กร (หน้า 55)					
4.4 การจัดบุคลากร (หน้า 55)					
4.5 การประสานความร่วมมือ (หน้า 56)					
4.6 การจัดสรรทรัพยากร (หน้า 57)					
4.7 การรายงาน (หน้า 58)					
4.8 การประเมิน (หน้า 59)					
5. แบบจำลองของระบบศูนย์การเรียนรู้ชุมชน (หน้า 60)					
5.1 A-Analysis การวิเคราะห์บริบท					
5.2 P-Planning การวางแผน					
5.3 O-Organizing การจัดองค์กร					
5.4 S-Staffing การจัดบุคลากร					
5.5 C-Coordinating การประสานความร่วมมือ					
5.6 A-Allocating การจัดสรรทรัพยากร					
5.7 R-Reporting การรายงาน					
5.8 E-Evaluating การประเมิน					
<b>ส่วนที่ 3 การนำระบบการจัดการศูนย์การเรียนรู้ชุมชนในสังกัดองค์กรปกครองส่วนท้องถิ่น จังหวัดสมุทรปราการไปใช้</b>					
1. แนวทางการนำระบบฯ ไปใช้ (หน้า 62)					
2. เงื่อนไขความสำเร็จ (หน้า 63)					
3. ข้อเสนอแนะในการพัฒนาศูนย์การเรียนรู้ชุมชนให้ยั่งยืน (หน้า 64)					

**ข้อเสนอแนะเพิ่มเติม**

.....

.....

.....

.....

.....

.....

.....

.....

.....

.....

.....

.....

.....

.....

.....

.....

.....

.....

.....

.....

.....

.....

ข้าพเจ้า.....ได้ทำ  
 การประเมินรับรองระบบการจัดการศูนย์การเรียนรู้ชุมชนในสังกัดองค์กรปกครองส่วนท้องถิ่น  
 จังหวัดสมุทรปราการ และเห็นสมควรว่า

ระบบมีความเหมาะสมดีแล้ว

ระบบมีความเหมาะสม แต่ควรปรับปรุงแก้ไขตามข้อเสนอแนะ

ลงนาม.....ผู้ทรงคุณวุฒิ  
 (.....)  
 ...../...../.....

**ขอขอบพระคุณท่านเป็นอย่างสูง ที่กรุณาประเมินรับรองระบบ**