

การพัฒนามาตรฐานการปฏิบัติงานของครูของโรงเรียนขนาดเล็ก
สังกัดสำนักงานเขตพื้นที่การศึกษาประถมศึกษา

ดารณี กิริติปกรณ์

คู่มือฉบับนี้เป็นส่วนหนึ่งของการศึกษาตามหลักสูตรปรัชญาดุษฎีบัณฑิต
สาขาวิชาวิจัย วัฒนผลและสถิติการศึกษา
คณะศึกษาศาสตร์ มหาวิทยาลัยบูรพา
สิงหาคม 2561
ลิขสิทธิ์เป็นของมหาวิทยาลัยบูรพา

คณะกรรมการควบคุมคุษฎีนิพนธ์และคณะกรรมการสอบคุษฎีนิพนธ์ ได้พิจารณา
คุษฎีนิพนธ์ของ คารณิ กิรติปกรณฺ์ ฉบับนี้แล้ว เห็นสมควรรับเป็นส่วนหนึ่งของการศึกษาตาม
หลักสูตรปรัชญาคุษฎีบัณฑิต สาขาวิชาวิจัย วัฒนผลและสถิติการศึกษา ของมหาวิทยาลัยบูรพาได้

คณะกรรมการควบคุมคุษฎีนิพนธ์

.....อาจารย์ที่ปรึกษาหลัก
(ผู้ช่วยศาสตราจารย์ นาวาตรี ดร.พงศเทพ จิระโร)

..... อาจารย์ที่ปรึกษาร่วม
(รองศาสตราจารย์ ดร.มนตรี แย้มกสิกร)

คณะกรรมการสอบคุษฎีนิพนธ์

.....ประธาน
(รองศาสตราจารย์ ดร.จตุมา รัตนพลแสนย์)

.....กรรมการ
(ผู้ช่วยศาสตราจารย์ นาวาตรี ดร.พงศเทพ จิระโร)

..... กรรมการ
(รองศาสตราจารย์ ดร.มนตรี แย้มกสิกร)

..... กรรมการ
(ผู้ช่วยศาสตราจารย์ ดร.ประยูร อิมสวาสดี)

คณะศึกษาศาสตร์อนุมัติให้รับคุษฎีนิพนธ์ฉบับนี้ เป็นส่วนหนึ่งของการศึกษาตาม
หลักสูตรปรัชญาคุษฎีบัณฑิต สาขาวิชาวิจัย วัฒนผลและสถิติการศึกษา ของมหาวิทยาลัยบูรพา

..... คณบดีคณะศึกษาศาสตร์
(รองศาสตราจารย์ ดร.วิจิต สุรัตน์เรืองชัย)

วันที่.....เดือน.....สิงหาคม.....พ.ศ. 2561

กิตติกรรมประกาศ

คุษฎีนิพนธ์ เรื่อง การพัฒนามาตรฐานการปฏิบัติงานของครูของโรงเรียนขนาดเล็ก สังกัดสำนักงานเขตพื้นที่การศึกษาประถมศึกษาขอนแก่นฉบับนี้สำเร็จลงได้ด้วยความกรุณาช่วยเหลือ ให้ความรู้ แนวคิด ให้คำปรึกษา ข้อเสนอแนะและตรวจสอบความเหมาะสมทุกขั้นตอนของการดำเนินการวิจัยอย่างดียิ่งจาก ผู้ช่วยศาสตราจารย์ นาวาตรี ดร.พงศ์เทพ จิระโร อาจารย์ที่ปรึกษาหลักคุษฎีนิพนธ์ รองศาสตราจารย์ ดร.มนตรี แย้มกสิกร กรรมการควบคุมคุษฎีนิพนธ์ รองศาสตราจารย์ ดร.จตุมา รัตนพลแสนย์ ประธานคณะกรรมการสอบคุษฎีนิพนธ์ ผู้ช่วยศาสตราจารย์ ดร.ประยูร อิ่มสวาสดี คณะกรรมการสอบคุษฎีนิพนธ์ ที่ให้ข้อเสนอแนะ นำแนวทางที่ถูกต้อง เต็มเต็มรายละเอียด ตลอดจนแก้ไขข้อบกพร่องต่าง ๆ ด้วยความละเอียดถี่ถ้วน เอาใจใส่ด้วยดีเสมอมา ส่งผลการพัฒนามาตรฐานการปฏิบัติงานของครูเกิดความสมบูรณ์ยิ่งขึ้น ผู้วิจัยรู้สึกซาบซึ้งเป็นอย่างยิ่ง จึงขอขอบพระคุณเป็นอย่างสูงไว้ ณ โอกาสนี้

ขอขอบพระคุณผู้ทรงคุณวุฒิทุกท่านที่กรุณาให้ความอนุเคราะห์ในการตรวจสอบ ให้ความรู้ ให้คำปรึกษา ตรวจสอบแก้ไขและวิจารณ์ผลงานทำให้งานวิจัยมีความสมบูรณ์ยิ่งขึ้น รวมทั้งให้คำแนะนำแก้ไขเครื่องมือที่ใช้ในการวิจัยให้มีคุณภาพ และขอขอบพระคุณคณะผู้ประเมินมาตรฐานการปฏิบัติงานทุกท่าน นอกจากนี้ ยังได้รับความอนุเคราะห์จากผู้อำนวยการโรงเรียน บ้านนอก ผู้อำนวยการโรงเรียนวัดหนองปรือ (สามัคคีราษฎร์บำรุง) และผู้อำนวยการโรงเรียน บ้านเนินทุ่ง ตลอดจนเพื่อนครูทุกท่านที่ให้ความร่วมมือในการเก็บรวบรวมข้อมูลที่ใช้ในการวิจัย เป็นอย่างดี ทำให้วิทยานิพนธ์ฉบับนี้สำเร็จได้ด้วยดี

สุดท้ายขอกราบขอบพระคุณ บิดา มารดา คณะครู โรงเรียนบ้านนอก คณะครู โรงเรียน บ้านสระสี่เหลี่ยม และผู้ที่เกี่ยวข้องทุกท่านที่ทำให้กำลังใจ และสนับสนุนผู้วิจัยเสมอมา

คุณค่าและประโยชน์ของคุษฎีนิพนธ์ฉบับนี้ ผู้วิจัยขอมอบเป็นกตัญญูกตเวทิตาแด่ บุพการี บุรพจารย์ และผู้มีพระคุณทุกท่านทั้งในอดีตและปัจจุบันที่ทำให้ข้าพเจ้าเป็นผู้มีการศึกษามีความรู้ ความสามารถ และประสบความสำเร็จมาจนตราบเท่าทุกวันนี้

ดารณี กิรติปกรณ

53810173: สาขาวิชา: วิจัย วัดผลและสถิติการศึกษา; ปร.ด. (วิจัย วัดผลและสถิติการศึกษา)

คำสำคัญ: มาตรฐานการปฏิบัติงานของครู/ โรงเรียนขนาดเล็ก

คาร์ณี กิรติปกรณ์: การพัฒนามาตรฐานการปฏิบัติงานของครูของโรงเรียนขนาดเล็ก
สังกัดสำนักงานเขตพื้นที่การศึกษาประถมศึกษา (THE DEVELOPMENT OF PERFORMANCE
STANDARD FOR TEACHER OF SMALL SCHOOLS IN PRIMARY EDUCATIONAL AREA
OFFICES) คณะกรรมการควบคุมคุรุวิชาชีพ: นาวาตรีพงษ์เทพ จิระโร, ค.ด., มนตรี เข้มกสิกร,
กศ.ด. 420 หน้า. ปี พ.ศ. 2561.

การวิจัยครั้งนี้มีวัตถุประสงค์เพื่อพัฒนามาตรฐานการปฏิบัติงานของครูของโรงเรียน
ขนาดเล็ก สังกัดสำนักงานเขตพื้นที่การศึกษาประถมศึกษา โดยใช้กระบวนการวิธีการวิจัยและ
พัฒนา ซึ่งประกอบด้วยการดำเนินงาน 4 ขั้นตอน 1) การศึกษาสภาพการปฏิบัติงานของครูของ
โรงเรียนขนาดเล็ก กลุ่มตัวอย่าง ได้แก่ ผู้บริหารสถานศึกษา ข้าราชการครูที่รับผิดชอบงานประกัน
คุณภาพการศึกษา และข้าราชการครู จำนวน 135 โรงเรียน รวมทั้งสิ้น 405 คน เครื่องมือที่ใช้ใน
การวิจัย ได้แก่ แบบสอบถามเกี่ยวกับสภาพการปฏิบัติงานของครูของโรงเรียนขนาดเล็ก
2) การพัฒนามาตรฐานการปฏิบัติงานของครูของโรงเรียนขนาดเล็ก วัตถุประสงค์เพื่อพัฒนา
มาตรฐานการปฏิบัติงานของครู สร้างคู่มือการใช้มาตรฐานการปฏิบัติงานของครูของโรงเรียน
ขนาดเล็ก 3) ทดลองใช้มาตรฐานการปฏิบัติงานของครูของโรงเรียนขนาดเล็ก กลุ่มตัวอย่าง ได้แก่
โรงเรียนบ้านนอก โรงเรียนวัดหนองปรือ (สามัคคีราษฎร์บำรุง) และโรงเรียนบ้านเนินทุ่ง
เครื่องมือเก็บรวบรวมข้อมูลเป็นแบบประเมินมาตรฐานการปฏิบัติงานของครู 4) สรุปผลการพัฒนา
มาตรฐานการปฏิบัติงานของครู กลุ่มตัวอย่าง ได้แก่ ผู้บริหารสถานศึกษา ข้าราชการครูที่รับผิดชอบ
งานประกันคุณภาพการศึกษา และข้าราชการครู จำนวน 3 โรงเรียน โรงเรียนละ 3 คน รวม 9 คน
และผู้ประเมิน 3 คน รวมทั้งสิ้น 12 คน เครื่องมือที่ใช้ในการวิจัย ได้แก่ แบบสอบถามความเหมาะสม
ของมาตรฐานการปฏิบัติงานของครู

ผลการวิจัย พบว่า สภาพการปฏิบัติงานของครู ในภาพรวมอยู่ในระดับมาก มีค่าเฉลี่ย
เท่ากับ 4.20 และมาตรฐานการปฏิบัติงานของครูมีองค์ประกอบ จำนวน 12 มาตรฐาน 136 ตัวบ่งชี้
ผลการทดลองใช้มาตรฐานการปฏิบัติงานของครู ปรากฏว่า โรงเรียนบ้านนอก และโรงเรียน
บ้านเนินทุ่ง มีผลการประเมินของสถานศึกษากับผู้ประเมินสอดคล้องกันทุกมาตรฐาน ส่วนโรงเรียน
วัดหนองปรือ (สามัคคีราษฎร์บำรุง) ผลการประเมินของสถานศึกษากับผู้ประเมินไม่สอดคล้องกัน
ในมาตรฐานที่ 12 ผลการประเมินความเหมาะสมของมาตรฐานการปฏิบัติงานของครูในภาพรวมอยู่
ในระดับมากที่สุด มีค่าเฉลี่ยเท่ากับ 4.78

53810173: MAJOR: RESEARCH MEASUREMENT AND EDUCATION STATISTICS;
Ph.D. (RESEARCH MEASUREMENT AND EDUCATION STATISTICS)

KEYWORDS: PERFORMANCE STANDARD FOR TEACHER/ SMALL SCHOOL

DARANEE KEERATIPAKORN: THE DEVELOPMENT OF PERFORMANCE
STANDARD FOR TEACHER OF SMALL SCHOOLS IN PRIMARY EDUCATIONAL AREA
OFFICES. DISSERTATION ADVISORY COMMITTEE: PONGTHEP JIRARO, Ph.D.,
MONTREE YAMKASIKORN, Ph.D. 420 P. 2018.

This research aimed to develop performance standard for teacher of small school in Primary Educational Area Offices by research and development which composed of 4 steps 1: Performance conditions of the small school teacher were studied from directors, teacher who were responsibility to quality assurance in education and teacher from 135 schools with the total of 405 teachers. The research instruments were the questionnaire on performance conditions of the small school teacher, step 2: the development of performance standard for teacher of small school. The purposes of this step was arranged to develop performance standard for teacher and user's manual for the performance standard, step 3: to implement the develop performance standard for small school teacher with three schools, they were Bannok School, Watnongprue School (Samukkeerajbumrung) and Bannuentung School. Data collection instrument was performance standard for teacher evaluation form, step 4: assessing the development of performance standard, the samples were school directors, all together were quality assurance teachers who were responsible for from 3 schools, 3 people per school, total of 9 teachers and 3 assessors, 12 people. Research instrument was questionnaire.

The results of the research were that the performance condition of the teachers were at high level in overall with the average at 4.20. The performance standard for the teachers composed of 12 standards, 136 indicators. The result of the implementing the performance standard for teacher were that school evaluation result of two schools conformed into every standard with the school evaluation result. While the result of one school did not conform to all 12 the standard. The suitability evaluation result of performance standard for teacher was at the highest in overall with the average of 4.78

สารบัญ

	หน้า
บทคัดย่อภาษาไทย	ง
บทคัดย่อภาษาอังกฤษ	จ
สารบัญ	ฉ
สารบัญตาราง	ซ
สารบัญภาพ	ฎ
บทที่	
1 บทนำ	1
ความเป็นมาและความสำคัญของปัญหา	1
วัตถุประสงค์ของการวิจัย	6
คำถามในการวิจัย	6
ประโยชน์ที่ได้รับจากการวิจัย	7
ขอบเขตของการวิจัย	7
นิยามศัพท์เฉพาะ	8
กรอบแนวคิดในการวิจัย	9
2 เอกสารและงานวิจัยที่เกี่ยวข้อง	11
มาตรฐานวิชาชีพทางการศึกษา	11
แนวคิดทฤษฎีเกี่ยวกับการประเมินผลการปฏิบัติงาน	22
แนวคิดทฤษฎีเกี่ยวกับการบริหารจัดการ โรงเรียน	27
แนวคิดทฤษฎีเกี่ยวกับการประเมินอภิมาน	51
งานวิจัยที่เกี่ยวข้อง	57
3 วิธีดำเนินการวิจัย	63
ขั้นตอนที่ 1 การศึกษาสภาพการปฏิบัติงานของครูของโรงเรียนขนาดเล็ก	
สังกัดสำนักงานเขตพื้นที่การศึกษาประถมศึกษาศรีสะเกษ	65
ขั้นตอนที่ 2 การพัฒนามาตรฐานการปฏิบัติงานของครูของโรงเรียนขนาดเล็ก	
สังกัดสำนักงานเขตพื้นที่การศึกษาประถมศึกษาศรีสะเกษ	67
ขั้นตอนที่ 3 ทดลองใช้มาตรฐานการปฏิบัติงานของครูของโรงเรียนขนาดเล็ก	
สังกัดสำนักงานเขตพื้นที่การศึกษาประถมศึกษาศรีสะเกษ	71

สารบัญ (ต่อ)

บทที่	หน้า
ขั้นตอนที่ 4 สรุปผลการพัฒนามาตรฐานการปฏิบัติงานของครูของโรงเรียน ขนาดเล็ก สังกัดสำนักงานเขตพื้นที่การศึกษาประถมศึกษา.....	73
4 ผลการวิเคราะห์ข้อมูล	76
สัญลักษณ์ที่ใช้ในการวิเคราะห์และแปลผล	76
ผลการวิเคราะห์ข้อมูล.....	77
5 สรุปผล อภิปรายผล และข้อเสนอแนะ	224
สรุปผลการวิจัย	225
อภิปรายผล.....	235
ข้อเสนอแนะ	240
บรรณานุกรม	241
ภาคผนวก	248
ภาคผนวก ก	249
ภาคผนวก ข	253
ภาคผนวก ค	329
ภาคผนวก ง	411
ประวัติย่อของผู้วิจัย	420

สารบัญตาราง

ตารางที่		หน้า
1	จำนวนและร้อยละของข้อมูลทั่วไปของผู้ตอบแบบสอบถามสภาพการปฏิบัติงานของครูของโรงเรียนขนาดเล็ก สังกัดสำนักงานเขตพื้นที่การศึกษาประถมศึกษา.....	77
2	ค่าเฉลี่ยและส่วนเบี่ยงเบนมาตรฐานของสภาพการปฏิบัติงานของครูของโรงเรียนขนาดเล็ก ด้านการปฏิบัติกิจกรรมทางวิชาการเพื่อพัฒนาวิชาชีพครูให้ก้าวหน้า อยู่เสมอ.....	79
3	ค่าเฉลี่ยและส่วนเบี่ยงเบนมาตรฐานของสภาพการปฏิบัติงานของครูของโรงเรียนขนาดเล็ก ด้านการตัดสินใจปฏิบัติกิจกรรมต่าง ๆ โดยคำนึงถึงผลที่จะเกิดแก่ผู้เรียน	80
4	ค่าเฉลี่ยและส่วนเบี่ยงเบนมาตรฐานของสภาพการปฏิบัติงานของครูของโรงเรียนขนาดเล็ก ด้านความมุ่งมั่นพัฒนาผู้เรียนให้เติบโตเต็มตามศักยภาพ	82
5	ค่าเฉลี่ยและส่วนเบี่ยงเบนมาตรฐานของสภาพการปฏิบัติงานของครูของโรงเรียนขนาดเล็ก ด้านการพัฒนาแผนการสอนให้สามารถปฏิบัติได้จริงในชั้นเรียน	83
6	ค่าเฉลี่ยและส่วนเบี่ยงเบนมาตรฐานของสภาพการปฏิบัติงานของครูของโรงเรียนขนาดเล็ก ด้านการพัฒนาสื่อการเรียนการสอนให้มีประสิทธิภาพอยู่เสมอ	85
7	ค่าเฉลี่ยและส่วนเบี่ยงเบนมาตรฐานของสภาพการปฏิบัติงานของครูของโรงเรียนขนาดเล็ก ด้านการจัดกิจกรรมการเรียนการสอนให้ผู้เรียนรู้จักคิดวิเคราะห์ คิดสร้างสรรค์ โดยเน้นผลถาวรที่เกิดแก่ผู้เรียน.....	87
8	ค่าเฉลี่ยและส่วนเบี่ยงเบนมาตรฐานของสภาพการปฏิบัติงานของครูของโรงเรียนขนาดเล็ก ด้านการรายงานผลการพัฒนาคุณภาพผู้เรียนได้อย่างมีระบบ	89
9	ค่าเฉลี่ยและส่วนเบี่ยงเบนมาตรฐานของสภาพการปฏิบัติงานของครูของโรงเรียนขนาดเล็ก ด้านการปฏิบัติตนเป็นแบบอย่างที่ดีแก่ผู้เรียน	91

สารบัญตาราง (ต่อ)

ตารางที่		หน้า
10	ค่าเฉลี่ยและส่วนเบี่ยงเบนมาตรฐานของสภาพการปฏิบัติงานของครูของโรงเรียน ขนาดเล็ก ด้านความร่วมมือกับผู้อื่นในสถานศึกษาอย่างสร้างสรรค์.....	92
11	ค่าเฉลี่ยและส่วนเบี่ยงเบนมาตรฐานของสภาพการปฏิบัติงานของครูของโรงเรียน ขนาดเล็ก ด้านความร่วมมือกับผู้อื่นในชุมชนอย่างสร้างสรรค์	94
12	ค่าเฉลี่ยและส่วนเบี่ยงเบนมาตรฐานของสภาพการปฏิบัติงานของครูของโรงเรียน ขนาดเล็ก ด้านการแสวงหาและใช้ข้อมูลข่าวสารในการพัฒนา	96
13	ค่าเฉลี่ยและส่วนเบี่ยงเบนมาตรฐานของสภาพการปฏิบัติงานของครูของโรงเรียน ขนาดเล็ก ด้านการสร้างโอกาสให้ผู้เรียน ได้เรียนรู้ในทุกสถานการณ์	98
14	ค่าเฉลี่ยและส่วนเบี่ยงเบนมาตรฐานของสภาพการปฏิบัติงานของครูของโรงเรียน ขนาดเล็ก จำแนกตามรายด้านและโดยรวม	99
15	ค่ามัธยฐาน (Median) และค่าพิสัยควอไทล์ (Inter quartile range) ผลการวิเคราะห์ ความถูกต้อง เหมาะสมของรูปแบบ และความสอดคล้องของความคิดเห็น มาตรฐานที่ 1 ปฏิบัติกิจกรรมทางวิชาการเพื่อพัฒนาวิชาชีพให้ก้าวหน้าอยู่เสมอ	127
16	ค่ามัธยฐาน (Median) และค่าพิสัยควอไทล์ (Inter quartile range) ผลการวิเคราะห์ ความถูกต้อง เหมาะสมของรูปแบบ และความสอดคล้องของความคิดเห็น มาตรฐานที่ 2 ตัดสินใจปฏิบัติกิจกรรมต่าง ๆ โดยคำนึงถึงผลที่จะเกิดแก่ผู้เรียน	133
17	ค่ามัธยฐาน (Median) และค่าพิสัยควอไทล์ (Inter quartile range) ผลการวิเคราะห์ ความถูกต้อง เหมาะสมของรูปแบบ และความสอดคล้องของความคิดเห็น มาตรฐานที่ 3 มุ่งมั่นพัฒนาผู้เรียนให้เติบโตเต็มตามศักยภาพ	140
18	ค่ามัธยฐาน (Median) และค่าพิสัยควอไทล์ (Inter quartile range) ผลการวิเคราะห์ ความถูกต้อง เหมาะสมของรูปแบบ และความสอดคล้องของความคิดเห็น มาตรฐานที่ 4 พัฒนาแผนการสอนให้สามารถปฏิบัติได้จริงในชั้นเรียน	146
19	ค่ามัธยฐาน (Median) และค่าพิสัยควอไทล์ (Inter quartile range) ผลการวิเคราะห์ ความถูกต้อง เหมาะสมของรูปแบบ และความสอดคล้องของความคิดเห็น มาตรฐานที่ 5 พัฒนาสื่อการเรียนการสอนให้มีประสิทธิภาพอยู่เสมอ	154

สารบัญตาราง (ต่อ)

ตารางที่	หน้า
20	ค่ามัธยฐาน (Median) และค่าพิสัยควอไทล์ (Inter quartile range) ผลการวิเคราะห์ ความถูกต้อง เหมาะสมของรูปแบบ และความสอดคล้องของความคิดเห็น มาตรฐานที่ 6 จัดกิจกรรมการเรียนการสอนให้ผู้เรียนรู้จักคิดวิเคราะห์ คิดสร้างสรรค์ โดยเน้นผลถาวรที่เกิดแก่ผู้เรียน 161
21	ค่ามัธยฐาน (Median) และค่าพิสัยควอไทล์ (Inter quartile range) ผลการวิเคราะห์ ความถูกต้อง เหมาะสมของรูปแบบ และความสอดคล้องของความคิดเห็น มาตรฐานที่ 7 รายงานผลการพัฒนาคุณภาพผู้เรียน ได้อย่างมีระบบ 168
22	ค่ามัธยฐาน (Median) และค่าพิสัยควอไทล์ (Inter quartile range) ผลการวิเคราะห์ ความถูกต้อง เหมาะสมของรูปแบบ และความสอดคล้องของความคิดเห็น มาตรฐานที่ 8 ปฏิบัติตนเป็นแบบอย่างที่ดีแก่ผู้เรียน 177
23	ค่ามัธยฐาน (Median) และค่าพิสัยควอไทล์ (Inter quartile range) ผลการวิเคราะห์ ความถูกต้อง เหมาะสมของรูปแบบ และความสอดคล้องของความคิดเห็น มาตรฐานที่ 9 ร่วมมือกับผู้อื่นในสถานศึกษาอย่างสร้างสรรค์ 186
24	ค่ามัธยฐาน (Median) และค่าพิสัยควอไทล์ (Inter quartile range) ผลการวิเคราะห์ ความถูกต้อง เหมาะสมของรูปแบบ และความสอดคล้องของความคิดเห็น มาตรฐานที่ 10 ความร่วมมือกับผู้อื่นในชุมชนอย่างสร้างสรรค์ 194
25	ค่ามัธยฐาน (Median) และค่าพิสัยควอไทล์ (Inter quartile range) ผลการวิเคราะห์ ความถูกต้อง เหมาะสมของรูปแบบ และความสอดคล้องของความคิดเห็น มาตรฐานที่ 11 แสวงหาและใช้ข้อมูลข่าวสารในการพัฒนา 203
26	ค่ามัธยฐาน (Median) และค่าพิสัยควอไทล์ (Inter quartile range) ผลการวิเคราะห์ ความถูกต้อง เหมาะสมของรูปแบบ และความสอดคล้องของความคิดเห็น มาตรฐานที่ 12 สร้างโอกาสให้ผู้เรียนได้เรียนรู้ในทุกสถานการณ์ 208
27	ผลการประเมินมาตรฐานการปฏิบัติงานของครูของโรงเรียนขนาดเล็ก สังกัด สำนักงานเขตพื้นที่การศึกษาประถมศึกษาของโรงเรียนบ้านนอก ตำบลห้วยใหญ่ อำเภอบางละมุง จังหวัดชลบุรี สังกัดสำนักงานเขตพื้นที่การศึกษาประถมศึกษาชลบุรี เขต 3 216

สารบัญตาราง (ต่อ)

ตารางที่		หน้า
28	ผลการประเมินมาตรฐานการปฏิบัติงานของครูของโรงเรียนขนาดเล็ก สังกัด สำนักงานเขตพื้นที่การศึกษาประถมศึกษาของโรงเรียนวัดหนองปรือ (สามัคคีราษฎร์บำรุง) ตำบลหนองปรือ อำเภอพนัสนิคม จังหวัดชลบุรี สังกัด สำนักงานเขตพื้นที่การศึกษาประถมศึกษาชลบุรี เขต 2.....	217
29	ผลการประเมินมาตรฐานการปฏิบัติงานของครูของโรงเรียนขนาดเล็ก สังกัด สำนักงานเขตพื้นที่การศึกษาประถมศึกษาของโรงเรียนบ้านเนินทุ่ง ตำบลเกาะจันทร์ อำเภอเกาะจันทร์ จังหวัดชลบุรี สังกัดสำนักงานเขตพื้นที่การศึกษา ประถมศึกษาชลบุรี เขต 2	219
30	ผลการประเมินความเหมาะสมของมาตรฐานการปฏิบัติงานของครูของโรงเรียน ขนาดเล็ก สังกัดสำนักงานเขตพื้นที่การศึกษา.....	221

สารบัญภาพ

ภาพที่		หน้า
1	กรอบแนวคิดในการวิจัย	10
2	มาตรฐานวิชาชีพครู	19
3	การบริหารจัดการในโรงเรียนต้นแบบ	39
4	การบริหารจัดการ โรงเรียนพัฒนาเครือข่าย	40
5	เครือข่ายการนิเทศ.....	41
6	การบริหารแบบมีส่วนร่วม.....	42
7	ลำดับขั้นของการวิจัย	64
8	ผลการวิเคราะห์องค์ประกอบเชิงยืนยัน มาตรฐานที่ 1 ปฏิบัติกิจกรรมทางวิชาการ เพื่อพัฒนาวิชาชีพให้ก้าวหน้าอยู่เสมอ	114
9	ผลการวิเคราะห์องค์ประกอบเชิงยืนยัน มาตรฐานที่ 2 ตัดสินใจปฏิบัติกิจกรรมต่าง ๆ โดยคำนึงถึงผลที่จะเกิดแก่ผู้เรียน.....	115
10	ผลการวิเคราะห์องค์ประกอบเชิงยืนยัน มาตรฐานที่ 3 มุ่งมั่นพัฒนาผู้เรียนให้เติบโต เต็มตามศักยภาพ	116
11	ผลการวิเคราะห์องค์ประกอบเชิงยืนยัน มาตรฐานที่ 4 พัฒนาแผนการสอน ให้สามารถปฏิบัติได้จริงในชั้นเรียน	117
12	ผลการวิเคราะห์องค์ประกอบเชิงยืนยัน มาตรฐานที่ 5 พัฒนาสื่อการเรียนการสอน ให้มีประสิทธิภาพอยู่เสมอ.....	118
13	ผลการวิเคราะห์องค์ประกอบเชิงยืนยัน มาตรฐานที่ 6 จัดกิจกรรมการเรียนการสอน ให้ผู้เรียนรู้จักคิดวิเคราะห์ คิดสร้างสรรค์ โดยเน้นผลถาวรที่เกิดแก่ผู้เรียน.....	119
14	ผลการวิเคราะห์องค์ประกอบเชิงยืนยัน มาตรฐานที่ 7 รายงานผลการพัฒนาคุณภาพ ผู้เรียน ได้อย่างมีระบบ.....	120
15	ผลการวิเคราะห์องค์ประกอบเชิงยืนยัน มาตรฐานที่ 8 ปฏิบัติตนเป็นแบบอย่างที่ดี แก่ผู้เรียน	121
16	ผลการวิเคราะห์องค์ประกอบเชิงยืนยัน มาตรฐานที่ 9 ร่วมมือกับผู้อื่นในสถานศึกษา อย่างสร้างสรรค์	122
17	ผลการวิเคราะห์องค์ประกอบเชิงยืนยัน มาตรฐานที่ 10 ความร่วมมือกับผู้อื่นในชุมชน อย่างสร้างสรรค์	123

สารบัญภาพ (ต่อ)

ภาพที่		หน้า
18	ผลการวิเคราะห์ห้องค์ประกอบเชิงยืนยัน มาตรฐานที่ 11 แสวงหาและใช้ข้อมูลข่าวสาร ในการพัฒนา.....	124
19	ผลการวิเคราะห์ห้องค์ประกอบเชิงยืนยัน มาตรฐานที่ 12 สร้างโอกาสให้ผู้เรียน ได้เรียนรู้ ในทุกสถานการณ์	125
20	ผลการวิเคราะห์ห้องค์ประกอบเชิงยืนยันมาตรฐานการปฏิบัติงานของครูเพื่อรองรับ การประกันคุณภาพภายในของ โรงเรียนขนาดเล็ก สังกัดสำนักงานเขตพื้นที่การศึกษา ประจวบคีรีขันธ์.....	126

บทที่ 1

บทนำ

ความเป็นมาและความสำคัญของปัญหา

ปัจจุบัน โลกได้เปลี่ยนแปลงไปอย่างรวดเร็ว จึงก่อให้เกิดการเปลี่ยนแปลงทางด้านต่าง ๆ ทั้งทางด้านเศรษฐกิจ สังคม การเมือง การศึกษา และวัฒนธรรม การเปลี่ยนแปลงดังกล่าวส่งผลให้บุคคลต้องมีการเรียนรู้ที่จะปรับตัวให้ทันกับยุคสมัย จึงจำเป็นต้องพัฒนาคุณภาพของประชากร เพื่อเพิ่มขีดความสามารถในการแข่งขันกับประเทศอื่น ๆ ได้ การที่บุคคลจะเรียนรู้และปรับตัวได้ดีนั้น บุคคลนั้นต้องได้รับการศึกษา การศึกษาจึงเป็นเครื่องมือในการพัฒนาคนเพื่อพัฒนาประเทศชาติ การศึกษาจะต้องเป็นการศึกษาที่มีคุณภาพ การศึกษาที่มีคุณภาพนั้น จำเป็นต้องมีระบบการศึกษา และการจัดการระบบที่ดี มีประสิทธิภาพ ทั้งทางด้านการบริหารจัดการหลักสูตรการเรียนการสอน การพัฒนาครู การพัฒนาสื่อการเรียนการสอน และการพัฒนาแหล่งการเรียนรู้ ตลอดจนการสร้างความร่วมมือและการประสานสัมพันธ์ระหว่างสถานศึกษา ผู้ปกครอง ชุมชน และองค์กรต่าง ๆ และการที่จะทำให้การจัดการศึกษามีคุณภาพได้ดีเพียงใดนั้น สถานศึกษานั้นต้องมีระบบ ระเบียบ กฎข้อบังคับต่าง ๆ ที่เป็นข้อปฏิบัติ ดังนั้นการศึกษาก็ย่อมมีระบบต่าง ๆ ที่จะทำให้การศึกษาดำเนินไปอย่างมีประสิทธิภาพ ดังที่รัฐธรรมนูญแห่งราชอาณาจักรไทย พุทธศักราช 2550 กำหนดไว้ในมาตรา 59 ว่าบุคคลย่อมมีสิทธิเสมอกันในการรับการศึกษาไม่น้อยกว่าสิบสองปีที่รัฐจะต้องจัดให้ อย่างทั่วถึงและมีคุณภาพ โดยไม่เก็บค่าเล่าเรียน และมาตรา 80(3) ได้บัญญัติไว้ว่าการพัฒนาคุณภาพ และมาตรฐานการจัดการศึกษาในทุกระดับและทุกรูปแบบให้สอดคล้องกับการเปลี่ยนแปลงทาง เศรษฐกิจและสังคม จัดให้มีแผนการศึกษาแห่งชาติกฎหมายการศึกษาของชาติ จัดให้มีการพัฒนาคุณภาพครูและบุคลากรทางการศึกษาให้ก้าวหน้าทันการเปลี่ยนแปลงของสังคมโลก รวมทั้งปลูกฝัง ให้ผู้เรียนมีจิตสำนึกของความเป็นไทย มีระเบียบวินัย คำนึงถึงประโยชน์ส่วนรวม และยึดมั่นในการ ปกครองระบอบประชาธิปไตย อันมีพระมหากษัตริย์ทรงเป็นประมุข (กระทรวงศึกษาธิการ, 2551, หน้า 2-3) ระบบการประกันคุณภาพ ภายใน เป็นกลไกและเป็นหัวใจสำคัญในการบริหารจัดการ สถานศึกษาให้มีคุณภาพตามเป้าหมาย ดังนั้น จึงต้องส่งเสริมสนับสนุนให้สถานศึกษาสามารถ บริหารจัดการเพื่อพัฒนาคุณภาพการศึกษาได้อย่างมีประสิทธิภาพ เพราะข้อมูลและสารสนเทศที่ได้ สามารถนำมาใช้ประโยชน์ในการวางแผนและกำหนดแนวทางในการพัฒนาการศึกษา แต่สถาน ศึกษาส่วนใหญ่มีความต่างกันของขนาดและความเหลื่อมล้ำในด้านต่าง ๆ ทั้งด้านงบประมาณ บุคลากร ผู้เรียน ผู้ที่เกี่ยวข้องหรือผู้มีส่วนได้ส่วนเสีย และปัจจัยอื่น ๆ ซึ่งปัญหาที่สำคัญคือบุคลากร บางส่วนขาดความรู้ความเข้าใจเกี่ยวกับการประกันคุณภาพ สถานศึกษาส่วนใหญ่ดำเนินการ

อย่างไม่เป็นระบบ และไม่ได้นำผลการประเมินมาพัฒนาปรับปรุงการดำเนินงาน และมองว่า การประกันคุณภาพภายในเป็นการเพิ่มภาระงาน จึงให้ความร่วมมือไม่เต็มความรู้ความสามารถ

โรงเรียนขนาดเล็กเป็นเป็นปรากฏการณ์ทางการศึกษาที่ทำนายผู้บริหารการศึกษาทุกยุค ทุกสมัย กระทรวงศึกษาธิการ ได้พยายามแก้ปัญหาโรงเรียนขนาดเล็กมาอย่างต่อเนื่อง เมื่อพบว่า อัตราการเกิดของประชากรได้ลดลงตามลำดับ ได้ส่งผลให้จำนวนประชากรในวัยประถมศึกษา (6-12 ปี) ลดลง (ชาติติยา คิ้วงสาราญ, 2552, หน้า 6) การที่มีโรงเรียนขนาดเล็กเป็นจำนวนมากย่อม ส่งผลถึงประสิทธิภาพในการบริหารจัดการ โดยเฉพาะอย่างยิ่งการบริหารอัตรากำลังครู โรงเรียนขนาดเล็กมีข้อเสียเปรียบหลายประการ จากการประเมินมาตรฐานของสำนักงานรับรองมาตรฐาน และการประกันคุณภาพการศึกษา (องค์กรมหาชน) พบว่า โรงเรียนขนาดเล็กที่มีนักเรียนต่ำกว่า 300 คน จำนวน 22,866 แห่ง มีโรงเรียน จำนวน 491 แห่ง คิดเป็นร้อยละ 2 อยู่ในระดับปรับปรุง โรงเรียน 15,528 แห่ง คิดเป็นร้อยละ 67.91 อยู่ในระดับพอใช้ และโรงเรียน 6,847 แห่ง คิดเป็น ร้อยละ 29.94 อยู่ในระดับดี ซึ่งระดับปรับปรุงและระดับพอใช้ถือว่า ไม่ผ่านมาตรฐานการศึกษา ขั้นพื้นฐาน เมื่อศึกษาผลสัมฤทธิ์ทางการเรียน พบข้อมูลที่สอดคล้องกันคือ นักเรียนในโรงเรียน ขนาดเล็กในทุกช่วงชั้นและในทุกพื้นที่ มีค่าเฉลี่ยของผลสัมฤทธิ์ทางการเรียนต่ำกว่านักเรียนจาก โรงเรียนขนาดกลางและขนาดใหญ่ และยังมีนักเรียนในสัดส่วนที่ต้องปรับปรุงสูงกว่าในทุกช่วงชั้น (กระทรวงศึกษาธิการ, 2551, หน้า 1) และจากผลการประเมินคุณภาพภายนอกสถานศึกษาในระดับ การศึกษาขั้นพื้นฐานของสำนักงานรับรองมาตรฐานและประเมินคุณภาพการศึกษา (องค์กร มหาชน) ในรอบแรก ระหว่างปีการศึกษา 2544-2548 ทั่วประเทศ จำนวน 30,010 แห่ง พบว่า สถานศึกษาที่ยังไม่ได้มาตรฐานขั้นต่ำ คือมีผลการประเมินคุณภาพโดยภาพรวมต่ำกว่า 1.75 มี จำนวนมากกว่า 15,000 แห่ง ซึ่งสำนักงานรับรองมาตรฐานและประเมินคุณภาพการศึกษา (สมศ.) ได้ให้ข้อเสนอแนะเพื่อการพัฒนาคุณภาพสถานศึกษาระดับการศึกษาขั้นพื้นฐานในส่วนที่เกี่ยวกับการ พัฒนาคุณภาพการศึกษา โดยให้จัดเป็นวาระแห่งชาติว่าด้วยการปฏิรูปการเรียนรู้ พัฒนาผู้เรียน และให้ปรับสภาพของสถานศึกษาที่มีคุณภาพดีให้มีฐานะเป็นนิติบุคคล ตามที่พระราชบัญญัติ การศึกษาแห่งชาติ พ.ศ. 2542 แก้ไขเพิ่มเติม (ฉบับที่ 2) พ.ศ. 2545 และ (ฉบับที่ 3) พ.ศ.2553 กำหนดไว้ในมาตรา 39 (สำนักงานรับรองมาตรฐานและประเมินคุณภาพการศึกษา, 2549, หน้า 18) และในการประเมินคุณภาพภายนอกของสถานศึกษาในรอบที่ 2 ปีการศึกษา 2549 พบว่า มีโรงเรียน ที่ไม่ได้มาตรฐานในทุกมาตรฐาน จากการประเมิน โรงเรียนทั้งหมด 7,000 กว่าแห่ง ซึ่งผลไม่ต่างจาก การประเมินในรอบแรก ทั้งนี้สาเหตุและปัญหาของสถานศึกษามาจากการขาดอิสระและความคล่องตัว ในการบริหารงาน ผู้เรียนส่วนใหญ่มีผลสัมฤทธิ์ทางการเรียนต่ำกว่าเกณฑ์มาตรฐานในทุกรายวิชา ซึ่งสาเหตุสำคัญเป็นผลมาจากการขาดแคลนครูทั้งในเชิงปริมาณและเชิงคุณภาพ โดยครูร้อยละ 91 มีการสอนที่ไม่ได้มาตรฐาน สำหรับผู้บริหารนั้น จะผ่านการประเมินเพียงมาตรฐานการบริหาร

ทั่วไป แต่จะไม่ผ่านการบริหารทางวิชาการเป็นส่วนใหญ่ (สมหวัง พิริยานุวัฒน์, 2549, หน้า 27)

จากผลการประเมินคุณภาพภายนอกรอบ 3 (พ.ศ. 2554-2558) ประจำปีงบประมาณ 2554 พบว่าในระดับการศึกษาขั้นพื้นฐาน มีสถานศึกษาเข้ารับการประเมิน 7,985 แห่ง จากสถานศึกษาที่ต้องประเมิน 34,404 แห่ง โดยได้รับการรับรองมาตรฐานระดับดีมาก 333 แห่ง คิดเป็นร้อยละ 4.17 ระดับดี 5,357 แห่ง คิดเป็นร้อยละ 67.09 และไม่รับรองมาตรฐาน 2,295 แห่ง คิดเป็นร้อยละ 28.74 สำหรับสถานศึกษาที่ไม่ได้รับการรับรองมาตรฐาน พบว่า สถานศึกษาสังกัดองค์กรปกครองส่วนท้องถิ่นไม่ได้รับรอง 107 แห่ง คิดเป็นร้อยละ 32.62 รองลงมาสังกัดสำนักงานคณะกรรมการการศึกษาขั้นพื้นฐาน 2,119 แห่ง คิดเป็นร้อยละ 30.09 สำนักงานคณะกรรมการส่งเสริมการศึกษาเอกชน 27 แห่ง คิดเป็นร้อยละ 14.14 และ กรุงเทพมหานคร 42 แห่ง คิดเป็นร้อยละ 9.95 ซึ่งสถานศึกษาที่ไม่ได้รับการรับรองมาตรฐานส่วนใหญ่ตั้งอยู่ในภาคตะวันออกเฉียงเหนือ รองลงมาได้แก่ ภาคตะวันออกและภาคใต้ ซึ่งการประเมินครั้งนี้ โรงเรียนที่ไม่ได้รับการรับรองมาตรฐานส่วนใหญ่เป็น โรงเรียนขนาดเล็ก (ชาญณรงค์ พรุ่งโรจน์, 2555) และจากผลการประเมินคุณภาพภายนอก จะเห็นว่าส่วนใหญ่โรงเรียนขนาดเล็กมีผลการประเมินที่ไม่ผ่าน เนื่องจากโรงเรียนขนาดเล็กประสบปัญหาในหลาย ๆ ด้าน ด้านงบประมาณ ซึ่งไม่พอเพียงสำหรับการจัดการศึกษาให้มีคุณภาพ เพราะ โรงเรียนจะได้รับจัดสรรงบประมาณตามรายหัวของนักเรียน เมื่อมีจำนวนนักเรียนน้อยงบประมาณที่ได้รับก็น้อยตามไปด้วย ทำให้มีปัญหาขาดแคลนทั้งครุภัณฑ์และอุปกรณ์การเรียนการสอนที่จำเป็น โดยเฉพาะการขาดแคลนหนังสือเรียนและสมุดแบบฝึกหัด จำนวนครูไม่ครบชั้น ไม่ครบกลุ่มสาระการเรียนรู้ 8 กลุ่มสาระการเรียนรู้ตามหลักสูตร ขาดทักษะครูสอนไม่เต็มเวลาและเต็มความสามารถ เพราะมีภารกิจอื่น ๆ ที่นอกเหนือจากการเรียนการสอนที่ครูจำเป็นต้องปฏิบัติ (กระทรวงศึกษาธิการ, 2551, หน้า 5) โรงเรียนขนาดเล็กได้รับจัดสรรอัตราครูตามสัดส่วนของนักเรียนเท่านั้น โดยมีได้ค้ำถึงจำนวนชั้นและจำนวนกลุ่มสาระการเรียนรู้ จึงส่งผลกระทบต่อคุณภาพการศึกษามากที่สุด โดยเฉพาะอย่างยิ่งการมีครูไม่ครบชั้น ทำให้ครูดูแลนักเรียนไม่ทั่วถึง และการมีครูไม่ครบกลุ่มสาระการเรียนรู้ นั้น ทำให้ครูต้องสอนในวิชาที่ตนเองไม่มีความเชี่ยวชาญ ส่งผลให้การจัดการเรียนการสอนดำเนินการได้อย่างไม่เต็มที่ ผู้ปกครองขาดความเอาใจใส่ลูกหลานของตน โดยเฉพาะอย่างยิ่งเด็กบางส่วนถูกพ่อแม่ทิ้งให้อยู่กับปู่ย่าตายาย หรือญาติพี่น้อง จึงขาดการดูแลอย่างใกล้ชิดทั้งจากครอบครัวและจากครู จากปัญหาดังกล่าวจึงส่งผลให้ผลสัมฤทธิ์ทางการเรียนไม่เป็นไปตามเป้าหมายที่ตั้งไว้ รัฐบาลพยายามจะแก้ไขโดยการยุบโรงเรียนขนาดเล็กและควมรวมเข้าด้วยกัน เพื่อให้โรงเรียนมีจำนวนนักเรียนมากพอที่จะจัดให้มีครูครบชั้น แต่ปรากฏว่าถูกคัดค้านจากชุมชน เพราะเห็นว่าจะทำให้เด็กต้องเดือดร้อนในการเดินทางไปเรียนโรงเรียนที่อยู่ห่างไกล และอาจประสบอุบัติเหตุได้ (กระทรวงศึกษาธิการ, 2551, หน้า 2) แต่ถ้าปัญหาโรงเรียนขนาดเล็กถูกลบทิ้งไว้โดยไม่เร่งรัดแก้ไขอย่างจริงจัง จะทำให้เด็กกลายเป็น

เด็กด้อยโอกาสที่ได้รับการศึกษาที่ไม่มีคุณภาพและต้องออกจากระบบการศึกษาในที่สุดและที่สำคัญครูผู้สอนใน โรงเรียนขนาดเล็ก ส่วนใหญ่เป็นครูที่ขาดขวัญและกำลังใจในการปฏิบัติงาน ท้อแท้และสิ้นหวังที่ตนเองถูกทอดทิ้งให้ต้องทำงานอยู่ในสภาวะที่ขาดแคลน แต่ครูมิได้ย่อท้อต่อการจัดการเรียนการสอนและการปฏิบัติงาน พยายามหาแนวทางในการพัฒนาผู้เรียนให้มีความรู้ตามมาตรฐานการศึกษา แต่ด้วยข้อจำกัดในหลาย ๆ ด้าน จึงไม่ประสบผลสำเร็จเท่าที่ควร

การดำเนินงานประกันคุณภาพภายในจะต้องดำเนินการทั้งระบบ เพราะระบบการประกันคุณภาพภายในเป็นระบบที่ใหญ่ ซึ่งมาตรฐานและตัวชี้วัดบางข้อนั้น โรงเรียนขนาดเล็กมีผลการประเมิน ที่ไม่ผ่าน มีข้อมูลไม่ครบ ไม่เพียงพอ ไม่เป็นไปตามเกณฑ์การพิจารณา เนื่องจากมาตรฐานและตัวชี้วัด ไม่ได้แยกตามขนาดของ โรงเรียน ใช้เกณฑ์เดียวกันทั้ง โรงเรียนขนาดใหญ่ ขนาดกลาง และขนาดเล็ก ซึ่งถ้าใช้มาตรฐานและตัวชี้วัดที่กำหนดไว้ทุกขนาดโรงเรียน บางมาตรฐาน จะส่งผลต่อโรงเรียนขนาดเล็ก ดังมาตรฐานด้านการจัดการศึกษา มาตรฐานที่ 7 ครูปฏิบัติงานตามบทบาทหน้าที่อย่างมีประสิทธิภาพ และเกิดประสิทธิผล เนื่องจากโรงเรียนขนาดเล็กมีข้อจำกัดทางด้านบุคลากร บุคลากรไม่เพียงพอต่อการปฏิบัติงาน ได้รับงบประมาณน้อย และบางครั้งกลายเป็นโรงเรียนฝึกการบริหารของผู้บริหารมือใหม่ป้ายแดง

ดังนั้นจึงส่งผลให้การดำเนินงานไม่เป็นไปตามเป้าหมาย จึงต้องมุ่งไปที่ครูให้มีความรู้ความสามารถในการปฏิบัติงาน เพราะครูเป็นผู้ปฏิบัติงานทั้งด้านการจัดการเรียนการสอน การปฏิบัติงานอื่น ๆ และถ้าครูมีความรู้ความสามารถ โดยนำมาตรฐานวิชาชีพครูมาเป็นแนวทางในการพัฒนาบุคลากร โดยเมื่อถ้าบุคลากรมีความรู้ความเข้าใจเพื่อให้การปฏิบัติงานในทุก ๆ ด้าน ประสบผลสำเร็จ

จากข้อมูลดังกล่าวเป็นเหตุผลที่ทำให้การดำเนินงานระบบการประกันคุณภาพภายในของสถานศึกษาขนาดเล็กไม่ประสบผลสำเร็จเท่าที่ควร ดังนั้นผู้วิจัยจึงเล็งเห็นความสำคัญของการจัดการศึกษา โดยมุ่งพัฒนาครูให้ครูมีความรู้ ความสามารถ ความชำนาญการในการปฏิบัติงาน มีมาตรฐานการปฏิบัติงานที่เป็นแนวปฏิบัติเดียวกัน เพื่อมุ่งสู่คุณภาพการศึกษาที่ดีขึ้น

จากการที่ได้พยายามยกระดับคุณภาพการศึกษาให้มีความก้าวหน้าประสบผลสำเร็จนั้น แต่ก็ยังไม่สัมฤทธิ์ผลตามที่ตั้งเป้าหมายไว้ ยังคงมีปัญหาทางด้านต่าง ๆ เช่นเดียวกันปัญหาทางการศึกษายังคงเป็นปัญหา จึงได้มีการปฏิรูปการศึกษาขึ้น เป้าหมายการปฏิรูปการศึกษาในทศวรรษที่ 2 (พ.ศ. 2552-2561) มุ่งเน้นการพัฒนาคุณภาพและมาตรฐานการศึกษา การเพิ่มโอกาสทางการศึกษาและการเรียนรู้ การส่งเสริมการมีส่วนร่วมของทุกภาคส่วนของสังคมในการบริหารและจัดการศึกษา เพื่อให้คนไทยได้เรียนรู้ตลอดชีวิตอย่างมีคุณภาพ และเพิ่มบทบาทของผู้ที่อยู่ภายนอก ระบบการศึกษาด้วย ต่อมาได้มีการออกกฎกระทรวงว่าด้วยระบบ หลักเกณฑ์ และวิธีการประกันคุณภาพการศึกษา พ.ศ. 2553 เพื่อพัฒนาคุณภาพการศึกษาให้บรรลุเป้าหมาย ซึ่งระบบการประกัน

คุณภาพภายในเป็นส่วนสำคัญที่ทำให้การพัฒนาการศึกษาบรรลุเป้าหมาย

การประกันคุณภาพภายในเป็นส่วนหนึ่งของกระบวนการบริหารการศึกษาที่ต้องดำเนินการอย่างต่อเนื่อง โดยมีการจัดทำรายงานประจำปีเสนอต่อหน่วยงานต้นสังกัด หน่วยงานที่เกี่ยวข้อง และเปิดเผยต่อสาธารณชน เพื่อนำไปสู่การพัฒนาคุณภาพและมาตรฐานการศึกษา และเพื่อรองรับการประเมินคุณภาพภายนอก ตามที่พระราชบัญญัติการศึกษาแห่งชาติ พ.ศ. 2542 แก้ไขเพิ่มเติม (ฉบับที่ 2) พ.ศ. 2545 และ (ฉบับที่ 3) พ.ศ. 2553 มาตรา 49 ได้บัญญัติไว้ว่าให้มีสำนักงานรับรองมาตรฐานและประเมินคุณภาพการศึกษา (สมศ.) มีฐานะเป็นองค์การมหาชน ทำหน้าที่พัฒนาเกณฑ์ มีการประเมินคุณภาพภายนอก และทำการประเมินผลการจัดการศึกษาเพื่อให้มีการตรวจสอบคุณภาพของสถานศึกษา โดยคำนึงถึงความมุ่งหมายและหลักการและแนวทางการจัดการศึกษา ให้มีการประเมินคุณภาพภายนอกของสถานศึกษาทุกแห่งอย่างน้อยหนึ่งครั้งในทุกห้าปี นับตั้งแต่การประเมินครั้งสุดท้าย และเสนอผลการประเมินต่อหน่วยงานที่เกี่ยวข้องและสาธารณชน และมาตรา 4 วรรค 7 บัญญัติไว้ว่าการประกันคุณภาพภายใน หมายความว่า การประเมินผลและตรวจสอบคุณภาพและมาตรฐานการศึกษาของสถานศึกษาจากภายในด้วยบุคลากรของสถานศึกษาเองหรือโดยหน่วยงานต้นสังกัดที่มีหน้าที่กำกับดูแลสถานศึกษานั้น (กระทรวงศึกษาธิการ, 2553, หน้า 17-18) การประกันคุณภาพภายในสถานศึกษามีความสำคัญและจำเป็นอย่างยิ่งที่จะต้องมีระบบประกันคุณภาพภายในสถานศึกษาที่เป็นระบบ เข้มแข็ง เพื่อนำโรงเรียนสู่โรงเรียนที่มีคุณภาพ การศึกษาตามมาตรฐานการศึกษาชาติ การดำเนินการตามระบบการประกันคุณภาพภายในไปสู่การปฏิบัติที่เป็นรูปธรรม จึงกำหนดให้สถานศึกษาจัดให้มีระบบการประกันคุณภาพภายใน โดยการส่งเสริม สนับสนุนและกำกับดูแลของหน่วยงานต้นสังกัดตามหลักเกณฑ์และแนวปฏิบัติดังนี้

- 1) กำหนดมาตรฐานการศึกษาของสถานศึกษา
- 2) จัดทำแผนพัฒนาการจัดการศึกษาที่มุ่งคุณภาพตามมาตรฐานการศึกษาของสถานศึกษา
- 3) จัดระบบบริหารและสารสนเทศ
- 4) ดำเนินงานตามแผนพัฒนาการจัดการศึกษาของสถานศึกษา
- 5) จัดให้มีการติดตามตรวจสอบคุณภาพการศึกษา
- 6) จัดให้มีการประเมินคุณภาพภายในตามมาตรฐานการศึกษาของสถานศึกษา
- 7) จัดทำรายงานประจำปีที่เป็นรายงานประเมินคุณภาพภายใน
- 8) จัดให้มีการพัฒนาคุณภาพการศึกษาอย่างต่อเนื่อง

ทั้งนี้เพื่อให้เข้าสู่การพัฒนาระบบการประกันคุณภาพภายในของสถานศึกษาอย่างแท้จริง (กระทรวงศึกษาธิการ, 2556, หน้า 1; สมหวัง พิธิยานุวัฒน์, 2552) ได้กล่าวถึง สภาพปัญหาของการประเมินภายในและการนำผลการประเมินไปใช้ ดังนี้

- 1) ผลการประเมินไม่น่าเชื่อถือ ขาดรูปแบบการประเมินที่ชัดเจน ขาดการมีส่วนร่วมจากผู้มีส่วนเกี่ยวข้อง และการประเมินไม่เป็นระบบ ไม่ต่อเนื่อง ข้อมูลไม่ครบถ้วน
- 2) บุคลากรขาดความรู้ ความเข้าใจ ไม่ศึกษา เข้าใจคลาดเคลื่อนในการประเมิน และการนำผลการประเมินไปใช้
- 3) ผู้บริหารสถานศึกษาไม่เห็นคุณค่า ไม่นำผลการประเมินไปวิเคราะห์เพื่อวางแผนส่งผลให้แผนไม่ครอบคลุมมาตรฐาน ตัวบ่งชี้ และไม่ตรงกับ

สภาพปัญหาที่แท้จริงของสถานศึกษา 4) ผู้บริหารมีการเปลี่ยนย้ายบ่อย การนำผลการประเมิน ไปใช้ขาดความต่อเนื่อง 5) บุคลากรไม่เพียงพอ ขาดความตั้งใจ จำใจทำตามกฎหมาย 6) มีแรงดันจากบุคลากรภายในสถานศึกษา และไม่นำไปใช้ให้สอดคล้องกับความก้าวหน้าของบุคลากร 7) ขาดการช่วยเหลือ กระตุ้น ให้ความรู้แก่บุคลากรในสถานศึกษาและติดตามผลอย่างจริงจังจากหน่วยงานต้นสังกัด ซึ่งปัญหาการดำเนินงานระบบการประกันคุณภาพภายในยังคงเป็นปัญหาอยู่ในปัจจุบัน

จากที่กล่าวมาข้างต้น แสดงให้เห็นถึงสภาพปัญหาการดำเนินงานการประกันคุณภาพภายใน โดยเฉพาะการประเมินคุณภาพภายใน ซึ่งเป็นหัวใจของระบบการประกันคุณภาพการศึกษา และเป็นระบบที่ใหญ่ ผู้วิจัยในฐานะผู้บริหารสถานศึกษาตระหนัก เห็นคุณค่า และมีความสนใจที่จะยกระดับคุณภาพการศึกษา และการดำเนินงานต่าง ๆ ภายในสถานศึกษา ดังนั้น การพัฒนาระบบการประกันคุณภาพการศึกษา การประเมินคุณภาพภายในสำหรับ โรงเรียนขนาดเล็กนั้นประสบปัญหาอย่างมาก เนื่องจากครูไม่เพียงพอ งบประมาณมีจำกัด และเพื่อเป็นการยกระดับคุณภาพการศึกษาให้ดียิ่งขึ้น ผู้วิจัย จึงสนใจที่จะพัฒนามาตรฐานการปฏิบัติงานของครูเพื่อรองรับการประกันคุณภาพภายในของโรงเรียนขนาดเล็ก สังกัดสำนักงานเขตพื้นที่การศึกษาประถมศึกษา เพื่อให้ได้รูปแบบที่เหมาะสมเป็นระบบ เป็นที่ยอมรับ เชื่อถือได้ และสอดคล้องกับเกณฑ์การประเมินคุณภาพภายใน

วัตถุประสงค์ของการวิจัย

การวิจัยครั้งนี้มุ่งพัฒนามาตรฐานการปฏิบัติงานของครูของโรงเรียนขนาดเล็ก สังกัดสำนักงานเขตพื้นที่การศึกษาประถมศึกษา โดยมีวัตถุประสงค์เฉพาะดังนี้

1. เพื่อวิเคราะห์สภาพการปฏิบัติงานของครูของโรงเรียนขนาดเล็ก สังกัดสำนักงานเขตพื้นที่การศึกษาประถมศึกษา
2. เพื่อพัฒนามาตรฐานการปฏิบัติงานของครูของโรงเรียนขนาดเล็ก สังกัดสำนักงานเขตพื้นที่การศึกษาประถมศึกษา
3. เพื่อทดลองใช้มาตรฐานการปฏิบัติงานของครูของโรงเรียนขนาดเล็ก สังกัดสำนักงานเขตพื้นที่การศึกษาประถมศึกษา
4. เพื่อประเมินผลมาตรฐานการปฏิบัติงานของครูของโรงเรียนขนาดเล็ก สังกัดสำนักงานเขตพื้นที่การศึกษาประถมศึกษา

คำถามในการวิจัย

1. สภาพการปฏิบัติงานของครูของโรงเรียนขนาดเล็ก สังกัดสำนักงานเขตพื้นที่การศึกษาประถมศึกษาเป็นอย่างไร

2. มาตรฐานการปฏิบัติงานของครูของโรงเรียนขนาดเล็ก สังกัดสำนักงานเขตพื้นที่การศึกษาประถมศึกษาที่เหมาะสมควรเป็นอย่างไร

3. ผลการทดลองใช้มาตรฐานการปฏิบัติงานของครูของโรงเรียนขนาดเล็ก สังกัดสำนักงานเขตพื้นที่การศึกษาประถมศึกษาเป็นอย่างไร

4. ผลการประเมินมาตรฐานการปฏิบัติงานของครูของโรงเรียนขนาดเล็ก สังกัดสำนักงานเขตพื้นที่การศึกษาประถมศึกษาเป็นอย่างไร

ประโยชน์ที่ได้รับจากการวิจัย

การวิจัยเรื่องการพัฒนามาตรฐานการปฏิบัติงานของครูของโรงเรียนขนาดเล็ก สังกัดสำนักงานเขตพื้นที่การศึกษาประถมศึกษา มีความสำคัญดังต่อไปนี้

1. การวิจัยนี้เป็นแนวทางให้สถานศึกษานำมาตรฐานการปฏิบัติงานของครูของโรงเรียนขนาดเล็ก สังกัดสำนักงานเขตพื้นที่การศึกษาประถมศึกษา ไปใช้ในการกำกับ ติดตาม ตรวจสอบ การบริหารคุณภาพการศึกษาของโรงเรียน

2. เป็นแนวทางให้สถานศึกษา หน่วยงานที่เกี่ยวข้องนำมามาตรฐานการปฏิบัติงานของครูไปประยุกต์ใช้ในการพัฒนาครูได้อย่างเหมาะสม

3. ทำให้ผู้มีส่วนเกี่ยวข้องเห็นความสำคัญในการพัฒนามาตรฐานการปฏิบัติงานของครู และเรียนรู้ร่วมกันในการพัฒนามาตรฐานการปฏิบัติงาน

4. ได้มาตรฐานการปฏิบัติงานของครูที่ผ่านการตรวจสอบความเหมาะสม การมีส่วนร่วมในการดำเนินงาน

ขอบเขตของการวิจัย

การวิจัยครั้งนี้ใช้รูปแบบการวิจัยและพัฒนา (Research and development) โดยมีขอบเขตการวิจัย ดังนี้

ขอบเขตด้านเนื้อหา

ขอบเขตด้านเนื้อหา การพัฒนาระบบครั้งนี้เป็นรูปแบบการวิจัยและพัฒนา (Research and development) ประกอบด้วย

1. มาตรฐานการปฏิบัติงานของครูของโรงเรียนขนาดเล็ก สังกัดสำนักงานเขตพื้นที่การศึกษาประถมศึกษาที่พัฒนาขึ้นจะครอบคลุมแนวคิดทฤษฎีเกี่ยวกับการบริหารจัดการโรงเรียน มาตรฐานการปฏิบัติงานของครู และแนวคิดทฤษฎีเกี่ยวกับการประเมินอภิมาน

2. การประเมินมาตรฐานการปฏิบัติงานของครูของโรงเรียนขนาดเล็ก สังกัดสำนักงานเขตพื้นที่การศึกษาประถมศึกษาที่พัฒนาขึ้น โดยประยุกต์ใช้เกณฑ์มาตรฐานสำหรับการประเมิน

ของสตีฟเฟิลบีม และคณะ ประเมินครอบคลุม 4 มาตรฐาน ประกอบด้วย มาตรฐานด้านการใช้ประโยชน์ (Utility standards) มาตรฐานด้านความเป็นไปได้ (Feasibility standards) มาตรฐานด้านความเหมาะสม (Propriety standards) และมาตรฐานด้านความถูกต้อง (Accuracy standards)

ขอบเขตด้านประชากร

ประชากรที่ใช้ในการศึกษาครั้งนี้ ประกอบด้วย

ประชากรที่ใช้ในการวิจัยครั้งนี้ ได้แก่ ผู้บริหารสถานศึกษา ข้าราชการครูที่รับผิดชอบงานประกันคุณภาพการศึกษา และข้าราชการครู ปีการศึกษา 2558 จำนวน 15,499 โรงเรียน เป็นผู้บริหารสถานศึกษา จำนวน 15,499 คน และข้าราชการครู จำนวน 58,753 คน รวมทั้งสิ้น 74,252 คน

กลุ่มตัวอย่างที่ใช้ในการวิจัยครั้งนี้ ได้แก่ ผู้บริหารสถานศึกษา จำนวน 135 คน ข้าราชการครูที่รับผิดชอบงานประกันคุณภาพการศึกษา จำนวน 135 คน และข้าราชการครู จำนวน 135 คน ปีการศึกษา 2558 จำนวนโรงเรียน 135 โรงเรียน รวมทั้งสิ้น 405 คน ซึ่งได้มาจากการคำนวณขนาดของกลุ่มตัวอย่าง โดยวิธีของยามานะ (Yamane, 1967) ทำการแบ่งจำนวนกลุ่มตัวอย่างไปแต่ละภาค จำนวน 5 ภาค ภาคละเท่า ๆ กัน ได้กลุ่มตัวอย่าง ดังนี้ ภาคเหนือ จำนวน 27 โรงเรียน ภาคตะวันออกเฉียงเหนือ 27 จำนวน ภาคกลาง จำนวน 27 โรงเรียน ภาคตะวันออก จำนวน 27 โรงเรียน และภาคใต้ จำนวน 27 โรงเรียน และสุ่มตัวอย่างตามจำนวนเขตพื้นที่ของแต่ละภาค

นิยามศัพท์เฉพาะ

1. การพัฒนา หมายถึง การปรับปรุง เปลี่ยนแปลงสิ่งใดสิ่งหนึ่งให้ที่ดีขึ้นกว่าเดิมมีคุณภาพ เป็นระบบ และพึงพอใจ
2. มาตรฐาน หมายถึง ข้อกำหนดเกี่ยวกับการเปรียบเทียบคุณลักษณะที่ต้องการ
3. มาตรฐานการปฏิบัติงาน หมายถึง การพัฒนาข้อกำหนดเกี่ยวกับการปฏิบัติงานในวิชาชีพให้เกิดผลเป็นไปตามเป้าหมายที่กำหนด มีการพัฒนาตนเองตามเกณฑ์ที่กำหนดอย่างต่อเนื่อง เพื่อให้เกิดความชำนาญในการประกอบวิชาชีพ ประกอบด้วย มาตรฐาน 12 มาตรฐาน 136 ตัวบ่งชี้
4. ตัวบ่งชี้ หมายถึง สารสนเทศที่สังเกตได้ที่ใช้ในการบ่งบอกคุณภาพของการประเมินมาตรฐานปฏิบัติงานของครูของโรงเรียนขนาดเล็ก สังกัดสำนักงานเขตพื้นที่การศึกษาประถมศึกษา
5. เกณฑ์การประเมิน หมายถึง ระดับหรือค่าที่กำหนดไว้เพื่อใช้ในการตัดสินใจกำหนดระดับคะแนนของตัวบ่งชี้ของการประเมินมาตรฐานปฏิบัติงานของครูของโรงเรียนขนาดเล็ก สังกัดสำนักงานเขตพื้นที่การศึกษาประถมศึกษา
6. คุณภาพ หมายถึง ผลสำเร็จของการดำเนินงานที่บรรลุเป้าหมายตามที่กำหนด

7. การประเมินอภิมาน หมายถึง การประเมินงานประเมินหรือคุณภาพของงานประเมิน รวมไปถึงงานประเมินการสังเคราะห์วิธีการที่ใช้ในการประเมินเพื่อให้ได้สารสนเทศที่เป็นประโยชน์ในการปรับปรุงงาน และรายงานผลการประเมินในด้านจุดแข็ง จุดอ่อนต่อสาธารณชน
8. การบริหารจัดการ โรงเรียน หมายถึง เทคนิค วิธีการ นวัตกรรมและรูปแบบต่าง ๆ ที่ใช้ในการบริหารจัดการ เพื่อให้มีคุณภาพและเกิดประสิทธิภาพ ภายใต้ข้อจำกัดทั้งด้านบุคลากร งบประมาณ และการสนับสนุนจากภาคส่วนต่าง ๆ
9. โรงเรียนขนาดเล็ก หมายถึง โรงเรียนที่มีจำนวนนักเรียนตั้งแต่ 1-120 คน
10. ผู้บริหารสถานศึกษา หมายถึง ผู้อำนวยการหรือผู้ที่ได้รับมอบหมายให้รักษาราชการแทนผู้อำนวยการ สังกัดสำนักงานเขตพื้นที่การศึกษาประถมศึกษา
11. ข้าราชการครู หมายถึง บุคลากรที่ทำหน้าที่ปฏิบัติการสอนในโรงเรียน สังกัดสำนักงานเขตพื้นที่การศึกษาประถมศึกษา
12. สำนักงานเขตพื้นที่การศึกษาประถมศึกษา หมายถึง หน่วยงานต้นสังกัดที่กำกับ ติดตาม ดูแล โรงเรียนประถมศึกษาที่เปิดสอนระดับชั้นอนุบาลถึงชั้นประถมศึกษาปีที่ 6 และ โรงเรียนขยายโอกาสที่เปิดสอนระดับชั้นอนุบาลถึงชั้นมัธยมศึกษาปีที่ 3

กรอบแนวคิดในการวิจัย

การวิจัยครั้งนี้เป็นการศึกษาและพัฒนามาตรฐานการปฏิบัติงานของครูของโรงเรียนขนาดเล็ก สังกัดสำนักงานเขตพื้นที่การศึกษาประถมศึกษา เพื่อศึกษาสภาพ พัฒนาระบบ ทดลองใช้ และประเมินประสิทธิผล ด้วยกระบวนการวิจัยและพัฒนา (Research and development) เก็บข้อมูลด้วยระเบียบวิธีการแบบผสมผสาน (Mixed methods research) ประกอบด้วย การวิจัยเชิงปริมาณ (Quantitative methods) และการวิจัยเชิงคุณภาพ (Qualitative methods) ดำเนินการ 4 ขั้นตอน ดังนี้

- ขั้นตอนที่ 1 การศึกษาสภาพการปฏิบัติงานของครูของโรงเรียนขนาดเล็ก สังกัดสำนักงานเขตพื้นที่การศึกษาประถมศึกษา
- ขั้นตอนที่ 2 การพัฒนามาตรฐานการปฏิบัติงานของครูของโรงเรียนขนาดเล็ก สังกัดสำนักงานเขตพื้นที่การศึกษาประถมศึกษา
- ขั้นตอนที่ 3 ทดลองใช้มาตรฐานการปฏิบัติงานของครูของโรงเรียนขนาดเล็ก สังกัดสำนักงานเขตพื้นที่การศึกษาประถมศึกษา
- ขั้นตอนที่ 4 ประเมินและสรุปผลการนำมาตรฐานการปฏิบัติงานของครูของโรงเรียนขนาดเล็ก สังกัดสำนักงานเขตพื้นที่การศึกษาประถมศึกษาไปใช้ ดำเนินกิจกรรมพัฒนามาตรฐานการปฏิบัติงานของครู ประกอบด้วย แนวคิดทฤษฎีเกี่ยวกับการบริหารจัดการ โรงเรียน มาตรฐานการปฏิบัติงานของครู และการประเมินคุณภาพของมาตรฐานการระบบปฏิบัติงานของครูด้วยการประเมินอภิมาน

(Meta-evaluation) ตามแนวคิดของ สตัฟเฟิลบีม และคณะ (Stufflebeam et al., n.d. cited in Stufflebeam & Shinkfield, 2007, pp. 480-484) ประกอบด้วย มาตรฐานหลัก มาตรฐานด้านการใช้ประโยชน์ (Utility standards) มาตรฐานด้านความเป็นไปได้ (Feasibility standards) มาตรฐานด้านความเหมาะสม (Propriety standards) และมาตรฐานด้านความถูกต้อง (Accuracy standards) โดยมีกรอบแนวคิดดังภาพที่ 1

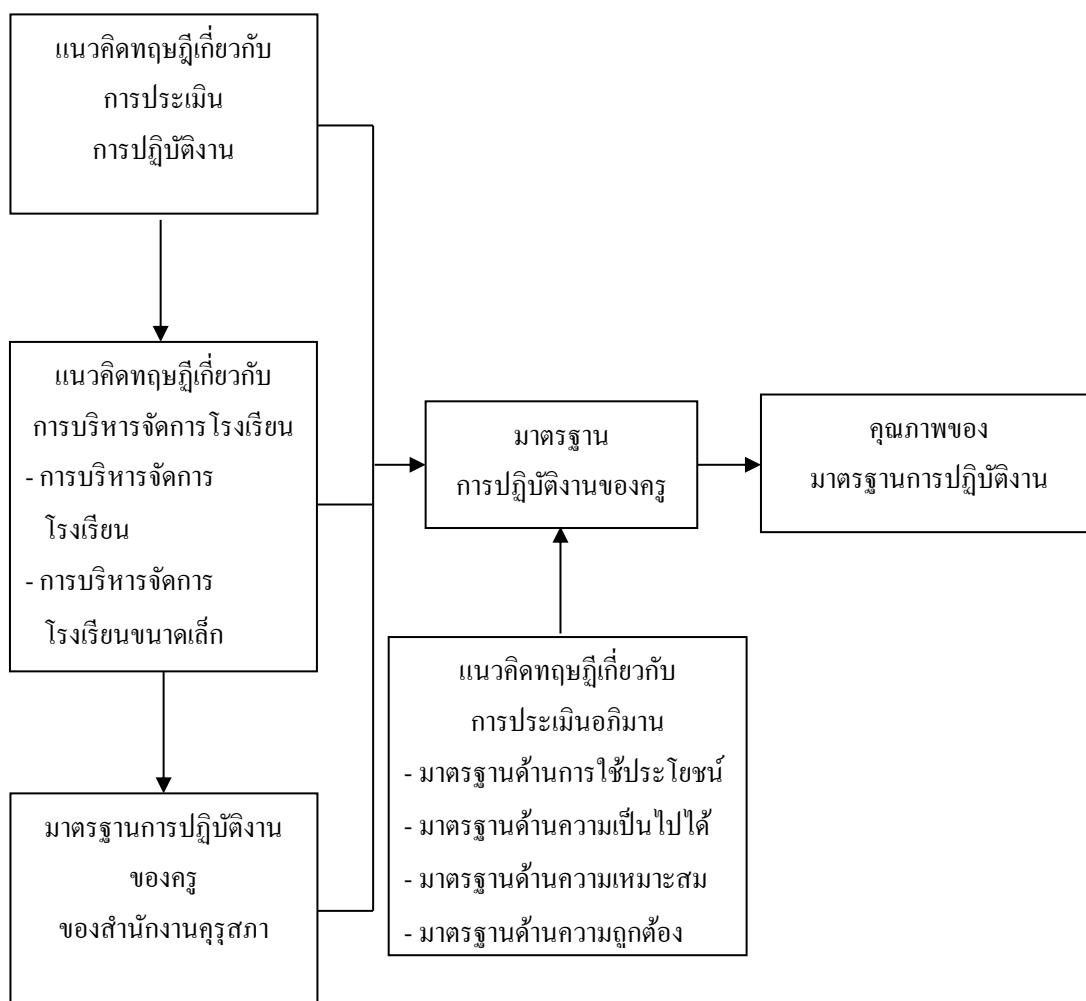

ภาพที่ 1 กรอบแนวคิดในการวิจัย

บทที่ 2

เอกสารและงานวิจัยที่เกี่ยวข้อง

การศึกษาครั้งนี้ผู้วิจัยทำการศึกษาค้นคว้าเอกสารและงานวิจัยที่เกี่ยวข้องกับการพัฒนา
มาตรฐานการปฏิบัติงานของครูของ โรงเรียนขนาดเล็ก สังกัดสำนักงานเขตพื้นที่การศึกษา
ประถมศึกษา มีรายละเอียดของการนำเสนอตามหัวข้อ ดังนี้

1. มาตรฐานวิชาชีพทางการศึกษา
2. แนวคิดทฤษฎีเกี่ยวกับการประเมินผลการปฏิบัติงาน
3. แนวคิดทฤษฎีเกี่ยวกับการบริหารจัดการ โรงเรียน
4. แนวคิดทฤษฎีเกี่ยวกับการประเมินอภิมาน
5. งานวิจัยที่เกี่ยวข้อง
 - 5.1 งานวิจัยในประเทศ
 - 5.2 งานวิจัยต่างประเทศ

มาตรฐานวิชาชีพทางการศึกษา

การกำหนดให้วิชาชีพทางการศึกษาเป็นวิชาชีพควบคุม นับเป็นความก้าวหน้าของวิชาชีพ
ทางการศึกษา และเป็นการยกระดับมาตรฐานวิชาชีพทางการศึกษาให้สูงขึ้น อันจะเป็นผลต่อผู้รับ
บริการทางการศึกษาที่จะได้รับการศึกษาอย่างมีคุณภาพและมีมาตรฐานสูงขึ้นด้วย ซึ่งจะทำให้
วิชาชีพและผู้ประกอบวิชาชีพทางการศึกษาได้รับความเชื่อถือ ศรัทธา มีเกียรติ และศักดิ์ศรีในสังคม

มาตรฐานวิชาชีพทางการศึกษา หมายถึง ข้อกำหนดเกี่ยวกับคุณลักษณะและคุณภาพ
ที่พึงประสงค์ในการประกอบวิชาชีพทางการศึกษา ซึ่งผู้ประกอบวิชาชีพทางการศึกษาต้องประพฤติ
ปฏิบัติตาม เพื่อให้เกิดคุณภาพในการประกอบวิชาชีพ สามารถสร้างความเชื่อมั่น ศรัทธาให้แก่
ผู้รับบริการจากวิชาชีพได้ว่าเป็นบริการที่มีคุณภาพ ตอบสังคมได้ว่าที่กฎหมายให้ความสำคัญกับ
วิชาชีพทางการศึกษา และที่กำหนดให้เป็นวิชาชีพควบคุมนั้น เนื่องจากเป็นวิชาชีพที่มีลักษณะ
เฉพาะ ต้องใช้ความรู้ ทักษะ และความเชี่ยวชาญในการประกอบวิชาชีพ

มาตรฐานวิชาชีพทางการศึกษาจึงเป็นเครื่องมือสำคัญของผู้ประกอบวิชาชีพ ที่จะต้อง
ประพฤติปฏิบัติเพื่อให้เกิดผลดีต่อผู้รับบริการ อันถือเป็นเป้าหมายหลักของการประกอบวิชาชีพ
ทางการศึกษา ซึ่งผู้ประกอบวิชาชีพจะต้องศึกษาเพื่อให้เกิดความรู้ ความเข้าใจที่ถูกต้อง ให้สามารถ
นำไปใช้ในการประกอบวิชาชีพให้สมกับการเป็นวิชาชีพชั้นสูงและได้รับการยอมรับยกย่อง
จากสังคม

ข้อบังคับคุรุสภา ว่าด้วยมาตรฐานวิชาชีพ พ.ศ. 2556

โดยที่เป็นการสมควรยกเลิกข้อบังคับคุรุสภา ว่าด้วยมาตรฐานวิชาชีพและจรรยาบรรณของวิชาชีพ พ.ศ. 2548

อาศัยอำนาจตามความในมาตรา 9(1) (11) (ฉ) และมาตรา 49 แห่งพระราชบัญญัติสภาครูและบุคลากรทางการศึกษา พ.ศ. 2546 ประกอบกับมติคณะกรรมการคุรุสภาในการประชุมครั้งที่ 5/ 2556 วันที่ 16 พฤษภาคม พ.ศ. 2556 และครั้งที่ 11/ 2556 วันที่ 2 กันยายน พ.ศ. 2556 โดยความเห็นชอบของรัฐมนตรีว่าการกระทรวงศึกษาธิการ คณะกรรมการคุรุสภาจึงออกข้อบังคับคุรุสภา ว่าด้วยมาตรฐานวิชาชีพไว้ดังต่อไปนี้

1. ข้อบังคับนี้เรียกว่า “ข้อบังคับคุรุสภา ว่าด้วยมาตรฐานวิชาชีพ พ.ศ. 2556”
2. ข้อบังคับนี้ให้ใช้บังคับตั้งแต่วันประกาศในราชกิจจานุเบกษา เป็นต้นไป
3. ให้ยกเลิก

3.1 ข้อบังคับคุรุสภา ว่าด้วยมาตรฐานวิชาชีพและจรรยาบรรณของวิชาชีพ พ.ศ. 2548

3.2 ข้อบังคับคุรุสภา ว่าด้วยมาตรฐานวิชาชีพและจรรยาบรรณของวิชาชีพ (ฉบับที่ 2)

พ.ศ. 2548

3.3 ประกาศคณะกรรมการคุรุสภา เรื่อง มาตรฐานความรู้ มาตรฐานประสบการณ์วิชาชีพ สาระความรู้ สมรรถนะ และมาตรฐานการปฏิบัติงานของผู้ประกอบวิชาชีพศึกษานิเทศก์

3.4 ประกาศคณะกรรมการคุรุสภา เรื่อง มาตรฐานความรู้ มาตรฐานประสบการณ์วิชาชีพ สาระความรู้ สมรรถนะ และมาตรฐานการปฏิบัติงานของผู้ประกอบวิชาชีพศึกษานิเทศก์ (ฉบับที่ 2)

ข้อบังคับคุรุสภานับใดอ้างอิงข้อบังคับคุรุสภานับที่ยกเลิกแล้วตามวรรคหนึ่ง รวมทั้งระเบียบหรือประกาศใดที่ออกภายใต้ข้อบังคับดังกล่าว ให้ถือว่าอ้างอิงข้อบังคับคุรุสภา ว่าด้วยมาตรฐานวิชาชีพ พ.ศ. 2556 หรือข้อบังคับคุรุสภา ว่าด้วยจรรยาบรรณของวิชาชีพ พ.ศ. 2556 แล้วแต่กรณี

4. ในข้อบังคับนี้

“วิชาชีพ” หมายความว่า วิชาชีพทางการศึกษาที่ทำหน้าที่หลักทางด้านการเรียนการสอน และการส่งเสริมการเรียนรู้ของผู้เรียนด้วยวิธีการต่าง ๆ รวมทั้งการรับผิดชอบการบริหารสถานศึกษา ในสถานศึกษาปฐมวัย ขั้นพื้นฐาน และอุดมศึกษาที่ต่ำกว่าปริญญาทั้งของรัฐและเอกชน และการบริหารการศึกษานอกสถานศึกษาในระดับเขตพื้นที่การศึกษา ตลอดจนการสนับสนุนการศึกษา ให้บริการหรือปฏิบัติงานเกี่ยวเนื่องกับการจัดกระบวนการเรียนการสอน การนิเทศ และการบริหาร การศึกษาในหน่วยงานการศึกษาต่าง ๆ

“สถาบัน” หมายความว่า มหาวิทยาลัย วิทยาลัย สถาบัน บัณฑิตวิทยาลัย คณะหรือหน่วยงานที่เรียกชื่ออย่างอื่นที่มีฐานะเทียบเท่า ซึ่งจัดการศึกษาตามหลักสูตรปริญญาหรือประกาศนียบัตร

“ผู้ประกอบวิชาชีพทางการศึกษา” หมายความว่า ครู ผู้บริหารสถานศึกษา ผู้บริหารการศึกษา และบุคลากรทางการศึกษาอื่น ซึ่งได้รับใบอนุญาตเป็นผู้ประกอบวิชาชีพตามพระราชบัญญัติสภาครูและบุคลากรทางการศึกษา พ.ศ. 2546

“ครู” หมายความว่า บุคคลซึ่งประกอบวิชาชีพหลักทางด้านการเรียนการสอนและการส่งเสริมการเรียนรู้ของผู้เรียนด้วยวิธีการต่าง ๆ ในสถานศึกษาปฐมวัย ขั้นพื้นฐาน และอุดมศึกษาที่ต่ำกว่าปริญญาทั้งของรัฐและเอกชน

“ผู้บริหารสถานศึกษา” หมายความว่า บุคคลซึ่งปฏิบัติงานในตำแหน่งผู้บริหารสถานศึกษาภายในเขตพื้นที่การศึกษา และสถานศึกษาอื่นที่จัดการศึกษาปฐมวัย ขั้นพื้นฐาน และอุดมศึกษาที่ต่ำกว่าปริญญาทั้งของรัฐและเอกชน

“ผู้บริหารการศึกษา” หมายความว่า บุคคลซึ่งปฏิบัติงานในตำแหน่งผู้บริหารนอกสถานศึกษา ในระดับเขตพื้นที่การศึกษา

“บุคลากรทางการศึกษาอื่น” หมายความว่า บุคคลซึ่งทำหน้าที่สนับสนุนการศึกษา ให้บริการหรือปฏิบัติงานเกี่ยวเนื่องกับการจัดกระบวนการเรียนการสอน การนิเทศ และการบริหารการศึกษาในหน่วยงานการศึกษาต่าง ๆ ซึ่งหน่วยงานการศึกษากำหนดตำแหน่งให้ต้องมีคุณวุฒิทางการศึกษา

“มาตรฐานวิชาชีพทางการศึกษา” หมายความว่า ข้อกำหนดเกี่ยวกับคุณลักษณะ และคุณภาพที่พึงประสงค์ในการประกอบวิชาชีพทางการศึกษา ซึ่งผู้ประกอบวิชาชีพทางการศึกษาต้องประพฤติปฏิบัติตาม ประกอบด้วย มาตรฐานความรู้และประสบการณ์วิชาชีพ มาตรฐานการปฏิบัติงาน และมาตรฐานการปฏิบัติตน

“มาตรฐานความรู้และประสบการณ์วิชาชีพ” หมายความว่า ข้อกำหนดเกี่ยวกับความรู้ และประสบการณ์ในการจัดการเรียนรู้ หรือการจัดการศึกษา ซึ่งผู้ต้องการประกอบวิชาชีพทางการศึกษาต้องมีเพียงพอที่สามารถนำไปใช้ในการประกอบวิชาชีพได้

“มาตรฐานการปฏิบัติงาน” หมายความว่า ข้อกำหนดเกี่ยวกับคุณลักษณะหรือการแสดงพฤติกรรมกรปฏิบัติงานและการพัฒนางาน ซึ่งผู้ประกอบวิชาชีพทางการศึกษาต้องปฏิบัติตาม เพื่อให้เกิดผลตามวัตถุประสงค์และเป้าหมายการเรียนรู้ หรือการจัดการศึกษา รวมทั้งต้องฝึกฝนให้มีทักษะหรือความชำนาญสูงขึ้นอย่างต่อเนื่อง

“มาตรฐานการปฏิบัติตน” หมายความว่า จรรยาบรรณของวิชาชีพที่กำหนดขึ้นเป็นแบบแผนในการประพฤติตน ซึ่งผู้ประกอบวิชาชีพทางการศึกษาต้องปฏิบัติตาม เพื่อรักษาและ

ส่งเสริมเกียรติคุณ ชื่อเสียง และฐานะของผู้ประกอบวิชาชีพทางการศึกษาให้เป็นที่เชื่อถือศรัทธา แก่ผู้รับบริการและสังคม อันจะนำมาซึ่งเกียรติและศักดิ์ศรีแห่งวิชาชีพ

5. ให้ประธานกรรมการคุรุสภารักษากฎการตามข้อบังคับนี้ และให้มีอำนาจออกระเบียบ ประกาศ หรือคำสั่ง เพื่อปฏิบัติตามข้อบังคับนี้ รวมทั้งให้มีอำนาจตีความและวินิจฉัยชี้ขาดปัญหา เกี่ยวกับการปฏิบัติตามที่กำหนดไว้ในข้อบังคับ

หมวด 1

มาตรฐานความรู้และประสบการณ์วิชาชีพ

6. ผู้ประกอบวิชาชีพครู ต้องมีคุณวุฒิไม่ต่ำกว่าปริญญาตรีทางการศึกษา หรือเทียบเท่า หรือมีคุณวุฒิอื่นที่คุรุสภารับรอง โดยมีมาตรฐานความรู้และประสบการณ์วิชาชีพ ดังต่อไปนี้

6.1 มาตรฐานความรู้ ประกอบด้วยความรู้ ดังต่อไปนี้

- 6.1.1 ความเป็นครู
- 6.1.2 ปรัชญาการศึกษา
- 6.1.3 ภาษาและวัฒนธรรม
- 6.1.4 จิตวิทยาสำหรับครู
- 6.1.5 หลักสูตร
- 6.1.6 การจัดการเรียนรู้และการจัดการชั้นเรียน
- 6.1.7 การวิจัยเพื่อพัฒนาการเรียนรู้
- 6.1.8 นวัตกรรมและเทคโนโลยีสารสนเทศทางการศึกษา
- 6.1.9 การวัดและการประเมินผลการเรียนรู้
- 6.1.10 การประกันคุณภาพการศึกษา
- 6.1.11 คุณธรรม จริยธรรม และจรรยาบรรณ

6.2 มาตรฐานประสบการณ์วิชาชีพ ผ่านการปฏิบัติการสอนในสถานศึกษาตาม หลักสูตรปริญญาทางการศึกษาเป็นเวลาไม่น้อยกว่าหนึ่งปี และผ่านเกณฑ์การประเมินปฏิบัติการสอนตามหลักเกณฑ์ วิธีการ และเงื่อนไขที่คณะกรรมการคุรุสภากำหนด ดังต่อไปนี้

- 6.2.1 การฝึกปฏิบัติวิชาชีพระหว่างเรียน
- 6.2.2 การปฏิบัติการสอนในสถานศึกษาในสาขาวิชาเฉพาะ

7. ผู้ประกอบวิชาชีพผู้บริหารสถานศึกษา ต้องมีคุณวุฒิไม่ต่ำกว่าปริญญาตรีทางการบริหารการศึกษา หรือเทียบเท่า หรือมีคุณวุฒิอื่นที่คุรุสภารับรอง โดยมีมาตรฐานความรู้และประสบการณ์วิชาชีพ ดังต่อไปนี้

- 7.1 มาตรฐานความรู้ ประกอบด้วยความรู้ ดังต่อไปนี้
 - 7.1.1 การพัฒนาวิชาชีพ

7.1.2 ความเป็นผู้นำทางวิชาการ

7.1.3 การบริหารสถานศึกษา

7.1.4 หลักสูตร การสอน การวัดและประเมินผลการเรียนรู้

7.1.5 กิจกรรมและกิจกรรมนักเรียน

7.1.6 การประกันคุณภาพการศึกษา

7.1.7 คุณธรรม จริยธรรมและจรรยาบรรณ

7.2 มาตรฐานประสบการณ์วิชาชีพ ดังต่อไปนี้

7.2.1 มีประสบการณ์ด้านปฏิบัติการสอนมาแล้วไม่น้อยกว่าห้าปี หรือ

7.2.2 มีประสบการณ์ด้านปฏิบัติการสอนและต้องมีประสบการณ์ในตำแหน่ง

หัวหน้าหมวด หรือหัวหน้าสาย หรือหัวหน้างาน หรือตำแหน่งบริหารอื่น ๆ ในสถานศึกษามาแล้ว ไม่น้อยกว่าสองปี

8. ผู้ประกอบวิชาชีพผู้บริหารการศึกษา ต้องมีคุณสมบัติไม่ต่ำกว่าปริญญาตรีทางการบริหารการศึกษา หรือเทียบเท่า หรือมีคุณสมบัติอื่นที่คุรุสภารับรอง โดยมีมาตรฐานความรู้และประสบการณ์วิชาชีพ ดังต่อไปนี้

8.1 มาตรฐานความรู้ ประกอบด้วยความรู้ ดังต่อไปนี้

8.1.1 การพัฒนาวิชาชีพ

8.1.2 ความเป็นผู้นำทางวิชาการ

8.1.3 การบริหารการศึกษา

8.1.4 การส่งเสริมคุณภาพการศึกษา

8.1.5 การประกันคุณภาพการศึกษา

8.1.6 คุณธรรม จริยธรรมและจรรยาบรรณ

8.2 มาตรฐานประสบการณ์วิชาชีพ ดังต่อไปนี้

8.2.1 มีประสบการณ์ด้านปฏิบัติการสอนมาแล้วไม่น้อยกว่าแปดปี หรือ

8.2.2 มีประสบการณ์ในตำแหน่งผู้บริหารสถานศึกษามาแล้วไม่น้อยกว่าสามปี

หรือ

8.2.3 มีประสบการณ์ในตำแหน่งบุคลากรทางการศึกษาอื่นตามที่กำหนดในกฎกระทรวงมาแล้ว ไม่น้อยกว่าสามปี หรือ

8.2.4 มีประสบการณ์ในตำแหน่งบุคลากรทางการศึกษาอื่นที่มีประสบการณ์การบริหารไม่ต่ำกว่าหัวหน้ากลุ่ม หรือผู้อำนวยการกลุ่ม หรือเทียบเท่ามาแล้วไม่น้อยกว่าห้าปี หรือ

8.2.5 มีประสบการณ์ด้านปฏิบัติการสอน และมีประสบการณ์ในตำแหน่งผู้บริหารสถานศึกษา หรือบุคลากรทางการศึกษาอื่นตามที่กำหนดในกฎกระทรวง หรือบุคลากร

ทางการศึกษาอื่นที่มีประสบการณ์การบริหารไม่ต่ำกว่าหัวหน้ากลุ่ม หรือผู้อำนวยการกลุ่ม หรือเทียบเท่า รวมกันมาแล้วไม่น้อยกว่าแปดปี

9. ผู้ประกอบวิชาชีพศึกษานิเทศก์ ต้องมีคุณวุฒิไม่ต่ำกว่าปริญญาโททางการศึกษาหรือเทียบเท่า หรือมีคุณวุฒิอื่นที่คุรุสภารับรอง โดยมีมาตรฐานความรู้และประสบการณ์วิชาชีพดังต่อไปนี้

9.1 มาตรฐานความรู้ ประกอบด้วยความรู้ ดังต่อไปนี้

- 9.1.1 การพัฒนาวิชาชีพ
- 9.1.2 การนิเทศการศึกษา
- 9.1.3 แผนและกิจกรรมการนิเทศ
- 9.1.4 การพัฒนาหลักสูตรและการจัดการเรียนรู้
- 9.1.5 การวิจัยทางการศึกษา
- 9.1.6 นวัตกรรมและเทคโนโลยีสารสนเทศทางการศึกษา
- 9.1.7 การประกันคุณภาพการศึกษา
- 9.1.8 คุณธรรม จริยธรรมและจรรยาบรรณ

9.2 มาตรฐานประสบการณ์วิชาชีพ ดังต่อไปนี้

9.2.1 มีประสบการณ์ด้านปฏิบัติการสอนมาแล้วไม่น้อยกว่าห้าปี หรือมีประสบการณ์ ด้านปฏิบัติการสอนและมีประสบการณ์ในตำแหน่งผู้บริหารสถานศึกษา หรือผู้บริหารการศึกษารวมกันมาแล้วไม่น้อยกว่าห้าปี

9.2.2 มีผลงานทางวิชาการที่มีคุณภาพและมีการเผยแพร่

10. สาระความรู้และสมรรถนะของผู้ประกอบวิชาชีพทางการศึกษาตามมาตรฐานความรู้และประสบการณ์วิชาชีพให้เป็นไปตามที่คณะกรรมการคุรุสภากำหนด

หมวด 2

มาตรฐานการปฏิบัติงาน

11. ผู้ประกอบวิชาชีพครู ต้องมีมาตรฐานการปฏิบัติงาน ดังต่อไปนี้

- 11.1 ปฏิบัติกิจกรรมทางวิชาการเพื่อพัฒนาวิชาชีพครูให้ก้าวหน้าอยู่เสมอ
- 11.2 ตัดสินใจปฏิบัติกิจกรรมต่าง ๆ โดยคำนึงถึงผลที่จะเกิดแก่ผู้เรียน
- 11.3 มุ่งมั่นพัฒนาผู้เรียนให้เติบโตเต็มตามศักยภาพ
- 11.4 พัฒนาแผนการสอนให้สามารถปฏิบัติได้จริงในชั้นเรียน
- 11.5 พัฒนาสื่อการเรียนการสอนให้มีประสิทธิภาพอยู่เสมอ
- 11.6 จัดกิจกรรมการเรียนการสอนให้ผู้เรียนรู้จักคิดวิเคราะห์ คิดสร้างสรรค์

โดยเน้นผลถาวรที่เกิดแก่ผู้เรียน

11.7 รายงานผลการพัฒนาคุณภาพของผู้เรียนได้อย่างมีระบบ

11.8 ปฏิบัติตนเป็นแบบอย่างที่ดีแก่ผู้เรียน

11.9 ร่วมมือกับผู้อื่นในสถานศึกษาอย่างสร้างสรรค์

11.10 ร่วมมือกับผู้อื่นในชุมชนอย่างสร้างสรรค์

11.11 แสวงหาและใช้ข้อมูลข่าวสารในการพัฒนา

11.12 สร้างโอกาสให้ผู้เรียนได้เรียนรู้ในทุกสถานการณ์

12. ผู้ประกอบวิชาชีพผู้บริหารสถานศึกษา และผู้บริหารการศึกษา ต้องมีมาตรฐานการปฏิบัติงาน ดังต่อไปนี้

12.1 ปฏิบัติกิจกรรมทางวิชาการเพื่อพัฒนาวิชาชีพการบริหารการศึกษาให้ก้าวหน้าอยู่เสมอ

12.2 ตัดสินใจปฏิบัติกิจกรรมต่าง ๆ โดยคำนึงถึงผลที่จะเกิดขึ้นกับการพัฒนาของผู้เรียน บุคลากร และชุมชน

12.3 มุ่งมั่นพัฒนาผู้ร่วมงานให้สามารถปฏิบัติงานได้เต็มศักยภาพ

12.4 พัฒนาแผนงานขององค์กรให้มีคุณภาพสูง สามารถปฏิบัติให้เกิดผลได้จริง

12.5 พัฒนาและใช้นวัตกรรมการบริหารจนเกิดผลงานที่มีคุณภาพสูงขึ้นเป็นลำดับ

12.6 ปฏิบัติงานขององค์กรโดยเน้นผลถาวร

12.7 ดำเนินการและรายงานผลการพัฒนาคุณภาพการศึกษาได้อย่างเป็นระบบ

12.8 ปฏิบัติตนเป็นแบบอย่างที่ดี

12.9 ร่วมมือกับชุมชนและหน่วยงานอื่นอย่างสร้างสรรค์

12.10 แสวงหาและใช้ข้อมูลข่าวสารในการพัฒนา

12.11 เป็นผู้นำและสร้างผู้นำทางวิชาการในหน่วยงานของตนได้

12.12 สร้างโอกาสในการพัฒนาได้ทุกสถานการณ์

13. ผู้ประกอบวิชาชีพศึกษานิเทศก์ ต้องมีมาตรฐานการปฏิบัติงาน ดังต่อไปนี้

13.1 ปฏิบัติกิจกรรมทางวิชาการเพื่อพัฒนาการนิเทศการศึกษา เพื่อให้เกิดการพัฒนาวิชาชีพทางการศึกษาอย่างสม่ำเสมอ

13.2 ตัดสินใจปฏิบัติกิจกรรมการนิเทศการศึกษา โดยคำนึงถึงผลที่จะเกิดแก่ผู้รับการนิเทศ

13.3 มุ่งมั่นพัฒนาผู้รับการนิเทศให้ลงมือปฏิบัติกิจกรรมจนเกิดผลต่อการพัฒนาอย่างมีคุณภาพ เต็มศักยภาพ

13.4 พัฒนาแผนการนิเทศให้มีคุณภาพสูง สามารถปฏิบัติให้เกิดผลได้จริง

13.5 พัฒนาและใช้นวัตกรรมการนิเทศการศึกษจนเกิดผลงานที่มีคุณภาพสูงขึ้น

เป็นลำดับ

- 13.6 จัดกิจกรรมการนิเทศการศึกษาโดยเน้นผลถาวรที่เกิดแก่ผู้รับการนิเทศ
- 13.7 ดำเนินการและรายงานผลการนิเทศการศึกษาให้มีคุณภาพสูงได้อย่างเป็นระบบ
- 13.8 ปฏิบัติตนเป็นแบบอย่างที่ดี
- 13.9 ร่วมพัฒนางานกับผู้อื่นอย่างสร้างสรรค์
- 13.10 แสวงหาและใช้ข้อมูลข่าวสารในการพัฒนา
- 13.11 เป็นผู้นำและสร้างผู้นำทางวิชาการ
- 13.12 สร้างโอกาสในการพัฒนางานได้ทุกสถานการณ์

หมวด 3

มาตรฐานการปฏิบัติตน

14. ผู้ประกอบวิชาชีพทางการศึกษา ต้องมีมาตรฐานการปฏิบัติตนตามข้อบังคับ
คุรุสภา ว่าด้วยจรรยาบรรณของวิชาชีพ

หมวด 4

บทเฉพาะกาล

15. ข้อบังคับนี้ไม่กระทบสิทธิและหน้าที่ของบรรดาผู้ได้รับใบอนุญาตประกอบวิชาชีพ
ทางการศึกษา ที่ใช้มาตรฐานวิชาชีพตามข้อบังคับคุรุสภาว่าด้วยมาตรฐานวิชาชีพและจรรยาบรรณ
วิชาชีพ พ.ศ. 2548

16. ให้สถาบันที่ยังปรับปรุงหลักสูตรไม่แล้วเสร็จตามข้อบังคับนี้ ยังคงใช้หลักสูตร
ตามข้อบังคับคุรุสภา ว่าด้วยมาตรฐานวิชาชีพและจรรยาบรรณวิชาชีพ พ.ศ. 2548 ไปพลางก่อนทั้งนี้
ต้องไม่เกินสามปีหลังจากวันที่ข้อบังคับนี้ใช้บังคับ

17. ผู้ที่สำเร็จการศึกษาตามหลักสูตรที่ใช้มาตรฐานวิชาชีพตามข้อบังคับคุรุสภา
ว่าด้วยมาตรฐานวิชาชีพและจรรยาบรรณของวิชาชีพ พ.ศ. 2548 ที่ต้องการขึ้นทะเบียนขอรับ
ใบอนุญาตให้มาขอขึ้นทะเบียนใบอนุญาตให้แล้วเสร็จภายในห้าปีนับตั้งแต่วันที่สำเร็จการศึกษา
ผู้มีคุณสมบัติไม่ต่ำกว่าปริญญาตรีทางการศึกษา หรือเทียบเท่า หรือคุณสมบัติอื่นที่คุรุสภาให้
การรับรองตามข้อบังคับคุรุสภา ว่าด้วยมาตรฐานวิชาชีพและจรรยาบรรณของวิชาชีพ พ.ศ. 2548
สามารถใช้เป็นคุณสมบัติในการขอรับใบอนุญาตประกอบวิชาชีพครู ได้ภายในห้าปีนับแต่วันที่
ข้อบังคับนี้ใช้บังคับ

- ผู้มีคุณสมบัติไม่ต่ำกว่าปริญญาตรีทางการบริหารการศึกษา หรือเทียบเท่า หรือคุณสมบัติอื่น
ที่คุรุสภาให้การรับรองตามข้อบังคับคุรุสภา ว่าด้วยมาตรฐานวิชาชีพและจรรยาบรรณของวิชาชีพ
พ.ศ. 2548 สามารถใช้เป็นคุณสมบัติในการขอรับใบอนุญาตประกอบวิชาชีพผู้บริหารสถานศึกษา
และผู้บริหารการศึกษา ได้ภายในห้าปีนับแต่วันที่ข้อบังคับนี้ใช้บังคับ

ผู้มีคุณวุฒิไม่ต่ำกว่าปริญญาโททางการศึกษา หรือเทียบเท่า หรือคุณวุฒิอื่นที่คุรุสภาให้การรับรองตามข้อบังคับคุรุสภา ว่าด้วยมาตรฐานวิชาชีพและจรรยาบรรณของวิชาชีพ พ.ศ. 2548 สามารถใช้เป็นคุณวุฒิในการขอรับใบอนุญาตประกอบวิชาชีพศึกษานิเทศก์ ได้ภายในห้าปี นับแต่วันที่ข้อบังคับนี้ใช้บังคับ

มาตรฐานวิชาชีพครู

มาตรฐานวิชาชีพครู ประกอบด้วยมาตรฐาน 3 ด้าน ดังต่อไปนี้

มาตรฐานวิชาชีพครู ประกอบด้วยมาตรฐาน 3 ด้าน คือ มาตรฐานความรู้และประสบการณ์วิชาชีพ มาตรฐานการปฏิบัติงาน และมาตรฐานการปฏิบัติตน (จรรยาบรรณของวิชาชีพ) โดยจรรยาบรรณของวิชาชีพได้มีการกำหนดแบบแผนพฤติกรรมตามจรรยาบรรณของวิชาชีพ เพื่อประมวลพฤติกรรมที่เป็นตัวอย่างของการประพฤติปฏิบัติ ประกอบด้วย พฤติกรรมที่พึงประสงค์ และพฤติกรรมที่ไม่พึงประสงค์ ดังภาพที่ 2

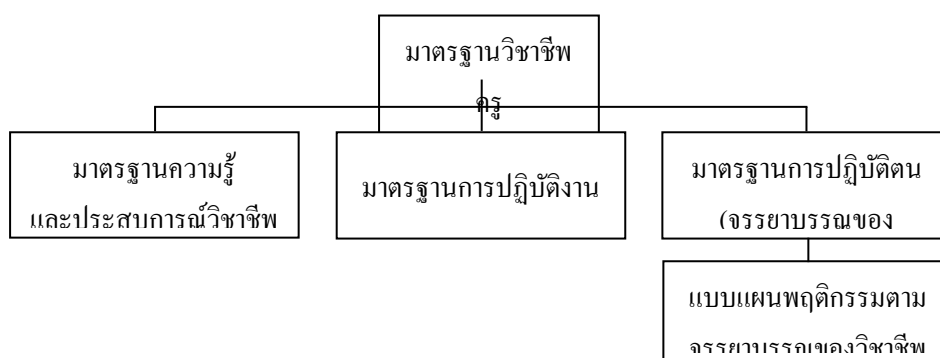

ภาพที่ 2 มาตรฐานวิชาชีพครู

มาตรฐานการปฏิบัติงาน

มาตรฐานการปฏิบัติงานของครู

มาตรฐานที่ 1 ปฏิบัติกิจกรรมทางวิชาการเกี่ยวกับการพัฒนาวิชาชีพครูอยู่เสมอ หมายถึง การศึกษาค้นคว้าเพื่อพัฒนาตนเอง การเผยแพร่ผลงานทางวิชาการ และการเข้าร่วมกิจกรรมทางวิชาการที่องค์กรหรือหน่วยงาน หรือสมาคมจัดขึ้น เช่น การประชุม การอบรม การสัมมนา และการประชุมปฏิบัติการ เป็นต้น ทั้งนี้ต้องมีผลงานหรือรายงานที่ปรากฏชัดเจน

มาตรฐานที่ 2 ตัดสินใจปฏิบัติกิจกรรมต่าง ๆ โดยคำนึงถึงผลที่จะเกิดแก่ผู้เรียน หมายถึง การเลือกอย่างชาญฉลาดด้วยความรักและหวังดีต่อผู้เรียน ดังนั้น ในการเลือกกิจกรรมการเรียนการสอนและกิจกรรมอื่น ๆ ครูต้องคำนึงถึงประโยชน์ที่จะเกิดแก่ผู้เรียนเป็นหลัก

มาตรฐานที่ 3 มุ่งมั่นพัฒนาผู้เรียนได้เต็มตามศักยภาพ หมายถึง การใช้ความพยายาม

อย่างเต็มความสามารถของครูที่จะให้ผู้เรียนเกิดการเรียนรู้ให้มากที่สุด ตามความถนัด ความสนใจ ความต้องการ โดยวิเคราะห์วินิจฉัยปัญหาความต้องการที่แท้จริงของผู้เรียน ปรับเปลี่ยนวิธีการสอน ที่จะให้ได้ผลดีกว่าเดิม รวมทั้งการส่งเสริมพัฒนาการด้านต่าง ๆ ตามศักยภาพของผู้เรียนแต่ละคน อย่างเป็นระบบ

มาตรฐานที่ 4 พัฒนาแผนการสอนให้สามารถปฏิบัติได้เกิดผลจริง หมายถึง การเลือกใช้ ปรับปรุง หรือสร้างแผนการสอน บันทึกการสอน หรือเตรียมการสอนในลักษณะอื่น ๆ ที่สามารถ นำไปใช้จัดกิจกรรมการเรียนการสอน ให้ผู้เรียนบรรลุวัตถุประสงค์ของการเรียนรู้

มาตรฐานที่ 5 พัฒนาสื่อการเรียนการสอนให้มีประสิทธิภาพอยู่เสมอ หมายถึง การประดิษฐ์ คิดค้น ผลิต เลือกใช้ ปรับปรุงเครื่องมืออุปกรณ์ เอกสารสิ่งพิมพ์ เทคนิควิธีการต่าง ๆ เพื่อให้ผู้เรียนบรรลุจุดประสงค์ของการเรียนรู้

มาตรฐานที่ 6 จัดกิจกรรมการเรียนการสอนโดยเน้นผลถาวรที่เกิดแก่ผู้เรียน หมายถึง การจัดการเรียนการสอนที่มุ่งเน้นให้ผู้เรียนประสบผลสำเร็จในการแสวงหาความรู้ตามสภาพ ความแตกต่างของบุคคลด้วยการปฏิบัติจริง และสรุปความรู้ทั้งหลายได้ด้วยตนเอง ก่อให้เกิด ค่านิยมและนิสัยในการปฏิบัติจนเป็นบุคลิกภาพถาวรติดตัวผู้เรียนตลอดไป

มาตรฐานที่ 7 รายงานผลการพัฒนาคุณภาพของผู้เรียนได้อย่างมีระบบ หมายถึง การรายงานผลการพัฒนาผู้เรียนที่เกิดจากการปฏิบัติการเรียนการสอนให้ครอบคลุมสาเหตุ ปัจจัย และการดำเนินงานที่เกี่ยวข้อง โดยครูนำเสนอรายงานการปฏิบัติในรายละเอียด ดังนี้

1. ปัญหาความต้องการของผู้เรียนที่ต้องได้รับการพัฒนา และเป้าหมายของการพัฒนา ผู้เรียน
2. เทคนิค วิธีการ หรือนวัตกรรมการเรียนการสอนที่นำมาใช้เพื่อการพัฒนาคุณภาพของ ผู้เรียน และขั้นตอนวิธีการใช้เทคนิควิธีการหรือนวัตกรรมนั้น ๆ
3. ผลการจัดกิจกรรมการเรียนการสอนตามวิธีการที่กำหนดที่เกิดกับผู้เรียน
4. ข้อเสนอแนะแนวทางใหม่ ๆ ในการปรับปรุงและพัฒนาผู้เรียนให้ได้ผลดียิ่งขึ้น

มาตรฐานที่ 8 ปฏิบัติตนเป็นแบบอย่างที่ดีแก่ผู้เรียน หมายถึง การแสดงออกการประพฤติ และปฏิบัติในด้านบุคลิกภาพทั่วไป การแต่งกาย กิริยา วาจา และจริยธรรมที่เหมาะสมกับความเป็น ครูอย่างสม่ำเสมอ ที่ทำให้ผู้เรียนเลื่อมใสศรัทธา และถือเป็นแบบอย่าง

มาตรฐานที่ 9 ร่วมมือกับผู้อื่นในสถานศึกษาอย่างสร้างสรรค์ หมายถึง การตระหนักถึง ความสำคัญ รับฟังความคิดเห็น ยอมรับในความรู้ความสามารถให้ความร่วมมือในการปฏิบัติ กิจกรรมต่าง ๆ ของเพื่อนร่วมงานด้วยความเต็มใจ เพื่อให้บรรลุเป้าหมายของสถานศึกษา และ ร่วมรับผลที่เกิดขึ้นจากการกระทำนั้น

มาตรฐานที่ 10 ร่วมมือกับผู้อื่นในชุมชนอย่างสร้างสรรค์ หมายถึง การตระหนักถึง

ความสำคัญ รับฟังความคิดเห็น ยอมรับในความรู้ความสามารถของบุคคลอื่นในชุมชน และร่วมมือปฏิบัติงานเพื่อพัฒนางานของสถานศึกษา ให้ชุมชนและสถานศึกษามีการยอมรับซึ่งกันและกัน และปฏิบัติงานร่วมกันด้วยความเต็มใจ

มาตรฐานที่ 11 แสวงหาและใช้ข้อมูลข่าวสารในการพัฒนา หมายถึง การค้นหา สังเกต จดจำ และรวบรวมข้อมูลข่าวสารตามสถานการณ์ของสังคมทุกด้าน โดยเฉพาะสารสนเทศเกี่ยวกับวิชาชีพครู สามารถวิเคราะห์ วิจัยอย่างมีเหตุผล และใช้ข้อมูลประกอบการแก้ปัญหา พัฒนาตนเอง พัฒนางาน และพัฒนาสังคมได้อย่างเหมาะสม

มาตรฐานที่ 12 สร้างโอกาสให้ผู้เรียนได้เรียนรู้ในทุกสถานการณ์ หมายถึง การสร้างกิจกรรมการเรียนรู้โดยการนำเอาปัญหาหรือความจำเป็นในการพัฒนาต่าง ๆ ที่เกิดขึ้นในการเรียน และการจัดกิจกรรมอื่น ๆ ในโรงเรียนมากำหนดเป็นกิจกรรมการเรียนรู้ เพื่อนำไปสู่การพัฒนาของผู้เรียนที่ถาวร เป็นแนวทางในการแก้ปัญหาของครูอีกแบบหนึ่งที่จะนำเอาวิกฤติต่าง ๆ มาเป็นโอกาส ในการพัฒนาครูจำเป็นต้องมองมุมต่าง ๆ ของปัญหาแล้วค้นมุมของปัญหาไปในการพัฒนา กำหนดเป็นกิจกรรมในการพัฒนาของผู้เรียน ครูจึงต้องเป็นผู้มองมุมบวกในสถานการณ์ต่าง ๆ ได้กล้าที่จะเผชิญกับปัญหาต่าง ๆ มีสติในการแก้ปัญหา มิได้ตอบสนองปัญหาต่าง ๆ ด้วยอารมณ์หรือแแง่มุมแบบตรงตัว ครูสามารถมองหามุมในทุก ๆ โอกาส มองเห็นแนวทางที่น่าสู่ผลก้าวหน้าของผู้เรียน

มาตรฐานการปฏิบัติตน (จรรยาบรรณของวิชาชีพ)

มาตรฐานการปฏิบัติตน หรือจรรยาบรรณของวิชาชีพของผู้ประกอบวิชาชีพครู ประกอบด้วย

จรรยาบรรณต่อตนเอง

ผู้ประกอบวิชาชีพทางการศึกษา ต้องมีวินัยในตนเอง พัฒนาตนเองด้านวิชาชีพ บุคลิกภาพ และวิสัยทัศน์ให้ทันต่อการพัฒนาทางวิทยาการ เศรษฐกิจ สังคม และการเมือง อยู่เสมอ

จรรยาบรรณต่อวิชาชีพ

ผู้ประกอบวิชาชีพทางการศึกษา ต้องรัก ศรัทธา ซื่อสัตย์สุจริต รับผิดชอบต่อวิชาชีพ และเป็นสมาชิกที่ดีขององค์กรวิชาชีพ

จรรยาบรรณต่อผู้รับบริการ

1. ผู้ประกอบวิชาชีพทางการศึกษา ต้องรัก เมตตา เอาใจใส่ ช่วยเหลือ ส่งเสริม ให้กำลังใจแก่ศิษย์และผู้รับบริการตามบทบาทหน้าที่โดยเสมอหน้า

2. ผู้ประกอบวิชาชีพทางการศึกษา ต้องส่งเสริมให้เกิดการเรียนรู้ ทักษะ และนิสัย

ที่ถูกต้องดีงามแก่ศิษย์และผู้รับบริการตามบทบาทหน้าที่อย่างเต็มความสามารถด้วยความบริสุทธิ์ใจ

3. ผู้ประกอบวิชาชีพทางการศึกษา ต้องประพฤติตนเป็นแบบอย่างที่ดี ทั้งทางกาย วาจา และจิตใจ

4. ผู้ประกอบวิชาชีพทางการศึกษา ต้องไม่กระทำตนเป็นปฏิปักษ์ต่อความเจริญทางกาย สติปัญญา จิตใจ อารมณ์ และสังคมของศิษย์และผู้รับบริการ

5. ผู้ประกอบวิชาชีพทางการศึกษา ต้องให้บริการด้วยความจริงใจและเสมอภาค โดยไม่เรียกรับหรือยอมรับผลประโยชน์จากการใช้ตำแหน่งหน้าที่โดยมิชอบ

จรรยาบรรณต่อผู้ร่วมประกอบวิชาชีพ

ผู้ประกอบวิชาชีพทางการศึกษา พึงช่วยเหลือเกื้อกูลซึ่งกันและกันอย่างสร้างสรรค์ โดยยึดมั่นในระบบคุณธรรม สร้างความสามัคคีในหมู่คณะ

จรรยาบรรณต่อสังคม

ผู้ประกอบวิชาชีพทางการศึกษา พึงประพฤติปฏิบัติตนเป็นผู้นำในการอนุรักษ์และพัฒนา เศรษฐกิจ สังคม ศาสนา ศิลปวัฒนธรรม ภูมิปัญญา สิ่งแวดล้อม รักษาผลประโยชน์ของส่วนรวม และยึดมั่นในการปกครองระบอบประชาธิปไตยอันมีพระมหากษัตริย์ทรงเป็นประมุข

เมื่อพิจารณาเกณฑ์มาตรฐานการปฏิบัติงานทั้ง 12 ข้อ บุคคลที่จะเข้ามาประกอบอาชีพครู ต้องมีความรัก ความเมตตา และความปรารถนาดีต่อนักเรียน อุทิศตน อุทิศเวลาให้กับทางราชการ รวมทั้งสนับสนุน ส่งเสริมให้นักเรียน ได้รับการพัฒนาในทุก ๆ ด้าน และครูผู้สอนสามารถนำไปเป็นแนวทางในการพัฒนาตนเองเพื่อให้การปฏิบัติหน้าที่เป็นไปอย่างมีประสิทธิภาพพร้อมที่จะส่งเสริมสนับสนุนให้สถานศึกษาได้รองรับการประกันคุณภาพภายใน

กล่าวโดยสรุป มาตรฐานวิชาชีพทางการศึกษาเป็นเครื่องมือสำคัญของผู้ประกอบวิชาชีพ ที่จะต้องประพฤติปฏิบัติเพื่อให้เกิดผลดีต่อผู้รับบริการ อันถือเป็นเป้าหมายหลักของการประกอบ วิชาชีพทางการศึกษา ซึ่งผู้ประกอบวิชาชีพจะต้องศึกษาเพื่อให้เกิดความรู้ ความเข้าใจที่ถูกต้อง ให้สามารถนำไปใช้ในการประกอบวิชาชีพให้สมกับการเป็นวิชาชีพชั้นสูงและได้รับการยอมรับ ยกย่องจากสังคม ประกอบด้วย มาตรฐานความรู้และประสบการณ์ มาตรฐานการปฏิบัติงาน และ มาตรฐานการปฏิบัติตน

แนวคิดทฤษฎีเกี่ยวกับการประเมินผลการปฏิบัติงาน

การประเมินผลการปฏิบัติงาน หมายถึง กระบวนการประเมินค่าของบุคคลผู้ปฏิบัติงาน ในด้านต่าง ๆ ทั้งผลงานและคุณลักษณะอื่น ๆ ที่มีคุณค่าต่อการปฏิบัติงานภายในเวลาที่กำหนดไว้ อย่างแน่นอน ภายใต้การสังเกต จดบันทึกและประเมิน โดยหัวหน้างาน โดยอยู่บนพื้นฐานของ

ความเป็นระบบและมาตรฐานแบบเดียวกัน มีเกณฑ์การประเมินผลที่มีประสิทธิภาพในทางปฏิบัติ ให้ความเป็นธรรมโดยทั่วกัน

วัตถุประสงค์ของการประเมินผลการปฏิบัติงาน

การที่องค์กรจะทราบว่าพนักงานใดสมควรได้รับรางวัลตอบแทนในรูปของเงินเดือน สวัสดิการในขั้นสูงขึ้น ต้องอาศัยแบบประเมินผลการปฏิบัติงานที่มีความน่าเชื่อถือ (Reliability) มีความสอดคล้องตรงกับลักษณะของงาน (Validity) จึงจะทำให้ทราบว่าพนักงานได้ใช้ความรู้ ความสามารถ และทักษะช่วยผลิตสินค้าและบริการได้ตามความต้องการของหน่วยงานขององค์กร หรือไม่ ผลงานที่ได้คุ้มกับค่าตอบแทนที่หน่วยงานหรือองค์กรจ่ายให้หรือไม่ ในอดีตเชื่อว่าการประเมินผลการปฏิบัติงานเป็นเรื่องเฉพาะตัวของพนักงาน ดังนั้นจึงเน้นการประเมินผล การปฏิบัติงานในเรื่องคุณลักษณะ (Traits) ความบกพร่องทางกาย (Deficiency) และความสามารถ (Ability) ซึ่งบางครั้งไม่เกี่ยวกับงาน โดยมีความเชื่อว่าคนที่มีการศึกษาคดี มีบุคลิกดี หรือไม่พิการ น่าจะทำงานได้ดีกว่าคนที่มีคุณสมบัติตรงข้าม

ปัจจุบันแนวคิดนี้ได้เปลี่ยนแปลงไป การทำงานจะให้ความสำคัญกับผลงานที่เกิดขึ้น และยึดเป้าหมายของงานเป็นหลัก ในอนาคตยังมีความจำเป็นอย่างยิ่ง การประเมินผลการปฏิบัติงาน ตามแนวคิดสมัยใหม่มีองค์ประกอบอย่างน้อย 3 ประการ คือ เน้นเรื่องผลลัพธ์ในการปฏิบัติงาน (Results oriented) ยึดเป้าหมายและวัตถุประสงค์ขององค์กร (Focus on goals or objectives) และ ต้องมีส่วนร่วมกับผู้บังคับบัญชาในการกำหนดเป้าหมายงาน (Mutual goal setting between supervisor and employee) ทั้งนี้เพราะเชื่อว่าเมื่อพนักงานมีส่วนร่วมในการกำหนดเป้าหมายหรือ วัตถุประสงค์ของงาน เพื่อใช้เป็นเกณฑ์วัดความสำเร็จของการทำงานแล้ว วิธีการเช่นนี้จะทำให้ พนักงานเกิดความพึงพอใจในงาน และทำให้มีความกระตือรือร้นที่จะทำให้งานบรรลุเป้าหมาย ช่วยลดความสับสนในการทำงาน เพราะพนักงานจะรู้ว่าจะต้องปฏิบัติอย่างไร จึงจะบรรลุเป้าหมาย

ความสำคัญของการประเมินผลการปฏิบัติงาน

การประเมินผลการปฏิบัติงานมีความสำคัญทั้งต่อพนักงาน ผู้บังคับบัญชา และองค์กร ดังนี้ คือ

1. ความสำคัญต่อพนักงาน พนักงานย่อมต้องการทราบว่า ผลการปฏิบัติงานของตน เป็นอย่างไร มีคุณค่าหรือไม่เพียงใดในสายตาของผู้บังคับบัญชา มีจุดบกพร่องที่ควรจะต้อง ปรับปรุงหรือไม่ เมื่อมีการประเมินผลการปฏิบัติงานและแจ้งผลให้พนักงานทราบก็จะได้รับรู้ การปฏิบัติงานเป็นอย่างไร หากไม่มีการประเมินผล พนักงานก็ไม่มีทางรู้ถึงผลการปฏิบัติงานของ ตนว่ามีส่วนใดที่ควรจะต้องแก้ไขและส่วนใดควรปรับปรุง พนักงานที่มีผลการปฏิบัติงานอยู่ใน ระดับคืออยู่แล้วก็จะได้รับเสริมสร้างให้มีผลการปฏิบัติงานดียิ่งขึ้น

2. ความสำคัญต่อผู้บังคับบัญชา ผลการปฏิบัติงานของพนักงานแต่ละคนย่อมส่งผลต่อการปฏิบัติงาน โดยส่วนรวมในความรับผิดชอบของผู้บังคับบัญชา การประเมินผลการปฏิบัติงานของพนักงานจึงมีความสำคัญต่อผู้บังคับบัญชา เพราะจะทำให้รู้ว่าพนักงานมีคุณค่าต่องานหรือต่อองค์กรมากน้อยเท่าใด จะหาวิธีส่งเสริม รักษา และปรับปรุงผลการปฏิบัติงานของผู้บังคับบัญชาอย่างไร ควรจะให้ทำหน้าที่เดิมหรือสับเปลี่ยนโอนย้ายหน้าที่ไปทำงานใด จึงจะได้ประโยชน์ต่อองค์กรยิ่งขึ้น หากไม่มีการประเมินผลการปฏิบัติงานก็ไม่สามารถจะพิจารณาในเรื่องเหล่านี้ได้

3. ความสำคัญต่อองค์กร เนื่องจากผลสำเร็จขององค์กรมาจากผลการปฏิบัติงานของพนักงานแต่ละคน ดังนั้นการประเมินผลการปฏิบัติงานของพนักงานจะทำให้รู้ว่าพนักงานแต่ละคนปฏิบัติงานที่ได้รับมอบหมายจากองค์กรอยู่ในระดับใด มีจุดเด่นหรือจุดด้อยอะไรบ้าง เพื่อองค์กรจะได้หาทางปรับปรุงหรือจัดสรรพนักงานให้เหมาะสมกับความสามารถ ซึ่งจะทำให้การดำเนินงานขององค์กรเป็นไปอย่างมีประสิทธิภาพ

เนื่องจากการประเมินผลการปฏิบัติงานมีความสำคัญและมีประโยชน์ต่อการบริหารงาน ดังที่กล่าวมา หน่วยงานต่าง ๆ จึงกำหนดให้มีการประเมินผลการปฏิบัติงานขึ้นภายในหน่วยงานของตน การวางระบบการประเมินผลการปฏิบัติงานจึงมีความสำคัญจำเป็นต้องดำเนินการอย่างรอบคอบ เพื่อป้องกันมิให้เกิดปัญหาต่าง ๆ ติดตามมาในภายหลังจากที่นำระบบการประเมินผลการปฏิบัติงานมาใช้ เช่น การต่อต้านจากผู้บังคับบัญชาที่ทำหน้าที่ประเมินการไม่ยอมรับของพนักงานผู้รับการประเมิน การไม่สามารถสรุปผลการประเมินได้หลังจากที่ทำการประเมินแล้ว เป็นต้น

ประโยชน์ของการประเมินผลการปฏิบัติงาน

ในการบริหารงาน การประเมินผลการปฏิบัติงานมีวัตถุประสงค์มากกว่าเพื่อจ่ายค่าตอบแทน แก่พนักงาน เพราะผลที่ได้จากแบบประเมินผลการปฏิบัติงานมีคุณค่าต่อการพัฒนางานและมีคุณค่าต่อการบริหารงาน ดังนี้

1. ใช้เป็นเครื่องมือในการจัดสรรทรัพยากรของหน่วยงานอย่างเป็นธรรม
2. สร้างแรงจูงใจและให้รางวัลตอบแทนพนักงานที่มีผลงาน ได้มาตรฐานหรือสูงกว่ามาตรฐาน
3. รักษาความเป็นธรรมภายใน ทั้งในด้านการบริหารเงินเดือน ค่าตอบแทน และการบริหารงานบุคคล กล่าวคือ สามารถพิจารณาประสิทธิภาพการบริหารงานขององค์กรจากการประเมินผลการปฏิบัติงานว่าให้ความสำคัญกับผลงานหรือให้ความสำคัญกับพฤติกรรม
4. ใช้เป็นเครื่องมือสอนงานและพัฒนาพนักงาน กล่าวคือ การประเมินผลการปฏิบัติงานเป็นกระบวนการหนึ่งในการพัฒนาพนักงาน
5. ใช้เป็นเครื่องมือให้พนักงานยึดถือระเบียบ ข้อบังคับร่วมกันอย่างเท่าเทียม

6. ให้พนักงานได้ทราบถึงความรู้ความสามารถของตนเองในสายตาของผู้บังคับบัญชา และ/หรือเพื่อนร่วมงาน ตลอดจนผู้ที่เกี่ยวข้อง

7. เป็นการทดสอบความยุติธรรมของผู้บังคับบัญชา หากไม่ยุติธรรมแล้ว คนที่มีความสามารถก็จะหนีจากผู้บังคับบัญชา ในที่สุดผู้บังคับบัญชาต้องทำงานนั้นด้วยตนเองและทำงานหนักมากขึ้น

8. ช่วยวิเคราะห์ปัญหาขององค์กรในด้านต่าง ๆ เช่น ปัญหาในการกำหนดความต้องการ ฝึกอบรม ความรอบรู้ (Knowledge) ความสามารถ (Ability) ทักษะ (Skills) ของพนักงานและ ลักษณะการว่าจ้าง เป็นต้น

9. ใช้เป็นข้อมูลในการป้องกันปัญหาทางการบริหาร กล่าวคือ ฝ่ายบริหารงานบุคคล สามารถจะวิเคราะห์การประเมินผลการปฏิบัติงานของแต่ละฝ่ายงานว่ายุติธรรมหรือไม่

หลักการประเมินผลการปฏิบัติงาน

หลักการสำคัญ ๆ ที่ใช้เป็นแนวทางการประเมินผลการปฏิบัติงาน เพื่อให้การประเมินผลการปฏิบัติงานเป็นไปอย่างถูกต้องและบรรลุตามวัตถุประสงค์มี ดังนี้

1. การประเมินผลการปฏิบัติงานเป็นกระบวนการประเมินค่าผลการปฏิบัติงาน มิใช่ประเมินบุคคล (Weigh the work-not the worker)

2. การประเมินผลการปฏิบัติงานเป็นส่วนหนึ่งของหน้าที่และความรับผิดชอบของผู้บังคับบัญชาทุกคน

3. การประเมินผลการปฏิบัติงานจะต้องมีความแม่นยำในการประเมิน

4. การประเมินผลการปฏิบัติงานจะต้องมีเครื่องมือหลักช่วยในการประเมิน

5. การประเมินผลการปฏิบัติงานจะต้องมีการแจ้งผลการประเมินและหารือผลการประเมินผลการปฏิบัติงาน ภายหลังจากเสร็จสิ้นการประเมินแล้ว

6. การประเมินผลการปฏิบัติงานจะต้องมีการดำเนินการเป็นไปอย่างต่อเนื่อง

แบบประเมินผลการปฏิบัติงาน (Performance standard)

แบบประเมินผลการปฏิบัติงาน (Performance appraisal form) เป็นเอกสารที่ออกแบบขึ้นมาเพื่อบันทึกและประมวลข้อมูลเกี่ยวกับการปฏิบัติงานของพนักงานว่าได้อะไรเป็นผลสำเร็จบ้าง ทำได้มากน้อยเท่าใดและดีเพียงใด แบบประเมินผลอาจแบ่งได้เป็น 3 ลักษณะตามวิธีการตอบแบบประเมินผล ได้แก่

1. วิธีการประเมินเป็นแบบเปิด ได้แก่ การจัดทำในลักษณะรายงานการปฏิบัติงานของพนักงาน (Staff report) จะกำหนดหัวข้อประเมินและให้เขียนรายงาน โดยมีช่องว่างให้กรอกข้อมูลในแบบประเมิน

2. วิธีการประเมินเป็นแบบการให้คะแนน นิยมจัดทำแบบประเมินเป็นช่องลงคะแนน หรือทำเป็นตารางให้ทำเครื่องหมายในช่องตาราง

3. วิธีการประเมินเป็นแบบรายการตรวจสอบ จะกำหนดหัวข้อประเมินที่อธิบายลักษณะ ที่บ่งชี้ผลการปฏิบัติงาน และอาจกำหนดคะแนนจากน้อยไปหามาก หรือให้ผู้ประเมินทำ เครื่องหมายลงในหัวข้อที่ตรงกับผลการประเมิน

โดยทั่วไปการจัดทำแบบประเมินผลการปฏิบัติงานจะแบ่งออกตามระดับพนักงาน และมีแบบประเมินที่ใช้สำหรับตำแหน่งวิชาชีพเฉพาะ เพื่อกำหนดหัวข้อการประเมินให้เหมาะสม แก่ระดับตำแหน่งงานและลักษณะงาน เพราะการกำหนดหัวข้อประเมินจะต้องให้สอดคล้องกับ สิ่งที่จะบ่งบอกผลการประเมินการปฏิบัติงานในตำแหน่งต่าง ๆ อย่างถูกต้องเหมาะสม

การทดสอบแบบประเมินสามารถทำได้โดยง่าย โดยให้ผู้บังคับบัญชากลุ่มหนึ่งตรวจ พิจารณาแบบประเมินและแสดงความคิดเห็นเพิ่มเติมให้ หรืออาจทดลองให้ปฏิบัติจริงโดยใช้ แบบประเมินเลย ทั้งนี้ในการทดลองนั้นควรจะต้องทดลองในหลายตำแหน่ง หลายระดับในองค์กร

การประเมินผลการปฏิบัติงาน เป็นเครื่องมือที่มีความสำคัญต่อการปรับเงินเดือน อันส่งผลทางอ้อมถึงการพัฒนาทรัพยากรมนุษย์ในองค์กร เป็นเครื่องชี้วัดความสัมพันธ์ระหว่าง ความรู้ ความสามารถของพนักงานกับความคาดหวังของหน่วยงาน ซึ่งในอดีตการประเมิน ยังไม่เป็นระบบ ไม่มีกฎเกณฑ์ ต่อมาจึงมีระบบที่เน้นการประเมินคุณลักษณะประจำตัวและผลงาน จนกระทั่งในปัจจุบันการประเมินผลการปฏิบัติงานนิยมการประเมินผลสำเร็จของงานที่กำหนด เป้าหมายร่วมกัน รวมทั้งพฤติกรรมในการปฏิบัติงาน โดยทั่วไปองค์กรควรมีระเบียบปฏิบัติงาน บุคคลว่าด้วยการประเมินผลการปฏิบัติงานที่มีเนื้อหาสาระ 10 ประการ อันได้แก่ หลักการและ เหตุผล วัตถุประสงค์ นโยบาย กระบวนการประเมินผลและวิธีการ แบบประเมินผล ปัจจัยและ การถ่วงน้ำหนัก คำจำกัดความ แนวทางปฏิบัติในการประเมินผลและข้อพึงระวัง กำหนดวันและ ระยะเวลาการประเมิน และสุดท้าย คือการแจ้งและหารือผลการปฏิบัติงาน

การประเมินผลการปฏิบัติงานมีวิธีการประเมิน 4 ลักษณะ ได้แก่ การประเมินที่ยึด คุณลักษณะบุคคลเป็นหลัก การประเมินที่ยึดพฤติกรรมการทำงานเป็นหลัก การประเมินที่ยึด ผลสำเร็จของงานหรือวัตถุประสงค์เป็นหลัก และการประเมินแบบวิธีผสมผสาน ซึ่งแต่ละวิธีมี ความเหมาะสมกับการใช้ที่แตกต่างกันขึ้นอยู่กับลักษณะงาน การจัดแบ่งส่วนงาน และมาตรฐาน ต่าง ๆ ที่องค์กรกำหนดไว้ ในการจัดทำแบบประเมินผลการปฏิบัติงานสามารถแบ่งได้เป็น 3 ลักษณะตามวิธีการตอบ คือ วิธีการประเมินแบบเปิด แบบการให้คะแนน และแบบรายการ ตรวจสอบ ผลที่ได้จากการประเมินนอกจากจะนำไปใช้ในการพิจารณาขึ้นเงินเดือนแล้ว ยังอาจมี ผลถึงการลดตำแหน่งและการเลิกจ้างได้ (นงลักษณ์ เพิ่มชาติ, 2548)

สรุปได้ว่า การประเมินผลการปฏิบัติงานเป็นเครื่องมือสำคัญที่ใช้ในการกำกับติดตามการทำงาน เป็นกระบวนการประเมินค่าทั้งผลงานและคุณลักษณะอื่น ๆ ที่มีคุณค่าต่อการปฏิบัติงานภายในเวลาที่กำหนดไว้อย่างแน่นอน โดยการสังเกต จดบันทึก และการประเมิน มีเกณฑ์การประเมินผลที่ให้ความเป็นธรรม เป็นระบบ

แนวคิดทฤษฎีเกี่ยวกับการบริหารจัดการโรงเรียน

การบริหารจัดการโรงเรียนขนาดเล็ก

สภาพโรงเรียนขนาดเล็ก

ภารกิจหลักของสำนักงานคณะกรรมการการศึกษาขั้นพื้นฐาน กระทรวงศึกษาธิการ คือ การให้โอกาสกับผู้ที่อยู่ในวัยเรียนระดับการศึกษาขั้นพื้นฐานทุกคน ได้เรียนรู้ตามวัยอย่างมีคุณภาพ ภายใต้การจัดการศึกษาด้วยรูปแบบที่หลากหลายอย่างมีประสิทธิภาพ ในอดีตที่ผ่านมาเน้นการคมนาคมไม่ค่อยสะดวกเหมือนอย่างปัจจุบัน ดังนั้นหากมีประชากรอยู่ที่ใด รัฐก็จำเป็นต้องไปตั้งโรงเรียนเพื่อบริการผู้ที่อยู่ในวัยเรียนเหล่านั้น ปัจจุบันนี้การคมนาคมสะดวกขึ้น ประกอบกับโครงสร้างประชากรเปลี่ยนไปจากเดิมมาก กล่าวคือ อัตราการเกิดของเด็กไทยมีการชะลอตัวลง ดังนั้น จึงทำให้ตัวป้อนของโรงเรียนมีแนวโน้มลดลงตามลำดับ ส่งผลให้มีโรงเรียนขนาดเล็กเพิ่มขึ้นทุกปี ซึ่งปัจจุบันสำนักงานคณะกรรมการการศึกษาขั้นพื้นฐานมีโรงเรียนขนาดเล็กรวมทั้งสิ้น 14,816 โรงจากโรงเรียนทั้งหมด 31,116 โรง คิดเป็นร้อยละ 47.62 รับผิดชอบนักเรียนร้อยละ 13.41 ของนักเรียนทั้งหมด อัตราส่วนครูต่อนักเรียน เท่ากับ 1:12 จากอดีตจนถึงปัจจุบันพบว่า โรงเรียนขนาดเล็กยังประสบปัญหาในเรื่องคุณภาพของเด็กนักเรียน กล่าวคือ นักเรียนส่วนใหญ่มีผลสัมฤทธิ์ทางการเรียนต่ำ อ่านไม่ออก เขียนไม่ได้ ขาดความสามารถในการคิดวิเคราะห์ ทักษะด้านการคำนวณ และภาษาต่างประเทศ ทั้งนี้อาจเนื่องมาจากตัวป้อน ประกอบกับการบริหารจัดการและการจัดกิจกรรมการเรียนรู้ยังไม่สามารถดำเนินการได้อย่างเต็มที่ เนื่องจากมีจำนวนบุคลากรในโรงเรียนจำกัด และโรงเรียนมีภาระงานอื่น ๆ จำนวนมาก

การดำเนินงานที่ผ่านมา สำนักงานคณะกรรมการการศึกษาขั้นพื้นฐาน บริหารจัดการโรงเรียนขนาดเล็ก โดยมีเป้าหมายในการพัฒนา สำคัญ 2 ประการคือ

1. ผลสัมฤทธิ์ทางการเรียนของนักเรียนสูงขึ้น เป็นผลจากการพัฒนาคุณภาพ โรงเรียน และห้องเรียนมีการใช้ทรัพยากรทางการศึกษาร่วมกันระหว่าง โรงเรียน และเป็นเครือข่ายช่วยเหลือกันทางวิชาการอย่างมีประสิทธิภาพ
2. การเพิ่มอัตรานักเรียนต่อครูสูงขึ้นไปสู่การเพิ่มประสิทธิภาพทางการศึกษา มีการสนับสนุนการจัดการเรียนการสอนแบบคละชั้นหรือบูรณาการ และการจัดการให้นักเรียนจากโรงเรียนใกล้เคียงไปเรียนยังโรงเรียนศูนย์เครือข่ายหรือโรงเรียนดีศรีตำบล โดยดำเนินการ ดังนี้

- 2.1 ส่งเสริมการสอบแบบบูรณาการ
- 2.2 สนับสนุนการนำเทคโนโลยีสารสนเทศมาใช้ในการจัดกิจกรรมการเรียนรู้
- 2.3 อำนวยความสะดวกในการเดินทางไปโรงเรียนของนักเรียน เช่น จัดสรรค่า

พาหนะนักเรียน จัดทำโครงการจักรยานยืมเรียน จัดหารถบรรทุกเล็กเพื่อรับส่งนักเรียนและครู
 สิ่งที่จะดำเนินการต่อไป กระทรวงศึกษาธิการ เห็นความสำคัญการแก้ปัญหาโรงเรียนเล็ก
 โดยมีเจตนารมณ์ที่จะสร้างโอกาสและลดความเหลื่อมล้ำทางการศึกษา จึงมอบหมายให้สำนักงาน
 คณะกรรมการการศึกษาขั้นพื้นฐานจัดทำแผนบริหารจัดการโรงเรียนขนาดเล็กด้วยรูปแบบการ
 ควบรวมโรงเรียนขนาดเล็ก โดยการให้นักเรียนไปเรียนรวมที่โรงเรียนหลัก ซึ่งจะส่งผลให้มีจำนวน
 นักเรียนมากขึ้นในแต่ละชั้นเรียน ช่วยแก้ปัญหาคาดแคลนครู และมีการใช้ทรัพยากรร่วมกัน
 อย่างคุ้มค่า อันจะทำให้การบริหารจัดการทรัพยากรและการเรียนการสอนโรงเรียนขนาดเล็กมี
 ประสิทธิภาพเพิ่มขึ้น สามารถสนับสนุนการพัฒนาคุณภาพการศึกษาในพื้นที่ชนบทได้ โดยการ
 สนับสนุนการดำเนินการดังกล่าว ดังนี้

1. สนับสนุนงบประมาณค่าพาหนะเดินทางไปเรียนของนักเรียนมารวม/ เลิกจัดสรรตาม
 ระยะทาง ถ้าระยะทางไม่เกิน 3 กิโลเมตร คนละ 10 บาท/ วัน ระยะทางระหว่าง 3-10 กิโลเมตร
 คนละ 15 บาท/ วัน ถ้าระยะทางมากกว่า 10 กิโลเมตรขึ้นไป คนละ 20 บาท/ วัน

2. ปีงบประมาณ พ.ศ. 2557 จัดทำโครงการ โครงการพัฒนาคุณภาพการศึกษาในระดับ
 ตำบล โดยจัดหารถตู้โดยสารเพื่อรับส่งนักเรียนในแต่ละตำบล และเปิดโอกาสให้หน่วยงานอื่น
 เข้ามาใช้ทรัพยากรร่วมกัน เช่น อาคารเรียน อาคารอเนกประสงค์ รถยนต์ตู้โดยสาร และครูภัณฑ์
 อื่น ๆ ในช่วงที่โรงเรียนไม่ได้ใช้ประโยชน์ เป็นต้น

3. ปรับปรุงกฎ ระเบียบ หรือข้อบังคับต่าง ๆ ที่เป็นอุปสรรคต่อการดำเนินงานตาม
 นโยบายบริหารจัดการ เช่น ระเบียบการบริหารงานบุคคล ระเบียบบริหารงบประมาณ เป็นต้น
 อย่างไรก็ตามหากต้องการให้การบริหารจัดการโรงเรียนขนาดเล็กประสบความสำเร็จตาม
 เจตนารมณ์ สำนักงานคณะกรรมการการศึกษาขั้นพื้นฐานมีข้อเสนอเชิงนโยบาย ดังนี้

- 3.1 นโยบายเกี่ยวกับโรงเรียนขนาดเล็กต้องชัดเจนและต่อเนื่อง
- 3.2 ต้องพัฒนาระบบดูแลช่วยเหลือให้นักเรียนให้มีโอกาสเข้าถึงแหล่งเรียนรู้ที่มีคุณภาพ
- 3.3 แก้ปัญหาขาดแคลนครูโดยใช้นวัตกรรมรูปแบบต่าง ๆ ที่หลากหลาย
- 3.4 พัฒนาคณาจารย์ให้มีประสิทธิภาพทั้งการบริหารจัดการและการจัดกิจกรรม
 การเรียนรู้
- 3.5 ลดภาระงานของบุคลากรในโรงเรียนที่ไม่เกี่ยวกับการจัดกิจกรรมการเรียนรู้
- 3.6 สร้างแรงจูงใจแก่บุคลากรในการดำเนินงานตามนโยบายแก้ปัญหาโรงเรียน
 ขนาดเล็ก

3.7 วิจัยและพัฒนานวัตกรรมเพื่อการบริหารจัดการและการจัดกิจกรรมการเรียนรู้

3.8 พัฒนาหลักสูตรและสื่อให้เหมาะสมกับบริบทของโรงเรียน

3.9 จัดสรรงบประมาณให้เพียงพอตามเกณฑ์

3.10 แสวงหาความร่วมมือจากทุกภาคส่วนในการพัฒนาโรงเรียนขนาดเล็ก

การบริหารจัดการ โรงเรียนขนาดเล็กมิได้มีเจตน์จะทำให้โรงเรียนขนาดเล็กหมดไปจากระบบการจัดการศึกษา เพียงแต่มุ่งหวังให้เกิดการใช้ทรัพยากรเพื่อการจัดการศึกษาให้มีประสิทธิภาพ เกิดผลตอบแทนการลงทุนมากที่สุด ในท้องที่ใดจำเป็นต้องมีโรงเรียนขนาดเล็กก็จำเป็นต้องคงไว้ ท้องที่ใดมีความจำเป็นน้อยลงก็ต้องมีการบริหารจัดการด้วยรูปแบบต่าง ๆ อย่างมีส่วนร่วมของทุกฝ่าย โดยคำนึงถึงประโยชน์ที่จะเกิดขึ้นกับผู้เรียนเป็นสำคัญ

สภาพปัจจุบันของการบริหารโรงเรียนขนาดเล็ก

การบริหารจัดการ โรงเรียนขนาดเล็กนับว่าเป็นประเด็นที่น่าสนใจในปัจจุบัน ทั้งนี้ เพราะจากการประเมินภายนอกของ สมศ. จะพบว่า โรงเรียนขนาดเล็กจำนวนมาก ยังไม่ผ่านการประเมินมาตรฐาน ทั้งนี้เพราะ โรงเรียนขนาดเล็กได้รับงบประมาณน้อย ขาดแคลนอัตรากำลัง และบางครั้งกลายเป็นโรงเรียนฝึกการบริหารของผู้บริหารมือใหม่ป้ายแดง อีกประการหนึ่งคือ ทักษะการบริหารส่งผลกระทบต่อขวัญและกำลังใจในการปฏิบัติงาน และความเครียดของผู้ปฏิบัติงานในโรงเรียน ผู้บริหารจึงต้องมีทักษะการบริหารที่ดี

โรงเรียนขนาดเล็กส่วนใหญ่จะประสบปัญหาการขาดแคลนครูและบุคลากรทางการศึกษา งบประมาณ วัสดุอุปกรณ์ อาคารเรียน อาคารประกอบ เครื่องช่วยอำนวยความสะดวกในการจัดการศึกษา การกระจายอำนาจ เหล่านี้ก่อให้เกิดปัญหาหรือเกิดวิกฤตคุณภาพเป็นทวีคูณ และยังมี การบริหารจัดการแบบเดิม ๆ ในโรงเรียนขนาดเล็กที่ไม่สามารถตอบสนองความต้องการของหลักสูตรหรือตอบสนองต่อหลักการของพระราชบัญญัติการศึกษาแห่งชาติ พ.ศ. 2542 ได้ ปัญหาสำคัญของโรงเรียนขนาดเล็ก คือ (กระทรวงศึกษาธิการ, 2557, หน้า 45)

1. นักเรียนจากโรงเรียนขนาดเล็กมีคุณภาพค่อนข้างต่ำ เมื่อเปรียบเทียบกับโรงเรียนขนาดอื่น ๆ อาจเป็นเพราะ โรงเรียนขาดความพร้อมทางด้านปัจจัย เช่น มีครูไม่ครบชั้น ขาดแคลนสื่อ และวัสดุอุปกรณ์การเรียนการสอน โดยเฉพาะสื่อและเทคโนโลยีที่มีราคาแพง ทั้งนี้เนื่องจากเกณฑ์การจัดสรรงบประมาณ ส่วนใหญ่ใช้จำนวนนักเรียนเป็นเกณฑ์ในการจัดสรร

2. โรงเรียนขนาดเล็กส่วนใหญ่ขาดประสิทธิภาพในการบริหารจัดการ กล่าวคือ มีการลงทุนค่อนข้างสูง เมื่อเปรียบเทียบกับโรงเรียนขนาดใหญ่กว่า เช่น อัตราส่วนครู: นักเรียน ซึ่งตามมาตรฐานต้อง 1: 25 แต่สำหรับ โรงเรียนขนาดเล็ก อัตราส่วนครู:นักเรียน เท่ากับ 1: 8-11 เท่านั้น

3. อาคารเรียน อาคารประกอบส่วนใหญ่ มีขนาดเล็ก มีห้องเรียนจำกัด สภาพทั่วไปชำรุดทรุดโทรม ก่อให้เกิดอันตรายต่อนักเรียน

4. โรงเรียน ตั้งอยู่ในชุมชนขนาดเล็ก ยังไม่มีศักยภาพ ในการระดมทรัพยากร เพื่อช่วยสนับสนุน สถานศึกษา รวมทั้งชุมชนยังมีความจำเป็นต้องรับการพัฒนา

5. นักเรียนมาจากครอบครัวที่ยากจนขาดแคลน ต้องการการสนับสนุน เพื่อให้ได้รับโอกาสทางการศึกษา และโอกาสมีชีวิตที่ดีต่อไปในอนาคต

6. บางโรงเรียนขาดครูผู้สอน ในบางสาขาวิชา ในบางช่วงชั้น และอยู่ห่าง จากแหล่งการเรียนรู้

สำนักงานรับรองมาตรฐานและประเมินคุณภาพการศึกษา (สมศ.) เผยผลประเมินคุณภาพภายนอกรอบสอง พ.ศ. 2549-2551 พบว่า ระดับขั้นพื้นฐาน โรงเรียนสังกัดสำนักงานคณะกรรมการการศึกษาขั้นพื้นฐาน (สพฐ.) ผ่านการประเมินน้อยสุด ร้อยละ 79.50 เมื่อเปรียบเทียบกับสังกัดอื่น หากพิจารณาขนาดสถานศึกษา พบ โรงเรียนขนาดเล็กผ่านการประเมินน้อยสุด ร้อยละ 76-45 ขณะที่สถานศึกษาขนาดใหญ่พิเศษผ่านประเมินมากที่สุด ร้อยละ 98.50 รองลงมาเป็นขนาดใหญ่ ร้อยละ 98.61 โรงเรียนที่ไม่ผ่านประเมิน ส่วนใหญ่เป็น โรงเรียนขนาดเล็กสังกัด สพฐ. โรงเรียนระดับขั้นพื้นฐาน ทุกสังกัด ทุกขนาดที่เข้ารับประเมินมี 20,184 แห่ง ส่วนใหญ่สังกัด สพฐ. 18,088 แห่ง (ทั้งหมด 32,256 แห่งปี พ.ศ. 2550) ไม่ผ่านประเมิน 3,772 แห่ง เป็นโรงเรียนขนาดเล็ก 3,389 แห่ง หากลงในรายละเอียดพบว่า ปีการศึกษา 2549-2550 มีโรงเรียนขนาดเล็ก สังกัด สพฐ. ที่นักเรียนไม่เกิน 120 คนถึงร้อยละ 40 ของโรงเรียนสังกัด สพฐ. ทั้งหมดแต่ละปีรัฐอุดหนุนงบฯ จำนวนมาก แต่คุณภาพการศึกษากลับไม่เพิ่มเท่าที่ควร (เกรียงศักดิ์ เจริญวงศ์ศักดิ์, 2552)

อย่างไรก็ตามเมื่อดูสภาพปัจจุบันปัญหาแล้วการขาดแคลนครูทั้งด้านปริมาณและความเชี่ยวชาญ และขาดแคลนสื่อ จึงส่งผลต่อคุณภาพการเรียนการสอนใน โรงเรียนขนาดเล็กอย่างไม่ต้องสงสัย ผลการประเมินของสำนักงานรับรองมาตรฐานและประเมินคุณภาพการศึกษา (สมศ.) จึงไม่ใช่สิ่งแปลกประหลาดแต่อย่างใด เป็นสิ่งที่เป็นไปได้ตามสมมติฐานทุกประการ

ความเป็นผู้บริหารมืออาชีพกับการบริหารโรงเรียนขนาดเล็ก

การพัฒนารูปแบบการบริหารจนเกิดผลสำเร็จแก่ตนเองและสถานศึกษา ซึ่งถือได้ว่าเป็นผู้บริหารการศึกษามืออาชีพ ซึ่งผู้บริหารแต่ละคนมีวิถีคิดและปฏิบัติทั้งที่ใกล้เคียงและแตกต่างกัน ตามความรู้ความเชื่อและบริบทสถานศึกษา อย่างไรก็ตามเห็นว่าโอกาสในการพัฒนาโรงเรียนขนาดเล็กก็มีอยู่ หากได้ผู้บริหารมืออาชีพที่มีวิสัยทัศน์และมองเห็นถึงโอกาสในการพัฒนา เพราะโรงเรียนขนาดเล็กส่วนใหญ่ชุมชนรอบข้างจะให้การสนับสนุนและมีส่วนร่วมดีน่าจะใช้อีกตรงนี้ให้เป็นประโยชน์

ในส่วนแนวทางการพัฒนาโรงเรียนขนาดเล็กนั้นสิ่งที่สำคัญที่สุดในการพัฒนาโรงเรียนขนาดเล็กให้มีประสิทธิภาพ โดยผู้บริหารมืออาชีพ ก็คือการสร้างกระบวนการมีส่วนร่วมในการบริหารจัดการของบุคลากรและชุมชน โดยต้องมีกระบวนการที่สำคัญ 4 ประการ คือ

1. การตั้งเป้าหมาย วางแผนนโยบายร่วมกัน กำหนดยุทธศาสตร์การพัฒนาร่วมกัน เพราะโรงเรียนขนาดเล็กที่อยู่ตามชนบท และโรงเรียนที่อยู่ใกล้เมือง มีความต้องการแตกต่างกัน กล่าวคือ โรงเรียนในเขตชนบทผู้ปกครองต้องการเรื่องทักษะชีวิตมากกว่าผลสัมฤทธิ์ ส่วนในเมืองต้องการเรื่องผลสัมฤทธิ์มากกว่า แต่ความต้องการเรื่องคุณลักษณะไม่แตกต่างกัน ดังนั้นการกำหนดนโยบาย วางแผนก็ต้องสอดคล้องกับบริบทของชุมชนด้วย

2. การกำหนดตัวชี้วัดที่ชัดเจน เป็นรูปธรรมและสอดคล้องกับหลักวิชาการ

3. การดำเนินการตามแผนและตัวชี้วัดอย่างเป็นระบบ

4. การติดตาม นิเทศ ให้การสนับสนุน ขวัญกำลังใจ

การบริหารโรงเรียนขนาดเล็กให้มีคุณภาพไม่ใช่เป็นเรื่องง่ายด้วยข้อจำกัดด้านปัจจัยต่าง ๆ ที่ไม่เอื้อเท่าที่ควร ดังนั้นผู้บริหารจะต้องใช้ทรัพยากร โอกาสที่มีอยู่ไม่มากนักมาพัฒนาโดยใช้ศักยภาพของผู้บริหารในการประสานร่วมมือกับบุคลากรในโรงเรียน ผู้เรียน และชุมชนให้มีส่วนร่วมในการบริหารจัดการและระดมทรัพยากรจากภายนอกมาสนับสนุน และเกิดประสิทธิผลในการดำเนินการ นี่จึงเป็นผู้บริหารมืออาชีพอย่างแท้จริง

การเป็นผู้บริหารมืออาชีพในการบริหารโรงเรียนขนาดเล็กนั้นเป็นเรื่องที่ถือได้ว่าท้าทายและมีความยากลำบากพอสมควร เพราะต้องบริหารในภาวะที่ขาดแคลนทุกด้าน การที่ผู้บริหารจะพัฒนาตนเองให้เป็นผู้บริหารมืออาชีพได้นั้นต้องอาศัยทั้ง “ศาสตร์” ในด้านวิชาการ และองค์ความรู้ต่าง ๆ ในการบริหารเป็นอย่างดี และในขณะเดียวกันก็ต้องอาศัย “ศิลปะ” ในการบริหารคนและทรัพยากรต่าง ๆ ให้เกิดประโยชน์สูงสุด ดังนั้นผู้บริหารมืออาชีพจะต้องเป็นผู้ที่ทำงานหนักและไม่หยุดนิ่ง ต้องเคลื่อนไหวตลอดเวลาในการแสวงหา นวัตกรรม เทคโนโลยี หลักการ แนวคิด ทฤษฎีใหม่ ๆ มาปรับปรุงและพัฒนาการบริหารจัดการอยู่เสมอ

การบริหารสถานศึกษาแบบนักบริหารมืออาชีพนั้นจะต้องก้าวข้ามผ่านข้อจำกัดต่าง ๆ ไปให้ได้ โดยใช้ความสามารถในการบริหารจัดการมองภาพงานให้ตลอดแนว (See through) คือรู้จักจุดเริ่มต้นของงาน และจุดสุดท้ายของงาน และรู้จักกำหนดกลยุทธ์ในการทำงานสู่ความสำเร็จได้อย่างมีประสิทธิภาพ ซึ่งการพัฒนาคุณภาพโรงเรียนขนาดเล็กมีความสำคัญไม่ยิ่งหย่อนไปกว่าการพัฒนาคุณภาพการศึกษาในระดับอื่น ๆ เพราะโรงเรียนขนาดเล็กถือว่าเป็นสถานศึกษาขั้นพื้นฐานสำหรับประชาชนที่ส่วนใหญ่อาศัยอยู่ในชนบท ดังนั้นการพัฒนาคุณภาพโรงเรียนขนาดเล็กให้ได้มาตรฐานเท่ากับเป็นการยกระดับคุณภาพชีวิตของคนชนบทให้ดีขึ้นนั่นเอง ดังนั้นผู้บริหารการศึกษาในทุกระดับจึงควรจะหันมาให้ความสำคัญกับการพัฒนาโรงเรียนขนาดเล็ก

อย่างจริงจังมากขึ้น ร่วมคิดค้นหาแนวทางช่วยเหลือสนับสนุนและพัฒนาผู้บริหาร โรงเรียนขนาดเล็กให้เป็นผู้บริหารมืออาชีพอย่างแท้จริง ซึ่งจะนำไปสู่กระบวนการพัฒนาการศึกษา ซึ่งจะส่งผลต่อการพัฒนาคุณภาพคนในอนาคตอีกด้วย

หลักและทฤษฎีการบริหารการศึกษาโรงเรียนขนาดเล็ก

ในการบริหารสถานศึกษาไม่ว่าจะเป็นสถานศึกษาที่มีขนาดใหญ่หรือเป็นสถานศึกษาขนาดเล็ก ล้วนมีจุดประสงค์เดียวกัน คือ บริหารจัดการในงานฝ่ายต่าง ๆ ทั้งวิชาการ งบประมาณ การเงิน บุคคล และบริหารงานทั่วไป และผู้บริหารควรมีหลักและทฤษฎี แนวคิดในการบริหาร เพื่อให้การจัดการบริหารสถานศึกษามีความเหมาะสมและเกิดประโยชน์สูงสุดแก่ผู้เรียน สถานศึกษา ชุมชน สังคม และประเทศชาติ

ปัจจุบันสำนักงานคณะกรรมการการศึกษาขั้นพื้นฐาน มีสถานศึกษาในสังกัด 32,879 แห่ง สถานศึกษาดังกล่าวนี้เป็นสถานศึกษาที่มีนักเรียนต่ำกว่า 120 คนลงมา 10,877 แห่ง และในจำนวนนี้เป็นสถานศึกษาที่มีขนาดเล็กมาก กล่าวคือมีนักเรียนต่ำกว่า 60 คนลงมา ถึง 1,766 แห่ง

หลักและทฤษฎีที่จะนำมาบริหารจัดการกับสถานศึกษาใด ๆ นั้น ก็ขึ้นอยู่กับปัจจัย ความต้องการพื้นฐาน ตามที่มาสโลว์แบ่งความต้องการพื้นฐานของมนุษย์ออกเป็น 5 ระดับด้วยกัน ได้แก่

1. ความต้องการทางกายภาพ (Physiological needs) หมายถึง ความต้องการพื้นฐานของร่างกายซึ่งจำเป็นในการดำรงชีวิต ได้แก่ ความต้องการอาหาร น้ำ อากาศ เสื้อผ้า
2. ความต้องการความปลอดภัย (Safety needs) หมายถึง ความต้องการมั่นคงปลอดภัย ทั้งทางด้านร่างกายและจิตใจ
3. ความต้องการทางสังคม (Social needs) หมายถึง ความต้องการที่จะเป็นที่รักของผู้อื่น และต้องการมีสัมพันธภาพที่ดีกับบุคคลอื่น
4. ความต้องการยกย่องชื่อเสียง (Esteem needs) หมายถึง ความปรารถนาที่จะมองตนเองว่ามีคุณค่าสูง เป็นที่น่าเคารพยกย่องจากทั้งตนเองและผู้อื่น ต้องการที่จะให้ผู้อื่นเห็นตนมีความสามารถ มีคุณค่า มีเกียรติ มีตำแหน่งฐานะ บุคคลที่มีความต้องการประเภทนี้จะเป็นผู้ที่มีความมั่นใจในตนเอง
5. ความต้องการที่จะรู้จักตนเองตามสภาพที่แท้จริงและความสำเร็จของชีวิต (Self-actualization needs) หมายถึง ความต้องการที่จะรู้จักและเข้าใจตนเองตามสภาพที่แท้จริง เพื่อพัฒนาชีวิตของตนเองให้สมบูรณ์ (Self-fulfillment) รู้จักค่านิยม

ดังนั้นในการในการบริหารจัดการจะต้องยึดหลักของ Henry Fayol บิดาทฤษฎีการบริหารจัดการสมัยใหม่เชื่อว่าการบริหารนั้นเป็นเรื่องของทักษะ และเขาสนใจที่จะศึกษาองค์การ โดยรวมและมุ่งเน้นที่กิจกรรมการจัดการ (Managerial activities) ซึ่งประกอบด้วยกิจกรรม

5 อย่าง คือ

1. การวางแผน (Planning)
2. การจัดองค์การ (Organizing)
3. การบังคับบัญชา หรือการสั่งการ (Commanding)
4. การประสานงาน (Coordinating)
5. การควบคุม (Controlling)

ธนสาร บัลลังก์ปัทมา (2552, หน้า 56) ได้กล่าวไว้ว่า ปัจจัยที่สำคัญที่ส่งผลต่อการบริหารในโรงเรียนขนาดเล็กประการหนึ่ง คือ โรงเรียนขนาดเล็กหลายแห่งมีครูไม่พอหรือไม่ครบชั้นเรียน ผู้บริหารไม่สอนหนังสือเพราะติดราชการประชุมที่เขตพื้นที่อยู่เนื่อง ๆ ในการบริหารจัดการ จึงควรให้ผู้ใหญ่ในเขตพื้นที่เป็นฝ่ายมาหาครูที่โรงเรียน โดยผ่านศึกษานิเทศก์ควรไปช่วยสอนหรือนำสื่อการสอน ไปสนับสนุน รวมถึงรองผู้อำนวยการเขตพื้นที่การศึกษา ซึ่งแต่ละเขตพื้นที่มีรองผู้อำนวยการเขตหลายคน ควรมีการแบ่งกระจายไปช่วยพัฒนาการเรียนการสอนในโรงเรียนขนาดเล็ก และที่สำคัญ คือ งบประมาณ เพราะผู้บริหารที่มีวิสัยทัศน์กว้างไกลมีทักษะการบริหารที่ครบถ้วนตามหลักวิชาการ แต่ไม่มีงบประมาณสนับสนุน การขับเคลื่อนการศึกษาคงไม่เกิดขึ้น เหมือนกับการปฏิรูปการศึกษาที่ก้าวข้ามมาครบ 1 ทศวรรษในปีนี้ แต่งานวิจัยหลายชิ้นแสดงให้เห็นว่าล้มเหลว

ดังนั้นในการบริหารจัดการ โรงเรียนขนาดเล็กให้มีประสิทธิภาพนั้น เชื่อว่าผู้บริหารคนเดียวจะสามารถนำหลักการและทฤษฎีมาใช้แล้วสามารถบริหารจัดการได้ทุกคน ขึ้นอยู่กับปัจจัยแวดล้อมภายนอกมาเกี่ยวข้องโดยตรง ทั้งทางรัฐบาล องค์กรบริหารส่วนท้องถิ่น ชุมชน องค์กรเอกชน หลักการที่จะทำให้การบริหารจัดการลุล่วงไปด้วยดีที่สุด คือ การได้รับความร่วมมือจากทุกฝ่ายทุกภาคส่วน ได้รับการสนับสนุนจากภาครัฐและเอกชน ชุมชนมีส่วนร่วม ผู้บริหารมีวิสัยทัศน์ คิดดี ทำดี บริหารเก่ง ลูกน้องร่วมแรงร่วมใจ ภายใต้อำนาจและกรอบปฏิบัติที่แน่นอนและเป็นระบบ ฉะนั้นไม่ว่าโรงเรียนขนาดใหญ่หรือเล็กก็สามารถบริหารจัดการได้ด้วย ความราบรื่นและสำเร็จทุกอย่าง

รูปแบบแนวดำเนินการ บริหารจัดการโรงเรียนขนาดเล็ก

วิสัยทัศน์

ภายในปีการศึกษา โรงเรียนขนาดเล็ก ในสังกัดสำนักงานคณะกรรมการการศึกษาขั้นพื้นฐาน มีผลสัมฤทธิ์ทางการเรียนสูงกว่าค่าเฉลี่ยของเขตพื้นที่การศึกษา และนักเรียนมีคุณภาพตามเกณฑ์มาตรฐานที่กำหนด

พันธกิจ

1. พัฒนาประสิทธิภาพการบริหารจัดการโรงเรียนขนาดเล็ก

2. พัฒนาประสิทธิภาพการจัดการเรียนการสอนให้มีคุณภาพตามมาตรฐานการศึกษา
3. ส่งเสริมการมีส่วนร่วมและระดมทรัพยากรจากทุกภาคส่วนในการจัดการศึกษา

จุดเน้น

1. ยกระดับคุณภาพผู้เรียนทุกคนให้มีพัฒนาการเหมาะสมกับวัย มีผลสัมฤทธิ์ทางการเรียนดีขึ้น มีคุณธรรม และสำนึกความเป็นไทย โดยเน้นการอ่านออกเขียนได้ มีทักษะการคิดวิเคราะห์ เชื่อมั่นในการปกครองระบอบประชาธิปไตยอันมีพระมหากษัตริย์ทรงเป็นประมุข และมีความสามารถด้านเทคโนโลยี โดยผู้เรียนได้รับการพัฒนาอย่างมีคุณภาพ สอดคล้องกับ ความถนัดและเต็มตามศักยภาพ ดังนี้

1.1 เด็กปฐมวัย ได้รับการเตรียมความพร้อมด้านร่างกาย จิตใจ อารมณ์ สังคม ตามหลักสูตรการศึกษาปฐมวัย อย่างมีคุณภาพ

1.2 นักเรียนชั้นประถมศึกษาปีที่ 3 มีทักษะอย่างดี ด้านการอ่านออก เขียนได้ และการคิดคำนวณเบื้องต้น เพื่อเป็นพื้นฐานในการเรียนชั้นที่สูงขึ้น โดยได้รับการดูแลช่วยเหลืออย่างทันการ หากนักเรียนยังมีทักษะดังกล่าวไม่เพียงพอ

1.3 นักเรียนชั้นประถมศึกษาปีที่ 6 มีทักษะอย่างดี ด้านการอ่านคล่อง เขียนคล่อง และการคิดคำนวณ ที่ซับซ้อนขึ้น โดยได้รับการช่วยเหลืออย่างทันการ หากนักเรียนยังมีทักษะดังกล่าวไม่เพียงพอ

1.4 ประชากรวัยเรียนทุกคนได้รับการศึกษาขั้นพื้นฐาน 15 ปีอย่างมีคุณภาพและทั่วถึง โดยได้เรียนรู้ตามศักยภาพและความถนัด

2. ยกระดับคุณภาพครู โดยใช้โรงเรียนเป็นฐาน กล่าวคือ เน้นการสนับสนุนให้ครูรวมกลุ่มกัน วางแผนและพัฒนาเทคนิคกระบวนการเรียนการสอน นำไปสู่การเปลี่ยนแปลงพฤติกรรมการสอน เป็นครูดี ครูเก่ง มีศักยภาพพร้อมสำหรับการเปลี่ยนแปลงเพื่อการเรียนการสอนที่เน้นผู้เรียนเป็นสำคัญ รวมทั้งลดงานอื่นที่ไม่จำเป็นและจัดให้มีบุคลากรสายสนับสนุนเพื่อคืนครูให้แก่ผู้เรียน ทั้งนี้สำนักงานเขตพื้นที่การศึกษา มีระบบการนิเทศ ติดตาม ช่วยเหลือการปฏิบัติงานของครูให้ส่งผลต่อการเรียนรู้ของนักเรียนอย่างมีประสิทธิภาพ

3. เพิ่มโอกาสในการเข้าถึงการศึกษาที่มีคุณภาพมากขึ้น โดยเฉพาะผู้เรียนที่ด้อยโอกาสที่อยู่พื้นที่ห่างไกลทุรกันดาร รวมทั้งพัฒนาเด็กพิการและเด็กที่มีความสามารถพิเศษ

4. พัฒนากลไกบริหารจัดการใหม่ที่มุ่งเน้นประสิทธิภาพการจัดการศึกษา การระดมทรัพยากร การกระจายอำนาจให้สถานศึกษามีความเข้มแข็งในการบริหารตามหลักธรรมาภิบาล และระบบประกันคุณภาพภายใน การสนับสนุนงบประมาณที่เน้นอุปสงค์หรือผู้เรียนเป็นสำคัญ และส่งเสริมการมีส่วนร่วมจากทุกภาคส่วน ตลอดจนความร่วมมือกับองค์กรปกครองส่วนท้องถิ่น

เป้าประสงค์

โรงเรียนขนาดเล็กมีคุณภาพ ได้มาตรฐาน และทุกภาคส่วนร่วมจัดการศึกษา

ตัวชี้วัดความสำเร็จ

1. โรงเรียนขนาดเล็กทุกโรงเรียนมีรูปแบบการบริหารจัดการที่เหมาะสมและมีประสิทธิภาพ
2. นักเรียนอ่านออก เขียนได้ทุกคน
3. นักเรียนมีผลสัมฤทธิ์ทางการเรียนสูงขึ้น ร้อยละ 4 และสูงกว่าร้อยละ 5 ในปีการศึกษา 2556
4. โรงเรียนมีระบบการประกันคุณภาพภายในและได้รับการรับรองคุณภาพภายนอก ร้อยละ 100
5. อัตราครูต่อนักเรียนเพิ่มขึ้น

การบริหารจัดการโรงเรียนขนาดเล็ก

สำนักงานคณะกรรมการการศึกษาขั้นพื้นฐานได้กำหนดนโยบายการบริหารจัดการศึกษา โรงเรียนขนาดเล็กตามแนวทางมาตรการจัดการเชิงยุทธศาสตร์ของคณะกรรมการกำหนดเป้าหมาย และนโยบายกำลังคนภาครัฐ มีสาระสำคัญ ดังนี้

1. เพิ่มประสิทธิภาพและลดความสูญเปล่าของโรงเรียนขนาดเล็กด้วยมาตรการที่เหมาะสม ได้แก่ การควบคุม การปรับปรุงประสิทธิภาพ การสร้างเครือข่าย ตลอดจนการสนับสนุนทุกภาคส่วนเข้ามามีส่วนร่วมในการจัดการศึกษา โดยมีการจัดทำแผนที่ตั้งสถานศึกษา และแผนการดำเนินงานตามแบบฉบับขึ้นบันไดภายในปี พ.ศ. 2561

2. จัดให้มีการควบรวมโรงเรียนขนาดเล็กในพื้นที่ เพื่อให้เกิดขนาดที่เหมาะสมโดยชดเชยค่าเดินทางแก่พ่อแม่ ทั้งนี้เพื่อให้สามารถจัดสรรอัตรากำลังครูและงบประมาณที่เสริมสร้างการพัฒนาคุณภาพการศึกษาได้อย่างเต็มที่

3. เร่งการดำเนินการให้โรงเรียนขนาดเล็กมีคุณภาพดียิ่งขึ้น ด้วยวิธีการที่หลากหลาย อาทิ ส่งเสริมโรงเรียนดีประจำตำบล การควบรวมและถ่ายโอนสถานศึกษาขนาดเล็ก ซึ่งไม่ได้อยู่ในพื้นที่กันดาร ห่างไกลและให้การอุดหนุนค่ายานพาหนะ

4. ใช้ระบบงบประมาณและทรัพยากรเป็นสิ่งจูงใจในการแก้ปัญหาโรงเรียนขนาดเล็กมาก จนไม่สามารถพัฒนาโรงเรียนขนาดเล็กนั้นได้โดยให้ควบรวมเป็นโรงเรียนที่สามารถบริหารจัดการเพื่อการใช้ทรัพยากรที่เหมาะสมและมีประสิทธิภาพ

ในส่วนสำนักงานเขตพื้นที่การศึกษาประถมศึกษาสำนักงานคณะกรรมการการศึกษาขั้นพื้นฐาน ได้ใช้แนวนโยบายการยกระดับคุณภาพการบริหารจัดการศึกษาสำหรับโรงเรียนขนาดเล็กคือเร่งดำเนินการให้โรงเรียนขนาดเล็กมีคุณภาพสูงขึ้นไว้ ดังนี้

1. เพื่อสร้างความเข้มแข็งและยกระดับคุณภาพและมาตรฐานการศึกษาโรงเรียนขนาดเล็ก

2. เพื่อพัฒนาประสิทธิภาพการบริหารจัดการ โรงเรียนขนาดเล็กให้ได้ตามเกณฑ์มาตรฐานการศึกษาของสำนักงานคณะกรรมการการศึกษาขั้นพื้นฐาน

3. เพื่อพัฒนาคุณภาพนักเรียนให้เป็นไปตามเกณฑ์มาตรฐานของสำนักงานคณะกรรมการการศึกษาขั้นพื้นฐาน

เป้าหมายในการพัฒนาโรงเรียนขนาดเล็ก

เป้าหมายเชิงปริมาณ

โรงเรียนขนาดเล็ก ในสังกัดทุกโรงเรียน ได้รับการส่งเสริมและพัฒนาคุณภาพและมาตรฐานการศึกษา

เป้าหมายเชิงคุณภาพ

1. นักเรียนมีคุณภาพตามเกณฑ์มาตรฐานของ สพฐ. เพิ่มขึ้น
2. โรงเรียนขนาดเล็กมีการพัฒนาคุณภาพได้มาตรฐานเพิ่มขึ้นทุกโรงเรียน
3. ครูและบุคลากรในโรงเรียนขนาดเล็กสามารถปฏิบัติงานได้มาตรฐานขึ้น
4. โรงเรียนขนาดเล็กสามารถจัดระบบประกันคุณภาพภายในเพื่อเตรียม

ความพร้อมรองรับการประกันคุณภาพภายนอก

สภาพปัญหาและความต้องการ

1. ด้านวิชาการ

1.1 ขาดแคลนสื่อ วัสดุ อุปกรณ์ ครุภัณฑ์ อุปกรณ์การเรียนการสอนที่ทันสมัย ไม่เพียงพอกับความต้องการและความจำเป็นที่จะใช้เหมาะสม

1.2 ขาดแคลนหนังสือเรียน หนังสืออ่านประกอบ แหล่งเรียนรู้ในโรงเรียนและชุมชน เนื่องจากงบประมาณมีจำกัด ไม่เพียงพอกับความต้องการ ทำให้ผู้เรียนไม่สามารถศึกษาหาความรู้จากแหล่งเรียนรู้ได้อย่างหลากหลาย

1.3 ครูขาดประสบการณ์ในการสร้าง ใช้สื่อการเรียนการสอน และขาดความรู้ความเข้าใจในการใช้สื่อเทคโนโลยีหรือนวัตกรรม

1.4 นักเรียนมีผลสัมฤทธิ์ทางการเรียนต่ำ มีปัญหาการคิดวิเคราะห์และการคิดคำนวณ

1.5 นักเรียนขนาดความกระตือรือร้นในการเรียน

1.6 พื้นฐานความรู้ของนักเรียนแตกต่างกัน ทำให้การจัดกิจกรรมการเรียนการสอนของครูมีความยุ่งยาก

2. ด้านบุคลากร

2.1 บุคลากรครูไม่ตรงกับสาขาวิชาเอกหรือวิชาที่ถนัดและครูต้องรับภาระหนัก สอนหลายระดับ หลายรายวิชา

2.2 ครูขาดขวัญและกำลังใจ ตลอดจนแรงจูงใจในการปฏิบัติงาน จึงทำงานได้ไม่มีประสิทธิภาพเท่าที่ควร

2.3 บุคลากรมีการย้ายบ่อย ทำให้เกิดความไม่ต่อเนื่องของงานที่ปฏิบัติ

2.4 ขาดบุคลากรสายสนับสนุนการสอน เช่น งานธุรการ การเงินและพัสดุ

2.5 บุคลากรบางส่วนเป็นครูอัตราจ้าง ระยะเวลาที่ทำการจ้างสั้น เช่น จ้างเหมา 4 เดือน จ้างเหมาตามปีงบประมาณ ทำให้ขาดความมั่นคงในอาชีพและความต่อเนื่อง

2.6 การพัฒนาบุคลากรให้มีความรู้ ความเข้าใจเกี่ยวกับลักษณะกระบวนการเรียน การสอน และการใช้เทคโนโลยีทางการศึกษามีน้อย

2.7 ศักยภาพด้านต่าง ๆ เช่น ที่พักอาศัย พาหนะ สาธารณูปโภค ฯลฯ ให้กับบุคลากร มีน้อย ครูประสบปัญหาการเดินทางที่ไกล ครูประสบปัญหาการเดินทางที่ไกล มีความยากลำบาก ไม่สะดวก ทำให้เกิดความเครียดและความกังวลใจหลายประการ

3. ด้านอาคารสถานที่ สื่อวัสดุ/ อุปกรณ์/ ครุภัณฑ์

3.1 สภาพอาคารเก่า ชำรุดทรุดโทรม เนื่องจากก่อสร้างเป็นเวลานาน ขาดความปลอดภัย

3.2 อาคารเรียน อาคารประกอบ ไม่เพียงพอกับความต้องการ ขาดห้องปฏิบัติการ สถานที่ออกกำลังกายสำหรับเด็ก

3.3 ขาดวัสดุ ครุภัณฑ์ที่จำเป็น เช่น คอมพิวเตอร์

3.4 ขาดเครื่องมือสื่อสาร โทรศัพท์ เครื่องถ่ายเอกสารที่จำเป็นต่อการดำเนินงาน

4. ด้านอาคารสถานที่ สื่อวัสดุ/ อุปกรณ์/ ครุภัณฑ์

4.1 จำนวนนักเรียนต่อห้องเรียน มีจำนวนน้อย ไม่เพียงพอ ไม่คุ้มค่าต่อการจัด กิจกรรม เด็กในเขตบริการไปเรียนที่โรงเรียนอื่น ที่เห็นว่ามีความพร้อมและมีคุณภาพกว่า

4.2 โรงเรียนบางแห่งตั้งอยู่ห่างไกลจากชุมชน ทำให้เกิดปัญหาการเดินทางมาเรียน ของนักเรียน ค่าพาหนะมีจำกัด

4.3 ชุมชน ผู้ปกครอง มีฐานะยากจนไม่สามารถส่งเสริมสนับสนุนการดำเนินงาน ของโรงเรียน และการเรียนของบุตรหลานได้มากเท่าที่ควร

4.4 การใช้ข้อมูลสารสนเทศ และนำผลของการประเมินงาน โครงการมาใช้วางแผน ปรับปรุง พัฒนางาน ยังมีน้อย

4.5 การอพยพเคลื่อนย้ายของประชากรวัยเรียนที่ย้ายไปรับจ้างงานต่างพื้นที่ ทำให้เกิดปัญหา อุปสรรคเกี่ยวกับการดำเนินงานของครูและโรงเรียน

4.6 ขาดการติดต่อประสานงานกับหน่วยงาน องค์กรที่เกี่ยวข้องหรือที่อื่น ๆ ที่เข้ามาช่วยสนับสนุนการจัดการศึกษาของโรงเรียน

4.7 ขาดงบประมาณสนับสนุนการดำเนินงานด้านอื่น ๆ ของโรงเรียน

4.8 ขาดการนิเทศ กำกับ ติดตาม และประเมินผลการดำเนินงานอย่างต่อเนื่องของผู้บริหารสถานศึกษา หรือหน่วยงานที่เกี่ยวข้อง

ยุทธศาสตร์การพัฒนาโรงเรียนขนาดเล็ก

ยุทธศาสตร์ที่ 1 พัฒนาประสิทธิภาพการบริหารจัดการ

วัตถุประสงค์

โรงเรียนขนาดเล็กมีการบริหารจัดการที่มีประสิทธิภาพ เอื้อต่อการจัดกิจกรรมการเรียนรู้ที่มีคุณภาพได้มาตรฐาน

ตัวชี้วัดความสำเร็จ

1. โรงเรียนขนาดเล็กมีรูปแบบการบริหารจัดการที่มีประสิทธิภาพ เอื้อต่อการจัดกิจกรรมการเรียนรู้ที่มีคุณภาพได้มาตรฐาน ร้อยละ 100 ในปี พ.ศ. 2556
2. อัตราครูต่อนักเรียนเพิ่มขึ้นทุกโรงเรียน

มาตรการ

1. พัฒนาระบบวางแผนบริหารจัดการ โรงเรียนขนาดเล็กโดยการมีส่วนร่วมของทุกภาคส่วน
2. พัฒนาระบบข้อมูลและสารสนเทศเพื่อการบริหารจัดการและการจัดการเรียนการสอนที่เพียงพอและเป็นปัจจุบัน
3. พัฒนาระบบบริหารจัดการ โรงเรียนขนาดเล็กให้มีประสิทธิภาพด้วยการจัดกลุ่ม/เครือข่ายการใช้ทรัพยากรร่วมกันให้เกิดประโยชน์สูงสุด ทั้งด้านการบริหารทั่วไป ด้านบริหารงานบุคคล ด้านการบริหารวิชาการ และด้านการบริหารงบประมาณ เชื่อมโยงกับแผนที่การศึกษา School mapping โดยยึดรูปแบบการบริหารจัดการ โรงเรียนขนาดเล็กที่เหมาะสม มีประสิทธิภาพ โดยน่านวัตกรรมด้านต่าง ๆ ที่เอื้อต่อการจัดการเรียนการสอนให้มีคุณภาพตามมาตรฐาน ดังนี้

3.1 การจัดการเรียนรู้แบบคละชั้น

แนวทางการพัฒนารูปแบบการจัดกระบวนการเรียนรู้สำหรับโรงเรียนขนาดเล็ก ที่มีครูผู้สอนไม่ครบชั้นได้ในระดับหนึ่ง โดยปรับปรุงรูปแบบการจัดการเรียนการสอนแบบใหม่ จัดชั้นเรียนแบบคละอายุ การรวมชั้นเรียนที่อายุใกล้เคียงกัน มีลักษณะเป็นช่วงชั้น มีการปรับปรุงและพัฒนาแผนการจัดการเรียนรู้ที่ส่งเสริมให้ผู้เรียนรู้จักคิดวิเคราะห์ สรุปความรู้และสร้าง

องค์ความรู้จากกิจกรรมการเรียนรู้ที่นักเรียนปฏิบัติจริง โดยอาศัยความร่วมมือของผู้บริหาร สถานศึกษา ครูผู้สอนและชุมชน ที่ให้ความร่วมมือในการจัดทำโครงสร้างหลักสูตร แนวทางการจัดการเรียนรู้ตลอดปี ประมวลการสอนตลอดปี และจัดทำแผนการจัดการเรียนรู้แบบช่วงชั้น จัดห้องเรียนเป็นช่วงชั้นเป็นหลัก ใช้ครูปฏิบัติการสอน 1 คนต่อ 1 ช่วงชั้น 2 คนต่อ 1 ช่วงชั้น ปรับปรุงพัฒนาอาคารเรียน ห้องเรียนและสภาพแวดล้อมให้เอื้อต่อการพัฒนาการเรียนการสอนตาม แนวใหม่ โดยห้องมีมุมต่าง ๆ มุมหนังสือ เกม เพื่อเป็นสื่อในการจัดกิจกรรม จัดกาสื่อ วัสดุ อุปกรณ์การเรียนการสอน เช่น คอมพิวเตอร์ โปรเจคเตอร์ เครื่องเล่นวีซีดี เทป เครื่องเสียง อยู่ประจำศูนย์ จัดหาหนังสือในห้องสมุดให้ครอบคลุมทุกกลุ่มสาระการเรียนรู้

3.2 โรงเรียนต้นแบบ

โรงเรียนขนาดเล็กที่มีคุณภาพด้านบริหารจัดการ ด้านการจัดการเรียนรู้และ ด้านคุณภาพผู้เรียน ตามมาตรฐานและตัวชี้วัดที่สำนักงานเขตพื้นที่การศึกษากำหนด รวมทั้งมีความพร้อมที่สามารถเป็น โรงเรียนแกนนำและเป็นแบบอย่างในการพัฒนาและยกระดับคุณภาพ การศึกษา ในบริบทของโรงเรียนขนาดเล็กได้ โดยใช้แนวคิดในการพัฒนาคุณภาพ โรงเรียน ขนาดเล็กสู่โรงเรียนต้นแบบ ที่สามารถดำเนินการให้ครอบคลุมทุกพื้นที่ โดยกำหนดหลักเกณฑ์ ในการคัดเลือกและกรอบความคิดในการบริหารจัดการในโรงเรียนต้นแบบ เพื่อสร้างความเข้มแข็ง และยกระดับคุณภาพการศึกษา

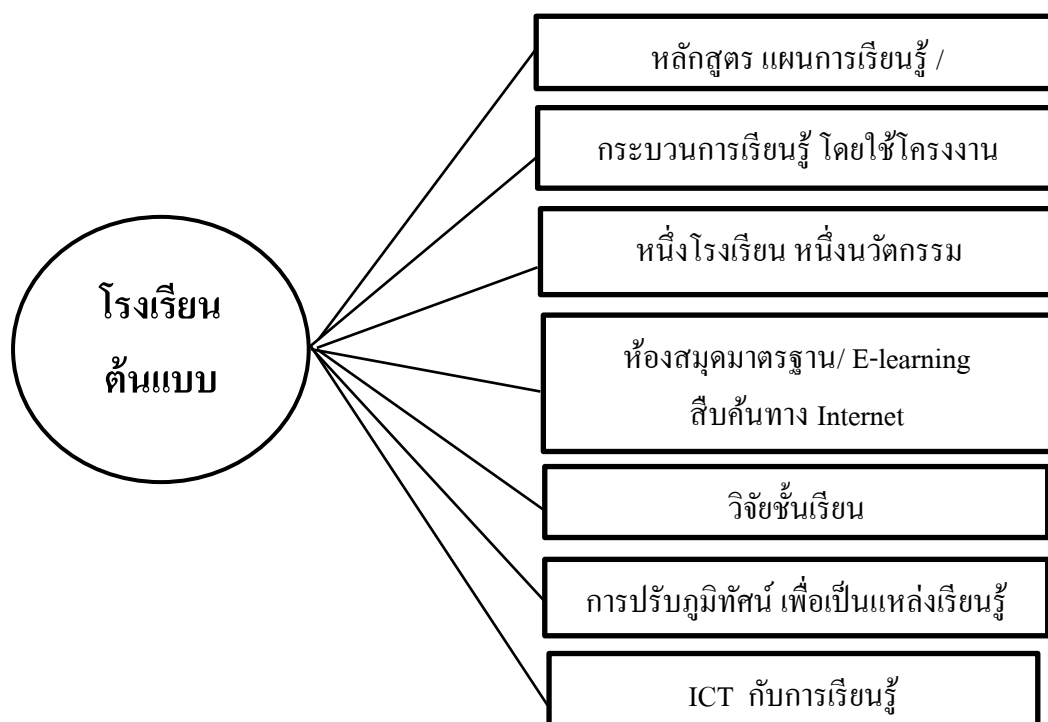

ภาพที่ 3 การบริหารจัดการในโรงเรียนต้นแบบ (กระทรวงศึกษาธิการ, 2557, หน้า 23)

3.3 โรงเรียนพัฒนาเครือข่าย

โรงเรียนขนาดเล็กที่มีความพร้อมด้านบริหารจัดการ ด้านการจัดการเรียนรู้และด้านคุณภาพผู้เรียน โดยได้รับการคัดเลือกจากโรงเรียนศูนย์เครือข่าย และ โรงเรียนที่อยู่ใกล้เคียงกัน ไม่มีความพร้อมด้านการจัด การเรียนการสอน ครูไม่ครบชั้น รวมทั้งครูขาดทักษะเฉพาะในการจัดการเรียนการสอนภาษาไทย คณิตศาสตร์ วิทยาศาสตร์ และภาษาต่างประเทศ เป็นโรงเรียนเครือข่าย เพื่อส่งเสริม สนับสนุนเป็นแหล่งเรียนรู้ รวมทั้งเป็นศูนย์เครือข่ายการแลกเปลี่ยนเรียนรู้ เป็นศูนย์บริการของสื่อ ICT และเทคโนโลยีให้กับ โรงเรียนขนาดเล็กในเครือข่ายในการพัฒนา และยกระดับคุณภาพการศึกษาในบริบทของโรงเรียนขนาดเล็กได้ให้ครอบคลุมทุกพื้นที่อย่างน้อย ตำบลละ 1 โรงเรียน

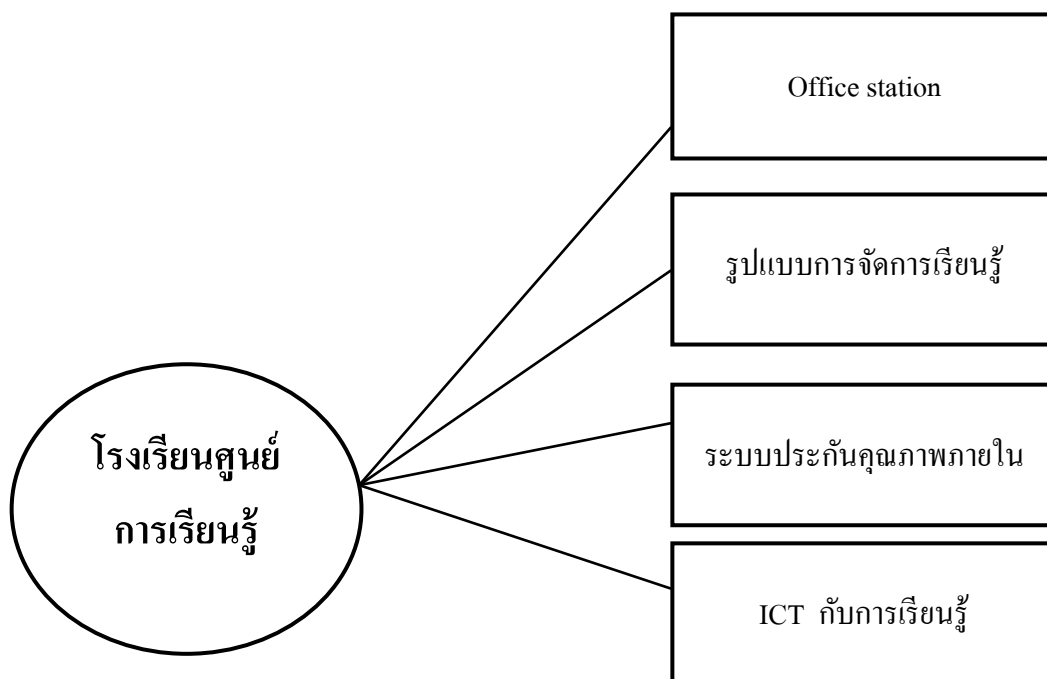

ภาพที่ 4 การบริหารจัดการ โรงเรียนพัฒนาเครือข่าย (กระทรวงศึกษาธิการ, 2557, หน้า 34)

3.4 เครือข่ายการนิเทศ

เครือข่ายการนิเทศ เป็นรูปแบบการนิเทศในลักษณะของการสร้างความเข้มแข็งในการจัดการศึกษาของสถานศึกษาขนาดเล็ก โดยอาศัยความร่วมมือช่วยเหลือเกื้อกูลซึ่งกันและกันของผู้บริหารสถานศึกษา ครูผู้สอนและศึกษานิเทศก์ เพื่อพัฒนางานในหน้าที่ให้ได้คุณภาพตามมาตรฐานการศึกษา

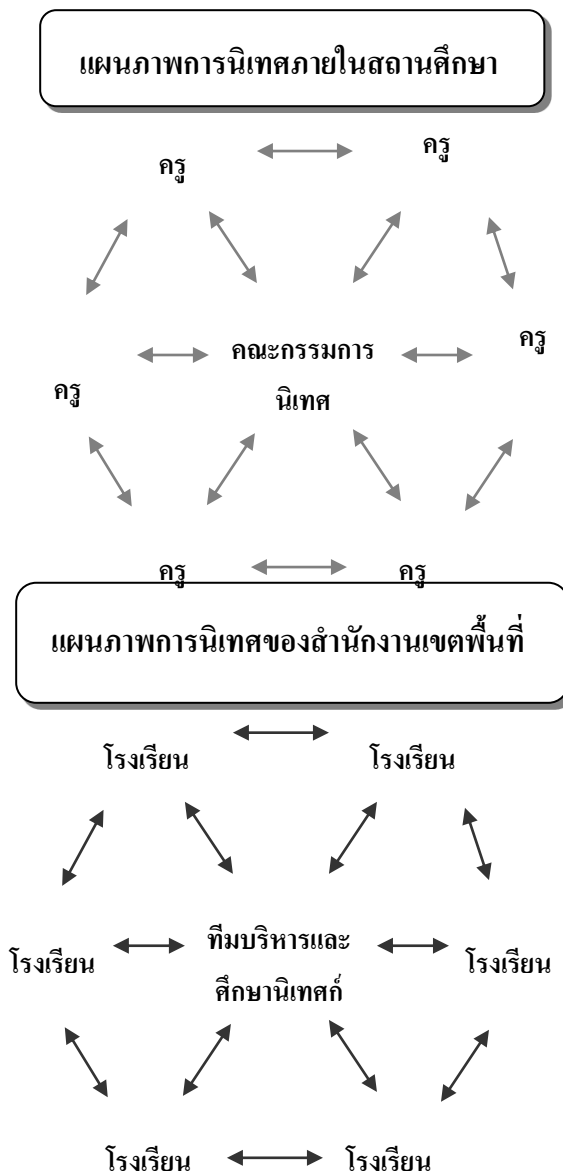

ภาพที่ 5 เครือข่ายการนิเทศ (กระทรวงศึกษาธิการ, 2557, หน้า 42)

3.5 การบริหารแบบมีส่วนร่วม

โรงเรียนขนาดเล็ก โดยส่วนใหญ่มีปัญหาในด้านความไม่พร้อมและมีความขาดแคลน โดยเฉพาะกำลังครูผู้สอนที่มีไม่ครบชั้น รวมทั้งขาดแคลนครูที่มีความถนัดเฉพาะด้านหรือวิชาเอก ด้านงบประมาณเพื่อการพัฒนาการจัดกิจกรรมการเรียนการสอน พบว่าปัญหา ส่วนใหญ่ เป็นเรื่องงบประมาณหมวดเงินอุดหนุนที่ไม่เพียงพอ การขาดแคลนครูกัณฑ์ ในการสนับสนุนการสอน แนวทางการแก้ปัญหาโดยอาศัยความร่วมมือช่วยเหลือเกื้อกูลซึ่งกันและกันของโรงเรียนขนาดเล็ก ในกลุ่มพื้นที่เดียวกัน หรือมีปัญหาและความต้องการจำเป็นที่เหมือนกัน โดยมีบุคลากร หน่วยงาน

หรือองค์กรให้การสนับสนุนสามารถดำเนินการเพื่อพัฒนางานยกระดับคุณภาพ ได้อย่างมีประสิทธิภาพ

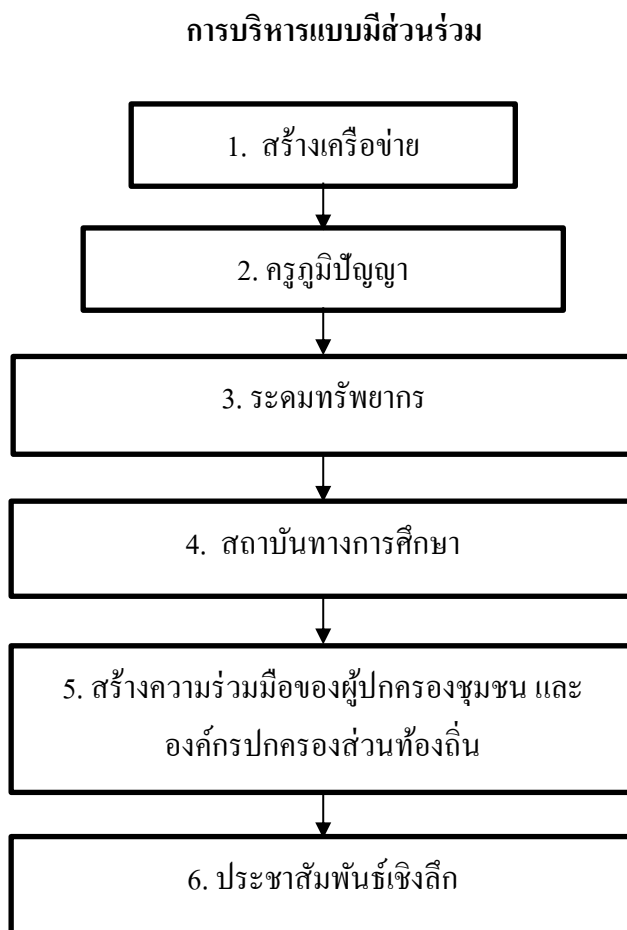

ภาพที่ 6 การบริหารแบบมีส่วนร่วม (กระทรวงศึกษาธิการ, 2557, หน้า 48)

**ยุทธศาสตร์ที่ 2 พัฒนาระบบการจัดการเรียนรู้และการประกันคุณภาพการศึกษา
วัตถุประสงค์**

เพื่อให้โรงเรียนขนาดเล็กจัดกิจกรรมการเรียนรู้ที่มีประสิทธิภาพ นักเรียนมีคุณภาพตามมาตรฐานการศึกษาขั้นพื้นฐาน

ตัวชี้วัดความสำเร็จ

1. นักเรียนอ่านออก เขียนได้ทุกคน
2. นักเรียนมีผลสัมฤทธิ์ทางการเรียนสูงขึ้น ร้อยละ 4 และสูงกว่าร้อยละ 5 ในปี

3. โรงเรียนมีระบบการประกันคุณภาพภายใน และได้รับการรับรองคุณภาพภายนอก
ร้อยละ 100

มาตรการ

1. พัฒนานักเรียนชั้น ป.1-ป.3 ให้สามารถอ่านออกและเขียนได้ทุกคนในปีการศึกษา 2554
2. พัฒนาหลักสูตรและการเรียนการสอน
3. พัฒนาศักยภาพผู้บริหาร ครูและบุคลากรทางการศึกษา
4. ยกระดับคุณภาพครู โดยใช้โรงเรียนเป็นฐาน สนับสนุนให้ครูรวมกลุ่มกันวางแผน และพัฒนาเทคนิคกระบวนการเรียนการสอน นำสู่การเปลี่ยนแปลงพฤติกรรมการสอน
5. ส่งเสริมการใช้เทคโนโลยีสารสนเทศและการสื่อสารเพื่อการเรียนการสอน
6. พัฒนาระบบการประกันคุณภาพภายใน รองรับการประเมินคุณภาพภายนอก
7. ส่งเสริมการจัดการเรียนรู้แบบบูรณาการด้วยกระบวนการที่หลากหลาย เช่น การสอน คละชั้นการใช้ ICT เพื่อการเรียนรู้ การใช้แหล่งเรียนรู้และภูมิปัญญาท้องถิ่น การใช้ระบบการเรียน การสอนทางไกล การจัดการเรียนการสอนแบบมอนเตสซอร์รี่ เป็นต้น
8. นิเทศ ช่วยเหลือติดตามความก้าวหน้าโรงเรียนเป็นรายโรงเรียนอย่างใกล้ชิดและต่อเนื่อง

9. วิจัยและพัฒนาสื่อ นวัตกรรมและเทคโนโลยีช่วยสอนที่มีประสิทธิภาพ

ยุทธศาสตร์ที่ 3 เสริมสร้างความเข้มแข็งของโรงเรียน

วัตถุประสงค์

เพื่อให้โรงเรียนขนาดเล็กมีบุคลากร งบประมาณ วัสดุและครุภัณฑ์เพียงพอ ตาม
มาตรฐานสำหรับจัดการศึกษาอย่างมีคุณภาพตามมาตรฐานการศึกษาขั้นพื้นฐาน

ตัวชี้วัดความสำเร็จ

ร้อยละของโรงเรียนขนาดเล็กที่มีบุคลากร งบประมาณ วัสดุและครุภัณฑ์เพียงพอสำหรับ
จัดการศึกษาอย่างมีคุณภาพตามมาตรฐานการศึกษาขั้นพื้นฐาน

มาตรการ

1. จัดทำมาตรฐานโรงเรียนขนาดเล็กด้านบุคลากร งบประมาณ วัสดุและครุภัณฑ์
2. ปรับปรุงสภาพแวดล้อม สื่อ ห้องสมุดที่เอื้อต่อการเรียนรู้แก่นักเรียนในโรงเรียน
ขนาดเล็กอย่างเพียงพอและเหมาะสม
3. จัดและสนับสนุนอัตรากำลังครูในโรงเรียนขนาดเล็กให้เพียงพอตามเกณฑ์ แก้ปัญหา
การขาดแคลนครูด้วยรูปแบบต่าง ๆ เช่น สอนแบบบูรณาการคละชั้น การใช้ครูเวเรียนสอน นักศึกษา
ฝึกสอน ภูมิปัญญาท้องถิ่น

4. พัฒนาผู้บริหาร ครูและบุคลากรทางการศึกษาให้มีศักยภาพสามารถปฏิบัติงานได้ในสภาพการณ์ที่โรงเรียนมีข้อจำกัดเรื่องทรัพยากร

5. พัฒนาระบบดูแลช่วยเหลือนักเรียนในทุก ๆ ด้าน ตามนโยบายเรียนฟรี 15 ปี โครงการอาหารกลางวัน สนับสนุนช่วยเหลือนักเรียนที่ขาดแคลนและด้อยโอกาส การอำนวยความสะดวกในการเดินทางแก่นักเรียน เพื่อเรียนในแหล่งเรียนรู้ภายในและภายนอกโรงเรียน เพื่อให้สามารถมีความพร้อมในการเรียนจนจบการศึกษา

6. สนับสนุนงบประมาณ วัสดุ ครุภัณฑ์ที่จำเป็นให้เพียงพอที่จะจัดการศึกษาอย่างมีคุณภาพตามมาตรฐาน

ยุทธศาสตร์ที่ 4 ส่งเสริมการมีส่วนร่วมจากทุกภาคส่วนในการจัดการศึกษา

วัตถุประสงค์

เพื่อให้บุคคล ครอบครัว ชุมชน องค์กรชุมชน องค์กรปกครองส่วนท้องถิ่น เอกชน องค์กรเอกชน องค์กรวิชาชีพ สถาบันศาสนา สถานประกอบการหรือสถาบันสังคมอื่น มีส่วนร่วมในการจัดการศึกษาในโรงเรียนขนาดเล็ก

ตัวชี้วัดความสำเร็จ

ร้อยละของโรงเรียนขนาดเล็กได้รับความร่วมมือ ช่วยเหลือจากบุคคล ครอบครัว ชุมชน องค์กรชุมชน องค์กรปกครองส่วนท้องถิ่น เอกชน องค์กรเอกชน องค์กรวิชาชีพ สถาบันศาสนา สถานประกอบการ หรือสถาบันสังคมอื่น

มาตรการ

1. พัฒนาคณะกรรมการสถานศึกษาขั้นพื้นฐาน ให้มีความเข้มแข็งและมีศักยภาพเพียงพอในการปฏิบัติงานตามบทบาทหน้าที่ได้อย่างมีประสิทธิภาพ

2. สร้างและพัฒนาเครือข่ายผู้ปกครองให้เข้มแข็ง พร้อมทั้งจะเข้ามาช่วยเหลือ โรงเรียนในการพัฒนาคุณภาพการศึกษา

3. ส่งเสริมให้องค์กรปกครองส่วนท้องถิ่น มีส่วนร่วมในการสนับสนุนทรัพยากร เพื่อพัฒนาโรงเรียนขนาดเล็ก ส่งเสริมการจัดศูนย์เด็กปฐมวัยในโรงเรียนขนาดเล็ก แหล่งเรียนรู้ของชุมชน

4. ส่งเสริมการมีส่วนร่วมของ บุคคล ครอบครัว ชุมชน องค์กรชุมชน องค์กรปกครองส่วนท้องถิ่น เอกชน องค์กรเอกชน องค์กรวิชาชีพ สถาบันศาสนา สถานประกอบการและสถาบันสังคมอื่น เพื่อสนับสนุนการจัดการศึกษา

5. จัดระบบและกลไกในการระดมทรัพยากร ที่จะเอื้อประโยชน์แก่การจัดการศึกษาของโรงเรียน โดยวิธีการระดมทรัพยากรที่เหมาะสม โปร่งใส มีแผนการนำทรัพยากรไปใช้อย่างชัดเจน เพื่อพัฒนา สนับสนุน ส่งเสริมศักยภาพผู้เรียนในด้านต่าง ๆ

6. ส่งเสริมสนับสนุนรูปแบบการบริหารจัดการเครือข่าย การบริหารจัดการโดยชน
คุณภาพ ศูนย์พัฒนาการเรียนการสอนและกิจกรรมพัฒนาผู้เรียนให้สามารถช่วยเหลือสนับสนุน
โรงเรียนขนาดเล็กให้มีคุณภาพ

แนวคิดทฤษฎีเกี่ยวกับการประเมินอภิมาน

การประเมินอภิมาน (Meta evaluation) เป็นวิธีการประเมินงานประเมินที่แพร่หลาย
ในต่างประเทศมาเป็นเวลานาน สำหรับในประเทศไทยนั้นยังเป็นที่รู้จักไม่มากนัก จะรู้จักกัน
ในวงจำกัดเพียงเฉพาะกลุ่มอาจารย์และนักวิชาการด้านการวัดและประเมินผลทางการศึกษาเท่านั้น
และเริ่มนำมาประยุกต์ใช้เพื่อตรวจสอบคุณภาพของงานประเมินทางการศึกษา

ความหมายของการประเมินอภิมาน

ความหมายของการประเมินอภิมาน ได้มีนักวิชาการทางการศึกษาให้ความหมายไว้
ดังต่อไปนี้

Cook and Gruder (1978) ได้ให้ความหมายของการประเมินอภิมานว่า หมายถึง ศาสตร์
และศิลป์ของการประเมินงานประเมินทำให้ได้ข้อค้นพบที่เป็นประโยชน์ โดยมีจุดมุ่งหมาย
เพื่อทำให้การประเมินมีคุณภาพ

Schwand and Hapern (1988, p. 86) ได้ให้ความหมายว่าเป็นการประเมินงานประเมิน
โดยถือว่าการประเมินที่ดีต้องเป็นการประเมินที่มีคุณภาพปราศจากความลำเอียง มีประโยชน์ และ
ทันต่อการนำผลการประเมินไปใช้

Scriven (1991, p. 91) ได้ให้ความหมายว่า การประเมินอภิมาน หมายถึง การประเมิน
งานประเมินประเมินหลาย ๆ เรื่อง หรือการประเมินผู้ประเมินหลาย ๆ คน หรือเป็นการประเมิน
ชั้นของการประเมิน

Stufflebeam (2000, p. 96) ได้ให้ความหมายว่า กระบวนการในการบรรยาย การได้รับ
และการประยุกต์ใช้หรือจัดหาสารสนเทศเชิงบรรยายและสารสนเทศเกี่ยวกับด้านอรรถประโยชน์
ความเป็นไปได้ ความเหมาะสม และความถูกต้องของการดำเนินงาน จรรยาบรรณทางวิชาชีพ
และความเพียงพอทางการประเมิน เพื่อให้แนวทางในการประเมินและการรายงานต่อสาธารณะ
ในส่วนของจุดแข็งและจุดอ่อนของการประเมิน

สมหวัง พิธิยานุวัฒน์ (2541) ได้ให้ความหมายการประเมินอภิมานว่า หมายถึง
การตัดสินใจเกี่ยวกับคุณค่าภายนอกและภายในของการประเมิน

อุทุมพร จามรมาน (2540) ได้ให้ความหมายประเมินอภิมานว่า หมายถึง การประเมิน
หรือตรวจสอบประเมินซ้ำ เพื่อให้ได้คำตอบของการประเมินคุณค่าเหล่านั้น

พิสนุ ฟองศรี (2551, หน้า 12) ได้ให้ความหมายไว้ว่า การประเมินอภิมาน หมายถึง การประเมินผลของการประเมินอีกครั้งหนึ่งเพื่อพิจารณาคุณภาพ โดยศึกษาความถูกต้องและความเหมาะสมของการประเมิน

สิวิมล ติรกานันท์ (2550, หน้า 10) ได้ให้ความหมายไว้ว่า การประเมินอภิมาน หมายถึง การประเมินโครงการ ประเมินเพื่อตรวจสอบความถูกต้องของการประเมิน นิยมใช้ประเมิน การประเมินผลผลิต (Product evaluation) การประเมินผลสรุป (Summative evaluation) และการประเมินผลที่เกิดขึ้น (Outcome evaluation)

รัตนะ บัวสนธิ์ (2550, หน้า 193) ได้ให้ความหมายไว้ว่า การประเมินอภิมาน หมายถึง กระบวนการดำเนินงานเพื่อให้ได้มาซึ่งสารสนเทศเชิงบรรยายและเชิงตัดสินใจเกี่ยวกับการมี ประโยชน์ (Utility) ความเป็นไปได้ (Feasibility) ความเหมาะสม (Propriety) และความแม่นยำ ถูกต้อง (Accuracy) การประเมิน ตลอดจนสารสนเทศที่เกี่ยวกับการดำเนินงานประเมินอย่างเป็น ระบบ ความซื่อสัตย์ การยอมรับและความรับผิดชอบในการดำเนินงานประเมินที่มีต่อสังคม ทั้งนี้ เพื่อนำผลที่ได้ไปเป็นแนวทางการดำเนินงานประเมินรวมทั้งชี้แนะจุดอ่อนและจุดแข็งของรายงาน การประเมิน

จากนิยามและความหมายของการประเมินอภิมานดังกล่าวมา สรุปได้ว่าการประเมิน อภิมานเป็นการประเมินงานประเมินหรือคุณภาพของงานประเมินรวมไปถึงงานประเมิน การสังเคราะห์วิธีการที่ใช้ในการประเมิน เพื่อให้ได้สารสนเทศที่เป็นประโยชน์ในการปรับปรุงงาน และ/หรือรายงานผลการประเมินในด้านจุดแข็ง จุดอ่อนต่อสาธารณชน ซึ่งมีวิธีการในการประเมิน อภิมานแตกต่างกัน

จุดมุ่งหมายของการประเมินอภิมาน

Smith (1978 อ้างถึงใน ศิริชัย กาญจนวาสิ, 2545, หน้า 174) กล่าวว่า การประเมินอภิมาน เป็นกลไกอย่างหนึ่งในการควบคุมคุณภาพของการประเมิน อันอาจนำไปสู่การพัฒนาทฤษฎีและ วิธีปฏิบัติทางการประเมิน การประเมินอภิมานอาจนำไปใช้โดยมีจุดมุ่งหมายต่าง ๆ ดังนี้

1. ประเมินคุณภาพ ผลกระทบ หรือการใช้ผลการประเมิน
2. ตรวจสอบและรับรองรายงานการประเมิน
3. ควบคุมหรือสะท้อนอคติในการประเมิน
4. ตีคุณค่าหรือประโยชน์ของวิธีการประเมินใหม่ ๆ

Stufflebeam (1985, p. 151 อ้างถึงใน รัตนะ บัวสนธิ์, 2550, หน้า 193-194) เสนอ จุดมุ่งหมายของการประเมินอภิมานไว้ 2 ข้อ คือ

1. เพื่อชี้แนะแนวทางการประเมินที่อยู่ในระหว่างการประเมินสิ่งที่ได้รับการประเมิน
2. เพื่อจัดทำรายงานสู่สาธารณะเกี่ยวกับจุดแข็งและจุดอ่อนของการประเมิน

จากจุดประสงค์ทั้งสองประการที่กล่าวมานั้นก็จะสอดคล้องกับลักษณะการดำเนินงานประเมินอภิมานที่แบ่งออกเป็นสองประเภท ได้แก่ การประเมินอภิมานเป็นระยะ (การประเมินอภิมานเชิงความก้าวหน้า) และการประเมินอภิมานแบบสรุปรวม

ประเภทของการประเมินอภิมาน

ประเภทของการประเมินอภิมาน ได้มีนักวิชาการกล่าวไว้หลายท่าน ดังนี้

สมหวัง พิธิยานุวัฒน์ (2541, หน้า 84-85) ได้แบ่งการประเมินอภิมานออกเป็น 2 ประเภท คือ การประเมินอภิมานเชิงความก้าวหน้า (Formative meta evaluation) และการประเมินอภิมานแบบสรุปรวม (Summative meta evaluation) ซึ่งในการประเมินอภิมานทั้งเชิงความก้าวหน้าและเชิงสรุปรวมมีบทบาทที่แตกต่างกันไป สรุปได้ดังนี้

1. การประเมินเชิงความก้าวหน้า (Formative meta evaluation) เป็นการประเมินงานประเมินเชิงสร้างสรรค์ กล่าวคือ เป็นการวางแผนก่อนปฏิบัติการประเมิน การประเมินอภิมานเชิงความก้าวหน้า ช่วยให้นักประเมินตัดสินใจว่าจะประเมินอะไร นิยามปัญหาที่ประเมินกำหนดผู้เกี่ยวข้องในการประเมิน กำหนดวัตถุประสงค์ประสงค์ของการประเมินให้กระจ่าง กำหนดข้อสัญญา กำหนดสารสนเทศที่ต้องการ กำหนดวิธีการเก็บรวบรวมข้อมูลและวิเคราะห์ข้อมูล กำหนดตารางประเมิน จัดหาทีมประเมิน กำหนดงบประมาณ เตรียมข้อสรุปและข้อเสนอแนะ และเลือกรูปแบบและวิธีการรายงานผลการประเมิน โดยการประเมินอภิมานในเชิงความก้าวหน้าแสดงได้สมการต่อไปนี้

$$\begin{aligned} \text{แผนการประเมินและการดำเนินการประเมิน} &= \text{การประเมินตามแนวทางมาตรฐานที่กำหนด} \\ &= \text{การหลีกเลี่ยงข้อผิดพลาดหรือหลุมพรางของการประเมิน} \end{aligned}$$

โดยสรุปการประเมินอภิมานเชิงความก้าวหน้าเป็นการประเมินว่า การวางแผนการประเมินเป็นไปตามมาตรฐานที่กำหนดหรือไม่ ถึงปฏิบัติตามแนวทาง ผลการประเมินถูกต้องและสมเหตุสมผลและเป็นหลีกเลี่ยงข้อผิดพลาด โดยทั่วไปของการประเมินด้วยคุณค่าการประเมินจะมีค่าสุดเมื่อดำเนินการประเมินและหลีกเลี่ยงข้อผิดพลาดในการประเมิน

2. การประเมินอภิมานเชิงสรุปรวม (Summative meta evaluation) ถือว่าเป็นบทบาทพื้นฐานของการประเมินอภิมาน คือ เป็นการแสดงถึงคุณค่ารวมของงานประเมิน ซึ่งแสดงถึงความพร้อมที่จะให้ตรวจสอบได้ของนักเรียน โดยรายงานให้สาธารณชนทราบถึงความเป็นมาตรฐานของการประเมิน ผลการประเมินอภิมานเชิงสรุปรวมจะเป็นมาตรฐานของการประเมิน ผลการประเมินอภิมานเชิงสรุปรวมจะเป็นสารสนเทศสำหรับผู้ให้ผลการประเมินตัดสินใจว่าควรยอมรับผลการประเมินและข้อเสนอแนะจากงานประเมินมากน้อยเพียงใด โดยการประเมินเชิงสรุป

แสดงดังสมการต่อไปนี้

$$\frac{\text{การประเมินภาคปฏิบัติจริงหรือส่วนประกอบ}}{\text{มาตรฐานของการประเมิน}} \leq 1.00$$

คุณภาพของงานประเมินสามารถแสดงในรูปของการให้คะแนนถ่วงน้ำหนัก การประเมินภาคปฏิบัติจริงตามมาตรฐานของงานประเมิน ถ้าค่าอัตราส่วนมีค่าเข้าใกล้ 1.00 แสดงถึงควมมีค่าสูงสุดของงานประเมินในการประเมินอภิมานเชิงความก้าวหน้าและเชิงสรุปรวม (Formative and summative meat evaluation) เป็นการประเมินอภิมานเชิงความก้าวหน้าและเชิงสรุปรวมร่วมกัน ดังแสดงความสัมพันธ์ได้ดังสมการต่อไปนี้

$$\left[\frac{\text{การประเมินภาคปฏิบัติหรือส่วนประกอบ}}{\text{มาตรฐานของการประเมิน}} \right] 1.00 \text{ เมื่อการดำเนินงานประเมิน}$$

[การประเมินการหลีกเลี่ยงแนวที่กำหนด

+ ข้อผิดพลาดในการประเมิน]

การประเมินอภิมานเชิงสรุปรวมจะมีค่ามากที่สุดเมื่อผู้ประเมินได้ให้ความสนใจในข้อคิดชมปรับปรุงแก้ไขในสิ่งที่บกพร่องจากการประเมินอภิมานในเชิงก้าวหน้า

ขั้นตอนการประเมินอภิมาน

การประเมินอภิมานประกอบด้วยขั้นตอนการดำเนินงานเช่นเดียวกับการประเมินทั่วไป แต่จะมีขั้นตอนการสังเคราะห์ผลการประเมินงานประเมินเพิ่มมาอีกขั้นตอนหนึ่ง (Scriven, 1991; Scott-little, Hamann & Jurs, 2002, pp. 397-416; Harvey, 1999; นงลักษณ์ วิรัชชัย, 2545, หน้า 30-31 อ้างถึงใน ไชยยศ ไพวิทยศิริธรรม, 2550, หน้า 61-63) ได้สรุปว่าการประเมินอภิมานมีขั้นตอนการดำเนินงานที่สำคัญ 6 ขั้นตอน ดังนี้

ขั้นตอนที่ 1 กำหนดวัตถุประสงค์ของการประเมินอภิมาน

การดำเนินงานขั้นตอนนี้เป็นการระบุความจำเป็น เหตุผลที่ต้องการประเมินอภิมาน พร้อมระบุจุดมุ่งหมายหรือวัตถุประสงค์ในการประเมินอภิมาน

ขั้นตอนที่ 2 เสาะค้นงานประเมิน/ นักประเมิน

ขั้นตอนนี้เป็นการเสาะค้นหางานประเมิน/ นักประเมิน ซึ่งจะนำมาประเมินอภิมานในบางกรณี อาจมีงานประเมินอภิมานที่ต้องการประเมินอภิมานแล้วก็ได้ในกรณีที่ยังไม่มี อาจจะต้องเสาะค้นตามหลักการเสาะค้นงานวิจัยที่นำมาสังเคราะห์งานวิจัย ในกรณีที่เป็นการประเมิน นักประเมินต้องกำหนดคุณสมบัติหรือขอบข่ายของนักประเมินที่จะนำมาประเมินอภิมาน

ขั้นตอนที่ 3 บรรยายลักษณะงานประเมิน/ นักประเมิน

การดำเนินงานขั้นตอนนี้เป็นการศึกษาบรรยายลักษณะของงานประเมิน/ นักประเมิน ซึ่งจะนำมาประเมินอภิमानลักษณะของรายงานที่ได้จะเป็นรายงานบรรยายลักษณะธรรมชาติของกระบวนการประเมินที่ใช้ ตั้งแต่วัตถุประสงค์ของการประเมิน ลักษณะของนักประเมิน การบรรยายสิ่งที่ถูกประเมิน การสร้างเครื่องมือประเมินและการเก็บรวบรวมข้อมูล วิเคราะห์ข้อมูล และการเสนอผลการตัดสินคุณค่าของสิ่งที่ประเมินว่ามีลักษณะอย่างไร

ขั้นตอนที่ 4 วิเคราะห์เปรียบเทียบกับเกณฑ์มาตรฐาน

การดำเนินงานขั้นตอนนี้เป็นการตรวจสอบคุณภาพงานประเมิน/ นักประเมิน โดยวิเคราะห์ว่างานประเมิน/ นักประเมิน มีลักษณะสอดคล้องตรงตามเกณฑ์มาตรฐานการประเมินมากน้อยเพียงใด การดำเนินงานขั้นตอนนี้อาจใช้บัญชีตรวจสอบงานประเมินหลักที่สร้างขึ้นตามเกณฑ์มาตรฐานการตรวจสอบคุณภาพของงานประเมินของ The joint committee on standards for educational evaluation ก็ได้ นอกจากนี้นักประเมินยังต้องตรวจสอบคุณภาพของแบบแผนการวิจัยที่ใช้ในการประเมินด้วย

ขั้นตอนที่ 5 การสังเคราะห์งานประเมิน

หลังจากการดำเนินงานในขั้นตอนที่ 4 เมื่อนักประเมิน พบว่า งานประเมิน/ นักประเมิน มีคุณภาพตรงตามที่ต้องการ นักประเมินจะดำเนินการสังเคราะห์งานประเมิน/ ลักษณะของนักประเมินทั้งในส่วนที่เป็นผลการประเมินและการนำผลการประเมินไปใช้ประโยชน์ สรุปและอภิปรายผลการสังเคราะห์ หากงานประเมินใช้แบบแผนวิจัยเชิงทดลอง นักประเมินอภิमानจะสังเคราะห์ขนาดอิทธิพล (Effect size) ของงานประเมินด้วย

ขั้นตอนที่ 6 เสนอรายงานประเมินอภิमानและการนำผลไปใช้

การดำเนินงานขั้นตอนนี้เป็นการสรุปผลการประเมินอภิमानทั้งหมด มาจัดทำเป็นรายงาน นักประเมินอภิमानต้องให้ข้อเสนอแนะในเชิงนโยบายเกี่ยวกับการนำผลการประเมินอภิमानไปใช้ประโยชน์ทั้งในการปรับปรุงงานประเมินที่นำมาประเมินอภิमानและปรับปรุงวิธีการประเมินอภิमानด้วย

รัตนะ บัวสนธิ์ (2555, หน้า 176-177) ได้สรุปจากแนวคิดของสตัฟเฟิลบีม (Stufflebeam, 2000, pp. 191-202) ถึงขั้นตอนในกระบวนการประเมินอภิमानว่าประกอบด้วย 11 ขั้นตอน กล่าวคือ

1. กำหนดและติดต่อกับกลุ่มผู้มีส่วนได้ส่วนเสียสำหรับการประเมินอภิमान ซึ่งกลุ่มบุคคลดังกล่าว ก็ได้แก่ ผู้ใช้ผลการประเมิน ผู้ว่าจ้างทำการประเมินและผู้ปฏิบัติงานในโครงการที่ได้รับการประเมิน

2. จัดหาทีมนักประเมินอภิมานที่ต้องมีนักประเมินที่มีความเชี่ยวชาญอย่างน้อย 1 คน หรืออาจมากกว่าก็ได้ร่วมกับบุคคลที่มีความเชี่ยวชาญในโครงการนั้น ๆ หรือบุคคลภายนอกองค์กร หน่วยงานเจ้าของโครงการ ซึ่งเป็นที่ยอมรับหรือมีความน่าเชื่อถือทางสังคม บุคคลเหล่านี้เป็นส่วนประกอบที่สำคัญของการสร้างทีมนักประเมินอภิมานที่จะทำหน้าที่ประเมินการประเมินให้ เป็นที่ยอมรับต่อผู้เกี่ยวข้องทั้งหลาย

3. กำหนดและนิยามคำถามการประเมินอภิมาน โดยพิจารณาจากประเด็นคำถามหลัก 2 ประการ คือ 1) งานประเมินนั้นเป็นไปตามเงื่อนไขความต้องการหรือมาตรฐานการประเมิน หรือไม่หรือกล่าวง่าย ๆ ว่างานประเมินนั้นมีคุณค่าเพียงไรนั่นเอง และ 2) งานประเมินนั้น สอดคล้องกับความต้องการของผู้ใช้บริการหรือไม่ หรือเป็นงานประเมินที่มีคุณประโยชน์ต่อการนำไปใช้เพียงไร คำถามหลัก 2 คำถามนี้จะนำไปสู่การแตกเป็นประเด็นคำถามย่อย ๆ เพื่อใช้ ทำการประเมิน (Guiding principle for evaluation) และมาตรฐานการประเมิน โครงการ (Program evaluation standards) ของคณะกรรมการกำหนดมาตรฐานการประเมิน รวมทั้งการกำหนดคำถาม จากกลุ่มผู้ให้บริการด้วยส่วนหนึ่ง เหล่านี้ประกอบกันเป็นคำถามเพื่อใช้ในการดำเนินงานประเมิน อภิมาน

4. ยอมรับและใช้มาตรฐาน หลักการ และเกณฑ์ที่เหมาะสมสำหรับการตัดสินใจใน การประเมิน ซึ่งความเหมาะสมของมาตรฐาน หลักการ และเกณฑ์ที่จะนำมาใช้นั้นก็อาจจะพิจารณา จากการยอมรับในวงวิชาชีพนั้น ๆ เช่น มาตรฐานความเป็นครู พยาบาลหรือวิศวกร เป็นต้น ขึ้นอยู่ กับการประเมินโครงการอะไรในแวดวงวิชาชีพใด

5. จัดทำสัญญายอมรับการว่าจ้างพร้อมเงื่อนไขข้อตกลงต่าง ๆ ในการประเมินอภิมาน การทำบันทึกข้อตกลงสัญญาว่าจ้างการทำประเมินอภิมานภายหลังจากการทำเจรจาต่อรอง ระหว่างนักประเมินอภิมานและผู้รับบริการหรือผู้ว่าจ้างนั้นมีความสำคัญเป็นอย่างมาก ทั้งเป็น การช่วยป้องกันนักประเมินมิให้ถูกแทรกแซงในทางการเมืองเกี่ยวกับการประเมินแล้ว ยังช่วยให้ ผู้รับบริการรวมถึงผู้ที่มีส่วนเกี่ยวข้องได้เข้าใจถึงการทำการประเมินอภิมาน ซึ่งอาจจะต้องมีการเก็บ รวบรวมข้อมูลต่าง ๆ เพิ่มเติม คู่มือประการหนึ่งเป็นการคอยตรวจจับผิดนักประเมิน โครงการเดิม ดังนั้น การทำสัญญาข้อตกลงที่ชัดเจนรัดกุมจะช่วยป้องกันความเข้าใจผิดในทำนองที่กล่าวได้เป็น อย่างดี

6. เก็บรวบรวมและตรวจสอบทบทวนสารสนเทศเกี่ยวกับการประเมิน โครงการที่ จัดเตรียมหรือปรากฏให้เห็นได้อย่างชัดเจน การเก็บรวบรวมข้อมูลและตรวจสอบสารสนเทศใน ขั้นตอนนี้มีจุดมุ่งหมายเพื่อทำการตรวจสอบรายงานการประเมิน โครงการที่ได้รับการจัดเตรียม นำเสนอหรือเผยแพร่ไว้แล้ว เช่น การเผยแพร่ในรูปเอกสาร สิ่งพิมพ์ หรืออาจเป็นการเผยแพร่ทาง เว็บไซต์ (Website) ก็ได้ หากนักประเมิน พบว่า สารสนเทศที่ปรากฏอย่างชัดเจนซึ่งมีการจัดเตรียมไว้

เหล่านี้มีความสมบูรณ์ก่อให้เกิดความน่าเชื่อถือแล้ว ก็จะสามารถจัดทำเป็นรายงานการประเมิน
 อภิमानได้เลย แต่ถ้าหากยังเห็นว่าสารสนเทศต่าง ๆ ที่มีอยู่ยังไม่เพียงพอต่อการสรุปจัดทำรายงาน
 นักประเมินอภิमानก็จะต้องดำเนินการต่อไปในขั้นที่ 7

7. เก็บรวบรวมข้อมูลใหม่ ๆ ที่จำเป็นเพิ่มเติมด้วยวิธีการต่าง ๆ อาทิ การเยี่ยมชมสถานที่
 เพื่อสัมภาษณ์ การสังเกต และการสำรวจ เป็นต้น ในการประเมินอภิमानเพื่อตัดสินคุณค่าและ
 คุณประโยชน์ของการประเมินครั้งแรกนั้น บ่อยครั้งที่นักประเมินอภิमानจำเป็นต้องเก็บรวบรวม
 ข้อมูลใหม่ ๆ เพิ่มเติมนอกเหนือไปจากข้อมูลและสารสนเทศที่จัดเตรียมไว้ในประเมินครั้งแรก
 ซึ่งอาจยังไม่เพียงพอต่อการลงข้อสรุปตัดสินคุณค่าและคุณประโยชน์ของการประเมินนั้น ๆ
 การเก็บรวบรวมข้อมูลใหม่นี้อาจใช้วิธีการต่าง ๆ ได้แก่ การเยี่ยมชมสถานที่ที่โครงการมีการดำเนินงาน
 อยู่เพื่อการสัมภาษณ์ สังเกตบุคคลที่เกี่ยวข้องตลอดจนร่องรอยการดำเนินงานของโครงการหรือ
 อาจจะใช้การสำรวจความคิดเห็นของบุคคลผู้มีส่วนได้ส่วนเสียก็ได้

8. ทำการวิเคราะห์ข้อมูลและสารสนเทศทั้งที่เป็นเชิงคุณภาพและเชิงปริมาณ เนื่องจาก
 ข้อมูลสารสนเทศทั้งที่มีอยู่เดิมจากการประเมินโครงการครั้งแรก และจากการเก็บรวบรวมข้อมูล
 ใหม่มีอย่างหลากหลาย ซึ่งอาจเป็นทั้งข้อมูลเชิงปริมาณและเชิงคุณภาพ ดังนั้น จึงต้องใช้วิธีการ
 วิเคราะห์ทั้งสองแบบให้สอดคล้องกับลักษณะข้อมูลสารสนเทศที่มีอยู่

9. ตัดสินคุณค่าและคุณประโยชน์ของการประเมิน โดยใช้เกณฑ์มาตรฐานและหลักการ
 ตัดสินที่เหมาะสมเป็นที่ยอมรับได้ในวิชาการวิชาชีพนั้น ๆ

10. จัดทำรายงานการประเมินอภิमानตามที่จำเป็นหรือตามที่ระบุไว้ในสัญญาข้อตกลง
 รวมทั้งการนำเสนอรายงานการประเมินอภิमान การจัดทำรายงานประเมินอภิमानเพื่อให้ตอบสนอง
 กับความต้องการของผู้ใช้บริการ จำเป็นต้องมีการวางแผนการเขียนรายงาน การจัดทำต้นฉบับทั้งที่
 เป็นรายงานย่อและรายงานสรุปสุดท้าย นอกจากนั้นเมื่อจัดทำรายงานแล้วก็ต้องมีการนำเสนอ
 โดยวาจาประกอบในที่ประชุมของกลุ่มผู้ให้บริการก็ได้

11. ช่วยผู้รับบริการและผู้มีส่วนได้ส่วนเสียทำการตีความและนำผลการประเมินอภิमान
 ไปใช้ในกรณีที่เป็นและหากเป็นไปได้นอกเหนือจากการทำรายงานและนำเสนอรายงานแล้ว
 นักประเมินอภิमानยังอาจจะต้องช่วยตีความผลการประเมินอภิमानและเสนอแนะเกี่ยวกับการนำผล
 การประเมินไปใช้ในแง่มุมต่าง ๆ ให้แก่กลุ่มผู้มีส่วนได้ส่วนเสียหรือผู้รับบริการจากโครงการที่ทำการ
 ประเมินอีกด้วย

แนวคิดทฤษฎีเกี่ยวกับการประเมินอภิमान

การประเมินอภิमानที่มีบทบาทสำคัญในการช่วยกำกับติดตามแผนการประเมิน
 วิธีดำเนินการประเมิน รวมทั้งประเมินคุณภาพของการประเมินโดยรวมด้วย ซึ่ง ศิริชัย กาญจนวาสี

(2537) ได้จัดรูปแบบการประเมินอภิमानได้ดังต่อไปนี้

1. การติดตามตรวจสอบการประเมิน
2. การวิพากษ์วิจารณ์
 - 2.1 การวิพากษ์วิจารณ์อย่างเป็นทางการ เช่น การวิจารณ์ทางปรัชญา ศิลปะ บันเทิง เป็นต้น
 - 2.2 การอภิปรายโดยผู้เชี่ยวชาญ
3. การเปรียบเทียบกับเกณฑ์มาตรฐาน
4. การประเมินซ้ำ
 - 4.1 การวิเคราะห์และตีความหมายใหม่
 - 4.2 การศึกษาเปรียบเทียบกับผู้การประเมินอื่น

หลักการพิจารณาคุณภาพของการประเมินนั้น สามารถตัดสินใจจากคุณค่าของการประเมินใน 3 ด้าน คือ คำถามการประเมิน วิธีการประเมิน และผลการประเมิน (ศิริชัย กาญจนวาสี, 2537) โดยด้านคำถามการประเมินนั้นจะต้องเป็นไปตามความต้องการจำเป็นและสนองต่อความต้องการในการใช้สารสนเทศ ส่วนด้านวิธีการประเมินจะต้องสนองต่อเป้าหมายและเข้ากับสถานการณ์ในการประเมิน และด้านผลการประเมินจะต้องเป็นประโยชน์ ยุติธรรม และน่าเชื่อถือ

เกณฑ์การประเมินอภิमान

เกณฑ์การประเมินอภิमान เป็นมาตรฐานที่กำหนดขึ้นเพื่อใช้ในการพิจารณาตัดสินคุณค่าของงานประเมิน จากการศึกษา พบว่า เกณฑ์การประเมินอภิमानที่สำคัญมีอยู่ 2 แนวทาง ได้แก่ เกณฑ์การประเมินอภิमानตามแนวคิดของสตัฟเฟิลบีมและคณะกรรมการกำหนดมาตรฐานการประเมินทางการศึกษา (The joint committee on standards for educational evaluation) และเกณฑ์การประเมินอภิमानตามแนวคิดของสกริฟเวน (Scriven) โดยมีรายละเอียดของเกณฑ์การประเมินทั้งสองแนวคิดดังต่อไปนี้

1. เกณฑ์การประเมินอภิमानตามแนวคิดของสตัฟเฟิลบีมและคณะกรรมการกำหนดมาตรฐานการประเมินทางการศึกษา (The joint committee on standards for educational) โดยมีสตัฟเฟิลบีม (Stufflebeam) เป็นผู้ดำเนินการจัดทำมาตรฐานสำหรับการตัดสินคุณภาพการประเมินทางการศึกษา ซึ่งแบ่งออกเป็น 4 มาตรฐาน คือ มาตรฐานด้านการใช้ประโยชน์ (Utility standards) มาตรฐานด้านความเป็นไปได้ (Feasibility standards) มาตรฐานด้านความเหมาะสม (Propriety standards) และมาตรฐานด้านความถูกต้อง (Accuracy standards) จำนวน 30 เกณฑ์ โดยมีรายละเอียดดังต่อไปนี้ (Madaus, Scriven & Stufflebeam, 1984, pp. 395-404; ศิริชัย กาญจนวาสี, 2545, หน้า 175-181 อ้างถึงใน ไชยยศ ไพวิทยสิริธรรม, 2550, หน้า 63-68)

1.1 มาตรฐานด้านการใช้ประโยชน์ (Utility standards) เป็นมาตรฐานที่มีเจตนาเพื่อให้แน่ใจว่าการประเมินนั้นให้สารสนเทศที่จำเป็นแก่ผู้เกี่ยวข้องประกอบด้วยเกณฑ์ จำนวน 8 ข้อ ดังนี้

1.1.1 U1 การระบุผู้มีส่วนได้ส่วนเสียและผู้เกี่ยวข้องที่ต้องการใช้สารสนเทศ: จะเป็นการระบุที่เกี่ยวข้องหรือผู้ได้รับผลกระทบเกี่ยวกับการและประเมินหรือผู้ต้องการใช้สารสนเทศในการประเมิน

1.1.2 U2 ความเป็นที่น่าเชื่อถือของผู้ประเมิน: ผู้ประเมินจะต้องเป็นผู้ที่รู้ถึงวิธีการประเมิน ผู้ประเมินจะต้องเป็นที่น่าเชื่อถือและได้รับการยอมรับ ตลอดจนมีความซื่อสัตย์ (น่าไว้วางใจ)

1.1.3 U3 การรวบรวมข้อมูลครอบคลุมและตอบสนองความต้องการใช้สารสนเทศของผู้เกี่ยวข้อง: การรวบรวมสารสนเทศจะต้องมีความครอบคลุมและเลือกใช้สารสนเทศที่ตรงกับวัตถุประสงค์การประเมิน ตลอดจนตอบสนองต่อความต้องการและความสนใจของผู้ที่เกี่ยวข้อง

1.1.4 U4 การแปลความหมายและการตัดสินคุณค่ามีความชัดเจน: การแปลความหมายจากข้อค้นพบที่ได้จะต้องใช้มุมมอง กระบวนการและเหตุผล โดยจะต้องบรรยายอย่างระมัดระวังและการตัดสินคุณค่าจะต้องมีความยุติธรรม

1.1.5 U5 รายงานการประเมินมีความชัดเจนทุกขั้นตอน: รายงานการประเมินจะต้องบรรยายตั้งแต่วัตถุประสงค์ของการประเมินบริบทของการประเมิน ความมุ่งหมาย กระบวนการและข้อค้นพบของการประเมิน โดยจะต้องมีการอธิบายให้ผู้ที่เกี่ยวข้องกับผลการประเมินได้เข้าใจว่าประเมินอะไร ประเมินทำไม ใช้สารสนเทศอะไร บทสรุปเป็นอย่างไรและมีข้อเสนอแนะอะไรบ้าง

1.1.6 U6 การเผยแพร่ผลการประเมินไปยังผู้เกี่ยวข้องอย่างทั่วถึง: ข้อค้นพบที่ได้จากการผู้ประเมินจะต้องเผยแพร่ไปยังผู้ที่เกี่ยวข้องกับการประเมิน โดยที่ผู้ที่เกี่ยวข้องกับการประเมินสามารถประเมินและนำข้อค้นพบไปใช้ได้

1.1.7 U7 รายงานการประเมินเสร็จทันเวลาสำหรับการนำไปใช้ประโยชน์: รายงานการประเมินจะต้องเสร็จทันเวลา ผู้ที่เกี่ยวข้องกับการประเมินสามารถใช้สารสนเทศที่ได้จากรายงานการประเมินมากที่สุด

1.1.8 U8 การประเมินส่งผลกระทบในการกระตุ้นให้มีการดำเนินการประเมินต่อไปอย่างต่อเนื่อง: การประเมินจะต้องกระตุ้นให้เกิดการวางแผนและปฏิบัติต่อไป

1.2 มาตรฐานด้านความเป็นไปได้ (Feasibility standards) เป็นมาตรฐานที่มีเจตนาเพื่อให้แน่ใจว่าการประเมินนั้นสอดคล้องกับความเป็นจริง สามารถปฏิบัติได้จริง มีความรอบคอบ

ถ้วนถี่ ประหยัดและคุ้มค่า ประกอบด้วยเกณฑ์ จำนวน 3 ข้อ ดังนี้

1.2.1 F1 วิธีการประเมินสามารถนำไปปฏิบัติได้จริง: กระบวนการของการประเมินสามารถปฏิบัติได้จริง

1.2.2 F2 การเป็นที่ยอมรับได้ทางการเมือง: การออกแบบและการปฏิบัติการประเมินควรได้รับการยอมรับจากผู้ที่เกี่ยวข้องทุกฝ่าย

1.2.3 F3 ผลที่ได้มีความคุ้มค่า: การประเมินควรได้รับสารสนเทศที่เพียงพอที่จะพิสูจน์ถึงความถูกต้องเพื่อที่จะสามารถปรับปรุง ขยายงานหรือการล้มเลิก

1.3 มาตรฐานด้านความเหมาะสม (Propriety standards) เป็นมาตรฐานที่มีเจตนาเพื่อให้คำนึงถึงกฎ ระเบียบ จริยธรรม/ จรรยาบรรณ และความปลอดภัยของผู้ที่เกี่ยวข้องกับการประเมิน ประกอบด้วยเกณฑ์ จำนวน 8 ข้อ ดังนี้

1.3.1 P1 การกำหนดข้อตกลงของการประเมินอย่างเป็นทางการ: มีการกำหนดข้อตกลงเบื้องต้นในการประเมิน (ทำไมถึงประเมิน ประเมินอย่างไร ใครเป็นผู้ให้ข้อมูลประเมิน เมื่อใด)

1.3.2 P2 การแก้ปัญหาของความขัดแย้งในการประเมินด้วยความเป็นธรรมและโปร่งใส: การให้ความสนใจเกี่ยวกับความขัดแย้ง (ที่เกิดขึ้นและหลีกเลี่ยงไม่ได้) และการปฏิบัติกับสิ่งที่เกิดขึ้นอย่างซื่อสัตย์และตรงไปตรงมา

1.3.3 P3 รายงานผลการประเมินอย่างตรงไปตรงมา เปิดเผยและคำนึงถึงข้อจำกัดของการประเมิน: การรายงานการประเมินจะต้องมีความตรงไปตรงมา ซื่อสัตย์ เปิดเผย ตรงกับข้อค้นพบที่ได้จากการประเมิน และบอกถึงข้อจำกัดของการประเมินด้วย

1.3.4 P4 มีการให้ความสำคัญต่อสิทธิในการรับรู้ข่าวสารของสาธารณะ: การประเมินจะต้องให้ความเคารพและรับรองสิทธิในการรับรู้ข่าวสาร โดยจะต้องคำนึงถึงความปลอดภัยและสิทธิส่วนบุคคล

1.3.5 P5 การคำนึงถึงสิทธิส่วนบุคคลของกลุ่มตัวอย่าง: การประเมินจะต้องออกแบบและปฏิบัติโดยคำนึงถึงสิทธิและความปลอดภัยของกลุ่มตัวอย่าง ทั้งนี้จะต้องให้ความเคารพและปกป้องกลุ่มตัวอย่าง

1.3.6 P6 การเคารพสิทธิในการมีปฏิสัมพันธ์ของผู้ที่เกี่ยวข้อง: ผู้ประเมินจะต้องเคารพสิทธิ ศักดิ์ศรีความเป็นมนุษย์ในการมีปฏิสัมพันธ์กับบุคคลอื่นที่เกี่ยวข้องกับการประเมิน

1.3.7 P7 มีรายงานผลการประเมินที่สมบูรณ์ ยุติธรรมและเสนอทั้งจุดเด่น จุดด้อยของสิ่งที่ประเมิน: รายงานการประเมินจะต้องมีความสมบูรณ์และยุติธรรมในการนำเสนอจุดเด่น และจุดด้อยของสิ่งที่ทำการประเมิน

1.3.8 P8 ผู้ประเมินทำการประเมินด้วยความรับผิดชอบและมีจรรยาบรรณ:

ผู้ประเมินจะต้องใช้ทรัพยากรอย่างรอบคอบ มีความรับผิดชอบและมีจริยธรรม จรรยาบรรณ

1.4 มาตรฐานด้านความถูกต้อง (Accuracy standards) เป็นมาตรฐานที่มีเจตนาเพื่อให้แน่ใจว่าการประเมินเป็นไปอย่างเปิดเผยตรงไปตรงมา มีการใช้เทคนิควิธีการเพื่อให้ได้สารสนเทศที่เพียงพอสำหรับการตัดสินใจคุณค่าทางด้านรูปธรรมและนามธรรมของสิ่งที่ทำการประเมิน ประกอบด้วยเกณฑ์ จำนวน 11 ข้อ ดังนี้

1.4.1 A1 มีการระบุวัตถุประสงค์ประสงค์ของการประเมินอย่างชัดเจน: วัตถุประสงค์ของการประเมินจะต้องได้รับการตรวจสอบอย่างดีและจะต้องมีความชัดเจน

1.4.2 A2 มีการวิเคราะห์บริบทของการประเมินอย่างเพียงพอ: จะต้องมีการตรวจสอบรายละเอียดของบริบทการประเมินในรายงานการประเมิน

1.4.3 A3 มีการบรรยายจุดประสงค์และกระบวนการประเมินอย่างชัดเจน: วัตถุประสงค์และกระบวนการประเมินจะต้องมีการบรรยายอย่างละเอียด เพียงพอและสามารถปฏิบัติได้

1.4.4 A4 มีการบรรยายแหล่งข้อมูลและการได้อย่างชัดเจน: จะต้องมีการบรรยายแหล่งสารสนเทศ (ข้อมูล) ที่จะใช้อย่างละเอียด ชัดเจน และเพียงพอ

1.4.5 A5 การพัฒนาเครื่องมือและการเก็บรวบรวมข้อมูลที่มีความตรง: เครื่องมือและกระบวนการประเมินจะต้องมีความตรง และได้สารสนเทศที่ถูกต้องแม่นยำ

1.4.6 A6 การพัฒนาเครื่องมือและการเก็บรวบรวมข้อมูลที่มีความตรง: เครื่องมือและกระบวนการประเมินจะต้องมีความเที่ยง และได้สารสนเทศที่มีความคงเส้นคงวา

1.4.7 A7 มีการจัดระบบควบคุมสำหรับการเก็บรวบรวมข้อมูล การวิเคราะห์และการรายงาน: การรวบรวมข้อมูล การวิเคราะห์และการรายงานในการประเมินได้รับการพิจารณา/ตรวจสอบเพื่อให้ได้ผลการประเมินที่ไม่มีข้อบกพร่องผิดพลาด

1.4.8 A8 มีการวิเคราะห์ข้อมูลเชิงปริมาณ: มีการใช้การวิเคราะห์ข้อมูลเชิงปริมาณในการประเมิน เพื่อสนับสนุนการแปลความหมายของผลการประเมิน

1.4.9 A9 มีการวิเคราะห์ข้อมูลเชิงคุณภาพ: มีการใช้การวิเคราะห์ข้อมูลเชิงคุณภาพในการประเมิน เพื่อสนับสนุนการแปลความหมายของผลการประเมิน

1.4.10 A10 มีการลงสรุปที่มีเหตุผลและมีผลการประเมินสนับสนุน: การสรุปผลการประเมินจะต้องมีความแน่นอน ชัดแจ้ง มีเหตุผลสนับสนุน

1.4.11 A11 มีการเขียนรายงานที่มีความเป็นปรนัย (Objectivity): การเขียนรายงานการประเมินจะต้องมีความชัดเจนถูกต้องตามข้อค้นพบจากการประเมิน โดยปราศจากข้อคิดเห็นที่ลำเอียงของผู้ประเมิน

2. เกณฑ์การประเมินอภิมานตามแนวคิดของ Scriven (1991, pp. 230-231) ได้เสนอรายการตรวจสอบการประเมินหลัก (The key evaluation checklist: KEC) เพื่อใช้ในการประเมินคุณภาพงานประเมินในการประเมินอภิมาน แบ่งออกเป็น 13 ประเด็น ซึ่งครอบคลุมกระบวนการตรวจสอบตั้งแต่ก่อนเริ่มต้นการประเมิน จนกระทั่งการวิเคราะห์ผลการประเมิน โดยมีรายละเอียดของรายการตรวจสอบการประเมิน ดังนี้

2.1 การบรรยาย (Description) เป็นการบรรยายเกี่ยวกับสิ่งที่จะประเมินการออกแบบการประเมิน การกำหนดทีมประเมิน หน้าที่ที่จะต้องปฏิบัติ การกำหนดระยะเวลาในการประเมิน รวมถึงแหล่งข้อมูลที่จะใช้ในการเก็บรวบรวมข้อมูล

2.2 ภูมิหลังและบริบท (Background and context) เป็นการระบุผู้ต้องการทราบผลการประเมิน รวมถึงผู้ที่ไม่เห็นด้วยกับการประเมิน

2.3 ผู้เกี่ยวข้องกับการประเมิน (Consumer) เป็นการระบุถึงผู้ที่เกี่ยวข้อง ผู้รับฟัง/รับทราบ/ อ่านผลของการประเมิน

2.4 แหล่งที่มาของการประเมิน (Resources) เป็นการระบุถึงแหล่งที่จะได้มาซึ่งสารสนเทศในการประเมิน

2.5 คุณค่าของการประเมิน (Values) เป็นการระบุถึงคุณค่าสำหรับการประเมิน อาทิ เช่น การตรงต่อเวลา (ทันเวลา) ความคุ้มค่า ความยุติธรรม ความตรง (Validity) ความเหมาะสมและตรงกับความต้องการของผู้ต้องการทราบผลประเมิน

2.6 กระบวนการในการประเมิน (Process) เป็นการระบุถึงการออกแบบและวิธีการปฏิบัติในการประเมินที่จะต้องมีความเหมาะสมและถูกต้อง โดยอาจจะพิจารณาจากการที่มีการอำนวยความสะดวกในการประเมิน การรายงานและเผยแพร่ผลการประเมิน การพิจารณาถึงความมีส่วนร่วมของผู้ให้ข้อมูล ความน่าเชื่อถือและความรับผิดชอบของผู้ประเมินการพิจารณาถึงผลกระทบที่เกิดจากการประเมิน

2.7 ผลลัพธ์ของการประเมิน (Outcomes) เป็นการรายงานผลดีและผลเสียของการประเมินในขอบเขตซึ่งสามารถคาดการณ์ล่วงหน้า

2.8 ความคุ้มค่าของการประเมิน (Costs) เป็นการพิจารณาค่าใช้จ่ายในการประเมินทั้งที่เป็นตัวเงินและไม่เป็นตัวเงิน

2.9 การเปรียบเทียบผลการประเมิน (Comparisons) เป็นการพิจารณาเปรียบเทียบผลการประเมิน ซึ่งอาจจะเป็นการตัดสินอย่างไม่เป็นทางการ หรือการใช้โมเดลอื่น ๆ มาช่วยในการเปรียบเทียบ

2.10 การสรุปอ้างอิงผลการประเมิน (Generalizability) เป็นการพิจารณาถึงการที่ผู้อื่นสามารถนำผลของการประเมินไปใช้ในการออกแบบสำหรับการประเมินต่อไป

2.11 ความสำคัญของการประเมิน (Significance) เป็นการพิจารณาโดยการสังเคราะห์ทุกข้อที่กล่าวมาข้างต้น โดยการพิจารณาผลที่ได้จากการอ่านที่เกี่ยวกับคุณค่าของงานประเมิน

2.12 ข้อเสนอแนะในการประเมิน (Recommendation) เป็นการพิจารณาถึงข้อเสนอแนะสำหรับผู้อ่านงานประเมิน ทั้งนี้อาจจะมีสิ่งที่แนะนำหรือสิ่งที่ไม่แนะนำให้ทำตาม อาทิเช่น ปฏิเสธให้ทำตาม ให้มีการทำซ้ำเพื่อยืนยันหรือนำไปดำเนินการต่อ เป็นต้น

2.13 การรายงาน (Report) เป็นการรายงานผลการประเมิน

จากเกณฑ์การประเมินอภิमानทั้ง 2 แนวคิดนี้ พบว่า เกณฑ์การประเมินอภิमानตามแนวคิดของ Stufflebeam (1974) และแนวคิดของ Scriven (1967) มีความเชื่อมโยงและสอดคล้องกัน จากเกณฑ์การประเมินที่ได้กล่าวมาข้างต้นนั้น พบว่า มีความครอบคลุมทุกกระบวนการประเมิน ตั้งแต่การเริ่มกระบวนการตัดสินใจในการประเมิน การกำหนดเป้าหมายการประเมิน การเป็นที่ยอมรับได้ทางการเมือง การทำสัญญา การจัดทีมผู้ประเมินการบริหารจัดการ การรวบรวมข้อมูล การวิเคราะห์ข้อมูล การรายงานข้อค้นพบและการนำผลการประเมินไปใช้ แต่มีสิ่งที่ผู้วิจัยได้ศึกษาและพบข้อสังเกตว่าเกณฑ์การประเมินอภิमानตามแนวคิดของสตีฟเฟิลบีม จะมีความละเอียด ครอบคลุมและชัดเจนมากกว่าเกณฑ์การประเมินของสคริฟเวน อาจเนื่องมาจากเกณฑ์การประเมินอภิमानตามแนวคิดของสตีฟเฟิลบีม มีการแบ่งเกณฑ์การประเมินอภิमानออกเป็นรายมาตรฐานและภายใต้มาตรฐานแต่ละด้าน ได้มีเกณฑ์พิจารณาที่กล่าวถึงรายละเอียดของการประเมินไว้อย่างครอบคลุมและชัดเจน ตามขั้นตอนการประเมิน ในขณะที่เกณฑ์การประเมินตามแนวคิดของสคริฟเวนมีการกล่าวถึงเกณฑ์การประเมินอภิमानไว้เป็นประเด็นอย่างกว้าง ๆ ทำให้ตีความยากแต่ก็ยังคงครอบคลุมสาระการประเมิน

งานวิจัยที่เกี่ยวข้อง

งานวิจัยในประเทศ

สิวะทัศน์ สุขสุวรรณ (2544) ได้ทำวิจัย เรื่อง การพัฒนามาตรฐาน ตัวบ่งชี้สำหรับการประกันคุณภาพการศึกษาของโรงเรียนที่เข้าร่วม โครงการพัฒนาบุคลากร โรงเรียนต้นแบบ การประกันคุณภาพภายใน สังกัดสำนักงานการประถมศึกษาอำเภอพระยืน สำนักงานการประถมศึกษาจังหวัดขอนแก่น ผลการวิจัยสรุปได้ว่า ในการพัฒนามาตรฐานและตัวบ่งชี้มีขั้นตอนการดำเนินงาน 6 ขั้นตอน คือ ขั้นตอนที่ 1 การเตรียมการเพื่อกำหนดกรอบแนวคิดในการดำเนินการพัฒนา มาตรฐานและตัวบ่งชี้ ขั้นตอนที่ 2 การดำเนินงานยกร่องมาตรฐานและตัวบ่งชี้ ขั้นตอนที่ 3 การตรวจสอบความตรงของมาตรฐานและตัวบ่งชี้ ขั้นตอนที่ 4 การตรวจสอบความเป็นไปได้ในทางปฏิบัติ ขั้นตอนที่ 5 การตรวจสอบปรับปรุงมาตรฐานและตัวบ่งชี้ ขั้นตอนที่ 6 ได้มีการจัดพิมพ์เป็นมาตรฐานและตัวบ่งชี้ฉบับสมบูรณ์ จากผลการดำเนินงานวิจัยและพัฒนามาตรฐาน

และตัวบ่งชี้ เมื่อพิจารณาในรายละเอียดของมาตรฐานแล้ว พบว่า มาตรฐานด้านการเรียนการสอน มาตรฐานที่ 9 จัดการเรียนการสอน โดยใช้สื่ออย่างหลากหลายที่ส่งเสริมการเรียนรู้ของนักเรียน มาตรฐานที่ 10 ประเมินนักเรียนครบทุกด้านอย่างต่อเนื่องด้วยเครื่องมือและวิธีการที่เหมาะสม มาตรฐานที่ 11 ครูผู้สอนมีคุณลักษณะที่พึงประสงค์ ตัวบ่งชี้ 1 มีความรู้ ความเข้าใจเรื่องหลักสูตร ตัวบ่งชี้ 2 มีวิสัยทัศน์กว้างไกล ตัวบ่งชี้ 3 ใฝ่ศึกษาหาความรู้และปรับปรุงตนเอง ตัวบ่งชี้ 4 มีคุณธรรม จริยธรรม ตัวบ่งชี้ 5 อุทิศเวลาให้กับทางราชการอย่างเต็มที่ ตัวบ่งชี้ 6 มีความรับผิดชอบ ต่อหน้าที่ตนเองและส่วนรวม ตัวบ่งชี้ 7 มีมนุษยสัมพันธ์ที่ดี ตัวบ่งชี้ 8 ศรัทธาต่อวิชาชีพครูและ รักโรงเรียนเสมือนบ้าน ตัวบ่งชี้ 9 มีความรัก ความเมตตาต่อนักเรียน ตัวบ่งชี้ 10 มีความรู้ความเข้าใจ ในการจัดกิจกรรมการเรียนการสอน โดยเน้นผู้เรียนเป็นสำคัญและจัดกิจกรรมการเรียนการสอน ได้ ตัวบ่งชี้ 11 มีความรู้เรื่องวิจัยและสามารถทำวิจัยได้ และตัวบ่งชี้ 12 เป็นนักประชาธิปไตย

ดวงดาว แซ่โจ้ว (2549) ใ้วิจัยเรื่อง การพัฒนามาตรฐานและตัวบ่งชี้การจัดการเรียนรู้ที่ เน้นผู้เรียนเป็นสำคัญ กลุ่มสาระการเรียนรู้ภาษาไทย มีจุดมุ่งหมายเพื่อพัฒนามาตรฐานและตัวบ่งชี้ รวมทั้งกำหนดค่าน้ำหนักความสำคัญของมาตรฐานและตัวบ่งชี้ที่เน้นผู้เรียนเป็นสำคัญกลุ่มสาระ การเรียนรู้ภาษาไทย และเพื่อศึกษาความคิดเห็นเกี่ยวกับความเหมาะสมและความเป็นไปได้ของ ตัวบ่งชี้ที่เน้นผู้เรียนเป็นสำคัญ กลุ่มสาระการเรียนรู้ภาษาไทยของครูผู้สอนกลุ่มสาระการเรียนรู้ ภาษาไทย ผลการวิจัย พบว่า มาตรฐานและตัวบ่งชี้การจัดการเรียนรู้ที่เน้นผู้เรียนเป็นสำคัญ กลุ่มสาระการเรียนรู้ภาษาไทยที่พัฒนาขึ้นมี 5 มาตรฐาน ประกอบด้วย 78 ตัวบ่งชี้ ได้แก่

1) มาตรฐานด้านการเตรียมการสอน 2) มาตรฐานด้านการจัดกระบวนการเรียนรู้ 3) มาตรฐานด้าน สื่อการเรียนรู้ 4) มาตรฐานด้านการวัดและประเมินผลการเรียนรู้ ตัวบ่งชี้ที่ 5 ครูผู้สอนใช้วิธีการและ เครื่องมือประเมินพัฒนาการของผู้เรียนที่หลากหลาย เช่น แฟ้มสะสมผลงาน ฯลฯ ตัวบ่งชี้ที่ 7 ครูผู้สอนแจ้งผลการประเมินพัฒนาการของผู้เรียนให้ผู้เรียนทราบ และ 5) มาตรฐานด้าน สิ่งแวดล้อมและบรรยากาศ

วรัชนูช วัฒนภักดี (2548) ศึกษาการปฏิบัติงานตามมาตรฐานการปฏิบัติงานของครูใน โรงเรียนเอกชน กรุงเทพมหานคร ผลการวิจัยสรุปได้ว่า การปฏิบัติงานตามมาตรฐานการปฏิบัติงาน โดยภาพรวมอยู่ในระดับมาก เมื่อพิจารณาเป็นรายมาตรฐาน พบว่า มีการปฏิบัติมากเป็นอันแรกคือ มาตรฐานที่ 8 ปฏิบัติตนเป็นแบบอย่างที่ดีแก่ผู้เรียน รองลงมาคือ มาตรฐานที่ 9 ร่วมมือกับผู้อื่นใน สถานศึกษาอย่างสร้างสรรค์ มาตรฐานที่ 2 ตัดสินใจปฏิบัติกิจกรรมต่าง ๆ โดยคำนึงถึงผลที่จะเกิด แก่ผู้เรียน ตามลำดับ และอันดับสุดท้ายเป็นมาตรฐานที่ปฏิบัติอยู่ในระดับปานกลาง คือ มาตรฐาน ที่ 1 ปฏิบัติกิจกรรมทางวิชาการเกี่ยวกับการพัฒนาวิชาชีพครูอยู่เสมอ

ธัญญรัตน์ ฟุ้งศิลปะชัยพร (2548) ได้ศึกษาการปฏิบัติงานตามเกณฑ์มาตรฐานวิชาชีพครูของครูในโรงเรียนประถมศึกษา สังกัดสำนักบริหารงานคณะกรรมการส่งเสริมการศึกษาเอกชน กรุงเทพฯ โดยพบผลเช่นเดียวกันทั้งในภาพรวมที่อยู่ในระดับมาก และรายมาตรฐานที่ปฏิบัติ

ธีรวัฒน์ เลื่อนฤทธิ์ (2552) ได้ศึกษาการพัฒนาตัวบ่งชี้คัดสรรการปฏิบัติงานตามมาตรฐานวิชาชีพครู พบว่า ครูมีการปฏิบัติงานตามมาตรฐานวิชาชีพครูที่คุรุสภากำหนดอยู่ในระดับดีมาก โดยมีผลการปฏิบัติงานตามมาตรฐานที่ 9 ร่วมมือกับผู้อื่นในสถานศึกษาอย่างสร้างสรรค์มีการปฏิบัติงานสูงที่สุดอยู่ในระดับมากที่สุด และมีการปฏิบัติงานตามมาตรฐานที่ 1 ปฏิบัติกิจกรรมทางวิชาการเกี่ยวกับการพัฒนาวิชาชีพครูอยู่เสมอมีการปฏิบัติงานต่ำที่สุดอยู่ในระดับดี

ขยฤทธิ์ สืบเนียม (2541) ได้ศึกษาวิจัย เรื่องการศึกษาสภาพการปฏิบัติงานของครูในโรงเรียนประถมศึกษา สังกัดสำนักงานการประถมศึกษาจังหวัดขอนแก่น พบว่า ผู้บริหารและครูผู้สอนมีความคิดเห็นเกี่ยวกับคุณลักษณะของครู โดยภาพรวมอยู่ในระดับมากและด้านที่มีลักษณะมากที่สุด คือการมีความซื่อสัตย์ต่ออาชีพครู ผู้บริหารและครูผู้สอนมีความคิดเห็นเกี่ยวกับการปฏิบัติงานของครู โดยภาพรวมอยู่ในระดับมาก และด้านที่มีการปฏิบัติมากที่สุด คือการร่วมมือกับผู้อื่นในสถานศึกษาอย่างสร้างสรรค์ ผู้บริหารและครูผู้สอนมีความคิดเห็นเกี่ยวกับคุณลักษณะของครู โดยภาพรวมแตกต่างกันอย่างมีนัยสำคัญทางสถิติ ส่วนสภาพการปฏิบัติงานของครูในโรงเรียนประถมศึกษาตามเกณฑ์มาตรฐานวิชาชีพครู โดยภาพรวมไม่แตกต่างกัน ผู้บริหารและครูผู้สอนมีความคิดเห็นเกี่ยวกับพฤติกรรมด้านที่พึงประสงค์ของครูในโรงเรียนประถมศึกษามากที่สุด คือ การตั้งใจสอนและปฏิบัติหน้าที่ ส่วนพฤติกรรมด้านที่ไม่พึงประสงค์มากที่สุด คือครูมีภาระหนี้สินมาก

สมเกียรติ ศรีสุกใส (2542) ศึกษาวิจัยเรื่อง ความสัมพันธ์ระหว่างพฤติกรรมปฏิบัติงานตามเกณฑ์มาตรฐานวิชาชีพครูกับการปฏิบัติงานด้านวิชาการของโรงเรียนประถมศึกษาในจังหวัดเพชรบุรี ผลการวิจัยพบว่า พฤติกรรมปฏิบัติงานตามเกณฑ์มาตรฐานวิชาชีพครูของโรงเรียนประถมศึกษาในจังหวัดเพชรบุรี โดยภาพรวมอยู่ในระดับปานกลาง พฤติกรรมปฏิบัติงานด้านวิชาการ โดยภาพรวมอยู่ในระดับปานกลาง ความสัมพันธ์ระหว่างพฤติกรรมปฏิบัติงานตามเกณฑ์มาตรฐานวิชาชีพครูกับการปฏิบัติงานด้านวิชาการ โดยภาพรวมมีความสัมพันธ์กันระดับปานกลาง

อัมพร ดีมา (2542) ได้ศึกษาวิจัย เรื่องการปฏิบัติงานตามเกณฑ์มาตรฐานวิชาชีพครูของโรงเรียนมัธยมศึกษา สังกัดกรมสามัญศึกษา จังหวัดหนองคาย ผลการศึกษาพบว่า การปฏิบัติงานของครูโดยภาพรวมอยู่ในระดับมาก เมื่อพิจารณาเป็นรายด้านพบว่า มีการปฏิบัติอยู่ในระดับมาก 10 ด้าน อยู่ในระดับปานกลาง 1 ด้าน คือ ด้านการปฏิบัติกิจกรรมทางวิชาการเกี่ยวกับการพัฒนาวิชาชีพครู ได้แก่ ด้านการแต่งกาย การใช้วาจา ความประพฤติ ความมีเมตตาต่อผู้อื่น ความรับผิดชอบ

ปฏิบัติงานขั้นขั้นแข็ง และเปิดโอกาสให้นักเรียนแสดงความคิดเห็นเกี่ยวกับพฤติกรรมของตนเอง พร้อมทั้งจะนำข้อเสนอแนะมาปรับปรุงแก้ไขให้ดีขึ้น และได้เปรียบเทียบครูเพศชายและเพศหญิงมีการปฏิบัติงานตามเกณฑ์มาตรฐานวิชาชีพครูไม่แตกต่างกัน

สุเทพ ปาลสาร (2544) ศึกษาการปฏิบัติงานตามเกณฑ์มาตรฐานวิชาชีพครู พ.ศ. 2537 ของครูโรงเรียนประถมศึกษา สำนักงานการประถมศึกษาจังหวัดขอนแก่น พบว่า ครูประถมศึกษาปฏิบัติตามเกณฑ์มาตรฐานวิชาชีพครูอยู่ในระดับมาก เกณฑ์มาตรฐานวิชาชีพครูที่ปฏิบัติอยู่ในอันดับสูง ได้แก่ การร่วมมือกับผู้อื่นในชุมชน อย่างสร้างสรรค์ การร่วมมือกับผู้อื่นในสถานศึกษา อย่างสร้างสรรค์ การปฏิบัติตนเป็นแบบอย่างที่ดีแก่นักเรียน การแสวงหาและใช้ข้อมูลข่าวสาร ส่วนการปฏิบัติกิจกรรมทางวิชาการเกี่ยวกับการพัฒนาวิชาชีพครู ครูประถมศึกษามีการปฏิบัติอยู่ในระดับปานกลาง สำหรับปัญหาการปฏิบัติตามเกณฑ์มาตรฐานวิชาชีพครู ครูประถมศึกษามีปัญหาในการปฏิบัติอยู่ในระดับปานกลาง ปัญหาที่อยู่ในอันดับต้น ๆ ได้แก่ การพัฒนาสื่อการเรียน การสอน การมุ่งมั่นพัฒนาผู้เรียน การพัฒนาแผนการสอนและการจัดกิจกรรมเน้นผลถาวรแก่ผู้เรียน

รังสิมา พานประเสริฐ (2544) ศึกษาวิจัยเรื่องความสัมพันธ์ระหว่างพฤติกรรมของผู้บริหาร โรงเรียนตามเกณฑ์มาตรฐานผู้บริหารการศึกษา กับพฤติกรรมของครูตามเกณฑ์มาตรฐานวิชาชีพครู โรงเรียนมัธยมศึกษาจังหวัดกาญจนบุรี พบว่า ผู้บริหารโรงเรียนมีพฤติกรรมตามเกณฑ์มาตรฐาน ผู้บริหารการศึกษาทั้งโดยภาพรวมและทุกรายมาตรฐานอยู่ในระดับปานกลาง ครูมีพฤติกรรมตามเกณฑ์มาตรฐานวิชาชีพครู โดยภาพรวมอยู่ในระดับปานกลาง และมีเพียงมาตรฐานเดียวที่อยู่ในระดับมาก คือ มาตรฐานปฏิบัติตนเป็นแบบอย่างที่ดีแก่ผู้เรียน และพฤติกรรมของผู้บริหาร โรงเรียนตามเกณฑ์มาตรฐานผู้บริหารการศึกษา มีความสัมพันธ์กับพฤติกรรมของครูตามเกณฑ์มาตรฐานวิชาชีพครู

พีระ บุญศิริธรรมชัย (2547) ได้ศึกษาค้นคว้าอิสระเรื่องการปฏิบัติงานตามเกณฑ์มาตรฐานวิชาชีพครูของข้าราชการครู สังกัดสำนักงานเขตพื้นที่การศึกษาศรีนครินทร์ เขต 1 อำเภอเมือง จังหวัดสุรินทร์ พบว่า ข้าราชการครู อำเภอเมือง จังหวัดสุรินทร์ ปฏิบัติตามเกณฑ์มาตรฐานวิชาชีพครูโดยรวมอยู่ในระดับมาก เมื่อพิจารณาเป็นรายมาตรฐาน พบว่า มาตรฐานที่มีการปฏิบัติมากที่สุด คือ มาตรฐานที่ 9 ร่วมมือกับผู้อื่นในสถานศึกษาอย่างสร้างสรรค์ รองลงมา คือ มาตรฐานที่ 8 ปฏิบัติตนเป็นแบบอย่างที่ดีแก่ผู้เรียน และมาตรฐานที่ 2 ตัดสินใจปฏิบัติกิจกรรมต่าง ๆ โดยคำนึงถึงผลที่จะเกิดกับผู้เรียนตามลำดับ ส่วนมาตรฐานที่มีการปฏิบัติน้อยที่สุด คือ มาตรฐานที่ 1 ปฏิบัติกิจกรรมทางวิชาการเกี่ยวกับการพัฒนาวิชาชีพครูอยู่เสมอ มีการปฏิบัติอยู่ในระดับปานกลาง

งานวิจัยต่างประเทศ

Atria (1999) ศึกษาผลกระทบของกระบวนการประกันคุณภาพและแผนพัฒนาของมลรัฐอิลลินอยซ์ต่อทัศนคติของครู โรงเรียนรัฐบาลในการทำแผนพัฒนา โรงเรียนในเมืองชิคาโก

การวิจัยครั้งนี้ มีจุดประสงค์เพื่อศึกษาผลกระทบของกระบวนการประกันคุณภาพและแผนพัฒนาของมหาวิทยาลัยลินคอล์นยซ์ต่อทัศนคติของโรงเรียนรัฐบาล ซึ่งกระบวนการประกันคุณภาพและแผนพัฒนาของมหาวิทยาลัยลินคอล์นยซ์มีแนวคิดพื้นฐานตามทฤษฎีการเปลี่ยนแปลงขององค์กรและทฤษฎีแรงจูงใจ ดังนั้น ทัศนคติของครูจึงเป็นส่วนประกอบหลักในการดำเนินงานให้ประสบผลสำเร็จและเป็นปัจจัยสำคัญในการพัฒนาโรงเรียน

Kristensen (2010) ได้ศึกษาเกี่ยวกับการประกันคุณภาพภายนอกที่เกิดขึ้นจริงในระดับอุดมศึกษาที่มาจากการปฏิวัติในการพัฒนาการประกันคุณภาพจากหลักสูตรที่มีมากกว่า 20 ปี ซึ่งจากการศึกษา พบว่า จุดเริ่มต้นในช่วง 20 ปีที่ผ่านมา ที่เรียกว่า “การปฏิวัติที่มีคุณภาพ” ซึ่งคนส่วนใหญ่มีความเห็นว่าควรจัดตั้งหน่วยงานประกันคุณภาพแห่งชาติและการพัฒนาแนวทางการปฏิบัติของการประกันคุณภาพภายในที่ยังคงปฏิบัติกันมาเป็นประจำใน HEI ซึ่งเป็นผลมาจากคุณภาพจากการประกันคุณภาพภายนอก ดังนั้น จึงแสดงให้เห็นถึงความสัมพันธ์ระหว่างการประกันคุณภาพภายในและภายนอกและการปรับปรุงคุณภาพ ซึ่งผู้วิจัยยังพบอีกว่ามันเป็นปัจจัยสูงสุดที่ทำให้เกิดการกระตุ้นที่เกิดมาตรฐานการศึกษาในยุโรป และแนวทางในการประเมินผล ส่วนใหญ่ที่เน้นให้เกิดประสิทธิภาพ เมื่อมีการใช้กลยุทธ์ที่มีคุณภาพที่ชัดเจนในการประกันคุณภาพภายใน โดยมีวัตถุประสงค์ที่เฉพาะเจาะจงและสำหรับใช้ในสถาบันการศึกษา

Ferraro (2000) ได้ศึกษาการปฏิบัติเชิงสะท้อนและการพัฒนาวิชาชีพ เนื่องจากการปฏิบัติเชิงสะท้อนสามารถเป็นประโยชน์ต่อการพัฒนาวิชาชีพครูก่อนประจำการ งานวิจัยในครั้งนี้ได้ทบทวนแนวคิด ระดับ เทคนิค และประโยชน์ของการปฏิบัติเชิงสะท้อน โดเนลต์ สกอน (Donelt Sagon) ได้แนะนำให้รู้จักแนวความคิดนี้ในปี ค.ศ. 1987 และตั้งแต่นั้นมาโรงเรียน วิทยาลัย และภาควิชาการศึกษาเป็นจำนวนมาก ได้เริ่มออกแบบหลักสูตรและโปรแกรมการพัฒนาวิชาชีพครูขึ้น โดยอาศัยแนวคิดกล่าวนี้ การปฏิบัติเชิงสะท้อนได้รับคำนิยมในด้านการวิจัยเชิงปฏิบัติการ การสอน และการเข้าเกี่ยวข้องของเพื่อนร่วมงาน ได้แก่ การปฏิบัติเชิงสะท้อนใน 2 ด้าน ซึ่งเห็นได้บ่อยมากที่สุดในระดับการฝึกอบรมก่อนประจำการ ในระดับประจำการนั้นการสะท้อนเชิงวิพากษ์ วิจารณ์เรื่องประสบการณ์และการทำหน้าที่เป็นผู้ฝึกหรือพี่เลี้ยงให้เพื่อนเป็นเทคนิคที่มีประสิทธิผลสำหรับการพัฒนาวิชาชีพ มีเทคนิคหลายประการที่ประสบความสำเร็จสำหรับการศึกษาปฏิบัติ การสอนที่มีการสะท้อนเทคนิคเหล่านี้ ได้แก่ การพัฒนาการวิจัยเชิงปฏิบัติการและการพัฒนา การประเมิน ด้วยแฟ้มสะสมงาน ประโยชน์เบื้องต้นของการปฏิบัติการสะท้อนสำหรับครู คือ ความเข้าใจลึกซึ้งขึ้นเกี่ยวกับรูปแบบการสอนของตน และในที่สุดมีประสิทธิภาพมากขึ้นในฐานะครู ประโยชน์จำเพาะอื่น ๆ ได้แก่ ความถูกต้องเที่ยงตรงของอุดมคติครู การท้าทายที่เป็นประโยชน์ต่อประเพณีดั้งเดิม และการยอมรับในความหลากหลายของการประยุกต์ใช้ทฤษฎีในการปฏิบัติ ในชั้นเรียน

Mingucci (2001) ได้ประเมินผลของโครงการวิจัยเชิงปฏิบัติการที่มีต่อการพัฒนาวิชาชีพครูสอนภาษาอังกฤษที่เป็นภาษาที่สองในระดับมัธยมศึกษา ผลการวิจัยพบว่า ครูที่ร่วมวิจัยได้รับประโยชน์หลายด้านจากการศึกษาปฏิบัติ ได้แก่ ความเชื่อมั่นส่วนตัวและทางวิชาชีพเพิ่มขึ้น มีความสามารถในการสะท้อนผลเพิ่มขึ้นและมีความมั่นใจในฐานะนักวิจัยเพิ่มขึ้น นอกจากนี้ นักเรียนมีส่วนร่วมในกระบวนการเรียนการสอนและครูมีความรู้สึกที่ประสบความสำเร็จ และผลงานเป็นที่รู้จักของนักวิชาชีพอื่น ๆ เพิ่มขึ้น อันเป็นผลของโครงการวิจัยในชั้นเรียน โดยสรุป การวิจัยเชิงปฏิบัติสามารถสร้างชุมชนการเรียนรู้ในการศึกษาได้ ผลการอภิปรายทำให้ผู้ร่วมวิจัยสามารถแบ่งปันปัญญาเรียนรู้จากเพื่อนร่วมงานและมีปฏิสัมพันธ์กับเพื่อนร่วมงานในทางสร้างสรรค์ได้

บทที่ 3

วิธีดำเนินการวิจัย

การพัฒนามาตรฐานการปฏิบัติงานของครูของโรงเรียนขนาดเล็ก สังกัดสำนักงานเขตพื้นที่การศึกษาประถมศึกษาครั้งนี้ มีวัตถุประสงค์เพื่อศึกษาสภาพการปฏิบัติงานของครูของโรงเรียนขนาดเล็ก สังกัดสำนักงานเขตพื้นที่การศึกษา พัฒนามาตรฐานการปฏิบัติงานของครูของโรงเรียนขนาดเล็ก สังกัดสำนักงานเขตพื้นที่การศึกษา ประถมศึกษา ทดลองใช้มาตรฐานการปฏิบัติงานของครูของโรงเรียนขนาดเล็ก สังกัดสำนักงานเขตพื้นที่การศึกษา ประถมศึกษา และประเมินผลการใช้มาตรฐานการปฏิบัติงานของครูของโรงเรียนขนาดเล็ก สังกัดสำนักงานเขตพื้นที่การศึกษา ประถมศึกษา ด้วยกระบวนการวิจัยและพัฒนา (Research and development) มีลำดับขั้นของการวิจัยดังนี้

ขั้นตอนที่ 1 การศึกษาสภาพการปฏิบัติงานของครูของโรงเรียนขนาดเล็ก สังกัดสำนักงานเขตพื้นที่การศึกษา ประถมศึกษา

ขั้นตอนที่ 2 การพัฒนามาตรฐานการปฏิบัติงานของครูของโรงเรียนขนาดเล็ก สังกัดสำนักงานเขตพื้นที่การศึกษา ประถมศึกษา

ขั้นตอนที่ 3 ทดลองใช้มาตรฐานการปฏิบัติงานของครูของโรงเรียนขนาดเล็ก สังกัดสำนักงานเขตพื้นที่การศึกษา ประถมศึกษา

ขั้นตอนที่ 4 สรุปผลการนำมาตรฐานการปฏิบัติงานของครูของโรงเรียนขนาดเล็ก สังกัดสำนักงานเขตพื้นที่การศึกษา ประถมศึกษา ไปใช้ ดังภาพที่ 7

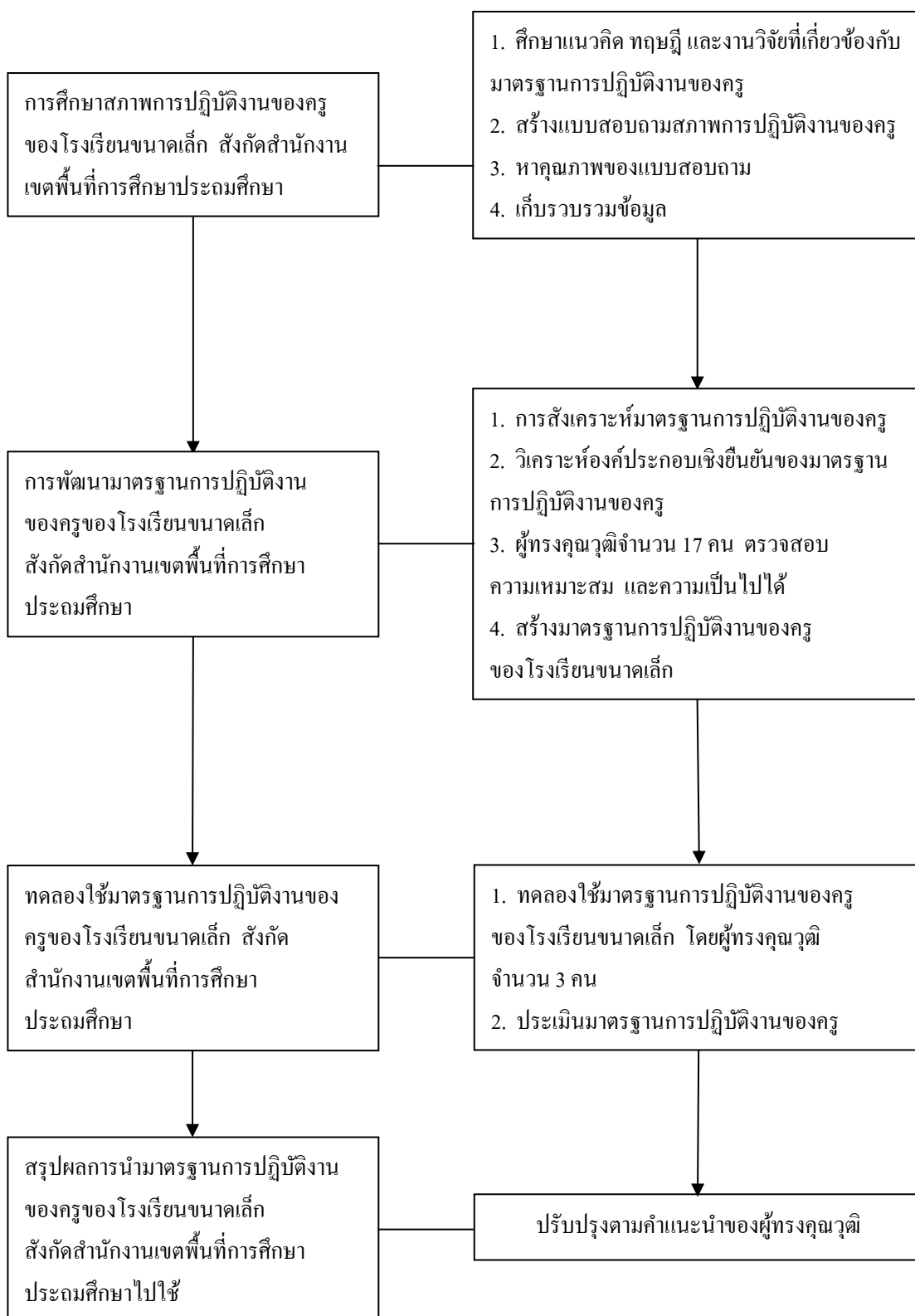

ภาพที่ 7 ลำดับขั้นของการวิจัย

ขั้นตอนที่ 1 การศึกษาสภาพการปฏิบัติงานของครูของโรงเรียนขนาดเล็ก สังกัด

สำนักงานเขตพื้นที่การศึกษาประถมศึกษา

ขั้นตอนนี้มีวัตถุประสงค์เพื่อวิเคราะห์ สังเคราะห์สภาพของการปฏิบัติงานของครู รวมทั้งข้อค้นพบที่เกี่ยวกับมาตรฐานการปฏิบัติงานของครูของโรงเรียนขนาดเล็ก สังกัดสำนักงานเขตพื้นที่การศึกษาประถมศึกษา ผู้วิจัยได้ดำเนินการดังรายละเอียด

1. ศึกษาเอกสาร ทฤษฎี ตลอดจนงานวิจัยที่เกี่ยวข้อง เพื่อหาข้อมูลเกี่ยวกับมาตรฐานการปฏิบัติงานของครู

2. วิเคราะห์เอกสารต่าง ๆ ที่เกี่ยวข้องกับมาตรฐานการปฏิบัติงานของครู เพื่อใช้เป็นข้อมูลพื้นฐานในการกำหนดกรอบแนวคิดของการพัฒนามาตรฐานการปฏิบัติงานของโรงเรียนขนาดเล็ก

3. นำแนวคิดที่ได้มากำหนดกรอบแนวคิดในการร่างแบบสอบถามเกี่ยวกับสภาพการปฏิบัติงานของครูของโรงเรียนขนาดเล็ก

4. ดำเนินการร่างแบบสอบถามเกี่ยวกับสภาพการปฏิบัติงานของครูของโรงเรียนขนาดเล็ก

ในการศึกษาสภาพปัจจุบันของการปฏิบัติงานของครูของโรงเรียนขนาดเล็ก มีกระบวนการดำเนินการ ดังนี้

ประชากรและกลุ่มตัวอย่าง

ประชากรที่ใช้ในการวิจัยครั้งนี้ ได้แก่ ผู้บริหารสถานศึกษา จำนวน 15,499 คน ข้าราชการครูที่รับผิดชอบงานประกันคุณภาพการศึกษา จำนวน 15,499 คน และข้าราชการครู จำนวน 15,499 คน ปีการศึกษา 2558 จำนวนโรงเรียน 15,499 โรงเรียน รวมทั้งสิ้น 74,252 คน

กลุ่มตัวอย่างที่ใช้ในการวิจัยครั้งนี้ ได้แก่ ผู้บริหารสถานศึกษา จำนวน 135 คน ข้าราชการครูที่รับผิดชอบงานประกันคุณภาพการศึกษา จำนวน 135 คน และข้าราชการครู จำนวน 135 คน ปีการศึกษา 2558 จำนวนโรงเรียน 135 โรงเรียน รวมทั้งสิ้น 405 คน ซึ่งได้มาจากการคำนวณขนาดของกลุ่มตัวอย่างโดยวิธีของยามานะ (Yamane, 1967) ทำการแบ่งจำนวนกลุ่มตัวอย่างไปแต่ละภาค จำนวน 5 ภาค ภาคละเท่า ๆ กัน ได้กลุ่มตัวอย่าง ดังนี้ ภาคเหนือ จำนวน 27 โรงเรียน ภาคตะวันออกเฉียงเหนือ 27 จำนวน ภาคกลาง จำนวน 27 โรงเรียน ภาคตะวันออก จำนวน 27 โรงเรียน และภาคใต้ จำนวน 27 โรงเรียน และสุ่มอย่างง่ายตามจำนวนเขตพื้นที่ของแต่ละภาค ได้รับแบบสอบถามกลับคืนจำนวน 327 ฉบับ คิดเป็นร้อยละ 80.74

เครื่องมือที่ใช้ในการเก็บข้อมูล

เครื่องมือเก็บรวบรวมข้อมูลเป็นแบบสอบถามเรื่องสภาพการปฏิบัติงานของครูของโรงเรียนขนาดเล็ก สังกัดสำนักงานเขตพื้นที่การศึกษาประถมศึกษา โดยมีขั้นตอนการพัฒนา ดังนี้

1. นำข้อมูลสารสนเทศที่ได้จากการศึกษาในข้อที่ 1 มาวิเคราะห์ สังเคราะห์เป็นกรอบแนวคิดในการร่างแบบสอบถามสภาพการปฏิบัติงานของครูของโรงเรียนขนาดเล็ก สังกัดสำนักงานเขตพื้นที่การศึกษาประถมศึกษา ประกอบด้วย 3 ส่วน คือ

ส่วนที่ 1 ข้อมูลเกี่ยวกับสถานภาพของผู้ตอบแบบสอบถาม

ส่วนที่ 2 สภาพการปฏิบัติงานของครูของโรงเรียนขนาดเล็ก สังกัดสำนักงานเขตพื้นที่การศึกษาประถมศึกษา

ส่วนที่ 3 เป็นคำถามปลายเปิด

2. นำร่างแบบสอบถามการปฏิบัติงานของครูของโรงเรียนขนาดเล็ก สังกัดสำนักงานเขตพื้นที่การศึกษาประถมศึกษาไปหาคุณภาพของแบบสอบถามดังนี้

2.1 หาความตรงตามเนื้อหา (Content validity) ผู้วิจัยนำร่างแบบสอบถามสภาพการปฏิบัติงานของครูของโรงเรียนขนาดเล็ก สังกัดสำนักงานเขตพื้นที่การศึกษาประถมศึกษาให้ผู้ทรงคุณวุฒิที่มีความรู้ความสามารถด้านมาตรฐานการปฏิบัติงานของครู จำนวน 5 ท่าน

โดยให้ผู้ทรงคุณวุฒิให้คะแนนความสอดคล้องระหว่างข้อคำถามกับวัตถุประสงค์ (Item objective congruence: IOC) พบว่า ทุกข้อของข้อคำถามมีดัชนีความสอดคล้องระหว่างข้อคำถามกับวัตถุประสงค์มากกว่า 0.5 และมีการปรับข้อคำถามบางข้อเพื่อให้มีความชัดเจนมากขึ้น

2.2 หาความเที่ยงของเครื่องมือ (Reliability) ผู้วิจัยนำร่างแบบสอบถามที่ผ่านการตรวจสอบความตรงตามเนื้อหา และได้ปรับปรุงแก้ไขแล้วไปทดลองใช้กับกลุ่มตัวอย่างจำนวน 30 คน ซึ่งเป็นโรงเรียนที่ไม่ใช่กลุ่มตัวอย่าง จากนั้นนำข้อมูลที่ได้ไปหาค่าความเที่ยงของเครื่องมือ (Reliability) ของแบบสอบถาม โดยวิธีการหาค่าสัมประสิทธิ์แอลฟา สูตรของแอลฟาครอนบาค (Cronbach' alpha) ได้ค่าความเที่ยงเท่ากับ .88 และค่าอำนาจจำแนกรายข้ออยู่ระหว่าง 0.87-0.97 จากนั้นจึงสร้างเป็นแบบสอบถามฉบับสมบูรณ์ เพื่อนำไปเก็บรวบรวมข้อมูลจริง

การเก็บรวบรวมข้อมูล

ผู้วิจัยดำเนินการเก็บรวบรวมข้อมูล ดังนี้

1. ผู้วิจัยทำหนังสือขอความอนุเคราะห์ในการเก็บรวบรวมข้อมูลจากคณบดี คณะศึกษาศาสตร์ มหาวิทยาลัยบูรพา ถึงผู้อำนวยการสำนักงานเขตพื้นที่การศึกษาประถมศึกษา
2. จัดส่งแบบสอบถามเรื่องสภาพการปฏิบัติงานของครูของโรงเรียนขนาดเล็ก สังกัดสำนักงานเขตพื้นที่การศึกษาประถมศึกษา ไปยังโรงเรียนขนาดเล็ก จำนวน 135 โรงเรียน และ

ดำเนินการเก็บรวบรวมแบบสอบถามกลับคืนด้วยตนเองและในบางส่วนได้ส่งทางไปรษณีย์
ดำเนินการติดตามแบบสอบถามกลับคืนภายหลังจากการจัดส่งเป็นเวลา 1 เดือน

การจัดกระทำข้อมูลและการวิเคราะห์ข้อมูล

1. ผู้วิจัยตรวจสอบความสมบูรณ์ของแบบสอบถาม
2. ดำเนินการวิเคราะห์ข้อมูล โดยวิเคราะห์ค่าเฉลี่ย (Mean) และส่วนเบี่ยงเบนมาตรฐาน (Standard deviation) มีการแปลผลค่าความคิดเห็น ดังนี้ (พงศเทพ จิระโร, 2554, หน้า 56)
 - คะแนนอยู่ระหว่าง 1.00-1.49 หมายถึง ความคิดเห็นระดับน้อยที่สุด
 - คะแนนอยู่ระหว่าง 1.50-2.49 หมายถึง ความคิดเห็นระดับน้อย
 - คะแนนอยู่ระหว่าง 2.50-3.49 หมายถึง ความคิดเห็นระดับปานกลาง
 - คะแนนอยู่ระหว่าง 3.50-4.49 หมายถึง ความคิดเห็นระดับมาก
 - คะแนนอยู่ระหว่าง 4.50-5.00 หมายถึง ความคิดเห็นระดับมากที่สุด
3. การวิเคราะห์เนื้อหา (Content analysis) จากคำถามปลายเปิด สรุปเป็นประเด็นนำเสนอในรูปแบบของข้อความ

ขั้นตอนที่ 2 การพัฒนามาตรฐานการปฏิบัติงานของครูของโรงเรียนขนาดเล็ก สังกัดสำนักงานเขตพื้นที่การศึกษาประถมศึกษา

การดำเนินการในขั้นตอนนี้มีวัตถุประสงค์ เพื่อพัฒนามาตรฐานการปฏิบัติงานของครูของโรงเรียนขนาดเล็ก สังกัดสำนักงานเขตพื้นที่การศึกษาประถมศึกษา โดยผู้วิจัยนำข้อมูลสารสนเทศที่ได้จากขั้นตอนที่ 1 มาร่างเป็นตัวบ่งชี้การปฏิบัติงานของครูของโรงเรียนขนาดเล็ก สังกัดสำนักงานเขตพื้นที่การศึกษาประถมศึกษา ดังนี้

1. สังเคราะห์ตัวบ่งชี้ของการปฏิบัติงานของครูของโรงเรียนขนาดเล็ก สังกัดสำนักงานเขตพื้นที่การศึกษาประถมศึกษา โดยการนำข้อมูลที่ได้จากขั้นตอนที่ 1 มาสังเคราะห์ร่วมกับการทบทวนทฤษฎีที่เกี่ยวข้องกับมาตรฐานการปฏิบัติงานของครูประกอบด้วยมาตรฐาน 12 ข้อ 136 ตัวบ่งชี้ คือ มาตรฐานที่ 1 ปฏิบัติกิจกรรมทางวิชาการเกี่ยวกับการพัฒนาวิชาชีพครูอยู่เสมอ ตัวบ่งชี้ 9 ตัวบ่งชี้ มาตรฐานที่ 2 ตัดสินใจปฏิบัติกิจกรรมต่าง ๆ โดยคำนึงถึงผลที่จะเกิดแก่ผู้เรียน ตัวบ่งชี้ 12 ตัวบ่งชี้ มาตรฐานที่ 3 มุ่งมั่นพัฒนาผู้เรียนได้เต็มตามศักยภาพ ตัวบ่งชี้ 8 ตัวบ่งชี้ มาตรฐานที่ 4 พัฒนาแผนการสอนให้สามารถปฏิบัติได้เกิดผลจริง ตัวบ่งชี้ 12 ตัวบ่งชี้ มาตรฐานที่ 5 พัฒนาสื่อการเรียนการสอนให้มีประสิทธิภาพอยู่เสมอ ตัวบ่งชี้ 11 ตัวบ่งชี้ มาตรฐานที่ 6 จัดกิจกรรมการเรียนการสอนโดยเน้นผลถาวรที่เกิดแก่ผู้เรียน ตัวบ่งชี้ 10 ตัวบ่งชี้

มาตรฐานที่ 7 รายงานผลการพัฒนาคุณภาพของผู้เรียนได้อย่างมีระบบ ตัวบ่งชี้ 12 ตัวบ่งชี้ มาตรฐานที่ 8 ปฏิบัติตนเป็นแบบอย่างที่ดีแก่ผู้เรียน ตัวบ่งชี้ 15 ตัวบ่งชี้ มาตรฐานที่ 9 ร่วมมือกับผู้อื่นในสถานศึกษาอย่างสร้างสรรค์ ตัวบ่งชี้ 14 ตัวบ่งชี้ มาตรฐานที่ 10 ร่วมมือกับผู้อื่นในชุมชนอย่างสร้างสรรค์ ตัวบ่งชี้ 16 ตัวบ่งชี้ มาตรฐานที่ 11 แสวงหาและใช้ข้อมูลข่าวสารในการพัฒนา ตัวบ่งชี้ 8 ตัวบ่งชี้ และมาตรฐานที่ 12 สร้างโอกาสให้ผู้เรียนได้เรียนรู้ในทุกสถานการณ์ ตัวบ่งชี้ 9 ตัวบ่งชี้

2. นำข้อมูลจากขั้นตอนที่ 1 ไปวิเคราะห์หาค่าประจักษ์ยืนยัน (Confirmatory factor analysis) เพื่อหาความตรงเชิงโครงสร้าง (Construct validity) ของมาตรฐานการปฏิบัติงานของครูของโรงเรียนขนาดเล็ก สังกัดสำนักงานเขตพื้นที่การศึกษาประถมศึกษา

3. นำมาตรฐานการปฏิบัติงานของครูของโรงเรียนขนาดเล็ก สังกัดสำนักงานเขตพื้นที่การศึกษาประถมศึกษาชลบุรี ที่ได้ไปให้ผู้ทรงคุณวุฒิพิจารณาความเหมาะสม (Appropriateness) และการนำไปใช้ได้จริง (Practically) โดย

3.1 คัดเลือกกลุ่มผู้ทรงคุณวุฒิที่ทำหน้าที่เกี่ยวกับงานบริหารงานบุคคลและการประกันคุณภาพภายใน และผ่านการอบรมหลักสูตรผู้ประเมินคุณภาพภายในตามหลักสูตรของสำนักงานคณะกรรมการการศึกษาขั้นพื้นฐาน จำนวน 17 คน ซึ่งโทมัส แมคมิลแลน (Macmillan) ได้เสนอว่า ถ้าใช้ผู้เชี่ยวชาญจำนวนมากกว่า 17 คนขึ้นไป อัตราความคาดเคลื่อนจะยิ่งลดน้อยลงมาก (Macmillan, 1971 อ้างถึงใน เกษม บุญอ่อน, 2522, หน้า 26-28)

3.2 นำร่างมาตรฐานการปฏิบัติงานของครูให้ผู้ทรงคุณวุฒิพิจารณาความเหมาะสมของมาตรฐานการปฏิบัติงานและเกณฑ์พิจารณา (Appropriateness) และความเป็นไปได้ของการนำมาตรฐานการปฏิบัติงานไปปฏิบัติ (Practically)

ระดับ 1 หมายถึง มาตรฐานการปฏิบัติงานมีความเหมาะสมระดับน้อยที่สุด สามารถใช้ได้บ่อยครั้ง

ระดับ 2 หมายถึง มาตรฐานการปฏิบัติงานมีความเหมาะสมระดับน้อย สามารถใช้ได้บางครั้ง

ระดับ 3 หมายถึง มาตรฐานการปฏิบัติงานมีความเหมาะสมระดับปานกลาง สามารถใช้ได้บ่อยครั้ง

ระดับ 4 หมายถึง มาตรฐานการปฏิบัติงานมีความเหมาะสมระดับมาก สามารถใช้ได้เกือบทุกครั้ง

ระดับ 5 หมายถึง มาตรฐานการปฏิบัติงานมีความเหมาะสมระดับมากที่สุด สามารถใช้ได้ทุกครั้ง

ระดับความเป็นไปได้ของการนำมาตรฐานการปฏิบัติงานไปปฏิบัติ (Practically) มีความหมาย ดังนี้

ระดับ 1 หมายถึง มาตรฐานการปฏิบัติงานมีความเป็นไปได้ในการนำไปปฏิบัติ ระดับน้อยที่สุด

ระดับ 2 หมายถึง มาตรฐานการปฏิบัติงานมีความเป็นไปได้ในการนำไปปฏิบัติ ระดับน้อย

ระดับ 3 หมายถึง มาตรฐานการปฏิบัติงานมีความเป็นไปได้ในการนำไปปฏิบัติ ระดับปานกลาง

ระดับ 4 หมายถึง มาตรฐานการปฏิบัติงานมีความเป็นไปได้ในการนำไปปฏิบัติ ระดับมาก

ระดับ 5 หมายถึง มาตรฐานการปฏิบัติงานมีความเป็นไปได้ในการนำไปปฏิบัติ ระดับมากที่สุด

ระดับความเหมาะสมของเกณฑ์พิจารณา (Appropriateness) มีความหมาย ดังนี้

ระดับ 1 หมายถึง มาตรฐานการปฏิบัติงานมีความเหมาะสมระดับน้อยที่สุด สามารถใช้ได้บ่อยครั้ง

ระดับ 2 หมายถึง มาตรฐานการปฏิบัติงานมีความเหมาะสมระดับน้อย สามารถใช้ได้ บางครั้ง

ระดับ 3 หมายถึง มาตรฐานการปฏิบัติงานมีความเหมาะสมระดับปานกลาง สามารถใช้ได้บ่อยครั้ง

ระดับ 4 หมายถึง มาตรฐานการปฏิบัติงานมีความเหมาะสมระดับมาก สามารถใช้ได้ เกือบทุกครั้ง

ระดับ 5 หมายถึง มาตรฐานการปฏิบัติงานมีความเหมาะสมระดับมากที่สุด สามารถใช้ได้ทุกครั้ง

3.3 นำร่างที่ผ่านการตรวจสอบจากผู้ทรงคุณวุฒิมาวิเคราะห์ความเหมาะสม โดยพิจารณาจากค่ามัธยฐาน (Median) และค่าพิสัยระหว่างควอไทล์ (Inter quartile ranges) มีเกณฑ์การแปลความหมายของค่ามัธยฐาน แบ่งเป็น 5 ระดับ ดังนี้ (ขนิษฐา วิทยานุมาศ, 2530, หน้า 30-33)

3.3.1 ค่ามัธยฐาน (Median)

คะแนนอยู่ระหว่าง 1.00-1.49 หมายถึง ผู้เชี่ยวชาญไม่เห็นด้วยอย่างยิ่งว่ามาตรฐานการปฏิบัติงาน ตัวบ่งชี้ และเกณฑ์การประเมินมีความเหมาะสม และมีความเป็นไปได้น้อยที่สุด

คะแนนอยู่ระหว่าง 1.50-2.49 หมายถึง ผู้เชี่ยวชาญไม่เห็นด้วยว่ามาตรฐานการปฏิบัติงาน ตัวบ่งชี้ และเกณฑ์การประเมินมีความเหมาะสม และมีความเป็นไปได้น้อย

คะแนนอยู่ระหว่าง 2.50-3.49 หมายถึง ผู้เชี่ยวชาญไม่แน่ใจว่ามาตรฐานการปฏิบัติงาน ตัวบ่งชี้ และเกณฑ์การประเมินมีความเหมาะสม และมีความเป็นไปได้ปานกลาง

คะแนนอยู่ระหว่าง 3.50-4.49 หมายถึง ผู้เชี่ยวชาญเห็นด้วยว่ามาตรฐานการปฏิบัติงาน ตัวบ่งชี้ และเกณฑ์การประเมินมีความเหมาะสม และมีความเป็นไปได้มาก

คะแนนอยู่ระหว่าง 4.50-5.00 หมายถึง ผู้เชี่ยวชาญเห็นด้วยอย่างยิ่งว่ามาตรฐานการปฏิบัติงาน ตัวบ่งชี้ และเกณฑ์การประเมินมีความเหมาะสม และมีความเป็นไปได้มากที่สุด

3.3.2 ค่าพิสัยระหว่างควอไทล์ (Inter quartile ranges)

ผู้วิจัยคำนวณหาค่าความแตกต่างระหว่างควอไทล์ที่ 1 กับควอไทล์ที่ 3 ดังนี้ ค่าพิสัยระหว่างควอไทล์ไม่เกิน 1.5 แสดงว่าความคิดเห็นมีความสอดคล้อง และหากค่าพิสัยระหว่างควอไทล์เกิน 1.5 แสดงว่าความคิดเห็นไม่สอดคล้องกัน

4. สันทนากลุ่มกับผู้ทรงคุณวุฒิที่เป็นคณะทำงานเรื่องการพัฒนามาตรฐานการปฏิบัติงานของสำนักงานคณะกรรมการการศึกษาขั้นพื้นฐาน เพื่อสรุปมาตรฐานการปฏิบัติงานของครูของโรงเรียนขนาดเล็กที่ได้พัฒนาขึ้น

5. ร่างมาตรฐานการปฏิบัติงานของครูของโรงเรียนขนาดเล็ก สังกัดสำนักงานเขตพื้นที่การศึกษาประถมศึกษา โดยมาจากผลการศึกษาในขั้นตอนการสังเคราะห์ทฤษฎีและเอกสารที่เกี่ยวข้อง ประกอบกับข้อมูลที่ได้จากการขั้นตอนที่ 1 และขั้นตอนที่ 2 เพื่อนำไปทดลองใช้ หลังจากนั้นจึงนำไปให้ผู้ทรงคุณวุฒิประเมิน โดยใช้แบบประเมินความเหมาะสมที่ผู้วิจัยพัฒนาขึ้น ซึ่งเป็นมาตราส่วนประมาณค่า 5 ระดับของลิเคอร์ท (Likert rating scale)

จากนั้นนำข้อมูลที่ได้มาวิเคราะห์โดยใช้สถิติค่าเฉลี่ย (Mean) และส่วนเบี่ยงเบนมาตรฐาน (Standard deviation) ใช้คะแนนเฉลี่ยเป็นเกณฑ์ในการพิจารณา (พงศเทพ จิระโร, 2552, หน้า 12)

ค่าเฉลี่ยระหว่าง 1.00-1.49 หมายถึง มีความเหมาะสมอยู่ในระดับน้อยที่สุด

ค่าเฉลี่ยระหว่าง 1.50-2.49 หมายถึง มีความเหมาะสมอยู่ในระดับน้อย

ค่าเฉลี่ยระหว่าง 2.50-3.49 หมายถึง มีความเหมาะสมอยู่ในระดับปานกลาง

ค่าเฉลี่ยระหว่าง 3.50-4.49 หมายถึง มีความเหมาะสมอยู่ในระดับมาก

ค่าเฉลี่ยระหว่าง 4.50-5.00 หมายถึง มีความเหมาะสมอยู่ในระดับมากที่สุด

6. สร้างคู่มือการใช้มาตรฐานการปฏิบัติงานของครูของโรงเรียนขนาดเล็ก สังกัดสำนักงานเขตพื้นที่การศึกษาประถมศึกษา

ขั้นตอนที่ 3 ทดลองใช้มาตรฐานการปฏิบัติงานของครูของโรงเรียนขนาดเล็ก สังกัด สำนักงานเขตพื้นที่การศึกษาประถมศึกษา

ผู้วิจัยทดลองใช้มาตรฐานการปฏิบัติงานของครูของโรงเรียนขนาดเล็ก สังกัดสำนักงานเขตพื้นที่การศึกษาประถมศึกษาที่พัฒนาขึ้นโดย

1. ทำหนังสือขอความอนุเคราะห์ใช้มาตรฐานการปฏิบัติงานของครูของโรงเรียนขนาดเล็ก สังกัดสำนักงานเขตพื้นที่การศึกษาประถมศึกษา จากคณบดีคณะศึกษาศาสตร์ มหาวิทยาลัยบูรพา ถึงผู้อำนวยการสำนักงานเขตพื้นที่การศึกษาประถมศึกษา เพื่อขออนุญาตใช้มาตรฐานการปฏิบัติงานของครูของโรงเรียนขนาดเล็ก สังกัดสำนักงานเขตพื้นที่การศึกษาประถมศึกษา ที่ผู้วิจัยได้พัฒนาขึ้นมาจากขั้นตอนที่ 2

2. จัดทำประกาศการใช้มาตรฐานการปฏิบัติงานของครูของโรงเรียนขนาดเล็ก สังกัดสำนักงานเขตพื้นที่การศึกษาประถมศึกษา โดยแจ้งกำหนดการให้ผู้อำนวยการสถานศึกษารับทราบ วัน เวลา และสถานที่ในการใช้มาตรฐานการปฏิบัติงานของครูของโรงเรียนขนาดเล็ก สังกัดสำนักงานเขตพื้นที่การศึกษาประถมศึกษา

3. คัดเลือกผู้ประเมินมาตรฐานการปฏิบัติงานของครูของโรงเรียนขนาดเล็ก สังกัดสำนักงานเขตพื้นที่การศึกษาประถมศึกษา จำนวน 3 คน โดยกำหนดคุณสมบัติ ดังนี้

3.1 มีประสบการณ์การทำงานด้านงานบริหารงานบุคคล ไม่น้อยกว่า 3 ปี

3.2 มีประสบการณ์การทำงานด้านการประกันคุณภาพการศึกษา ไม่น้อยกว่า 5 ปี

ผ่านการอบรมหลักสูตรการประเมินผู้ประเมินคุณภาพภายในจากหลักสูตรของสำนักงานคณะกรรมการการศึกษาขั้นพื้นฐาน

4. ประชุมร่วมกันระหว่างผู้ประเมินกับผู้วิจัย เพื่ออธิบายรายละเอียดขั้นตอนการพัฒนามาตรฐานการปฏิบัติงานของครูของโรงเรียนขนาดเล็ก สังกัดสำนักงานเขตพื้นที่การศึกษาประถมศึกษา โดยติดต่อประสานงาน ผู้ช่วยศาสตราจารย์ นาวาตรี ดร.พงศ์เทพ จิระโร เป็นวิทยากรการอบรมคณะผู้ประเมิน

5. ชี้แจงครูในโรงเรียนเกี่ยวกับรายละเอียดในกลุ่มมาตรฐานการปฏิบัติงานของครูของโรงเรียนขนาดเล็ก สังกัดสำนักงานเขตพื้นที่การศึกษาประถมศึกษา เพื่อทำความเข้าใจเกี่ยวกับการใช้คู่มือการพัฒนามาตรฐานการปฏิบัติงานของครูของโรงเรียนขนาดเล็ก สังกัดสำนักงานเขตพื้นที่การศึกษาประถมศึกษา

6. ทำการประเมินมาตรฐานการปฏิบัติงานของครูของโรงเรียนขนาดเล็ก สังกัดสำนักงานเขตพื้นที่การศึกษาประถมศึกษา โดยผู้วิจัยได้เป็นผู้ประสานงานในการดำเนินการต่าง ๆ

กลุ่มทดลองใช้ระบบ

1. กลุ่มทดลองใช้ระบบ ได้แก่ ผู้บริหารสถานศึกษา ข้าราชการครูที่รับผิดชอบงานประกันคุณภาพ และข้าราชการครู ปีการศึกษา 2560 จำนวน 3 โรงเรียน ได้แก่

1.1 โรงเรียนบ้านนอก ตำบลห้วยใหญ่ อำเภอบางละมุง จังหวัดชลบุรี สังกัดสำนักงานเขตพื้นที่การศึกษาประถมศึกษาชลบุรี เขต 3 เขตพื้นที่บริการ จำนวน 1 หมู่บ้าน คือ หมู่ที่ 12 หมู่บ้านบ้านนอกเปิดสอนตั้งแต่ระดับชั้นอนุบาล 1 ถึงชั้นประถมศึกษาปีที่ 6 มีจำนวนนักเรียน 106 คน ข้าราชการครู 8 คน

1.2 โรงเรียนวัดหนองปรือ (สามัคคีราษฎร์บำรุง) ตำบลหนองปรือ อำเภอนนทบุรี จังหวัดชลบุรี สังกัดสำนักงานเขตพื้นที่การศึกษาประถมศึกษาชลบุรี เขต 2 เขตพื้นที่บริการ จำนวน 5 หมู่บ้าน ได้แก่ หมู่ที่ 1, 3, 4 ตำบลหนองปรือ หมู่ที่ 1, 6 ตำบลหนองเหียง เปิดสอนตั้งแต่ระดับชั้นอนุบาล 1 ถึงชั้นประถมศึกษาปีที่ 6 มีจำนวนนักเรียน 66 คน ข้าราชการครู 7 คน

1.3 โรงเรียนบ้านเนินทุ่ง ตำบลเกาะจันทร์ อำเภอกะจันทร์ จังหวัดชลบุรี สังกัดสำนักงานเขตพื้นที่การศึกษาประถมศึกษาชลบุรี เขต 2 เขตพื้นที่บริการ จำนวน 1 หมู่บ้าน ได้แก่ หมู่ที่ 6 หมู่บ้านบ้านเนินทุ่ง เปิดสอนตั้งแต่ระดับชั้นอนุบาล 1 ถึงชั้นประถมศึกษาปีที่ 6 มีจำนวนนักเรียน 104 คน ข้าราชการครู 10 คน

2. กลุ่มผู้ประเมินคุณภาพมาตรฐานการปฏิบัติงานของครูของโรงเรียนขนาดเล็ก จำนวน 3 คน ดังนี้

2.1 ดร.มยุรี ฐานมัน (ปร.ค. สาขาวิชาวิจัย วัดผลและสถิติการศึกษา) ตำแหน่ง ครูวิทยฐานะครูชำนาญการพิเศษ โรงเรียนวังน้ำเย็นวิทยาคม อำเภอวังน้ำเย็น จังหวัดสระแก้ว

2.2 นางพยุศรี วังโต ผู้อำนวยการ โรงเรียนบ้านเขาจิระรัย วิทยฐานะผู้อำนวยการชำนาญการพิเศษ สำนักงานเขตพื้นที่การศึกษาประถมศึกษาชลบุรี เขต 3

2.3 นางดารณี กิรติปกรณ์ ผู้อำนวยการ โรงเรียนบ้านสระสี่เหลี่ยม วิทยฐานะผู้อำนวยการชำนาญการพิเศษ สำนักงานเขตพื้นที่การศึกษาประถมศึกษาชลบุรี เขต 2

เครื่องมือที่ใช้ในการเก็บข้อมูล

เครื่องมือที่ใช้ในการเก็บข้อมูลเป็นแบบสอบถามมาตรฐานด้านการใช้ประโยชน์มาตรฐานด้านความเป็นไปได้ มาตรฐานด้านความเหมาะสม และมาตรฐานด้านความถูกต้อง ที่มีต่อการใช้มาตรฐานการปฏิบัติงานของครูของโรงเรียนขนาดเล็ก สังกัดสำนักงานเขตพื้นที่การศึกษาประถมศึกษา เป็นแบบสอบถามชนิดมาตราส่วนประมาณค่า (Rating scale) 5 ระดับ (พงศ์เทพ จิระโร, 2552, หน้า 10)

ระดับ 1 หมายถึง มีความคิดเห็นอยู่ในระดับน้อยที่สุด

ระดับ 2 หมายถึง มีความคิดเห็นอยู่ในระดับน้อย

ระดับ 3 หมายถึง มีความคิดเห็นอยู่ในระดับปานกลาง

ระดับ 4 หมายถึง มีความคิดเห็นอยู่ในระดับมาก

ระดับ 5 หมายถึง มีความคิดเห็นอยู่ในระดับมากที่สุด

การสร้างและการหาคุณภาพเครื่องมือ

1. นำมาตรฐาน ตัวบ่งชี้ และเกณฑ์มาตรฐานการปฏิบัติงานของครูของโรงเรียนขนาดเล็ก สังกัดสำนักงานเขตพื้นที่การศึกษาประถมศึกษา ที่ได้รับการตรวจสอบ แนะนำจากผู้เชี่ยวชาญ มาพัฒนาเป็นแบบสอบถามฉบับร่าง

2. ให้คณะกรรมการควบคุมคุณภาพนิพนธ์และผู้เชี่ยวชาญเกี่ยวกับการวัดและประเมินผล จำนวน 5 คน ตรวจสอบความถูกต้อง เหมาะสมของแบบสอบถาม พร้อมทั้งปรับปรุงแก้ไขตาม ข้อเสนอแนะ นำคะแนนความคิดเห็นของผู้เชี่ยวชาญมาคำนวณหาค่าดัชนีความสอดคล้องระหว่าง ข้อคำถามกับนิยามเชิงปฏิบัติการ (IOC) และคัดเลือกข้อที่มีค่า IOC ตั้งแต่ 0.5 ขึ้นไป งานวิจัยครั้งนี้ ได้ค่าความสอดคล้องระหว่าง 0.60-1.00 จากนั้นสร้างแบบสอบถามฉบับสมบูรณ์เพื่อนำไปเก็บ ข้อมูลต่อไป

การเก็บรวบรวมข้อมูล

ผู้วิจัยดำเนินการเก็บรวบรวมข้อมูลจากกลุ่มตัวอย่างและผู้ประเมินด้วยตนเอง ได้รับ แบบสอบถาม คืน 12 ฉบับ คิดเป็นร้อยละ 100

การวิเคราะห์ข้อมูล

ผู้วิจัยได้นำแบบสอบถามมาตรวจสอบความสมบูรณ์ แล้วนำแบบสอบถามมาทำการ วิเคราะห์หาค่าเฉลี่ย และส่วนเบี่ยงเบนมาตรฐาน โดยใช้เกณฑ์รายละเอียด (พงศเทพ จิระโร, 2552, หน้า 12) ดังนี้

ค่าเฉลี่ยระหว่าง 1.00-1.49 หมายถึง มีความเหมาะสมอยู่ในระดับน้อยที่สุด

ค่าเฉลี่ยระหว่าง 1.50-2.49 หมายถึง มีความเหมาะสมอยู่ในระดับน้อย

ค่าเฉลี่ยระหว่าง 2.50-3.49 หมายถึง มีความเหมาะสมอยู่ในระดับปานกลาง

ค่าเฉลี่ยระหว่าง 3.50-4.49 หมายถึง มีความเหมาะสมอยู่ในระดับมาก

ค่าเฉลี่ยระหว่าง 4.50-5.00 หมายถึง มีความเหมาะสมอยู่ในระดับมากที่สุด

ขั้นตอนที่ 4 สรุปผลการพัฒนามาตรฐานการปฏิบัติงานของครูของโรงเรียนขนาดเล็ก

สังกัดสำนักงานเขตพื้นที่การศึกษาประถมศึกษา

การพัฒนามาตรฐานการปฏิบัติงานของครูของโรงเรียนขนาดเล็ก สังกัดสำนักงานเขตพื้นที่การศึกษาประถมศึกษา โดยการประยุกต์ใช้มาตรฐานการประเมิน 4 มาตรฐาน (Stufflebeam,

1998) ประกอบด้วย มาตรฐานด้านการใช้ประโยชน์ (Utility standards) มาตรฐานด้านความเป็นไปได้ (Feasibility standards) มาตรฐานด้านความเหมาะสม (Propriety standards) และมาตรฐานด้านความถูกต้อง (Accuracy standards) หลังจากการนำคู่มือการพัฒนามาตรฐานการปฏิบัติงานของครูของโรงเรียนขนาดเล็กไปทดลองใช้

กลุ่มตัวอย่าง

กลุ่มตัวอย่างที่ใช้ในการวิจัย ได้แก่ ผู้บริหารสถานศึกษา ข้าราชการครูที่รับผิดชอบงานประกันคุณภาพ และข้าราชการครู ปีการศึกษา 2560 จำนวน 3 โรงเรียน ได้แก่

โรงเรียนบ้านนอก ตำบลห้วยใหญ่ อำเภอบางละมุง จังหวัดชลบุรี สังกัดสำนักงานเขตพื้นที่การศึกษาประถมศึกษาชลบุรี เขต 3 เขตพื้นที่บริการ จำนวน 1 หมู่บ้าน คือ หมู่ที่ 12 หมู่บ้านบ้านนอกเปิดสอนตั้งแต่ระดับชั้นอนุบาล 1 ถึงชั้นประถมศึกษาปีที่ 6 มีจำนวนนักเรียน 106 คน ข้าราชการครู 8 คน

โรงเรียนวัดหนองปรือ (สามัคคีราษฎร์บำรุง) ตำบลหนองปรือ อำเภอบ้านฉาง จังหวัดชลบุรี สังกัดสำนักงานเขตพื้นที่การศึกษาประถมศึกษาชลบุรี เขต 2 เขตพื้นที่บริการ จำนวน 5 หมู่บ้าน ได้แก่ หมู่ที่ 1, 3, 4 ตำบลหนองปรือ หมู่ที่ 1, 6 ตำบลหนองเหียง เปิดสอนตั้งแต่ระดับชั้นอนุบาล 1 ถึงชั้นประถมศึกษาปีที่ 6 มีจำนวนนักเรียน 66 คน ข้าราชการครู 7 คน

โรงเรียนบ้านเนินทุ่ง ตำบลเกาะจันทร์ อำเภอกะจันทร์ จังหวัดชลบุรี สังกัดสำนักงานเขตพื้นที่การศึกษาประถมศึกษาชลบุรี เขต 2 เขตพื้นที่บริการ จำนวน 1 หมู่บ้าน ได้แก่ หมู่ที่ 6 หมู่บ้านบ้านเนินทุ่ง เปิดสอนตั้งแต่ระดับชั้นอนุบาล 1 ถึงชั้นประถมศึกษาปีที่ 6 มีจำนวนนักเรียน 104 คน ข้าราชการครู 10 คน

เครื่องมือที่ใช้ในการเก็บข้อมูล

เครื่องมือที่ใช้ในการเก็บข้อมูลเป็นแบบสอบถามมาตรฐานด้านการใช้ประโยชน์ มาตรฐานด้านความเป็นไปได้ มาตรฐานด้านความเหมาะสม และมาตรฐานด้านความถูกต้อง ที่มีต่อการใช้มาตรฐานการปฏิบัติงานของครูของโรงเรียนขนาดเล็ก สังกัดสำนักงานเขตพื้นที่การศึกษาประถมศึกษา เป็นแบบสอบถามชนิดมาตราส่วนประมาณค่า (Rating scale) 5 ระดับ(พงศเทพ จิระโร, 2552, หน้า 10)

ระดับ 1 หมายถึง มีความคิดเห็นอยู่ในระดับน้อยที่สุด

ระดับ 2 หมายถึง มีความคิดเห็นอยู่ในระดับน้อย

ระดับ 3 หมายถึง มีความคิดเห็นอยู่ในระดับปานกลาง

ระดับ 4 หมายถึง มีความคิดเห็นอยู่ในระดับมาก

ระดับ 5 หมายถึง มีความคิดเห็นอยู่ในระดับมากที่สุด

การสร้างและการหาคุณภาพเครื่องมือ

1. นำมาตรฐาน ตัวบ่งชี้ และเกณฑ์มาตรฐานการปฏิบัติงานของครูของโรงเรียนขนาดเล็ก สังกัดสำนักงานเขตพื้นที่การศึกษาประถมศึกษา ที่ได้รับการตรวจสอบ แนะนำจากผู้เชี่ยวชาญ มาพัฒนาเป็นแบบสอบถามฉบับร่าง

2. ให้คณะกรรมการควบคุมคุณภาพนิพนธ์และผู้เชี่ยวชาญเกี่ยวกับการวัดและประเมินผล จำนวน 5 คน ตรวจสอบความถูกต้อง เหมาะสมของแบบสอบถาม พร้อมทั้งปรับปรุงแก้ไขตาม ข้อเสนอแนะ จากนั้นสร้างแบบสอบถามฉบับสมบูรณ์

การเก็บรวบรวมข้อมูล

ผู้วิจัยดำเนินการเก็บรวบรวมข้อมูลจากกลุ่มตัวอย่างกลุ่มเดียวกับการทดลองในขั้นตอนที่ 3 ด้วยตนเอง

การวิเคราะห์ข้อมูล

ผู้วิจัยได้นำแบบสอบถามมาตรวจสอบความสมบูรณ์ แล้วนำแบบสอบถามมาทำการวิเคราะห์หาค่าเฉลี่ย และส่วนเบี่ยงเบนมาตรฐาน โดยใช้เกณฑ์รายละเอียด (พงศเทพ จิระโร, 2552, หน้า 12) ดังนี้

ค่าเฉลี่ยระหว่าง 1.00-1.49 หมายถึง มีความเหมาะสมอยู่ในระดับน้อยที่สุด

ค่าเฉลี่ยระหว่าง 1.50-2.49 หมายถึง มีความเหมาะสมอยู่ในระดับน้อย

ค่าเฉลี่ยระหว่าง 2.50-3.49 หมายถึง มีความเหมาะสมอยู่ในระดับปานกลาง

ค่าเฉลี่ยระหว่าง 3.50-4.49 หมายถึง มีความเหมาะสมอยู่ในระดับมาก

ค่าเฉลี่ยระหว่าง 4.50-5.00 หมายถึง มีความเหมาะสมอยู่ในระดับมากที่สุด

บทที่ 4

ผลการวิเคราะห์ข้อมูล

การวิจัยในครั้งนี้มีวัตถุประสงค์เพื่อศึกษาสภาพการปฏิบัติงานของครูของโรงเรียนขนาดเล็ก พัฒนามาตรฐานการปฏิบัติของครูของโรงเรียนขนาดเล็ก ทดลองใช้มาตรฐานการปฏิบัติงานของครูของโรงเรียนขนาดเล็ก และสรุปผลการพัฒนามาตรฐานการปฏิบัติงานของครูของโรงเรียนขนาดเล็ก สังกัดสำนักงานเขตพื้นที่การศึกษาประถมศึกษา ผู้วิจัยดำเนินการวิเคราะห์ข้อมูล และนำเสนอผลการวิเคราะห์ข้อมูล 4 ขั้นตอน

ขั้นตอนที่ 1 สภาพการปฏิบัติงานของครูของโรงเรียนขนาดเล็ก สังกัดสำนักงานเขตพื้นที่การศึกษาประถมศึกษา ประกอบด้วย

1. ข้อมูลทั่วไปของผู้ตอบแบบสอบถาม
2. ความคิดเห็นสภาพการปฏิบัติของครู
3. สรุปข้อคิดเห็นจากแบบสอบถามปลายเปิด

ขั้นตอนที่ 2 พัฒนามาตรฐานการปฏิบัติงานของครูของโรงเรียนขนาดเล็ก สังกัดสำนักงานเขตพื้นที่การศึกษาประถมศึกษา

ขั้นตอนที่ 3 ทดลองใช้มาตรฐานการปฏิบัติงานของครูของโรงเรียนขนาดเล็ก สังกัดสำนักงานเขตพื้นที่การศึกษาประถมศึกษา

ขั้นตอนที่ 4 ประเมินผลการใช้มาตรฐานการปฏิบัติงานของครูของโรงเรียนขนาดเล็ก สังกัดสำนักงานเขตพื้นที่การศึกษาประถมศึกษา

สัญลักษณ์ที่ใช้ในการวิเคราะห์และแปลผล

การวิเคราะห์ข้อมูลและแปลความหมายของผลการวิเคราะห์ข้อมูล ผู้วิจัยกำหนดสัญลักษณ์และอักษรย่อที่ใช้ในการวิเคราะห์ข้อมูล ดังนี้

\bar{X}	หมายถึง	คะแนนเฉลี่ย
SD	หมายถึง	ส่วนเบี่ยงเบนมาตรฐาน
df	หมายถึง	ชั้นแห่งความอิสระ
GFI	หมายถึง	ดัชนีวัดระดับความกลมกลืน
AGFI	หมายถึง	ดัชนีวัดระดับความกลมกลืนที่ปรับแก้แล้ว
CFI	หมายถึง	ดัชนีวัดระดับความกลมกลืนเปรียบเทียบ

RMR	หมายถึง	ดัชนีวัดความคลาดเคลื่อนเฉลี่ยของข้อมูลจากกลุ่มตัวอย่างที่คลาดเคลื่อนไปจากโมเดลทางทฤษฎี
RMSEA	หมายถึง	ค่ารากที่สองของค่าเฉลี่ยความคลาดเคลื่อนกำลังสองของการประมาณค่า
Mdn	หมายถึง	ค่ามัธยฐาน
IQR	หมายถึง	ค่าพิสัยระหว่างควอไทล์

ผลการวิเคราะห์ข้อมูล

ขั้นตอนที่ 1 สภาพการปฏิบัติงานของครูของโรงเรียนขนาดเล็ก สังกัดสำนักงานเขตพื้นที่การศึกษาประถมศึกษา ประกอบด้วย

เป็นการศึกษาสภาพการปฏิบัติงานของครู โดยการสำรวจสภาพปัจจุบัน วิเคราะห์จากการตอบแบบสอบถาม

ตอนที่ 1 ข้อมูลทั่วไปของผู้ตอบแบบสอบถาม

จากการวิเคราะห์ข้อมูลทั่วไปของผู้ตอบแบบสอบถามเกี่ยวกับสภาพการปฏิบัติงานของครู สังกัดสำนักงานเขตพื้นที่การศึกษาประถมศึกษา ปรากฏผลดังตารางที่ 1 ดังนี้

ตารางที่ 1 จำนวนและร้อยละของข้อมูลทั่วไปของผู้ตอบแบบสอบถามสภาพการปฏิบัติงานของครูของโรงเรียนขนาดเล็ก สังกัดสำนักงานเขตพื้นที่การศึกษาประถมศึกษา

ข้อมูลส่วนบุคคล	จำนวน (คน)	ร้อยละ
เพศ		
ชาย	136	41.60
หญิง	191	58.40
อายุ		
อายุตั้งแต่ 30 ปีลงมา	36	11.00
อายุตั้งแต่ 31-40 ปี	73	22.30
อายุตั้งแต่ 41-50 ปี	115	35.20
อายุตั้งแต่ 51-60 ปี	103	31.50

ตารางที่ 1 (ต่อ)

ข้อมูลส่วนบุคคล	จำนวน (คน)	ร้อยละ
ประสบการณ์การทำงาน		
ตั้งแต่ 10 ปีลงมา	63	19.30
ตั้งแต่ 11-20 ปี	92	28.10
ตั้งแต่ 21-30 ปี	128	39.10
ตั้งแต่ 31-40 ปี	42	12.80
ตั้งแต่ 41 ปีขึ้นไป	2	0.60
ตำแหน่ง		
ผู้บริหารสถานศึกษา	92	28.10
ข้าราชการครูที่รับผิดชอบงานประกัน	117	35.80
คุณภาพ		
ข้าราชการครู	118	36.10
ระดับการศึกษา		
ปริญญาตรี	165	50.50
ปริญญาโท	156	47.70
สูงกว่าปริญญาโท	6	1.80

จากตารางที่ 1 พบว่า ผู้ตอบแบบสอบถามสภาพการปฏิบัติงานของครูของโรงเรียนขนาดเล็ก สังกัดสำนักงานเขตพื้นที่การศึกษาประถมศึกษา ส่วนใหญ่เป็นเพศหญิง คิดเป็นร้อยละ 58.40 มีอายุระหว่าง 41-50 ปี คิดเป็นร้อยละ 35.20 ประสบการณ์ในการทำงานระหว่าง 21-30 ปี คิดเป็นร้อยละ 39.10 ส่วนใหญ่ที่ตอบแบบสอบถามมีตำแหน่งเป็นข้าราชการครู คิดเป็นร้อยละ 36.10 และจบการศึกษาระดับปริญญาตรี คิดเป็นร้อยละ 50.50

ตอนที่ 2 ความความคิดเห็นสภาพการปฏิบัติงานของครูของโรงเรียนขนาดเล็ก

จากการวิเคราะห์ข้อมูลความคิดเห็นของผู้ตอบแบบสอบถามเกี่ยวกับสภาพการปฏิบัติงานของครู สังกัดสำนักงานเขตพื้นที่การศึกษาประถมศึกษา ปรากฏผลดังตารางที่ 2 ถึงตารางที่ 14 ดังนี้

ตารางที่ 2 ค่าเฉลี่ยและส่วนเบี่ยงเบนมาตรฐานของสภาพการปฏิบัติงานของครูของโรงเรียน
ขนาดเล็ก ด้านการปฏิบัติกิจกรรมทางวิชาการเพื่อพัฒนาวิชาชีพครูให้ก้าวหน้าอยู่เสมอ

สภาพการปฏิบัติงานของครู					
ข้อ	ด้านการปฏิบัติกิจกรรมทางวิชาการเพื่อพัฒนา วิชาชีพครูให้ก้าวหน้าอยู่เสมอ	\bar{X}	SD	แปลผล	อันดับ
1	ศึกษาค้นคว้าเพื่อพัฒนาตนเอง โดยศึกษา เอกสาร ตำรา งานวิจัย สื่อทางวิชาการ และ สื่อเทคโนโลยีต่าง ๆ	4.17	.62	มาก	2
2	เข้าร่วมประชุม อบรม สัมมนา ศึกษาดูงานและ ร่วมกิจกรรมต่าง ๆ ที่เกี่ยวกับการพัฒนาวิชาชีพ ครู	4.47	.64	มาก	1
3	เข้าร่วมกิจกรรมขององค์กร สมาคม หรือชมรม ที่ส่งเสริมการพัฒนาวิชาชีพครู	4.13	.78	มาก	3
4	เป็นสมาชิกขององค์กร สมาคม หรือชมรมที่ ส่งเสริมการพัฒนาวิชาชีพครู	3.87	.89	มาก	4
5	เป็นผู้ดำเนินการ หรือวิทยากร หรือมีส่วนร่วม ในการประชุม อบรม สัมมนา หรือกิจกรรม ทางวิชาการ	3.55	.96	มาก	5
6	มีการเผยแพร่ความรู้ เอกสาร และผลงาน วิชาการ	3.31	1.03	ปาน กลาง	8
7	เป็นคณะกรรมการหรือคณะทำงานขององค์กร สมาคม ชมรมที่ส่งเสริมการพัฒนาวิชาชีพครู	3.46	1.05	ปาน กลาง	6
8	เป็นวิทยากรในการประชุม อบรม สัมมนา หรือ กิจกรรมทางวิชาการเกี่ยวกับการพัฒนาวิชาชีพ ครู	3.08	1.19	ปาน กลาง	9
9	จัดทำเอกสารและเสนอรายงานทางวิชาการ ในการประชุม อบรม สัมมนาต่าง ๆ	3.26	1.24	ปาน กลาง	7
รวมเฉลี่ย		3.70	.68	มาก	

จากตารางที่ 2 พบว่า สภาพการปฏิบัติงานของครูของโรงเรียนขนาดเล็ก สังกัดสำนักงานเขตพื้นที่การศึกษาประถมศึกษา ด้านการปฏิบัติกิจกรรมทางวิชาการเพื่อพัฒนาวิชาชีพครูให้ก้าวหน้าอยู่เสมอ ภาพรวมอยู่ในระดับมาก โดยมีค่าเฉลี่ย เท่ากับ 3.70 และเมื่อพิจารณาเป็นรายข้อ พบว่า สภาพการปฏิบัติงานของครูอยู่ในระดับมากและระดับปานกลาง ข้อที่อยู่ในระดับมาก โดยเรียงลำดับจากข้อที่มีค่าเฉลี่ยสูงสุดจากมากไปหาน้อย ดังนี้ เข้าร่วมประชุม อบรม สัมมนา ศึกษาดูงาน และร่วมกิจกรรมต่าง ๆ ที่เกี่ยวกับการพัฒนาวิชาชีพครู ศึกษาค้นคว้าเพื่อพัฒนาตนเอง โดยศึกษาเอกสาร ตำรา งานวิจัย สื่อทางวิชาการ และสื่อเทคโนโลยีต่าง ๆ เข้าร่วมกิจกรรมขององค์กร สมาคม หรือชมรมที่ส่งเสริมการพัฒนาวิชาชีพครู เป็นสมาชิกขององค์กร สมาคม หรือชมรมที่ส่งเสริมการพัฒนาวิชาชีพครู และเป็นผู้ดำเนินการ หรือวิทยากร หรือมีส่วนร่วมในการประชุม อบรม สัมมนา หรือกิจกรรมทางวิชาการ และข้อที่อยู่ในระดับปานกลาง โดยเรียงลำดับจากข้อที่มีค่าเฉลี่ยสูงสุดจากมากไปหาน้อย ดังนี้ เป็นคณะกรรมการหรือคณะทำงานขององค์กร สมาคม ชมรมที่ส่งเสริมการพัฒนาวิชาชีพครู มีการเผยแพร่ความรู้ เอกสาร และผลงานวิชาการ จัดทำเอกสารและเสนอรายงานทางวิชาการในการประชุม อบรม สัมมนาต่าง ๆ และเป็นวิทยากรในการประชุม อบรม สัมมนา หรือกิจกรรมทางวิชาการเกี่ยวกับการพัฒนาวิชาชีพครู

ตารางที่ 3 ค่าเฉลี่ยและส่วนเบี่ยงเบนมาตรฐานของสภาพการปฏิบัติงานของครูของโรงเรียนขนาดเล็ก ด้านการตัดสินใจปฏิบัติกิจกรรมต่าง ๆ โดยคำนึงถึงผลที่จะเกิดแก่ผู้เรียน

ข้อ	สภาพการปฏิบัติงานของครู		แปลผล	อันดับ
	ด้านการตัดสินใจปฏิบัติกิจกรรมต่าง ๆ	\bar{X} SD		
โดยคำนึงถึงผลที่จะเกิดแก่ผู้เรียน				
1	จัดกิจกรรมเพื่อพัฒนาความรู้ความสามารถของผู้เรียนอย่างเป็นระบบ	4.25 .62	มาก	12
2	จัดกิจกรรมเพื่อสร้างเสริมคุณลักษณะที่พึงประสงค์	4.36 .63	มาก	4
3	จัดกิจกรรมสร้างเสริมคุณธรรมจริยธรรมให้ผู้เรียนใช้ปฏิบัติ	4.36 .63	มาก	4
4	ปฏิบัติกิจกรรมที่ส่งเสริมคุณภาพของผู้เรียนตามลำดับความสำคัญ โดยเน้นกิจกรรมที่ส่งผลต่อผู้เรียนโดยตรง	4.36 .59	มาก	6

ตารางที่ 3 (ต่อ)

สภาพการปฏิบัติงานของครู					
ข้อ	ด้านการตัดสินใจปฏิบัติกิจกรรมต่าง ๆ โดยคำนึงถึงผลที่จะเกิดแก่ผู้เรียน	\bar{X}	SD	แปลผล	อันดับ
5	นำความรู้เกี่ยวกับพัฒนาการของผู้เรียนมาใช้ให้เกิดประโยชน์ในการเรียนการสอน	4.35	.61	มาก	7
6	กิจกรรมที่นำมาใช้ในการจัดการเรียนการสอนมีความสัมพันธ์กับพัฒนาการของผู้เรียน	4.38	.57	มาก	3
7	จัดกิจกรรมและงานในหน้าที่ที่รับผิดชอบที่ส่งผลต่อการพัฒนาความสามารถของผู้เรียนในทุกด้าน	4.29	.66	มาก	9
8	จัดกิจกรรมและงานต่าง ๆ ที่สัมพันธ์กับการพัฒนาความสามารถของผู้เรียนอย่างเป็นระบบ	4.27	.63	มาก	10
9	จัดกิจกรรมเสริมความรู้ โดยคำนึงถึงผลที่เกิดแก่ผู้เรียน	4.40	.63	มาก	2
10	จัดกิจกรรมเสริมความรู้ให้สอดคล้องกับหลักสูตร	4.41	.56	มาก	1
11	ผู้เรียนมีส่วนร่วมในการตัดสินใจและวางแผนการจัดกิจกรรมการเรียนการสอน	4.26	.70	มาก	11
12	จัดกิจกรรมการเรียนการสอนโดยพัฒนาความสามารถของผู้เรียนในทุกด้าน	4.30	.62	มาก	8
รวมเฉลี่ย		4.33	.50	มาก	

จากตารางที่ 3 พบว่า สภาพการปฏิบัติงานของครูของโรงเรียนขนาดเล็ก สังกัดสำนักงานเขตพื้นที่การศึกษาประถมศึกษา ด้านการตัดสินใจปฏิบัติกิจกรรมต่าง ๆ โดยคำนึงถึงผลที่จะเกิดแก่ผู้เรียน ภาพรวมอยู่ในระดับมาก โดยมีค่าเฉลี่ย เท่ากับ 4.33 และเมื่อพิจารณาเป็นรายข้อ พบว่า สภาพการปฏิบัติงานของครูอยู่ในระดับมากทุกข้อ โดยเรียงลำดับจากข้อที่มีค่าเฉลี่ยสูงสุดจากมากไปหาน้อย ดังนี้ จัดกิจกรรมเสริมความรู้ให้สอดคล้องกับหลักสูตร จัดกิจกรรมเสริมความรู้ โดยคำนึงถึงผลที่เกิดแก่ผู้เรียน กิจกรรมที่นำมาใช้ในการจัดการเรียนการสอนมีความสัมพันธ์กับพัฒนาการของผู้เรียนจัดกิจกรรมเพื่อสร้างเสริมคุณลักษณะที่พึงประสงค์ จัดกิจกรรมสร้างเสริมคุณธรรมจริยธรรมให้ผู้เรียนใช้ปฏิบัติ ปฏิบัติกิจกรรมที่ส่งเสริมคุณภาพของผู้เรียนตามลำดับ

ความสำคัญ โดยเน้นกิจกรรมที่ส่งผลต่อผู้เรียนโดยตรง นำความรู้เกี่ยวกับพัฒนาการของผู้เรียนมาใช้ให้เกิดประโยชน์ในการเรียนการสอน จัดกิจกรรมการเรียนการสอนโดยพัฒนาความสามารถของผู้เรียนในทุกด้าน จัดกิจกรรมและงานในหน้าที่ที่รับผิดชอบที่ส่งผลต่อการพัฒนาความสามารถของผู้เรียนในทุกด้าน จัดกิจกรรมและงานต่าง ๆ ที่สัมพันธ์กับการพัฒนาความสามารถของผู้เรียนอย่างเป็นระบบ ผู้เรียนมีส่วนร่วมในการตัดสินใจและวางแผนการจัดกิจกรรมการเรียนการสอน และจัดกิจกรรมเพื่อพัฒนาความรู้ความสามารถของผู้เรียนอย่างเป็นระบบ

ตารางที่ 4 ค่าเฉลี่ยและส่วนเบี่ยงเบนมาตรฐานของสภาพการปฏิบัติงานของครูของโรงเรียนขนาดเล็ก ด้านความมุ่งมั่นพัฒนาผู้เรียนให้เติบโตเต็มตามศักยภาพ

สภาพการปฏิบัติงานของครู					
ข้อ	ด้านความมุ่งมั่นพัฒนาผู้เรียนให้เติบโตเต็มตามศักยภาพ	\bar{X}	SD	แปลผล	อันดับ
1	ตรวจสอบข้อบกพร่องและความสามารถของผู้เรียนโดยยึดคุณลักษณะที่พึงประสงค์ของผู้เรียนเป็นหลัก	4.38	.59	มาก	2
2	จัดสอนซ่อมเสริมให้กับผู้เรียน	4.38	.60	มาก	1
3	ตรวจสอบข้อบกพร่องและความสามารถของผู้เรียนโดยพิจารณาจากพัฒนาการของผู้เรียนในด้านต่าง ๆ	4.37	.59	มาก	3
4	จัดกิจกรรมส่งเสริมความสามารถของผู้เรียนโดยปรับวิธีเรียน เปลี่ยนวิธีสอนในด้านที่จะต้องพัฒนา	4.23	.61	มาก	8
5	วิเคราะห์จุดเด่น จุดด้อยของผู้เรียนเป็นรายบุคคล	4.24	.63	มาก	7
6	จัดกิจกรรมที่ส่งเสริมความสามารถของผู้เรียนให้เหมาะสม และเต็มตามศักยภาพตามลำดับขั้นการพัฒนา	4.28	.63	มาก	4
7	จัดกิจกรรมการเรียนการสอนที่หลากหลายเป็นระบบเพื่อตอบสนองความถนัดและความสนใจของผู้เรียนเป็นรายบุคคล	4.26	.62	มาก	6
8	การประเมินก่อนเรียน ระหว่างเรียน และหลังเรียน เพื่อดูความก้าวหน้าของผู้เรียน และนำไปพัฒนาปรับปรุงการจัดการเรียนการสอน	4.26	.64	มาก	5
รวมเฉลี่ย		4.30	.50	มาก	

จากตารางที่ 4 พบว่า สภาพการปฏิบัติงานของครูของโรงเรียนขนาดเล็ก สังกัดสำนักงานเขตพื้นที่การศึกษาประถมศึกษา ด้านความมุ่งมั่นพัฒนาผู้เรียนให้เติบโตเต็มตามศักยภาพ ภาพรวมอยู่ในระดับมาก โดยมีค่าเฉลี่ย เท่ากับ 4.30 และเมื่อพิจารณาเป็นรายข้อ พบว่า สภาพการปฏิบัติงานของครูอยู่ในระดับมากทุกข้อ โดยเรียงลำดับจากข้อที่มีค่าเฉลี่ยสูงสุดจากมากไปหาน้อย ดังนี้ จัดสอนซ่อมเสริมให้กับผู้เรียน ตรวจสอบข้อบกพร่องและความสามารถของผู้เรียน โดยยึดคุณลักษณะที่พึงประสงค์ของผู้เรียนเป็นหลัก ตรวจสอบข้อบกพร่องและความสามารถของผู้เรียน โดยพิจารณา จากพัฒนาการของผู้เรียนในด้านต่าง ๆ จัดกิจกรรมที่ส่งเสริมความสามารถของผู้เรียนให้เหมาะสม และเต็มตามศักยภาพตามลำดับขั้นการพัฒนา การประเมินก่อนเรียน ระหว่างเรียน และหลังเรียน เพื่อดูความก้าวหน้าของผู้เรียน และนำไปพัฒนาปรับปรุงการจัดการเรียนการสอน จัดกิจกรรมการเรียนการสอนที่หลากหลายเป็นระบบเพื่อตอบสนองความถนัดและความสนใจของผู้เรียนเป็นรายบุคคล วิเคราะห์จุดเด่น จุดด้อยของผู้เรียนเป็นรายบุคคล และจัดกิจกรรมส่งเสริมความสามารถของผู้เรียน โดยปรับวิธีเรียน เปลี่ยนวิธีสอนในด้านที่จะต้องพัฒนา

ตารางที่ 5 ค่าเฉลี่ยและส่วนเบี่ยงเบนมาตรฐานของสภาพการปฏิบัติงานของครูของโรงเรียนขนาดเล็ก ด้านการพัฒนาแผนการสอนให้สามารถปฏิบัติได้จริงในชั้นเรียน

สภาพการปฏิบัติงานของครู					
ข้อ	ด้านการพัฒนาแผนการสอนให้สามารถปฏิบัติได้จริงในชั้นเรียน	\bar{X}	SD	แปลผล	อันดับ
1	จัดทำและใช้แผนการจัดการเรียนรู้ที่มีองค์ประกอบต่าง ๆ ครบถ้วนและมีความสัมพันธ์กัน	4.20	.56	มาก	6
2	วิเคราะห์ผู้เรียนเพื่อใช้เป็นข้อมูลในการจัดทำแผนการจัดการเรียนรู้	4.22	.62	มาก	5
3	ใช้แผนการจัดการเรียนรู้ที่เน้นผู้เรียนเป็นสำคัญ และมีกิจกรรมที่ตอบสนองความแตกต่างระหว่างบุคคล	4.30	.63	มาก	2
4	ใช้แผนการจัดการเรียนรู้ที่เน้นผู้เรียนเป็นสำคัญ โดยให้ผู้เรียนได้ลงมือปฏิบัติจริงมากขึ้น	4.32	.62	มาก	1

ตารางที่ 5 (ต่อ)

สภาพการปฏิบัติงานของครู					
ข้อ	ด้านการพัฒนาแผนการสอนให้สามารถปฏิบัติ ได้จริงในชั้นเรียน	\bar{X}	SD	แปลผล	อันดับ
5	ใช้แผนการจัดการเรียนรู้ที่ใช้นักกิจกรรม การปฏิบัติตามกระบวนการแสวงหาความรู้และ การสร้างความรู้	4.27	.59	มาก	3
6	ดำเนินการปรับปรุงแผนการจัดการเรียนรู้ ให้มีองค์ประกอบต่าง ๆ ครบถ้วนและ มีความสัมพันธ์กัน	4.18	.67	มาก	8
7	ปรับปรุงแผนการจัดการเรียนรู้ที่เน้นผู้เรียน เป็นสำคัญ โดยให้ผู้เรียนได้ปฏิบัติจริงมากขึ้น	4.19	.67	มาก	7
8	ปรับปรุงแผนการจัดการเรียนรู้ที่สอดคล้องกับ ความสามารถของผู้เรียนและข้อจำกัดของ สถานศึกษา	4.15	.66	มาก	10
9	สร้างและพัฒนาแผนการจัดการเรียนรู้ ให้มีองค์ประกอบต่าง ๆ ครบถ้วนและ มีความสัมพันธ์กัน	4.09	.66	มาก	12
10	สร้างและพัฒนาแผนการจัดการเรียนรู้ที่เน้น ผู้เรียนเป็นสำคัญ โดยจัดกิจกรรมการเรียน การสอนที่เน้นให้ผู้เรียนเป็นผู้ปฏิบัติและค้นหา คำตอบด้วยตนเอง	4.17	.65	มาก	9
11	สร้างและพัฒนาแผนการจัดการเรียนรู้ที่ สอดคล้องกับความสามารถของผู้เรียนและ ข้อจำกัดของสถานศึกษา	4.13	.66	มาก	11
12	จัดกิจกรรมการเรียนการสอนที่หลากหลาย เพื่อให้ผู้เรียนบรรลุวัตถุประสงค์การเรียนรู้	4.24	.70	มาก	4
รวมเฉลี่ย		4.21	.54	มาก	

จากตารางที่ 5 พบว่า สภาพการปฏิบัติงานของครูของโรงเรียนขนาดเล็ก สังกัดสำนักงานเขตพื้นที่การศึกษาประถมศึกษา ด้านการพัฒนาแผนการสอนให้สามารถปฏิบัติได้จริงในชั้นเรียน ภาพรวมอยู่ในระดับมาก โดยมีค่าเฉลี่ย เท่ากับ 4.21 และเมื่อพิจารณาเป็นรายข้อ พบว่า สภาพการปฏิบัติงานของครูอยู่ในระดับมากทุกข้อ โดยเรียงลำดับจากข้อที่มีค่าเฉลี่ยสูงสุดจากมากไปหาน้อย ดังนี้ ใช้แผนการจัดการเรียนรู้ที่ใช้นักเรียนเป็นสำคัญ โดยให้ผู้เรียนได้ลงมือปฏิบัติจริงมากขึ้น ใช้แผนการจัดการเรียนรู้ที่เน้นนักเรียนเป็นสำคัญและมีกิจกรรมที่ตอบสนองความแตกต่างระหว่างบุคคล ใช้แผนการจัดการเรียนรู้ที่เน้นกิจกรรมการปฏิบัติตามกระบวนการแสวงหาความรู้และการสร้างความรู้ จัดกิจกรรมการเรียนการสอนที่หลากหลาย เพื่อให้ผู้เรียนบรรลุวัตถุประสงค์การเรียนรู้ วิเคราะห์ผู้เรียนเพื่อใช้เป็นข้อมูลในการจัดทำแผนการจัดการเรียนรู้ จัดทำและใช้แผนการจัดการเรียนรู้ที่มีองค์ประกอบต่าง ๆ ครบถ้วนและมีความสัมพันธ์กัน ปรับปรุงแผนการจัดการเรียนรู้ที่เน้นนักเรียนเป็นสำคัญ โดยให้ผู้เรียนได้ปฏิบัติจริงมากขึ้น ดำเนินการปรับปรุงแผนการจัดการเรียนรู้ให้มีองค์ประกอบต่าง ๆ ครบถ้วนและมีความสัมพันธ์กัน สร้างและพัฒนาแผนการจัดการเรียนรู้ที่เน้นนักเรียนเป็นสำคัญ โดยจัดกิจกรรมการเรียนการสอนที่เน้นให้ผู้เรียนเป็นผู้ปฏิบัติและค้นหาคำตอบด้วยตนเอง ปรับปรุงแผนการจัดการเรียนรู้ที่สอดคล้องกับความสามารถของผู้เรียนและข้อจำกัดของสถานศึกษา สร้างและพัฒนาแผนการจัดการเรียนรู้ที่สอดคล้องกับความสามารถของผู้เรียนและข้อจำกัดของสถานศึกษา และสร้างและพัฒนาแผนการจัดการเรียนรู้ให้มีองค์ประกอบต่าง ๆ ครบถ้วนและมีความสัมพันธ์กัน

ตารางที่ 6 ค่าเฉลี่ยและส่วนเบี่ยงเบนมาตรฐานของสภาพการปฏิบัติงานของครูของโรงเรียนขนาดเล็ก ด้านการพัฒนาสื่อการเรียนการสอนให้มีประสิทธิภาพอยู่เสมอ

สภาพการปฏิบัติงานของครู					
ข้อ	ด้านการพัฒนาสื่อการเรียนการสอน ให้มีประสิทธิภาพอยู่เสมอ	\bar{X}	SD	แปลผล	อันดับ
1	สื่อการเรียนการสอนที่มีความสัมพันธ์กับ องค์ประกอบของการสอน คือ ผู้เรียน กิจกรรม การเรียนรู้ และจุดประสงค์การเรียนรู้	4.19	.68	มาก	1
2	ใช้สื่อการเรียนการสอนที่มีความหลากหลาย ตอบสนองความแตกต่างและความต้องการของ ผู้เรียน เน้นการลงมือปฏิบัติจริง	4.14	.78	มาก	4

ตารางที่ 6 (ต่อ)

สภาพการปฏิบัติงานของครู					
ข้อ	ด้านการพัฒนาสื่อการเรียนการสอน ให้มีประสิทธิภาพอยู่เสมอ	\bar{X}	SD	แปลผล	อันดับ
3	ครูใช้สื่อการเรียนการสอนตามความรู้สึกรู้สึกนึกคิด และการตัดสินใจของตนเอง	3.82	.95	มาก	11
4	เลือกใช้สื่อการเรียนการสอนได้เหมาะสมกับ จุดประสงค์การเรียนรู้ เนื้อหา กิจกรรม และ ความสนใจของผู้เรียน	4.17	.63	มาก	3
5	ผู้เรียนมีส่วนร่วมในการใช้และบำรุงรักษา สื่อการเรียนการสอน	4.09	.67	มาก	5
6	สื่อมีความหลากหลาย ตอบสนองความแตกต่าง ของผู้เรียน	4.03	.72	มาก	6
7	เปิดโอกาสให้ครูได้ใช้สื่อการเรียนการสอน ตามความรู้สึกรู้สึกนึกคิด และการตัดสินใจของ ตนเอง	4.02	.79	มาก	7
8	ผู้เรียนมีส่วนร่วมในการคิดค้น ผลิต และ ใช้สื่อการเรียนการสอน รวมทั้งการบำรุงรักษา สื่อการเรียนการสอน	4.00	.73	มาก	8
9	ใช้สื่อการเรียนการสอนที่หาง่าย ผลิตมาจากวัสดุ ในห้องเรียน มีความเหมาะสม	4.18	.65	มาก	2
10	ประเมินผลการใช้สื่อและปรับปรุงสื่อการเรียน การสอนให้เหมาะสมยิ่งขึ้น	3.99	.76	มาก	9
11	เผยแพร่การใช้สื่อการเรียนการสอนที่มี ประสิทธิภาพ	3.84	.81	มาก	10
รวมเฉลี่ย		4.04	.57	มาก	

จากตารางที่ 6 พบว่า สภาพการปฏิบัติงานของครูของโรงเรียนขนาดเล็ก สังกัดสำนักงานเขตพื้นที่การศึกษาประถมศึกษา ด้านการพัฒนาสื่อการเรียนการสอน ให้มีประสิทธิภาพอยู่เสมอ ภาพรวมอยู่ในระดับมาก โดยมีค่าเฉลี่ยเท่ากับ 4.04 และเมื่อพิจารณาเป็นรายข้อ พบว่า สภาพ

การปฏิบัติงานของครูอยู่ในระดับมากทุกข้อ โดยเรียงลำดับจากข้อที่มีค่าเฉลี่ยสูงสุดจากมากไปหาน้อย ดังนี้ สื่อการเรียนการสอนที่มีความสัมพันธ์กับองค์ประกอบของการสอน คือ ผู้เรียน กิจกรรมการเรียนรู้ และจุดประสงค์การเรียนรู้ ใช้สื่อการเรียนการสอนที่หาง่าย ผลิตมาจากวัสดุในท้องถิ่น มีความเหมาะสม เลือกใช้สื่อการเรียนการสอนได้เหมาะสมกับจุดประสงค์การเรียนรู้ เนื้อหา กิจกรรม และความสนใจของผู้เรียน ใช้สื่อการเรียนการสอนที่มีความหลากหลาย ตอบสนองความแตกต่างและความต้องการของผู้เรียน เน้นการลงมือปฏิบัติจริง ผู้เรียนมีส่วนร่วมในการใช้และบำรุงรักษาสื่อการเรียนการสอน สื่อมีความหลากหลาย ตอบสนองความแตกต่างของผู้เรียน เปิดโอกาสให้ครูได้ใช้สื่อการเรียนการสอนตามความรู้สึนึกคิด และการตัดสินใจของตนเอง ผู้เรียนมีส่วนร่วมในการคิดค้นผลิต และใช้สื่อการเรียนการสอน รวมทั้งการบำรุงรักษาสื่อการเรียนการสอน ประเมินผลการใช้สื่อและปรับปรุงสื่อการเรียนการสอนให้เหมาะสมยิ่งขึ้น และเผยแพร่การใช้สื่อการเรียนการสอนที่มีประสิทธิภาพ

ตารางที่ 7 ค่าเฉลี่ยและส่วนเบี่ยงเบนมาตรฐานของสภาพการปฏิบัติงานของครูของโรงเรียนขนาดเล็ก ด้านการจัดกิจกรรมการเรียนการสอนให้ผู้เรียนรู้จักคิดวิเคราะห์ คิดสร้างสรรค์ โดยเน้นผลถาวรที่เกิดแก่ผู้เรียน

สภาพการปฏิบัติงานของครู ด้านการจัดกิจกรรม					
ข้อ	การเรียนการสอนให้ผู้เรียนรู้จักคิดวิเคราะห์ คิดสร้างสรรค์โดยเน้นผลถาวรที่เกิดแก่ผู้เรียน	\bar{X}	SD	แปล ผล	อันดับ
1	จัดกิจกรรมการเรียนการสอน โดยครูเป็นผู้บรรยาย	3.79	.90	มาก	10
2	จัดกิจกรรมการเรียนการสอน โดยสาธิตให้ผู้เรียน ปฏิบัติตาม	4.02	.71	มาก	7
3	จัดกิจกรรมการเรียนการสอน โดยให้ผู้เรียน ทำตามข้อกำหนด	3.89	.72	มาก	9
4	จัดกิจกรรมการเรียนการสอน โดยผู้สอนเป็น ผู้ช่วยเหลือ แนะนำให้ผู้เรียนลงมือทำงานตาม กระบวนการสร้างความคิดรวบยอด	4.17	.71	มาก	2
5	จัดกิจกรรมการเรียนการสอน โดยให้ผู้เรียน ค้นคว้าหาความรู้และสรุปความคิดรวบยอดได้ ด้วยตนเอง	4.12	.64	มาก	5

ตารางที่ 7 (ต่อ)

สภาพการปฏิบัติงานของครู ด้านการจัดกิจกรรม					
ข้อ	การเรียนการสอนให้ผู้เรียนรู้จักคิดวิเคราะห์ คิดสร้างสรรค์โดยเน้นผลถาวรที่เกิดแก่ผู้เรียน	\bar{X}	SD	แปล ผล	อันดับ
6	กระตุ้นให้ผู้เรียนค้นคว้าหาความรู้และพัฒนา ความรู้ให้สมบูรณ์ยิ่งขึ้น โดยการใช้สถานการณ์ ต่าง ๆ อย่างหลากหลาย	4.22	.65	มาก	1
7	ผู้เรียนเลือกและปฏิบัติงานตามความสามารถของ ผู้เรียน	4.09	.70	มาก	6
8	ผู้เรียนประเมินตนเอง ปรับปรุงตนเอง และ กำหนดเป้าหมายการเรียนรู้ในขั้นต่อไปด้วย ตนเอง	3.94	.79	มาก	8
9	จัดกิจกรรมการเรียนการสอนที่มุ่งเน้น กระบวนการ มุ่งสร้างนิสัยในการปฏิบัติจนเป็น บุคลิกภาพถาวรติดตัวผู้เรียนตลอดไป	4.17	.65	มาก	3
10	ครูทำหน้าที่หรือแสดงบทบาทในฐานะ ผู้อำนวยความสะดวกไม่ใช่ผู้สอนหรือผู้บอก	4.13	.67	มาก	4
รวมเฉลี่ย		4.05	.54	มาก	

จากตารางที่ 7 พบว่า สภาพการปฏิบัติงานของครูของโรงเรียนขนาดเล็ก สังกัดสำนักงาน
เขตพื้นที่การศึกษาประถมศึกษา ด้านการจัดกิจกรรมการเรียนการสอนให้ผู้เรียนรู้จักคิดวิเคราะห์
คิดสร้างสรรค์ โดยเน้นผลถาวรที่เกิดแก่ผู้เรียน ภาพรวมอยู่ในระดับมาก โดยมีค่าเฉลี่ยเท่ากับ 4.05
และเมื่อพิจารณาเป็นรายข้อ พบว่า สภาพการปฏิบัติงานของครูอยู่ในระดับมากทุกข้อ โดยเรียง
ลำดับจากข้อที่มีค่าเฉลี่ยสูงสุดจากมากไปหาน้อย ดังนี้ กระตุ้นให้ผู้เรียนค้นคว้าหาความรู้และ
พัฒนาความรู้ให้สมบูรณ์ยิ่งขึ้น โดยการใช้สถานการณ์ต่าง ๆ อย่างหลากหลาย จัดกิจกรรมการเรียน
การสอน โดยผู้สอนเป็นผู้ช่วยเหลือ แนะนำให้ผู้เรียนลงมือทำงานตามกระบวนการสร้างความคิด
รวบยอด จัดกิจกรรมการเรียนการสอนที่มุ่งเน้นกระบวนการ มุ่งสร้างนิสัยในการปฏิบัติจนเป็น
บุคลิกภาพถาวรติดตัวผู้เรียนตลอดไป ครูทำหน้าที่หรือแสดงบทบาทในฐานะผู้อำนวยความสะดวก
ไม่ใช่ผู้สอนหรือผู้บอก จัดกิจกรรมการเรียนการสอน โดยให้ผู้เรียนค้นคว้าหาความรู้และสรุป
ความคิดรวบยอดได้ด้วยตนเอง ผู้เรียนเลือกและปฏิบัติงานตามความสามารถของผู้เรียน จัดกิจกรรม

การเรียนการสอน โดยสาธิตให้ผู้เรียนปฏิบัติตาม ผู้เรียนประเมินตนเอง ปรับปรุงตนเอง และ กำหนดเป้าหมายการเรียนรู้ในขั้นต่อไปด้วยตนเอง จัดกิจกรรมการเรียนการสอน โดยให้ผู้เรียน ทำตามข้อกำหนด และจัดกิจกรรมการเรียนการสอน โดยครูเป็นผู้บรรยาย

ตารางที่ 8 ค่าเฉลี่ยและส่วนเบี่ยงเบนมาตรฐานของสภาพการปฏิบัติงานของครูของโรงเรียน ขนาดเล็ก ด้านการรายงานผลการพัฒนาคุณภาพผู้เรียน ได้อย่างมีระบบ

สภาพการปฏิบัติงานของครู					
ข้อ	ด้านการรายงานผลการพัฒนาคุณภาพผู้เรียนได้อย่างมีระบบ	\bar{X}	SD	แปลผล	อันดับ
1	รายงานข้อมูลสภาพปัญหา ความต้องการและเป้าหมายในการพัฒนาผู้เรียนที่เป็นภาพรวม กลุ่มใหญ่หรือผู้เรียนในชั้นเรียน	4.09	.71	มาก	2
2	ใช้เทคนิควิธีการ หรือนวัตกรรมที่นำเสนอที่ใช้กับผู้เรียนเป็นแบบเดียวกันทั้งชั้นเรียน	3.95	.81	มาก	12
3	รายงานผลการใช้เทคนิค วิธีการ หรือนวัตกรรมในการพัฒนาผู้เรียนภาพรวมของการพัฒนาผู้เรียนทั้งชั้นเรียน	4.00	.72	มาก	10
4	เสนอแนะวิธีการปฏิบัติใหม่ ๆ ต่อผู้เรียน เหมือนกันทั้งชั้นเรียน	4.09	.68	มาก	3
5	รายงานข้อมูลสภาพปัญหา ความต้องการและเป้าหมายของการพัฒนาผู้เรียนที่จำแนกเป็นกลุ่มเก่ง กลุ่มปานกลาง กลุ่มอ่อน หรือกลุ่มเฉพาะอย่างอื่น ๆ	4.09	.67	มาก	5
6	ใช้เทคนิควิธีการ หรือนวัตกรรมที่นำเสนอในการพัฒนาผู้เรียน สนองตอบต่อสภาพของผู้เรียนรายกลุ่ม	4.09	.68	มาก	3
7	รายงานผลการใช้เทคนิควิธีการ หรือนวัตกรรมที่แสดงถึงพัฒนาการของผู้เรียนเป็นรายกลุ่ม	3.99	.71	มาก	11
8	ข้อเสนอแนะในการพัฒนาผู้เรียนสอดคล้องต่อการพัฒนาผู้เรียนในแต่ละระดับชั้นเรียน	4.06	.68	มาก	8

ตารางที่ 8 (ต่อ)

สภาพการปฏิบัติงานของครู					
ข้อ	ด้านการรายงานผลการพัฒนาคุณภาพผู้เรียน ได้อย่างมีระบบ	\bar{X}	SD	แปลผล	อันดับ
9	รายงานข้อมูลสภาพปัญหา ความต้องการและ เป้าหมายในการพัฒนาผู้เรียนที่จำแนกเป็น รายบุคคล	4.08	.69	มาก	6
10	ใช้เทคนิค วิธีการและนวัตกรรมที่นำเสนอใน การพัฒนาผู้เรียนสนองตอบต่อสภาพ ความแตกต่าง ความสนใจและความต้องการ ของผู้เรียนเป็นรายบุคคล	4.07	.70	มาก	7
11	รายงานผลการใช้เทคนิค วิธีการ หรือนวัตกรรม ที่แสดงถึงพัฒนาการของผู้เรียนเป็นรายบุคคล	4.02	.74	มาก	9
12	ใช้ข้อมูลในการพัฒนาผู้เรียนเป็นรายบุคคล	4.24	.72	มาก	1
รวมเฉลี่ย		4.06	.55	มาก	

จากตารางที่ 8 พบว่า สภาพการปฏิบัติงานของครูของ โรงเรียนขนาดเล็ก สังกัดสำนักงาน
เขตพื้นที่การศึกษาประถมศึกษา ด้านการรายงานผลการพัฒนาคุณภาพผู้เรียนได้อย่างมีระบบ
ภาพรวมอยู่ในระดับมาก โดยมีค่าเฉลี่ยเท่ากับ 4.06 และเมื่อพิจารณาเป็นรายข้อ พบว่า สภาพ
การปฏิบัติงานของครูอยู่ในระดับมากทุกข้อ โดยเรียงลำดับจากข้อที่มีค่าเฉลี่ยสูงสุดจากมากไปหา
น้อย ดังนี้ ใช้ข้อมูลในการพัฒนาผู้เรียนเป็นรายบุคคล รายงานข้อมูลสภาพปัญหา ความต้องการ
และเป้าหมายในการพัฒนาผู้เรียนที่เป็นภาพรวมกลุ่มใหญ่หรือผู้เรียนในชั้นเรียน เสนอแนะวิธีการ
ปฏิบัติใหม่ ๆ ต่อผู้เรียนเหมือนกัน ทั้งชั้นเรียน ใช้เทคนิควิธีการ หรือนวัตกรรมที่นำเสนอใน
การพัฒนาผู้เรียน สนองตอบต่อสภาพของผู้เรียนรายกลุ่ม รายงานข้อมูลสภาพปัญหา ความต้องการ
และเป้าหมายของการพัฒนาผู้เรียนที่จำแนกเป็นกลุ่มเก่ง กลุ่มปานกลาง กลุ่มอ่อน หรือกลุ่มเฉพาะ
อย่างอื่น ๆ รายงานข้อมูลสภาพปัญหา ความต้องการ และเป้าหมายในการพัฒนาผู้เรียนที่จำแนกเป็น
รายบุคคล ใช้เทคนิค วิธีการและนวัตกรรมที่นำเสนอในการพัฒนาผู้เรียนสนองตอบต่อสภาพความ
แตกต่าง ความสนใจและความต้องการของผู้เรียนเป็นรายบุคคล ข้อเสนอแนะในการพัฒนาผู้เรียน
สอดคล้องต่อการพัฒนาผู้เรียนในแต่ละระดับชั้นเรียน รายงานผลการใช้เทคนิค วิธีการหรือ
นวัตกรรมที่แสดงถึงพัฒนาการของผู้เรียนเป็นรายบุคคล รายงานผลการใช้เทคนิค วิธีการหรือ

นวัตกรรมในการพัฒนาผู้เรียนภาพรวมของการพัฒนาผู้เรียนทั้งชั้นเรียน รายงานผลการใช้เทคนิค
วิธีการ หรือนวัตกรรมที่แสดงถึงพัฒนาการของผู้เรียนเป็นรายกลุ่ม และใช้เทคนิควิธีการ หรือ
นวัตกรรมที่นำเสนอที่ใช้กับผู้เรียนเป็นแบบเดียวกันทั้งชั้นเรียน

ตารางที่ 9 ค่าเฉลี่ยและส่วนเบี่ยงเบนมาตรฐานของสภาพการปฏิบัติงานของครูของโรงเรียน
ขนาดเล็ก ด้านการปฏิบัติตนเป็นแบบอย่างที่ดีแก่ผู้เรียน

ข้อ	สภาพการปฏิบัติงานของครู ด้านการปฏิบัติตนเป็นแบบอย่างที่ดีแก่ผู้เรียน	\bar{X}	SD	แปลผล	อันดับ
1	แต่งกายสะอาด สุภาพ เรียบร้อย เหมาะสม กับกาลเทศะ	4.61	.56	มากที่สุด	5
2	ใช้วาจาที่สุภาพ อ่อนโยน	4.61	.51	มากที่สุด	6
3	มีความประพฤติเรียบร้อย	4.64	.53	มากที่สุด	3
4	มีความเมตตากรุณาต่อผู้เรียน	4.65	.48	มากที่สุด	1
5	มีความรับผิดชอบและปฏิบัติงานด้วย ความขยันขันแข็ง	4.60	.53	มากที่สุด	7
6	เป็นที่ปรึกษา ให้คำแนะนำในการแก้ไขข้อบกพร่อง ของผู้เรียนอย่างสร้างสรรค์	4.57	.54	มากที่สุด	8
7	มีน้ำใจ โอบอ้อมอารี เอื้อเฟื้อเผื่อแผ่	4.63	.49	มากที่สุด	4
8	มีความยุติธรรม	4.64	.56	มากที่สุด	2
9	กระตุ้นให้ผู้เรียนปฏิบัติกิจกรรมอยู่เสมอ	4.49	.59	มาก	9
10	แก้ไขข้อบกพร่องของผู้เรียน	4.46	.57	มาก	11
11	สร้างแรงจูงใจในการเรียนแก่ผู้เรียน	4.48	.56	มาก	10
12	สอดแทรกเรื่องการปฏิบัติตน หรือเรื่อง ที่สร้างสรรค์ในทางที่เหมาะสมในกระบวน การเรียนการสอนอยู่เสมอ	4.41	.67	มาก	12
13	เปิดโอกาสให้ผู้เรียนแสดงความคิดเห็นเกี่ยวกับ พฤติกรรมของครูในสถานศึกษา	4.22	.76	มาก	15
14	เปิดโอกาสให้ผู้เรียนตัดสินใจเลือกปฏิบัติหรือ แสดงพฤติกรรมที่เหมาะสมด้วยตนเอง	4.27	.74	มาก	14
15	เผยแพร่วิธีการที่ถูกต้องในการสร้างคุณธรรม	4.35	.63	มาก	13
รวมเฉลี่ย		4.51	.43	มากที่สุด	

จากตารางที่ 9 พบว่า สภาพการปฏิบัติงานของครูของโรงเรียนขนาดเล็ก สังกัดสำนักงานเขตพื้นที่การศึกษาประถมศึกษา ด้านการปฏิบัติคนเป็นแบบอย่างที่ดีแก่ผู้เรียน ภาพรวมอยู่ในระดับมากที่สุด โดยมีค่าเฉลี่ยเท่ากับ 4.51 และเมื่อพิจารณาเป็นรายข้อ พบว่า สภาพการปฏิบัติงานของครูอยู่ในระดับมากที่สุดและระดับมาก ข้อที่มีระดับมากที่สุด โดยเรียงลำดับจากข้อที่มีค่าเฉลี่ยสูงสุดจากมากไปหาน้อย ดังนี้ มีความเมตตากรุณาต่อผู้เรียน มีความยุติธรรม มีความประพฤติเรียบร้อย มีน้ำใจโอบอ้อมอารี เอื้อเฟื้อเผื่อแผ่ แต่งกายสะอาด สุภาพ เรียบร้อย เหมาะสมกับกาลเทศะ ใช้วาจาที่สุภาพ อ่อนโยน มีความรับผิดชอบและปฏิบัติงานด้วยความขยันขันแข็ง เป็นที่ปรึกษาให้คำแนะนำในการแก้ไขข้อบกพร่องของผู้เรียนอย่างสร้างสรรค์ ข้อที่อยู่ในระดับมาก โดยเรียงลำดับจากข้อที่มีค่าเฉลี่ยสูงสุดจากมากไปหาน้อย ดังนี้ กระตุ้นให้ผู้เรียนปฏิบัติกิจกรรมอยู่เสมอ สร้างแรงจูงใจในการเรียนแก่ผู้เรียน แก้ไขข้อบกพร่องของผู้เรียน สอดแทรกเรื่องการปฏิบัติตนหรือเรื่องที่สร้างสรรค์ในทางที่เหมาะสมในกระบวนการเรียนการสอนอยู่เสมอ เผยแพร่วิธีการที่ถูกต้องในการสร้างคุณธรรม เปิดโอกาสให้ผู้เรียนตัดสินใจเลือกปฏิบัติหรือแสดงพฤติกรรมที่เหมาะสมด้วยตนเอง และเปิดโอกาสให้ผู้เรียนแสดงความคิดเห็นเกี่ยวกับพฤติกรรมของครูในสถานศึกษา

ตารางที่ 10 ค่าเฉลี่ยและส่วนเบี่ยงเบนมาตรฐานของสภาพการปฏิบัติงานของครูของโรงเรียนขนาดเล็ก ด้านความร่วมมือกับผู้อื่นในสถานศึกษาอย่างสร้างสรรค์

สภาพการปฏิบัติงานของครู					
ข้อ	ด้านความร่วมมือกับผู้อื่นในสถานศึกษา อย่างสร้างสรรค์	\bar{X}	SD	แปลผล	อันดับ
1	มีความเข้าใจงานและปฏิบัติงานได้ถูกต้อง	4.44	.57	มาก	6
2	ปฏิบัติงานที่ได้รับมอบหมายได้สำเร็จ ตามวัตถุประสงค์ ครบถ้วน สมบูรณ์	4.38	.62	มาก	12
3	ปฏิบัติงานที่ได้รับมอบหมายด้วยความเต็มใจ และยอมรับผลกระทบจากการปฏิบัติงาน	4.48	.52	มาก	3
4	ร่วมวางแผนและแบ่งงานกันทำกับเพื่อน ร่วมงาน	4.45	.57	มาก	5
5	ปฏิบัติงานอย่างสร้างสรรค์โดยยึดประโยชน์ ของส่วนรวม	4.46	.55	มาก	4

ตารางที่ 10 (ต่อ)

สภาพการปฏิบัติงานของครู					
ข้อ	ด้านความร่วมมือกับผู้อื่นในสถานศึกษา อย่างสร้างสรรค์	\bar{X}	SD	แปลผล	อันดับ
6	มีความพึงพอใจในการมีส่วนร่วมหรือมี บทบาทของตนที่ทำให้ผลงานบรรลุเป้าหมาย	4.44	.57	มาก	6
7	ปฏิบัติงานของสถานศึกษาบรรลุเป้าหมาย	4.41	.58	มาก	10
8	เป็นผู้นำในการวางแผนพัฒนางานตาม เป้าหมาย ได้อย่างครอบคลุมและสัมพันธ์กับงานอื่น ๆ ที่เกี่ยวข้อง	4.28	.63	มาก	13
9	เป็นผู้นำในการพัฒนางานอย่างมีประสิทธิภาพ และเป็นระบบ	4.28	.63	มาก	13
10	ช่วยเหลือให้ความร่วมมือในการพัฒนา ผู้ร่วมงาน เพื่อพัฒนางานให้มีประสิทธิภาพและเป็นระบบ	4.42	.55	มาก	9
11	ประเมินผลการปฏิบัติงานของตนเองและกลุ่ม ในสถานศึกษา เพื่อนำมาพัฒนาและปรับปรุง งาน	4.40	.59	มาก	11
12	ปฏิบัติงานในเชิงสร้างสรรค์ โดยยึดประโยชน์ ของส่วนรวมมากกว่าส่วนตน	4.50	.55	มาก ที่สุด	1
13	ปฏิบัติงานตามความรู้ ความสามารถ และ ความถนัดของตน	4.49	.52	มาก	2
14	มีความเข้าใจงานและปฏิบัติงานได้ถูกต้อง	4.44	.57	มาก	6
รวมเฉลี่ย		4.51	.43	มาก ที่สุด	

จากตารางที่ 10 พบว่า สภาพการปฏิบัติงานของครูของโรงเรียนขนาดเล็ก สังกัด
สำนักงานเขตพื้นที่การศึกษาประถมศึกษา ด้านความร่วมมือกับผู้อื่นในสถานศึกษาอย่างสร้างสรรค์
ภาพรวมอยู่ในระดับมาก โดยมีค่าเฉลี่ยเท่ากับ 4.43 และเมื่อพิจารณาเป็นรายข้อ พบว่า สภาพ

การปฏิบัติงานของครูอยู่ในระดับมากที่สุดและระดับมาก ข้อที่มีระดับมากที่สุด โดยเรียงลำดับจาก ข้อที่มีค่าเฉลี่ยสูงสุดจากมากไปหาน้อย ดังนี้ ให้เกียรติ ยกย่อง และชื่นชมความสามารถของเพื่อนร่วมงาน และปฏิบัติงานในเชิงสร้างสรรค์ โดยยึดประโยชน์ของส่วนรวมมากกว่าส่วน ข้อที่อยู่ในระดับมาก โดยเรียงลำดับจากข้อที่มีค่าเฉลี่ยสูงสุดจากมากไปหาน้อย ดังนี้ ปฏิบัติงานตามความรู้ความสามารถ และความถนัดของตน ปฏิบัติงานที่ได้รับมอบหมายด้วยความเต็มใจและยอมรับผลกระทบจากการปฏิบัติงาน ปฏิบัติงานอย่างสร้างสรรค์โดยยึดประโยชน์ของส่วนรวม ร่วมวางแผนและแบ่งงานกันทำกับเพื่อนร่วมงาน มีความเข้าใจงานและปฏิบัติงานได้ถูกต้อง มีความพึงพอใจในการมีส่วนร่วมหรือมีบทบาทของตนที่ทำให้ผลงานบรรลุเป้าหมาย ช่วยเหลือให้ความร่วมมือในการพัฒนาผู้ร่วมงาน เพื่อพัฒนางานให้มีประสิทธิภาพและเป็นระบบ ปฏิบัติงานของสถานศึกษาบรรลุเป้าหมาย ประเมินผลการปฏิบัติงานของตนเองและกลุ่มในสถานศึกษา เพื่อนำมาพัฒนาและปรับปรุงงาน ปฏิบัติงานที่ได้รับมอบหมายได้สำเร็จตามวัตถุประสงค์ ครบถ้วน สมบูรณ์ เป็นผู้นำในการวางแผนพัฒนางานตามเป้าหมายได้อย่างครอบคลุมและสัมพันธ์กับงานอื่น ๆ ที่เกี่ยวข้อง และเป็นผู้นำในการพัฒนางานอย่างมีประสิทธิภาพและเป็นระบบ

ตารางที่ 11 ค่าเฉลี่ยและส่วนเบี่ยงเบนมาตรฐานของสภาพการปฏิบัติงานของครูของโรงเรียนขนาดเล็ก ด้านความร่วมมือกับผู้อื่นในชุมชนอย่างสร้างสรรค์

สภาพการปฏิบัติงานของครู					
ข้อ	ด้านความร่วมมือกับผู้อื่นในชุมชนอย่างสร้างสรรค์	\bar{X}	SD	แปลผล	อันดับ
1	มีความรู้ความเข้าใจเกี่ยวกับงานชุมชน	4.40	.63	มาก	3
2	ปฏิบัติงานด้านการศึกษาเกี่ยวกับชุมชนได้สำเร็จตามวัตถุประสงค์	4.34	.62	มาก	8
3	ปฏิบัติงานด้านการศึกษาเกี่ยวกับชุมชนด้วยความเต็มใจ	4.45	.62	มาก	1
4	มีส่วนร่วมในการวางแผนพัฒนาชุมชนทางด้านการศึกษา โดยยึดประโยชน์ส่วนรวมเป็นหลัก	4.40	.69	มาก	2
5	การปฏิบัติงานเกี่ยวกับชุมชนบรรลุวัตถุประสงค์อย่างมีประสิทธิภาพตามที่วางไว้	4.34	.60	มาก	10
6	ปฏิบัติงานทางการศึกษาเกี่ยวกับชุมชนโดยเต็มใจรับผลกระทบจากการปฏิบัติงาน	4.34	.61	มาก	9

ตารางที่ 11 (ต่อ)

สภาพการปฏิบัติงานของครู					
ข้อ	ด้านความร่วมมือกับผู้อื่นในชุมชนอย่างสร้างสรรค์	\bar{X}	SD	แปลผล	อันดับ
7	ร่วมวางแผนงานและแบ่งงานกันทำอย่างเป็นระบบ	4.37	.61	มาก	6
8	ปฏิบัติงานอย่างสร้างสรรค์ โดยยึดถือประโยชน์ของส่วนรวม	4.40	.62	มาก	4
9	มีความพึงพอใจในระหว่างการปฏิบัติงานชุมชน	4.39	.61	มาก	5
10	ให้ความรู้ ข้อเสนอแนะ แนวทางในการแก้ปัญหาแก่ชุมชนในด้านต่าง ๆ	4.28	.66	มาก	12
11	มีความพึงพอใจในบทบาทของตนที่ช่วยให้ผลงานทางการศึกษาที่เกี่ยวข้องกับชุมชนบรรลุเป้าหมาย	4.35	.62	มาก	7
12	เป็นผู้นำในการวางแผนพัฒนาชุมชนได้อย่างครอบคลุมและสัมพันธ์กับงานอื่น ๆ ที่เกี่ยวข้อง	4.21	.68	มาก	15
13	เป็นผู้นำในการพัฒนางาน ทำให้งานมีประสิทธิภาพเป็นระบบ	4.22	.70	มาก	13
14	เป็นผู้นำในการวางแผนพัฒนาการศึกษาเพื่อพัฒนาชุมชน	4.17	.70	มาก	16
15	ช่วยเหลือและพัฒนาผู้ร่วมงานของชุมชนเพื่อพัฒนางานให้มีประสิทธิภาพและเป็นระบบ	4.30	.63	มาก	11
16	ประเมินผลการปฏิบัติงานของตนเองและกลุ่มเพื่อนำมาพัฒนาปรับปรุงงาน	4.22	.66	มาก	14
รวมเฉลี่ย		4.32	.53	มาก	

จากตารางที่ 11 พบว่า สภาพการปฏิบัติงานของครูของโรงเรียนขนาดเล็ก สังกัดสำนักงานเขตพื้นที่การศึกษาประถมศึกษา ด้านความร่วมมือกับผู้อื่นในชุมชนอย่างสร้างสรรค์ ภาพรวมอยู่ในระดับมาก โดยมีค่าเฉลี่ยเท่ากับ 4.32 และเมื่อพิจารณาเป็นรายข้อ พบว่า สภาพการปฏิบัติงานของครู อยู่ในระดับมากทุกข้อ โดยเรียงลำดับจากข้อที่มีค่าเฉลี่ยสูงสุดจากมากไปหา

น้อย ดังนั้น ปฏิบัติงานด้านการศึกษาก็เกี่ยวกับชุมชนด้วยความเต็มใจ มีส่วนร่วมในการวางแผนพัฒนาชุมชนทางด้านการศึกษา โดยยึดประโยชน์ส่วนรวมเป็นหลัก มีความรู้ความเข้าใจเกี่ยวกับงานชุมชน ปฏิบัติงานอย่างสร้างสรรค์ โดยยึดถือประโยชน์ของส่วนรวม มีความพึงพอใจในระหว่าง การปฏิบัติงานชุมชน ร่วมวางแผนและแบ่งงานกันทำอย่างเป็นระบบ มีความพึงพอใจในบทบาทของตนที่ช่วยให้ผลงานทางการศึกษาที่เกี่ยวข้องกับชุมชนบรรลุเป้าหมาย ปฏิบัติงานด้านการศึกษาเกี่ยวกับชุมชน ได้สำเร็จ ปฏิบัติงานทางการศึกษาเกี่ยวกับชุมชน โดยเต็มใจรับผลกระทบจากการปฏิบัติงาน การปฏิบัติงานเกี่ยวกับชุมชนบรรลุวัตถุประสงค์อย่างมีประสิทธิภาพตามที่วางไว้ ช่วยเหลือและพัฒนาผู้ร่วมงานของชุมชน เพื่อพัฒนางานให้มีประสิทธิภาพและเป็นระบบ ให้ความรู้ ข้อเสนอแนะ แนวทางในการแก้ปัญหา แก่ชุมชนในด้านต่าง ๆ เป็นผู้นำในการพัฒนางาน ทำให้งานมีประสิทธิภาพเป็นระบบ ประเมินผลการปฏิบัติงานของตนเองและกลุ่มเพื่อนำมาพัฒนาปรับปรุงงาน เป็นผู้นำในการวางแผนพัฒนาชุมชน ได้อย่างครอบคลุมและสัมพันธ์กับงานอื่น ๆ ที่เกี่ยวข้อง และเป็นผู้นำในการวางแผนพัฒนาการศึกษาเพื่อพัฒนาชุมชน

ตารางที่ 12 ค่าเฉลี่ยและส่วนเบี่ยงเบนมาตรฐานของสภาพการปฏิบัติงานของครูของโรงเรียนขนาดเล็ก ด้านการแสวงหาและใช้ข้อมูลข่าวสารในการพัฒนา

สภาพการปฏิบัติงานของครู					
ข้อ	ด้านการแสวงหาและใช้ข้อมูลข่าวสารในการพัฒนา	\bar{X}	SD	แปลผล	อันดับ
1	แสวงหาข้อมูลข่าวสาร เพื่อนำมาใช้ในการจัดกิจกรรมการเรียนการสอน	4.42	.64	มาก	2
2	ติดตามข้อมูลข่าวสารที่เป็นปัจจุบัน เพื่อใช้ในการจัดกิจกรรมการเรียนการสอน	4.45	.61	มาก	1
3	วิเคราะห์ข้อมูลข่าวสารก่อนนำมาใช้ในการจัดกิจกรรมการเรียนการสอน	4.35	.62	มาก	3
4	จัดระบบข้อมูลข่าวสารที่จำเป็นต้องใช้ในการจัดกิจกรรมการเรียนการสอน	4.27	.66	มาก	6
5	ส่งต่อข้อมูลข่าวสารที่เป็นประโยชน์ เพื่อให้เพื่อนครูได้นำไปใช้ในการจัดกิจกรรมการเรียนการสอน	4.28	.67	มาก	5

ตารางที่ 12 (ต่อ)

สภาพการปฏิบัติงานของครู					
ข้อ	ด้านการแสวงหาและใช้ข้อมูลข่าวสารในการพัฒนา	\bar{X}	SD	แปลผล	อันดับ
6	นำข้อมูลข่าวสารไปใช้ในการพัฒนาตนเอง พัฒนางานอย่างเป็นระบบ	4.30	.69	มาก	4
7	มีการจัดข้อมูลข่าวสารให้เป็นระบบ สามารถให้บริการแก่ผู้อื่น	4.21	.70	มาก	7
8	มีการพัฒนาการให้บริการข้อมูลข่าวสาร	4.18	.74	มาก	8
รวมเฉลี่ย		4.31	.57	มาก	

จากตารางที่ 12 พบว่า สภาพการปฏิบัติงานของครูของโรงเรียนขนาดเล็ก สังกัดสำนักงานเขตพื้นที่การศึกษาประถมศึกษา ด้านการแสวงหาและใช้ข้อมูลข่าวสารในการพัฒนาภาพรวมอยู่ในระดับมาก โดยมีค่าเฉลี่ยเท่ากับ 4.31 และเมื่อพิจารณาเป็นรายข้อ พบว่า สภาพการปฏิบัติงานของครูอยู่ในระดับระดับมากทุกข้อ โดยเรียงลำดับจากข้อที่มีค่าเฉลี่ยสูงสุดจากมากไปหาน้อย ดังนี้ ติดตามข้อมูลข่าวสารที่เป็นปัจจุบัน เพื่อใช้ในการจัดกิจกรรมการเรียนการสอน แสวงหาข้อมูลข่าวสาร เพื่อนำมาใช้ในการจัดกิจกรรมการเรียนการสอน วิเคราะห์ข้อมูลข่าวสาร ก่อนนำมาใช้ในการจัดกิจกรรมการเรียนการสอน นำข้อมูลข่าวสารไปใช้ในการพัฒนาตนเอง พัฒนางานอย่างเป็นระบบส่งต่อข้อมูลข่าวสารที่เป็นประโยชน์ เพื่อให้เพื่อนครูได้นำไปใช้ในการจัดกิจกรรมการเรียนการสอน จัดระบบข้อมูลข่าวสารที่จำเป็นต้องใช้ในการจัดกิจกรรมการเรียนการสอน มีการจัดข้อมูลข่าวสารให้เป็นระบบ สามารถให้บริการแก่ผู้อื่น และมีการพัฒนาการให้บริการข้อมูลข่าวสาร

ตารางที่ 13 ค่าเฉลี่ยและส่วนเบี่ยงเบนมาตรฐานของสภาพการปฏิบัติงานของครูของโรงเรียน
ขนาดเล็ก ด้านการสร้าง โอกาสให้ผู้เรียน ได้เรียนรู้ในทุกสถานการณ์

สภาพการปฏิบัติงานของครู					
ข้อ	ด้านการสร้างโอกาสให้ผู้เรียนได้เรียนรู้ ในทุกสถานการณ์	\bar{X}	SD	แปลผล	อันดับ
1	พัฒนาผู้เรียน โดยใช้วิธีการพัฒนาหรือ การแก้ปัญหาแบบตรงตัว รูปแบบใดรูปแบบหนึ่ง	4.15	.72	มาก	5
2	กำหนดกิจกรรมในการพัฒนาผู้เรียนหรือ การแก้ปัญหาที่มีทางเลือกทางเดียว ไม่คำนึงถึง องค์ประกอบอื่น ๆ	3.87	1.00	มาก	7
3	นำองค์ประกอบรอบด้านมารวบรวมสร้าง ทางเลือก แล้วจึงเลือกทางเลือกที่ดีกว่า ช่วยใน การพัฒนาหรือแก้ปัญหา	4.05	.73	มาก	8
4	นำเอาข้อมูลมารวบรวมสร้างทางเลือกหลาย ๆ ทางเลือก แล้วจึงเลือกทางเลือกที่ดีกว่า	4.16	.63	มาก	4
5	สร้างกิจกรรมการเรียนรู้ให้กับผู้เรียนใช้เป็น แนวทางในการพัฒนาตนเองเพื่อป้องกันหรือขจัด ปัญหาเดิมที่จะเกิดขึ้นในอนาคต	4.17	.62	มาก	3
6	สร้างกิจกรรมการเรียนรู้ให้ผู้เรียนใช้แนวทาง ในการป้องกันปัญหาที่จะเกิดขึ้นมากกว่า การแก้ไข	4.12	.68	มาก	6
7	มีการนำเสนอองค์ประกอบตัวแปรที่เกี่ยวข้องกับ การสร้างโอกาสให้กับผู้เรียน	4.03	.65	มาก	9
8	เปิดโอกาสให้ผู้เรียนประเมินผลกระทบของ การกระทำของตนว่ามีผลดี ผลเสียและมี จริยธรรมมากน้อยเพียงใด	4.22	.63	มาก	1
9	ให้ผู้เรียนสร้างแนวทางในการพัฒนาตน เพื่อป้องกันปัญหาและวิกฤติที่จะเกิดขึ้นใน อนาคต	4.19	.60	มาก	2
รวมเฉลี่ย		4.10	.53	มาก	

จากตารางที่ 13 พบว่า สภาพการปฏิบัติงานของครูของโรงเรียนขนาดเล็ก สังกัดสำนักงานเขตพื้นที่การศึกษาประถมศึกษา ด้านการสร้างโอกาสให้ผู้เรียนได้เรียนรู้ในทุกสถานการณ์ ภาพรวมอยู่ในระดับมาก โดยมีค่าเฉลี่ยเท่ากับ 4.10 และเมื่อพิจารณาเป็นรายข้อ พบว่า สภาพการปฏิบัติงานของครูอยู่ในระดับมากทุกข้อ โดยเรียงลำดับจากข้อที่มีค่าเฉลี่ยสูงสุดจากมากไปหาน้อย ดังนี้ เปิดโอกาสให้ผู้เรียนประเมินผลกระทบของการกระทำของตนว่ามีผลดี ผลเสียและมีจริยธรรมมากน้อยเพียงใดให้ผู้เรียนสร้างแนวทางในการพัฒนาตน เพื่อป้องกันปัญหาและวิกฤตที่จะเกิดขึ้นในอนาคตสร้างกิจกรรมการเรียนรู้ให้กับผู้เรียนใช้เป็นแนวทางในการพัฒนาตนเองเพื่อป้องกันหรือขจัดปัญหาเดิมที่จะเกิดขึ้นในอนาคต นำเอาข้อมูลมารวบรวมสร้างทางเลือกหลาย ๆ ทางเลือก แล้วจึงเลือกทางเลือกที่ดีกว่า พัฒนาผู้เรียน โดยใช้วิธีการพัฒนาหรือการแก้ปัญหาแบบตรงตัว รูปแบบใดรูปแบบหนึ่ง สร้างกิจกรรมการเรียนรู้ให้ผู้เรียนใช้แนวทางในการป้องกันปัญหาที่จะเกิดขึ้นมากกว่าการแก้ไข นำองค์ประกอบรอบด้านมารวบรวมสร้างทางเลือก แล้วจึงเลือกทางเลือกที่ดีกว่า ช่วยในการพัฒนาหรือแก้ปัญหามีการนำเสนอองค์ประกอบตัวแปรที่เกี่ยวข้องกับการสร้างโอกาสให้กับผู้เรียน และกำหนดกิจกรรมในการพัฒนาผู้เรียนหรือการแก้ปัญหาที่มีทางเลือกทางเดียว ไม่คำนึงถึงองค์ประกอบอื่น ๆ

ตารางที่ 14 ค่าเฉลี่ยและส่วนเบี่ยงเบนมาตรฐานของสภาพการปฏิบัติงานของครูของโรงเรียนขนาดเล็ก จำแนกตามรายด้านและโดยรวม

ข้อ	สภาพการปฏิบัติงานของครูของโรงเรียน ขนาดเล็ก	\bar{X}	SD	แปลผล	อันดับ
1	การปฏิบัติกิจกรรมทางวิชาการเพื่อพัฒนา วิชาชีพครูให้ก้าวหน้าอยู่เสมอ	3.70	.68	มาก	12
2	การตัดสินใจปฏิบัติกิจกรรมต่าง ๆ โดยคำนึงถึง ผลที่จะเกิดแก่ผู้เรียน	4.33	.50	มาก	3
3	ความมุ่งมั่นพัฒนาผู้เรียนให้เติบโตเต็มตาม ศักยภาพ	4.30	.50	มาก	6
4	การพัฒนาแผนการสอนให้สามารถปฏิบัติได้ จริงในชั้นเรียน	4.21	.54	มาก	7
5	การพัฒนาสื่อการเรียนการสอนให้มี ประสิทธิภาพอยู่เสมอ	4.04	.57	มาก	11

ตารางที่ 14 (ต่อ)

ข้อ	สภาพการปฏิบัติงานของครูของโรงเรียน ขนาดเล็ก	\bar{X}	SD	แปลผล	อันดับ
6	การจัดกิจกรรมการเรียนการสอนให้ผู้เรียนรู้จัก คิดวิเคราะห์ คิดสร้างสรรค์ โดยเน้นผลถาวร ที่เกิดแก่ผู้เรียน	4.05	.54	มาก	10
7	การรายงานผลการพัฒนาคุณภาพผู้เรียนได้อย่าง มีระบบ	4.06	.55	มาก	9
8	การปฏิบัติตนเป็นแบบอย่างที่ดีแก่ผู้เรียน	4.51	.43	มาก	1
9	ความร่วมมือกับผู้อื่นในสถานศึกษาอย่าง สร้างสรรค์	4.43	.46	มาก	2
10	ความร่วมมือกับผู้อื่นในชุมชนอย่างสร้างสรรค์	4.32	.53	มาก	4
11	การแสวงหาและใช้ข้อมูลข่าวสารในการพัฒนา	4.31	.57	มาก	5
12	การสร้างโอกาสให้ผู้เรียนได้เรียนรู้ในทุก สถานการณ์	4.10	.53	มาก	8
รวมเฉลี่ย		4.20	.43	มาก	

จากตารางที่ 14 พบว่า สภาพการปฏิบัติงานของครูของโรงเรียนขนาดเล็ก สังกัด
สำนักงานเขตพื้นที่การศึกษาประถมศึกษา จำแนกตามรายด้านและโดยรวม ภาพรวมอยู่ในระดับ
มาก โดยมีค่าเฉลี่ยเท่ากับ 4.20 และเมื่อพิจารณาเป็นรายข้อ พบว่า สภาพการปฏิบัติงานของครูอยู่ใน
ระดับมากที่สุดและระดับมาก ข้อที่มีระดับมากที่สุด คือ การปฏิบัติตนเป็นแบบอย่างที่ดีแก่ผู้เรียน
ส่วนข้อที่อยู่ในระดับมาก โดยเรียงลำดับจากข้อที่มีค่าเฉลี่ยสูงสุดจากมากไปหาน้อย ดังนี้
ความร่วมมือกับผู้อื่นในสถานศึกษาอย่างสร้างสรรค์ การตัดสินใจปฏิบัติกิจกรรมต่าง ๆ โดย
คำนึงถึงผลที่จะเกิดแก่ผู้เรียน ความร่วมมือกับผู้อื่นในชุมชนอย่างสร้างสรรค์ การแสวงหาและ
ใช้ข้อมูลข่าวสารในการพัฒนา ความมุ่งมั่นพัฒนาผู้เรียนให้เติบโตเต็มตามศักยภาพ การพัฒนา
แผนการสอนให้สามารถปฏิบัติได้จริงในชั้นเรียน การสร้างโอกาสให้ผู้เรียนได้เรียนรู้ในทุก
สถานการณ์ การรายงานผลการพัฒนาคุณภาพผู้เรียนได้อย่างมีระบบ การจัดกิจกรรมการเรียน
การสอนให้ผู้เรียนรู้จักคิดวิเคราะห์ คิดสร้างสรรค์ โดยเน้นผลถาวรที่เกิดแก่ผู้เรียน การพัฒนาสื่อ
การเรียนการสอนให้มีประสิทธิภาพอยู่เสมอและการปฏิบัติกิจกรรมทางวิชาการเพื่อพัฒนาวิชาชีพ
ครูให้ก้าวหน้าอยู่เสมอ

ตอนที่ 3 สรุปข้อคิดเห็นจากแบบสอบถามปลายเปิด

ข้อคิดเห็นของผู้ตอบแบบสอบถามเกี่ยวกับสภาพการปฏิบัติงานของครูของโรงเรียนขนาดเล็ก สังกัดสำนักงานเขตพื้นที่การศึกษาประถมศึกษา ดังรายละเอียดต่อไปนี้

มาตรฐานที่ 1 ปฏิบัติกิจกรรมทางวิชาการเพื่อพัฒนาวิชาชีพครูให้ก้าวหน้าอยู่เสมอ

1. ส่งเสริมให้ครูเข้ารับการอบรมพัฒนาตนเองในวิชาชีพอย่างสม่ำเสมอ
2. ส่งเสริมให้ครูได้ศึกษาต่อในระดับที่สูงขึ้น
3. ให้ครูเข้าร่วมกิจกรรมทางวิชาการทั้งภายในหน่วยงานและหน่วยงานอื่น
4. ส่งเสริมให้ครูเป็นวิทยากรในการประชุมบ่อย ๆ
5. จัดทำโครงการเพื่อพัฒนาครูและบุคลากรทางการศึกษา โดยไม่ให้ครูออกจากชั้นเรียน เพื่อที่ครูจะได้มีเวลาสอนอย่างเต็มที่
6. เข้าร่วมชมงานมหกรรมผลงานที่เกี่ยวกับการศึกษา เพื่อนำมาใช้ในการสอนให้เกิดประสิทธิภาพ
7. ศึกษาเน็ตเวิร์กเป็นผู้มีบทบาทที่จะช่วยเหลือครูผู้สอน
8. ผู้บริหารต้องจัดให้มีการฝึกอบรม ศึกษาดูงาน เพื่อพัฒนาวิชาชีพครูอย่างสม่ำเสมอ
9. ศึกษาค้นคว้าหาความรู้ที่เป็นประโยชน์ทั้งต่อตนเองและผู้เรียน เพื่อพัฒนาตนเองอยู่เสมอ
10. ให้ครูทุกคนเข้ารับการอบรมการปฏิบัติงานทุกปี ทุกภาคเรียน แล้วนำผลการอบรมมาปฏิบัติแล้วรายงานผลทุกครั้ง
11. การจัดทำนวัตกรรมเผยแพร่
12. ลดภาระงานเอกสารธุรการต่าง ๆ ให้ครูกับนักเรียนพัฒนาตนเองทางวิชาการเท่านั้น
13. แลกเปลี่ยนเรียนรู้กับเพื่อนร่วมงาน เพื่อการพัฒนาและมีการประเมินผลหลังการจัดกิจกรรม
14. ศึกษาดูงานโรงเรียนต้นแบบ
15. ปลุกฝังความใฝ่รู้ใฝ่เรียนให้กับครู จัดเข้าอบรมด้านการเรียนการสอนที่เหมาะสมกับความสามารถและความถนัดของครู มีรางวัลจูงใจให้ครูมีแรงผลักดันในการพัฒนาวิชาชีพ
16. จัดทำรายงานวิจัยการพัฒนาตนเองในการเข้าประชุม
17. จัดกิจกรรมนำเสนอผลงานทางวิชาการอย่างสม่ำเสมอ
18. ศึกษาปัญหาจากการเรียนการสอนนักเรียนในชั้นเรียนและหาแนวทางแก้ไข อาจเป็นรูปแบบการวิจัยและต่อยอดไปตามบริบทของผู้เรียนในแต่ละปี เพื่อพัฒนาตนเองและผู้เรียน
19. ศึกษาค้นคว้า เพื่อพัฒนาวิชาชีพ ควรศึกษาจากสื่อเทคโนโลยีที่ดีที่สุด
20. การพัฒนาควรเป็นการลงมือปฏิบัติมากกว่าการอบรม

21. การพัฒนาตนเองควรให้เกิดการพัฒนาอย่างยั่งยืนในวิชาที่ครูได้รับผิดชอบและสอน
 22. ครูบางคนอยู่อย่างพอเพียง ไม่ยอมพัฒนาตนเอง
 23. กิจกรรมเมื่อดำเนินการแล้วมีการติดตามอย่างต่อเนื่องและเป็นรูปธรรม
 24. ครูต้องเป็นผู้รู้ รู้กว้าง รู้ไกล
 25. ครูผู้สอนมีคุณภาพ ศักยภาพ ทันทต่อเหตุการณ์โลกปัจจุบัน
 26. สร้างจิตสำนึกและส่งเสริมขวัญกำลังใจในการทำงานของครูอาจารย์ โดยการสร้างทางเลือกและความก้าวหน้าในวิชาชีพที่เปิดกว้างและหลากหลาย
 27. ให้การยกย่องเกียรติคุณ ตลอดจนการประเมินการสอน เพื่อนำไปประกอบการส่งเสริมความก้าวหน้าและสวัสดิการต่าง ๆ
 28. ครูมีเวลาน้อย ไม่ค่อยได้จัดกิจกรรม ชั่วโมงสอนมาก เต็มพิกัด
 29. กิจกรรมทางวิชาการจัดได้น้อย เนื่องจากไม่มีช่วงเวลา
- มาตรฐานที่ 2 ตัดสินใจปฏิบัติกิจกรรมต่าง ๆ โดยคำนึงถึงผลที่จะเกิดแก่ผู้เรียน**
1. ครูต้องวางแผนก่อนการทำการสอน
 2. ออกแบบกิจกรรมที่เน้นให้ผู้เรียน ได้คิดวิเคราะห์ และมีส่วนร่วมในการจัดกิจกรรมการเรียนการสอน
 3. ส่งเสริมการจัดกิจกรรมต่าง ๆ โดยให้ผลเกิดขึ้นกับผู้เรียนมากที่สุด
 4. จัดทำแผนการสอนที่เน้นผู้เรียนเป็นสำคัญและคำนึงถึงความแตกต่างระหว่างบุคคล
 5. จัดกิจกรรมการเรียนการสอนโดยเน้นให้ผู้เรียนปฏิบัติจริงตามข้อกำหนดและความคิดสร้างสรรค์
 6. ปฏิบัติกิจกรรมโดยเน้นให้นักเรียนลงมือทำเอง ครูคอยแนะนำ ชี้แนะ
 7. เลือกกิจกรรมที่เหมาะสมกับเด็กในโรงเรียนของตนเอง
 8. เลือกกิจกรรมการเรียนการสอนและกิจกรรมอื่น ๆ โดยคำนึงถึงผลประโยชน์ที่จะเกิดกับผู้เรียนเป็นหลัก
 9. ครูต้องรู้จักเด็กเป็นรายบุคคล แล้วจัดกิจกรรมการสอนให้สอดคล้องกับความแตกต่างระหว่างบุคคล
 10. ปฏิบัติกิจกรรมที่ส่งเสริมคุณธรรมจริยธรรมและส่งเสริมคุณภาพผู้เรียน โดยเน้นผู้เรียนเป็นสำคัญ
 11. พัฒนาความรู้ให้นักเรียนอย่างสม่ำเสมอด้วยความตระหนักอย่างแท้จริง โดยมุ่งให้นักเรียนได้รับความรู้อย่างเต็มที่ ไม่ใช่เพื่อทำผลงานตนเอง
 12. เลือกจัดทำแผนการสอนแบบบูรณาการให้เหมาะสมกับท้องถิ่น ผู้เรียน
 13. จัดกิจกรรมเพื่อพัฒนาความรู้ความสามารถของผู้เรียน

14. ร่วมมือวางแผนในการจัดกิจกรรมร่วมกันทั้งโรงเรียน
15. หมั่นศึกษาค้นคว้าวิชาการ เทคนิคการสอนอย่างสม่ำเสมอ
16. ส่งเสริมในด้านต่าง ๆ ที่เด็กถนัดและสนใจให้มีการพัฒนาอย่างเต็มความสามารถ
17. ในการจัดกิจกรรมต้องคำนึงถึงเนื้อหาปลະช่วงวัยของผู้เรียน เพื่อเชื่อมโยงความรู้ของนักเรียน และสร้างความรู้ที่ยั่งยืนแก่เด็ก
18. ต้องศึกษาศักยภาพของครูให้สามารถจัดกิจกรรมการเรียนการสอนให้นักเรียนได้
19. จัดนักเรียนออกเป็นกลุ่ม โดยอาจแบ่งเด็กเก่ง ปานกลาง และอ่อน จึงทำให้งิจกรรมบรรลุจุดหมายได้

20. มีการจัดกิจกรรมที่หลากหลาย เพื่อพัฒนาคุณภาพ ความรู้และศักยภาพของผู้เรียน กิจกรรมที่จัดทุกกิจกรรมต้องคำนึงถึงประโยชน์ที่ผู้เรียนจะได้รับ

มาตรฐานที่ 3 มุ่งมั่นพัฒนาผู้เรียนให้เติบโตเต็มตามศักยภาพ

1. ครูต้องจัดทำข้อมูลนักเรียนรายบุคคล
2. วิเคราะห์ความถนัด ความต้องการ ความสนใจ ปัญหาของนักเรียนแต่ละบุคคล ในแต่ละด้าน
3. วางแผนพัฒนาผู้เรียนตามข้อมูลที่ได้วิเคราะห์
4. จัดการสอนซ่อมเสริมให้กับผู้เรียนอย่างต่อเนื่อง สม่ำเสมอ
5. จัดกิจกรรมการเรียนการสอนที่หลากหลาย เพื่อตอบสนองความถนัดและความสนใจของผู้เรียน
6. จัดกิจกรรมโดยเน้นผู้เรียนเป็นสำคัญ ค้นคว้าหาความรู้ ความสามารถ ลงมือทำงาน รู้จักคิดวิเคราะห์ คิดสร้างสรรค์ได้ด้วยตนเอง
7. การจัดสอนซ่อมเสริมนักเรียนต้องสอนซ่อมเสริมทั้งคนที่บกพร่องและคนเก่ง ทำเป็นสถิติการพัฒนาด้วย
8. คำนึงถึงความแตกต่างระหว่างบุคคลเป็นสำคัญ เน้นแรงจูงใจให้มาก
9. วิเคราะห์นักเรียนรายบุคคล จัดทำแผนส่งเสริมพัฒนาการด้านต่าง ๆ ของผู้เรียน แต่ละคนอย่างเป็นระบบ
10. วิเคราะห์วินิจฉัยปัญหา ความต้องการผู้เรียน ปรับเปลี่ยนวิธีการสอนให้เหมาะสม
11. จัดกิจกรรมพัฒนาผู้เรียนทั้ง 4 ด้าน
12. ตรวจสอบข้อบกพร่องและส่งเสริมความสามารถของผู้เรียน
13. พัฒนาผู้เรียนอย่างต่อเนื่อง
14. ส่งเสริมให้นักเรียนได้ค้นคว้าหาความรู้ด้านต่าง ๆ ตลอดจนมุ่งมั่นให้พัฒนาบุคลิกภาพ

15. ส่งเสริมการกีฬา และการเข้าร่วมกิจกรรมต่าง ๆ
16. เน้นกิจกรรมที่นักเรียนได้ปฏิบัติจริง
17. ควรจัดกิจกรรมให้สอดคล้องกับหลักสูตร
18. พัฒนาครูอย่างเต็มศักยภาพเพื่อให้สามารถจัดการเรียนรู้ให้นักเรียนได้
19. ครูทุกคนต้องมีจิตวิญญาณของความเป็นครู
20. ฝึกให้เด็กมีวินัย มีคุณธรรม จริยธรรม มีความซื่อสัตย์ มีความรับผิดชอบต่อนหน้าที่
21. เอาใจใส่ผู้เรียนด้วยความมุ่งมั่นตั้งใจ เต็มเวลา ซ่อมเสริมเติมเต็มให้ผู้เรียนมีความรู้

ความสามารถตามเป้าหมายของหลักสูตร

22. สอนให้ตรงจุดประสงค์ให้สอดคล้องกับตัวชี้วัด
23. ควบคุม ติดตาม ซ่อมเสริม ประเมินผลตามสภาพจริง

มาตรฐานที่ 4 พัฒนาแผนการสอนให้สามารถปฏิบัติได้จริงในชั้นเรียน

1. ครูวิเคราะห์แผนการสอนที่ใช้สอนแล้วในแต่ละปี
2. นำข้อดีของแผนมาพัฒนาต่อยอดและนำข้อควรปรับปรุงมาปรับแก้ไข
3. ปรับปรุงแผนการจัดการเรียนการสอนที่สอดคล้องกับความสามารถของผู้เรียน
4. จัดกิจกรรมการเรียนการสอนที่หลากหลาย
5. วิเคราะห์ผู้เรียนเพื่อใช้เป็นข้อมูลในการจัดทำแผนการสอน
6. สร้างและพัฒนาแผนการจัดการเรียนการสอนที่เน้นผู้เรียนเป็นสำคัญ
7. สอดแทรกเรื่องการปฏิบัติตนที่ดี เน้นผู้เรียนเป็นสำคัญ โดยให้ผู้เรียนได้ลงมือปฏิบัติ

จริงมากขึ้น ตอบสนองความสามารถและความแตกต่างระหว่างบุคคล

8. ดูแผนการสอน ดูกำหนดการสอน โดยเฉพาะการเรียนทางไกล ซึ่งครูต้องดูว่าแต่ละชั่วโมง แต่ละวันเรียนอะไรบ้าง และจัดเตรียมแผนการสอน อุปกรณ์ไว้ล่วงหน้า

9. ผู้บริหารต้องตรวจแผนการสอนของครู ชี้แนะ แนะนำ เทคนิคการสอน
10. แผนการสอนในวิชาหลัก เช่น คณิตศาสตร์ ภาษาไทย สังคม ฯลฯ ควรมีแผนจาก

ส่วนกลาง แล้วนำมาปรับให้เหมาะสมกับนักเรียนในสถานศึกษาที่สอน

11. ลดรูปแบบการจัดชั้นเรียนลง เพิ่มสาระการจัดกิจกรรมและพัฒนาผู้เรียน
12. นักเรียนได้ลงมือปฏิบัติและแสวงหาความรู้
13. มีการบันทึกข้อมูลเพื่อนำมาปรับปรุงหลังจากที่ทำการสอนแล้ว นำผลบันทึก

หลังสอนมาปรับปรุงอย่างจริงจัง

14. ศึกษาค้นคว้าความรู้ใหม่ ๆ นวัตกรรมใหม่ ๆ เพิ่มเติมอยู่เสมอ
15. เข้าร่วมประชุม สัมมนา ศึกษาดูงาน และร่วมกิจกรรมต่าง ๆ เพื่อพัฒนาวิชาชีพครู

อยู่ตลอดเวลา

16. ใช้แผน DLTV และแผนซ่อมเสริมในชั่วโมงสุดท้าย

17. สอนโดยใช้แผนของโรงเรียนวังไกลกังวล

มาตรฐานที่ 5 พัฒนาสื่อการเรียนการสอนให้มีประสิทธิภาพอยู่เสมอ

1. ควรจัดทำสื่อที่ง่ายต่อการเข้าใจของผู้เรียนและสามารถใช้ได้จริง

2. รูปแบบสื่อต้องมีความหลากหลายน่าสนใจ

3. เลือกใช้สื่อให้เหมาะสมกับการจัดการเรียนการสอน หลากหลาย เหมาะสมกับ

จุดประสงค์

4. ควรมีการเผยแพร่การใช้สื่อการเรียนการสอนให้มากกว่านี้

5. ใช้สื่อการเรียนการสอนที่หาง่าย วัสดุในท้องถิ่น เช่น ไม้ไผ่

6. ควรมีสื่อการเรียนการสอนให้ตรงกับแผนการสอน และนำมาใช้ประโยชน์อย่าง

คุ้มค่า และใช้เทคนิคที่หลากหลายในแต่ละกลุ่มสาระ ควรมีทุกชั่วโมงเรียน เพื่อให้เด็กได้เข้าใจในเนื้อหาและบทเรียนนั้น ๆ

7. การประดิษฐ์ คิดค้น ผลิต เลือกใช้ ปรับปรุง เครื่องมืออุปกรณ์ เอกสารสิ่งพิมพ์ เทคนิควิธีการต่าง ๆ เพื่อให้ผู้เรียนบรรลุจุดประสงค์ของการเรียนรู้

8. สื่อการเรียนเลือกใช้สื่อที่มีในท้องถิ่นร่วมกับผู้เรียนทำสื่อจะทำให้ผู้เรียนมีความรู้มากขึ้น

9. สื่อการสอนที่ทันสมัยที่สุด คือ Internet ครูสามารถสืบค้นข้อมูล ความรู้ใหม่ ๆ มาสอนนักเรียน

10. ในสถานศึกษาต้องมีห้องสื่อการเรียนการสอน เพื่อเก็บสื่อการเรียนการสอนและทุกคนได้ใช้ร่วมกันและจะได้พัฒนาสื่ออยู่เสมอ

11. การใช้สื่อที่หลากหลาย สนองตอบพื้นฐานการเรียนรู้ของนักเรียนแต่ละกลุ่ม

12. สร้างนวัตกรรมมาช่วยในการจัดการเรียนการสอน มีการบันทึกผล ปรับปรุง เทคนิควิธีการต่าง ๆ เพื่อให้นักเรียนบรรลุวัตถุประสงค์การเรียนรู้

13. พัฒนาปรับปรุงสื่อให้เป็นปัจจุบัน ทันสมัย และเหมาะสมกับเด็ก

14. คิดประดิษฐ์สื่อการสอนที่สอดคล้องกับบทเรียน ตรงตามความต้องการของผู้เรียน โดยใช้วัสดุที่หาได้ง่ายหรือมีอยู่ในท้องถิ่น

15. ครูใช้สื่อเทคโนโลยีสมัยใหม่ไม่บ่อยเป็น

16. ใช้ DLTV ในการสอน

17. เปิดโอกาสให้นักเรียน ได้ออกแบบและผลิตสื่อด้วยตนเอง

มาตรฐานที่ 6 จัดกิจกรรมการเรียนการสอนให้ผู้เรียนรู้จักคิดวิเคราะห์ คิดสร้างสรรค์ โดยเน้นผลถาวรที่เกิดแก่ผู้เรียน

1. รูปแบบกิจกรรมควรใช้กระบวนการกลุ่ม
2. จัดกิจกรรมการเรียนการสอนโดยใช้โครงงาน การแสวงหาข้อมูล การสืบค้นข้อมูล
3. มีการตั้งคำถามในกิจกรรมการเรียนการสอนอย่างสม่ำเสมอ
4. ส่งเสริมการจัดกิจกรรมการเรียนการสอนที่มุ่งเน้นกระบวนการ มุ่งสร้างนิสัยในการปฏิบัติจนเป็นบุคลิกภาพถาวรติดตัวผู้เรียนตลอดไป
5. การแสดงบทบาทในการทำงานกลุ่มเป็นผู้นำ ผู้ตามที่ดี มีน้ำใจ
6. นักเรียนต้องฝึกการปฏิบัติจริง และการฝึกการกล้าแสดงออกในการตอบคำถาม ทำให้ครูได้รู้ถึงความคิดของเด็กแต่ละคนว่าจะมีความคิดแตกต่างกันอย่างไร ฝึกให้เด็กมีการสรุปเนื้อหาต่าง ๆ
7. จัดการเรียนการสอนที่มุ่งเน้นให้ผู้เรียนประสบผลสำเร็จในการแสวงหาความรู้ตามสภาพความแตกต่างของบุคคล ด้วยการปฏิบัติจริง และสรุปความรู้ด้วยตนเอง
8. ปัจจุบันผู้เรียนไม่ได้คิดวิเคราะห์ มีแต่ผู้สอนป้อนให้ การคิดวิเคราะห์ คิดสร้างสรรค์จึงมีความสำคัญที่จะพัฒนาผู้เรียน
9. การสอนคิดวิเคราะห์เป็นเรื่องยากสำหรับครู แต่สามารถทำได้โดยสอนให้แยกส่วนประกอบของสิ่งต่าง ๆ ครูต้องมีทักษะการตั้งคำถาม ถามนำให้นักเรียนคิด
10. มุ่งเน้นกระบวนการสร้างนิสัยในการปฏิบัติ
11. กิจกรรมการเรียนการสอนต้องเน้นให้นักเรียนคิดวิเคราะห์ให้มาก ๆ เพื่อจะได้ฝึกคิด ฝึกเขียน ส่งเสริมทุกทักษะการเรียนอย่างแท้จริง
12. สอดแทรกกระบวนการคิดวิเคราะห์ คิดสร้างสรรค์อย่างเป็นระบบในทุกเนื้อหาทุกวิชา
13. การสอนแบบบูรณาการจะทำให้ผู้เรียนคิดวิเคราะห์ได้ดี
14. จัดรูปแบบการเรียนการสอนที่ช่วยส่งเสริมให้ผู้เรียนได้คิดและลงมือปฏิบัติเอง เพื่อที่จะสามารถสรุปออกมาตามรูปแบบที่ตนเองเข้าใจได้
15. กิจกรรมการใช้คำถามก่อนบทเรียนเพื่อกระตุ้นความคิดและการวิเคราะห์
16. ครูมีการจัดการเรียนรู้โดยการตั้งคำถาม สถานการณ์ให้นักเรียนคิดวิเคราะห์ โดยใช้การสอนที่เน้นการวิเคราะห์ ใช้เสริมศึกษา มุ่งเน้นกระบวนการสืบเสาะหาความรู้
17. ใช้กิจกรรมรักการอ่าน ช่วยเสริมกระบวนการคิดวิเคราะห์และเชื่อมโยงถึงวิชาคณิตศาสตร์
18. ให้โจทย์การบ้านทุกวันเกี่ยวกับสาระที่ผู้เรียนกำลังศึกษาอยู่เป็นเชิงคิดวิเคราะห์ ส่วนใหญ่เป็นโจทย์คณิตศาสตร์หรือภาษาไทย
19. จัดกิจกรรมต่าง ๆ ตามจุดเน้นทางของโรงเรียนวังไกลกังวลทุกวิชา

20. จัดกิจกรรมการเรียนการสอนให้ผู้เรียนมีความสุข สนุกสนาน รู้จักคิดวิเคราะห์ ใฝ่ใจ น่าติดตาม

21. ให้นักเรียนได้แสดงความคิดเห็น อภิปรายเกี่ยวกับบทเรียน ฝึกให้นักเรียนได้คิดวิเคราะห์ด้วยตนเอง แล้วครูค่อยเฉลยและอธิบายรายละเอียดข้อเท็จจริงในตอนสรุป การฝึกให้นักเรียนรู้จักคิดวิเคราะห์เองจะทำให้ให้นักเรียนมีความรู้ในเรื่องนั้น ๆ แบบถาวร จดจำได้

22. จัดกิจกรรมการเรียนการสอนโดยให้นักเรียนเป็นผู้ค้นคว้า โดยมีครูเป็นผู้แนะนำ ใช้นักเรียนเป็นผู้ปฏิบัติจริงตามกระบวนการและสรุปความคิดรวบยอดด้วยตนเอง

23. การจัดกิจกรรมการเรียนการสอนจะกระตุ้นให้นักเรียนเกิดกระบวนการคิด โดยการหยิบยกสถานการณ์จริงมาเป็นคำถาม

24. ฝึกปฏิบัติให้มาก ๆ สอดแทรกการวิเคราะห์

มาตรฐานที่ 7 รายงานผลการพัฒนาคุณภาพผู้เรียนได้อย่างมีระบบ

1. ครูต้องจัดเก็บข้อมูลของนักเรียนให้ครบถ้วนอย่างมีระบบ

2. รายงานคุณภาพของนักเรียนเป็นระยะ และมีการเปรียบเทียบก่อนหลัง

3. ส่งเสริมการใช้เทคนิควิธีการการรายงานผลที่เป็นระบบ

4. รายงานผลการใช้เทคนิคหรือนวัตกรรมที่แสดงถึงพัฒนาการของผู้เรียนรายบุคคล

5. ครुरายงานข้อมูล ปัญหา ความต้องการ และเป้าหมายในการพัฒนาผู้เรียน

6. รายงานผลการเรียนเป็นภาพรวมและรายบุคคล เพื่อพัฒนาผู้เรียนในด้าน

ความแตกต่าง ความสนใจ จำแนกกลุ่มเก่ง ปานกลาง อ่อน

7. มีการจัดทำข้อมูลสารสนเทศในชั้นเรียน

8. มีการสัมพันธ์กับผู้ปกครอง พุดคุย เพื่อเป็นการช่วยกันแก้ปัญหาเมื่อพบปัญหา

9. การรายงานผลการพัฒนาผู้เรียนที่เกิดจากการปฏิบัติการเรียนการสอนให้ครอบคลุม สาเหตุ ปัจจัย และดำเนินงานที่เกี่ยวข้อง การนำเสนอรายงานการปฏิบัติในรายละเอียด ดังนี้

1) ปัญหาความต้องการของผู้เรียน 2) เทคนิค วิธีการ หรือนวัตกรรมการเรียนการสอน 3) ผลการจัดกิจกรรมการเรียนการสอนตามวิธีการที่กำหนด 4) เสนอแนะแนวทางใหม่ ๆ ในการปรับปรุงและพัฒนาผู้เรียน

10. ข้อมูลของผู้เรียนจะเป็นแนวทางในการพัฒนาผู้เรียน จึงต้องมีการใช้อย่างเป็นระบบ

11. ทางสถานศึกษาต้องติดตามการรายงานผลพัฒนาคุณภาพผู้เรียนในแต่ละด้าน แล้วนำมาปรับปรุงพัฒนาหรือหาข้อบกพร่องของการพัฒนาด้วย

12. วิเคราะห์ผู้เรียนเพื่อให้ทราบถึงปัญหาและวิธีที่จะแก้ปัญหาและจัดกิจกรรมการเรียนการสอนให้ตรงตามความต้องการของผู้เรียนได้

13. มีการรายงานผลในการจัดการเรียนรู้รวมไปถึงการพัฒนาด้านร่างกาย โดยรายงานเป็นลายลักษณ์อักษรให้กับผู้บริหารได้ทราบและได้นำไปพัฒนาปรับปรุงผู้เรียน
 14. รายงานผลการจัดการเรียนการสอน โดยใช้เทคนิควิธีการที่สามารถวัดและประเมินพัฒนาการของผู้เรียนเป็นรายบุคคลอย่างต่อเนื่อง
 15. วิเคราะห์ปัญหา สภาพของผู้เรียน ตอบสนองต่อสภาพความแตกต่างความสนใจของผู้เรียนเป็นรายบุคคล
 16. ครุศึกษาปัญหาของผู้เรียนอย่างเป็นระบบตามระบบดูแลช่วยเหลือแก่นักเรียน
 17. ครุศึกษาเทคนิค วิธีการในการพัฒนาคุณภาพของผู้เรียนโดยให้ตรงกับกิจกรรมการเรียนการสอนและศักยภาพของผู้เรียน
 18. มีแบบประเมินพฤติกรรมต่าง ๆ อย่างหลากหลาย แบบบันทึกพฤติกรรม
 19. ดำเนินการเป็นระยะอย่างต่อเนื่องเป็นรูปธรรม
 20. ครูควรรายงานข้อมูลสภาพปัญหา ความต้องการในการพัฒนาผู้เรียน โดยใช้เทคนิควิธีการหรือนวัตกรรมที่ใช้กับผู้เรียนเป็นแบบเดียวกันทั้งชั้นเรียน หรือเป็นรายบุคคลแล้วแต่กรณี
 21. รายงานข้อมูลสภาพปัญหา ความต้องการ เป้าหมาย ในการพัฒนาผู้เรียนที่เป็นภาพรวมกลุ่มใหญ่ หรือผู้เรียนในชั้นเรียนอย่างเป็นระบบและครบถ้วน
 22. รายงานข้อมูลสภาพปัญหา ความต้องการ เป้าหมาย ของการพัฒนาผู้เรียน จำแนกเป็นกลุ่มเก่ง กลุ่มปานกลาง กลุ่มอ่อน หรือกลุ่มเฉพาะอย่างอื่น ๆ
 23. รายงานผลการใช้เทคนิควิธีการหรือนวัตกรรมเพื่อแสดงถึงพัฒนาการของผู้เรียนเป็นรายกลุ่ม รายงานข้อมูลสภาพปัญหา ความต้องการ และเป้าหมายในการพัฒนาผู้เรียนที่จำแนกเป็นรายบุคคล
 24. มีการรายงานผลการเรียนทุกภาคเรียนและทุกปีการศึกษา
- มาตรฐานที่ 8 ปฏิบัติตนเป็นแบบอย่างที่ดีแก่ผู้เรียน**
1. ครูต้องเป็นแบบอย่างที่ดีในทุกด้าน ด้านบุคลิกภาพ ด้านการปฏิบัติตน ด้านการปฏิบัติงาน
 2. ครูควรสร้างแรงจูงใจให้แก่ผู้เรียน เปิดโอกาสให้ผู้เรียน ได้แสดงความคิดเห็น
 3. ครูควรแต่งกายสุภาพ สะอาดเรียบร้อยเป็นแบบอย่างที่ดีให้กับนักเรียน
 4. ครูมีความเมตตากรุณาต่อผู้เรียน มีวาจาสุภาพ มีความยุติธรรม
 5. ประพฤติตนเป็นแบบอย่างที่ดี และเหมาะสมกับความเป็นครู สร้างความศรัทธาให้กับนักเรียน
 6. นักเรียนจะยึดครูเป็นต้นแบบ ครูจึงควรปฏิบัติตนให้เป็นแบบอย่างที่ดีแก่ผู้เรียนในทุก ๆ ด้าน

7. ผู้บริหารต้องติดตาม กำกับ ดูแล การแต่งกาย การพูดจา ความประพฤติของครู ในสถานศึกษา เพื่อเป็นแบบอย่างแก่นักเรียน ไม่ควรปล่อยละเลย หรือนิ่งเฉย เมื่อพบบุคลากร มีความบกพร่องด้านความประพฤติ

8. ครูต้องเป็นแบบอย่างในทุก ๆ ด้าน วางตัวให้เหมาะสม

9. ปฏิบัติตนให้เป็นแบบอย่างที่ดีทั้งกิริยา วาจา ใจ

10. ใ้เน้นปฏิบัติตนเป็นแบบอย่างกับนักเรียนทั้ง 3 ด้าน คือ ครอบคน ครอบตน ครอบงาน

11. ปฏิบัติตนให้เป็นแบบอย่างที่ดีแก่ศิษย์อย่างเต็มใจ

12. ครูเข้ารับการอบรมคุณธรรม จริยธรรม และนำแนวปฏิบัติมาใช้ในการเป็นแบบอย่างที่ดีให้ผู้เรียน

13. ครูเผยแพร่ อบรมคุณธรรม จริยธรรมให้เด็ก เพื่อให้มีคุณธรรม จริยธรรมที่ดี และฝึกจนเป็นนิสัยถาวร

14. ชี้แนะแนวทางให้นักเรียนได้ปฏิบัติอย่างถูกต้อง

15. ปฏิบัติตามกฎ ระเบียบของสังคม ไม่ประพฤติผิดกฎหมาย

16. ปฏิบัติเป็นประจำสม่ำเสมอ

17. ตัวอย่างที่ดีมีค่ากว่าคำสอน ทั้งด้านกาย วาจา ใจ

18. ควรปฏิบัติตนให้เป็นแบบอย่างที่ดีแก่ผู้เรียนทั้งในและนอกสถานศึกษา

19. การปฏิบัติตนเป็นแบบอย่างที่ดีเป็นสิ่งสำคัญอย่างยิ่ง หากครูปฏิบัติตนเป็นแบบอย่างที่ดีแล้ว นักเรียนก็จะเกิดการสังเกตและปฏิบัติตามจนบางครั้งครูแทบไม่ต้องบอกแนวทางการปฏิบัติตน นักเรียนจะเกิดการเรียนรู้และซึมซับพฤติกรรมด้วยตนเอง

20. เป็นที่ปรึกษาให้คำแนะนำแก้ไขข้อบกพร่องของผู้เรียน

21. เปิดโอกาสให้ผู้เรียนตัดสินใจ เลือกปฏิบัติ แสดงพฤติกรรมที่เหมาะสม

มาตรฐานที่ 9 ร่วมมือกับผู้อื่นในสถานศึกษาอย่างสร้างสรรค์

1. ครูต้องสามารถปรับตัวและทำงานร่วมกับเพื่อนร่วมงาน ได้อย่างมีความสุข และเต็มใจ

2. ครูควรมีการปฏิบัติงานได้ถูกต้อง เข้าใจในงาน ยึดประโยชน์ของส่วนรวม

3. ครูปฏิบัติหน้าที่ที่ได้รับมอบหมายด้วยความเต็มใจและร่วมกันทำงานให้บรรลุเป้าหมายที่ตั้งไว้

4. ปฏิบัติงานอย่างสร้างสรรค์โดยยึดประโยชน์ส่วนรวม

5. มีน้ำใจที่จะช่วยเหลืองานอยู่เสมอ

6. ยอมรับความคิดเห็นของชุมชน ผู้ปกครองและนักเรียน และความร่วมมือในการจัดกิจกรรมต่าง ๆ ของโรงเรียน
7. การตระหนักถึงความสำคัญ รับฟังความคิดเห็น ยอมรับในความรู้ความสามารถ ให้ความร่วมมือในการจัดกิจกรรมต่าง ๆ ของเพื่อนร่วมงานอย่างเต็มที่
8. โรงเรียน คณะกรรมการสถานศึกษาขั้นพื้นฐาน ชุมชน จะต้องมีการร่วมมือกัน เพื่อพัฒนาสถานศึกษา
9. ช่วยเหลือ ให้ความร่วมมือในการพัฒนาผู้ร่วมงานและพัฒนางานอย่างเป็นระบบ มีประสิทธิภาพ
10. ในสถานศึกษาต้องสร้างความสามัคคีในหมู่คณะ เพื่อให้มีความสุขในการทำงาน ของบุคลากรและความสำเร็จของการทำงานอย่างมีประสิทธิภาพ
11. การเสียสละเป็นสิ่งจำเป็นมากในการทำงานในองค์กร
12. จัดกิจกรรมให้เกิดความสามัคคี ร่วมมือ สร้างสรรค์องค์กรตนเอง
13. ปฏิบัติงานตามที่ได้รับมอบหมายบรรลุตามวัตถุประสงค์
14. เป็นผู้นำและผู้ตามในการปฏิบัติงานของสถานศึกษาบรรลุตามเป้าหมาย
15. จัดระบบนิเทศอย่างเป็นระบบ
16. อยู่แบบครอบครัว
17. ปฏิบัติตนตามความรู้ ความสามารถ และความถนัดของตนเอง
18. มีการประสานงานระหว่างครูผู้สอน มีการประชุมรายสัปดาห์ การเสนอแนะ ข้อคิดเห็นในการพัฒนาปรับปรุงสถานศึกษา
19. เป็นผู้นำทางวิชาการของสถานศึกษา ได้ร่วมประชุมวางแผนการพัฒนาใน สถานศึกษาอย่างต่อเนื่องสม่ำเสมอ
20. เป็นสมาชิกของเครือข่ายพัฒนาคุณภาพการศึกษาของอำเภอ นำข้อมูลข่าวสาร การพัฒนาวิชาชีพครูมาถ่ายทอดให้กับครูในโรงเรียนอย่างต่อเนื่อง
21. มีการดำเนินการร่วมมือกับสถานศึกษาอื่น ในรูปแบบสหวิทยศึกษ
22. ร่วมมืออย่างเต็มที่ เพิ่มความสามารถของตนเอง ทั้งในเวลาราชการและนอกเวลา ราชการ
23. ควรมีการร่วมมือและแลกเปลี่ยนเรียนรู้กับสถานศึกษาอื่น เพื่อพัฒนาสถานศึกษา ของตนอย่างสร้างสรรค์อยู่เสมอ
24. การปฏิบัติงานอย่างเคร่งครัด ครบถ้วน เสร็จสมบูรณ์ตามเป้าหมาย ภายใต้แนวคิด ที่สร้างสรรค์ และรับฟังความเห็นของผู้อื่น
25. ปฏิบัติงานอย่างสร้างสรรค์โดยยึดประโยชน์ส่วนรวม

26. ประเมินผลการปฏิบัติงานของตนเอง เพื่อนำมาพัฒนาและปรับปรุงงาน
 27. ให้เกียรติ ยกย่อง ชื่นชมความสามารถของเพื่อนร่วมงาน
- มาตรฐานที่ 10 ร่วมมือกับผู้อื่นในชุมชนอย่างสร้างสรรค์**
1. ครูต้องยอมรับฟังความคิดเห็น ให้ความร่วมมือกับชุมชนอย่างเต็มที่
 2. เปิดโอกาสให้ชุมชนเข้ามามีส่วนร่วมในการจัดการศึกษา
 3. ปฏิบัติงานด้านการศึกษาร่วมกับชุมชนด้วยความเต็มใจ โดยยึดถือประโยชน์ของส่วนรวม พุทธคุณแนวทางการปฏิบัติเชิงสร้างสรรค์
 4. พุฒยกับผู้ปกครองนักเรียนอย่างเป็นกันเอง ด้วยวาจาที่ไพเราะ
 5. สร้างความศรัทธาในบุคลากรในโรงเรียน มีการรับฟัง ยอมรับความคิดเห็น มีการประชุมร่วมกัน ทำความเข้าใจซึ่งกันและกันและเป็นข้อตกลงร่วมกัน
 6. การตระหนักในความสำคัญ รับฟังความคิดเห็น ยอมรับในความรู้ความสามารถของบุคคลอื่นในชุมชนและร่วมมือปฏิบัติงาน
 7. การร่วมมือระหว่างโรงเรียนกับชุมชน จะช่วยพัฒนาองค์กรได้อย่างมีประสิทธิภาพ
 8. ผู้บริหารต้องเป็นแบบอย่างในการสัมพันธ์ชุมชน แล้วให้บุคลากรทุกคน ได้มีส่วนร่วมร่วมกับชุมชน โดยแบ่งหน้าที่ช่วยเหลือให้ความร่วมมือหรือสัมพันธ์ชุมชน พร้อมทั้งนำผลงานประชาสัมพันธ์แก่ชุมชนด้วย
 9. การบริหารงานจะได้ผลดี จะต้องให้ความสำคัญของชุมชนและวัดหรือบวร
 10. เห็นความสำคัญ รับฟังความคิดเห็น ให้ความร่วมมือด้วยความเต็มใจ
 11. ให้ชุมชนมีส่วนร่วมในกิจกรรมของโรงเรียน โดยเฉพาะกิจกรรมทางวิชาการและกิจกรรมวันสำคัญต่าง ๆ
 12. เข้าใจ เข้าถึง พัฒนา
 13. รับฟังความคิดเห็นที่หลากหลาย เคารพการตัดสินใจ พร้อมทั้งให้ความช่วยเหลือร่วมมือในการดำเนินงานร่วมกับชุมชน
 14. มีส่วนร่วมในการพัฒนาในชุมชนอย่างสม่ำเสมอ ในการให้ข้อเสนอแนะ ข้อคิดเห็นได้เข้าร่วมประชุมผู้นำชุมชนในการวางแผนและเสนอแนะต่าง ๆ
 15. ชุมชนเป็นองค์กรที่ดีในการพัฒนาโรงเรียน
 16. ครูรับฟังความคิดเห็นของชุมชนและปฏิบัติตามเพื่อให้อยู่ในสังคมชนบทได้อย่างมีความสุข
 17. ดำเนินการในรูปแบบคณะกรรมการสถานศึกษาขั้นพื้นฐาน มีการประชุมคณะกรรมการสถานศึกษาขั้นพื้นฐานในวาระสำคัญ

18. ร่วมมือประชาสัมพันธ์ข่าวสารของโรงเรียน เช่น วารสารของโรงเรียน หอกระจายข่าว แผ่นพับ

19. มีการร่วมมือกับชุมชนในกิจกรรมต่าง ๆ ทั้งกิจกรรมวันสำคัญต่าง ๆ และกิจกรรมในชุมชน รวมทั้งร่วมดำเนินการวางแผนและให้ความร่วมมืออย่างสร้างสรรค์

20. ครูควรมีปฏิสัมพันธ์กับชุมชน สมาชิกในชุมชน ผู้นำชุมชน เพราะชุมชน มีส่วนร่วมส่งเสริมการดำเนินงานกิจกรรมต่าง ๆ ของโรงเรียน ร่วมมือกันพัฒนาชุมชน เพราะผู้เรียนก็มาจากในชุมชน ถ้าชุมชนเข้มแข็ง ชุมชนดี ผู้เรียนก็จะดีด้วย

21. ควรมีการแลกเปลี่ยนเรียนรู้และร่วมมือกันพัฒนาชุมชนและท้องถิ่น ในสถานศึกษา เพื่อการพัฒนาอย่างเต็มศักยภาพ

22. ช่วยเหลือและพัฒนาผู้ร่วมงานของชุมชน เพื่อพัฒนางานให้มีประสิทธิภาพและเป็นระบบ

มาตรฐานที่ 11 แสวงหาและใช้ข้อมูลข่าวสารในการพัฒนา

1. ครูต้องติดตามข่าวสาร และทันต่อเหตุการณ์การเปลี่ยนแปลงของข้อมูลข่าวสาร โดยรอบ

2. ครูต้องแสวงหาความรู้อยู่เสมอ วิเคราะห์ข้อมูลข่าวสารก่อนนำมาใช้จัดกิจกรรมการเรียนการสอน

3. ครูติดตามและนำข้อมูลข่าวสารในปัจจุบันที่เป็นประโยชน์นำไปใช้ในการจัดการเรียนการสอน

4. มีการเก็บรวบรวมข้อมูลต่าง ๆ ที่ได้มา เพื่อนำมาร่วมกันแก้ปัญหา

5. การค้นคว้า สังเกต จดจำ และรวบรวมข้อมูลข่าวสารตามสถานการณ์ของสังคมทุกด้าน และใช้ข้อมูลประกอบการแก้ปัญหา พัฒนาตนเอง

6. ข่าวสารหรือข้อมูลของชุมชนให้นำมาใช้ในการจัดกิจกรรมการเรียนการสอนให้สอดคล้องกับหลักสูตร

7. ค้นหา สังเกต จดจำ และรวบรวมข้อมูลข่าวสารตามสถานการณ์ปัจจุบัน เพื่อใช้ข้อมูลประกอบการแก้ไขปัญหา พัฒนาตนเอง พัฒนางาน พัฒนาสังคมได้อย่างเหมาะสม

8. ครูต้องใช้อินเทอร์เน็ตอย่างคล่องแคล่ว

9. ปรับปรุงระบบอยู่เสมอ

10. มีระบบข้อมูลสารสนเทศทางวิชาการไว้บริการครู

11. เป็นคณะกรรมการสมาคมวิชาชีพครู

12. ติดตามข่าวสารในด้านวิชาชีพครูอยู่เสมอ เพื่อให้ทันต่อการเปลี่ยนแปลงอยู่ตลอดเวลา เพื่อให้ทันต่อการพัฒนาผู้เรียน พัฒนางาน และองค์กรอยู่เสมอ
 13. จัดทำวิจัยทุกปี และพัฒนาสื่อการเรียนการสอน การจัดการเรียนรู้อย่างเต็มที่
 14. ครุนำข่าวสารต่าง ๆ ที่เกี่ยวข้องกับการพัฒนาผู้เรียนหรือสามารถจะนำไปพัฒนาผู้เรียน เป็นกรณีตัวอย่างในการจัดกิจกรรมการเรียนรู้ให้ผู้เรียน พร้อมทั้งให้นักเรียนหาเหตุผลและคิดสร้างสรรค์ในการแก้ไขปัญหาหรือสร้างสรรค์สิ่งที่ดีต่อยอดได้
 15. ศึกษาข้อมูลจากแหล่งเรียนรู้หลายด้าน เช่น อินเทอร์เน็ต หนังสือพิมพ์ วารสารและสื่อสิ่งพิมพ์ต่าง ๆ หรือจากการสัมภาษณ์บุคคลที่มีความรู้
 16. แสวงหาข้อมูลข่าวสารทางการศึกษาอยู่ตลอด อบรมผ่านระบบ TEPE Online
 17. ฝึกให้นักเรียนได้รู้จักแสวงหาข้อมูลข่าวสาร และนำมาเล่าเหตุการณ์ให้เพื่อน ๆ ฟัง
- มาตรฐานที่ 12 สร้างโอกาสให้ผู้เรียนได้เรียนรู้ทุกสถานการณ์**
1. ครูควรนำสถานการณ์ที่เกิดขึ้นในสังคมโลกมาจัดกิจกรรมการเรียนรู้ โดยเน้นให้นักเรียนได้คิดวิเคราะห์อย่างมีเหตุผล
 2. ครูควรเสริมสร้างกิจกรรมการเรียนรู้ให้กับผู้เรียน เพื่อจะได้ป้องกันตัวเองจากปัญหาต่าง ๆ รอบ ๆ ตัว ภัยสังคมที่เกิดขึ้น
 3. ครูเปิดโอกาสให้ผู้เรียนได้เรียนรู้ทุกสถานการณ์และเปิดโอกาสให้ผู้เรียนได้ประเมินตนเองด้วย
 4. นำข้อมูลข่าวสารที่เป็นปัจจุบันสอดแทรกกิจกรรมการเรียนการสอนโดยเน้นให้ผู้เรียนประเมินผลกระทบด้านบวกและด้านลบของการกระทำของตนเองว่ามีผลดี ผลเสียอย่างไร
 5. เปิดโอกาสเรียนรู้ทั้งภายในและนอกห้องเรียน
 6. จัดการเรียนรู้โดยการบูรณาการในบางรายวิชา เพื่อเป็นการสร้างโอกาสในการเรียนรู้ในการจัดกิจกรรมการเรียนการสอนได้เต็มตามศักยภาพ
 7. การสร้างกิจกรรมการเรียนรู้ โดยนำเอาปัญหาหรือความจำเป็นในการพัฒนาต่าง ๆ ที่เกิดขึ้นในการเรียนและการจัดกิจกรรมอื่น ๆ ในโรงเรียนมากำหนดเป็นกิจกรรมการเรียนรู้
 8. สร้างกิจกรรมการเรียนรู้ให้ผู้เรียนใช้เป็นแนวทางในการพัฒนาตนเอง เพื่อป้องกันหรือขจัดปัญหาที่จะเกิดขึ้น
 9. ส่งเข้าแข่งขันวิชาการบ้างเมื่อมีโอกาส
 10. ครูต้องมีสติ มองโลกในแง่ดี กล้าตัดสินใจ และต้องรู้จักพลิกแพลงสถานการณ์ที่ค่อนข้างไม่ดีให้เป็นประสบการณ์การเรียนรู้เพื่อพัฒนาตัวผู้เรียนให้มีภูมิคุ้มกันที่ดี
 11. เปิดโอกาสให้ผู้เรียนประเมินผลกระทบของการกระทำของตนเองว่ามีผลดี ผลเสียและมีจริยธรรมมากน้อยเพียงใด

12. สร้างกิจกรรมการเรียนรู้ให้ผู้เรียนอย่างหลากหลาย
13. พัฒนาศักยภาพและสามารถแก้ไขสถานการณ์เฉพาะหน้าได้
14. ครูฝึกให้ผู้เรียนคิดบวกและรู้เท่าทันความเป็นอยู่ในปัจจุบัน สังคมที่พึ่งพา

เทคโนโลยีอย่างสร้างสรรค์

15. เชิญวิทยากรบุคคลภายนอกมาบรรยาย อบรม
16. นำนักเรียนไปเรียนรู้นอกสถานศึกษาหรือร่วมกับชุมชนตามสถานการณ์ที่ร่วมได้
17. เน้นให้ผู้เรียนมีส่วนร่วมทุกกิจกรรม
18. การเข้าร่วมการแข่งขันกิจกรรมต่าง ๆ ทั้งระดับ โรงเรียน อำเภอ จังหวัด และ

ระดับภาค

19. นำนักเรียนเข้าร่วมกิจกรรมของชุมชน ทั้งภาครัฐและเอกชน หน่วยงานอื่น ๆ รวมถึงการจัดกิจกรรมของสถานศึกษาให้สอดคล้องกับเหตุการณ์ปัจจุบัน และความหลากหลายของกิจกรรม

20. นำเอาข้อมูลมารวบรวมสร้างทางเลือกหลายทางเลือก แล้วจึงเลือกทางเลือกที่ดีกว่า

21. ผู้เรียนได้เสนอความคิดเห็นทุกครั้งที่มีการเรียน

ขั้นตอนที่ 2 พัฒนามาตรฐานการปฏิบัติงานของครูของโรงเรียนขนาดเล็ก สังกัด

สำนักงานเขตพื้นที่การศึกษาประถมศึกษา

ผลการวิเคราะห์โมเดลโดยการวิเคราะห์องค์ประกอบเชิงยืนยัน (Confirmatory factor analysis) เพื่อหาความตรงเชิงโครงสร้าง (Construct validity) ของมาตรฐานการปฏิบัติงานของครูของโรงเรียนขนาดเล็ก สังกัดสำนักงานเขตพื้นที่การศึกษาประถมศึกษา ปรากฏผลดังภาพที่ 8 ถึงภาพที่ 20

มาตรฐานที่ 1 ปฏิบัติกิจกรรมทางวิชาการเพื่อพัฒนาวิชาชีพครูให้ก้าวหน้าอยู่เสมอ

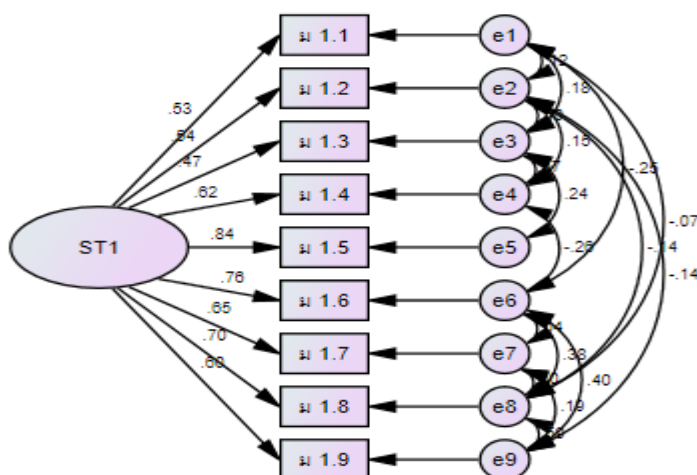

ภาพที่ 8 ผลการวิเคราะห์องค์ประกอบเชิงยืนยันมาตรฐานที่ 1 ปฏิบัติกิจกรรมทางวิชาการ เพื่อพัฒนาวิชาชีพครูให้ก้าวหน้าอยู่เสมอ

จากภาพที่ 8 ผลการวิเคราะห์องค์ประกอบเชิงยืนยัน พบว่า โมเดลมีความสอดคล้องกับข้อมูลเชิงประจักษ์ พิจารณาจากค่าสถิติที่ใช้ตรวจสอบความสอดคล้องระหว่างโมเดลกับข้อมูลเชิงประจักษ์ ได้แก่ ค่าไค-สแควร์ มีค่าเท่ากับ 16.97 องศาอิสระ เท่ากับ 10 ค่าไค-สแควร์สัมพัทธ์ มีค่า 1.69 ซึ่งมีค่าน้อยกว่า 2 ค่าดัชนีวัดความกลมกลืน (GFI) เท่ากับ 0.98 ค่าดัชนีวัดความกลมกลืนที่ปรับแก้ (AGFI) เท่ากับ 0.94 ค่าดัชนีวัดระดับความสอดคล้องเปรียบเทียบ (CFI) เท่ากับ 0.99 ค่าดัชนีเปรียบเทียบ (NFI) เท่ากับ 0.98 ซึ่งมากกว่า 0.90 ค่าดัชนีรากกำลังสองเฉลี่ยของส่วนที่เหลือ (RMR) เท่ากับ 0.16 และค่าดัชนีรากของค่าเฉลี่ยกำลังสองของส่วนที่เหลือของการประมาณค่า (RMSEA) เท่ากับ 0.04 ซึ่งน้อยกว่า 0.05 ดังนั้นจึงสรุปได้ว่าโมเดลมีความสอดคล้องกับข้อมูลเชิงประจักษ์ หมายความว่า ตัวแปรแฝงมาตรฐานที่ 1 ปฏิบัติกิจกรรมทางวิชาการเพื่อพัฒนาวิชาชีพครูให้ก้าวหน้าอยู่เสมอ ประกอบด้วย ตัวแปรสังเกตจำนวน 9 ตัวแปรซึ่งมีความตรงตามทฤษฎี

มาตรฐานที่ 2 ตัดสินใจปฏิบัติกิจกรรมต่าง ๆ โดยคำนึงถึงผลที่จะเกิดแก่ผู้เรียน

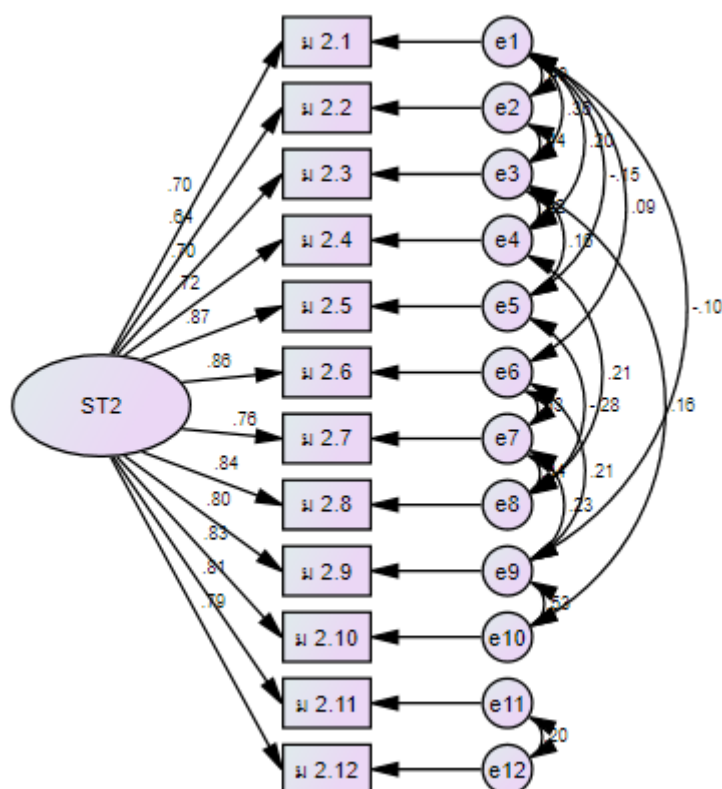

ภาพที่ 9 ผลการวิเคราะห์องค์ประกอบเชิงยืนยันมาตรฐานที่ 2 ตัดสินใจปฏิบัติกิจกรรมต่าง ๆ โดยคำนึงถึงผลที่จะเกิดแก่ผู้เรียน

จากภาพที่ 9 ผลการวิเคราะห์ห้องค์ประกอบเชิงยืนยัน พบว่า โมเดลมีความสอดคล้องกับข้อมูลเชิงประจักษ์ พิจารณาจากค่าสถิติที่ใช้ตรวจสอบความสอดคล้องระหว่างโมเดลกับข้อมูลเชิงประจักษ์ ได้แก่ ค่าไค-สแควร์ มีค่าเท่ากับ 64.54 องศาอิสระ เท่ากับ 36 ค่าไค-สแควร์สัมพัทธ์ มีค่า 1.79 ซึ่งมีค่าน้อยกว่า 2 ค่าดัชนีวัดความกลมกลืน (GFI) เท่ากับ 0.96 ค่าดัชนีวัดความกลมกลืนที่ปรับแก้ (AGFI) เท่ากับ 0.93 ค่าดัชนีวัดระดับความสอดคล้องเปรียบเทียบ (CFI) เท่ากับ 0.99 ค่าดัชนีเปรียบเทียบ (NFI) เท่ากับ 0.98 ซึ่งมากกว่า 0.90 ค่าดัชนีรากกำลังสองเฉลี่ยของส่วนที่เหลือ (RMR) เท่ากับ 0.01 และค่าดัชนีรากกำลังสองเฉลี่ยของส่วนที่เหลือของการประมาณค่า (RMSEA) เท่ากับ 0.04 ซึ่งน้อยกว่า 0.05 ดังนั้นจึงสรุปได้ว่าโมเดลมีความสอดคล้องกับข้อมูลเชิงประจักษ์ หมายความว่า ตัวแปรแฝงมาตรฐานที่ 2 ตัดสินใจปฏิบัติกิจกรรมต่าง ๆ โดยคำนึงถึงผลที่จะเกิดแก่ผู้เรียน ประกอบด้วย ตัวแปรสังเกตจำนวน 12 ตัวแปรซึ่งมีความตรงตามทฤษฎี

มาตรฐานที่ 3 มุ่งมั่นพัฒนาผู้เรียนให้เติบโตเต็มศักยภาพ

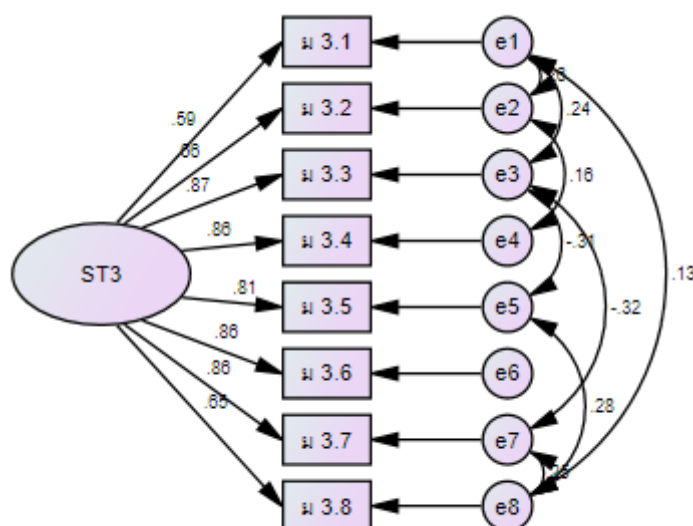

ภาพที่ 10 ผลการวิเคราะห์ห้องค์ประกอบเชิงยืนยันมาตรฐานที่ 3 มุ่งมั่นพัฒนาผู้เรียนให้เติบโตเต็มศักยภาพ

จากภาพที่ 10 ผลการวิเคราะห์ห้องค์ประกอบเชิงยืนยัน พบว่า โมเดลมีความสอดคล้องกับข้อมูลเชิงประจักษ์ พิจารณาจากค่าสถิติที่ใช้ตรวจสอบความสอดคล้องระหว่างโมเดลกับข้อมูลเชิงประจักษ์ ได้แก่ ค่าไค-สแควร์ มีค่าเท่ากับ 19.43 องศาอิสระ เท่ากับ 12 ค่าไค-สแควร์สัมพัทธ์ มีค่า 1.62 ซึ่งมีค่าน้อยกว่า 2 ค่าดัชนีวัดความกลมกลืน (GFI) เท่ากับ 0.98 ค่าดัชนีวัดความกลมกลืนที่ปรับแก้ (AGFI) เท่ากับ 0.95 ค่าดัชนีวัดระดับความสอดคล้องเปรียบเทียบ (CFI) เท่ากับ 0.99 ค่าดัชนีเปรียบเทียบ (NFI) เท่ากับ 0.99 ซึ่งมากกว่า 0.90 ค่าดัชนีรากกำลังสองเฉลี่ยของส่วนที่เหลือ

(RMR) เท่ากับ 0.01 และค่าดัชนีรากของค่าเฉลี่ยกำลังสองของส่วนที่เหลือของการประมาณค่า (RMSEA) เท่ากับ 0.04 ซึ่งน้อยกว่า 0.05 ดังนั้น จึงสรุปได้ว่าโมเดลมีความสอดคล้องกับข้อมูลเชิงประจักษ์ หมายความว่า ตัวแปรแฝงมาตรฐานที่ 3 มุ่งมั่นพัฒนาผู้เรียนให้เติบโตเต็มศักยภาพ ประกอบด้วย ตัวแปรสังเกตจำนวน 8 ตัวแปรซึ่งมีความตรงตามทฤษฎี

มาตรฐานที่ 4 พัฒนาแผนการสอนให้สามารถปฏิบัติได้จริงในชั้นเรียน

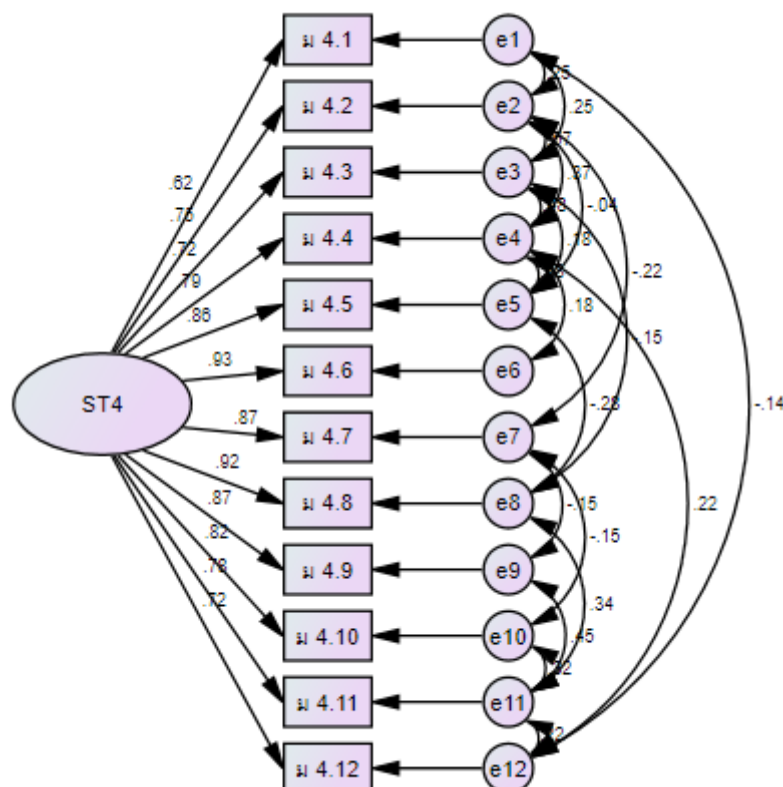

ภาพที่ 11 ผลการวิเคราะห์หองค์ประกอบเชิงยืนยันมาตรฐานที่ 4 พัฒนาแผนการสอนให้สามารถปฏิบัติได้จริงในชั้นเรียน

จากภาพที่ 11 ผลการวิเคราะห์หองค์ประกอบเชิงยืนยัน พบว่า โมเดลมีความสอดคล้องกับข้อมูลเชิงประจักษ์ พิจารณาจากค่าสถิติที่ใช้ตรวจสอบความสอดคล้องระหว่างโมเดลกับข้อมูลเชิงประจักษ์ ได้แก่ ค่าไค-สแควร์ มีค่าเท่ากับ 58.84 องศาอิสระ เท่ากับ 34 ค่าไค-สแควร์สัมพัทธ์ มีค่า 1.73 ซึ่งมีค่าน้อยกว่า 2 ค่าดัชนีวัดความกลมกลืน (GFI) เท่ากับ 0.97 ค่าดัชนีวัดความกลมกลืนที่ปรับแก้ (AGFI) เท่ากับ 0.93 ค่าดัชนีวัดระดับความสอดคล้องเปรียบเทียบ (CFI) เท่ากับ 0.99 ค่าดัชนีเปรียบเทียบ (NFI) เท่ากับ 0.98 ซึ่งมากกว่า 0.90 ค่าดัชนีรากกำลังสองเฉลี่ยของส่วนที่เหลือ (RMR) เท่ากับ 0.01 และค่าดัชนีรากของค่าเฉลี่ยกำลังสองของส่วนที่เหลือของการประมาณค่า

(RMSEA) เท่ากับ 0.04 ซึ่งน้อยกว่า 0.05 ดังนั้น จึงสรุปได้ว่าโมเดลมีความสอดคล้องกับข้อมูลเชิงประจักษ์ หมายความว่า ตัวแปรแฝงมาตรฐานที่ 4 พัฒนาแผนการสอนให้สามารถปฏิบัติได้จริงในชั้นเรียน ประกอบด้วย ตัวแปรสังเกต จำนวน 12 ตัวแปรซึ่งมีความตรงตามทฤษฎี

มาตรฐานที่ 5 พัฒนาสื่อการเรียนการสอนให้มีประสิทธิภาพอยู่เสมอ

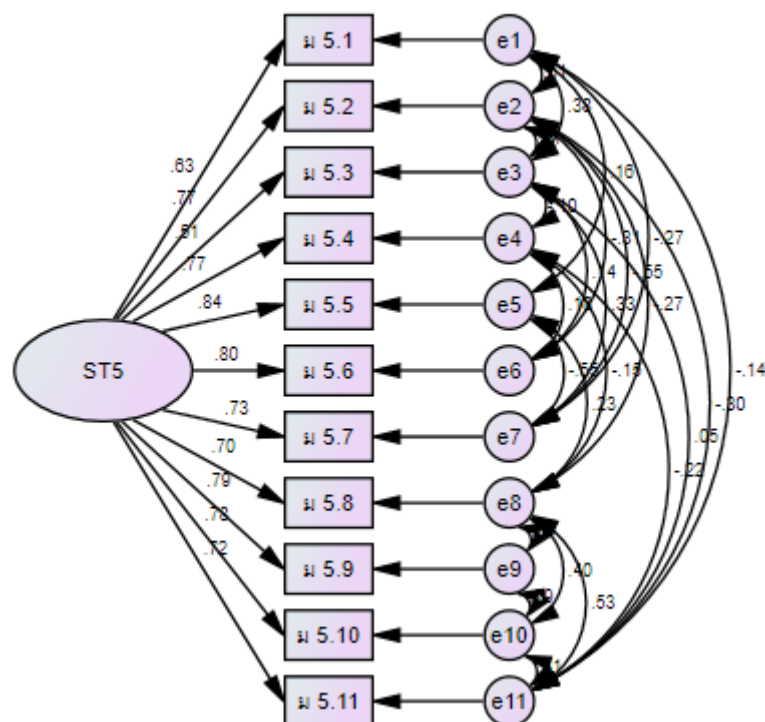

ภาพที่ 12 ผลการวิเคราะห์ห่อองค์ประกอบเชิงยืนยันมาตรฐานที่ 5 พัฒนาสื่อการเรียนการสอนให้มีประสิทธิภาพอยู่เสมอ

จากภาพที่ 12 ผลการวิเคราะห์ห่อองค์ประกอบเชิงยืนยัน พบว่า โมเดลมีความสอดคล้องกับข้อมูลเชิงประจักษ์ พิจารณาจากค่าสถิติที่ใช้ตรวจสอบความสอดคล้องระหว่างโมเดลกับข้อมูลเชิงประจักษ์ ได้แก่ ค่าไค-สแควร์ มีค่าเท่ากับ 38.83 องศาอิสระ เท่ากับ 20 ค่าไค-สแควร์สัมพัทธ์ มีค่า 1.94 ซึ่งมีค่าน้อยกว่า 2 ค่าดัชนีวัดความกลมกลืน (GFI) เท่ากับ 0.97 ค่าดัชนีวัดความกลมกลืนที่ปรับแก้ (AGFI) เท่ากับ 0.93 ค่าดัชนีวัดระดับความสอดคล้องเปรียบเทียบ (CFI) เท่ากับ 0.99 ค่าดัชนีเปรียบเทียบ (NFI) เท่ากับ 0.98 ซึ่งมากกว่า 0.90 ค่าดัชนีรากกำลังสองเฉลี่ยของส่วนที่เหลือ (RMR) เท่ากับ 0.01 และค่าดัชนีรากของค่าเฉลี่ยกำลังสองของส่วนที่เหลือของการประมาณค่า (RMSEA) เท่ากับ 0.05 ซึ่งเท่ากับ 0.05 ดังนั้นจึงสรุปได้ว่า โมเดลมีความสอดคล้องกับข้อมูลเชิงประจักษ์ หมายความว่า ตัวแปรแฝงมาตรฐานที่ 5 พัฒนาสื่อการเรียนการสอนให้มีประสิทธิภาพอยู่เสมอ ประกอบด้วย ตัวแปรสังเกตจำนวน 11 ตัวแปรซึ่งมีความตรงตามทฤษฎี

มาตรฐานที่ 6 จัดกิจกรรมการเรียนการสอนให้ผู้เรียนรู้จักคิดวิเคราะห์ คิดสร้างสรรค์
โดยเน้นผลถาวรที่เกิดแก่ผู้เรียน

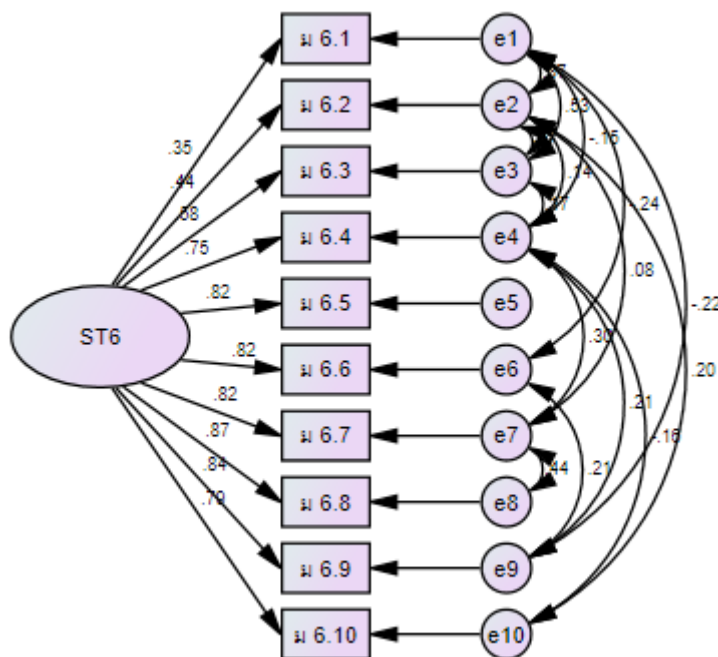

ภาพที่ 13 ผลการวิเคราะห์หองค์ประกอบเชิงยืนยันมาตรฐานที่ 6 จัดกิจกรรมการเรียนการสอน
ให้ผู้เรียนรู้จักคิดวิเคราะห์ คิดสร้างสรรค์ โดยเน้นผลถาวรที่เกิดแก่ผู้เรียน

จากภาพที่ 13 ผลการวิเคราะห์หองค์ประกอบเชิงยืนยัน พบว่า โมเดลมีความสอดคล้องกับข้อมูลเชิงประจักษ์ พิจารณาจากค่าสถิติที่ใช้ตรวจสอบความสอดคล้องระหว่างโมเดลกับข้อมูลเชิงประจักษ์ ได้แก่ ค่าไค-สแควร์ มีค่าเท่ากับ 35.90 องศาอิสระ เท่ากับ 20 ค่าไค-สแควร์สัมพัทธ์ มีค่า 1.79 ซึ่งมีค่าน้อยกว่า 2 ค่าดัชนีวัดความกลมกลืน (GFI) เท่ากับ 0.98 ค่าดัชนีวัดความกลมกลืนที่ปรับแก้ (AGFI) เท่ากับ 0.94 ค่าดัชนีวัดระดับความสอดคล้องเปรียบเทียบ (CFI) เท่ากับ 0.99 ค่าดัชนีเปรียบเทียบ (NFI) เท่ากับ 0.98 ซึ่งมากกว่า 0.90 ค่าดัชนีรากกำลังสองเฉลี่ยของส่วนที่เหลือ (RMR) เท่ากับ 0.01 และค่าดัชนีรากของค่าเฉลี่ยกำลังสองของส่วนที่เหลือของการประมาณค่า (RMSEA) เท่ากับ 0.04 ซึ่งน้อยกว่า 0.05 ดังนั้นจึงสรุปได้ว่าโมเดลมีความสอดคล้องกับข้อมูลเชิงประจักษ์ หมายความว่า ตัวแปรแฝงมาตรฐานที่ 6 จัดกิจกรรมการเรียนการสอนให้ผู้เรียนรู้จักคิดวิเคราะห์ คิดสร้างสรรค์ โดยเน้นผลถาวรที่เกิดแก่ผู้เรียน ประกอบด้วย ตัวแปรสังเกต จำนวน 10 ตัวแปร ซึ่งมีความตรงตามทฤษฎี

มาตรฐานที่ 7 รายงานผลการพัฒนาคุณภาพผู้เรียนได้อย่างมีระบบ

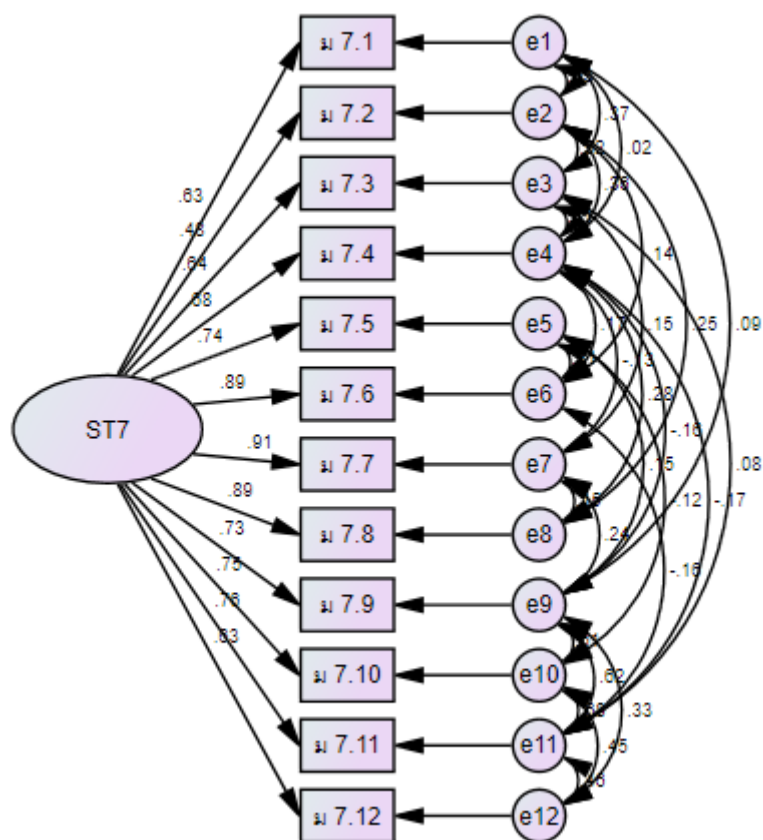

ภาพที่ 14 ผลการวิเคราะห์ห้อยค์ประกอบเชิงยืนยันมาตรฐานที่ 7 รายงานผลการพัฒนาคุณภาพผู้เรียนได้อย่างมีระบบ

จากภาพที่ 14 ผลการวิเคราะห์ห้อยค์ประกอบเชิงยืนยัน พบว่า โมเดลมีความสอดคล้องกับข้อมูลเชิงประจักษ์ พิจารณาจากค่าสถิติที่ใช้ตรวจสอบความสอดคล้องระหว่างโมเดลกับข้อมูลเชิงประจักษ์ ได้แก่ ค่าไค-สแควร์ มีค่าเท่ากับ 47.48 องศาอิสระ เท่ากับ 26 ค่าไค-สแควร์สัมพัทธ์ มีค่า 1.82 ซึ่งมีค่าน้อยกว่า 2 ค่าดัชนีวัดความกลมกลืน (GFI) เท่ากับ 0.97 ค่าดัชนีวัดความกลมกลืนที่ปรับแก้ (AGFI) เท่ากับ 0.92 ค่าดัชนีวัดระดับความสอดคล้องเปรียบเทียบ (CFI) เท่ากับ 0.99 ค่าดัชนีเปรียบเทียบ (NFI) เท่ากับ 0.98 ซึ่งมากกว่า 0.90 ค่าดัชนีรากกำลังสองเฉลี่ยของส่วนที่เหลือ (RMR) เท่ากับ 0.01 และค่าดัชนีรากของค่าเฉลี่ยกำลังสองของส่วนที่เหลือของการประมาณค่า (RMSEA) เท่ากับ 0.05 ซึ่งเท่ากับ 0.05 ดังนั้นจึงสรุปได้ว่าโมเดลมีความสอดคล้องกับข้อมูลเชิงประจักษ์ หมายความว่า ตัวแปรแฝงมาตรฐานที่ 7 รายงานผลการพัฒนาคุณภาพผู้เรียนได้อย่างมีระบบ ประกอบด้วย ตัวแปรสังเกตได้จำนวน 12 ตัวแปรซึ่งมีความตรงตามทฤษฎี

มาตรฐานที่ 8 ปฏิบัติตนเป็นแบบอย่างที่ดีแก่ผู้เรียน

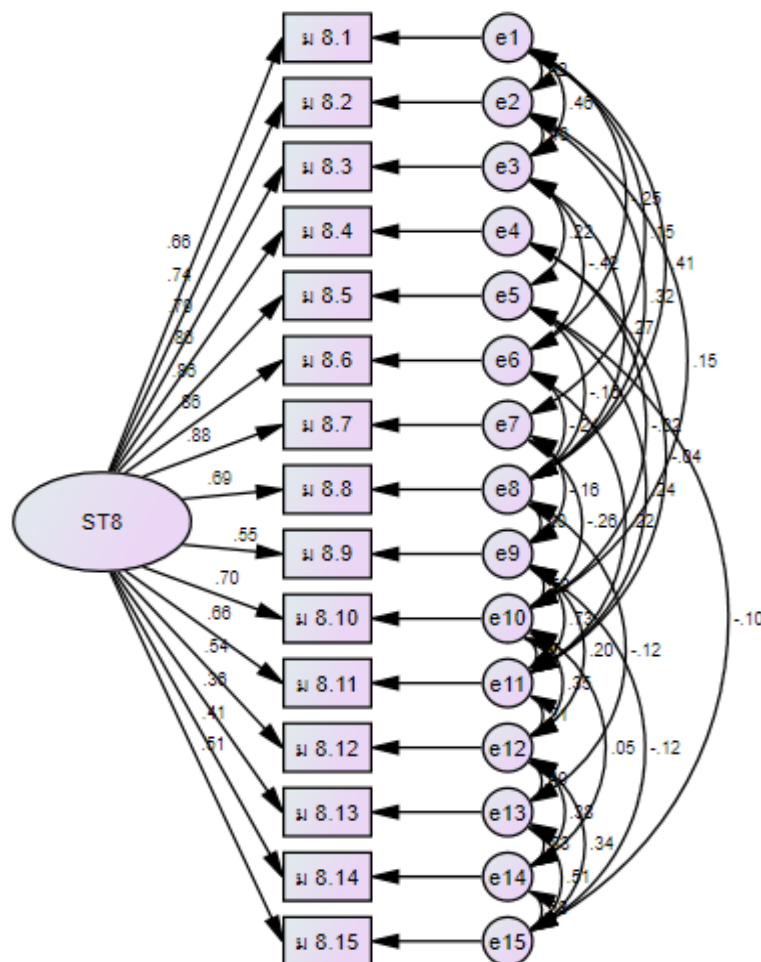

ภาพที่ 15 ผลการวิเคราะห์องค์ประกอบเชิงยืนยันมาตรฐานที่ 8 ปฏิบัติตนเป็นแบบอย่างที่ดีแก่ผู้เรียน

จากภาพที่ 15 ผลการวิเคราะห์องค์ประกอบเชิงยืนยัน พบว่า โมเดลมีความสอดคล้องกับข้อมูลเชิงประจักษ์ พิจารณาจากค่าสถิติที่ใช้ตรวจสอบความสอดคล้องระหว่างโมเดลกับข้อมูลเชิงประจักษ์ ได้แก่ ค่าไค-สแควร์ มีค่าเท่ากับ 186.03 องศาอิสระ เท่ากับ 54 ค่าไค-สแควร์สัมพัทธ์ มีค่า 3.44 ค่าดัชนีวัดความกลมกลืน (GFI) เท่ากับ 0.93 ค่าดัชนีวัดความกลมกลืนที่ปรับแก้ (AGFI) เท่ากับ 0.85 ค่าดัชนีวัดระดับความสอดคล้องเปรียบเทียบ (CFI) เท่ากับ 0.97 ค่าดัชนีเปรียบเทียบ (NFI) เท่ากับ 0.96 ซึ่งมากกว่า 0.90 ค่าดัชนีรากกำลังสองเฉลี่ยของส่วนที่เหลือ (RMR) เท่ากับ 0.03 และค่าดัชนีรากของค่าเฉลี่ยกำลังสองของส่วนที่เหลือของการประมาณค่า (RMSEA) เท่ากับ 0.08 ซึ่งมากกว่า 0.05 ดังนั้นจึงสรุปได้ว่า โมเดลมีความสอดคล้องกับข้อมูลเชิงประจักษ์ หมายความว่า

ตัวแปรแฝงมาตรฐานที่ 8 ปฏิบัติตนเป็นแบบอย่างที่ดีแก่ผู้เรียน ประกอบด้วย ตัวแปรสังเกต จำนวน 15 ตัวแปรซึ่งมีความตรงตามทฤษฎี

มาตรฐานที่ 9 ร่วมมือกับผู้อื่นในสถานศึกษาอย่างสร้างสรรค์

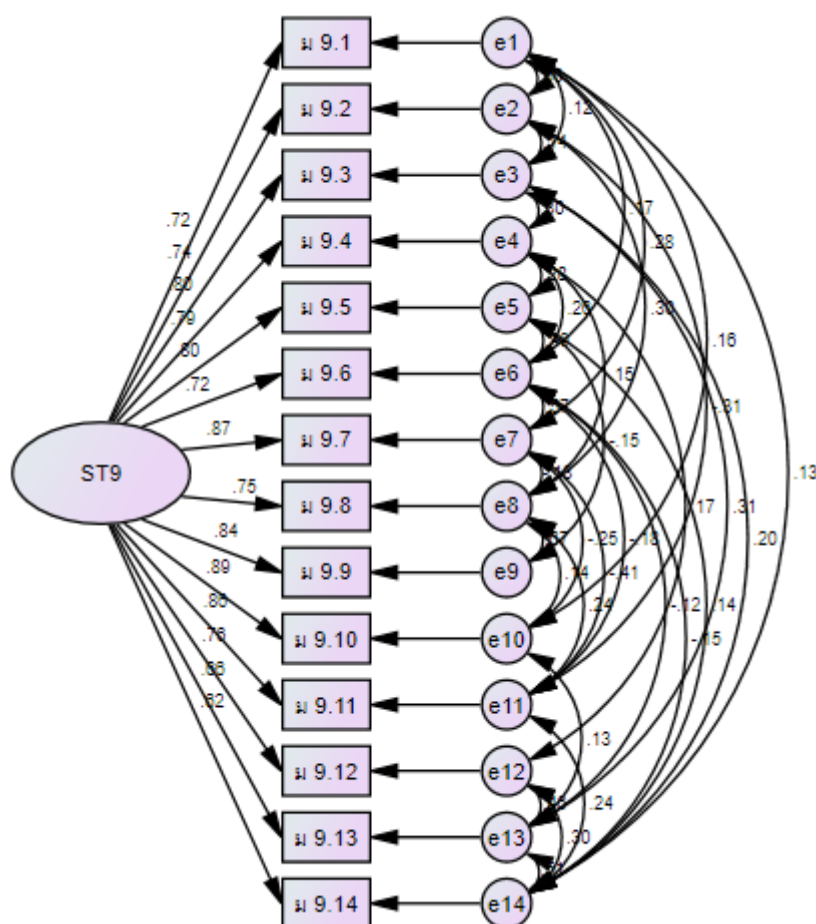

ภาพที่ 16 ผลการวิเคราะห์องค์ประกอบเชิงยืนยันมาตรฐานที่ 9 ร่วมมือกับผู้อื่นในสถานศึกษาอย่างสร้างสรรค์

จากภาพที่ 16 ผลการวิเคราะห์องค์ประกอบเชิงยืนยัน พบว่า โมเดล มีความสอดคล้องกับข้อมูลเชิงประจักษ์ พิจารณาจากค่าสถิติที่ใช้ตรวจสอบความสอดคล้องระหว่างโมเดลกับข้อมูลเชิงประจักษ์ ได้แก่ ค่าไค-สแควร์ มีค่าเท่ากับ 88.97 องศาอิสระ เท่ากับ 43 ค่าไค-สแควร์สัมพัทธ์ มีค่า 2.06 ค่าดัชนีวัดความกลมกลืน (GFI) เท่ากับ 0.96 ค่าดัชนีวัดความกลมกลืนที่ปรับแก้ (AGFI) เท่ากับ 0.91 ค่าดัชนีวัดระดับความสอดคล้องเปรียบเทียบ (CFI) เท่ากับ 0.99 ค่าดัชนีเปรียบเทียบ (NFI) เท่ากับ 0.98 ซึ่งมากกว่า 0.90 ค่าดัชนีรากกำลังสองเฉลี่ยของส่วนที่เหลือ (RMR) เท่ากับ 0.01

และค่าดัชนีรากของค่าเฉลี่ยกำลังสองของส่วนที่เหลือของการประมาณค่า (RMSEA) เท่ากับ 0.05 ซึ่งเท่ากับ 0.05 ดังนั้น จึงสรุปได้ว่าโมเดลมีความสอดคล้องกับข้อมูลเชิงประจักษ์ หมายความว่า ตัวแปรแฝงมาตรฐานที่ 9 ร่วมมือกับผู้อื่นในสถานศึกษาอย่างสร้างสรรค์ ประกอบด้วย ตัวแปรสังเกตจำนวน 14 ตัวแปร ซึ่งมีความตรงตามทฤษฎี

มาตรฐานที่ 10 ร่วมมือกับผู้อื่นในชุมชนอย่างสร้างสรรค์

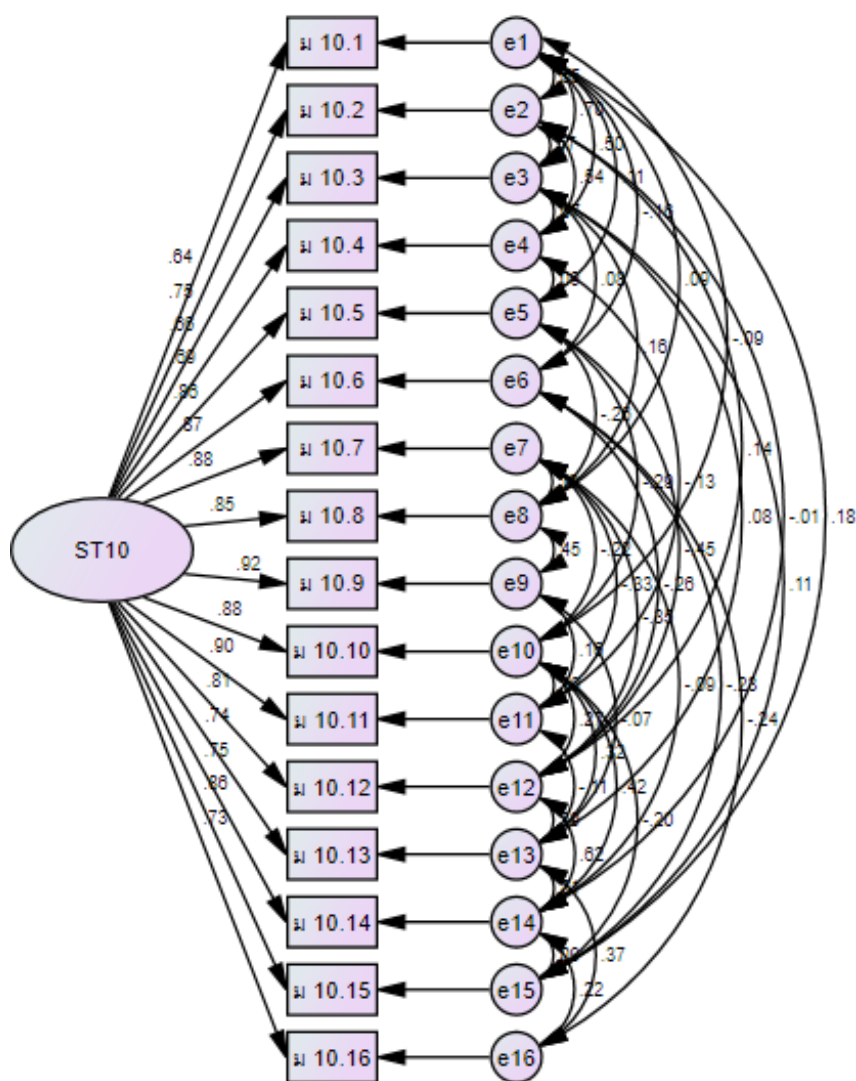

ภาพที่ 17 ผลการวิเคราะห์องค์ประกอบเชิงยืนยันมาตรฐานที่ 10 ร่วมมือกับผู้อื่นในชุมชนอย่างสร้างสรรค์

จากภาพที่ 17 ผลการวิเคราะห์ห้องค้ประกอบเชิงยืนยัน พบว่า โมเดลมีความสอดคล้องกับข้อมูลเชิงประจักษ์ พิจารณาจากค่าสถิติที่ใช้ตรวจสอบความสอดคล้องระหว่างโมเดลกับข้อมูลเชิงประจักษ์ ได้แก่ ค่าไค-สแควร์ มีค่าเท่ากับ 152.30 องศาอิสระ เท่ากับ 59 ค่าไค-สแควร์สัมพัทธ์ มีค่า 2.58 ค่าดัชนีวัดความกลมกลืน (GFI) เท่ากับ 0.94 ค่าดัชนีวัดความกลมกลืนที่ปรับแก้ (AGFI) เท่ากับ 0.88 ค่าดัชนีวัดระดับความสอดคล้องเปรียบเทียบ (CFI) เท่ากับ 0.98 ค่าดัชนีเปรียบเทียบ (NFI) เท่ากับ 0.97 ซึ่งมากกว่า 0.90 ค่าดัชนีรากกำลังสองเฉลี่ยของส่วนที่เหลือ (RMR) เท่ากับ 0.01 และค่าดัชนีรากของค่าเฉลี่ยกำลังสองของส่วนที่เหลือของการประมาณค่า (RMSEA) เท่ากับ 0.07 ซึ่งมากกว่า 0.05 ดังนั้นจึงสรุปได้ว่าโมเดลมีความสอดคล้องกับข้อมูลเชิงประจักษ์ หมายความว่า ตัวแปรแฝงมาตรฐานที่ 10 ร่วมมือกับผู้อื่นในชุมชนอย่างสร้างสรรค์ ประกอบด้วย ตัวแปรสังเกตจำนวน 16 ตัวแปรซึ่งมีความตรงตามทฤษฎี

มาตรฐานที่ 11 แสวงหาและใช้ข้อมูลข่าวสารในการพัฒนา

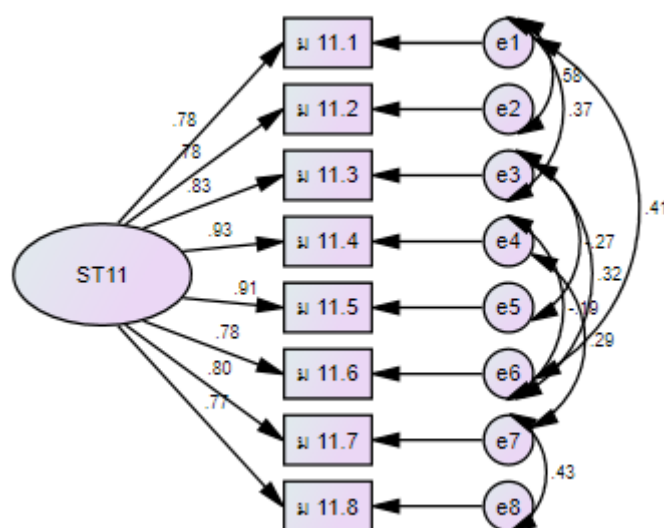

ภาพที่ 18 ผลการวิเคราะห์ห้องค้ประกอบเชิงยืนยันมาตรฐานที่ 11 แสวงหาและใช้ข้อมูลข่าวสารในการพัฒนา

จากภาพที่ 18 ผลการวิเคราะห์ห้องค้ประกอบเชิงยืนยัน พบว่า โมเดลมีความสอดคล้องกับข้อมูลเชิงประจักษ์ พิจารณาจากค่าสถิติที่ใช้ตรวจสอบความสอดคล้องระหว่างโมเดลกับข้อมูลเชิงประจักษ์ ได้แก่ ค่าไค-สแควร์ มีค่าเท่ากับ 32.62 องศาอิสระ เท่ากับ 12 ค่าไค-สแควร์สัมพัทธ์ มีค่า 2.71 ค่าดัชนีวัดความกลมกลืน (GFI) เท่ากับ 0.97 ค่าดัชนีวัดความกลมกลืนที่ปรับแก้ (AGFI) เท่ากับ 0.92 ค่าดัชนีวัดระดับความสอดคล้องเปรียบเทียบ (CFI) เท่ากับ 0.99 ค่าดัชนีเปรียบเทียบ

(NFI) เท่ากับ 0.98 ซึ่งมากกว่า 0.90 ค่าดัชนีรากกำลังสองเฉลี่ยของส่วนที่เหลือ (RMR) เท่ากับ 0.01 และค่าดัชนีรากของค่าเฉลี่ยกำลังสองของส่วนที่เหลือของการประมาณค่า (RMSEA) เท่ากับ 0.07 ซึ่งมากกว่า 0.05 ดังนั้นจึงสรุปได้ว่าโมเดลมีความสอดคล้องกับข้อมูลเชิงประจักษ์ หมายความว่า ตัวแปรแฝงมาตรฐานที่ 11 แสวงหาและใช้ข้อมูลข่าวสารในการพัฒนา ประกอบด้วย ตัวแปรสังเกตได้จำนวน 8 ตัวแปรซึ่งมีความตรงตามทฤษฎี

มาตรฐานที่ 12 สร้างโอกาสให้ผู้เรียนได้เรียนรู้ทุกสถานการณ์

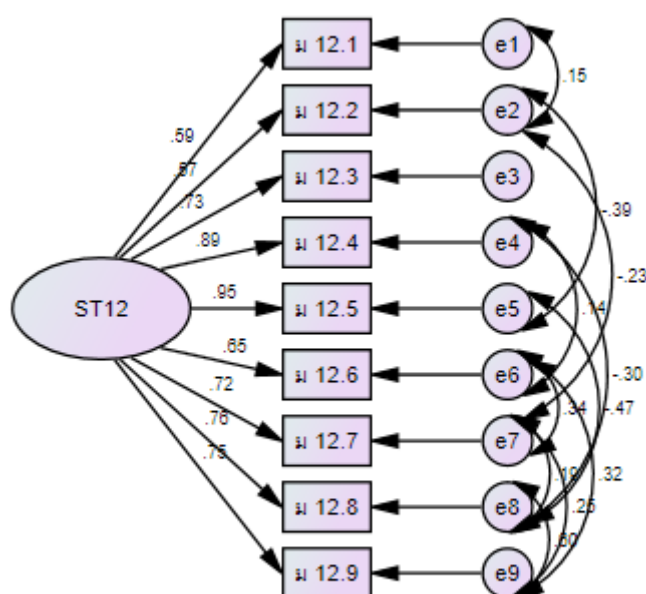

ภาพที่ 19 ผลการวิเคราะห์องค์ประกอบเชิงยืนยันมาตรฐานที่ 12 สร้างโอกาสให้ผู้เรียนได้เรียนรู้ทุกสถานการณ์

จากภาพที่ 19 ผลการวิเคราะห์องค์ประกอบเชิงยืนยัน พบว่า โมเดลมีความสอดคล้องกับข้อมูลเชิงประจักษ์ พิจารณาจากค่าสถิติที่ใช้ตรวจสอบความสอดคล้องระหว่างโมเดลกับข้อมูลเชิงประจักษ์ ได้แก่ ค่าไค-สแควร์ มีค่าเท่ากับ 27.86 องศาอิสระ เท่ากับ 16 ค่าไค-สแควร์สัมพัทธ์ มีค่า 1.74 ค่าดัชนีวัดความกลมกลืน (GFI) เท่ากับ 0.98 ค่าดัชนีวัดความกลมกลืนที่ปรับแก้ (AGFI) เท่ากับ 0.94 ค่าดัชนีวัดระดับความสอดคล้องเปรียบเทียบ (CFI) เท่ากับ 0.99 ค่าดัชนีเปรียบเทียบ (NFI) เท่ากับ 0.98 ซึ่งมากกว่า 0.90 ค่าดัชนีรากกำลังสองเฉลี่ยของส่วนที่เหลือ (RMR) เท่ากับ 0.01 และค่าดัชนีรากของค่าเฉลี่ยกำลังสองของส่วนที่เหลือของการประมาณค่า (RMSEA) เท่ากับ 0.04 ซึ่งน้อยกว่า 0.05 ดังนั้นจึงสรุปได้ว่าโมเดลมีความสอดคล้องกับข้อมูลเชิงประจักษ์ หมายความว่า ตัวแปรแฝงมาตรฐานที่ 12 สร้างโอกาสให้ผู้เรียนได้เรียนรู้ทุกสถานการณ์ ประกอบด้วย ตัวแปร

สังเกตได้ จำนวน 9 ตัวแปรซึ่งมีความตรงตามทฤษฎี

สรุปมาตรฐานการปฏิบัติงานของครูของโรงเรียนขนาดเล็ก สังกัดสำนักงานเขตพื้นที่การศึกษาประถมศึกษา

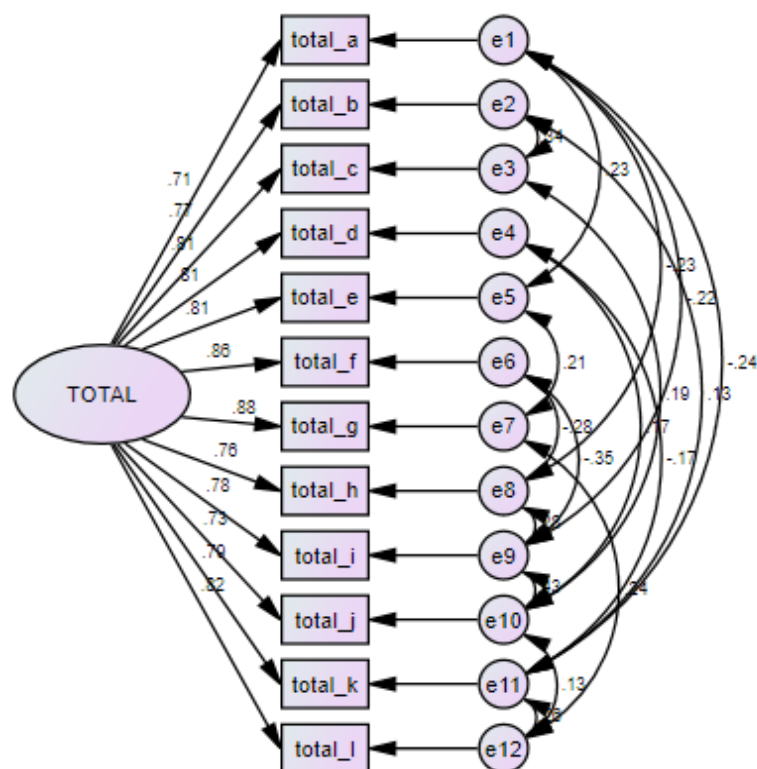

ภาพที่ 20 ผลการวิเคราะห์หองค์ประกอบเชิงยืนยันมาตรฐานการปฏิบัติงานของครูของโรงเรียนขนาดเล็ก สังกัดสำนักงานเขตพื้นที่การศึกษาประถมศึกษา

จากภาพที่ 20 ผลการวิเคราะห์หองค์ประกอบเชิงยืนยัน พบว่า โมเดลมีความสอดคล้องกับข้อมูลเชิงประจักษ์ พิจารณาจากค่าสถิติที่ใช้ตรวจสอบความสอดคล้องระหว่างโมเดลกับข้อมูลเชิงประจักษ์ ได้แก่ ค่าไค-สแควร์ มีค่าเท่ากับ 64.28 องศาอิสระ เท่ากับ 37 ค่าไค-สแควร์สัมพัทธ์ มีค่า 1.73 ค่าดัชนีวัดความกลมกลืน (GFI) เท่ากับ 0.96 ค่าดัชนีวัดความกลมกลืนที่ปรับแก้ (AGFI) เท่ากับ 0.93 ค่าดัชนีวัดระดับความสอดคล้องเปรียบเทียบ (CFI) เท่ากับ 0.99 ค่าดัชนีเปรียบเทียบ (NFI) เท่ากับ 0.98 ซึ่งมากกว่า 0.90 ค่าดัชนีรากกำลังสองเฉลี่ยของส่วนที่เหลือ (RMR) เท่ากับ 0.01 และค่าดัชนีรากของค่าเฉลี่ยกำลังสองของส่วนที่เหลือของการประมาณค่า (RMSEA) เท่ากับ 0.04 ซึ่งน้อยกว่า 0.05 ดังนั้นจึงสรุปได้ว่าโมเดลมีความสอดคล้องกับข้อมูลเชิงประจักษ์ หมายความว่า มาตรฐานการปฏิบัติงานของครูของโรงเรียนขนาดเล็ก สังกัดสำนักงานเขตพื้นที่การศึกษาประถมศึกษา ประกอบด้วยตัวแปรสังเกตได้จำนวน 12 ตัวแปรซึ่งมีความตรงตามทฤษฎี

ผู้วิจัยดำเนินการวิเคราะห์ความเหมาะสมโดยพิจารณาจากค่ามัธยฐาน (Median) และค่าพิสัยระหว่างควอไทล์ (Inter quartile ranges) ปรากฏผลดังตารางที่ 15 ถึงตารางที่ 26 ดังนี้

ตารางที่ 15 ค่ามัธยฐาน (Median) และค่าพิสัยระหว่างควอไทล์ (Inter quartile range)

ผลการวิเคราะห์ ความถูกต้องเหมาะสมของมาตรฐาน และความสอดคล้องของความคิดเห็น มาตรฐานที่ 1 ปฏิบัติกิจกรรมทางวิชาการเพื่อพัฒนาวิชาชีพให้ก้าวหน้า อยู่เสมอ

ข้อ	รายการ	Q1	Mdn.	Q3	ความ ถูกต้อง เหมาะสม	IQR	ความ สอดคล้อง
มาตรฐานที่ 1 ปฏิบัติกิจกรรมทางวิชาการ เพื่อพัฒนาวิชาชีพครู ให้ก้าวหน้า อยู่เสมอ							
1.1	ศึกษาค้นคว้าเพื่อพัฒนาตนเอง โดยศึกษา เอกสาร ตำรา งานวิจัย สื่อทางวิชาการ และ สื่อเทคโนโลยีต่าง ๆ	4.30	4.54	4.78	มากที่สุด	0.48	สอดคล้อง
5	ศึกษาเอกสาร ตำรา งานวิจัย สื่อทาง วิชาการ และสื่อเทคโนโลยีต่าง ๆ ตั้งแต่ 5 เล่มขึ้นไปต่อปี	3.34	4.27	4.63	มาก	1.29	สอดคล้อง
4	ศึกษาเอกสาร ตำรา งานวิจัย สื่อทาง วิชาการ และสื่อเทคโนโลยีต่าง ๆ จำนวน 4 เล่มต่อปี	4.14	4.42	4.70	มาก	0.56	สอดคล้อง
3	ศึกษาเอกสาร ตำรา งานวิจัย สื่อทาง วิชาการ และสื่อเทคโนโลยีต่าง ๆ จำนวน 3 เล่มต่อปี	4.14	4.42	4.70	มาก	0.56	สอดคล้อง
2	ศึกษาเอกสาร ตำรา งานวิจัย สื่อทาง วิชาการ และสื่อเทคโนโลยีต่าง ๆ จำนวน 2 เล่มต่อปี	4.08	4.40	4.72	มาก	0.64	สอดคล้อง
1	ศึกษาเอกสาร ตำรา งานวิจัย สื่อทาง วิชาการ และสื่อเทคโนโลยีต่าง ๆ จำนวน 1 เล่มต่อปี	3.33	4.20	4.60	มาก	1.27	สอดคล้อง

ตารางที่ 15 (ต่อ)

ข้อ	รายการ	Q1	Mdn.	Q3	ความ ถูกต้อง เหมาะสม	IQR	ความ สอดคล้อง
1.2	เข้าร่วมประชุม อบรม สัมมนา ศึกษาดูงาน และร่วมกิจกรรมต่าง ๆ ที่เกี่ยวกับการพัฒนาวิชาชีพครู เกณฑ์การประเมิน	4.24	4.48	4.72	มาก	0.48	สอดคล้อง
5	เข้าร่วมประชุม อบรม สัมมนา ศึกษาดูงาน และร่วมกิจกรรมต่าง ๆ มากกว่า 5 ครั้ง ต่อปี	3.50	4.27	4.63	มาก	1.13	สอดคล้อง
4	เข้าร่วมประชุม อบรม สัมมนา ศึกษาดูงาน และร่วมกิจกรรมต่าง ๆ จำนวน 4 ครั้งต่อปี	4.08	4.40	4.72	มาก	0.64	สอดคล้อง
3	เข้าร่วมประชุม อบรม สัมมนา ศึกษาดูงาน และร่วมกิจกรรมต่าง ๆ จำนวน 3 ครั้งต่อปี	4.08	4.40	4.72	มาก	0.64	สอดคล้อง
2	เข้าร่วมประชุม อบรม สัมมนา ศึกษาดูงาน และร่วมกิจกรรมต่าง ๆ จำนวน 2 ครั้งต่อปี	4.08	4.40	4.72	มาก	0.64	สอดคล้อง
1	เข้าร่วมประชุม อบรม สัมมนา ศึกษาดูงาน และร่วมกิจกรรมต่าง ๆ จำนวน 1 ครั้งต่อปี	3.33	4.11	4.55	มาก	1.22	สอดคล้อง
1.3	เข้าร่วมกิจกรรมขององค์กร สมาคม หรือ ชมรมที่ส่งเสริมการพัฒนาวิชาชีพครู เกณฑ์การประเมิน	4.21	4.49	4.77	มาก	0.56	สอดคล้อง
5	เข้าร่วมกิจกรรมขององค์กร สมาคม หรือ ชมรมที่ส่งเสริมการพัฒนาวิชาชีพครู มากกว่า 5 ครั้งต่อปี	3.50	4.27	4.63	มาก	1.13	สอดคล้อง
4	เข้าร่วมกิจกรรมขององค์กร สมาคม หรือ ชมรมที่ส่งเสริมการพัฒนาวิชาชีพครู จำนวน 4 ครั้งต่อปี	4.14	4.42	4.70	มาก	0.56	สอดคล้อง
3	เข้าร่วมกิจกรรมขององค์กร สมาคม หรือ ชมรมที่ส่งเสริมการพัฒนาวิชาชีพครู จำนวน 3 ครั้งต่อปี	4.14	4.42	4.70	มาก	0.56	สอดคล้อง
2	เข้าร่วมกิจกรรมขององค์กร สมาคม หรือ ชมรมที่ส่งเสริมการพัฒนาวิชาชีพครู จำนวน 2 ครั้งต่อปี	4.14	4.42	4.70	มาก	0.56	สอดคล้อง

ตารางที่ 15 (ต่อ)

ข้อ	รายการ	Q1	Mdn.	Q3	ความ ถูกต้อง เหมาะสม	IQR	ความ สอดคล้อง
1	เข้าร่วมกิจกรรมขององค์กร สมาคม หรือ ชมรมที่ส่งเสริมการพัฒนาวิชาชีพครู จำนวน 1 ครั้งต่อปี	4.00	4.32	4.64	มาก	0.64	สอดคล้อง
1.4	เป็นสมาชิกขององค์กร สมาคม หรือชมรม ที่ส่งเสริมการพัฒนาวิชาชีพครู. เกณฑ์การประเมิน	4.14	4.42	4.70	มาก	0.56	สอดคล้อง
5	เป็นสมาชิกขององค์กร สมาคม หรือชมรม ที่ส่งเสริมการพัฒนาวิชาชีพครู มากกว่า 5 องค์กร	4.00	4.32	4.64	มาก	0.64	สอดคล้อง
4	เป็นสมาชิกขององค์กร สมาคม หรือชมรม ที่ส่งเสริมการพัฒนาวิชาชีพครู จำนวน 4 องค์กร	4.08	4.40	4.72	มาก	0.64	สอดคล้อง
3	เป็นสมาชิกขององค์กร สมาคม หรือชมรม ที่ส่งเสริมการพัฒนาวิชาชีพครู จำนวน 3 องค์กร	4.08	4.40	4.72	มาก	0.64	สอดคล้อง
2	เป็นสมาชิกขององค์กร สมาคม หรือชมรม ที่ส่งเสริมการพัฒนาวิชาชีพครู จำนวน 2 องค์กร	4.08	4.40	4.72	มาก	0.64	สอดคล้อง
1	เป็นสมาชิกขององค์กร สมาคม หรือชมรม ที่ส่งเสริมการพัฒนาวิชาชีพครู จำนวน 1 องค์กร	3.66	4.27	4.63	มาก	0.97	สอดคล้อง
1.5	เป็นผู้ดำเนินการ หรือวิทยากร หรือมีส่วนร่วม ในการประชุม อบรม สัมมนา หรือกิจกรรม ทางวิชาการ. เกณฑ์การประเมิน	4.24	4.48	4.72	มาก	0.48	สอดคล้อง
5	เป็นผู้ดำเนินการ หรือวิทยากร หรือมี ส่วนร่วมในการประชุม อบรม สัมมนา หรือ กิจกรรมทางวิชาการ มากกว่า 4 ครั้งต่อปี	4.21	4.49	4.77	มาก	0.56	สอดคล้อง

ตารางที่ 15 (ต่อ)

ข้อ	รายการ	Q1	Mdn.	Q3	ความ ถูกต้อง เหมาะสม	IQR	ความ สอดคล้อง
4	เป็นผู้ดำเนินการ หรือวิทยากร หรือมีส่วนร่วมในการประชุม อบรม สัมมนา หรือกิจกรรมทางวิชาการ จำนวน 3 ครั้งต่อปี	4.21	4.49	4.77	มาก	0.56	สอดคล้อง
3	เป็นผู้ดำเนินการ หรือวิทยากร หรือมีส่วนร่วมในการประชุม อบรม สัมมนา หรือกิจกรรมทางวิชาการ จำนวน 2 ครั้งต่อปี	4.21	4.49	4.77	มาก	0.56	สอดคล้อง
2	เป็นผู้ดำเนินการ หรือวิทยากร หรือมีส่วนร่วมในการประชุม อบรม สัมมนา หรือกิจกรรมทางวิชาการ จำนวน 1 ครั้งต่อปี	4.21	4.49	4.77	มาก	0.56	สอดคล้อง
1	ไม่เป็นผู้ดำเนินการ หรือวิทยากร หรือไม่มีส่วนร่วมในการประชุม อบรม สัมมนา หรือกิจกรรมทางวิชาการ	4.08	4.40	4.72	มาก	0.64	สอดคล้อง
1.6	มีการเผยแพร่ความรู้ เอกสาร และผลงานวิชาการ เกณฑ์การประเมิน	4.30	4.54	4.63	มาก	0.97	สอดคล้อง
5	เผยแพร่ความรู้ เอกสาร และผลงานวิชาการมากกว่า 4 เรื่องต่อปี	3.66	4.27	4.77	มาก	0.56	สอดคล้อง
4	เผยแพร่ความรู้ เอกสาร และผลงานวิชาการจำนวน 3 เรื่องต่อปี	4.21	4.49	4.77	มาก	0.56	สอดคล้อง
3	เผยแพร่ความรู้ เอกสาร และผลงานวิชาการจำนวน 2 เรื่องต่อปี	4.21	4.49	4.77	มาก	0.56	สอดคล้อง
2	เผยแพร่ความรู้ เอกสาร และผลงานวิชาการจำนวน 1 เรื่องต่อปี	4.21	4.49	4.77	มาก	0.56	สอดคล้อง
1	ไม่เคยเผยแพร่ความรู้ เอกสารและผลงานวิชาการ	4.08	4.40	4.72	มาก	0.64	สอดคล้อง
1.7	เป็นคณะกรรมการหรือคณะทำงานขององค์กร สมาคม ชมรมที่ส่งเสริมการพัฒนาวิชาชีพครู เกณฑ์การประเมิน	4.21	4.49	4.77	มาก	0.56	สอดคล้อง

ตารางที่ 15 (ต่อ)

ข้อ	รายการ	Q1	Mdn.	Q3	ความ ถูกต้อง เหมาะสม	IQR	ความ สอดคล้อง
5	เป็นคณะกรรมการหรือคณะทำงานของ องค์กร สมาคม ชมรมที่ส่งเสริมการพัฒนา วิชาชีพครู มากกว่า 4 ครั้งต่อปี	4.00	4.32	4.64	มาก	0.64	สอดคล้อง
4	เป็นคณะกรรมการหรือคณะทำงานของ องค์กร สมาคม ชมรมที่ส่งเสริมการพัฒนา วิชาชีพครู จำนวน 3 ครั้งต่อปี	4.21	4.49	4.77	มาก	0.56	สอดคล้อง
3	เป็นคณะกรรมการหรือคณะทำงานของ องค์กร สมาคม ชมรมที่ส่งเสริมการพัฒนา วิชาชีพครู จำนวน 2 ครั้งต่อปี	4.14	4.42	4.70	มาก	0.56	สอดคล้อง
2	เป็นคณะกรรมการหรือคณะทำงานของ องค์กร สมาคม ชมรมที่ส่งเสริมการพัฒนา วิชาชีพครู จำนวน 1 ครั้งต่อปี	4.14	4.42	4.70	มาก	0.56	สอดคล้อง
1	ไม่เป็นคณะกรรมการหรือคณะทำงาน ขององค์กร สมาคม ชมรมที่ส่งเสริม การพัฒนาวิชาชีพครู	3.66	4.27	4.63	มาก	0.97	สอดคล้อง
1.8	เป็นวิทยากรในการประชุม อบรม สัมมนา หรือกิจกรรมทางวิชาการเกี่ยวกับการพัฒนา วิชาชีพครู เกณฑ์การประเมิน	4.12	4.49	4.77	มาก	0.56	สอดคล้อง
5	เป็นวิทยากรในการประชุม อบรม สัมมนา หรือกิจกรรมทางวิชาการเกี่ยวกับ การพัฒนาวิชาชีพครู มากกว่า 4 ครั้งต่อปี	4.00	4.32	4.64	มาก	0.64	สอดคล้อง
4	เป็นวิทยากรในการประชุม อบรม สัมมนา หรือกิจกรรมทางวิชาการเกี่ยวกับ การพัฒนาวิชาชีพครู จำนวน 3 ครั้งต่อปี	4.14	4.42	4.70	มาก	0.56	สอดคล้อง
3	เป็นวิทยากรในการประชุม อบรม สัมมนา หรือกิจกรรมทางวิชาการเกี่ยวกับ การพัฒนาวิชาชีพครู จำนวน 2 ครั้งต่อปี	4.14	4.42	4.70	มาก	0.56	สอดคล้อง

ตารางที่ 15 (ต่อ)

ข้อ	รายการ	Q1	Mdn.	Q3	ความ ถูกต้อง เหมาะสม	IQR	ความ สอดคล้อง
2	เป็นวิทยากรในการประชุม อบรม สัมมนา หรือกิจกรรมทางวิชาการเกี่ยวกับ การพัฒนาวิชาชีพครู จำนวน 1 ครั้งต่อปี	4.14	4.42	4.70	มาก	0.56	สอดคล้อง
1	ไม่เป็นวิทยากรในการประชุม อบรม สัมมนา หรือกิจกรรมทางวิชาการเกี่ยวกับ การพัฒนาวิชาชีพครู	3.33	4.20	4.60	มาก	1.27	สอดคล้อง
1.9	จัดทำเอกสารและเสนอรายงานทางวิชาการ ในการประชุม อบรม สัมมนาต่าง ๆ เกณฑ์การประเมิน	4.12	4.49	4.77	มาก	0.56	สอดคล้อง
5	จัดทำเอกสารและเสนอรายงานทาง วิชาการในการประชุม อบรม สัมมนา ต่าง ๆ มากกว่า 4 ครั้งต่อปี	3.66	4.27	4.63	มาก	0.97	สอดคล้อง
4	จัดทำเอกสารและเสนอรายงานทาง วิชาการในการประชุม อบรม สัมมนา ต่าง ๆ จำนวน 3 ครั้งต่อปี	4.14	4.42	4.70	มาก	0.56	สอดคล้อง
3	จัดทำเอกสารและเสนอรายงานทาง วิชาการในการประชุม อบรม สัมมนา ต่าง ๆ จำนวน 2 ครั้งต่อปี	4.14	4.42	4.70	มาก	0.56	สอดคล้อง
2	จัดทำเอกสาร แต่ไม่เคยเสนอรายงานทาง วิชาการในการประชุม อบรม สัมมนา ต่าง ๆ	4.14	4.42	4.70	มาก	0.56	สอดคล้อง
1	ไม่เคยจัดทำเอกสารและเสนอรายงานทาง วิชาการในการประชุม อบรม สัมมนา ต่าง ๆ	3.50	4.27	4.63	มาก	1.13	สอดคล้อง

จากตารางที่ 15 ผลการวิเคราะห์ความถูกต้องเหมาะสม พบว่า การพัฒนามาตรฐาน
การปฏิบัติของครู มาตรฐานที่ 1 ปฏิบัติกิจกรรมทางวิชาการเพื่อพัฒนาวิชาชีพให้ก้าวหน้าอยู่เสมอ
ที่พัฒนาขึ้นมีความถูกต้อง เหมาะสมอยู่ในระดับมากที่สุดและระดับมาก และทุกรายการ ผู้เชี่ยวชาญ
มีความคิดเห็นที่สอดคล้องกัน

ตารางที่ 16 ค่ามัธยฐาน (Median) และค่าพิสัยระหว่างควอไทล์ (Inter quartile range)

ผลการวิเคราะห์ ความถูกต้องเหมาะสมของมาตรฐาน และความสอดคล้องของ
ความคิดเห็น มาตรฐานที่ 2 ตัดสินใจปฏิบัติกิจกรรมต่าง ๆ โดยคำนึงถึงผลที่จะเกิด
แก่ผู้เรียน

ข้อ	รายการ	Q1	Mdn.	Q3	ความ ถูกต้อง เหมาะสม	IQR	ความ สอดคล้อง
มาตรฐานที่ 2 ตัดสินใจปฏิบัติกิจกรรมต่าง ๆ							
โดยคำนึงถึงผลที่จะเกิดแก่ผู้เรียน							
2.1	จัดกิจกรรมเพื่อพัฒนาความรู้ความสามารถ ของผู้เรียนอย่างเป็นระบบ เกณฑ์การประเมิน	4.30	4.54	4.78	มากที่สุด	0.48	สอดคล้อง
5	จัดกิจกรรมเพื่อพัฒนาความรู้ความสามารถ ของผู้เรียนอย่างเป็นระบบ มากกว่า 5 กิจกรรมต่อปี	3.99	4.32	4.64	มาก	0.65	สอดคล้อง
4	จัดกิจกรรมเพื่อพัฒนาความรู้ความสามารถ ของผู้เรียนอย่างเป็นระบบ จำนวน 4 กิจกรรม ต่อปี	4.24	4.48	4.72	มาก	0.48	สอดคล้อง
3	จัดกิจกรรมเพื่อพัฒนาความรู้ความสามารถ ของผู้เรียนอย่างเป็นระบบ จำนวน 3 กิจกรรม ต่อปี	4.2	4.49	4.77	มาก	0.56	สอดคล้อง
2	จัดกิจกรรมเพื่อพัฒนาความรู้ความสามารถ ของผู้เรียนอย่างเป็นระบบ จำนวน 2 กิจกรรม ต่อปี	4.2	4.49	4.77	มาก	0.56	สอดคล้อง
1	จัดกิจกรรมเพื่อพัฒนาความรู้ความสามารถ ของผู้เรียนอย่างเป็นระบบ จำนวน 1 กิจกรรม ต่อปี	3.5	4.27	4.63	มาก	1.13	สอดคล้อง
2.2	จัดกิจกรรมเพื่อสร้างเสริมคุณลักษณะที่ พึงประสงค์ เกณฑ์การประเมิน	4.08	4.40	4.72	มาก	0.64	สอดคล้อง
5	จัดกิจกรรมเพื่อสร้างเสริมคุณลักษณะ ที่พึงประสงค์ มากกว่า 5 กิจกรรมต่อปี	3.50	4.27	4.63	มาก	1.13	สอดคล้อง

ตารางที่ 16 (ต่อ)

ข้อ	รายการ	Q1	Mdn.	Q3	ความ ถูกต้อง เหมาะสม	IQR	ความ สอดคล้อง
4	จัดกิจกรรมเพื่อสร้างเสริมคุณลักษณะ ที่พึงประสงค์ จำนวน 4 กิจกรรมต่อปี	4.00	4.32	4.64	มาก	0.64	สอดคล้อง
3	จัดกิจกรรมเพื่อสร้างเสริมคุณลักษณะ ที่พึงประสงค์ จำนวน 3 กิจกรรมต่อปี	4.21	4.49	4.77	มาก	0.56	สอดคล้อง
2	จัดกิจกรรมเพื่อสร้างเสริมคุณลักษณะ ที่พึงประสงค์ จำนวน 2 กิจกรรมต่อปี	4.21	4.49	4.77	มาก	0.56	สอดคล้อง
1	จัดกิจกรรมเพื่อสร้างเสริมคุณลักษณะ ที่พึงประสงค์ จำนวน 1 กิจกรรมต่อปี	3.50	4.27	4.63	มาก	1.13	สอดคล้อง
2.3	จัดกิจกรรมสร้างเสริมคุณธรรมจริยธรรม ให้ผู้เรียนใช้ปฏิบัติ. เกณฑ์การประเมิน	4.14	4.42	4.70	มาก	0.56	สอดคล้อง
5	จัดกิจกรรมสร้างเสริมคุณธรรมจริยธรรม ให้ผู้เรียนใช้ปฏิบัติมากกว่า 5 กิจกรรมต่อปี	4.08	4.40	4.72	มาก	0.64	สอดคล้อง
4	จัดกิจกรรมสร้างเสริมคุณธรรมจริยธรรม ให้ผู้เรียนใช้ปฏิบัติ จำนวน 4 กิจกรรมต่อปี	4.21	4.49	4.77	มาก	0.56	สอดคล้อง
3	จัดกิจกรรมสร้างเสริมคุณธรรมจริยธรรม ให้ผู้เรียนใช้ปฏิบัติ จำนวน 3 กิจกรรมต่อปี	4.21	4.49	4.77	มาก	0.56	สอดคล้อง
2	จัดกิจกรรมสร้างเสริมคุณธรรมจริยธรรม ให้ผู้เรียนใช้ปฏิบัติ จำนวน 2 กิจกรรมต่อปี	4.21	4.49	4.77	มาก	0.56	สอดคล้อง
1	จัดกิจกรรมสร้างเสริมคุณธรรมจริยธรรม ให้ผู้เรียนใช้ปฏิบัติ จำนวน 1 กิจกรรมต่อปี	3.33	4.20	4.60	มาก	1.27	สอดคล้อง
2.4	ปฏิบัติกิจกรรมที่ส่งเสริมคุณภาพของผู้เรียน ตามลำดับความสำคัญ โดยเน้นกิจกรรมที่ ส่งผลต่อผู้เรียนโดยตรง. เกณฑ์การประเมิน	4.2	4.49	4.77	มาก	0.56	สอดคล้อง
5	ปฏิบัติกิจกรรมที่ส่งเสริมคุณภาพของผู้เรียน ตามลำดับความสำคัญ โดยเน้นกิจกรรมที่ ส่งผลต่อผู้เรียน โดยตรง มากกว่า 4 กิจกรรม ขึ้นไป	3.9	4.32	4.64	มาก	0.63	สอดคล้อง

ตารางที่ 16 (ต่อ)

ข้อ	รายการ	Q1	Mdn.	Q3	ความ ถูกต้อง เหมาะสม	IQR	ความ สอดคล้อง
4	ปฏิบัติกิจกรรมที่ส่งเสริมคุณภาพของผู้เรียนตามลำดับความสำคัญ โดยเน้นกิจกรรมที่ส่งผลต่อผู้เรียนโดยตรง จำนวน 4 กิจกรรม	4.12	4.49	4.77	มาก	0.56	สอดคล้อง
3	ปฏิบัติกิจกรรมที่ส่งเสริมคุณภาพของผู้เรียนตามลำดับความสำคัญ โดยเน้นกิจกรรมที่ส่งผลต่อผู้เรียนโดยตรง จำนวน 3 กิจกรรม	4.12	4.49	4.77	มาก	0.56	สอดคล้อง
2	ปฏิบัติกิจกรรมที่ส่งเสริมคุณภาพของผู้เรียนตามลำดับความสำคัญ โดยเน้นกิจกรรมที่ส่งผลต่อผู้เรียนโดยตรง จำนวน 2 กิจกรรม	4.12	4.49	4.77	มาก	0.56	สอดคล้อง
1	ปฏิบัติกิจกรรมที่ส่งเสริมคุณภาพของผู้เรียนตามลำดับความสำคัญ โดยเน้นกิจกรรมที่ส่งผลต่อผู้เรียนโดยตรง จำนวน 1 กิจกรรม	3.50	4.27	4.63	มาก	1.13	สอดคล้อง
2.5	นำความรู้เกี่ยวกับพัฒนาการของผู้เรียนมาใช้ให้เกิดประโยชน์ในการเรียนการสอน เกณฑ์การประเมิน	4.24	4.48	4.72	มาก	.48	สอดคล้อง
5	นำความรู้เกี่ยวกับพัฒนาการของผู้เรียนทั้ง 4 ด้าน มาใช้ให้เกิดประโยชน์ในการเรียนการสอน	4.24	4.48	4.72	มาก	0.48	สอดคล้อง
4	นำความรู้เกี่ยวกับพัฒนาการของผู้เรียนจำนวน 3 ด้าน มาใช้ให้เกิดประโยชน์ในการเรียนการสอน	4.24	4.48	4.72	มาก	0.48	สอดคล้อง
3	นำความรู้เกี่ยวกับพัฒนาการของผู้เรียนจำนวน 2 ด้าน มาใช้ให้เกิดประโยชน์ในการเรียนการสอน	4.24	4.48	4.72	มาก	0.48	สอดคล้อง
2	นำความรู้เกี่ยวกับพัฒนาการของผู้เรียนด้านเดียว มาใช้ให้เกิดประโยชน์ในการเรียนการสอน	4.24	4.48	4.72	มาก	0.48	สอดคล้อง
1	ไม่เคยนำความรู้เกี่ยวกับพัฒนาการของผู้เรียนมาใช้ให้เกิดประโยชน์ในการเรียนการสอน	4.00	4.32	4.64	มาก	0.64	สอดคล้อง

ตารางที่ 16 (ต่อ)

ข้อ	รายการ	Q1	Mdn.	Q3	ความ ถูกต้อง เหมาะสม	IQR	ความ สอดคล้อง
2.6	กิจกรรมที่นำมาใช้ในการจัดการเรียนการสอนที่มีความสัมพันธ์กับพัฒนาการของผู้เรียน เกณฑ์การประเมิน	4.24	4.48	4.64	มาก	0.48	สอดคล้อง
5	กิจกรรมที่นำมาใช้ในการจัดการเรียนการสอนที่มีความสัมพันธ์กับพัฒนาการของผู้เรียนมากกว่า 4 กิจกรรมขึ้นไป	3.99	4.32	4.72	มาก	0.65	สอดคล้อง
4	กิจกรรมที่นำมาใช้ในการจัดการเรียนการสอนที่มีความสัมพันธ์กับพัฒนาการของผู้เรียน จำนวน 3 กิจกรรม	4.24	4.48	4.78	มาก	0.48	สอดคล้อง
3	กิจกรรมที่นำมาใช้ในการจัดการเรียนการสอนที่มีความสัมพันธ์กับพัฒนาการของผู้เรียน จำนวน 2 กิจกรรม	4.30	4.54	4.78	มากที่สุด	0.48	สอดคล้อง
2	กิจกรรมที่นำมาใช้ในการจัดการเรียนการสอนที่มีความสัมพันธ์กับพัฒนาการของผู้เรียน จำนวน 1 กิจกรรม	4.30	4.54	4.70	มากที่สุด	0.48	สอดคล้อง
1	กิจกรรมที่นำมาใช้ในการจัดการเรียนการสอนไม่มีความสัมพันธ์กับพัฒนาการของผู้เรียน	4.14	4.42	4.70	มาก	0.56	สอดคล้อง
2.7	จัดกิจกรรมและงานในหน้าที่ที่รับผิดชอบที่ส่งผลต่อการพัฒนาความสามารถของผู้เรียนในทุกด้าน เกณฑ์การประเมิน	4.21	4.49	4.77	มาก	0.56	สอดคล้อง
5	จัดกิจกรรมและงานในหน้าที่ที่รับผิดชอบที่ส่งผลต่อการพัฒนาความสามารถของผู้เรียนในทุกด้าน	4.21	4.49	4.77	มาก	0.56	สอดคล้อง
4	จัดกิจกรรมและงานในหน้าที่ที่รับผิดชอบที่ส่งผลต่อการพัฒนาความสามารถของผู้เรียน	4.21	4.49	4.77	มาก	0.56	สอดคล้อง
3	จัดกิจกรรมที่ส่งผลต่อการพัฒนาความสามารถของผู้เรียนในทุกด้าน	4.14	4.42	4.70	มาก	0.56	สอดคล้อง

ตารางที่ 16 (ต่อ)

ข้อ	รายการ	Q1	Mdn.	Q3	ความ ถูกต้อง เหมาะสม	IQR	ความ สอดคล้อง
2	จัดกิจกรรมที่ส่งผลต่อการพัฒนา ความสามารถของผู้เรียน	3.80	4.27	4.63	มาก	0.83	สอดคล้อง
1	ไม่เคยจัดกิจกรรมและงานในหน้าที่ที่ รับผิดชอบที่ส่งผลต่อความสามารถของ ผู้เรียน	4.06	4.30	4.54	มาก	0.48	สอดคล้อง
2.8	จัดกิจกรรมและงานต่าง ๆ ที่สัมพันธ์กับ การพัฒนาความสามารถของผู้เรียนอย่างเป็น ระบบ เกณฑ์การประเมิน	4.21	4.49	4.77	มาก	0.56	สอดคล้อง
5	จัดกิจกรรมและงานต่าง ๆ ที่สัมพันธ์กับ การพัฒนาความสามารถของผู้เรียนอย่าง เป็นระบบ มากกว่า 4 กิจกรรมขึ้นไป	4.24	4.48	4.72	มาก	0.48	สอดคล้อง
4	จัดกิจกรรมและงานต่าง ๆ ที่สัมพันธ์กับ การพัฒนาความสามารถของผู้เรียนอย่าง เป็นระบบ จำนวน 3 กิจกรรม	4.24	4.48	4.72	มาก	0.48	สอดคล้อง
3	จัดกิจกรรมและงานต่าง ๆ ที่สัมพันธ์กับ การพัฒนาความสามารถของผู้เรียนอย่าง เป็นระบบ จำนวน 2 กิจกรรม	4.24	4.48	4.72	มาก	0.48	สอดคล้อง
2	จัดกิจกรรมและงานต่าง ๆ ที่สัมพันธ์กับ การพัฒนาความสามารถของผู้เรียนอย่าง เป็นระบบ จำนวน 1 กิจกรรม	4.24	4.48	4.72	มาก	0.48	สอดคล้อง
1	ไม่เคยจัดกิจกรรมและงานต่าง ๆ ที่สัมพันธ์ กับการพัฒนาความสามารถของผู้เรียน	3.60	4.20	4.60	มาก	1.00	สอดคล้อง
2.9	จัดกิจกรรมเสริมความรู้ โดยคำนึงถึงผลที่เกิด กับผู้เรียน. เกณฑ์การประเมิน	4.30	4.45	4.78	มาก	0.48	สอดคล้อง
5	จัดกิจกรรมเสริมความรู้ให้กับผู้เรียน มากกว่า 5 กิจกรรมต่อปี	4.30	4.54	4.78	มากที่สุด	0.48	สอดคล้อง

ตารางที่ 16 (ต่อ)

ข้อ	รายการ	Q1	Mdn.	Q3	ความ ถูกต้อง เหมาะสม	IQR	ความ สอดคล้อง
	4 จัดกิจกรรมเสริมความรู้ให้กับผู้เรียน จำนวน 4 กิจกรรมต่อปี	4.21	4.49	4.77	มาก	0.56	สอดคล้อง
	3 จัดกิจกรรมเสริมความรู้ให้กับผู้เรียน จำนวน 3 กิจกรรมต่อปี	4.00	4.32	4.64	มาก	0.64	สอดคล้อง
	2 จัดกิจกรรมเสริมความรู้ให้กับผู้เรียน จำนวน 2 กิจกรรมต่อปี	4.00	4.32	4.64	มาก	0.64	สอดคล้อง
	1 จัดกิจกรรมเสริมความรู้ให้กับผู้เรียน จำนวน 1 กิจกรรมต่อปี	3.40	4.11	4.55	มาก	1.15	สอดคล้อง
2.10	จัดกิจกรรมเสริมความรู้ให้สอดคล้อง กับหลักสูตร. เกณฑ์การประเมิน	4.00	4.32	4.64	มาก	0.64	สอดคล้อง
	5 จัดกิจกรรมเสริมความรู้ที่สอดคล้อง กับหลักสูตร จำนวน 5 กิจกรรมต่อปี	4.21	4.49	4.77	มาก	0.56	สอดคล้อง
	4 จัดกิจกรรมเสริมความรู้ที่สอดคล้อง กับหลักสูตร จำนวน 4 กิจกรรมต่อปี	4.21	4.49	4.77	มาก	0.56	สอดคล้อง
	3 จัดกิจกรรมเสริมความรู้ที่สอดคล้อง กับหลักสูตร จำนวน 3 กิจกรรมต่อปี	4.08	4.40	4.72	มาก	0.64	สอดคล้อง
	2 จัดกิจกรรมเสริมความรู้ที่สอดคล้อง กับหลักสูตร จำนวน 2 กิจกรรมต่อปี	4.00	4.32	4.64	มาก	0.64	สอดคล้อง
	1 จัดกิจกรรมเสริมความรู้ที่สอดคล้อง กับหลักสูตร จำนวน 1 กิจกรรมต่อปี	3.33	4.20	4.60	มาก	1.27	สอดคล้อง
2.11	ผู้เรียนมีส่วนร่วมในการตัดสินใจและ วางแผนการจัดกิจกรรมการเรียน การสอน. เกณฑ์การประเมิน	3.80	4.27	4.63	มาก	0.83	สอดคล้อง
	5 ผู้เรียนมีส่วนร่วมในการตัดสินใจ และวางแผนการจัดกิจกรรม การเรียนการสอน มากกว่า 4 กิจกรรมขึ้นไป	3.60	4.20	4.60	มาก	1.00	สอดคล้อง

ตารางที่ 16 (ต่อ)

ข้อ	รายการ	Q1	Mdn.	Q3	ความ	ความสอดคล้อง	
					ถูกต้อง	IQR	คล้อย
					เหมาะสม		
4	ผู้เรียนมีส่วนร่วมในการตัดสินใจและวางแผนการจัดกิจกรรมการเรียนการสอน จำนวน 3 กิจกรรม	4.21	4.49	4.77	มาก	0.56	สอดคล้อง
3	ผู้เรียนมีส่วนร่วมในการตัดสินใจและวางแผนการจัดกิจกรรมการเรียนการสอน จำนวน 2 กิจกรรม	4.21	4.49	4.77	มาก	0.56	สอดคล้อง
2	ผู้เรียนมีส่วนร่วมในการตัดสินใจและวางแผน การจัดกิจกรรมการเรียนการสอน จำนวน 1 กิจกรรม	4.21	4.49	4.77	มาก	0.56	สอดคล้อง
1	ผู้เรียนไม่มีส่วนร่วมในการตัดสินใจและวางแผนการจัดกิจกรรมการเรียนการสอน	3.50	4.20	4.60	มาก	1.10	สอดคล้อง
2.12	จัดกิจกรรมการเรียนการสอนโดยพัฒนาความสามารถของผู้เรียนในทุกด้าน เกณฑ์การประเมิน	4.21	4.49	4.77	มาก	0.56	สอดคล้อง
5	จัดกิจกรรมการเรียนการสอนที่พัฒนาความสามารถของผู้เรียนในทุกด้าน จำนวน 5 กิจกรรม	4.21	4.49	4.77	มาก	0.56	สอดคล้อง
4	จัดกิจกรรมการเรียนการสอนที่พัฒนาความสามารถของผู้เรียนในทุกด้าน จำนวน 4 กิจกรรม	4.21	4.49	4.77	มาก	0.56	สอดคล้อง
3	จัดกิจกรรมการเรียนการสอนที่พัฒนาความสามารถของผู้เรียนในทุกด้าน จำนวน 3 กิจกรรม	3.60	4.20	4.60	มาก	1.00	สอดคล้อง
2	จัดกิจกรรมการเรียนการสอนที่พัฒนาความสามารถของผู้เรียนในทุกด้าน น้อยกว่า 2 กิจกรรม	4.21	4.49	4.77	มาก	0.56	สอดคล้อง

ตารางที่ 16 (ต่อ)

ข้อ	รายการ	Q1	Mdn.	Q3	ความ	ความ	
					ถูกต้อง	สอดคล้อง	
					เหมาะสม		
1	ไม่จัดกิจกรรมการเรียนการสอนโดยพัฒนา ความสามารถของผู้เรียน	3.33	4.20	4.60	มาก	1.27	สอดคล้อง

จากตารางที่ 16 ผลการวิเคราะห์ความถูกต้องเหมาะสม พบว่า การพัฒนามาตรฐาน
การปฏิบัติของครู มาตรฐานที่ 2 ตัดสินใจปฏิบัติกิจกรรมต่าง ๆ โดยคำนึงถึงผลที่จะเกิดแก่ผู้เรียน
ที่พัฒนาขึ้นมีความถูกต้อง เหมาะสมอยู่ในระดับมากที่สุดและระดับมาก และทุกรายการ
ผู้เชี่ยวชาญมีความคิดเห็นที่สอดคล้องกัน

ตารางที่ 17 ค่ามัธยฐาน (Median) และค่าพิสัยระหว่างควอไทล์ (Inter quartile range)

ผลการวิเคราะห์ความถูกต้องเหมาะสมของมาตรฐาน และความสอดคล้อง
ของความคิดเห็น มาตรฐานที่ 3 มุ่งมั่นพัฒนาผู้เรียนให้เติบโตเต็มตามศักยภาพ

ข้อ	รายการ	Q1	Mdn.	Q3	ความ	ความ	
					ถูกต้อง	สอดคล้อง	
					เหมาะสม		
มาตรฐานที่ 3 มุ่งมั่นพัฒนาผู้เรียนให้เติบโตเต็มตามศักยภาพ							
3.1	ตรวจสอบข้อบกพร่องและความสามารถของ ผู้เรียน โดยยึดคุณลักษณะที่พึงประสงค์ของ ผู้เรียนเป็นหลัก. เกณฑ์การประเมิน	4.21	4.49	4.77	มาก	0.56	สอดคล้อง
5	ตรวจสอบข้อบกพร่องและความสามารถ ของผู้เรียน โดยยึดคุณลักษณะที่พึง ประสงค์ของผู้เรียน ทั้ง 8 ข้อ	4.21	4.49	4.77	มาก	0.56	สอดคล้อง

ตารางที่ 17 (ต่อ)

ข้อ	รายการ	Q1	Mdn.	Q3	ความ ถูกต้อง เหมาะสม	IQR	ความ สอดคล้อง
4	ตรวจสอบข้อบกพร่องและความสามารถ ของผู้เรียน โดยยึดคุณลักษณะที่พึง ประสงค์ของผู้เรียน จำนวน 6-7 ข้อ	4.21	4.49	4.77	มาก	0.56	สอดคล้อง
3	ตรวจสอบข้อบกพร่องและความสามารถ ของผู้เรียน โดยยึดคุณลักษณะที่พึง ประสงค์ของผู้เรียน จำนวน 4-5 ข้อ	4.21	4.49	4.77	มาก	0.56	สอดคล้อง
2	ตรวจสอบข้อบกพร่องและความสามารถ ของผู้เรียน โดยยึดคุณลักษณะที่พึง ประสงค์ของผู้เรียน น้อยกว่า 3 ข้อ	4.21	4.49	4.77	มาก	0.56	สอดคล้อง
1	ไม่เคยตรวจสอบข้อบกพร่องและ ความสามารถของผู้เรียน	3.33	4.20	4.60	มาก	1.22	สอดคล้อง
3.2	จัดสอนซ่อมเสริมให้กับผู้เรียน เกณฑ์การประเมิน	4.21	4.49	4.77	มาก	0.64	สอดคล้อง
5	จัดสอนซ่อมเสริมให้กับผู้เรียน สัปดาห์ละ 5 ครั้ง	4.21	4.49	4.77	มาก	0.64	สอดคล้อง
4	จัดสอนซ่อมเสริมให้กับผู้เรียน สัปดาห์ละ 4 ครั้ง	4.08	4.40	4.72	มาก	0.64	สอดคล้อง
3	จัดสอนซ่อมเสริมให้กับผู้เรียน สัปดาห์ละ 3 ครั้ง	4.00	4.32	4.64	มาก	0.64	สอดคล้อง
2	จัดสอนซ่อมเสริมให้กับผู้เรียน สัปดาห์ละ 2 ครั้ง	4.00	4.32	4.64	มาก	0.64	สอดคล้อง
1	จัดสอนซ่อมเสริมให้กับผู้เรียน สัปดาห์ละ 1 ครั้ง	4.00	4.32	4.64	มาก	0.64	สอดคล้อง
3.3	ตรวจสอบข้อบกพร่องและความสามารถของ ผู้เรียน โดยพิจารณาจากพัฒนาการของผู้เรียน ในด้านต่าง ๆ. เกณฑ์การประเมิน	4.30	4.54	4.78	มากที่สุด	0.48	สอดคล้อง
5	ตรวจสอบข้อบกพร่องและความสามารถ ของผู้เรียน โดยพิจารณาจากพัฒนาการของ ผู้เรียนในด้านต่าง ๆ สัปดาห์ละ 5 ครั้ง	4.30	4.54	4.78	มากที่สุด	0.48	สอดคล้อง

ตารางที่ 17 (ต่อ)

ข้อ	รายการ	Q1	Mdn.	Q3	ความ ถูกต้อง เหมาะสม	IQR	ความ สอดคล้อง
4	ตรวจสอบข้อบกพร่องและความสามารถ ของผู้เรียน โดยพิจารณาจากพัฒนาการของ ผู้เรียนในด้านต่าง ๆ สัปดาห์ละ 4 ครั้ง	4.30	4.54	4.78	มากที่สุด	0.48	สอดคล้อง
3	ตรวจสอบข้อบกพร่องและความสามารถ ของผู้เรียน โดยพิจารณาจากพัฒนาการของ ผู้เรียนในด้านต่าง ๆ สัปดาห์ละ 3 ครั้ง	4.24	4.48	4.72	มาก	0.48	สอดคล้อง
2	ตรวจสอบข้อบกพร่องและความสามารถ ของผู้เรียน โดยพิจารณาจากพัฒนาการของ ผู้เรียนในด้านต่าง ๆ สัปดาห์ละ 2 ครั้ง	4.24	4.48	4.72	มาก	0.48	สอดคล้อง
1	ตรวจสอบข้อบกพร่องและความสามารถ ของผู้เรียน โดยพิจารณาจากพัฒนาการของ ผู้เรียนในด้านต่าง ๆ สัปดาห์ละ 1 ครั้ง	4.08	4.40	4.72	มาก	0.64	สอดคล้อง
3.4	จัดกิจกรรมส่งเสริมความสามารถของผู้เรียน โดยปรับวิธีเรียน เปลี่ยนวิธีสอนในด้านที่ จะต้องพัฒนา. เกณฑ์การประเมิน	4.30	4.54	4.78	มากที่สุด	0.48	สอดคล้อง
5	จัดกิจกรรมส่งเสริมความสามารถของ ผู้เรียน โดยปรับวิธีเรียน เปลี่ยนวิธีสอน ในด้านที่จะต้องพัฒนา มากกว่า 4 ครั้งต่อปี	3.99	4.32	4.64	มาก	0.65	สอดคล้อง
4	จัดกิจกรรมส่งเสริมความสามารถของ ผู้เรียน โดยปรับวิธีเรียน เปลี่ยนวิธีสอน ในด้านที่จะต้องพัฒนา จำนวน 3 ครั้งต่อปี	4.24	4.48	4.72	มาก	0.48	สอดคล้อง
3	จัดกิจกรรมส่งเสริมความสามารถของ ผู้เรียน โดยปรับวิธีเรียน เปลี่ยนวิธีสอน ในด้านที่จะต้องพัฒนา 2 ครั้งต่อปี	4.24	4.48	4.72	มาก	0.48	สอดคล้อง
2	จัดกิจกรรมส่งเสริมความสามารถของ ผู้เรียน โดยปรับวิธีเรียน เปลี่ยนวิธีสอน ในด้านที่จะต้องพัฒนา 1 ครั้งต่อปี	4.24	4.48	4.72	มาก	0.48	สอดคล้อง
1	ไม่เคยจัดกิจกรรมส่งเสริมความสามารถ ของผู้เรียน	4.08	4.40	4.72	มาก	0.64	สอดคล้อง

ตารางที่ 17 (ต่อ)

ข้อ	รายการ	Q1	Mdn.	Q3	ความ ถูกต้อง เหมาะสม	IQR	ความ สอดคล้อง
3.5	วิเคราะห์จุดเด่น จุดด้อยของผู้เรียนเป็นรายบุคคล. เกณฑ์การประเมิน	4.21	4.49	4.77	มาก	0.56	สอดคล้อง
5	วิเคราะห์จุดเด่น จุดด้อยของผู้เรียนเป็นรายบุคคล จำนวน 5 ครั้งต่อปี	4.30	4.54	4.78	มากที่สุด	0.48	สอดคล้อง
4	วิเคราะห์จุดเด่น จุดด้อยของผู้เรียนเป็นรายบุคคล จำนวน 4 ครั้งต่อปี	4.30	4.54	4.78	มากที่สุด	0.48	สอดคล้อง
3	วิเคราะห์จุดเด่น จุดด้อยของผู้เรียนเป็นรายบุคคล จำนวน 3 ครั้งต่อปี	4.24	4.48	4.72	มาก	0.48	สอดคล้อง
2	วิเคราะห์จุดเด่น จุดด้อยของผู้เรียนเป็นรายบุคคล จำนวน 2 ครั้งต่อปี	4.24	4.48	4.72	มาก	0.48	สอดคล้อง
1	วิเคราะห์จุดเด่น จุดด้อยของผู้เรียนเป็นรายบุคคล จำนวน 1 ครั้งต่อปี	4.08	4.40	4.72	มาก	0.64	สอดคล้อง
3.6	จัดกิจกรรมที่ส่งเสริมความสามารถของผู้เรียนให้เหมาะสม และเต็มตามศักยภาพตามลำดับขั้นการพัฒนา. เกณฑ์การประเมิน	4.30	4.54	4.78	มากที่สุด	0.48	สอดคล้อง
5	จัดกิจกรรมที่ส่งเสริมความสามารถของผู้เรียนให้เหมาะสม และเต็มตามศักยภาพตามลำดับขั้น การพัฒนา มากกว่า 4 กิจกรรมขึ้นไป	3.99	4.32	4.64	มาก	0.65	สอดคล้อง
4	จัดกิจกรรมที่ส่งเสริมความสามารถของผู้เรียนให้เหมาะสม และเต็มตามศักยภาพตามลำดับขั้น การพัฒนา จำนวน 3 กิจกรรม	4.21	4.49	4.77	มาก	0.56	สอดคล้อง
3	จัดกิจกรรมที่ส่งเสริมความสามารถของผู้เรียนให้เหมาะสม และเต็มตามศักยภาพตามลำดับขั้น การพัฒนา จำนวน 2 กิจกรรม	4.24	4.48	4.72	มาก	0.48	สอดคล้อง
2	จัดกิจกรรมที่ส่งเสริมความสามารถของผู้เรียนให้เหมาะสม และเต็มตามศักยภาพตามลำดับขั้น การพัฒนา จำนวน 1 กิจกรรม	4.24	4.48	4.72	มาก	0.48	สอดคล้อง

ตารางที่ 17 (ต่อ)

ข้อ	รายการ	Q1	Mdn.	Q3	ความ ถูกต้อง เหมาะสม	IQR	ความ สอดคล้อง
1	ไม่เคยจัดกิจกรรมที่ส่งเสริมความสามารถ ของผู้เรียน	4.08	4.40	4.72	มาก	0.64	สอดคล้อง
3.7	จัดกิจกรรมการเรียนการสอนที่หลากหลาย เป็นระบบ เพื่อตอบสนองความถนัดและ ความสนใจของผู้เรียนเป็นรายบุคคล เกณฑ์การประเมิน	4.30	4.54	4.78	มากที่สุด	0.48	สอดคล้อง
5	จัดกิจกรรมการเรียนการสอนที่หลากหลาย เป็นระบบ เพื่อตอบสนองความถนัดและ ความสนใจของผู้เรียนเป็นรายบุคคล มากกว่า 5 กิจกรรมขึ้นไป	3.99	4.32	4.64	มาก	0.65	สอดคล้อง
4	จัดกิจกรรมการเรียนการสอนที่หลากหลาย เป็นระบบ เพื่อตอบสนองความถนัดและ ความสนใจของผู้เรียนเป็นรายบุคคล จำนวน 4 กิจกรรม	4.21	4.49	4.77	มาก	0.56	สอดคล้อง
3	จัดกิจกรรมการเรียนการสอนที่หลากหลาย เป็นระบบ เพื่อตอบสนองความถนัดและ ความสนใจของผู้เรียนเป็นรายบุคคล จำนวน 3 กิจกรรม	4.24	4.48	4.72	มาก	0.48	สอดคล้อง
2	จัดกิจกรรมการเรียนการสอนที่หลากหลาย เป็นระบบ เพื่อตอบสนองความถนัดและ ความสนใจของผู้เรียนเป็นรายบุคคล จำนวน 2 กิจกรรม	4.24	4.48	4.72	มาก	0.48	สอดคล้อง
1	จัดกิจกรรมการเรียนการสอนที่หลากหลาย เป็นระบบ เพื่อตอบสนองความถนัดและ ความสนใจของผู้เรียนเป็นรายบุคคล จำนวน 1 กิจกรรม	4.08	4.40	4.72	มาก	0.64	สอดคล้อง

ตารางที่ 17 (ต่อ)

ข้อ	รายการ	Q1	Mdn.	Q3	ความ ถูกต้อง เหมาะสม	IQR	ความ สอดคล้อง
3.8	ทำการประเมินก่อนเรียน ระหว่างเรียนและ หลังเรียน เพื่อดูความก้าวหน้าของผู้เรียนและ นำไปพัฒนาปรับปรุงการจัดการเรียน การสอน เกณฑ์การประเมิน	4.24	4.48	4.72	มาก	0.48	สอดคล้อง
5	ทำการประเมินก่อนเรียน ระหว่างเรียน และ หลังเรียน และนำผลที่ได้ไปพัฒนาปรับปรุง การจัดการเรียนการสอน	4.24	4.48	4.72	มาก	0.48	สอดคล้อง
4	ทำการประเมินก่อนเรียน ระหว่างเรียน และ หลังเรียน แต่ไม่นำไปพัฒนาปรับปรุงการจัด การเรียนการสอน	4.24	4.48	4.72	มาก	0.48	สอดคล้อง
3	ทำการประเมินระหว่างเรียน และหลังเรียน	4.24	4.48	4.72	มาก	0.48	สอดคล้อง
2	ทำการประเมินก่อนหลังเรียน และหลังเรียน	4.24	4.48	4.72	มาก	0.48	สอดคล้อง
1	ไม่ทำการประเมิน	3.99	4.32	4.64	มาก	0.65	สอดคล้อง

จากตารางที่ 17 ผลการวิเคราะห์ความถูกต้องเหมาะสม พบว่า การพัฒนามาตรฐาน
การปฏิบัติของครู มาตรฐานที่ 3 มุ่งมั่นพัฒนาผู้เรียนให้เติบโตเต็มตามศักยภาพที่พัฒนาขึ้น
มีความถูกต้อง เหมาะสมอยู่ในระดับมากที่สุดและระดับมาก และทุกรายการ ผู้เชี่ยวชาญ
มีความคิดเห็นที่สอดคล้องกัน

ตารางที่ 18 ค่ามัธยฐาน (Median) และค่าพิสัยระหว่างควอไทล์ (Inter quartile range) ผลการวิเคราะห์ความถูกต้องเหมาะสมของมาตรฐาน และความสอดคล้องของความคิดเห็น มาตรฐานที่ 4 พัฒนาแผนการสอนให้สามารถปฏิบัติได้จริงในชั้นเรียน

ข้อ	รายการ	Q1	Mdn.	Q3	ความ ถูกต้อง เหมาะสม	IQR	ความ สอดคล้อง
มาตรฐานที่ 4 พัฒนาแผนการสอนให้สามารถปฏิบัติได้จริงในชั้นเรียน							
4.1	จัดทำและใช้แผนการจัดการเรียนรู้ที่มีองค์ประกอบต่าง ๆ ครบถ้วนและมีความสัมพันธ์กัน. เกณฑ์การประเมิน	4.30	4.54	4.78	มากที่สุด	0.48	สอดคล้อง
5	จัดทำและใช้แผนการจัดการเรียนรู้ที่มีองค์ประกอบต่าง ๆ ครบถ้วนมีความสัมพันธ์กัน	4.30	4.54	4.78	มากที่สุด	0.48	สอดคล้อง
4	จัดทำและใช้แผนการจัดการเรียนรู้ที่มีองค์ประกอบต่าง ๆ ที่มีความสัมพันธ์กัน	4.24	4.48	4.72	มาก	0.48	สอดคล้อง
3	จัดทำและใช้แผนการจัดการเรียนรู้ที่มีองค์ประกอบต่าง ๆ ครบถ้วน	4.24	4.48	4.72	มาก	0.48	สอดคล้อง
2	จัดทำแผนการจัดการเรียนรู้ที่มีองค์ประกอบต่าง ๆ ครบถ้วน แต่ไม่นำแผนการจัดการเรียนรู้ไปใช้	4.24	4.48	4.72	มาก	0.48	สอดคล้อง
1	ไม่เคยจัดทำและใช้แผนการจัดการเรียนรู้	4.08	4.40	4.72	มาก	0.64	สอดคล้อง
4.2	วิเคราะห์ผู้เรียนเพื่อใช้เป็นข้อมูลในการจัดทำแผนการจัดการเรียนรู้. เกณฑ์การประเมิน	4.30	4.54	4.78	มากที่สุด	0.48	สอดคล้อง
5	วิเคราะห์ผู้เรียนทุกครั้งที่ทำแผนการจัดการเรียนรู้	4.30	4.54	4.78	มากที่สุด	0.48	สอดคล้อง
4	วิเคราะห์ผู้เรียน จำนวน 4 ครั้ง ในการจัดทำแผนการจัดการเรียนรู้	4.30	4.54	4.78	มากที่สุด	0.48	สอดคล้อง
3	วิเคราะห์ผู้เรียน จำนวน 3 ครั้ง ในการจัดทำแผนการจัดการเรียนรู้	4.24	4.48	4.72	มาก	0.48	สอดคล้อง

ตารางที่ 18 (ต่อ)

ข้อ	รายการ	Q1	Mdn.	Q3	ความ	IQR	ความ
					ถูกต้อง		สอดคล้อง
					เหมาะสม		
	2 วิเคราะห์ผู้เรียน จำนวน 2 ครั้ง ในการจัดทำ แผนการจัดการเรียนรู้	4.24	4.48	4.72	มาก	0.48	สอดคล้อง
	1 วิเคราะห์ผู้เรียน จำนวน 1 ครั้ง ในการจัดทำ แผนการจัดการเรียนรู้	4.08	4.40	4.72	มาก	0.64	สอดคล้อง
4.3	ใช้แผนการจัดการเรียนรู้ที่เน้นผู้เรียนเป็น สำคัญและมีกิจกรรมที่ตอบสนองความ แตกต่างระหว่างบุคคล เกณฑ์การประเมิน	4.30	4.54	4.78	มากที่สุด	0.48	สอดคล้อง
	5 ใช้แผนการจัดการเรียนรู้ที่เน้นผู้เรียน เป็นสำคัญและมีกิจกรรมที่ตอบสนอง ความแตกต่างระหว่างบุคคลทุกครั้ง	4.30	4.54	4.78	มากที่สุด	0.48	สอดคล้อง
	4 ใช้แผนการจัดการเรียนรู้ที่เน้นผู้เรียน เป็นสำคัญและมีกิจกรรมที่ตอบสนอง ความแตกต่างระหว่างบุคคล จำนวน 4 ครั้ง ต่อปี	4.30	4.54	4.78	มากที่สุด	0.48	สอดคล้อง
	3 ใช้แผนการจัดการเรียนรู้ที่เน้นผู้เรียน เป็นสำคัญและมีกิจกรรมที่ตอบสนอง ความแตกต่างระหว่างบุคคล จำนวน 3 ครั้ง ต่อปี	4.24	4.48	4.72	มาก	0.48	สอดคล้อง
	2 ใช้แผนการจัดการเรียนรู้ที่เน้นผู้เรียน เป็นสำคัญและมีกิจกรรมที่ตอบสนอง ความแตกต่างระหว่างบุคคล จำนวน 2 ครั้ง ต่อปี	4.24	4.48	4.72	มาก	0.48	สอดคล้อง
	1 ใช้แผนการจัดการเรียนรู้ที่เน้นผู้เรียน เป็นสำคัญและมีกิจกรรมที่ตอบสนอง ความแตกต่างระหว่างบุคคล จำนวน 1 ครั้ง ต่อปี	4.08	4.40	4.72	มาก	0.64	สอดคล้อง

ตารางที่ 18 (ต่อ)

ข้อ	รายการ	Q1	Mdn.	Q3	ความ		สอดคล้อง
					ถูกต้อง	IQR	
					เหมาะสม		
4.4	ใช้แผนการจัดการเรียนรู้ที่ใช้นักเรียนเป็นสำคัญ โดยให้นักเรียนได้ลงมือปฏิบัติจริงมากขึ้น เกณฑ์การประเมิน	4.30	4.54	4.78	มากที่สุด	0.48	สอดคล้อง
5	ใช้แผนการจัดการเรียนรู้ที่เน้นนักเรียนเป็นสำคัญ โดยให้นักเรียนได้ลงมือปฏิบัติจริงทุกครั้ง	4.30	4.54	4.78	มากที่สุด	0.48	สอดคล้อง
4	ใช้แผนการจัดการเรียนรู้ที่ใช้นักเรียนเป็นสำคัญ โดยให้นักเรียนได้ลงมือปฏิบัติจริง จำนวน 4 ครั้ง	4.30	4.54	4.78	มากที่สุด	0.48	สอดคล้อง
3	ใช้แผนการจัดการเรียนรู้ที่ใช้นักเรียนเป็นสำคัญ โดยให้นักเรียนได้ลงมือปฏิบัติจริง จำนวน 3 ครั้ง	4.24	4.48	4.72	มาก	0.48	สอดคล้อง
2	ใช้แผนการจัดการเรียนรู้ที่ใช้นักเรียนเป็นสำคัญ โดยให้นักเรียนได้ลงมือปฏิบัติจริง จำนวน 2 ครั้ง	4.24	4.48	4.72	มาก	0.48	สอดคล้อง
1	ใช้แผนการจัดการเรียนรู้ที่ใช้นักเรียนเป็นสำคัญ โดยให้นักเรียนได้ลงมือปฏิบัติจริง จำนวน 1 ครั้ง	4.08	4.40	4.72	มาก	0.64	สอดคล้อง
4.5	ใช้แผนการจัดการเรียนรู้ที่เน้นกิจกรรมการปฏิบัติตามกระบวนการแสวงหาความรู้และการสร้างความรู้ เกณฑ์การประเมิน	4.24	4.43	4.72	มาก	0.48	สอดคล้อง
5	ใช้แผนการจัดการเรียนรู้ที่เน้นกิจกรรมการปฏิบัติตามกระบวนการแสวงหาความรู้และการสร้างความรู้ทุกครั้ง	4.24	4.43	4.72	มาก	0.48	สอดคล้อง
4	ใช้แผนการจัดการเรียนรู้ที่เน้นกิจกรรมการปฏิบัติตามกระบวนการแสวงหาความรู้และการสร้างความรู้ จำนวน 4 ครั้ง	4.24	4.48	4.72	มาก	0.48	สอดคล้อง

ตารางที่ 18 (ต่อ)

ข้อ	รายการ	Q1	Mdn.	Q3	ความ	IQR	ความ
					ถูกต้อง		สอดคล้อง
					เหมาะสม		
3	ใช้แผนการจัดการเรียนรู้ที่เน้นกิจกรรม การปฏิบัติตามกระบวนการแสวงหาความรู้ และการสร้างความรู้ จำนวน 3 ครั้ง	4.21	4.49	4.77	มาก	0.56	สอดคล้อง
2	ใช้แผนการจัดการเรียนรู้ที่เน้นกิจกรรม การปฏิบัติตามกระบวนการแสวงหาความรู้ และการสร้างความรู้ จำนวน 2 ครั้ง	4.21	4.49	4.77	มาก	0.56	สอดคล้อง
1	ใช้แผนการจัดการเรียนรู้ที่เน้นกิจกรรม การปฏิบัติตามกระบวนการแสวงหาความรู้ และการสร้างความรู้ จำนวน 1 ครั้ง	4.08	4.40	4.72	มาก	0.64	สอดคล้อง
4.6	ดำเนินการปรับปรุงแผนการจัดการเรียนรู้ให้มี องค์ประกอบต่าง ๆ ครบถ้วนและมีความสัมพันธ์กัน. เกณฑ์การประเมิน	4.24	4.48	4.72	มาก	0.48	สอดคล้อง
5	ปรับปรุงแผนการจัดการเรียนรู้ให้มี องค์ประกอบต่าง ๆ ครบถ้วนและ มีความสัมพันธ์กัน	4.24	4.48	4.72	มาก	0.48	สอดคล้อง
4	ปรับปรุงแผนการจัดการเรียนรู้ให้มี องค์ประกอบต่าง ๆ ครบถ้วน	4.21	4.49	4.77	มาก	0.56	สอดคล้อง
3	ดำเนินการปรับปรุงแผนการจัดการเรียนรู้	4.24	4.48	4.72	มาก	0.48	สอดคล้อง
2	วางแผนการปรับปรุงแผนการจัดการ เรียนรู้	4.24	4.48	4.72	มาก	0.48	สอดคล้อง
1	ไม่เคยดำเนินการปรับปรุงแผนการจัดการ เรียนรู้	4.08	4.40	4.72	มาก	0.64	สอดคล้อง
4.7	ปรับปรุงแผนการจัดการเรียนรู้ที่เน้นผู้เรียน เป็นสำคัญ โดยให้ผู้เรียนได้ปฏิบัติจริง มากขึ้น. เกณฑ์การประเมิน	4.24	4.48	4.72	มาก	0.48	สอดคล้อง
5	ปรับปรุงแผนการจัดการเรียนรู้ที่เน้น ผู้เรียนเป็นสำคัญ โดยให้ผู้เรียนได้ปฏิบัติ จริงมากขึ้นมากกว่า 5 ครั้งขึ้นไป	3.60	4.20	4.60	มาก	1.00	สอดคล้อง

ตารางที่ 18 (ต่อ)

ข้อ	รายการ	Q1	Mdn.	Q3	ความ	ความ	สอดคล้อง
					ถูกต้อง	IQR	
					เหมาะสม		
4	ปรับปรุงแผนการจัดการเรียนรู้ที่เน้นผู้เรียนเป็นสำคัญ โดยให้ผู้เรียนได้ปฏิบัติจริงมากขึ้น จำนวน 4 ครั้ง	4.21	4.49	4.77	มาก	0.56	สอดคล้อง
3	ปรับปรุงแผนการจัดการเรียนรู้ที่เน้นผู้เรียนเป็นสำคัญ โดยให้ผู้เรียนได้ปฏิบัติจริงมากขึ้น จำนวน 3 ครั้ง	4.21	4.49	4.77	มาก	0.56	สอดคล้อง
2	ปรับปรุงแผนการจัดการเรียนรู้ที่เน้นผู้เรียนเป็นสำคัญ โดยให้ผู้เรียนได้ปฏิบัติจริงมากขึ้น จำนวน 2 ครั้ง	4.21	4.49	4.77	มาก	0.56	สอดคล้อง
1	ปรับปรุงแผนการจัดการเรียนรู้ที่เน้นผู้เรียนเป็นสำคัญ โดยให้ผู้เรียนได้ปฏิบัติจริงมากขึ้น จำนวน 1 ครั้ง	4.08	4.40	4.77	มาก	0.64	สอดคล้อง
4.8	ปรับปรุงแผนการจัดการเรียนรู้ที่สอดคล้องกับความสามารถของผู้เรียนและข้อจำกัดของสถานศึกษา. เกณฑ์การประเมิน	4.30	4.54	4.78	มากที่สุด	0.48	สอดคล้อง
5	ปรับปรุงแผนการจัดการเรียนรู้ที่สอดคล้องกับความสามารถของผู้เรียนและข้อจำกัดของสถานศึกษา มากกว่า 5 ครั้งต่อปี	3.60	4.20	4.60	มาก	1.00	สอดคล้อง
4	ปรับปรุงแผนการจัดการเรียนรู้ที่สอดคล้องกับความสามารถของผู้เรียนและข้อจำกัดของสถานศึกษา จำนวน 4 ครั้งต่อปี	4.24	4.48	4.72	มาก	0.48	สอดคล้อง
3	ปรับปรุงแผนการจัดการเรียนรู้ที่สอดคล้องกับความสามารถของผู้เรียนและข้อจำกัดของสถานศึกษา จำนวน 3 ครั้งต่อปี	4.24	4.48	4.72	มาก	0.48	สอดคล้อง
2	ปรับปรุงแผนการจัดการเรียนรู้ที่สอดคล้องกับความสามารถของผู้เรียนและข้อจำกัดของสถานศึกษา จำนวน 2 ครั้งต่อปี	4.24	4.48	4.72	มาก	0.48	สอดคล้อง

ตารางที่ 18 (ต่อ)

ข้อ	รายการ	Q1	Mdn.	Q3	ความ	IQR	ความ
					ถูกต้อง		สอดคล้อง
					เหมาะสม		
	1 ปรับปรุงแผนการจัดการเรียนรู้ที่สอดคล้องกับความสามารถของผู้เรียนและข้อจำกัดของสถานศึกษา จำนวน 1 ครั้งต่อปี	4.08	4.40	4.72	มาก	0.64	สอดคล้อง
4.9	สร้างและพัฒนาแผนการจัดการเรียนรู้ที่มีองค์ประกอบครบถ้วนและมีความสัมพันธ์กัน. เกณฑ์การประเมิน	4.21	4.49	4.77	มาก	0.56	สอดคล้อง
	5 สร้างและพัฒนาแผนการจัดการเรียนรู้ที่มีองค์ประกอบครบถ้วน และมีความสัมพันธ์กัน	4.21	4.49	4.77	มาก	0.56	สอดคล้อง
	4 สร้างและพัฒนาแผนการจัดการเรียนรู้ที่มีองค์ประกอบครบถ้วน	4.21	4.49	4.77	มาก	0.56	สอดคล้อง
	3 พัฒนาแผนการจัดการเรียนรู้	4.21	4.49	4.77	มาก	0.56	สอดคล้อง
	2 สร้างแผนการจัดการเรียนรู้	3.50	4.20	4.60	มาก	1.10	สอดคล้อง
	1 ไม่เคยสร้างและพัฒนาแผนการจัดการเรียนรู้ที่มีองค์ประกอบครบถ้วนและมีความสัมพันธ์กัน	3.33	4.20	4.60	มาก	1.27	สอดคล้อง
4.10	สร้างและพัฒนาแผนการจัดการเรียนรู้ที่เน้นผู้เรียนเป็นสำคัญ โดยจัดกิจกรรมการเรียนการสอนที่เน้นให้ผู้เรียนเป็นผู้ปฏิบัติและค้นหาคำตอบด้วยตนเอง เกณฑ์การประเมิน	4.30	4.54	4.78	มากที่สุด	0.48	สอดคล้อง
	5 ประเมินผลการสร้างและพัฒนาแผนการจัดการเรียนรู้ที่เน้นผู้เรียนเป็นสำคัญ โดยจัดกิจกรรม การเรียนการสอนที่เน้นให้ผู้เรียนเป็นผู้ปฏิบัติและ ค้นหาคำตอบด้วยตนเอง	4.24	4.48	4.72	มาก	0.48	สอดคล้อง

ตารางที่ 18 (ต่อ)

ข้อ	รายการ	Q1	Mdn.	Q3	ความ	IQR	ความ
					ถูกต้อง		สอดคล้อง
					เหมาะสม		
4	สร้างและพัฒนาแผนการจัดการเรียนรู้ที่เน้นผู้เรียนเป็นสำคัญ โดยจัดกิจกรรมการเรียนการสอนที่เน้นให้ผู้เรียนเป็นผู้ปฏิบัติและค้นหาคำตอบด้วยตนเอง	4.24	4.48	4.72	มาก	0.48	สอดคล้อง
3	สร้างและพัฒนาแผนการจัดการเรียนรู้ที่เน้นผู้เรียนเป็นสำคัญ โดยจัดกิจกรรมการเรียนการสอนที่เน้นให้ผู้เรียนเป็นผู้ปฏิบัติ	4.24	4.48	4.72	มาก	0.48	สอดคล้อง
2	สร้างและพัฒนาแผนการจัดการเรียนรู้ที่เน้นผู้เรียนเป็นสำคัญ	4.24	4.48	4.72	มาก	0.48	สอดคล้อง
1	ไม่เคยสร้างและพัฒนาแผนการจัดการเรียนรู้ที่เน้นผู้เรียนเป็นสำคัญ	4.00	4.32	4.64	มาก	0.64	สอดคล้อง
4.11	สร้างและพัฒนาแผนการจัดการเรียนรู้ที่สอดคล้องกับความสามารถของผู้เรียนและข้อจำกัดของสถานศึกษา เกณฑ์การประเมิน	4.24	4.48	4.72	มาก	0.48	สอดคล้อง
5	สร้างและพัฒนาแผนการจัดการเรียนรู้ที่สอดคล้องกับความสามารถของผู้เรียนและข้อจำกัดของสถานศึกษา	4.24	4.48	4.72	มาก	0.48	สอดคล้อง
4	สร้างและพัฒนาแผนการจัดการเรียนรู้ที่สอดคล้องกับความสามารถของผู้เรียน	4.21	4.49	4.77	มาก	0.56	สอดคล้อง
3	พัฒนาแผนการจัดการเรียนรู้ที่สอดคล้องกับความสามารถของผู้เรียนและข้อจำกัดของสถานศึกษา	4.21	4.49	4.77	มาก	0.56	สอดคล้อง
2	สร้างแผนการจัดการเรียนรู้ที่สอดคล้องกับความสามารถของผู้เรียนและข้อจำกัดของสถานศึกษา	4.21	4.49	4.77	มาก	0.56	สอดคล้อง
1	ไม่เคยสร้างและพัฒนาแผนการจัดการเรียนรู้ที่สอดคล้องกับความสามารถของผู้เรียนและข้อจำกัดของสถานศึกษา	4.00	4.32	4.64	มาก	0.64	สอดคล้อง

ตารางที่ 18 (ต่อ)

ข้อ	รายการ	Q1	Mdn.	Q3	ความ		ความ
					ถูกต้อง	IQR	
					เหมาะสม		
4.12	จัดกิจกรรมการเรียนการสอนที่หลากหลาย เพื่อให้ผู้เรียนบรรลุวัตถุประสงค์การเรียนรู้ เกณฑ์การประเมิน	4.30	4.54	4.78	มากที่สุด	0.48	สอดคล้อง
5	จัดกิจกรรมการเรียนการสอนที่หลากหลาย เพื่อให้ผู้เรียนบรรลุ วัตถุประสงค์การเรียนรู้ มากกว่า 5 กิจกรรมขึ้นไป	3.99	4.32	4.64	มาก	0.65	สอดคล้อง
4	จัดกิจกรรมการเรียนการสอนที่หลากหลาย เพื่อให้ผู้เรียนบรรลุ วัตถุประสงค์การเรียนรู้ จำนวน 4 กิจกรรม	4.24	4.48	4.72	มาก	0.48	สอดคล้อง
3	จัดกิจกรรมการเรียนการสอนที่หลากหลาย เพื่อให้ผู้เรียนบรรลุ วัตถุประสงค์การเรียนรู้ จำนวน 3 กิจกรรม	4.24	4.48	4.72	มาก	0.48	สอดคล้อง
2	จัดกิจกรรมการเรียนการสอนที่หลากหลาย เพื่อให้ผู้เรียนบรรลุ วัตถุประสงค์การเรียนรู้ จำนวน 2 กิจกรรม	4.24	4.48	4.72	มาก	0.48	สอดคล้อง
1	จัดกิจกรรมการเรียนการสอนที่หลากหลาย เพื่อให้ผู้เรียนบรรลุ วัตถุประสงค์การเรียนรู้ จำนวน 1 กิจกรรม	4.14	4.42	4.70	มาก	0.56	สอดคล้อง

จากตารางที่ 18 ผลการวิเคราะห์ความถูกต้องเหมาะสม พบว่า การพัฒนามาตรฐาน
การปฏิบัติของครู มาตรฐานที่ 4 พัฒนาแผนการสอนให้สามารถปฏิบัติได้จริงในชั้นเรียน
ที่พัฒนาขึ้นมีความถูกต้อง เหมาะสมอยู่ในระดับมากที่สุดและระดับมาก และทุกรายการ
ผู้เชี่ยวชาญมีความคิดเห็นที่สอดคล้องกัน

ตารางที่ 19 ค่ามัธยฐาน (Median) และค่าพิสัยระหว่างควอไทล์ (Inter quartile range)
ผลการวิเคราะห์ความถูกต้องเหมาะสมของมาตรฐาน และความสอดคล้อง
ของความคิดเห็น มาตรฐานที่ 5 พัฒนาสื่อการเรียนการสอนให้มีประสิทธิภาพ

ข้อ	รายการ	Q1	Mdn.	Q3	ความ ถูกต้อง เหมาะสม	IQR	ความ สอดคล้อง
มาตรฐานที่ 5 พัฒนาสื่อการเรียนการสอนให้ มีประสิทธิภาพอยู่เสมอ							
5.1	ใช้สื่อการเรียนการสอนที่มีความสัมพันธ์กับ องค์ประกอบของการสอน คือ ผู้เรียน กิจกรรมการเรียนรู้ และจุดประสงค์ การเรียนรู้. เกณฑ์การประเมิน	4.30	4.54	4.78	มากที่สุด	0.48	สอดคล้อง
5	ใช้สื่อการเรียนการสอนที่มีความสัมพันธ์ กับองค์ประกอบของการสอน คือ ผู้เรียน กิจกรรมการเรียนรู้ และจุดประสงค์ การเรียนรู้ มากกว่า 6 ชั้นต่อปี	4.30	4.54	4.78	มากที่สุด	0.48	สอดคล้อง
4	ใช้สื่อการเรียนการสอนที่มีความสัมพันธ์ กับองค์ประกอบของการสอน คือ ผู้เรียน กิจกรรมการเรียนรู้ และจุดประสงค์ การเรียนรู้ จำนวน 5 ชั้นต่อปี	4.30	4.54	4.78	มากที่สุด	0.48	สอดคล้อง
3	ใช้สื่อการเรียนการสอนที่มีความสัมพันธ์ กับองค์ประกอบของการสอน คือ ผู้เรียน กิจกรรมการเรียนรู้ และจุดประสงค์ การเรียนรู้ จำนวน 4 ชั้นต่อปี	4.30	4.54	4.78	มากที่สุด	0.48	สอดคล้อง
2	ใช้สื่อการเรียนการสอนที่มีความสัมพันธ์ กับองค์ประกอบของการสอน คือ ผู้เรียน กิจกรรมการเรียนรู้ และจุดประสงค์ การเรียนรู้ จำนวน 2 ชั้นต่อปี	4.30	4.54	4.78	มากที่สุด	0.48	สอดคล้อง
1	ใช้สื่อการเรียนการสอนที่มีความสัมพันธ์ กับองค์ประกอบของการสอน คือ ผู้เรียน กิจกรรมการเรียนรู้ และจุดประสงค์ การเรียนรู้ จำนวน 1 ชั้นต่อปี	4.14	4.42	4.70	มาก	0.56	สอดคล้อง

ตารางที่ 19 (ต่อ)

ข้อ	รายการ	Q1	Mdn.	Q3	ความ ถูกต้อง เหมาะสม	IQR	ความ สอดคล้อง
5.2	ใช้สื่อการเรียนการสอนที่มีความหลากหลาย ตอบสนองความแตกต่างและความต้องการ ของผู้เรียน เน้นการลงมือปฏิบัติจริง เกณฑ์การประเมิน	4.30	4.54	4.78	มากที่สุด	0.48	สอดคล้อง
5	ใช้สื่อการเรียนการสอนที่มี ความหลากหลาย ตอบสนองความแตกต่าง และความต้องการของผู้เรียน เน้นการ ลงมือปฏิบัติจริง มากกว่า 5 แผน การจัดการเรียนรู้	3.99	4.32	4.64	มาก	0.65	สอดคล้อง
4	ใช้สื่อการเรียนการสอนที่มีความ หลากหลาย ตอบสนองความแตกต่างและ ความต้องการของผู้เรียน เน้นการลงมือ ปฏิบัติจริง จำนวน 4 แผนการจัดการเรียนรู้	4.24	4.48	4.72	มาก	0.48	สอดคล้อง
3	ใช้สื่อการเรียนการสอนที่มีความ หลากหลาย ตอบสนองความแตกต่างและ ความต้องการของผู้เรียน เน้นการลงมือ ปฏิบัติจริง จำนวน 3 แผนการจัดการเรียนรู้	4.24	4.48	4.72	มาก	0.48	สอดคล้อง
2	ใช้สื่อการเรียนการสอนที่มีความ หลากหลาย ตอบสนองความแตกต่างและ ความต้องการของผู้เรียน เน้นการลงมือ ปฏิบัติจริง จำนวน 2 แผนการจัดการเรียนรู้	4.24	4.48	4.72	มาก	0.48	สอดคล้อง
1	ใช้สื่อการเรียนการสอนที่มีความ หลากหลาย ตอบสนองความแตกต่างและ ความต้องการของผู้เรียน เน้นการลงมือ ปฏิบัติจริง จำนวน 1 แผนการจัดการเรียนรู้	4.08	4.40	4.72	มาก	0.64	สอดคล้อง

ตารางที่ 19 (ต่อ)

ข้อ	รายการ	Q1	Mdn.	Q3	ความ ถูกต้อง เหมาะสม	IQR	ความ สอดคล้อง
5.3	ครูใช้สื่อการเรียนการสอนตามความรู้ สื่อนักคิดของตนเอง เกณฑ์การประเมิน	4.24	4.48	4.72	มาก	0.48	สอดคล้อง
5	ครูใช้สื่อการเรียนการสอนตามความรู้ สื่อนักคิดของตนเอง น้อยกว่าร้อยละ 50	4.08	4.40	4.64	มาก	0.65	สอดคล้อง
4	ครูใช้สื่อการเรียนการสอนตามความรู้ สื่อนักคิดของตนเอง ร้อยละ 60	4.21	4.49	4.77	มาก	0.56	สอดคล้อง
3	ครูใช้สื่อการเรียนการสอนตามความรู้ สื่อนักคิดของตนเอง ร้อยละ 70	4.21	4.49	4.77	มาก	0.56	สอดคล้อง
2	ครูใช้สื่อการเรียนการสอนตามความรู้ สื่อนักคิดของตนเอง ร้อยละ 80	4.21	4.49	4.77	มาก	0.56	สอดคล้อง
1	ครูใช้สื่อการเรียนการสอนตามความรู้ สื่อนักคิดของตนเอง มากกว่าร้อยละ 90	3.66	4.27	4.63	มาก	0.97	สอดคล้อง
5.4	เลือกใช้สื่อการเรียนการสอนได้เหมาะสมกับ จุดประสงค์การเรียนรู้ เนื้อหา กิจกรรมและ ความสนใจของผู้เรียน เกณฑ์การประเมิน	4.30	4.54	4.78	มากที่สุด	0.48	สอดคล้อง
5	เลือกใช้สื่อการเรียนการสอนได้เหมาะสม กับจุดประสงค์การเรียนรู้ เนื้อหา กิจกรรม และความสนใจของผู้เรียน มากกว่า 4 แผนการจัดการเรียนรู้	3.99	4.32	4.64	มาก	0.65	สอดคล้อง
4	เลือกใช้สื่อการเรียนการสอนได้เหมาะสม กับจุดประสงค์การเรียนรู้ เนื้อหา กิจกรรม และความสนใจของผู้เรียน จำนวน 3 แผน การจัดการเรียนรู้	4.24	4.48	4.72	มาก	0.48	สอดคล้อง
3	เลือกใช้สื่อการเรียนการสอนได้เหมาะสม กับจุดประสงค์การเรียนรู้ เนื้อหา กิจกรรม และความสนใจของผู้เรียน จำนวน 2 แผน การจัดการเรียนรู้	4.24	4.48	4.72	มาก	0.48	สอดคล้อง

ตารางที่ 19 (ต่อ)

ข้อ	รายการ	Q1	Mdn.	Q3	ความ ถูกต้อง เหมาะสม	IQR	ความ สอดคล้อง
2	เลือกใช้สื่อการเรียนการสอนได้เหมาะสม กับจุดประสงค์การเรียนรู้ เนื้อหา กิจกรรม และความสนใจของผู้เรียน จำนวน 1 แผนการจัดการเรียนรู้	4.24	4.48	4.72	มาก	0.48	สอดคล้อง
1	ใช้สื่อการเรียนการสอนไม่เหมาะสม กับจุดประสงค์การเรียนรู้ เนื้อหา กิจกรรม และความสนใจของผู้เรียน	4.08	4.40	4.72	มาก	0.64	สอดคล้อง
5.5	ผู้เรียนมีส่วนร่วมในการใช้และบำรุงรักษา สื่อการเรียนการสอน. เกณฑ์การประเมิน	4.30	4.54	4.78	มากที่สุด	0.48	สอดคล้อง
5	ผู้เรียนมีส่วนร่วมในการใช้และบำรุงรักษา สื่อการเรียนการสอน มากกว่าร้อยละ 90	3.66	4.27	4.63	มาก	0.97	สอดคล้อง
4	ผู้เรียนมีส่วนร่วมในการใช้และบำรุงรักษา สื่อการเรียนการสอน ร้อยละ 80	4.21	4.49	4.77	มาก	0.56	สอดคล้อง
3	ผู้เรียนมีส่วนร่วมในการใช้และบำรุงรักษา สื่อการเรียนการสอน ร้อยละ 70	4.21	4.49	4.77	มาก	0.56	สอดคล้อง
2	ผู้เรียนมีส่วนร่วมในการใช้และบำรุงรักษา สื่อการเรียนการสอน ร้อยละ 60	4.24	4.48	4.72	มาก	0.48	สอดคล้อง
1	ผู้เรียนมีส่วนร่วมในการใช้และบำรุงรักษา สื่อการเรียนการสอน น้อยกว่าร้อยละ 50	4.08	4.40	4.72	มาก	0.64	สอดคล้อง
5.6	สื่อมีความหลากหลาย ตอบสนองความ แตกต่างของผู้เรียน เกณฑ์การประเมิน	4.30	4.54	4/78	มากที่สุด	0.48	สอดคล้อง
5	สื่อมีความหลากหลาย ครอบคลุมและ ตอบสนอง ความแตกต่างของผู้เรียน ทั้ง 4 ด้าน	4.30	4.54	4/78	มากที่สุด	0.48	สอดคล้อง
4	สื่อมีความหลากหลาย ครอบคลุมและ ตอบสนอง ความแตกต่างของผู้เรียน จำนวน 3 ด้าน	4.30	4.54	4/78	มากที่สุด	0.48	สอดคล้อง

ตารางที่ 19 (ต่อ)

ข้อ	รายการ	Q1	Mdn.	Q3	ความ	IQR	ความ
					ถูกต้อง		สอดคล้อง
					เหมาะสม		
3	สื่อมีความหลากหลาย ครอบคลุมและตอบสนอง ความแตกต่างของผู้เรียน จำนวน 2 ด้าน	4.30	4.54	4/78	มากที่สุด	0.48	สอดคล้อง
2	สื่อมีความหลากหลาย ครอบคลุมและตอบสนอง ความแตกต่างของผู้เรียน จำนวน 1 ด้าน	4.21	4.49	4.77	มาก	0.56	สอดคล้อง
1	สื่อไม่มีความหลากหลายไม่ตอบสนอง ความแตกต่างของผู้เรียน	4.08	4.40	4.72	มาก	0.64	สอดคล้อง
5.7	ครูใช้สื่อการเรียนการสอนตามการตัดสินใจของตนเอง เกณฑ์การประเมิน	4.21	4.49	4.77	มาก	0.56	สอดคล้อง
5	ครูใช้สื่อการเรียนการสอนตามการตัดสินใจของตนเอง มากกว่าร้อยละ 90	4.00	4.32	4.64	มาก	0.64	สอดคล้อง
4	ครูใช้สื่อการเรียนการสอนตามการตัดสินใจ ของตนเอง ร้อยละ 80	4.21	4.49	4.77	มาก	0.56	สอดคล้อง
3	ครูใช้สื่อการเรียนการสอนตามการตัดสินใจของตนเอง ร้อยละ 70	4.21	4.49	4.77	มาก	0.56	สอดคล้อง
2	ครูใช้สื่อการเรียนการสอนตามการตัดสินใจของตนเอง ร้อยละ 60	4.21	4.49	4.77	มาก	0.56	สอดคล้อง
1	ครูใช้สื่อการเรียนการสอนตามการตัดสินใจของตนเอง น้อยกว่าร้อยละ 50	4.08	4.40	4.72	มาก	0.64	สอดคล้อง
5.8	ผู้เรียนมีส่วนร่วมในการคิดค้น ผลิตและใช้สื่อการเรียนการสอน รวมทั้งการบำรุงรักษาสื่อการเรียนการสอน เกณฑ์การประเมิน	4.30	4.54	4.78	มากที่สุด	0.48	สอดคล้อง
5	ผู้เรียนมีส่วนร่วมในการคิดค้น ผลิตและใช้สื่อการเรียนการสอน รวมทั้งการบำรุงรักษาสื่อการเรียนการสอน	4.30	4.54	4.78	มากที่สุด	0.48	สอดคล้อง

ตารางที่ 19 (ต่อ)

ข้อ	รายการ	Q1	Mdn.	Q3	ความ ถูกต้อง เหมาะสม	IQR	ความ สอดคล้อง
4	ผู้เรียนมีส่วนร่วมในการบำรุงรักษาสื่อ การเรียนการสอน	4.21	4.49	4.77	มาก	0.56	สอดคล้อง
3	ผู้เรียนมีส่วนร่วมในการคิดค้น ผลิต และ ใช้สื่อการเรียนการสอน	4.21	4.49	4.77	มาก	0.56	สอดคล้อง
2	ผู้เรียนมีส่วนร่วมในการใช้สื่อการเรียน การสอน	4.21	4.49	4.77	มาก	0.56	สอดคล้อง
1	ผู้เรียนไม่มีส่วนร่วมในการคิดค้น ผลิตและ ใช้สื่อการเรียนการสอน รวมทั้ง การบำรุงรักษาสื่อการเรียนการสอน	4.14	4.42	4.70	มาก	0.56	สอดคล้อง
5.9	ใช้สื่อการเรียนการสอนที่หาง่าย ผลิตมาจาก วัสดุที่มีความหลากหลายในท้องถิ่น มีความเหมาะสม เกณฑ์การประเมิน	4.30	4.54	4.78	มากที่สุด	0.48	สอดคล้อง
5	ใช้สื่อการเรียนการสอนที่หาง่าย ผลิตมา จากวัสดุที่มีความหลากหลายในท้องถิ่น มีความเหมาะสม	4.30	4.54	4.78	มากที่สุด	0.48	สอดคล้อง
4	ใช้สื่อการเรียนการสอนที่หาง่าย ผลิตมา จากวัสดุในท้องถิ่น มีความเหมาะสม	4.30	4.54	4.78	มากที่สุด	0.48	สอดคล้อง
3	ใช้สื่อการเรียนการสอนที่หาง่าย เหมาะสม	4.21	4.49	4.77	มาก	0.56	สอดคล้อง
2	ใช้สื่อการเรียนการสอนที่หาง่าย	4.21	4.49	4.77	มาก	0.56	สอดคล้อง
1	ไม่ใช้สื่อการเรียนการสอน	4.08	4.40	4.72	มาก	0.64	สอดคล้อง
5.10	ประเมินผลการใช้สื่อและปรับปรุงสื่อ การเรียนการสอนให้เหมาะสมยิ่งขึ้น เกณฑ์การประเมิน	4.30	4.54	4.78	มากที่สุด	0.48	สอดคล้อง
5	ประเมินผลการใช้สื่อและปรับปรุงสื่อ การเรียนการสอนให้เหมาะสมยิ่งขึ้น มากกว่า 5 ครั้งต่อปี	3.99	4.32	4.64	มาก	0.65	สอดคล้อง

ตารางที่ 19 (ต่อ)

ข้อ	รายการ	Q1	Mdn.	Q3	ความ	IQR	ความ
					ถูกต้อง		สอดคล้อง
					เหมาะสม		
4	ประเมินผลการใช้สื่อและปรับปรุงสื่อการเรียนการสอนให้เหมาะสมยิ่งขึ้น จำนวน 4 ครั้งต่อปี	4.24	4.48	4.72	มาก	0.48	สอดคล้อง
3	ประเมินผลการใช้สื่อและปรับปรุงสื่อการเรียนการสอนให้เหมาะสมยิ่งขึ้น จำนวน 3 ครั้งต่อปี	4.24	4.48	4.72	มาก	0.48	สอดคล้อง
2	ประเมินผลการใช้สื่อและปรับปรุงสื่อการเรียนการสอนให้เหมาะสมยิ่งขึ้น จำนวน 2 ครั้งต่อปี	4.24	4.48	4.72	มาก	0.48	สอดคล้อง
1	ประเมินผลการใช้สื่อและปรับปรุงสื่อการเรียนการสอนให้เหมาะสมยิ่งขึ้น จำนวน 1 ครั้งต่อปี	4.08	4.40	4.72	มาก	0.64	สอดคล้อง
5.11	เผยแพร่การใช้สื่อการเรียนการสอนที่มีประสิทธิภาพ. เกณฑ์การประเมิน	4.30	4.54	4.78	มากที่สุด	0.48	สอดคล้อง
5	เผยแพร่การใช้สื่อการเรียนการสอน มากกว่า 5 ครั้งต่อปี	3.99	4.32	4.64	มาก	0.65	สอดคล้อง
4	เผยแพร่การใช้สื่อการเรียนการสอน จำนวน 4 ครั้งต่อปี	4.24	4.48	4.72	มาก	0.48	สอดคล้อง
3	เผยแพร่การใช้สื่อการเรียนการสอน จำนวน 3 ครั้งต่อปี	4.30	4.54	4.78	มากที่สุด	0.48	สอดคล้อง
2	เผยแพร่การใช้สื่อการเรียนการสอน จำนวน 2 ครั้งต่อปี	4.24	4.48	4.72	มาก	0.48	สอดคล้อง
1	เผยแพร่การใช้สื่อการเรียนการสอน จำนวน 1 ครั้งต่อปี	4.08	4.40	4.72	มาก	0.64	สอดคล้อง

จากตารางที่ 19 ผลการวิเคราะห์ความถูกต้องเหมาะสม พบว่า การพัฒนามาตรฐานการปฏิบัติของครู มาตรฐานที่ 5 พัฒนาสื่อการเรียนการสอนให้มีประสิทธิภาพ ที่พัฒนาขึ้น มีความถูกต้อง เหมาะสมอยู่ในระดับมากที่สุดและระดับมาก และทุกรายการ ผู้เชี่ยวชาญ

มีความคิดเห็นที่สอดคล้องกัน

ตารางที่ 20 ค่ามัธยฐาน (Median) และค่าพิสัยระหว่างควอไทล์ (Inter quartile range)

ผลการวิเคราะห์ความถูกต้องเหมาะสมของมาตรฐาน และความสอดคล้อง
ของความคิดเห็น มาตรฐานที่ 6 จัดกิจกรรมการเรียนการสอนให้ผู้เรียนรู้จักคิดวิเคราะห์
คิดสร้างสรรค์ โดยเน้นผลถาวรที่เกิดแก่ผู้เรียน

ข้อ	รายการ	Q1	Mdn.	Q3	ความ ถูกต้อง เหมาะสม	IQR	ความ สอดคล้อง
มาตรฐานที่ 6 จัดกิจกรรมการเรียนการสอน							
ให้ผู้เรียน รู้จักคิดวิเคราะห์							
คิดสร้างสรรค์ โดยเน้นผลถาวรที่เกิด							
แก่ผู้เรียน							
6.1	จัดกิจกรรมการเรียนการสอน โดยครู เป็นผู้บรรยาย เกณฑ์การประเมิน	4.21	4.49	4.77	มาก	0.56	สอดคล้อง
5	ครูจัดกิจกรรมการเรียนการสอน แบบบรรยาย ร้อยละ 25	4.30	4.54	4.78	มากที่สุด	0.48	สอดคล้อง
4	ครูจัดกิจกรรมการเรียนการสอน แบบบรรยาย ร้อยละ 50	4.30	4.54	4.78	มากที่สุด	0.48	สอดคล้อง
3	ครูจัดกิจกรรมการเรียนการสอน แบบบรรยาย ร้อยละ 60	4.30	4.54	4.78	มากที่สุด	0.48	สอดคล้อง
2	ครูจัดกิจกรรมการเรียนการสอน แบบบรรยาย ร้อยละ 80	4.30	4.54	4.78	มากที่สุด	0.48	สอดคล้อง
1	ครูจัดกิจกรรมการเรียนการสอน แบบบรรยาย ร้อยละ 100	4.21	4.49	4.77	มาก	0.56	สอดคล้อง
6.2	จัดกิจกรรมการเรียนการสอน โดยสาธิตให้ ผู้เรียนปฏิบัติตาม เกณฑ์การประเมิน	4.30	4.54	4.78	มากที่สุด	0.48	สอดคล้อง
5	จัดกิจกรรมการเรียนการสอน โดยสาธิต ให้ผู้เรียนปฏิบัติตาม มากกว่า 5 กิจกรรม ต่อปี	3.99	4.32	4.64	มาก	0.65	สอดคล้อง

ตารางที่ 20 (ต่อ)

ข้อ	รายการ	Q1	Mdn.	Q3	ความ ถูกต้อง เหมาะสม	IQR	ความ สอดคล้อง
4	จัดกิจกรรมการเรียนการสอน โดยสาธิต ให้ผู้เรียนปฏิบัติตาม จำนวน 4 กิจกรรม ต่อปี	4.24	4.48	4.72	มาก	0.48	สอดคล้อง
3	จัดกิจกรรมการเรียนการสอน โดยสาธิต ให้ผู้เรียนปฏิบัติตาม จำนวน 3 กิจกรรม ต่อปี	4.24	4.48	4.72	มาก	0.48	สอดคล้อง
2	จัดกิจกรรมการเรียนการสอน โดยสาธิต ให้ผู้เรียนปฏิบัติตาม จำนวน 2 กิจกรรม ต่อปี	4.24	4.48	4.72	มาก	0.48	สอดคล้อง
1	จัดกิจกรรมการเรียนการสอน โดยสาธิต ให้ผู้เรียนปฏิบัติตาม จำนวน 1 กิจกรรม ต่อปี	4.08	4.40	4.72	มาก	0.64	สอดคล้อง
6.3	จัดกิจกรรมการเรียนการสอน โดยให้ผู้เรียน ทำตามข้อกำหนด เกณฑ์การประเมิน	4.30	4.54	4.78	มากที่สุด	0.48	สอดคล้อง
5	จัดกิจกรรมการเรียนการสอน โดยให้ ผู้เรียนทำตามข้อกำหนด มากกว่า 5 กิจกรรมต่อปี	3.99	4.32	4.64	มาก	0.65	สอดคล้อง
4	จัดกิจกรรมการเรียนการสอน โดยให้ ผู้เรียนทำตามข้อกำหนด จำนวน 4 กิจกรรมต่อปี	4.24	4.48	4.72	มาก	0.48	สอดคล้อง
3	จัดกิจกรรมการเรียนการสอน โดยให้ ผู้เรียน ทำตามข้อกำหนด จำนวน 3 กิจกรรมต่อปี	4.24	4.48	4.72	มาก	0.48	สอดคล้อง
2	จัดกิจกรรมการเรียนการสอน โดยให้ ผู้เรียน ทำตามข้อกำหนด จำนวน 2 กิจกรรมต่อปี	4.24	4.48	4.72	มาก	0.48	สอดคล้อง
1	จัดกิจกรรมการเรียนการสอน โดยให้ ผู้เรียน ทำตามข้อกำหนด จำนวน 1 กิจกรรมต่อปี	4.08	4.40	4.72	มาก	0.64	สอดคล้อง

ตารางที่ 20 (ต่อ)

ข้อ	รายการ	Q1	Mdn.	Q3	ความ	IQR	ความ
					ถูกต้อง		สอดคล้อง
					เหมาะสม		
6.4	จัดกิจกรรมการเรียนการสอน โดยผู้สอน เป็นผู้ช่วยเหลือ แนะนำให้ผู้เรียนลงมือทำงานตามกระบวนการสร้างความคิดรวบยอด	4.30	4.54	4.78	มากที่สุด	0.48	สอดคล้อง
	เกณฑ์การประเมิน						
5	จัดกิจกรรมการเรียนการสอน โดยผู้สอน เป็นผู้ช่วยเหลือ แนะนำให้ผู้เรียนลงมือทำงานตามกระบวนการสร้างความคิดรวบยอด	4.30	4.54	4.78	มากที่สุด	0.48	สอดคล้อง
	เกณฑ์การประเมิน						
4	จัดกิจกรรมการเรียนการสอน โดยผู้สอน เป็นผู้ช่วยเหลือ แนะนำให้ผู้เรียนลงมือทำงาน	4.30	4.54	4.78	มากที่สุด	0.48	สอดคล้อง
	เกณฑ์การประเมิน						
3	จัดกิจกรรมการเรียนการสอน โดยผู้สอน เป็นผู้ช่วยเหลือ	4.30	4.54	4.78	มากที่สุด	0.48	สอดคล้อง
	เกณฑ์การประเมิน						
2	วางแผนจัดกิจกรรมการเรียนการสอน โดยผู้สอนเป็นผู้ช่วยเหลือ แนะนำให้ผู้เรียนลงมือทำงาน	4.30	4.54	4.78	มากที่สุด	0.48	สอดคล้อง
	เกณฑ์การประเมิน						
1	ไม่เคยจัดกิจกรรมการเรียนการสอน โดยผู้สอนเป็นผู้ช่วยเหลือ แนะนำให้ผู้เรียนลงมือทำงาน ตามกระบวนการสร้างความคิดรวบยอด	4.14	4.42	4.70	มาก	0.56	สอดคล้อง
	เกณฑ์การประเมิน						
6.5	จัดกิจกรรมการเรียนการสอน โดยให้ผู้เรียนค้นคว้าหาความรู้และสรุปความคิดรวบยอดได้ด้วยตนเอง	4.30	4.54	4.78	มากที่สุด	0.48	สอดคล้อง
	เกณฑ์การประเมิน						
5	จัดกิจกรรมการเรียนการสอน โดยให้ผู้เรียนค้นคว้าหาความรู้และสรุปความคิดรวบยอดได้ด้วยตนเอง ร้อยละ 80	4.30	4.54	4.78	มากที่สุด	0.48	สอดคล้อง
	เกณฑ์การประเมิน						

ตารางที่ 20 (ต่อ)

ข้อ	รายการ	Q1	Mdn.	Q3	ความ	IQR	ความ
					ถูกต้อง		สอดคล้อง
					เหมาะสม		
4	จัดกิจกรรมการเรียนการสอน โดยให้ผู้เรียนค้นคว้าหาความรู้และสรุปความคิดรวบยอดได้ด้วยตนเอง ร้อยละ 75	4.30	4.54	4.78	มากที่สุด	0.48	สอดคล้อง
3	จัดกิจกรรมการเรียนการสอน โดยให้ผู้เรียนค้นคว้าหาความรู้และสรุปความคิดรวบยอด ได้ด้วยตนเอง ร้อยละ 60	4.24	4.48	4.72	มาก	0.48	สอดคล้อง
2	จัดกิจกรรมการเรียนการสอน โดยให้ผู้เรียนค้นคว้าหาความรู้และสรุปความคิดรวบยอดได้ด้วยตนเอง ร้อยละ 50	4.24	4.48	4.72	มาก	0.48	สอดคล้อง
1	จัดกิจกรรมการเรียนการสอน โดยให้ผู้เรียนค้นคว้าหาความรู้และสรุปความคิดรวบยอดได้ด้วยตนเอง น้อยกว่าร้อยละ 40	4.08	4.40	4.72	มาก	0.64	สอดคล้อง
6.6	กระตุ้นให้ผู้เรียนค้นคว้าหาความรู้และพัฒนาความรู้ให้สมบูรณ์ยิ่งขึ้น โดยการใช้สถานการณ์อย่างหลากหลาย เกณฑ์การประเมิน	4.30	4.54	4.78	มากที่สุด	0.48	สอดคล้อง
5	กระตุ้นให้ผู้เรียนค้นคว้าหาความรู้และพัฒนาความรู้ให้สมบูรณ์ยิ่งขึ้น โดยการใช้สถานการณ์อย่างหลากหลาย	4.30	4.54	4.78	มากที่สุด	0.48	สอดคล้อง
4	กระตุ้นให้ผู้เรียนค้นคว้าหาความรู้และพัฒนาความรู้ให้สมบูรณ์ยิ่งขึ้น โดยการใช้สถานการณ์ต่าง ๆ	4.21	4.49	4.77	มาก	0.56	สอดคล้อง
3	กระตุ้นให้ผู้เรียนค้นคว้าหาความรู้และพัฒนาความรู้ให้สมบูรณ์ยิ่งขึ้น	4.21	4.49	4.77	มาก	0.56	สอดคล้อง
2	กระตุ้นให้ผู้เรียนค้นคว้าหาความรู้และพัฒนาความรู้	4.21	4.49	4.77	มาก	0.56	สอดคล้อง
1	ไม่มีการกระตุ้นให้ผู้เรียนค้นคว้าหาความรู้และพัฒนาความรู้	4.08	4.40	4.72	มาก	0.64	สอดคล้อง

ตารางที่ 20 (ต่อ)

ข้อ	รายการ	Q1	Mdn.	Q3	ความ ถูกต้อง เหมาะสม	IQR	ความ สอดคล้อง
6.7	ผู้เรียนเลือกและปฏิบัติงานตามความสามารถ ของผู้เรียน เกณฑ์การประเมิน	4.24	4.48	4.72	มาก	0.48	สอดคล้อง
5	ผู้เรียนเลือกและปฏิบัติงานตาม ความสามารถของผู้เรียน มากกว่า ร้อยละ 90	4.24	4.48	4.72	มาก	0.48	สอดคล้อง
4	ผู้เรียนเลือกและปฏิบัติงานตาม ความสามารถของผู้เรียน ร้อยละ 80	4.24	4.48	4.72	มาก	0.48	สอดคล้อง
3	ผู้เรียนเลือกและปฏิบัติงานตาม ความสามารถของผู้เรียน ร้อยละ 70	4.21	4.49	4.77	มาก	0.56	สอดคล้อง
2	ผู้เรียนเลือกและปฏิบัติงานตาม ความสามารถ ของผู้เรียน ร้อยละ 60	4.21	4.49	4.77	มาก	0.56	สอดคล้อง
1	ผู้เรียนเลือกและปฏิบัติงานตาม ความสามารถของผู้เรียน น้อยกว่า ร้อยละ 50	4.21	4.49	4.77	มาก	0.56	สอดคล้อง
6.8	ผู้เรียนประเมินตนเอง ปรับปรุงตนเองและ กำหนดเป้าหมายการเรียนรู้ในขั้นต่อไป ด้วยตนเอง เกณฑ์การประเมิน	4.30	4.54	4.78	มากที่สุด	0.48	สอดคล้อง
5	ผู้เรียนประเมินตนเอง ปรับปรุงตนเองและ กำหนดเป้าหมายการเรียนรู้ในขั้นต่อไป ด้วยตนเอง มากกว่าร้อยละ 90	4.30	4.54	4.78	มากที่สุด	0.48	สอดคล้อง
4	ผู้เรียนประเมินตนเอง ปรับปรุงตนเองและ กำหนดเป้าหมายการเรียนรู้ในขั้นต่อไป ด้วยตนเอง ร้อยละ 80	4.30	4.54	4.78	มากที่สุด	0.48	สอดคล้อง
3	ผู้เรียนประเมินตนเอง ปรับปรุงตนเองและ กำหนดเป้าหมายการเรียนรู้ในขั้นต่อไป ด้วยตนเอง ร้อยละ 70	4.24	4.48	4.72	มาก	0.48	สอดคล้อง

ตารางที่ 20 (ต่อ)

ข้อ	รายการ	Q1	Mdn.	Q3	ความ	IQR	ความ
					ถูกต้อง		สอดคล้อง
					เหมาะสม		
2	ผู้เรียนประเมินตนเอง ปรับปรุงตนเองและกำหนดเป้าหมายการเรียนรู้ในขั้นต่อไปด้วยตนเอง ร้อยละ 60	4.24	4.48	4.72	มาก	0.48	สอดคล้อง
1	ผู้เรียนประเมินตนเอง ปรับปรุงตนเองและกำหนดเป้าหมายการเรียนรู้ในขั้นต่อไปด้วยตนเอง น้อยกว่าร้อยละ 50	4.14	4.42	4.70	มาก	0.56	สอดคล้อง
6.9	จัดกิจกรรมการเรียนการสอนที่มุ่งเน้นกระบวนการ มุ่งสร้างนิสัยในการปฏิบัติจนเป็นบุคลิกภาพถาวรคิดตัวผู้เรียนตลอดไป. เกณฑ์การประเมิน	4.30	4.54	4.78	มากที่สุด	0.48	สอดคล้อง
5	จัดกิจกรรมการเรียนการสอนที่มุ่งเน้นกระบวนการ มุ่งสร้างนิสัยในการปฏิบัติจนเป็นบุคลิกภาพถาวร คิดตัวผู้เรียนตลอดไป	4.30	4.54	4.78	มากที่สุด	0.48	สอดคล้อง
4	จัดกิจกรรมการเรียนการสอนที่มุ่งเน้นกระบวนการ มุ่งสร้างนิสัยในการปฏิบัติจนเป็นบุคลิกภาพถาวร	4.24	4.48	4.72	มาก	0.48	สอดคล้อง
3	จัดกิจกรรมการเรียนการสอนที่มุ่งเน้นกระบวนการ มุ่งสร้างนิสัยในการปฏิบัติ	4.24	4.48	4.72	มาก	0.48	สอดคล้อง
2	จัดกิจกรรมการเรียนการสอนที่มุ่งเน้นกระบวนการ	4.24	4.48	4.72	มาก	0.48	สอดคล้อง
1	ไม่เคยจัดกิจกรรมการเรียนการสอนที่มุ่งเน้น กระบวนการ มุ่งสร้างนิสัยในการปฏิบัติจนเป็นบุคลิกภาพถาวรคิดตัวผู้เรียน ตลอดไป	4.08	4.40	4.72	มาก	0.64	สอดคล้อง
6.10	ครูทำหน้าที่หรือแสดงบทบาทในฐานะผู้อำนวยความสะดวกไม่ใช่ผู้สอนหรือผู้บอกเกณฑ์การประเมิน	4.30	4.54	4.78	มากที่สุด	0.48	สอดคล้อง

ตารางที่ 20 (ต่อ)

ข้อ	รายการ	Q1	Mdn.	Q3	ความ	IQR	ความ
					ถูกต้อง		สอดคล้อง
					เหมาะสม		
5	ครูทำหน้าที่หรือแสดงบทบาทในฐานะ ผู้อำนวยการความสะดวกไม่ใช่ผู้สอนหรือ ผู้บอก มากกว่าร้อยละ 90	4.24	4.48	4.72	มาก	0.48	สอดคล้อง
4	ครูทำหน้าที่หรือแสดงบทบาทในฐานะ ผู้อำนวยการความสะดวกไม่ใช่ผู้สอนหรือ ผู้บอก ร้อยละ 80	4.24	4.48	4.72	มาก	0.48	สอดคล้อง
3	ครูทำหน้าที่หรือแสดงบทบาทในฐานะ ผู้อำนวยการความสะดวกไม่ใช่ผู้สอนหรือ ผู้บอก ร้อยละ 70	4.24	4.48	4.72	มาก	0.48	สอดคล้อง
2	ครูทำหน้าที่หรือแสดงบทบาทในฐานะ ผู้อำนวยการความสะดวกไม่ใช่ผู้สอนหรือ ผู้บอก ร้อยละ 60	4.21	4.49	4.77	มาก	0.56	สอดคล้อง
1	ครูทำหน้าที่หรือแสดงบทบาทในฐานะ ผู้อำนวยการความสะดวกไม่ใช่ผู้สอนหรือ ผู้บอก น้อยกว่าร้อยละ 50	4.08	4.40	4.72	มาก	0.64	สอดคล้อง

จากตารางที่ 20 ผลการวิเคราะห์ความถูกต้องเหมาะสม พบว่า การพัฒนามาตรฐาน
การปฏิบัติของครู มาตรฐานที่ 6 จัดกิจกรรมการเรียนการสอนให้ผู้เรียนรู้จักวิเคราะห์
คิดสร้างสรรค์ โดยเน้นผลถาวรที่เกิดแก่ผู้เรียนที่พัฒนาขึ้นมีความถูกต้อง เหมาะสมอยู่ในระดับ
มากที่สุด และระดับมาก และทุกรายการ ผู้เชี่ยวชาญมีความคิดเห็นที่สอดคล้องกัน

ตารางที่ 21 ค่ามัธยฐาน (Median) และค่าพิสัยระหว่างควอไทล์ (Inter quartile range) ผลการวิเคราะห์ความถูกต้องเหมาะสมของมาตรฐาน และความสอดคล้องของความคิดเห็น มาตรฐานที่ 7 รายงานผลการพัฒนาคุณภาพของผู้เรียน ได้อย่างมีระบบ

ข้อ	รายการ	Q1	Mdn.	Q3	ความ ถูกต้อง เหมาะสม	IQR	ความ สอดคล้อง
มาตรฐานที่ 7 รายงานผลการพัฒนาคุณภาพของ ผู้เรียนได้อย่างมีระบบ							
7.1	รายงานข้อมูลสภาพปัญหา ความต้องการและเป้าหมายในการพัฒนาผู้เรียนที่เป็นภาพรวม กลุ่มใหญ่หรือผู้เรียนในชั้นเรียน เกณฑ์การประเมิน	4.30	4.54	4.78	มากที่สุด	0.48	สอดคล้อง
5	รายงานข้อมูลสภาพปัญหา ความต้องการและเป้าหมายในการพัฒนาผู้เรียนที่เป็นภาพรวมกลุ่มใหญ่หรือผู้เรียนในชั้นเรียน มากกว่า 4 ครั้งต่อปี	4.14	4.42	4.70	มาก	0.56	สอดคล้อง
4	รายงานข้อมูลสภาพปัญหา ความต้องการและเป้าหมายในการพัฒนาผู้เรียนที่เป็นภาพรวม กลุ่มใหญ่หรือผู้เรียนในชั้นเรียน จำนวน 3 ครั้งต่อปี	4.24	4.48	3.72	มาก	0.48	สอดคล้อง
3	รายงานข้อมูลสภาพปัญหา ความต้องการและเป้าหมายในการพัฒนาผู้เรียนที่เป็นภาพรวม กลุ่มใหญ่หรือผู้เรียนในชั้นเรียน จำนวน 2 ครั้งต่อปี	4.24	4.48	4.72	มาก	0.48	สอดคล้อง
2	รายงานข้อมูลสภาพปัญหา ความต้องการและเป้าหมายในการพัฒนาผู้เรียนที่เป็นภาพรวม กลุ่มใหญ่หรือผู้เรียนในชั้นเรียน จำนวน 1 ครั้งต่อปี	4.24	4.48	4.72	มาก	0.48	สอดคล้อง
1	ไม่เลยรายงานข้อมูลสภาพปัญหา ความต้องการ และเป้าหมายในการพัฒนาผู้เรียนที่เป็นภาพรวม กลุ่มใหญ่หรือผู้เรียน ในชั้นเรียน	4.14	4.42	4.70	มาก	0.56	สอดคล้อง

ตารางที่ 21 (ต่อ)

ข้อ	รายการ	Q1	Mdn.	Q3	ความ ถูกต้อง เหมาะสม	IQR	ความ สอดคล้อง
7.2	ใช้เทคนิควิธีการ หรือนวัตกรรมที่นำเสนอที่เป็นแบบเดียวกันทั้งชั้นเรียน เกณฑ์การประเมิน	4.30	4.54	4.78	มากที่สุด	0.48	สอดคล้อง
5	ใช้เทคนิควิธีการ หรือนวัตกรรมที่นำเสนอที่เป็นแบบเดียวกันทั้งชั้นเรียน มากกว่า 5 ครั้งต่อปี	3.66	4.27	4.63	มาก	0.92	สอดคล้อง
4	ใช้เทคนิควิธีการ หรือนวัตกรรมที่นำเสนอที่เป็นแบบเดียวกันทั้งชั้นเรียน จำนวน 4 ครั้งต่อปี	4.21	4.49	4.77	มาก	0.56	สอดคล้อง
3	ใช้เทคนิควิธีการ หรือนวัตกรรมที่นำเสนอที่เป็นแบบเดียวกันทั้งชั้นเรียน จำนวน 3 ครั้งต่อปี	4.21	4.49	4.77	มาก	0.56	สอดคล้อง
2	ใช้เทคนิควิธีการ หรือนวัตกรรมที่นำเสนอที่เป็นแบบเดียวกันทั้งชั้นเรียน จำนวน 2 ครั้งต่อปี	4.21	4.49	4.77	มาก	0.56	สอดคล้อง
1	ใช้เทคนิควิธีการ หรือนวัตกรรมที่นำเสนอที่เป็นแบบเดียวกันทั้งชั้นเรียน จำนวน 1 ครั้งต่อปี	4.21	4.49	4.77	มาก	0.56	สอดคล้อง
7.3	รายงานผลการใช้เทคนิค วิธีการ หรือนวัตกรรมในการพัฒนาผู้เรียนในภาพรวมของการพัฒนาผู้เรียนทั้งชั้นเรียน. เกณฑ์การประเมิน	4.24	4.48	4.72	มาก	0.48	สอดคล้อง
5	รายงานผลการใช้เทคนิค วิธีการ หรือนวัตกรรมในการพัฒนาผู้เรียนในภาพรวมของการพัฒนา ผู้เรียนทั้งชั้นเรียน มากกว่า 5 ครั้งต่อปี	3.99	4.32	4.64	มาก	0.65	สอดคล้อง

ตารางที่ 21 (ต่อ)

ข้อ	รายการ	Q1	Mdn.	Q3	ความ	IQR	ความ
					ถูกต้อง		สอดคล้อง
					เหมาะสม		
4	รายงานผลการใช้เทคนิค วิธีการ หรือนวัตกรรมในการพัฒนาผู้เรียนในภาพรวมของการพัฒนา ผู้เรียนทั้งชั้นเรียน จำนวน 4 ครั้งต่อปี	4.24	4.48	4.72	มาก	0.48	สอดคล้อง
3	รายงานผลการใช้เทคนิค วิธีการ หรือนวัตกรรมในการพัฒนาผู้เรียนในภาพรวมของการพัฒนา ผู้เรียนทั้งชั้นเรียน จำนวน 3 ครั้งต่อปี	4.24	4.48	4.72	มาก	0.48	สอดคล้อง
2	รายงานผลการใช้เทคนิค วิธีการ หรือนวัตกรรม ในการพัฒนาผู้เรียนในภาพรวมของการพัฒนาผู้เรียนทั้งชั้นเรียน จำนวน 2 ครั้งต่อปี	4.24	4.48	4.72	มาก	0.48	สอดคล้อง
1	รายงานผลการใช้เทคนิค วิธีการ หรือนวัตกรรมในการพัฒนาผู้เรียนในภาพรวมของการพัฒนาผู้เรียนทั้งชั้นเรียน จำนวน 1 ครั้งต่อปี	4.21	4.49	4.77	มาก	0.56	สอดคล้อง
7.4	เสนอแนะวิธีการปฏิบัติใหม่ ๆ ต่อผู้เรียนเหมือนกันทั้งชั้นเรียน. เกณฑ์การประเมิน	4.24	4.48	4.72	มาก	0.48	สอดคล้อง
5	เสนอแนะวิธีการปฏิบัติใหม่ ๆ ต่อผู้เรียนเหมือนกันทั้งชั้นเรียน มากกว่า 5 ครั้งต่อปี	3.66	4.27	4.63	มาก	0.97	สอดคล้อง
4	เสนอแนะวิธีการปฏิบัติใหม่ ๆ ต่อผู้เรียนเหมือนกันทั้งชั้นเรียน จำนวน 4 ครั้งต่อปี	4.21	4.49	4.77	มาก	0.56	สอดคล้อง
3	เสนอแนะวิธีการปฏิบัติใหม่ ๆ ต่อผู้เรียนเหมือนกันทั้งชั้นเรียน จำนวน 3 ครั้งต่อปี	4.21	4.49	4.77	มาก	0.56	สอดคล้อง
2	เสนอแนะวิธีการปฏิบัติใหม่ ๆ ต่อผู้เรียนเหมือนกันทั้งชั้นเรียน จำนวน 2 ครั้งต่อปี	4.21	4.49	4.77	มาก	0.56	สอดคล้อง

ตารางที่ 21 (ต่อ)

ข้อ	รายการ	Q1	Mdn.	Q3	ความ	IQR	ความ
					ถูกต้อง		สอดคล้อง
					เหมาะสม		
1	เสนอแนะวิธีการปฏิบัติใหม่ ๆ ต่อผู้เรียน เหมือนกันทั้งชั้นเรียน จำนวน 1 ครั้งต่อปี	4.08	4.40	4.72	มาก	0.64	สอดคล้อง
7.5	รายงานข้อมูลสภาพปัญหา ความต้องการ และเป้าหมายของการพัฒนาผู้เรียนที่จำแนก เป็นกลุ่มเก่ง กลุ่มปานกลาง กลุ่มอ่อน หรือ กลุ่มเฉพาะอย่างอื่น ๆ เกณฑ์การประเมิน	4.30	4.54	4.78	มากที่สุด	0.48	สอดคล้อง
5	รายงานข้อมูลสภาพปัญหา ความต้องการ และเป้าหมายของการพัฒนาผู้เรียนที่ จำแนกเป็นกลุ่มเก่ง กลุ่มปานกลาง กลุ่มอ่อน หรือกลุ่มเฉพาะอย่างอื่น ๆ ทุกสิ้นเดือน	4.30	4.54	4.78	มากที่สุด	0.48	สอดคล้อง
4	รายงานข้อมูลสภาพปัญหา ความต้องการ และเป้าหมายของการพัฒนาผู้เรียนที่ จำแนกเป็นกลุ่มเก่ง กลุ่มปานกลาง กลุ่มอ่อน หรือกลุ่มเฉพาะอย่างอื่น ๆ ภาคเรียนละ 2 ครั้ง	4.30	4.54	4.78	มากที่สุด	0.48	สอดคล้อง
3	รายงานข้อมูลสภาพปัญหา ความต้องการ และเป้าหมายของการพัฒนาผู้เรียนที่ จำแนกเป็นกลุ่มเก่ง กลุ่มปานกลาง กลุ่มอ่อน หรือกลุ่มเฉพาะอย่างอื่น ๆ ภาคเรียนละครั้ง	4.24	4.48	4.72	มาก	0.48	สอดคล้อง
2	รายงานข้อมูลสภาพปัญหา ความต้องการ และเป้าหมายของการพัฒนาผู้เรียนที่ จำแนกเป็นกลุ่มเก่ง กลุ่มปานกลาง กลุ่มอ่อนหรือกลุ่มเฉพาะอย่างอื่น ๆ สิ้นปีการศึกษา	4.24	4.48	4.72	มาก	0.48	สอดคล้อง
1	ไม่รายงานข้อมูลสภาพปัญหา ความต้องการ และเป้าหมายของการพัฒนา ผู้เรียน	4.14	4.42	4.70	มาก	0.56	สอดคล้อง

ตารางที่ 21 (ต่อ)

ข้อ	รายการ	Q1	Mdn.	Q3	ความ ถูกต้อง เหมาะสม	IQR	ความ สอดคล้อง
7.6	ใช้เทคนิควิธีการ หรือนวัตกรรมที่นำเสนอ ในการพัฒนาผู้เรียน สมองตอบสนองสภาพของ ผู้เรียนรายกลุ่ม เกณฑ์การประเมิน	4.24	4.48	4.72	มาก	0.48	สอดคล้อง
5	ใช้เทคนิควิธีการ หรือนวัตกรรมที่นำเสนอ ในการพัฒนาผู้เรียน สมองตอบสนองสภาพ ของผู้เรียนรายกลุ่ม มากกว่า 5 ครั้งต่อปี	3.99	4.32	4.64	มาก	0.65	สอดคล้อง
4	ใช้เทคนิควิธีการ หรือนวัตกรรมที่นำเสนอ ในการพัฒนาผู้เรียน สมองตอบสนองสภาพ ของผู้เรียนรายกลุ่ม จำนวน 4 ครั้งต่อปี	4.24	4.48	4.72	มาก	0.48	สอดคล้อง
3	ใช้เทคนิควิธีการ หรือนวัตกรรมที่นำเสนอ ในการพัฒนาผู้เรียน สมองตอบสนองสภาพ ของผู้เรียนรายกลุ่ม จำนวน 3 ครั้งต่อปี	4.24	4.48	4.72	มาก	0.48	สอดคล้อง
2	ใช้เทคนิควิธีการ หรือนวัตกรรมที่นำเสนอ ในการพัฒนาผู้เรียน สมองตอบสนองสภาพ ของผู้เรียนรายกลุ่ม จำนวน 2 ครั้งต่อปี	4.24	4.48	4.72	มาก	0.48	สอดคล้อง
1	ใช้เทคนิควิธีการ หรือนวัตกรรมที่นำเสนอ ในการพัฒนาผู้เรียน สมองตอบสนองสภาพ ของผู้เรียนรายกลุ่ม จำนวน 1 ครั้งต่อปี	4.08	4.40	4.72	มาก	0.64	สอดคล้อง
7.7	รายงานผลการใช้เทคนิควิธีการ หรือ นวัตกรรมที่แสดงถึงพัฒนาการของผู้เรียน เป็นรายกลุ่ม เกณฑ์การประเมิน	4.30	4.54	4.78	มากที่สุด	0.48	สอดคล้อง
5	รายงานผลการใช้เทคนิควิธีการหรือ นวัตกรรมที่แสดงถึงพัฒนาการของผู้เรียน เป็นรายกลุ่ม มากกว่า 5 ครั้งต่อปี	3.99	4.32	4.64	มาก	0.65	สอดคล้อง
4	รายงานผลการใช้เทคนิควิธีการ หรือ นวัตกรรมที่แสดงถึงพัฒนาการของผู้เรียน เป็นรายกลุ่ม จำนวน 4 ครั้งต่อปี	4.24	4.48	4.72	มาก	0.48	สอดคล้อง

ตารางที่ 21 (ต่อ)

ข้อ	รายการ	Q1	Mdn.	Q3	ความ ถูกต้อง เหมาะสม	IQR	ความ สอดคล้อง
3	รายงานผลการใช้เทคนิควิธีการ หรือนวัตกรรมที่แสดงถึงพัฒนาการของผู้เรียนเป็นรายกลุ่ม จำนวน 3 ครั้งต่อปี	4.24	4.48	4.72	มาก	0.48	สอดคล้อง
2	รายงานผลการใช้เทคนิควิธีการ หรือนวัตกรรมที่แสดงถึงพัฒนาการของผู้เรียนเป็นรายกลุ่ม จำนวน 2 ครั้งต่อปี	4.24	4.48	4.72	มาก	0.48	สอดคล้อง
1	รายงานผลการใช้เทคนิควิธีการ หรือนวัตกรรมที่แสดงถึงพัฒนาการของผู้เรียนเป็นรายกลุ่ม จำนวน 1 ครั้งต่อปี	4.08	4.40	4.72	มาก	0.64	สอดคล้อง
7.8	ชี้แจงข้อเสนอแนะในการพัฒนาผู้เรียนที่สอดคล้องต่อการพัฒนาผู้เรียนในแต่ละระดับชั้นเรียน เกณฑ์การประเมิน	4.30	4.54	4.78	มากที่สุด	0.48	สอดคล้อง
5	ชี้แจงข้อเสนอแนะในการพัฒนาผู้เรียนที่สอดคล้องต่อการพัฒนาผู้เรียนในแต่ละระดับชั้นเรียน มากกว่า 5 ครั้งต่อปี	3.99	4.32	4.64	มาก	0.65	สอดคล้อง
4	ชี้แจงข้อเสนอแนะในการพัฒนาผู้เรียนที่สอดคล้องต่อการพัฒนาผู้เรียนในแต่ละระดับชั้นเรียน จำนวน 4 ครั้งต่อปี	4.24	4.48	4.72	มาก	0.48	สอดคล้อง
3	ชี้แจงข้อเสนอแนะในการพัฒนาผู้เรียนที่สอดคล้องต่อการพัฒนาผู้เรียนในแต่ละระดับชั้นเรียน จำนวน 3 ครั้งต่อปี	4.21	4.49	4.77	มาก	0.56	สอดคล้อง
2	ชี้แจงข้อเสนอแนะในการพัฒนาผู้เรียนที่สอดคล้องต่อการพัฒนาผู้เรียนในแต่ละระดับชั้นเรียน จำนวน 2 ครั้งต่อปี	4.14	4.42	4.70	มาก	0.56	สอดคล้อง
1	ชี้แจงข้อเสนอแนะในการพัฒนาผู้เรียนที่สอดคล้องต่อการพัฒนาผู้เรียนในแต่ละระดับชั้นเรียน จำนวน 1 ครั้งต่อปี	3.66	4.27	4.63	มาก	0.97	สอดคล้อง

ตารางที่ 21 (ต่อ)

ข้อ	รายการ	Q1	Mdn.	Q3	ความ	IQR	ความ
					ถูกต้อง		สอดคล้อง
					เหมาะสม		
7.9	รายงานข้อมูลสภาพปัญหา ความต้องการ และเป้าหมายในการพัฒนาผู้เรียนที่จำแนกเป็นรายบุคคล เกณฑ์การประเมิน	4.30	4.54	4.78	มากที่สุด	0.48	สอดคล้อง
5	รายงานข้อมูลสภาพปัญหา ความต้องการ และเป้าหมายในการพัฒนาผู้เรียนที่จำแนกเป็นรายบุคคล มากกว่า 5 ครั้งต่อปี	3.99	4.32	4.64	มาก	0.65	สอดคล้อง
4	รายงานข้อมูลสภาพปัญหา ความต้องการ และเป้าหมายในการพัฒนาผู้เรียนที่จำแนกเป็นรายบุคคล จำนวน 4 ครั้งต่อปี	4.24	4.48	4.72	มาก	0.48	สอดคล้อง
3	รายงานข้อมูลสภาพปัญหา ความต้องการ และเป้าหมายในการพัฒนาผู้เรียนที่จำแนกเป็นรายบุคคล จำนวน 3 ครั้งต่อปี	4.21	4.49	4.77	มาก	0.56	สอดคล้อง
2	รายงานข้อมูลสภาพปัญหา ความต้องการ และเป้าหมายในการพัฒนาผู้เรียนที่จำแนกเป็นรายบุคคล จำนวน 2 ครั้งต่อปี	4.21	4.49	4.77	มาก	0.56	สอดคล้อง
1	รายงานข้อมูลสภาพปัญหา ความ และเป้าหมายในการพัฒนาผู้เรียนที่จำแนกเป็นรายบุคคล จำนวน 1 ครั้งต่อปี	4.00	4.32	4.64	มาก	0.64	สอดคล้อง
7.10	ใช้เทคนิค วิธีการและนวัตกรรมที่นำเสนอ ในการพัฒนาผู้เรียนเพื่อสนองตอบต่อสภาพ ความแตกต่าง ความสนใจและความต้องการ ของผู้เรียนเป็นรายบุคคล เกณฑ์การประเมิน	4.3	4.54	4.78	มากที่สุด	0.48	สอดคล้อง
5	ใช้เทคนิค วิธีการและนวัตกรรมที่นำเสนอ ในการพัฒนาผู้เรียนเพื่อสนองตอบต่อ สภาพความแตกต่างความสนใจและ ความต้องการของผู้เรียนเป็นรายบุคคล มากกว่า 5 ครั้งต่อปี	3.9	4.32	4.64	มาก	0.65	สอดคล้อง

ตารางที่ 21 (ต่อ)

ข้อ	รายการ	Q1	Mdn.	Q3	ความ ถูกต้อง เหมาะสม	IQR	ความ สอดคล้อง
4	ใช้เทคนิค วิธีการและนวัตกรรมที่นำเสนอ ในการพัฒนาผู้เรียนเพื่อสนองตอบต่อ สภาพความแตกต่าง ความสนใจและ ความต้องการของผู้เรียนเป็นรายบุคคล จำนวน 4 ครั้งต่อปี	4.21	4.49	4.77	มาก	0.56	สอดคล้อง
3	ใช้เทคนิค วิธีการและนวัตกรรมที่นำเสนอ ในการพัฒนาผู้เรียนเพื่อสนองตอบต่อ สภาพความแตกต่าง ความสนใจและ ความต้องการของผู้เรียนเป็นรายบุคคล จำนวน 3 ครั้งต่อปี	4.21	4.49	4.77	มาก	0.56	สอดคล้อง
2	ใช้เทคนิค วิธีการและนวัตกรรมที่นำเสนอ ในการพัฒนาผู้เรียนเพื่อสนองตอบต่อ สภาพความแตกต่าง ความสนใจและ ความต้องการของผู้เรียนเป็นรายบุคคล จำนวน 2 ครั้งต่อปี	4.21	4.49	4.77	มาก	0.56	สอดคล้อง
1	ใช้เทคนิค วิธีการและนวัตกรรมที่นำเสนอ ในการพัฒนาผู้เรียนเพื่อสนองตอบต่อ สภาพความแตกต่าง ความสนใจและ ความต้องการของผู้เรียนเป็นรายบุคคล จำนวน 1 ครั้งต่อปี	4.08	4.40	4.72	มาก	0.64	สอดคล้อง
7.11	รายงานผลการใช้เทคนิค วิธีการ หรือ นวัตกรรมที่แสดงถึงพัฒนาการของผู้เรียน เป็นรายบุคคล เกณฑ์การประเมิน	4.30	4.54	4.78	มากที่สุด	0.48	สอดคล้อง
5	รายงานผลการใช้เทคนิค วิธีการ หรือ นวัตกรรมที่แสดงถึงพัฒนาการของผู้เรียน เป็นรายบุคคล มากกว่า 5 ครั้งต่อปี	3.99	4.32	4.64	มาก	0.65	สอดคล้อง
4	รายงานผลการใช้เทคนิค วิธีการ หรือ นวัตกรรมที่แสดงถึงพัฒนาการของผู้เรียน เป็นรายบุคคล จำนวน 4 ครั้งต่อปี	4.24	4.48	4.72	มาก	0.48	สอดคล้อง

ตารางที่ 21 (ต่อ)

ข้อ	รายการ	Q1	Mdn.	Q3	ความ	IQR	ความ
					ถูกต้อง		สอดคล้อง
					เหมาะสม		
3	รายงานผลการใช้เทคนิค วิธีการ หรือนวัตกรรมที่แสดงถึงพัฒนาการของผู้เรียนเป็นรายบุคคล จำนวน 3 ครั้งต่อปี	4.21	4.49	4.77	มาก	0.56	สอดคล้อง
2	รายงานผลการใช้เทคนิค วิธีการ หรือนวัตกรรมที่แสดงถึงพัฒนาการของผู้เรียนเป็นรายบุคคล จำนวน 2 ครั้งต่อปี	4.21	4.49	4.77	มาก	0.56	สอดคล้อง
1	รายงานผลการใช้เทคนิค วิธีการ หรือนวัตกรรมที่แสดงถึงพัฒนาการของผู้เรียนเป็นรายบุคคล จำนวน 1 ครั้งต่อปี	4.00	4.32	4.64	มาก	0.64	สอดคล้อง
7.12	ใช้ข้อมูลในการพัฒนาผู้เรียนเป็นรายบุคคลเกณฑ์การประเมิน	4.30	4.54	4.78	มากที่สุด	0.48	สอดคล้อง
5	ใช้ข้อมูลในการพัฒนาผู้เรียนเป็นรายบุคคล ร้อยละ 80	4.30	4.54	4.78	มากที่สุด	0.48	สอดคล้อง
4	ใช้ข้อมูลในการพัฒนาผู้เรียนเป็นรายบุคคล ร้อยละ 75	4.30	4.54	4.78	มากที่สุด	0.48	สอดคล้อง
3	ใช้ข้อมูลในการพัฒนาผู้เรียนเป็นรายบุคคล ร้อยละ 60	4.30	4.54	4.78	มากที่สุด	0.48	สอดคล้อง
2	ใช้ข้อมูลในการพัฒนาผู้เรียนเป็นรายบุคคล ร้อยละ 50	4.24	4.48	4.72	มาก	0.48	สอดคล้อง
1	ใช้ข้อมูลในการพัฒนาผู้เรียนเป็นรายบุคคล น้อยกว่า ร้อยละ 40	4.14	4.42	4.70	มาก	0.56	สอดคล้อง

จากตารางที่ 21 ผลการวิเคราะห์ความถูกต้องเหมาะสม พบว่า การพัฒนามาตรฐานการปฏิบัติของครู มาตรฐานที่ 7 รายงานผลการพัฒนาคุณภาพของผู้เรียน ได้อย่างมีระบบที่พัฒนาขึ้นมีความถูกต้อง เหมาะสมอยู่ในระดับมากที่สุดและระดับมาก และทุกรายการผู้เชี่ยวชาญมีความคิดเห็นที่สอดคล้องกัน

ตารางที่ 22 ค่ามัธยฐาน (Median) และค่าพิสัยระหว่างควอไทล์ (Inter quartile range)
ผลการวิเคราะห์ความถูกต้องเหมาะสมของมาตรฐาน และความสอดคล้อง
ของความคิดเห็น มาตรฐานที่ 8 ปฏิบัติตนเป็นแบบอย่างที่ดีแก่ผู้เรียน

ข้อ	รายการ	Q1	Mdn.	Q3	ความ ถูกต้อง เหมาะสม	IQR	ความ สอดคล้อง
มาตรฐานที่ 8 ปฏิบัติตนเป็นแบบอย่างที่ดีแก่ผู้เรียน							
8.1	แต่งกายสะอาด สุภาพ เรียบร้อย เหมาะสมกับ กาลเทศะ เกณฑ์การประเมิน	4.30	4.54	4.78	มากที่สุด	0.48	สอดคล้อง
5	แต่งกายสะอาด สุภาพ เรียบร้อย เหมาะสม กับกาลเทศะทุกวัน (5 วันต่อสัปดาห์)	4.30	4.54	4.78	มากที่สุด	0.48	สอดคล้อง
4	แต่งกายสะอาด สุภาพ เรียบร้อย เหมาะสม กับกาลเทศะบ่อย ๆ (4 วันต่อสัปดาห์)	4.30	4.54	4.78	มากที่สุด	0.48	สอดคล้อง
3	แต่งกายสะอาด สุภาพ เรียบร้อย เหมาะสม กับกาลเทศะบ้าง (3 วันต่อสัปดาห์)	4.30	4.54	4.78	มากที่สุด	0.48	สอดคล้อง
2	แต่งกายสะอาด สุภาพ เรียบร้อย เหมาะสม กับกาลเทศะบางครั้ง (2 วันต่อสัปดาห์)	4.24	4.48	4.72	มาก	0.48	สอดคล้อง
1	แต่งกายสะอาด สุภาพ เรียบร้อย เหมาะสม กับกาลเทศะนาน ๆ ครั้ง (1 วันต่อสัปดาห์)	4.24	4.48	4.72	มาก	0.48	สอดคล้อง
8.2	ใช้วาจาที่สุภาพ อ่อนโยน. เกณฑ์การประเมิน	4.30	4.54	4.78	มากที่สุด	0.48	สอดคล้อง
5	ใช้วาจาที่สุภาพ อ่อน โยนทุกวัน (5 วัน ต่อสัปดาห์)	4.24	4.48	4.72	มาก	0.48	สอดคล้อง
4	ใช้วาจาที่สุภาพ อ่อน โยนบ่อย ๆ (4 วัน ต่อสัปดาห์)	4.30	4.54	4.78	มากที่สุด	0.48	สอดคล้อง
3	ใช้วาจาที่สุภาพ อ่อน โยนบ้าง (3 วัน ต่อสัปดาห์)	4.24	4.48	4.72	มาก	0.48	สอดคล้อง
2	ใช้วาจาที่สุภาพ อ่อน โยนบางครั้ง (2 วันต่อสัปดาห์)	4.24	4.48	4.72	มาก	0.48	สอดคล้อง
1	ใช้วาจาที่สุภาพ อ่อน โยนนาน ๆ ครั้ง (1 วันต่อสัปดาห์)	4.21	4.49	4.77	มาก	0.56	สอดคล้อง

ตารางที่ 22 (ต่อ)

ข้อ	รายการ	Q1	Mdn.	Q3	ความ	IQR	ความ
					ถูกต้อง		สอดคล้อง
					เหมาะสม		
8.3	มีความประพฤติเรียบร้อย. เกณฑ์การประเมิน	4.30	4.54	4.78	มากที่สุด	0.48	สอดคล้อง
5	มีความประพฤติเรียบร้อยทุกวัน (5 วัน ต่อสัปดาห์)	4.30	4.54	4.78	มากที่สุด	0.48	สอดคล้อง
4	มีความประพฤติเรียบร้อยบ่อย ๆ (4 วัน ต่อสัปดาห์)	4.30	4.54	4.78	มากที่สุด	0.48	สอดคล้อง
3	มีความประพฤติเรียบร้อยบ้าง (3 วัน ต่อสัปดาห์)	4.30	4.54	4.78	มากที่สุด	0.48	สอดคล้อง
2	มีความประพฤติเรียบร้อยบางครั้ง (2 วันต่อสัปดาห์)	4.24	4.48	4.72	มาก	0.48	สอดคล้อง
1	มีความประพฤติเรียบร้อยนาน ๆ ครั้ง (1 วันต่อสัปดาห์)	4.24	4.48	4.72	มาก	0.48	สอดคล้อง
8.4	มีความเมตตากรุณาต่อผู้เรียน เกณฑ์การประเมิน	4.30	4.54	4.78	มากที่สุด	0.48	สอดคล้อง
5	มีน้ำใจ ไม่เอาเปรียบ ไม่เบียดเบียนผู้อื่น รู้จักให้อภัย เห็นอกเห็นใจผู้อื่น ไม่ถือโทษ ปฏิบัติเป็นประจำ (5 ครั้งต่อสัปดาห์)	4.21	4.49	4.77	มาก	0.56	สอดคล้อง
4	มีน้ำใจ ไม่เอาเปรียบ ไม่เบียดเบียนผู้อื่น รู้จักให้อภัย เห็นอกเห็นใจผู้อื่น ไม่ถือโทษ ปฏิบัติบ่อย ๆ (4 ครั้งต่อสัปดาห์)	4.21	4.49	4.77	มาก	0.56	สอดคล้อง
3	มีน้ำใจ ไม่เอาเปรียบ ไม่เบียดเบียนผู้อื่น รู้จักให้อภัย เห็นอกเห็นใจผู้อื่น ไม่ถือโทษ ปฏิบัติบ้าง (3 ครั้งต่อสัปดาห์)	4.14	4.42	4.70	มาก	0.56	สอดคล้อง
2	มีน้ำใจ ไม่เอาเปรียบ ไม่เบียดเบียนผู้อื่น รู้จักให้อภัย เห็นอกเห็นใจผู้อื่น ไม่ถือโทษ ปฏิบัติบางครั้ง (2 ครั้งต่อสัปดาห์)	4.08	4.40	4.72	มาก	0.64	สอดคล้อง

ตารางที่ 22 (ต่อ)

ข้อ	รายการ	Q1	Mdn.	Q3	ความ	IQR	ความ
					ถูกต้อง		สอดคล้อง
					เหมาะสม		
1	มีน้ำใจ ไม่เอาเปรียบ ไม่เบียดเบียนผู้อื่น รู้จักให้อภัย เห็นอกเห็นใจผู้อื่น ไม่ถือโทษ ปฏิบัตินาน ๆ ครั้ง (1 ครั้งต่อสัปดาห์)	4.08	4.40	4.72	มาก	0.64	สอดคล้อง
8.5	มีความรับผิดชอบและปฏิบัติงาน ด้วยความขยันขันแข็ง. เกณฑ์การประเมิน	4.21	4.49	4.77	มาก	0.56	สอดคล้อง
5	มีความรับผิดชอบ อุทิศเวลา ปฏิบัติงาน ด้วยความขยัน ไม่ย่อท้อต่อการทำงาน ทำงานเพื่อส่วนรวม ทำงานเต็มเวลา เต็มความสามารถ เป็นประจำ (5 ครั้ง ต่อสัปดาห์)	4.21	4.49	4.77	มาก	0.56	สอดคล้อง
4	มีความรับผิดชอบ อุทิศเวลา ปฏิบัติงาน ด้วยความขยัน ไม่ย่อท้อต่อการทำงาน ทำงานเพื่อส่วนรวม ทำงานเต็มเวลา เต็มความสามารถบ่อย ๆ (4 ครั้งต่อ สัปดาห์)	4.21	4.49	4.77	มาก	0.56	สอดคล้อง
3	มีความรับผิดชอบ อุทิศเวลา ปฏิบัติงาน ด้วยความขยัน ไม่ย่อท้อต่อการทำงาน ทำงานเพื่อส่วนรวม ทำงานเต็มเวลา เต็มความสามารถ บ้าง (3 ครั้งต่อสัปดาห์)	4.21	4.49	4.77	มาก	0.56	สอดคล้อง
2	มีความรับผิดชอบ อุทิศเวลา ปฏิบัติงาน ด้วยความขยัน ไม่ย่อท้อต่อการทำงาน ทำงานเพื่อส่วนรวม ทำงานเต็มเวลา เต็มความสามารถ บางครั้ง (2 ครั้งต่อ สัปดาห์)	4.14	4.42	4.70	มาก	0.56	สอดคล้อง
1	มีความรับผิดชอบ อุทิศเวลา ปฏิบัติงาน ด้วยความขยัน ไม่ย่อท้อต่อการทำงาน ทำงานเพื่อส่วนรวม ทำงานเต็มเวลา เต็มความสามารถนาน ๆ ครั้ง (1 ครั้ง ต่อสัปดาห์)	4.08	4.40	4.72	มาก	0.64	สอดคล้อง

ตารางที่ 22 (ต่อ)

ข้อ	รายการ	Q1	Mdn.	Q3	ความ	IQR	ความ
					ถูกต้อง		สอดคล้อง
					เหมาะสม		
8.6	เป็นที่ปรึกษา ให้คำแนะนำในการแก้ไข ข้อบกพร่องของผู้เรียนอย่างสร้างสรรค์ เกณฑ์การประเมิน	4.30	4.54	4.78	มากที่สุด	0.48	สอดคล้อง
5	เป็นที่ปรึกษา ให้คำแนะนำในการแก้ไข ข้อบกพร่องของผู้เรียน อย่างสร้างสรรค์ เป็นประจำ (5 ครั้งต่อสัปดาห์)	4.24	4.48	4.72	มาก	0.48	สอดคล้อง
4	เป็นที่ปรึกษา ให้คำแนะนำในการแก้ไข ข้อบกพร่องของผู้เรียน อย่างสร้างสรรค์ บ่อย ๆ (4 ครั้งต่อสัปดาห์)	4.24	4.48	4.72	มาก	0.48	สอดคล้อง
3	เป็นที่ปรึกษา ให้คำแนะนำในการแก้ไข ข้อบกพร่องของผู้เรียน อย่างสร้างสรรค์ บ้าง (3 ครั้งต่อสัปดาห์)	4.24	4.48	4.72	มาก	0.48	สอดคล้อง
2	เป็นที่ปรึกษา ให้คำแนะนำในการแก้ไข ข้อบกพร่องของผู้เรียน อย่างสร้างสรรค์ บางครั้ง (2 ครั้งต่อสัปดาห์)	4.21	4.49	4.77	มาก	0.56	สอดคล้อง
1	เป็นที่ปรึกษา ให้คำแนะนำในการแก้ไข ข้อบกพร่องของผู้เรียน อย่างสร้างสรรค์ นาน ๆ ครั้ง (1 ครั้งต่อสัปดาห์)	4.24	4.48	4.72	มาก	0.48	สอดคล้อง
8.7	มีน้ำใจ เอื้อเฟื้อต่อแม่ เกณฑ์การประเมิน	4.30	4.54	4.78	มากที่สุด	0.48	สอดคล้อง
5	ช่วยเหลือเกื้อกูล แบ่งปันด้วยวัตถุสิ่งของ โดยไม่หวังผลตอบแทน ปฏิบัติต่อผู้อื่น ด้วยความจริงใจเป็นประจำ (5 ครั้ง ต่อสัปดาห์)	4.24	4.48	4.72	มาก	0.48	สอดคล้อง
4	ช่วยเหลือเกื้อกูล แบ่งปันด้วยวัตถุสิ่งของ โดยไม่หวังผลตอบแทน ปฏิบัติต่อผู้อื่น ด้วยความจริงใจบ่อย ๆ (4 ครั้งต่อสัปดาห์)	4.24	4.48	4.72	มาก	0.48	สอดคล้อง
3	ช่วยเหลือเกื้อกูล แบ่งปันด้วยวัตถุสิ่งของ โดยไม่หวังผลตอบแทน ปฏิบัติต่อผู้อื่น ด้วยความจริงใจบ้าง (3 ครั้งต่อสัปดาห์)	4.24	4.48	4.72	มาก	0.48	สอดคล้อง

ตารางที่ 22 (ต่อ)

ข้อ	รายการ	Q1	Mdn.	Q3	ความ	IQR	ความ
					ถูกต้อง		สอดคล้อง
					เหมาะสม		
	2 ช่วยเหลือเกื้อกูล แบ่งปันด้วยวัตถุสิ่งของ โดยไม่หวังผลตอบแทน ปฏิบัติต่อผู้อื่น ด้วยความจริงใจบางครั้ง (2 ครั้งต่อสัปดาห์)	4.21	4.49	4.77	มาก	0.56	สอดคล้อง
	1 ช่วยเหลือเกื้อกูล แบ่งปันด้วยวัตถุสิ่งของ โดยไม่หวังผลตอบแทน ปฏิบัติต่อผู้อื่น ด้วยความจริงใจนาน ๆ ครั้ง (1 ครั้งต่อสัปดาห์)	4.08	4.40	4.72	มาก	0.64	สอดคล้อง
8.8	มีความยุติธรรม	4.24	4.48	4.72	มาก	0.48	สอดคล้อง
	เกณฑ์การประเมิน						
	5 มีความเที่ยงตรง เที่ยงธรรม สุจริต ไม่ลำเอียง	4.24	4.48	4.72	มาก	0.48	สอดคล้อง
	4 มีความเที่ยงตรง เที่ยงธรรม สุจริต	4.21	4.49	4.77	มาก	0.56	สอดคล้อง
	3 มีความเที่ยงตรง สุจริต	4.21	4.49	4.77	มาก	0.56	สอดคล้อง
	2 มีความเที่ยงตรง	4.21	4.49	4.77	มาก	0.56	สอดคล้อง
	1 ไม่มีความสุจริต ไม่เป็นธรรม	4.08	4.40	4.72	มาก	0.64	สอดคล้อง
8.9	กระตุ้นให้ผู้เรียนปฏิบัติกิจกรรมอยู่เสมอ	4.24	4.48	4.72	มาก	0.48	สอดคล้อง
	เกณฑ์การประเมิน						
	จัดกิจกรรมการจัดการเรียนรู้ที่หลากหลาย โดยใช้กระบวนการ						
	1) กระบวนการสร้างความคิดรวบยอด						
	2) กระบวนการคิดอย่างมีวิจารณญาณ						
	3) กระบวนการปฏิบัติ						
	4) กระบวนการสร้างเจตคติ						
	5) กระบวนการสร้างค่านิยม						
	6) กระบวนการกลุ่ม						
	7) กระบวนการความรู้ความเข้าใจ						
	8) กระบวนการสร้างความตระหนัก						
	9) กระบวนการแก้ปัญหา						

ตารางที่ 22 (ต่อ)

ข้อ	รายการ	Q1	Mdn.	Q3	ความ	IQR	ความ
					ถูกต้อง		สอดคล้อง
					เหมาะสม		
5	จัดกิจกรรมการเรียนรู้ ครอบคลุมทั้ง 9 กระบวนการ	4.30	4.54	4.78	มากที่สุด	0.48	สอดคล้อง
4	จัดกิจกรรมการเรียนรู้ จำนวน 7-8 กระบวนการ	4.30	4.54	4.78	มากที่สุด	0.48	สอดคล้อง
3	จัดกิจกรรมการเรียนรู้ จำนวน 5-6 กระบวนการ	4.30	4.54	4.78	มากที่สุด	0.48	สอดคล้อง
2	จัดกิจกรรมการเรียนรู้ จำนวน 3-4 กระบวนการ	4.24	4.48	4.72	มาก	0.48	สอดคล้อง
1	จัดกิจกรรมการเรียนรู้ จำนวน 1-2 กระบวนการ	4.21	4.49	4.77	มาก	0.56	สอดคล้อง
8.10	แก้ไขข้อบกพร่องของผู้เรียน. เกณฑ์การประเมิน	4.30	4.54	4.78	มากที่สุด	0.48	สอดคล้อง
5	แก้ไขข้อบกพร่องของผู้เรียนเป็นประจำ (5 วันต่อสัปดาห์)	4.30	4.54	4.78	มากที่สุด	0.48	สอดคล้อง
4	แก้ไขข้อบกพร่องของผู้เรียนบ่อย ๆ (4 วันต่อสัปดาห์)	4.30	4.54	4.78	มากที่สุด	0.48	สอดคล้อง
3	แก้ไขข้อบกพร่องของผู้เรียนบ้าง (3 วันต่อสัปดาห์)	4.30	4.54	4.78	มากที่สุด	0.48	สอดคล้อง
2	แก้ไขข้อบกพร่องของผู้เรียนบางครั้ง (2 วันต่อสัปดาห์)	4.24	4.48	4.72	มาก	0.48	สอดคล้อง
1	แก้ไขข้อบกพร่องของผู้เรียนนาน ๆ ครั้ง (1 วันต่อสัปดาห์)	4.24	4.48	4.72	มาก	0.48	สอดคล้อง
8.11	สร้างแรงจูงใจในการเรียนแก่ผู้เรียน เกณฑ์การประเมิน	4.24	4.48	4.72	มาก	0.48	สอดคล้อง
5	สร้างแรงจูงใจในการเรียนแก่ผู้เรียนเป็นประจำ (5 วันต่อสัปดาห์)	4.21	4.49	4.77	มาก	0.56	สอดคล้อง
4	สร้างแรงจูงใจในการเรียนแก่ผู้เรียนบ่อย ๆ (4 วันต่อสัปดาห์)	4.21	4.49	4.77	มาก	0.56	สอดคล้อง
3	สร้างแรงจูงใจในการเรียนแก่ผู้เรียนบ้าง (3 วันต่อสัปดาห์)	4.21	4.49	4.77	มาก	0.56	สอดคล้อง

ตารางที่ 22 (ต่อ)

ข้อ	รายการ	Q1	Mdn.	Q3	ความ ถูกต้อง เหมาะสม	IQR	ความ สอดคล้อง
2	สร้างแรงจูงใจในการเรียนแก่ผู้เรียน บางครั้ง (2 วันต่อสัปดาห์)	4.21	4.49	4.77	มาก	0.56	สอดคล้อง
1	สร้างแรงจูงใจในการเรียนแก่ผู้เรียน นาน ๆ ครั้ง (1 วันต่อสัปดาห์)	4.21	4.49	4.77	มาก	0.56	สอดคล้อง
8.12	สอดคล้องเรื่องการปฏิบัติตน หรือเรื่อง ที่สร้างสรรค์ในทางที่เหมาะสมใน กระบวนการเรียนการสอนอยู่เสมอ เกณฑ์การประเมิน	4.30	4.54	4.78	มากที่สุด	0.48	สอดคล้อง
5	สอดคล้องเรื่องการปฏิบัติตน หรือเรื่องที่ สร้างสรรค์ในทางที่เหมาะสมใน กระบวนการเรียนการสอนอยู่เสมอ มากกว่า 5 ครั้งต่อปี	4.00	4.32	4.64	มาก	0.64	สอดคล้อง
4	สอดคล้องเรื่องการปฏิบัติตน หรือเรื่องที่ สร้างสรรค์ในทางที่เหมาะสมใน กระบวนการเรียนการสอนอยู่เสมอ จำนวน 4 ครั้งต่อปี	4.24	4.48	4.72	มาก	0.48	สอดคล้อง
3	สอดคล้องเรื่องการปฏิบัติตน หรือเรื่องที่ สร้างสรรค์ในทางที่เหมาะสมใน กระบวนการเรียนการสอนอยู่เสมอ จำนวน 3 ครั้งต่อปี	4.24	4.48	4.72	มาก	0.48	สอดคล้อง
2	สอดคล้องเรื่องการปฏิบัติตน หรือเรื่องที่ สร้างสรรค์ในทางที่เหมาะสมใน กระบวนการเรียนการสอนอยู่เสมอ จำนวน 2 ครั้งต่อปี	4.21	4.49	4.77	มาก	0.56	สอดคล้อง
1	สอดคล้องเรื่องการปฏิบัติตน หรือเรื่องที่ สร้างสรรค์ในทางที่เหมาะสมใน กระบวนการเรียนการสอนอยู่เสมอ จำนวน 1 ครั้งต่อปี	4.21	4.49	4.77	มาก	0.56	สอดคล้อง

ตารางที่ 22 (ต่อ)

ข้อ	รายการ	Q1	Mdn.	Q3	ความ	IQR	ความ
					ถูกต้อง		สอดคล้อง
					เหมาะสม		
8.13	เปิดโอกาสให้ผู้เรียนแสดงความคิดเห็นเกี่ยวกับพฤติกรรมของครูในสถานศึกษา เกณฑ์การประเมิน	4.30	4.54	4.78	มากที่สุด	0.48	สอดคล้อง
5	เปิดโอกาสให้ผู้เรียนแสดงความคิดเห็นเกี่ยวกับพฤติกรรมของครูในสถานศึกษา มากกว่า 5 ครั้งต่อปี	3.99	4.32	4.64	มาก	0.65	สอดคล้อง
4	เปิดโอกาสให้ผู้เรียนแสดงความคิดเห็นเกี่ยวกับพฤติกรรมของครูในสถานศึกษา จำนวน 4 ครั้งต่อปี	4.24	4.48	4.72	มาก	0.48	สอดคล้อง
3	เปิดโอกาสให้ผู้เรียนแสดงความคิดเห็นเกี่ยวกับพฤติกรรมของครูในสถานศึกษา จำนวน 3 ครั้งต่อปี	4.30	4.54	4.78	มากที่สุด	0.48	สอดคล้อง
2	เปิดโอกาสให้ผู้เรียนแสดงความคิดเห็นเกี่ยวกับพฤติกรรมของครูในสถานศึกษา จำนวน 2 ครั้งต่อปี	4.24	4.48	4.72	มาก	0.48	สอดคล้อง
1	เปิดโอกาสให้ผู้เรียนแสดงความคิดเห็นเกี่ยวกับพฤติกรรมของครูในสถานศึกษา จำนวน 1 ครั้งต่อปี	4.14	4.42	4.70	มาก	0.56	สอดคล้อง
8.14	เปิดโอกาสให้ผู้เรียนตัดสินใจเลือกปฏิบัติหรือแสดงพฤติกรรมที่เหมาะสมด้วยตนเอง เกณฑ์การประเมิน	4.24	4.48	4.72	มาก	0.48	สอดคล้อง
5	เปิดโอกาสให้ผู้เรียนตัดสินใจเลือกปฏิบัติหรือแสดงพฤติกรรมที่เหมาะสมด้วยตนเอง มากกว่า 5 ครั้งต่อปี	3.99	4.32	4.64	มาก	0.65	สอดคล้อง
4	เปิดโอกาสให้ผู้เรียนตัดสินใจเลือกปฏิบัติหรือแสดงพฤติกรรมที่เหมาะสมด้วยตนเอง จำนวน 4 ครั้งต่อปี	4.24	4.48	4.72	มาก	0.48	สอดคล้อง
3	เปิดโอกาสให้ผู้เรียนตัดสินใจเลือกปฏิบัติหรือแสดงพฤติกรรมที่เหมาะสมด้วยตนเอง จำนวน 3 ครั้งต่อปี	4.24	4.48	4.72	มาก	0.48	สอดคล้อง

ตารางที่ 22 (ต่อ)

ข้อ	รายการ	Q1	Mdn.	Q3	ความ		ความ
					ถูกต้อง	IQR	
					เหมาะสม		
2	เปิดโอกาสให้ผู้เรียนตัดสินใจเลือกปฏิบัติ หรือแสดงพฤติกรรมที่เหมาะสมด้วยตนเอง จำนวน 2 ครั้งต่อปี	4.21	4.49	4.77	มาก	0.56	สอดคล้อง
1	เปิดโอกาสให้ผู้เรียนตัดสินใจเลือกปฏิบัติ หรือแสดงพฤติกรรมที่เหมาะสมด้วยตนเอง จำนวน 1 ครั้งต่อปี	4.00	4.32	4.64	มาก	0.64	สอดคล้อง
8.15	เผยแพร่วิธีการที่ถูกต้องในการสร้างคุณธรรม	4.24	4.48	4.72	มาก	0.48	สอดคล้อง
	เกณฑ์การประเมิน						
5	เผยแพร่วิธีการที่ถูกต้องในการสร้างคุณธรรม มากกว่า 5 ครั้งต่อปี	3.99	4.32	4.64	มาก	0.65	สอดคล้อง
4	เผยแพร่วิธีการที่ถูกต้องในการสร้างคุณธรรม จำนวน 4 ครั้งต่อปี	4.24	4.48	4.72	มาก	0.48	สอดคล้อง
3	เผยแพร่วิธีการที่ถูกต้องในการสร้างคุณธรรม จำนวน 3 ครั้งต่อปี	4.21	4.49	4.77	มาก	0.56	สอดคล้อง
2	เผยแพร่วิธีการที่ถูกต้องในการสร้างคุณธรรม จำนวน 2 ครั้งต่อปี	4.21	4.49	4.77	มาก	0.56	สอดคล้อง
1	เผยแพร่วิธีการที่ถูกต้องในการสร้างคุณธรรม จำนวน 1 ครั้งต่อปี	3.99	4.32	4.64	มาก	0.65	สอดคล้อง

จากตารางที่ 22 ผลการวิเคราะห์ความถูกต้องเหมาะสม พบว่า การพัฒนามาตรฐานการปฏิบัติของครู มาตรฐานที่ 8 ปฏิบัติตนเป็นแบบอย่างที่ดีแก่ผู้เรียนที่พัฒนาขึ้นมีความถูกต้องเหมาะสมอยู่ในระดับมากที่สุดและระดับมาก และทุกรายการ ผู้เชี่ยวชาญมีความคิดเห็นที่สอดคล้องกัน

ตารางที่ 23 ค่ามัธยฐาน (Median) และค่าพิสัยระหว่างควอไทล์ (Inter quartile range)
ผลการวิเคราะห์ความถูกต้องเหมาะสมของมาตรฐาน และความสอดคล้อง
ของความคิดเห็น มาตรฐานที่ 9 ร่วมมือกับผู้อื่นในสถานศึกษาอย่างสร้างสรรค์

ข้อ	รายการ	Q1	Mdn.	Q3	ความ ถูกต้อง เหมาะสม	IQR	ความ สอดคล้อง
มาตรฐานที่ 9 ร่วมมือกับผู้อื่นในสถานศึกษา อย่างสร้างสรรค์							
9.1	มีความเข้าใจงานและปฏิบัติงานได้ถูกต้อง เกณฑ์การประเมิน	4.24	4.48	4.72	มาก	0.48	สอดคล้อง
5	เข้าใจงานและปฏิบัติงานได้ถูกต้อง มากกว่า ร้อยละ 90	4.21	4.49	4.77	มาก	0.56	สอดคล้อง
4	เข้าใจงานและปฏิบัติงานได้ถูกต้อง ร้อยละ 80	4.21	4.49	4.77	มาก	0.56	สอดคล้อง
3	เข้าใจงานและปฏิบัติงานได้ถูกต้อง ร้อยละ 70	4.21	4.49	4.77	มาก	0.56	สอดคล้อง
2	เข้าใจงานและปฏิบัติงานได้ถูกต้อง ร้อยละ 60	4.21	4.49	4.77	มาก	0.56	สอดคล้อง
1	เข้าใจงานและปฏิบัติงานได้ถูกต้อง น้อยกว่าร้อยละ 50	4.00	4.32	4.64	มาก	0.64	สอดคล้อง
9.2	ปฏิบัติงานที่ได้รับมอบหมายได้สำเร็จ ตามวัตถุประสงค์ ครบถ้วน สมบูรณ์. เกณฑ์การประเมิน	4.21	4.49	4.77	มาก	0.56	สอดคล้อง
5	ปฏิบัติงานที่ได้รับมอบหมายได้สำเร็จ ตามวัตถุประสงค์ ครบถ้วน สมบูรณ์ มากกว่าร้อยละ 90	4.21	4.49	4.77	มาก	0.56	สอดคล้อง
4	ปฏิบัติงานที่ได้รับมอบหมายได้สำเร็จ ตามวัตถุประสงค์ ครบถ้วน สมบูรณ์ ร้อยละ 80	4.21	4.49	4.77	มาก	0.56	สอดคล้อง
3	ปฏิบัติงานที่ได้รับมอบหมายได้สำเร็จ ตามวัตถุประสงค์ ครบถ้วน สมบูรณ์ ร้อยละ 70	4.21	4.49	4.77	มาก	0.56	สอดคล้อง

ตารางที่ 23 (ต่อ)

ข้อ	รายการ	Q1	Mdn.	Q3	ความ ถูกต้อง เหมาะสม	IQR	ความ สอดคล้อง
2	ปฏิบัติงานที่ได้รับมอบหมายได้สำเร็จตามวัตถุประสงค์ ครบถ้วน สมบูรณ์ ร้อยละ 60	4.14	4.42	4.70	มาก	0.56	สอดคล้อง
1	ปฏิบัติงานที่ได้รับมอบหมายได้สำเร็จตามวัตถุประสงค์ ครบถ้วน สมบูรณ์ น้อยกว่าร้อยละ 50	4.00	4.32	4.64	มาก	0.64	สอดคล้อง
9.3	ปฏิบัติงานที่ได้รับมอบหมายด้วยความเต็มใจ และยอมรับผลกระทบจากการปฏิบัติงานเกณฑ์การประเมิน	4.24	4.48	4.72	มาก	0.48	สอดคล้อง
5	ปฏิบัติงานที่ได้รับมอบหมายด้วยความเต็มใจและยอมรับผลกระทบจากการปฏิบัติงาน ร้อยละ 90 ขึ้นไป	4.21	4.49	4.77	มาก	0.56	สอดคล้อง
4	ปฏิบัติงานที่ได้รับมอบหมายด้วยความเต็มใจ และยอมรับผลกระทบจากการปฏิบัติงาน ร้อยละ 80	4.21	4.49	4.77	มาก	0.56	สอดคล้อง
3	ปฏิบัติงานที่ได้รับมอบหมายด้วยความเต็มใจ และยอมรับผลกระทบจากการปฏิบัติงาน ร้อยละ 70	4.21	4.49	4.77	มาก	0.56	สอดคล้อง
2	ปฏิบัติงานที่ได้รับมอบหมายด้วยความเต็มใจ และยอมรับผลกระทบจากการปฏิบัติงาน ร้อยละ 60	4.21	4.49	4.77	มาก	0.56	สอดคล้อง
1	ปฏิบัติงานที่ได้รับมอบหมายด้วยความเต็มใจ และยอมรับผลกระทบจากการปฏิบัติงาน น้อยกว่า ร้อยละ 50	4.00	4.32	4.64	มาก	0.64	สอดคล้อง

ตารางที่ 23 (ต่อ)

ข้อ	รายการ	Q1	Mdn.	Q3	ความ ถูกต้อง เหมาะสม	IQR	ความ สอดคล้อง
9.4	ร่วมวางแผนและแบ่งงานกันทำกับ เพื่อนร่วมงาน. เกณฑ์การประเมิน	4.24	4.48	4.72	มาก	0.48	สอดคล้อง
5	ร่วมวางแผนและแบ่งงานกันทำกับ เพื่อนร่วมงาน มากกว่าร้อยละ 90	4.21	4.49	4.77	มาก	0.56	สอดคล้อง
4	ร่วมวางแผนและแบ่งงานกันทำกับ เพื่อนร่วมงาน ร้อยละ 80	4.21	4.49	4.77	มาก	0.56	สอดคล้อง
3	ร่วมวางแผนและแบ่งงานกันทำกับ เพื่อนร่วมงาน ร้อยละ 70	4.21	4.49	4.77	มาก	0.56	สอดคล้อง
2	ร่วมวางแผนและแบ่งงานกันทำกับ เพื่อนร่วมงาน ร้อยละ 60	4.21	4.49	4.77	มาก	0.56	สอดคล้อง
1	ร่วมวางแผนและแบ่งงานกันทำกับ เพื่อนร่วมงาน น้อยกว่าร้อยละ 50	4.00	4.32	4.64	มาก	0.64	สอดคล้อง
9.5	ปฏิบัติงานอย่างสร้างสรรค์โดยยึดประโยชน์ ของส่วนรวม. เกณฑ์การประเมิน	4.24	4.48	4.72	มาก	0.48	สอดคล้อง
5	ปฏิบัติงานอย่างสร้างสรรค์ โดยยึด ประโยชน์ของส่วนรวม มากกว่าร้อยละ 90	4.21	4.49	4.77	มาก	0.56	สอดคล้อง
4	ปฏิบัติงานอย่างสร้างสรรค์โดยยึด ประโยชน์ของส่วนรวม ร้อยละ 80	4.21	4.49	4.77	มาก	0.56	สอดคล้อง
3	ปฏิบัติงานอย่างสร้างสรรค์โดยยึด ประโยชน์ของส่วนรวม ร้อยละ 70	4.21	4.49	4.77	มาก	0.56	สอดคล้อง
2	ปฏิบัติงานอย่างสร้างสรรค์โดยยึด ประโยชน์ของส่วนรวม ร้อยละ 60	4.21	4.49	4.77	มาก	0.56	สอดคล้อง
1	ปฏิบัติงานอย่างสร้างสรรค์โดยยึด ประโยชน์ของส่วนรวม น้อยกว่าร้อยละ 50	4.00	4.32	4.64	มาก	0.64	สอดคล้อง
9.6	มีความพึงพอใจในการมีส่วนร่วมหรือมี บทบาทของตนที่ทำให้ผลงานบรรลุเป้าหมาย เกณฑ์การประเมิน	4.24	4.48	4.72	มาก	0.48	สอดคล้อง

ตารางที่ 23 (ต่อ)

ข้อ	รายการ	Q1	Mdn.	Q3	ความ ถูกต้อง เหมาะสม	IQR	ความ สอดคล้อง
5	ครูร้อยละ 90 ขึ้นไปมีความพึงพอใจในการมีส่วนร่วมหรือมีบทบาทของคนที่ทำให้ผลงานบรรลุเป้าหมาย	4.24	4.48	4.72	มาก	0.48	สอดคล้อง
4	ครูร้อยละ 80 มีความพึงพอใจในการมีส่วนร่วมหรือมีบทบาทของคนที่ทำให้ผลงานบรรลุเป้าหมาย	4.24	4.48	4.72	มาก	0.48	สอดคล้อง
3	ครูร้อยละ 70 มีความพึงพอใจในการมีส่วนร่วมหรือมีบทบาทของคนที่ทำให้ผลงานบรรลุเป้าหมาย	4.24	4.48	4.72	มาก	0.48	สอดคล้อง
2	ครูร้อยละ 60 มีความพึงพอใจในการมีส่วนร่วม หรือมีบทบาทของคนที่ทำให้ผลงานบรรลุเป้าหมาย	4.24	4.48	4.72	มาก	0.48	สอดคล้อง
1	ครูร้อยละ 50 มีความพึงพอใจในการมีส่วนร่วม หรือมีบทบาทของคนที่ทำให้ผลงานบรรลุเป้าหมาย	4.21	4.49	4.77	มาก	0.56	สอดคล้อง
9.7	ปฏิบัติงานของสถานศึกษาบรรลุได้เป้าหมาย เกณฑ์การประเมิน	4.24	4.48	4.72	มาก	0.48	สอดคล้อง
5	ปฏิบัติงานของสถานศึกษาได้บรรลุเป้าหมาย ร้อยละ 90 ขึ้นไป	4.21	4.49	4.77	มาก	0.56	สอดคล้อง
4	ปฏิบัติงานของสถานศึกษาได้บรรลุเป้าหมาย ร้อยละ 80	4.21	4.49	4.77	มาก	0.56	สอดคล้อง
3	ปฏิบัติงานของสถานศึกษาได้บรรลุเป้าหมาย ร้อยละ 70	4.21	4.49	4.77	มาก	0.56	สอดคล้อง
2	ปฏิบัติงานของสถานศึกษาได้บรรลุเป้าหมาย ร้อยละ 60	4.21	4.49	4.77	มาก	0.56	สอดคล้อง
1	ปฏิบัติงานของสถานศึกษาได้บรรลุเป้าหมาย ร้อยละ 50	4.00	4.32	4.64	มาก	0.64	สอดคล้อง

ตารางที่ 23 (ต่อ)

ข้อ	รายการ	Q1	Mdn.	Q3	ความ		ความ
					ถูกต้อง	IQR	
					เหมาะสม		
9.8	เป็นผู้นำในการวางแผนพัฒนางาน บรรลุเป้าหมายอย่างครอบคลุมและสัมพันธ์กับงานอื่น ๆ เกณฑ์การประเมิน	4.24	4.48	4.72	มาก	0.48	สอดคล้อง
5	เป็นผู้นำในการวางแผนพัฒนางาน บรรลุเป้าหมายอย่างครอบคลุมและสัมพันธ์กับงานอื่น ๆ	4.24	4.48	4.72	มาก	0.48	สอดคล้อง
4	เป็นผู้นำในการวางแผนพัฒนางาน บรรลุเป้าหมายอย่างครอบคลุม	4.24	4.48	4.72	มาก	0.48	สอดคล้อง
3	เป็นผู้นำในการวางแผนพัฒนางาน บรรลุเป้าหมาย	4.21	4.49	4.77	มาก	0.56	สอดคล้อง
2	เป็นผู้นำในการวางแผนพัฒนางาน	4.24	4.48	4.72	มาก	0.48	สอดคล้อง
1	ไม่เป็นผู้นำในการวางแผนพัฒนางาน	4.00	4.32	4.64	มาก	0.64	สอดคล้อง
9.9	เป็นผู้นำในการพัฒนางานอย่างมีประสิทธิภาพและเป็นระบบ เกณฑ์การประเมิน	4.24	4.48	4.72	มาก	0.48	สอดคล้อง
5	เป็นผู้นำในการพัฒนางานอย่างมีประสิทธิภาพและเป็นระบบ เกิดประสิทธิผล	4.24	4.48	4.72	มาก	0.48	สอดคล้อง
4	เป็นผู้นำในการพัฒนางานอย่างมีประสิทธิภาพและเป็นระบบ	4.24	4.48	4.72	มาก	0.48	สอดคล้อง
3	เป็นผู้นำในการพัฒนางานอย่างมีประสิทธิภาพ	4.24	4.48	4.72	มาก	0.48	สอดคล้อง
2	เป็นผู้นำในการพัฒนางาน	4.24	4.48	4.72	มาก	0.48	สอดคล้อง
1	ไม่เป็นผู้นำในการพัฒนางาน	4.08	4.40	4.72	มาก	0.64	สอดคล้อง
9.10	ให้ความช่วยเหลือและความร่วมมือในการพัฒนาผู้ร่วมงาน เพื่อพัฒนางานให้มีประสิทธิภาพและเป็นระบบ เกณฑ์การประเมิน	4.24	4.48	4.72	มาก	0.48	สอดคล้อง

ตารางที่ 23 (ต่อ)

ข้อ	รายการ	Q1	Mdn.	Q3	ความ ถูกต้อง เหมาะสม	IQR	ความ สอดคล้อง
5	ให้ความช่วยเหลือและความร่วมมือในการพัฒนาผู้ร่วมงาน เพื่อพัฒนางานให้มีประสิทธิภาพ และเป็นระบบเป็นประจำ (5 ครั้งสัปดาห์)	4.24	4.48	4.72	มาก	0.48	สอดคล้อง
4	ให้ความช่วยเหลือและความร่วมมือในการพัฒนาผู้ร่วมงาน เพื่อพัฒนางานให้มีประสิทธิภาพ และเป็นระบบบ่อย ๆ (4 ครั้งสัปดาห์)	4.24	4.48	4.72	มาก	0.48	สอดคล้อง
3	ให้ความช่วยเหลือและความร่วมมือในการพัฒนาผู้ร่วมงาน เพื่อพัฒนางานให้มีประสิทธิภาพ และเป็นระบบบ้าง (3 ครั้งสัปดาห์)	4.24	4.48	4.72	มาก	0.48	สอดคล้อง
2	ให้ความช่วยเหลือและความร่วมมือในการพัฒนาผู้ร่วมงาน เพื่อพัฒนางานให้มีประสิทธิภาพ และเป็นระบบบางครั้ง (2 ครั้งสัปดาห์)	4.24	4.48	4.72	มาก	0.48	สอดคล้อง
1	ให้ความช่วยเหลือและความร่วมมือในการพัฒนาผู้ร่วมงาน เพื่อพัฒนางานให้มีประสิทธิภาพ และเป็นระบบนาน ๆ ครั้ง (1 ครั้งสัปดาห์)	4.08	4.40	4.72	มาก	0.64	สอดคล้อง
9.11	ประเมินผลการปฏิบัติงานของตนเองและกลุ่มในสถานศึกษา เพื่อนำมาพัฒนาและปรับปรุงงาน. เกณฑ์การประเมิน	4.24	4.48	4.72	มาก	0.48	สอดคล้อง
5	ประเมินผลการปฏิบัติงานของตนเองและกลุ่มในสถานศึกษา เพื่อนำมาพัฒนาและปรับปรุงงาน มากกว่า 5 ครั้งต่อปี	3.99	4.32	4.64	มาก	0.65	สอดคล้อง

ตารางที่ 23 (ต่อ)

ข้อ	รายการ	Q1	Mdn.	Q3	ความ ถูกต้อง เหมาะสม	IQR	ความ สอดคล้อง
4	ประเมินผลการปฏิบัติงานของตนเองและ กลุ่มในสถานศึกษา เพื่อนำมาพัฒนาและ ปรับปรุงงาน จำนวน 4 ครั้งต่อปี	4.24	4.48	4.72	มาก	0.48	สอดคล้อง
3	ประเมินผลการปฏิบัติงานของตนเองและ กลุ่มในสถานศึกษา เพื่อนำมาพัฒนาและ ปรับปรุงงาน จำนวน 3 ครั้งต่อปี	4.24	4.48	4.72	มาก	0.48	สอดคล้อง
2	ประเมินผลการปฏิบัติงานของตนเองและ กลุ่มในสถานศึกษา เพื่อนำมาพัฒนาและ ปรับปรุงงาน จำนวน 2 ครั้งต่อปี	4.24	4.48	4.72	มาก	0.48	สอดคล้อง
1	ประเมินผลการปฏิบัติงานของตนเองและ กลุ่มในสถานศึกษา เพื่อนำมาพัฒนาและ ปรับปรุงงาน จำนวน 1 ครั้งต่อปี	4.08	4.40	4.72	มาก	0.64	สอดคล้อง
9.12	ปฏิบัติงานในเชิงสร้างสรรค์ ชีตประโยชน์ ของส่วนรวมมากกว่าส่วนตน. เกณฑ์การประเมิน	4.24	4.48	4.72	มาก	0.48	สอดคล้อง
5	ปฏิบัติงานในเชิงสร้างสรรค์ ชีตประโยชน์ ของส่วนรวมมากกว่าส่วนตน ร้อยละ 90 ขึ้นไป	4.21	4.49	4.77	มาก	0.56	สอดคล้อง
4	ปฏิบัติงานในเชิงสร้างสรรค์ ชีตประโยชน์ ของส่วนรวมมากกว่าส่วนตน ร้อยละ 80	4.21	4.49	4.77	มาก	0.56	สอดคล้อง
3	ปฏิบัติงานในเชิงสร้างสรรค์ ชีตประโยชน์ ของส่วนรวมมากกว่าส่วนตน ร้อยละ 70	4.21	4.49	4.77	มาก	0.56	สอดคล้อง
2	ปฏิบัติงานในเชิงสร้างสรรค์ ชีตประโยชน์ ของส่วนรวมมากกว่าส่วนตน ร้อยละ 60	4.21	4.49	4.77	มาก	0.56	สอดคล้อง
1	ปฏิบัติงานในเชิงสร้างสรรค์ ชีตประโยชน์ ของส่วนรวมมากกว่าส่วนตน ร้อยละ 50	4.00	4.32	4.64	มาก	0.64	สอดคล้อง

ตารางที่ 23 (ต่อ)

ข้อ	รายการ	Q1	Mdn.	Q3	ความ ถูกต้อง เหมาะสม	IQR	ความ สอดคล้อง
9.13	ปฏิบัติตามตามความรู้ ความสามารถ ประสบการณ์ และความถนัดของตน. เกณฑ์การประเมิน	4.24	4.48	4.72	มาก	0.48	สอดคล้อง
5	ปฏิบัติตามตามความรู้ ความสามารถ ประสบการณ์และความถนัดของตน	4.24	4.48	4.72	มาก	0.48	สอดคล้อง
4	ปฏิบัติตามตามความรู้ ความสามารถ และ ความถนัดของตน	4.24	4.48	4.72	มาก	0.48	สอดคล้อง
3	ปฏิบัติตามตามความรู้ ความสามารถ และ ประสบการณ์ของตน	4.24	4.48	4.72	มาก	0.48	สอดคล้อง
2	ปฏิบัติตามตามความรู้และความสามารถ ของตน	4.24	4.48	4.72	มาก	0.48	สอดคล้อง
1	ปฏิบัติตามตามความรู้ของตน	4.24	4.48	4.72	มาก	0.48	สอดคล้อง
9.14	ให้เกียรติ ยกย่อง และชื่นชมความสามารถ ของเพื่อนร่วมงาน เกณฑ์การประเมิน	4.24	4.48	4.72	มาก	0.48	สอดคล้อง
5	ให้เกียรติ ยกย่อง และชื่นชม ความสามารถของเพื่อนร่วมงาน	4.24	4.48	4.72	มาก	0.48	สอดคล้อง
4	ให้เกียรติ และยกย่องเพื่อนร่วมงาน	4.24	4.48	4.72	มาก	0.48	สอดคล้อง
3	ยกย่องและชื่นชมความสามารถของ เพื่อนร่วมงาน	4.21	4.49	4.77	มาก	0.56	สอดคล้อง
2	ให้เกียรติเพื่อนร่วมงาน	4.21	4.49	4.77	มาก	0.56	สอดคล้อง
1	ไม่ให้เกียรติ ยกย่อง และชื่นชม ความสามารถของเพื่อนร่วมงาน	4.00	4.32	4.64	มาก	0.64	สอดคล้อง

จากตารางที่ 23 ผลการวิเคราะห์ความถูกต้องเหมาะสม พบว่า การพัฒนามาตรฐาน
การปฏิบัติของครู มาตรฐานที่ 9 รวมมือกับผู้อื่นในสถานศึกษาอย่างสร้างสรรค์ที่พัฒนาขึ้น
มีความถูกต้อง เหมาะสมทุกข้ออยู่ในระดับมาก และทุกรายการ ผู้เชี่ยวชาญมีความคิดเห็น
ที่สอดคล้องกัน

ตารางที่ 24 ค่ามัธยฐาน (Median) และค่าพิสัยระหว่างควอไทล์ (Inter quartile range)
ผลการวิเคราะห์ความถูกต้องเหมาะสมของมาตรฐาน และความสอดคล้อง
ของความคิดเห็น มาตรฐานที่ 10 ร่วมมือกับผู้อื่นในชุมชนอย่างสร้างสรรค์

ข้อ	รายการ	Q1	Mdn.	Q3	ความ ถูกต้อง เหมาะสม	IQR	ความ สอดคล้อง
มาตรฐานที่ 10 ร่วมมือกับผู้อื่นในชุมชน อย่างสร้างสรรค์							
10.1	มีความรู้ความเข้าใจเกี่ยวกับงานชุมชน เกณฑ์การประเมิน	4.24	4.48	4.72	มาก	0.48	สอดคล้อง
5	มีความรู้ความเข้าใจเกี่ยวกับงานชุมชน ร้อยละ 90 ขึ้นไป	3.66	4.27	4.63	มาก	0.97	สอดคล้อง
4	มีความรู้ความเข้าใจเกี่ยวกับงานชุมชน ร้อยละ 80	4.21	4.49	4.77	มาก	0.56	สอดคล้อง
3	มีความรู้ความเข้าใจเกี่ยวกับงานชุมชน ร้อยละ 70	4.21	4.49	4.77	มาก	0.56	สอดคล้อง
2	มีความรู้ความเข้าใจเกี่ยวกับงานชุมชน ร้อยละ 60	4.21	4.49	4.77	มาก	0.56	สอดคล้อง
1	มีความรู้ความเข้าใจเกี่ยวกับงานชุมชน ร้อยละ 50	4.21	4.49	4.77	มาก	0.56	สอดคล้อง
10.2	ปฏิบัติงานด้านการศึกษากับชุมชนได้ สำเร็จตามวัตถุประสงค์ เกณฑ์การประเมิน	4.24	4.48	4.72	มาก	0.48	สอดคล้อง
5	ปฏิบัติงานด้านการศึกษากับชุมชน ได้สำเร็จตามวัตถุประสงค์ ร้อยละ 90 ขึ้นไป	3.66	4.27	4.63	มาก	0.97	สอดคล้อง
4	ปฏิบัติงานด้านการศึกษากับชุมชน ได้สำเร็จตามวัตถุประสงค์ ร้อยละ 80	4.21	4.49	4.77	มาก	0.56	สอดคล้อง
3	ปฏิบัติงานด้านการศึกษากับชุมชน ได้สำเร็จตามวัตถุประสงค์ ร้อยละ 70	4.21	4.49	4.77	มาก	0.56	สอดคล้อง
2	ปฏิบัติงานด้านการศึกษากับชุมชน ได้สำเร็จตามวัตถุประสงค์ ร้อยละ 60	4.21	4.49	4.77	มาก	0.56	สอดคล้อง

ตารางที่ 24 (ต่อ)

ข้อ	รายการ	Q1	Mdn.	Q3	ความ ถูกต้อง เหมาะสม	IQR	ความ สอดคล้อง
	1 ปฏิบัติงานด้านการศึกษากับชุมชน ได้สำเร็จ ตามวัตถุประสงค์ ร้อยละ 50	4.14	4.48	4.72	มาก	0.48	สอดคล้อง
10.3	ปฏิบัติงานด้านการศึกษากับชุมชน ด้วยความเต็มใจ. เกณฑ์การประเมิน	4.24	4.48	4.72	มาก	0.48	สอดคล้อง
	5 ปฏิบัติงานด้านการศึกษากับชุมชน ด้วยความเต็มใจ ร้อยละ 90 ขึ้นไป	3.66	4.27	4.63	มาก	0.97	สอดคล้อง
	4 ปฏิบัติงานด้านการศึกษากับชุมชน ด้วยความเต็มใจ ร้อยละ 80	4.21	4.49	4.77	มาก	0.56	สอดคล้อง
	3 ปฏิบัติงานด้านการศึกษากับชุมชน ด้วยความเต็มใจ ร้อยละ 70	4.21	4.49	4.77	มาก	0.56	สอดคล้อง
	2 ปฏิบัติงานด้านการศึกษากับชุมชน ด้วยความเต็มใจ ร้อยละ 60	4.21	4.49	4.77	มาก	0.56	สอดคล้อง
	1 ปฏิบัติงานด้านการศึกษากับชุมชน ด้วยความเต็มใจ ร้อยละ 50	4.14	4.42	4.70	มาก	0.56	สอดคล้อง
10.4	มีส่วนร่วมในการวางแผนพัฒนาชุมชน ทางการศึกษา โดยยึดประโยชน์ ส่วนรวมเป็นหลัก เกณฑ์การประเมิน	4.24	4.48	4.72	มาก	0.48	สอดคล้อง
	5 มีส่วนร่วมในการวางแผนพัฒนาชุมชน ทางการศึกษา โดยยึดประโยชน์ ส่วนรวมเป็นหลัก ร้อยละ 90 ขึ้นไป	3.66	4.27	4.63	มาก	0.97	สอดคล้อง
	4 มีส่วนร่วมในการวางแผนพัฒนาชุมชน ทางการศึกษา โดยยึดประโยชน์ ส่วนรวมเป็นหลัก ร้อยละ 80	4.21	4.49	4.77	มาก	0.56	สอดคล้อง
	3 มีส่วนร่วมในการวางแผนพัฒนาชุมชน ทางการศึกษา โดยยึดประโยชน์ ส่วนรวมเป็นหลัก ร้อยละ 70	4.21	4.49	4.77	มาก	0.56	สอดคล้อง

ตารางที่ 24 (ต่อ)

ข้อ	รายการ	Q1	Mdn.	Q3	ความ ถูกต้อง เหมาะสม	IQR	ความ สอดคล้อง
2	มีส่วนร่วมในการวางแผนพัฒนาชุมชน ทางด้านการศึกษา โดยยึดประโยชน์ ส่วนรวมเป็นหลัก ร้อยละ 60	4.21	4.49	4.77	มาก	0.56	สอดคล้อง
1	มีส่วนร่วมในการวางแผนพัฒนาชุมชน ทางด้านการศึกษา โดยยึดประโยชน์ ส่วนรวมเป็นหลัก ร้อยละ 50	4.14	4.42	4.70	มาก	0.56	สอดคล้อง
10.5	ร่วมปฏิบัติงานกับชุมชนจนบรรลุ วัตถุประสงค์อย่างมีประสิทธิภาพตามที่ วางไว้ เกณฑ์การประเมิน	4.21	4.49	4.77	มาก	0.56	สอดคล้อง
5	ร่วมปฏิบัติงานกับชุมชนจนบรรลุ วัตถุประสงค์ อย่างมีประสิทธิภาพตามที่ วางไว้ ร้อยละ 90 ขึ้นไป	3.66	4.27	4.63	มาก	0.97	สอดคล้อง
4	ร่วมปฏิบัติงานกับชุมชนจนบรรลุ วัตถุประสงค์ อย่างมีประสิทธิภาพตามที่ วางไว้ ร้อยละ 80	4.21	4.49	4.77	มาก	0.56	สอดคล้อง
3	ร่วมปฏิบัติงานกับชุมชนจนบรรลุ วัตถุประสงค์ อย่างมีประสิทธิภาพตามที่ วางไว้ ร้อยละ 70	4.21	4.49	4.77	มาก	0.56	สอดคล้อง
2	ร่วมปฏิบัติงานกับชุมชนจนบรรลุ วัตถุประสงค์ อย่างมีประสิทธิภาพตามที่ วางไว้ ร้อยละ 60	4.21	4.49	4.77	มาก	0.56	สอดคล้อง
1	ร่วมปฏิบัติงานกับชุมชนจนบรรลุ วัตถุประสงค์ อย่างมีประสิทธิภาพตามที่ วางไว้ ร้อยละ 50	4.14	4.42	4.70	มาก	0.56	สอดคล้อง
10.6	ปฏิบัติงานทางการศึกษาเกี่ยวกับชุมชน โดยเต็มใจรับผลกระทบจากการปฏิบัติงาน. เกณฑ์การประเมิน	4.24	4.48	4.72	มาก	0.48	สอดคล้อง

ตารางที่ 24 (ต่อ)

ข้อ	รายการ	Q1	Mdn.	Q3	ความ ถูกต้อง เหมาะสม	IQR	ความ สอดคล้อง
5	ปฏิบัติงานทางการศึกษาเกี่ยวกับชุมชน โดยเต็มใจรับผลกระทบจาก การปฏิบัติงาน ร้อยละ 90 ขึ้นไป	3.66	4.27	4.63	มาก	0.97	สอดคล้อง
4	ปฏิบัติงานทางการศึกษาเกี่ยวกับชุมชน โดยเต็มใจ รับผลกระทบจาก การปฏิบัติงาน ร้อยละ 80	4.21	4.49	4.77	มาก	0.56	สอดคล้อง
3	ปฏิบัติงานทางการศึกษาเกี่ยวกับชุมชน โดยเต็มใจ รับผลกระทบจาก การปฏิบัติงาน ร้อยละ 70	4.21	4.49	4.77	มาก	0.56	สอดคล้อง
2	ปฏิบัติงานทางการศึกษาเกี่ยวกับชุมชน โดยเต็มใจ รับผลกระทบจาก การปฏิบัติงาน ร้อยละ 60	4.21	4.49	4.77	มาก	0.56	สอดคล้อง
1	ปฏิบัติงานทางการศึกษาเกี่ยวกับชุมชน โดยเต็มใจ รับผลกระทบจาก การปฏิบัติงาน ร้อยละ 50	4.14	4.42	4.70	มาก	0.56	สอดคล้อง
10.7	ร่วมวางแผนงานและแบ่งงานกันทำอย่าง เป็นระบบ เกณฑ์การประเมิน	4.24	4.48	4.72	มาก	0.48	สอดคล้อง
5	ร่วมวางแผนงานและแบ่งงานกันทำ อย่างเป็นระบบ	4.24	4.48	4.72	มาก	0.48	สอดคล้อง
4	ร่วมวางแผนงานและแบ่งงานกันทำ	4.24	4.48	4.72	มาก	0.48	สอดคล้อง
3	ร่วมวางแผนงานอย่างเป็นระบบ	4.24	4.48	4.72	มาก	0.48	สอดคล้อง
2	ร่วมวางแผนงาน	4.21	4.49	4.77	มาก	0.56	สอดคล้อง
1	ไม่ร่วมวางแผนงานและแบ่งงานกันทำ	4.08	4.40	4.72	มาก	0.64	สอดคล้อง
10.8	ปฏิบัติงานอย่างสร้างสรรค์ โดยยึดถือ ประโยชน์ของส่วนรวม เกณฑ์การประเมิน	4.24	4.48	4.72	มาก	0.48	สอดคล้อง
5	ปฏิบัติงานอย่างสร้างสรรค์ โดยยึดถือ ประโยชน์ของส่วนรวม ร้อยละ 90 ขึ้นไป	3.99	4.32	4.64	มาก	0.65	สอดคล้อง

ตารางที่ 24 (ต่อ)

ข้อ	รายการ	Q1	Mdn.	Q3	ความ		ความ
					ถูกต้อง	IQR	
					เหมาะสม		
4	ปฏิบัติงานอย่างสร้างสรรค์ โดยยึดถือประโยชน์ของส่วนรวม ร้อยละ 80	4.14	4.42	4.70	มาก	0.56	สอดคล้อง
3	ปฏิบัติงานอย่างสร้างสรรค์ โดยยึดถือประโยชน์ของส่วนรวม ร้อยละ 70	4.14	4.42	4.70	มาก	0.56	สอดคล้อง
2	ปฏิบัติงานอย่างสร้างสรรค์ โดยยึดถือประโยชน์ของส่วนรวม ร้อยละ 60	4.14	4.42	4.70	มาก	0.56	สอดคล้อง
1	ปฏิบัติงานอย่างสร้างสรรค์ โดยยึดถือประโยชน์ของส่วนรวม ร้อยละ 50	4.08	4.40	4.72	มาก	0.64	สอดคล้อง
10.9	มีความพึงพอใจในระหว่างการปฏิบัติงานร่วมกับชุมชน เกณฑ์การประเมิน	4.30	4.54	4.78	มาก	0.48	สอดคล้อง
5	มีความพึงพอใจในระหว่าง การปฏิบัติงานร่วมกับชุมชน ร้อยละ 90	4.24	4.48	4.72	มาก	0.48	สอดคล้อง
4	มีความพึงพอใจในระหว่าง การปฏิบัติงานร่วมกับชุมชน ร้อยละ 80	4.24	4.48	4.72	มาก	0.48	สอดคล้อง
3	มีความพึงพอใจในระหว่าง การปฏิบัติงานร่วมกับชุมชน ร้อยละ 70	4.24	4.48	4.72	มาก	0.48	สอดคล้อง
2	มีความพึงพอใจในระหว่าง การปฏิบัติงานร่วมกับชุมชน ร้อยละ 60	4.21	4.49	4.77	มาก	0.56	สอดคล้อง
1	มีความพึงพอใจในระหว่าง การปฏิบัติงานร่วมกับชุมชน ร้อยละ 50	4.21	4.49	4.77	มาก	0.56	สอดคล้อง
10.10	ให้ความรู้ ข้อเสนอแนะ แนวทางใน การแก้ปัญหาแก่ชุมชนในด้านต่าง ๆ เกณฑ์การประเมิน	4.24	4.48	4.72	มาก	0.48	สอดคล้อง
5	ให้ความรู้ ข้อเสนอแนะ แนวทาง ในการแก้ปัญหาแก่ชุมชนในด้านต่าง ๆ	4.24	4.48	4.72	มาก	0.48	สอดคล้อง
4	ให้ความรู้ ข้อเสนอแนะในการแก้ปัญหา แก่ชุมชนในด้านต่าง ๆ	4.24	4.48	4.72	มาก	0.48	สอดคล้อง

ตารางที่ 24 (ต่อ)

ข้อ	รายการ	Q1	Mdn.	Q3	ความ		ความ
					ถูกต้อง	IQR	
					เหมาะสม		
3	ให้ความรู้ แนวทางในการแก้ปัญหา แก่ชุมชนในด้านต่าง ๆ	4.24	4.48	4.72	มาก	0.48	สอดคล้อง
2	ให้ความรู้ในการแก้ปัญหาแก่ชุมชน ในด้านต่าง ๆ	4.24	4.48	4.72	มาก	0.48	สอดคล้อง
1	ไม่ให้ความรู้ ข้อเสนอแนะ แนวทาง ในการแก้ปัญหาแก่ชุมชนในด้านต่าง ๆ	4.14	4.42	4.70	มาก	0.56	สอดคล้อง
10.11	มีความพึงพอใจในบทบาทของคนที่ช่วยให้ ผลงานทางการศึกษาที่เกี่ยวข้องกับชุมชน บรรลุเป้าหมาย. เกณฑ์การประเมิน	4.24	4.48	4.72	มาก	0.48	สอดคล้อง
5	ครูร้อยละ 90 ขึ้นไปมีความพึงพอใจ ในบทบาทของคนที่ช่วยให้ผลงานทาง การศึกษาที่เกี่ยวข้องกับชุมชนบรรลุ เป้าหมาย	4.21	4.49	4.77	มาก	0.56	สอดคล้อง
4	ครูร้อยละ 80 มีความพึงพอใจในบทบาท ของคนที่ช่วยให้ผลงานทางการศึกษาที่ เกี่ยวข้องกับชุมชนบรรลุเป้าหมาย	4.30	4.54	4.78	มาก	0.48	สอดคล้อง
3	ครูร้อยละ 70 มีความพึงพอใจในบทบาท ของคนที่ช่วยให้ผลงานทางการศึกษาที่ เกี่ยวข้องกับชุมชนบรรลุเป้าหมาย	4.30	4.54	4.78	มาก	0.48	สอดคล้อง
2	ครูร้อยละ 60 มีความพึงพอใจในบทบาท ของคนที่ช่วยให้ผลงานทางการศึกษาที่ เกี่ยวข้องกับชุมชนบรรลุเป้าหมาย	4.30	4.54	4.78	มาก	0.48	สอดคล้อง
1	ครูร้อยละ 50 มีความพึงพอใจในบทบาท ของคนที่ช่วยให้ผลงานทางการศึกษาที่ เกี่ยวข้องกับชุมชนบรรลุเป้าหมาย	4.24	4.48	4.72	มาก	0.48	สอดคล้อง
10.12	เป็นผู้นำในการวางแผนพัฒนาชุมชนได้ อย่างครอบคลุมและสัมพันธ์กับงานอื่น ๆ ที่เกี่ยวข้อง เกณฑ์การประเมิน	4.24	4.48	4.72	มาก	0.48	สอดคล้อง

ตารางที่ 24 (ต่อ)

ข้อ	รายการ	Q1	Mdn.	Q3	ความ	IQR	ความ
					ถูกต้อง		สอดคล้อง
					เหมาะสม		
	5 เป็นผู้นำในการวางแผนพัฒนาชุมชนได้ อย่างครอบคลุมและสัมพันธ์กับงาน อื่น ๆ ที่เกี่ยวข้อง	4.24	4.48	4.72	มาก	0.48	สอดคล้อง
	4 เป็นผู้นำในการวางแผนพัฒนาชุมชน ได้อย่างครอบคลุม	4.24	4.48	4.72	มาก	0.48	สอดคล้อง
	3 เป็นผู้นำในการวางแผนพัฒนาได้สัมพันธ์ กับงานอื่น ๆ ที่เกี่ยวข้อง	4.24	4.48	4.72	มาก	0.48	สอดคล้อง
	2 เป็นผู้นำในการวางแผนพัฒนาชุมชน	4.21	4.49	4.77	มาก	0.56	สอดคล้อง
	1 ไม่ผู้นำในการวางแผนพัฒนาชุมชนได้ อย่างครอบคลุมและสัมพันธ์กับงานอื่น ๆ ที่เกี่ยวข้อง	4.14	4.42	4.70	มาก	0.56	สอดคล้อง
10.13	เป็นผู้นำในการพัฒนางาน ทำให้งาน มีประสิทธิภาพ เป็นระบบ. เกณฑ์การประเมิน	4.24	4.48	4.72	มาก	0.48	สอดคล้อง
	5 เป็นผู้นำในการพัฒนางาน ทำให้งาน มีประสิทธิภาพเป็นระบบ ร้อยละ 90	4.24	4.48	4.72	มาก	0.48	สอดคล้อง
	4 เป็นผู้นำในการพัฒนางาน ทำให้งาน มีประสิทธิภาพเป็นระบบ ร้อยละ 80	4.21	4.49	4.77	มาก	0.56	สอดคล้อง
	3 เป็นผู้นำในการพัฒนางาน ทำให้งาน มีประสิทธิภาพเป็นระบบ ร้อยละ 70	4.21	4.49	4.77	มาก	0.56	สอดคล้อง
	2 เป็นผู้นำในการพัฒนางาน ทำให้งาน มีประสิทธิภาพเป็นระบบ ร้อยละ 60	4.21	4.49	4.77	มาก	0.56	สอดคล้อง
	1 เป็นผู้นำในการพัฒนางาน ทำให้งาน มีประสิทธิภาพเป็นระบบ ร้อยละ 50	4.08	4.40	4.72	มาก	0.64	สอดคล้อง
10.14	เป็นผู้นำในการวางแผนพัฒนาการศึกษา เพื่อพัฒนาชุมชน เกณฑ์การประเมิน	4.24	4.48	4.72	มาก	0.48	สอดคล้อง
	5 เป็นผู้นำในการวางแผนพัฒนาการศึกษา เพื่อพัฒนาชุมชน ร้อยละ 90 ขึ้นไป	4.00	4.32	4.64	มาก	0.64	สอดคล้อง

ตารางที่ 24 (ต่อ)

ข้อ	รายการ	Q1	Mdn.	Q3	ความ ถูกต้อง เหมาะสม	IQR	ความ สอดคล้อง
	4 เป็นผู้นำในการวางแผนพัฒนาการศึกษา เพื่อพัฒนาชุมชน ร้อยละ 80	4.21	4.49	4.77	มาก	0.56	สอดคล้อง
	3 เป็นผู้นำในการวางแผนพัฒนาการศึกษา เพื่อพัฒนาชุมชน ร้อยละ 70	4.21	4.49	4.77	มาก	0.56	สอดคล้อง
	2 เป็นผู้นำในการวางแผนพัฒนาการศึกษา เพื่อพัฒนาชุมชน ร้อยละ 60	4.21	4.49	4.77	มาก	0.56	สอดคล้อง
	1 เป็นผู้นำในการวางแผนพัฒนาการศึกษา เพื่อพัฒนาชุมชน ร้อยละ 50	4.14	4.42	4.70	มาก	0.56	สอดคล้อง
10.15	ช่วยเหลือและพัฒนาผู้ร่วมงานของชุมชน เพื่อพัฒนางานให้มีประสิทธิภาพและเป็นระบบ. เกณฑ์การประเมิน	4.24	4.48	4.72	มาก	0.48	สอดคล้อง
	5 ช่วยเหลือและพัฒนาผู้ร่วมงานของชุมชน เพื่อพัฒนางานให้มีประสิทธิภาพ และเป็นระบบเป็นประจำ (เดือนละ 5 ครั้ง)	4.24	4.48	4.72	มาก	0.48	สอดคล้อง
	4 ช่วยเหลือและพัฒนาผู้ร่วมงานของชุมชน เพื่อพัฒนางานให้มีประสิทธิภาพ และเป็นระบบบ่อย ๆ (เดือนละ 4 ครั้ง)	4.24	4.48	4.72	มาก	0.48	สอดคล้อง
	3 ช่วยเหลือและพัฒนาผู้ร่วมงานของชุมชน เพื่อพัฒนางานให้มีประสิทธิภาพ และเป็นระบบบ้าง (เดือนละ 3 ครั้ง)	4.21	4.49	4.77	มาก	0.56	สอดคล้อง
	2 ช่วยเหลือและพัฒนาผู้ร่วมงานของชุมชน เพื่อพัฒนางานให้มีประสิทธิภาพ และเป็นระบบบางครั้ง (เดือนละ 2 ครั้ง)	4.21	4.49	4.77	มาก	0.56	สอดคล้อง
	1 ช่วยเหลือและพัฒนาผู้ร่วมงานของชุมชน เพื่อพัฒนางานให้มีประสิทธิภาพ และเป็นระบบนาน ๆ ครั้ง (เดือนละ 1 ครั้ง)	4.14	4.42	4.70	มาก	0.56	สอดคล้อง

ตารางที่ 24 (ต่อ)

ข้อ	รายการ	Q1	Mdn.	Q3	ความ ถูกต้อง เหมาะสม	IQR	ความ สอดคล้อง
10.16	ประเมินผลการปฏิบัติงานของตนเองและ กลุ่ม เพื่อนำมาพัฒนาปรับปรุงงาน. เกณฑ์การประเมิน	4.21	4.49	4.77	มาก	0.56	สอดคล้อง
5	ประเมินผลการปฏิบัติงานของตนเอง และกลุ่มเพื่อนำมาพัฒนาปรับปรุงงาน มากกว่า 5 ครั้งต่อปี	4.08	4.40	4.72	มาก	0.64	สอดคล้อง
4	ประเมินผลการปฏิบัติงานของตนเอง และกลุ่มเพื่อนำมาพัฒนาปรับปรุงงาน จำนวน 4 ครั้งต่อปี	4.21	4.49	4.77	มาก	0.56	สอดคล้อง
3	ประเมินผลการปฏิบัติงานของตนเองและ กลุ่มเพื่อนำมาพัฒนาปรับปรุงงาน จำนวน 3 ครั้งต่อปี	4.14	4.42	4.70	มาก	0.56	สอดคล้อง
2	ประเมินผลการปฏิบัติงานของตนเองและ กลุ่มเพื่อนำมาพัฒนาปรับปรุงงาน จำนวน 2 ครั้งต่อปี	4.14	4.42	4.70	มาก	0.56	สอดคล้อง
1	ประเมินผลการปฏิบัติงานของตนเองและ กลุ่มเพื่อนำมาพัฒนาปรับปรุงงาน จำนวน 1 ครั้งต่อปี	4.08	4.40	4.72	มาก	0.64	สอดคล้อง

จากตารางที่ 24 ผลการวิเคราะห์ความถูกต้องเหมาะสม พบว่า การพัฒนามาตรฐาน
การปฏิบัติของครู มาตรฐานที่ 10 ร่วมมือกับผู้อื่นในชุมชนอย่างสร้างสรรค์ที่พัฒนาขึ้น
มีความถูกต้อง เหมาะสมทุกข้ออยู่ในระดับมาก และทุกรายการ ผู้เชี่ยวชาญมีความคิดเห็น
ที่สอดคล้องกัน

ตารางที่ 25 ค่ามัธยฐาน (Median) และค่าพิสัยระหว่างควอไทล์ (Inter quartile range)
ผลการวิเคราะห์ความถูกต้องเหมาะสมของมาตรฐาน และความสอดคล้อง
ของความคิดเห็น มาตรฐานที่ 11 แสวงหาและใช้ข้อมูลข่าวสารในการพัฒนา

ข้อ	รายการ	Q1	Mdn.	Q3	ความ ถูกต้อง เหมาะสม	IQR	ความ สอดคล้อง
มาตรฐานที่ 11 แสวงหาและใช้ข้อมูลข่าวสารในการพัฒนา							
11.1	แสวงหาข้อมูลข่าวสาร เพื่อนำมาใช้ในการ จัดกิจกรรมการเรียนการสอน เกณฑ์การประเมิน	4.24	4.48	4.72	มาก	0.48	สอดคล้อง
5	แสวงหาข้อมูลข่าวสาร เพื่อนำมาใช้ในการ จัดกิจกรรมการเรียนการสอน มากกว่า 5 ครั้งต่อปี	3.99	4.32	4.64	มาก	0.65	สอดคล้อง
4	แสวงหาข้อมูลข่าวสาร เพื่อนำมาใช้ในการ จัดกิจกรรมการเรียนการสอน จำนวน 4 ครั้งต่อปี	4.21	4.49	4.77	มาก	0.56	สอดคล้อง
3	แสวงหาข้อมูลข่าวสาร เพื่อนำมาใช้ในการ จัดกิจกรรมการเรียนการสอน จำนวน 3 ครั้งต่อปี	4.21	4.49	4.77	มาก	0.56	สอดคล้อง
2	แสวงหาข้อมูลข่าวสาร เพื่อนำมาใช้ในการ จัดกิจกรรมการเรียนการสอน จำนวน 2 ครั้งต่อปี	4.21	4.49	4.77	มาก	0.56	สอดคล้อง
1	แสวงหาข้อมูลข่าวสาร เพื่อนำมาใช้ในการ จัดกิจกรรมการเรียนการสอน จำนวน 1 ครั้งต่อปี	4.08	4.40	4.72	มาก	0.64	สอดคล้อง
11.2	ติดตามข้อมูลข่าวสารที่เป็นปัจจุบัน เพื่อใช้ ในการจัดกิจกรรมการเรียนการสอน เกณฑ์การประเมิน	4.24	4.48	4.72	มาก	0.48	สอดคล้อง
5	ติดตามข้อมูลข่าวสารที่เป็นปัจจุบัน เพื่อใช้ในการจัดกิจกรรมการเรียน การสอน มากกว่า 5 ครั้งต่อปี	3.99	4.32	4.64	มาก	0.65	สอดคล้อง

ตารางที่ 25 (ต่อ)

ข้อ	รายการ	Q1	Mdn.	Q3	ความ	IQR	ความ
					ถูกต้อง		สอดคล้อง
					เหมาะสม		
4	ติดตามข้อมูลข่าวสารที่เป็นปัจจุบัน เพื่อใช้ในการจัดกิจกรรมการเรียน การสอน จำนวน 4 ครั้งต่อปี	4.21	4.49	4.77	มาก	0.56	สอดคล้อง
3	ติดตามข้อมูลข่าวสารที่เป็นปัจจุบัน เพื่อใช้ในการจัดกิจกรรมการเรียน การสอน จำนวน 3 ครั้งต่อปี	4.14	4.42	4.70	มาก	0.56	สอดคล้อง
2	ติดตามข้อมูลข่าวสารที่เป็นปัจจุบัน เพื่อใช้ในการจัดกิจกรรมการเรียน การสอน จำนวน 2 ครั้งต่อปี	4.21	4.49	4.77	มาก	0.56	สอดคล้อง
1	ติดตามข้อมูลข่าวสารที่เป็นปัจจุบัน เพื่อใช้ในการจัดกิจกรรมการเรียน การสอน จำนวน 1 ครั้งต่อปี	3.66	4.27	4.63	มาก	0.97	สอดคล้อง
11.3	วิเคราะห์ข้อมูลข่าวสารก่อนนำมาใช้ใน การจัดกิจกรรมการเรียนการสอน เกณฑ์การประเมิน	4.24	4.48	4.72	มาก	0.48	สอดคล้อง
5	วิเคราะห์ข้อมูลข่าวสารก่อนนำมาใช้ใน การจัดกิจกรรมการเรียนการสอน มากกว่า 5 ครั้งต่อปี	3.99	4.32	4.64	มาก	0.65	สอดคล้อง
4	วิเคราะห์ข้อมูลข่าวสารก่อนนำมาใช้ใน การจัดกิจกรรมการเรียนการสอน จำนวน 4 ครั้งต่อปี	4.21	4.49	4.77	มาก	0.56	สอดคล้อง
3	วิเคราะห์ข้อมูลข่าวสารก่อนนำมาใช้ใน การจัดกิจกรรมการเรียนการสอน จำนวน 3 ครั้งต่อปี	4.21	4.49	4.77	มาก	0.56	สอดคล้อง
2	วิเคราะห์ข้อมูลข่าวสารก่อนนำมาใช้ใน การจัดกิจกรรมการเรียนการสอน จำนวน 2 ครั้งต่อปี	4.21	4.49	4.77	มาก	0.56	สอดคล้อง
1	วิเคราะห์ข้อมูลข่าวสารก่อนนำมาใช้ใน การจัดกิจกรรมการเรียนการสอน จำนวน 1 ครั้งต่อปี	4.00	4.32	4.64	มาก	0.64	สอดคล้อง

ตารางที่ 25 (ต่อ)

ข้อ	รายการ	Q1	Mdn.	Q3	ความ	IQR	ความ
					ถูกต้อง		สอดคล้อง
					เหมาะสม		
11.4	จัดเก็บระบบข้อมูลข่าวสารที่จำเป็นต้องໃຊ້และมีประโยชน์ในการจัดกิจกรรมการเรียนการสอน. เกณฑ์การประเมิน	4.24	4.48	4.72	มาก	0.48	สอดคล้อง
5	จัดเก็บระบบข้อมูลข่าวสารที่จำเป็นต้องໃຊ້และมีประโยชน์ในการจัดกิจกรรมการเรียนการสอน เพื่อพัฒนาผู้เรียน มากกว่า 5 ครั้งต่อปี	3.99	4.32	4.64	มาก	0.65	สอดคล้อง
4	จัดเก็บระบบข้อมูลข่าวสารที่จำเป็นต้องໃຊ້และมีประโยชน์ในการจัดกิจกรรมการเรียนการสอน จำนวน 4 ครั้งต่อปี	4.24	4.48	4.72	มาก	0.48	สอดคล้อง
3	จัดเก็บระบบข้อมูลข่าวสารที่จำเป็นต้องໃຊ້และมีประโยชน์ในการจัดกิจกรรมการเรียนการสอน จำนวน 3 ครั้งต่อปี	4.24	4.48	4.72	มาก	0.48	สอดคล้อง
2	จัดเก็บระบบข้อมูลข่าวสารที่จำเป็นต้องໃຊ້และมีประโยชน์ในการจัดกิจกรรมการเรียนการสอน จำนวน 2 ครั้งต่อปี	4.21	4.49	4.77	มาก	0.56	สอดคล้อง
1	จัดเก็บระบบข้อมูลข่าวสารที่จำเป็นต้องໃຊ້และมีประโยชน์ในการจัดกิจกรรมการเรียนการสอน จำนวน 1 ครั้งต่อปี	4.00	4.32	4.64	มาก	0.64	สอดคล้อง
11.5	ส่งต่อข้อมูลข่าวสารที่เป็นประโยชน์ เพื่อให้เพื่อนครูได้นำไปใช้ในการจัดกิจกรรมการเรียนการสอน เกณฑ์การประเมิน	4.24	4.48	4.72	มาก	0.48	สอดคล้อง
5	ส่งต่อข้อมูลข่าวสารที่เป็นประโยชน์ เพื่อให้เพื่อนครูได้นำไปใช้ในการจัดกิจกรรมการเรียนการสอน มากกว่า 5 ครั้งต่อปี	3.99	4.32	4.64	มาก	0.65	สอดคล้อง

ตารางที่ 25 (ต่อ)

ข้อ	รายการ	Q1	Mdn.	Q3	ความ	IQR	ความ
					ถูกต้อง		สอดคล้อง
					เหมาะสม		
4	ส่งต่อข้อมูลข่าวสารที่เป็นประโยชน์ เพื่อให้เพื่อนครูได้นำไปใช้ในการจัดกิจกรรมการเรียนการสอน จำนวน 43 ครั้ง ต่อปี	4.24	4.48	4.72	มาก	0.48	สอดคล้อง
3	ส่งต่อข้อมูลข่าวสารที่เป็นประโยชน์ เพื่อให้เพื่อนครูได้นำไปใช้ในการจัดกิจกรรม การเรียนการสอน จำนวน 3 ครั้ง ต่อปี	4.21	4.49	4.77	มาก	0.56	สอดคล้อง
2	ส่งต่อข้อมูลข่าวสารที่เป็นประโยชน์ เพื่อให้ เพื่อนครู ได้นำไปใช้ในการจัด กิจกรรม การเรียนการสอน จำนวน 2 ครั้ง ต่อปี	4.21	4.49	4.77	มาก	0.56	สอดคล้อง
1	ส่งต่อข้อมูลข่าวสารที่เป็นประโยชน์ เพื่อให้ เพื่อนครู ได้นำไปใช้ในการจัด กิจกรรม การเรียนการสอน จำนวน 1 ครั้ง ต่อปี	3.99	4.32	4.64	มาก	0.65	สอดคล้อง
11.6	นำข้อมูลข่าวสารไปใช้ในการพัฒนาตนเอง ในการจัดกิจกรรมการเรียนการสอนเพื่อ พัฒนางานอย่างเป็นระบบ. เกณฑ์การประเมิน	4.24	4.48	4.72	มาก	0.48	สอดคล้อง
5	นำข้อมูลข่าวสารไปใช้ในการพัฒนา ตนเองในการจัดกิจกรรมการเรียน การสอน เพื่อพัฒนางานอย่างเป็นระบบ	4.24	4.48	4.72	มาก	0.48	สอดคล้อง
4	นำข้อมูลข่าวสารไปใช้ในการพัฒนา ตนเองในการจัดกิจกรรมการเรียน การสอน เพื่อพัฒนางาน	4.24	4.48	4.72	มาก	0.48	สอดคล้อง
3	นำข้อมูลข่าวสารไปใช้ในการพัฒนา ตนเองในการจัดกิจกรรมการเรียน การสอน	4.24	4.48	4.72	มาก	0.48	สอดคล้อง

ตารางที่ 25 (ต่อ)

ข้อ	รายการ	Q1	Mdn.	Q3	ความ ถูกต้อง เหมาะสม	IQR	ความ สอดคล้อง
	2 นำข้อมูลข่าวสารไปใช้ในการพัฒนา ตนเอง	4.24	4.48	4.72	มาก	0.48	สอดคล้อง
	1 ไม่นำข้อมูลข่าวสารไปใช้ในการพัฒนา ตนเอง	4.08	4.40	4.72	มาก	0.64	สอดคล้อง
11.7	มีการจัดข้อมูลข่าวสารให้เป็นระบบ ทันสมัย สามารถให้บริการแก่เพื่อนครูเพื่อ พัฒนาตนเองและการจัดกิจกรรมการเรียน การสอน เกณฑ์การประเมิน	4.24	4.48	4.72	มาก	0.48	สอดคล้อง
	5 มีการจัดข้อมูลข่าวสารให้เป็นระบบ ทันสมัยสามารถให้บริการแก่เพื่อนครู เพื่อพัฒนาตนเอง และการจัดกิจกรรม การเรียนการสอน	4.24	4.48	4.72	มาก	0.48	สอดคล้อง
	4 มีการจัดข้อมูลข่าวสารให้เป็นระบบ ทันสมัย สามารถให้บริการแก่เพื่อนครู เพื่อพัฒนาตนเอง	4.24	4.48	4.72	มาก	0.48	สอดคล้อง
	3 มีการจัดข้อมูลข่าวสารให้เป็นระบบ ทันสมัย สามารถให้บริการแก่เพื่อนครู	4.24	4.48	4.72	มาก	0.48	สอดคล้อง
	2 มีการจัดข้อมูลข่าวสารให้เป็นระบบ ทันสมัย	4.24	4.48	4.72	มาก	0.48	สอดคล้อง
	1 ไม่มีการจัดข้อมูลข่าวสารให้เป็นระบบ ทันสมัย	4.08	4.40	4.72	มาก	0.64	สอดคล้อง
11.8	มีการพัฒนาการให้บริการข้อมูลข่าวสาร เกณฑ์การประเมิน	4.24	4.48	4.72	มาก	0.48	สอดคล้อง
	5 มีการพัฒนาการให้บริการข้อมูลข่าวสาร มากกว่า 5 ครั้งต่อปี	4.08	4.40	4.72	มาก	0.64	สอดคล้อง
	4 มีการพัฒนาการให้บริการข้อมูลข่าวสาร จำนวน 4 ครั้งต่อปี	4.21	4.49	4.77	มาก	0.56	สอดคล้อง
	3 มีการพัฒนาการให้บริการข้อมูลข่าวสาร จำนวน 3 ครั้งต่อปี	4.24	4.48	4.72	มาก	0.48	สอดคล้อง

ตารางที่ 25 (ต่อ)

ข้อ	รายการ	Q1	Mdn.	Q3	ความ	IQR	ความ
					ถูกต้อง		สอดคล้อง
					เหมาะสม		
2	มีการพัฒนาการให้บริการข้อมูลข่าวสาร จำนวน 2 ครั้งต่อปี	4.24	4.48	4.72	มาก	0.48	สอดคล้อง
1	มีการพัฒนาการให้บริการข้อมูลข่าวสาร จำนวน 1 ครั้งต่อปี	4.00	4.32	4.64	มาก	0.64	สอดคล้อง

จากตารางที่ 25 ผลการวิเคราะห์ความถูกต้องเหมาะสม พบว่า การพัฒนามาตรฐาน การปฏิบัติของครู มาตรฐานที่ 11 แสวงหาและใช้ข้อมูลข่าวสารในการพัฒนาที่พัฒนาขึ้น มีความถูกต้อง เหมาะสมทุกข้ออยู่ในระดับมาก และทุกรายการ ผู้เชี่ยวชาญมีความคิดเห็น ที่สอดคล้องกัน

ตารางที่ 26 ค่ามัธยฐาน (Median) และค่าพิสัยระหว่างควอไทล์ (Inter quartile range)

ผลการวิเคราะห์ความถูกต้องเหมาะสมของมาตรฐาน และความสอดคล้อง ของความคิดเห็น มาตรฐานที่ 12 สร้างโอกาสให้ผู้เรียนได้เรียนรู้ในทุกสถานการณ์

ข้อ	รายการ	Q1	Mdn.	Q3	ความ	IQR	ความ
					ถูกต้อง		สอดคล้อง
					เหมาะสม		
มาตรฐานที่ 12 สร้างโอกาสให้ผู้เรียนได้เรียนรู้							
ในทุกกิจกรรม							
12.1	พัฒนาผู้เรียน โดยใช้วิธีการพัฒนาหรือ การแก้ปัญหาแบบตรงตัว รูปแบบใด รูปแบบหนึ่ง	4.30	4.54	4.78	มากที่สุด	0.48	สอดคล้อง
เกณฑ์การประเมิน							
5	พัฒนาผู้เรียน โดยใช้วิธีการพัฒนาหรือ การแก้ปัญหาแบบตรงตัว รูปแบบใด รูปแบบหนึ่ง จำนวน 5 วิธีขึ้นไป	4.00	4.32	4.64	มาก	0.64	สอดคล้อง

ตารางที่ 26 (ต่อ)

ข้อ	รายการ	Q1	Mdn.	Q3	ความ ถูกต้อง เหมาะสม	IQR	ความ สอดคล้อง
4	พัฒนาผู้เรียน โดยใช้วิธีการพัฒนาหรือ การแก้ปัญหาแบบตรงตัว รูปแบบใด รูปแบบหนึ่ง จำนวน 4 วิธี	4.21	4.49	4.77	มาก	0.56	สอดคล้อง
3	พัฒนาผู้เรียน โดยใช้วิธีการพัฒนาหรือ การแก้ปัญหาแบบตรงตัว รูปแบบใด รูปแบบหนึ่ง จำนวน 3 วิธี	4.21	4.49	4.77	มาก	0.56	สอดคล้อง
2	พัฒนาผู้เรียน โดยใช้วิธีการพัฒนาหรือ การแก้ปัญหาแบบตรงตัว รูปแบบใด รูปแบบหนึ่ง จำนวน 2 วิธี	4.21	4.49	4.77	มาก	0.56	สอดคล้อง
1	พัฒนาผู้เรียน โดยใช้วิธีการพัฒนาหรือ การแก้ปัญหาแบบตรงตัว รูปแบบใด รูปแบบหนึ่ง จำนวน 1 วิธี	3.75	4.27	4.63	มาก	0.88	สอดคล้อง
12.2	กำหนดกิจกรรมในการพัฒนาผู้เรียนหรือ การแก้ปัญหาที่มีทางเลือกทางเดียว ไม่คำนึงถึงองค์ประกอบอื่น ๆ เกณฑ์การประเมิน	4.21	4.49	4.77	มาก	.56	สอดคล้อง
5	ไม่กำหนดกิจกรรมในการพัฒนาผู้เรียน หรือการแก้ปัญหาที่มีทางเลือกทางเดียว	4.14	4.42	4.70	มาก	0.56	สอดคล้อง
4	กำหนดกิจกรรมในการพัฒนาผู้เรียนหรือ การแก้ปัญหาที่มีทางเลือกทางเดียว ไม่คำนึงถึงองค์ประกอบอื่น ๆ จำนวน 1 กิจกรรม	4.21	4.49	4.77	มาก	0.56	สอดคล้อง
3	กำหนดกิจกรรมในการพัฒนาผู้เรียนหรือ การแก้ปัญหาที่มีทางเลือกทางเดียว ไม่คำนึงถึง องค์ประกอบอื่น ๆ จำนวน 2 กิจกรรม	4.21	4.49	4.77	มาก	0.56	สอดคล้อง
2	กำหนดกิจกรรมในการพัฒนาผู้เรียนหรือ การแก้ปัญหาที่มีทางเลือกทางเดียว ไม่คำนึงถึง องค์ประกอบอื่น ๆ จำนวน 3 กิจกรรม	4.24	4.48	4.72	มาก	0.48	สอดคล้อง

ตารางที่ 26 (ต่อ)

ข้อ	รายการ	Q1	Mdn.	Q3	ความ	IQR	ความ
					ถูกต้อง		สอดคล้อง
					เหมาะสม		
	1 กำหนดกิจกรรมในการพัฒนาผู้เรียนหรือการแก้ปัญหาที่มีทางเลือกทางเดียว ไม่คำนึงถึง องค์ประกอบอื่น ๆ มากกว่า 4 กิจกรรมขึ้นไป	4.21	4.49	4.77	มาก	0.56	สอดคล้อง
12.3	นำองค์ประกอบด้านการเรียนรู้มารวบรวมสร้างทางเลือก แล้วจึงเลือกทางเลือกที่ดีกว่า เพื่อช่วยในการพัฒนาหรือแก้ปัญหา	4.24	4.48	4.72	มาก	0.48	สอดคล้อง
	เกณฑ์การประเมิน						
5	ครู ร้อยละ 90 ขึ้นไป นำองค์ประกอบด้านการเรียนรู้มารวบรวมสร้างทางเลือก แล้วจึงเลือกทางเลือกที่ดีกว่า เพื่อช่วยในการพัฒนาหรือแก้ปัญหา	4.24	4.48	4.72	มาก	0.48	สอดคล้อง
4	ครู ร้อยละ 80 นำองค์ประกอบด้านการเรียนรู้ มารวบรวมสร้างทางเลือก แล้วจึงเลือกทางเลือกที่ดีกว่า เพื่อช่วยในการพัฒนาหรือแก้ปัญหา	4.24	4.48	4.72	มาก	0.48	สอดคล้อง
3	ครู ร้อยละ 70 นำองค์ประกอบด้านการเรียนรู้ มารวบรวมสร้างทางเลือกแล้ว จึงเลือกทางเลือกที่ดีกว่า เพื่อช่วยในการพัฒนาหรือแก้ปัญหา	4.24	4.48	4.72	มาก	0.48	สอดคล้อง
2	ครู ร้อยละ 60 นำองค์ประกอบด้านการเรียนรู้มารวบรวมสร้างทางเลือกแล้ว จึงเลือกทางเลือกที่ดีกว่า เพื่อช่วยในการพัฒนาหรือ แก้ปัญหา	4.24	4.48	4.72	มาก	0.48	สอดคล้อง
1	ครู ร้อยละ 50 นำองค์ประกอบด้านการเรียนรู้ มารวบรวมสร้างทางเลือกแล้ว จึงเลือก ทางเลือกที่ดีกว่า เพื่อช่วยในการพัฒนาหรือ แก้ปัญหา	4.21	4.49	4.77	มาก	0.56	สอดคล้อง

ตารางที่ 26 (ต่อ)

ข้อ	รายการ	Q1	Mdn.	Q3	ความ		ความ
					ถูกต้อง	IQR	
					เหมาะสม		
12.4	นำเอาข้อมูลด้านการเรียนรู้มารวบรวมสร้างทางเลือกหลาย ๆ ทางเลือก แล้วจึงเลือกทางเลือกที่ดีกว่า เกณฑ์การประเมิน	4.30	4.54	4.78	มากที่สุด	0.48	สอดคล้อง
5	ครูร้อยละ 90 ขึ้นไปนำเอาข้อมูลด้านการเรียนรู้มารวบรวมสร้างทางเลือกหลาย ๆ ทางเลือกแล้วจึงเลือกทางเลือกที่ดีกว่า	3.99	4.32	4.64	มาก	0.65	สอดคล้อง
4	ครูร้อยละ 80 นำเอาข้อมูลด้านการเรียนรู้มารวบรวมสร้างทางเลือกหลาย ๆ ทางเลือก แล้วจึงเลือกทางเลือกที่ดีกว่า	4.24	4.48	4.72	มาก	0.48	สอดคล้อง
3	ครูร้อยละ 70 นำเอาข้อมูลด้านการเรียนรู้มารวบรวมสร้างทางเลือกหลาย ๆ ทางเลือก แล้วจึงเลือกทางเลือกที่ดีกว่า	4.30	4.54	4.78	มากที่สุด	0.48	สอดคล้อง
2	ครูร้อยละ 60 นำเอาข้อมูลด้านการเรียนรู้มารวบรวมสร้างทางเลือกหลาย ๆ ทางเลือก แล้วจึงเลือกทางเลือกที่ดีกว่า	4.30	4.54	4.78	มากที่สุด	0.48	สอดคล้อง
1	ครูร้อยละ 50 นำเอาข้อมูลด้านการเรียนรู้มารวบรวมสร้างทางเลือกหลาย ๆ ทางเลือก แล้วจึงเลือกทางเลือกที่ดีกว่า	4.24	4.48	4.72	มาก	0.48	สอดคล้อง
12.5	สร้างกิจกรรมการเรียนรู้ให้กับผู้เรียนใช้เป็นแนวทางในการพัฒนาตนเองเพื่อป้องกันหรือขจัดปัญหาเดิมที่จะเกิดขึ้นในอนาคต เกณฑ์การประเมิน	4.30	4.54	4.78	มากที่สุด	0.48	สอดคล้อง
5	ครูร้อยละ 90 ขึ้นไปสร้างกิจกรรมการเรียนรู้ให้กับผู้เรียนใช้เป็นแนวทางในการพัฒนาตนเอง เพื่อป้องกันหรือขจัดปัญหาเดิมที่จะเกิดขึ้นในอนาคต	3.99	4.32	4.64	มาก	0.65	สอดคล้อง

ตารางที่ 26 (ต่อ)

ข้อ	รายการ	Q1	Mdn.	Q3	ความ	IQR	ความ
					ถูกต้อง		สอดคล้อง
					เหมาะสม		
4	ครูร้อยละ 80 สร้างกิจกรรมการเรียนรู้ให้กับผู้เรียนใช้เป็นแนวทางในการพัฒนาตนเอง เพื่อป้องกันหรือขจัดปัญหาเดิมที่จะเกิดขึ้นในอนาคต	4.14	4.42	4.70	มาก	0.56	สอดคล้อง
3	ครูร้อยละ 70 สร้างกิจกรรมการเรียนรู้ให้กับผู้เรียนใช้เป็นแนวทางในการพัฒนาตนเอง เพื่อป้องกันหรือขจัดปัญหาเดิมที่จะเกิดขึ้นในอนาคต	4.21	4.49	4.77	มาก	0.56	สอดคล้อง
2	ครูร้อยละ 60 สร้างกิจกรรมการเรียนรู้ให้กับผู้เรียนใช้เป็นแนวทางในการพัฒนาตนเอง เพื่อป้องกันหรือขจัดปัญหาเดิมที่จะเกิดขึ้นในอนาคต	4.21	4.49	4.77	มาก	0.56	สอดคล้อง
1	ครูร้อยละ 50 สร้างกิจกรรมการเรียนรู้ให้กับผู้เรียนใช้เป็นแนวทางในการพัฒนาตนเอง เพื่อป้องกันหรือขจัดปัญหาเดิมที่จะเกิดขึ้นในอนาคต	4.14	4.42	4.70	มาก	.56	สอดคล้อง
12.6	สร้างกิจกรรมการเรียนรู้ให้ผู้เรียนใช้แนวทางในการป้องกันปัญหาที่จะเกิดขึ้นมากกว่าการแก้ไข เกณฑ์การประเมิน	4.30	4.54	4.78	มากที่สุด	0.48	สอดคล้อง
5	สร้างกิจกรรมการเรียนรู้ให้ผู้เรียนใช้แนวทางในการป้องกันปัญหาที่จะเกิดขึ้นมากกว่าการแก้ไข มากกว่า 5 กิจกรรมต่อปี	4.30	4.54	4.78	มากที่สุด	0.48	สอดคล้อง
4	สร้างกิจกรรมการเรียนรู้ให้ผู้เรียนใช้แนวทางในการป้องกันปัญหาที่จะเกิดขึ้นมากกว่าการแก้ไข จำนวน 4 กิจกรรมต่อปี	4.30	4.54	4.78	มากที่สุด	0.48	สอดคล้อง

ตารางที่ 26 (ต่อ)

ข้อ	รายการ	Q1	Mdn.	Q3	ความ	IQR	ความ
					ถูกต้อง		สอดคล้อง
					เหมาะสม		
3	สร้างกิจกรรมการเรียนรู้ให้ผู้เรียนใช้ แนวทางในการป้องกันปัญหาที่จะเกิดขึ้น มากกว่าการแก้ไข จำนวน 3 กิจกรรม ต่อปี	4.30	4.54	4.78	มากที่สุด	0.48	สอดคล้อง
2	สร้างกิจกรรมการเรียนรู้ให้ผู้เรียนใช้ แนวทางในการป้องกันปัญหาที่จะเกิดขึ้น มากกว่าการแก้ไข จำนวน 2 กิจกรรม ต่อปี	4.24	4.48	4.72	มาก	0.48	สอดคล้อง
1	สร้างกิจกรรมการเรียนรู้ให้ผู้เรียนใช้ แนวทางในการป้องกันปัญหาที่จะเกิดขึ้น มากกว่าการแก้ไข จำนวน 1 กิจกรรม ต่อปี	4.08	4.40	4.72	มาก	0.64	สอดคล้อง
12.7	มีการนำเสนอองค์ประกอบที่เกี่ยวข้องกับ การเรียนรู้มาสร้างโอกาสให้กับผู้เรียน เกณฑ์การประเมิน	4.30	4.54	4.78	มากที่สุด	0.48	สอดคล้อง
5	มีการนำเสนอองค์ประกอบที่เกี่ยวข้องกับ การเรียนรู้มาสร้างโอกาสให้กับผู้เรียน มากกว่า 5 ครั้งต่อปี	4.00	4.32	4.64	มาก	0.64	สอดคล้อง
4	มีการนำเสนอองค์ประกอบที่เกี่ยวข้องกับ การเรียนรู้มาสร้างโอกาสให้กับผู้เรียน จำนวน 4 ครั้งต่อปี	4.21	4.49	4.77	มาก	0.56	สอดคล้อง
3	มีการนำเสนอองค์ประกอบที่เกี่ยวข้องกับ การเรียนรู้มาสร้างโอกาสให้กับ จำนวน 3 ครั้งต่อปี	4.24	4.48	4.72	มาก	0.48	สอดคล้อง
2	มีการนำเสนอองค์ประกอบที่เกี่ยวข้องกับ การเรียนรู้มาสร้างโอกาสให้กับผู้เรียน จำนวน 2 ครั้งต่อปี	4.21	4.49	4.77	มาก	0.56	สอดคล้อง
1	มีการนำเสนอองค์ประกอบที่เกี่ยวข้องกับ การเรียนรู้มาสร้างโอกาสให้กับ จำนวน 1 ครั้งต่อปี	4.08	4.40	4.72	มาก	0.64	สอดคล้อง

ตารางที่ 26 (ต่อ)

ข้อ	รายการ	Q1	Mdn.	Q3	ความ ถูกต้อง เหมาะสม	IQR	ความ สอดคล้อง
12.8	เปิดโอกาสให้ผู้เรียนประเมินผลกระทบบของ การกระทำของตนว่ามีประโยชน์ ผลดี ผลเสีย และมีจริยธรรมมากน้อยเพียงใด เกณฑ์การประเมิน	4.24	4.48	4.72	มาก	0.48	สอดคล้อง
5	เปิดโอกาสให้ผู้เรียนประเมินผลกระทบบของ การกระทำของตนว่ามีประโยชน์ ผลดี ผลเสีย และมีจริยธรรมมากน้อยเพียงใด มากกว่า 5 ครั้งต่อปี	4.00	4.32	4.64	มาก	0.64	สอดคล้อง
4	เปิดโอกาสให้ผู้เรียนประเมินผลกระทบบของ การกระทำของตนว่ามีประโยชน์ ผลดี ผลเสีย และมีจริยธรรมมากน้อยเพียงใด จำนวน 4 ครั้งต่อปี	4.21	4.49	4.77	มาก	0.56	สอดคล้อง
3	เปิดโอกาสให้ผู้เรียนประเมินผลกระทบบของ การกระทำของตนว่ามีประโยชน์ ผลดี ผลเสีย และมีจริยธรรมมากน้อยเพียงใด จำนวน 3 ครั้งต่อปี	4.21	4.49	4.77	มาก	0.56	สอดคล้อง
2	เปิดโอกาสให้ผู้เรียนประเมินผลกระทบบของ การกระทำของตนว่ามีประโยชน์ ผลดี ผลเสีย และมีจริยธรรมมากน้อยเพียงใด จำนวน 2 ครั้งต่อปี	4.21	4.49	4.77	มาก	0.56	สอดคล้อง
1	เปิดโอกาสให้ผู้เรียนประเมินผลกระทบบของ การกระทำของตนว่ามีประโยชน์ ผลดี ผลเสีย และมีจริยธรรมมากน้อยเพียงใด จำนวน 1 ครั้งต่อปี	4.00	4.32	4.64	มาก	0.64	สอดคล้อง
12.9	ให้ผู้เรียนสร้างแนวทางในการพัฒนาตน เพื่อป้องกันปัญหาและวิกฤติที่จะเกิดขึ้น ในอนาคต เกณฑ์การประเมิน	4.30	4.54	4.78	มากที่สุด	0.48	สอดคล้อง

ตารางที่ 26 (ต่อ)

ข้อ	รายการ	Q1	Mdn.	Q3	ความ	IQR	ความ
					ถูกต้อง		สอดคล้อง
					เหมาะสม		
5	ครูร้อยละ 90 ขึ้น ไปให้ผู้เรียนสร้างแนวทาง ในการพัฒนาตน เพื่อป้องกันปัญหาและวิกฤติที่จะเกิดขึ้นในอนาคต	3.99	4.32	4.64	มาก	0.65	สอดคล้อง
4	ครูร้อยละ 80 ให้ผู้เรียนสร้างแนวทาง ในการพัฒนาตน เพื่อป้องกันปัญหาและวิกฤติที่จะเกิดขึ้นในอนาคต	4.24	4.48	4.72	มาก	0.48	สอดคล้อง
3	ครูร้อยละ 70 ให้ผู้เรียนสร้างแนวทาง ในการพัฒนาตน เพื่อป้องกันปัญหาและวิกฤติที่จะเกิดขึ้นในอนาคต	4.30	4.54	4.78	มากที่สุด	0.48	สอดคล้อง
2	ครูร้อยละ 60 ให้ผู้เรียนสร้างแนวทาง ในการพัฒนาตน เพื่อป้องกันปัญหาและวิกฤติที่จะเกิดขึ้นในอนาคต	4.21	4.49	4.77	มาก	0.56	สอดคล้อง
1	ครูร้อยละ 50 ให้ผู้เรียนสร้างแนวทาง ในการพัฒนาตน เพื่อป้องกันปัญหาและวิกฤติที่จะเกิดขึ้นในอนาคต	4.14	4.42	4.70	มาก	0.56	สอดคล้อง

จากตารางที่ 26 ผลการวิเคราะห์ความถูกต้องเหมาะสม พบว่า การพัฒนามาตรฐาน การปฏิบัติของครู มาตรฐานที่ 12 สร้างโอกาสให้ผู้เรียนได้เรียนรู้ในทุกสถานการณ์ ที่พัฒนาขึ้นมีความถูกต้อง เหมาะสมอยู่ในระดับมากที่สุดและระดับมาก และทุกรายการ ผู้เชี่ยวชาญมีความคิดเห็นที่สอดคล้องกัน

ขั้นตอนที่ 3 ทดลองใช้มาตรฐานการปฏิบัติงานของครูของโรงเรียนขนาดเล็ก สังกัด สำนักงานเขตพื้นที่การศึกษาประถมศึกษา

ผู้วิจัยได้นำมาตรฐานการปฏิบัติงานของครูของโรงเรียนขนาดเล็ก สังกัดสำนักงาน เขตพื้นที่การศึกษาประถมศึกษาไปทดลองใช้กับกลุ่มตัวอย่างจำนวน 3 โรงเรียน คือ โรงเรียน บ้านนอก โรงเรียนวัดหนองปรือ (สามัคคีราษฎร์บำรุง) และ โรงเรียนบ้านเนินทุ่ง ปรากฏผล ดังตารางที่ 27 ถึงตารางที่ 29 ดังนี้

ตารางที่ 27 ผลการประเมินมาตรฐานการปฏิบัติของครูของโรงเรียนขนาดเล็ก สังกัดสำนักงานเขตพื้นที่การศึกษาประถมศึกษาของโรงเรียนบ้านนอก ตำบลห้วยใหญ่ อำเภอบางละมุง จังหวัดชลบุรี สังกัดสำนักงานเขตพื้นที่การศึกษาประถมศึกษาชลบุรี เขต 3

มาตรฐานการปฏิบัติของครู	การประเมินมาตรฐานการปฏิบัติงาน	
	ผลการประเมินตนเองของสถานศึกษา	ผลการติดตามตรวจสอบโดยผู้ประเมิน
มาตรฐานที่ 1 ปฏิบัติกิจกรรมทางวิชาการเพื่อพัฒนาวิชาชีพครูให้ก้าวหน้าอยู่เสมอ	ดีมาก	ดีมาก
มาตรฐานที่ 2 ตัดสินใจปฏิบัติกิจกรรมต่าง ๆ โดยคำนึงถึงผลที่จะเกิดแก่ผู้เรียน	ดีมาก	ดีมาก
มาตรฐานที่ 3 มุ่งมั่นพัฒนาผู้เรียนให้เติบโตเต็มตามศักยภาพ	ดีมาก	ดีมาก
มาตรฐานที่ 4 พัฒนาแผนการสอนให้สามารถปฏิบัติได้จริงในชั้นเรียน	ดี	ดี
มาตรฐานที่ 5 พัฒนาสื่อการเรียนการสอนให้มีประสิทธิภาพอยู่เสมอ	ดี	ดี
มาตรฐานที่ 6 จัดกิจกรรมการเรียนการสอนให้ผู้เรียนรู้จักคิดวิเคราะห์ คิดสร้างสรรค์ โดยเน้นผลถาวรที่เกิดแก่ผู้เรียน	ดี	ดี
มาตรฐานที่ 7 รายงานผลการพัฒนาคุณภาพของผู้เรียนได้อย่างมีระบบ	ดี	ดี
มาตรฐานที่ 8 ปฏิบัติตนเป็นแบบอย่างที่ดีแก่ผู้เรียน	ดีมาก	ดีมาก
มาตรฐานที่ 9 ร่วมมือกับผู้อื่นในสถานศึกษาอย่างสร้างสรรค์	ดีมาก	ดีมาก
มาตรฐานที่ 10 ร่วมมือกับผู้อื่นในชุมชนอย่างสร้างสรรค์	ดีมาก	ดีมาก
มาตรฐานที่ 11 แสวงหาและใช้ข้อมูลข่าวสารในการพัฒนา	ดี	ดี
มาตรฐานที่ 12 สร้างโอกาสให้ผู้เรียนได้เรียนรู้ในทุกสถานการณ์	ดีมาก	ดีมาก

จากตารางที่ 27 ผลการประเมินมาตรฐานการปฏิบัติของครูของโรงเรียนขนาดเล็ก สังกัดสำนักงานการศึกษาประถมศึกษา พบว่า โรงเรียนบ้านนอกมีผลการประเมินระดับคุณภาพ ดีมาก จำนวน 7 มาตรฐาน ได้แก่ มาตรฐานที่ 1 ปฏิบัติกิจกรรมทางวิชาการเพื่อพัฒนาวิชาชีพครูให้ก้าวหน้าอยู่เสมอ มาตรฐานที่ 2 ตัดสินใจปฏิบัติการต่าง ๆ โดยคำนึงถึงผลที่จะเกิดแก่ผู้เรียน มาตรฐานที่ 3 มุ่งมั่นพัฒนาผู้เรียนให้เติบโตเต็มตามศักยภาพ มาตรฐานที่ 8 ปฏิบัติตนเป็นแบบอย่างที่ดีแก่ผู้เรียน มาตรฐานที่ 9 ร่วมมือกับผู้อื่นในสถานศึกษาอย่างสร้างสรรค์ มาตรฐานที่ 10 ร่วมมือกับผู้อื่นในชุมชนอย่างสร้างสรรค์ และมาตรฐานที่ 12 สร้างโอกาสให้ผู้เรียนได้เรียนรู้ในทุกสถานการณ์ ส่วนผลการประเมินในระดับดี จำนวน 5 มาตรฐาน ได้แก่ มาตรฐานที่ 4 พัฒนาแผนการสอนให้สามารถปฏิบัติได้จริงในชั้นเรียน มาตรฐานที่ 5 พัฒนาสื่อการเรียนการสอนให้มีประสิทธิภาพอยู่เสมอ มาตรฐานที่ 6 จัดกิจกรรมการเรียนการสอนให้ผู้เรียนรู้จักวิเคราะห์คิดสร้างสรรค์ โดยเน้นผลถาวรที่เกิดแก่ผู้เรียน มาตรฐานที่ 7 รายงานผลการพัฒนาคุณภาพของผู้เรียนได้อย่างมีระบบ มาตรฐานที่ 11 แสวงหาและใช้ข้อมูลข่าวสารในการพัฒนา ซึ่งมีผลการประเมินมีความสอดคล้องกันทุกมาตรฐาน

ตารางที่ 28 ผลการประเมินมาตรฐานการปฏิบัติของครูของโรงเรียนขนาดเล็ก สังกัดสำนักงานเขตพื้นที่การศึกษาประถมศึกษาของโรงเรียนวัดหนองปรือ (สามัคคีราษฎร์บำรุง) ตำบลหนองปรือ อำเภอพนัสนิคม จังหวัดชลบุรี สังกัดสำนักงานเขตพื้นที่การศึกษาประถมศึกษาชลบุรี เขต 2

มาตรฐานการปฏิบัติของครู	การประเมินมาตรฐานการปฏิบัติงาน	
	ผลการประเมินตนเองของสถานศึกษา	ผลการติดตามตรวจสอบโดยผู้ประเมิน
มาตรฐานที่ 1 ปฏิบัติกิจกรรมทางวิชาการเพื่อพัฒนาวิชาชีพครูให้ก้าวหน้าอยู่เสมอ	ดีมาก	ดีมาก
มาตรฐานที่ 2 ตัดสินใจปฏิบัติการต่าง ๆ โดยคำนึงถึงผลที่จะเกิดแก่ผู้เรียน	ดีมาก	ดีมาก
มาตรฐานที่ 3 มุ่งมั่นพัฒนาผู้เรียนให้เติบโตเต็มตามศักยภาพ	ดี	ดี
มาตรฐานที่ 4 พัฒนาแผนการสอนให้สามารถปฏิบัติได้จริงในชั้นเรียน	ดี	ดี

ตารางที่ 28 (ต่อ)

มาตรฐานการปฏิบัติของครู	การประเมินมาตรฐานการปฏิบัติงาน	
	ผลการประเมิน	ผลการติดตาม
	ตนเองของสถานศึกษา	ตรวจสอบโดยผู้ประเมิน
มาตรฐานที่ 5 พัฒนาสื่อการเรียนการสอนให้มีประสิทธิภาพ อยู่เสมอ	ดี	ดี
มาตรฐานที่ 6 จัดกิจกรรมการเรียนการสอนให้ผู้เรียน รู้จักคิดวิเคราะห์ คิดสร้างสรรค์ โดยเน้นผลถาวรที่เกิดแก่ผู้เรียน	ดี	ดี
มาตรฐานที่ 7 รายงานผลการพัฒนาคุณภาพของผู้เรียน ได้อย่างมีระบบ	ดี	ดี
มาตรฐานที่ 8 ปฏิบัติตนเป็นแบบอย่างที่ดีแก่ผู้เรียน	ดีมาก	ดีมาก
มาตรฐานที่ 9 ร่วมมือกับผู้อื่นในสถานศึกษาอย่างสร้างสรรค์	ดีมาก	ดีมาก
มาตรฐานที่ 10 ร่วมมือกับผู้อื่นในชุมชนอย่างสร้างสรรค์	ดีมาก	ดีมาก
มาตรฐานที่ 11 แสวงหาและใช้ข้อมูลข่าวสารในการพัฒนา	ดี	ดี
มาตรฐานที่ 12 สร้างโอกาสให้ผู้เรียนได้เรียนรู้ ในทุกสถานการณ์	ดี	ดีมาก

จากตารางที่ 28 ผลการประเมินมาตรฐานการปฏิบัติของครูของโรงเรียนขนาดเล็ก สังกัดสำนักงานการศึกษาประถมศึกษา พบว่า โรงเรียนวัดหนองปรือ (สามัคคีราษฎร์บำรุง) มีผลการประเมินระดับคุณภาพดีมาก จำนวน 5 มาตรฐาน ได้แก่ มาตรฐานที่ 1 ปฏิบัติกิจกรรมทางวิชาการเพื่อพัฒนาวิชาชีพครูให้ก้าวหน้าอยู่เสมอ มาตรฐานที่ 2 ตัดสินใจปฏิบัติกิจกรรมต่าง ๆ โดยคำนึงถึงผลที่จะเกิดแก่ผู้เรียน มาตรฐานที่ 8 ปฏิบัติตนเป็นแบบอย่างที่ดีแก่ผู้เรียน มาตรฐานที่ 9 ร่วมมือกับผู้อื่นในสถานศึกษาอย่างสร้างสรรค์ และมาตรฐานที่ 10 ร่วมมือกับผู้อื่นในชุมชนอย่างสร้างสรรค์ ส่วนผลการประเมินในระดับดี จำนวน 7 มาตรฐาน ได้แก่ มาตรฐานที่ 3 มุ่งมั่นพัฒนาผู้เรียนให้เติบโตเต็มตามศักยภาพ มาตรฐานที่ 4 พัฒนาแผนการสอนให้สามารถปฏิบัติได้จริงในชั้นเรียน มาตรฐานที่ 5 พัฒนาสื่อการเรียนการสอนให้มีประสิทธิภาพอยู่เสมอ มาตรฐานที่ 6 จัดกิจกรรมการเรียนการสอนให้ผู้เรียนรู้จักคิดวิเคราะห์ คิดสร้างสรรค์ โดยเน้นผลถาวรที่เกิดแก่ผู้เรียน มาตรฐานที่ 7 รายงานผลการพัฒนาคุณภาพของผู้เรียนได้อย่างมีระบบ มาตรฐานที่ 11

แสวงหาและใช้ข้อมูลข่าวสารในการพัฒนา และมาตรฐานที่ 12 สร้างโอกาสให้ผู้เรียนได้เรียนรู้ในทุกสถานการณ์ ซึ่งมีผลการประเมินสอดคล้อง จำนวน 11 มาตรฐาน และไม่สอดคล้อง จำนวน 1 มาตรฐาน คือ มาตรฐานที่ 12 สร้างโอกาสให้ผู้เรียนได้เรียนรู้ในทุกสถานการณ์

ตารางที่ 29 ผลการประเมินมาตรฐานการปฏิบัติของครูของโรงเรียนขนาดเล็ก สังกัดสำนักงานเขตพื้นที่การศึกษาประถมศึกษารองเมืองบ้านเนินทุ่ง ตำบลเกาะจันทร์ อำเภอเกาะจันทร์ จังหวัดชลบุรี สังกัดสำนักงานเขตพื้นที่การศึกษาประถมศึกษาชลบุรี เขต 2

มาตรฐานการปฏิบัติของครู	การประเมินมาตรฐานการปฏิบัติงาน	
	ผลการประเมินตนเองของสถานศึกษา	ผลการติดตามตรวจสอบโดยผู้ประเมิน
มาตรฐานที่ 1 ปฏิบัติกิจกรรมทางวิชาการเพื่อพัฒนาวิชาชีพครูให้ก้าวหน้าอยู่เสมอ	ดีมาก	ดีมาก
มาตรฐานที่ 2 ตัดสินใจปฏิบัติกิจกรรมต่าง ๆ โดยคำนึงถึงผลที่จะเกิดแก่ผู้เรียน	ดีมาก	ดีมาก
มาตรฐานที่ 3 มุ่งมั่นพัฒนาผู้เรียนให้เติบโตเต็มตามศักยภาพ	ดี	ดี
มาตรฐานที่ 4 พัฒนาแผนการสอนให้สามารถปฏิบัติได้จริงในชั้นเรียน	ดี	ดี
มาตรฐานที่ 5 พัฒนาสื่อการเรียนการสอนให้มีประสิทธิภาพอยู่เสมอ	ดี	ดี
มาตรฐานที่ 6 จัดกิจกรรมการเรียนการสอนให้ผู้เรียนรู้จักคิดวิเคราะห์ คิดสร้างสรรค์ โดยเน้นผลถาวรที่เกิดแก่ผู้เรียน	ดี	ดี
มาตรฐานที่ 7 รายงานผลการพัฒนาคุณภาพของผู้เรียนได้อย่างมีระบบ	ดี	ดี
มาตรฐานที่ 8 ปฏิบัติตนเป็นแบบอย่างที่ดีแก่ผู้เรียน	ดีมาก	ดีมาก
มาตรฐานที่ 9 ร่วมมือกับผู้อื่นในสถานศึกษาอย่างสร้างสรรค์	ดีมาก	ดีมาก
มาตรฐานที่ 10 ร่วมมือกับผู้อื่นในชุมชนอย่างสร้างสรรค์	ดีมาก	ดีมาก
มาตรฐานที่ 11 แสวงหาและใช้ข้อมูลข่าวสารในการพัฒนา	ดี	ดี
มาตรฐานที่ 12 สร้างโอกาสให้ผู้เรียนได้เรียนรู้ในทุกสถานการณ์	ดี	ดี

จากตารางที่ 29 ผลการประเมินมาตรฐานการปฏิบัติของครูของโรงเรียนขนาดเล็ก สังกัดสำนักงานการศึกษาประถมศึกษา พบว่า โรงเรียนบ้านเนินทุ่ง มีผลการประเมินระดับคุณภาพดีมาก จำนวน 5 มาตรฐาน ได้แก่ มาตรฐานที่ 1 ปฏิบัติกิจกรรมทางวิชาการเพื่อพัฒนาวิชาชีพครูให้ก้าวหน้าอยู่เสมอ มาตรฐานที่ 2 ตัดสินใจปฏิบัติกิจกรรมต่าง ๆ โดยคำนึงถึงผลที่จะเกิดแก่ผู้เรียน มาตรฐานที่ 8 ปฏิบัติตนเป็นแบบอย่างที่ดีแก่ผู้เรียน มาตรฐานที่ 9 ร่วมมือกับผู้อื่นในสถานศึกษาอย่างสร้างสรรค์ และมาตรฐานที่ 10 ร่วมมือกับผู้อื่นในชุมชนอย่างสร้างสรรค์ ส่วนผลการประเมินในระดับดี จำนวน 7 มาตรฐาน ได้แก่ มาตรฐานที่ 3 มุ่งมั่นพัฒนาผู้เรียนให้เติบโตเต็มตามศักยภาพ มาตรฐานที่ 4 พัฒนาแผนการสอนให้สามารถปฏิบัติได้จริงในชั้นเรียน มาตรฐานที่ 5 พัฒนาสื่อการเรียนการสอนให้มีประสิทธิภาพอยู่เสมอ มาตรฐานที่ 6 จัดกิจกรรมการเรียนการสอนให้ผู้เรียนรู้จักคิดวิเคราะห์ คิดสร้างสรรค์ โดยเน้นผลถาวรที่เกิดแก่ผู้เรียน มาตรฐานที่ 7 รายงานผลการพัฒนาคุณภาพของผู้เรียนได้อย่างมีระบบ มาตรฐานที่ 11 แสวงหาและใช้ข้อมูลข่าวสารในการพัฒนา และมาตรฐานที่ 12 สร้างโอกาสให้ผู้เรียนได้เรียนรู้ในทุกสถานการณ์ ซึ่งมีผลการประเมินมีความสอดคล้องกันทุกมาตรฐาน

ขั้นตอนที่ 4 สรุปผลการพัฒนามาตรฐานการปฏิบัติงานของครูของโรงเรียนขนาดเล็ก สังกัดสำนักงานเขตพื้นที่การศึกษาประถมศึกษา

ผู้วิจัยได้นำมาตรฐานการปฏิบัติงานของครูของโรงเรียนขนาดเล็ก สังกัดสำนักงานเขตพื้นที่การศึกษาประถมศึกษาที่พัฒนาขึ้น ไปใช้ในโรงเรียนขนาดเล็ก สังกัดสำนักงานเขตพื้นที่การศึกษาประถมศึกษา จำนวน 3 โรงเรียน จากนั้นทำการประเมินมาตรฐานการปฏิบัติงานของครู มีลักษณะเป็นมาตราส่วนประมาณค่า 5 ระดับของลิเคอร์ท (Likert rating scale) ประกอบด้วย มาตรฐานด้านการใช้ประโยชน์ (Utility standards) มาตรฐานด้านความเป็นไปได้ (Feasibility standards) มาตรฐานด้านความเหมาะสม (Propriety standards) และมาตรฐานด้านความถูกต้อง (Accuracy standards) ผลการวิเคราะห์ปรากฏดังตารางที่ 30

ตารางที่ 30 ผลการประเมินความเหมาะสมของมาตรฐานการปฏิบัติงานของครูของโรงเรียน
ขนาดเล็ก สังกัดสำนักงานเขตพื้นที่การศึกษาประถมศึกษา

ข้อ	มาตรฐานการประเมิน	ค่าเฉลี่ย	ส่วน	
			เบี่ยงเบน	แปลผล
		มาตรฐาน		
มาตรฐานด้านการใช้ประโยชน์ (Utility standards)				
1	มาตรฐานที่พัฒนาขึ้นมีประโยชน์ต่อการนำไปใช้ในสถานศึกษา	4.83	0.38	มากที่สุด
2	ผลการประเมินมาตรฐานการปฏิบัติงานทำให้ได้ข้อมูลครบถ้วน ตอบสนองความต้องการสารสนเทศ	4.66	0.49	มากที่สุด
3	มาตรฐานการปฏิบัติงานที่พัฒนาขึ้นมีความชัดเจนในขั้นตอนการปฏิบัติ	4.58	0.51	มากที่สุด
4	ผู้ประเมินเป็นผู้ที่มีความรู้ความสามารถและมีประสบการณ์ในการดำเนินการประเมินมาตรฐานการปฏิบัติงานของครู	5.00	0.00	มากที่สุด
5	มาตรฐานการปฏิบัติงานที่พัฒนาขึ้นทำให้การปฏิบัติงานของครูมีความต่อเนื่องและยั่งยืน	4.83	0.38	มากที่สุด
6	มาตรฐานการปฏิบัติงานที่พัฒนาขึ้นทำให้เกิดการพัฒนาคุณภาพการศึกษาอย่างยั่งยืน	5.00	0.00	มากที่สุด
รวม		4.82	.13	มากที่สุด
มาตรฐานด้านความเป็นไปได้ (Feasibility standards)				
7	มาตรฐานการปฏิบัติงานสามารถนำไปปฏิบัติได้จริง	5.00	0.00	มากที่สุด
8	มาตรฐานการปฏิบัติงานสามารถทำความเข้าใจได้ง่าย	4.75	0.45	มากที่สุด
9	มาตรฐานการปฏิบัติงานเป็นที่ยอมรับของผู้ที่เกี่ยวข้อง	4.67	0.49	มากที่สุด
10	มาตรฐานการปฏิบัติงานให้ข้อมูลที่เป็นประโยชน์คุ้มค่ากับเวลาที่ใช้ในการดำเนินการ	4.67	0.49	มากที่สุด
รวม		4.77	.19	มากที่สุด

ตารางที่ 30 (ต่อ)

ข้อ	มาตรฐานการประเมิน	ค่าเฉลี่ย	ส่วน	
			เบี่ยงเบน	แปรผล
มาตรฐาน				
มาตรฐานด้านความเหมาะสม (Propriety standards)				
11	มาตรฐานการปฏิบัติงานที่พัฒนาขึ้นมีความเหมาะสมกับบริบทของสถานศึกษา	4.92	0.28	มากที่สุด
12	มาตรฐานการปฏิบัติงานที่พัฒนาขึ้นทำให้การประเมินคุณภาพการศึกษามีความเป็นธรรมและโปร่งใส	4.50	0.52	มากที่สุด
13	มาตรฐานการปฏิบัติที่พัฒนาขึ้นส่งเสริมการรายงานผลการประเมินอย่างตรงไปตรงมาและเปิดเผย	5.00	0.00	มากที่สุด
14	รูปแบบมาตรฐานการปฏิบัติงานมีความเหมาะสมกับระบบการบริหารและการปฏิบัติของสถานศึกษา	4.58	0.51	มากที่สุด
รวม		4.75	.26	มากที่สุด
มาตรฐานด้านความถูกต้อง (Accuracy standards)				
15	มาตรฐานการปฏิบัติงานที่พัฒนาขึ้นถูกต้องตามหลักการปฏิบัติงานของครู	5.00	0.00	มากที่สุด
16	ได้กำหนดเกณฑ์การประเมินที่ชัดเจน	4.08	0.66	มาก
17	มีการเก็บรวบรวมข้อมูลตรงตามวัตถุประสงค์และสอดคล้องกับสถานการณ์จริง	5.00	0.00	มากที่สุด
18	มีการเก็บรวบรวมข้อมูล วิเคราะห์และรายงานผลการดำเนินงานอย่างเป็นระบบ	5.00	0.00	มากที่สุด
19	ข้อมูลที่ได้จากการประเมินมีความถูกต้องและน่าเชื่อถือ	4.83	0.38	มากที่สุด
รวม		4.78	0.15	มากที่สุด
รวม 4 ด้าน		4.78	0.10	มากที่สุด

จากตารางที่ 30 พบว่า ผลการประเมินความเหมาะสมของมาตรฐานการปฏิบัติงานของครูของโรงเรียนขนาดเล็ก สังกัดสำนักงานเขตพื้นที่การศึกษาประถมศึกษาทั้ง 4 มาตรฐานอยู่ในระดับมากที่สุด โดยมีค่าเฉลี่ย เท่ากับ 4.78 ส่วนเบี่ยงเบนมาตรฐาน เท่ากับ .10 เมื่อพิจารณาในแต่ละมาตรฐาน พบว่า

มาตรฐานด้านการใช้ประโยชน์ (Utility standards) พบว่า ผลการประเมินอยู่ในระดับมากที่สุด โดยมีค่าเฉลี่ย เท่ากับ 4.82 ส่วนเบี่ยงเบนมาตรฐาน เท่ากับ .13

มาตรฐานด้านความเป็นไปได้ (Feasibility standards) พบว่า ผลการประเมินอยู่ในระดับมากที่สุด โดยมีค่าเฉลี่ย เท่ากับ 4.77 ส่วนเบี่ยงเบนมาตรฐาน เท่ากับ .19

มาตรฐานด้านความเหมาะสม (Propriety standards) พบว่า ผลการประเมินอยู่ในระดับมากที่สุด โดยมีค่าเฉลี่ย เท่ากับ 4.75 ส่วนเบี่ยงเบนมาตรฐาน เท่ากับ .26

มาตรฐานด้านความถูกต้อง (Accuracy standards) พบว่า ผลการประเมินอยู่ในระดับมากที่สุด โดยมีค่าเฉลี่ย เท่ากับ 4.78 ส่วนเบี่ยงเบนมาตรฐาน เท่ากับ .15

บทที่ 5

สรุปผล อภิปรายผล และข้อเสนอแนะ

การวิจัยเรื่อง การพัฒนามาตรฐานการปฏิบัติงานของครูของ โรงเรียนขนาดเล็ก สังกัด สำนักงานเขตพื้นที่การศึกษาประถมศึกษา ดำเนินการวิจัยโดยใช้วิธีการวิจัยและพัฒนา (Research and development) มีวัตถุประสงค์ เพื่อพัฒนามาตรฐานการปฏิบัติงานของครูของ โรงเรียนขนาดเล็ก สังกัดสำนักงานเขตพื้นที่การศึกษาประถมศึกษา โดยมีวัตถุประสงค์ ดังนี้

1. เพื่อวิเคราะห์สภาพการปฏิบัติงานของครูของ โรงเรียนขนาดเล็ก สังกัดสำนักงานเขตพื้นที่การศึกษาประถมศึกษา
2. เพื่อพัฒนามาตรฐานการปฏิบัติงานของครูของ โรงเรียนขนาดเล็ก สังกัดสำนักงานเขตพื้นที่การศึกษาประถมศึกษา
3. เพื่อทดลองใช้มาตรฐานการปฏิบัติงานของครูของ โรงเรียนขนาดเล็ก สังกัดสำนักงานเขตพื้นที่การศึกษาประถมศึกษา
4. เพื่อประเมินผลมาตรฐานการปฏิบัติงานของครูของ โรงเรียนขนาดเล็ก สังกัดสำนักงานเขตพื้นที่การศึกษาประถมศึกษา

ผู้วิจัยจึงได้ดำเนินการวิจัยเป็น 4 ขั้นตอน ดังนี้

1. ศึกษาสภาพการปฏิบัติงานของครูของ โรงเรียนขนาดเล็ก สังกัดสำนักงานเขตพื้นที่การศึกษาประถมศึกษา โดยการตอบแบบสอบถามเกี่ยวกับสภาพการปฏิบัติงานของครูของ โรงเรียนขนาดเล็ก จากผู้บริหารสถานศึกษา จำนวน 135 คน ข้าราชการครูที่รับผิดชอบงานประกันคุณภาพการศึกษา จำนวน 135 คน และข้าราชการครู จำนวน 135 คน จำนวนโรงเรียน 135 โรงเรียน รวมทั้งสิ้น 405 คน ดำเนินการเก็บรวบรวมข้อมูลเป็นแบบสอบถามเรื่องสภาพการปฏิบัติงานของครูเพื่อรองรับการประกันคุณภาพภายในของ โรงเรียนขนาดเล็ก สังกัดสำนักงานเขตพื้นที่การศึกษาประถมศึกษา ประกอบด้วย 3 ส่วน คือ ส่วนที่ 1 ข้อมูลเกี่ยวกับสถานภาพของผู้ตอบแบบสอบถาม ส่วนที่ 2 สภาพการปฏิบัติงานของครูเพื่อรองรับการประกันคุณภาพภายในของ โรงเรียนขนาดเล็ก สังกัดสำนักงานเขตพื้นที่การศึกษาประถมศึกษา ส่วนที่ 3 เป็นคำถามปลายเปิด ดำเนินการวิเคราะห์ข้อมูลโดยวิเคราะห์ค่าเฉลี่ย (Mean) และส่วนเบี่ยงเบนมาตรฐาน (Standard deviation) และการวิเคราะห์เนื้อหา (Content analysis) จากคำถามปลายเปิด สรุปเป็นประเด็น

2. พัฒนามาตรฐานการปฏิบัติงานของครูของ โรงเรียนขนาดเล็ก สังกัดสำนักงานเขตพื้นที่การศึกษาประถมศึกษา โดยสังเคราะห์ตัวบ่งชี้ของการปฏิบัติงานของครูของ โรงเรียนขนาดเล็ก สังกัดสำนักงานเขตพื้นที่การศึกษาประถมศึกษา คัดเลือกผู้เชี่ยวชาญ จำนวน 17 คน

เพื่อพิจารณาร่างคู่มือมาตรฐานการปฏิบัติงานของครู ประกอบด้วยมาตรฐาน 12 ข้อ 136 ตัวบ่งชี้

3. ทดลองใช้มาตรฐานการปฏิบัติงานของครูของโรงเรียนขนาดเล็ก สังกัดสำนักงานเขตพื้นที่การศึกษาประถมศึกษา นำคู่มือการประเมินมาตรฐานการปฏิบัติงานของครูของโรงเรียนขนาดเล็ก สังกัดสำนักงานเขตพื้นที่การศึกษาประถมศึกษาที่พัฒนาขึ้นไปทดลองใช้กับกลุ่มตัวอย่าง ได้แก่ ผู้บริหารสถานศึกษา ข้าราชการครูผู้รับผิดชอบงานประกันคุณภาพการศึกษา และข้าราชการครู จำนวน 3 โรงเรียน ได้แก่ โรงเรียนบ้านนอก โรงเรียนวัดหนองปรือ (สามัคคีราษฎร์บำรุง) และโรงเรียนบ้านเนินทุ่ง รวม 9 คน และผู้ประเมิน 3 คน รวมทั้งสิ้น 12 คน

4. สรุปผลการพัฒนามาตรฐานการปฏิบัติงานของครูของโรงเรียนขนาดเล็ก สังกัดสำนักงานเขตพื้นที่การศึกษาประถมศึกษา โดยประยุกต์ใช้มาตรฐานการประเมิน 4 มาตรฐาน (Stufflebeam, 1998) ได้แก่ 1) มาตรฐานด้านการใช้ประโยชน์ (Utility standards) 2) มาตรฐานด้านความเป็นไปได้ (Feasibility standards) 3) มาตรฐานด้านความเหมาะสม (Propriety standards) 4) มาตรฐานด้านความถูกต้อง (Accuracy standards) เก็บข้อมูลโดยใช้แบบสอบถามความเหมาะสมของผู้ทดลองใช้คู่มือการประเมินมาตรฐานการปฏิบัติงานของครูของโรงเรียนขนาดเล็ก และผู้ประเมิน

สรุปผลการวิจัย

การพัฒนามาตรฐานการปฏิบัติงานของครูของโรงเรียนขนาดเล็ก สังกัดสำนักงานเขตพื้นที่การศึกษาประถมศึกษา โดยใช้กระบวนการวิจัยและพัฒนา (Research and development)

1. จากการวิเคราะห์สภาพการปฏิบัติงานของครู โดยการสำรวจจากการตอบแบบสอบถามเกี่ยวกับสภาพการปฏิบัติงานของครูของโรงเรียนขนาดเล็ก สังกัดสำนักงานเขตพื้นที่การศึกษาประถมศึกษาจากผู้บริหารสถานศึกษา ข้าราชการครูที่รับผิดชอบงานประกันคุณภาพการศึกษาและข้าราชการครู และการวิเคราะห์เอกสาร ศึกษาจากงานวิจัยที่เกี่ยวข้องทั้งในประเทศและต่างประเทศ ทบทวนวรรณกรรม หลักการ แนวคิด ทฤษฎีที่เกี่ยวกับมาตรฐานการปฏิบัติงานของครู สรุปได้ดังนี้

ผู้วิจัยได้วิเคราะห์จากการตอบแบบสอบถามเกี่ยวกับมาตรฐานการปฏิบัติงานของครู

1.1 ข้อมูลทั่วไปของผู้ตอบแบบสอบถามเกี่ยวกับสภาพการปฏิบัติงานของครู

จากการวิเคราะห์ข้อมูลเกี่ยวกับสถานภาพของผู้ตอบแบบสอบถามสภาพ

การปฏิบัติงานของครู ผู้ตอบแบบสอบถามส่วนใหญ่เป็นเพศหญิง คิดเป็นร้อยละ 58.40 มีอายุระหว่าง 41-50 ปี คิดเป็นร้อยละ 35.20 ประสบการณ์ในการทำงานระหว่าง 21-30 ปี คิดเป็นร้อยละ 39.10 ส่วนใหญ่ที่ตอบแบบสอบถามมีตำแหน่งเป็นข้าราชการครู คิดเป็นร้อยละ 36.10 และจบการศึกษาระดับปริญญาตรี คิดเป็นร้อยละ 50.50

1.2 สภาพการปฏิบัติงานของครูของโรงเรียนขนาดเล็ก

จากการวิเคราะห์ข้อมูลการตอบแบบสอบถามเกี่ยวกับสภาพการปฏิบัติงานของครูของโรงเรียนขนาดเล็ก สังกัดสำนักงานเขตพื้นที่การศึกษาประถมศึกษา พบว่า กลุ่มตัวอย่าง ได้แก่ ผู้บริหารสถานศึกษา ข้าราชการครูที่รับผิดชอบงานประกันคุณภาพการศึกษา และข้าราชการครู จำนวน 327 คน มีสภาพการปฏิบัติงานโดยรวมอยู่ในระดับมาก ($\bar{X} = 4.20$, $SD = 0.43$) และเมื่อพิจารณาเป็นรายด้าน พบว่า สภาพการปฏิบัติงานของครูอยู่ในระดับมากที่สุด จำนวน 1 ด้าน และระดับมาก จำนวน 11 ด้าน การปฏิบัติตนเป็นแบบอย่างที่ดีแก่ผู้เรียนมีค่าเฉลี่ยสูงสุด ($\bar{X} = 4.51$, $SD = 0.43$) รองลงมา ได้แก่ ความร่วมมือกับผู้อื่นในสถานศึกษาอย่างสร้างสรรค์ ($\bar{X} = 4.43$, $SD = 0.46$) ส่วนการปฏิบัติกิจกรรมทางวิชาการเพื่อพัฒนาวิชาชีพครูให้ก้าวหน้าอยู่เสมอมีค่าเฉลี่ยน้อยที่สุด ($\bar{X} = 3.70$, $SD = 0.68$)

2. การพัฒนามาตรฐานการปฏิบัติงานของครูของโรงเรียนขนาดเล็ก สังกัดสำนักงานเขตพื้นที่การศึกษาประถมศึกษา โดยการวิเคราะห์ห้ข้อมูลประกอบเชิงยืนยัน (Confirmatory factor analysis) ผลการวิเคราะห์ข้อมูล โมเดลมีความสอดคล้องกับข้อมูลเชิงประจักษ์ ตรงตามทฤษฎี มีความตรงเชิงโครงสร้างทุกมาตรฐาน ผู้เชี่ยวชาญ จำนวน 17 คนประเมินความเหมาะสมของแบบประเมิน พบว่า มาตรฐานการปฏิบัติงานของครูของโรงเรียนขนาดเล็ก สังกัดสำนักงานเขตพื้นที่การศึกษาประถมศึกษา ประกอบด้วย 12 มาตรฐาน 136 ตัวบ่งชี้ ดังนี้

มาตรฐานที่ 1 ปฏิบัติกิจกรรมทางวิชาการเพื่อพัฒนาวิชาชีพครูให้ก้าวหน้าอยู่เสมอ ประกอบด้วย 9 ตัวบ่งชี้ ดังนี้

ตัวบ่งชี้ที่ 1.1 ศึกษาค้นคว้าเพื่อพัฒนาตนเอง โดยศึกษาเอกสาร ตำรา งานวิจัย สื่อทางวิชาการ และสื่อเทคโนโลยีต่าง ๆ

ตัวบ่งชี้ที่ 1.2 เข้าร่วมประชุม อบรม สัมมนา ศึกษาดูงาน และร่วมกิจกรรมต่าง ๆ ที่เกี่ยวกับการพัฒนาวิชาชีพครู

ตัวบ่งชี้ที่ 1.3 เข้าร่วมกิจกรรมขององค์กร สมาคม หรือชมรมที่ส่งเสริมการพัฒนาวิชาชีพครู

ตัวบ่งชี้ที่ 1.4 เป็นสมาชิกขององค์กร สมาคม หรือชมรมที่ส่งเสริมการพัฒนาวิชาชีพครู

ตัวบ่งชี้ที่ 1.5 เป็นผู้ดำเนินการ หรือวิทยากร หรือมีส่วนร่วมในการประชุม อบรม สัมมนา หรือกิจกรรมทางวิชาการ

ตัวบ่งชี้ที่ 1.6 มีการเผยแพร่ความรู้ เอกสาร และผลงานวิชาการ

ตัวบ่งชี้ที่ 1.7 เป็นคณะกรรมการหรือคณะทำงานขององค์กร สมาคม ชมรมที่ส่งเสริมการพัฒนาวิชาชีพครู

ตัวบ่งชี้ที่ 1.8 เป็นวิทยากรในการประชุม อบรม สัมมนา หรือกิจกรรมทางวิชาการ

เกี่ยวกับการพัฒนาวิชาชีพครู

ตัวบ่งชี้ที่ 1.9 จัดทำเอกสารและเสนอรายงานทางวิชาการในการประชุม อบรม สัมมนา
ต่าง ๆ

มาตรฐานที่ 2 การตัดสินใจปฏิบัติกิจกรรมต่าง ๆ โดยคำนึงถึงผลที่จะเกิดแก่ผู้เรียน
ประกอบด้วย 12 ตัวบ่งชี้ ดังนี้

ตัวบ่งชี้ที่ 2.1 จัดกิจกรรมเพื่อพัฒนาความรู้ความสามารถของผู้เรียนอย่างเป็นระบบ

ตัวบ่งชี้ที่ 2.2 จัดกิจกรรมเพื่อสร้างเสริมคุณลักษณะที่พึงประสงค์

ตัวบ่งชี้ที่ 2.3 จัดกิจกรรมสร้างเสริมคุณธรรมจริยธรรมให้ผู้เรียนใช้ปฏิบัติ

ตัวบ่งชี้ที่ 2.4 ปฏิบัติกิจกรรมที่ส่งเสริมคุณภาพของผู้เรียนตามลำดับความสำคัญ
โดยเน้นกิจกรรมที่ส่งผลต่อผู้เรียนโดยตรง

ตัวบ่งชี้ที่ 2.5 นำความรู้เกี่ยวกับพัฒนาการของผู้เรียนมาใช้ให้เกิดประโยชน์
ในการเรียนการสอน

ตัวบ่งชี้ที่ 2.6 กิจกรรมที่นำมาใช้ในการจัดการเรียนการสอนมีความสัมพันธ์กับ
พัฒนาการของผู้เรียน

ตัวบ่งชี้ที่ 2.7 จัดกิจกรรมและงานในหน้าที่ที่รับผิดชอบที่ส่งผลต่อการพัฒนา
ความสามารถของผู้เรียนในทุกด้าน

ตัวบ่งชี้ที่ 2.8 จัดกิจกรรมและงานต่าง ๆ ที่สัมพันธ์กับการพัฒนาความสามารถของ
ผู้เรียนอย่างเป็นระบบ

ตัวบ่งชี้ที่ 2.9 จัดกิจกรรมเสริมความรู้ โดยคำนึงถึงผลที่เกิดกับผู้เรียน

ตัวบ่งชี้ที่ 2.10 จัดกิจกรรมเสริมความรู้ ให้สอดคล้องกับหลักสูตร

ตัวบ่งชี้ที่ 2.11 ผู้เรียนมีส่วนร่วมในการตัดสินใจและวางแผนการจัดกิจกรรม
การเรียนการสอน

ตัวบ่งชี้ที่ 2.12 จัดกิจกรรมการเรียนการสอนโดยพัฒนาความสามารถของผู้เรียน
ในทุกด้าน

มาตรฐานที่ 3 การตัดสินใจปฏิบัติกิจกรรมต่าง ๆ โดยคำนึงถึงผลที่จะเกิดแก่ผู้เรียน
ประกอบด้วย 8 ตัวบ่งชี้ ดังนี้

ตัวบ่งชี้ที่ 3.1 ตรวจสอบข้อบกพร่องและความสามารถของผู้เรียน โดยยึดคุณลักษณะ
ที่พึงประสงค์ของผู้เรียนเป็นหลัก

ตัวบ่งชี้ที่ 3.2 จัดสอนซ่อมเสริมให้กับผู้เรียน

ตัวบ่งชี้ที่ 3.3 ตรวจสอบข้อบกพร่องและความสามารถของผู้เรียน โดยพิจารณาจาก
พัฒนาการของผู้เรียนในด้านต่าง ๆ

ตัวบ่งชี้ที่ 3.4 จัดกิจกรรมส่งเสริมความสามารถของผู้เรียน โดยปรับวิธีเรียน เปลี่ยนวิธีสอนในด้านที่จะต้องพัฒนา

ตัวบ่งชี้ที่ 3.5 วิเคราะห์จุดเด่น จุดด้อยของผู้เรียนเป็นรายบุคคล

ตัวบ่งชี้ที่ 3.6 จัดกิจกรรมที่ส่งเสริมความสามารถของผู้เรียนให้เหมาะสม และเต็มตามศักยภาพตามลำดับขั้นการพัฒนา

ตัวบ่งชี้ที่ 3.7 จัดกิจกรรมการเรียนการสอนที่หลากหลายเป็นระบบ เพื่อตอบสนองความถนัดและความสนใจของผู้เรียนเป็นรายบุคคล

ตัวบ่งชี้ที่ 3.8 การประเมินก่อนเรียน ระหว่างเรียน และหลังเรียน เพื่อดูความก้าวหน้าของผู้เรียน และนำไปพัฒนาปรับปรุงการจัดการเรียนการสอน

มาตรฐานที่ 4 การพัฒนาแผนการสอนให้สามารถปฏิบัติได้จริงในชั้นเรียน ประกอบด้วย 12 ตัวบ่งชี้ ดังนี้

ตัวบ่งชี้ที่ 4.1 จัดทำและใช้แผนการจัดการเรียนรู้ที่มีองค์ประกอบต่าง ๆ ครบถ้วนและมีความสัมพันธ์กัน

ตัวบ่งชี้ที่ 4.2 วิเคราะห์ผู้เรียนเพื่อใช้เป็นข้อมูลในการจัดทำแผนการจัดการเรียนรู้

ตัวบ่งชี้ที่ 4.3 ใช้แผนการจัดการเรียนรู้ที่เน้นผู้เรียนเป็นสำคัญและมีกิจกรรมที่ตอบสนองความแตกต่างระหว่างบุคคล

ตัวบ่งชี้ที่ 4.4 ใช้แผนการจัดการเรียนรู้ที่เน้นผู้เรียนเป็นสำคัญ โดยให้ผู้เรียนได้ลงมือปฏิบัติจริงมากขึ้น

ตัวบ่งชี้ที่ 4.5 ใช้แผนการจัดการเรียนรู้ที่เน้นกิจกรรมการปฏิบัติตามกระบวนการแสวงหาความรู้และการสร้างความรู้

ตัวบ่งชี้ที่ 4.6 ดำเนินการปรับปรุงแผนการจัดการเรียนรู้ให้มีองค์ประกอบต่าง ๆ ครบถ้วนและมีความสัมพันธ์กัน

ตัวบ่งชี้ที่ 4.7 ปรับปรุงแผนการจัดการเรียนรู้ที่เน้นผู้เรียนเป็นสำคัญ โดยให้ผู้เรียนได้ปฏิบัติจริงมากขึ้น

ตัวบ่งชี้ที่ 4.8 ปรับปรุงแผนการจัดการเรียนรู้ที่สอดคล้องกับความสามารถของผู้เรียน และข้อจำกัดของสถานศึกษา

ตัวบ่งชี้ที่ 4.9 สร้างและพัฒนาแผนการจัดการเรียนรู้ให้มีองค์ประกอบต่าง ๆ ครบถ้วนและมีความสัมพันธ์กัน

ตัวบ่งชี้ที่ 4.10 สร้างและพัฒนาแผนการจัดการเรียนรู้ที่เน้นผู้เรียนเป็นสำคัญ โดยจัดกิจกรรมการเรียนการสอนที่เน้นให้ผู้เรียนเป็นผู้ปฏิบัติและค้นหาคำตอบด้วยตนเอง

ตัวบ่งชี้ที่ 4.11 สร้างและพัฒนาแผนการจัดการเรียนรู้ที่สอดคล้องกับความสามารถของผู้เรียนและข้อจำกัดของสถานศึกษา

ตัวบ่งชี้ที่ 4.12 จัดกิจกรรมการเรียนการสอนที่หลากหลาย เพื่อให้ผู้เรียนบรรลุวัตถุประสงค์การเรียนรู้

มาตรฐานที่ 5 การพัฒนาสื่อการเรียนการสอนให้มีประสิทธิภาพอยู่เสมอ ประกอบด้วย 11 ตัวบ่งชี้ ดังนี้

ตัวบ่งชี้ที่ 5.1 สื่อการเรียนการสอนที่มีความสัมพันธ์กับองค์ประกอบของการสอน คือ ผู้เรียน กิจกรรมการเรียนรู้ และจุดประสงค์การเรียนรู้

ตัวบ่งชี้ที่ 5.2 ใช้สื่อการเรียนการสอนที่มีความหลากหลาย ตอบสนองความแตกต่างและความต้องการของผู้เรียน เน้นการลงมือปฏิบัติจริง

ตัวบ่งชี้ที่ 5.3 ครูใช้สื่อการเรียนการสอนตามความรู้สึกรู้สึกนึกคิดและการตัดสินใจของตนเอง

ตัวบ่งชี้ที่ 5.4 เลือกใช้สื่อการเรียนการสอนได้เหมาะสมกับจุดประสงค์การเรียนรู้ เนื้อหา กิจกรรม และความสนใจของผู้เรียน

ตัวบ่งชี้ที่ 5.5 ผู้เรียนมีส่วนร่วมในการใช้และบำรุงรักษาสื่อการเรียนการสอน

ตัวบ่งชี้ที่ 5.6 สื่อมีความหลากหลาย ตอบสนองความแตกต่างของผู้เรียน

ตัวบ่งชี้ที่ 5.7 เปิดโอกาสให้ครูได้ใช้สื่อการเรียนการสอนตามความรู้สึกรู้สึกนึกคิดและการตัดสินใจของตนเอง

ตัวบ่งชี้ที่ 5.8 ผู้เรียนมีส่วนร่วมในการคิดค้น ผลิต และใช้สื่อการเรียนการสอน รวมทั้งการบำรุงรักษาสื่อการเรียนการสอน

ตัวบ่งชี้ที่ 5.9 ใช้สื่อการเรียนการสอนที่หาง่าย ผลิตมาจากวัสดุในท้องถิ่น มีความเหมาะสม

ตัวบ่งชี้ที่ 5.10 ประเมินผลการใช้สื่อและปรับปรุงสื่อการเรียนการสอนให้เหมาะสมยิ่งขึ้น

ตัวบ่งชี้ที่ 5.11 เผยแพร่การใช้สื่อการเรียนการสอนที่มีประสิทธิภาพ

มาตรฐานที่ 6 การจัดกิจกรรมการเรียนการสอนให้ผู้เรียนรู้จักคิดวิเคราะห์ คิดสร้างสรรค์ โดยเน้นผลถาวรที่เกิดแก่ผู้เรียน ประกอบด้วย 10 ตัวบ่งชี้ ดังนี้

ตัวบ่งชี้ที่ 6.1 จัดกิจกรรมการเรียนการสอน โดยครูเป็นผู้บรรยาย

ตัวบ่งชี้ที่ 6.2 จัดกิจกรรมการเรียนการสอน โดยสาธิตให้ผู้เรียนปฏิบัติตาม

ตัวบ่งชี้ที่ 6.3 จัดกิจกรรมการเรียนการสอน โดยให้ผู้เรียนทำตามข้อกำหนด

ตัวบ่งชี้ที่ 6.4 จัดกิจกรรมการเรียนการสอน โดยผู้สอนเป็นผู้ช่วยเหลือ แนะนำให้ผู้เรียนลงมือทำงานตามกระบวนการสร้างความคิดรวบยอด

ตัวบ่งชี้ที่ 6.5 จัดกิจกรรมการเรียนการสอน โดยให้ผู้เรียนค้นคว้าหาความรู้และสรุปความคิดรวบยอดได้ด้วยตนเอง

ตัวบ่งชี้ที่ 6.6 กระตุ้นให้ผู้เรียนค้นคว้าหาความรู้และพัฒนาความรู้ให้สมบูรณ์ยิ่งขึ้น โดยการใช้สถานการณ์ต่าง ๆ อย่างหลากหลาย

ตัวบ่งชี้ที่ 6.7 ผู้เรียนเลือกและปฏิบัติงานตามความสามารถของผู้เรียน

ตัวบ่งชี้ที่ 6.8 ผู้เรียนประเมินตนเอง ปรับปรุงตนเอง และกำหนดเป้าหมายการเรียนรู้ในขั้นต่อไปด้วยตนเอง

ตัวบ่งชี้ที่ 6.9 จัดกิจกรรมการเรียนการสอนที่มุ่งเน้นกระบวนการ มุ่งสร้างนิสัยในการปฏิบัติงานเป็นบุคลิกภาพถาวรติดตัวผู้เรียนตลอดไป

ตัวบ่งชี้ที่ 6.10 ครูทำหน้าที่หรือแสดงบทบาทในฐานะผู้อำนวยความสะดวกไม่ใช่ผู้สอนหรือผู้บอก

มาตรฐานที่ 7 การรายงานผลการพัฒนาคุณภาพผู้เรียน ได้อย่างมีระบบ ประกอบด้วย 12 ตัวบ่งชี้ ดังนี้

ตัวบ่งชี้ที่ 7.1 รายงานข้อมูลสภาพปัญหา ความต้องการ และเป้าหมายในการพัฒนาผู้เรียนที่เป็นภาพรวม กลุ่มใหญ่หรือผู้เรียนในชั้นเรียน

ตัวบ่งชี้ที่ 7.2 ใช้เทคนิควิธีการ หรือนวัตกรรมที่นำเสนอที่ให้กับผู้เรียนเป็นแบบเดียวกัน ทั้งชั้นเรียน

ตัวบ่งชี้ที่ 7.3 รายงานผลการใช้เทคนิค วิธีการ หรือนวัตกรรมในการพัฒนาผู้เรียน ภาพรวมของการพัฒนาผู้เรียนทั้งชั้นเรียน

ตัวบ่งชี้ที่ 7.4 เสนอแนะวิธีการปฏิบัติใหม่ ๆ ต่อผู้เรียนเหมือนกันทั้งชั้นเรียน

ตัวบ่งชี้ที่ 7.5 รายงานข้อมูลสภาพปัญหา ความต้องการ และเป้าหมายของการพัฒนาผู้เรียนที่จำแนกเป็นกลุ่มเก่ง กลุ่มปานกลาง กลุ่มอ่อน หรือกลุ่มเฉพาะอย่างอื่น ๆ

ตัวบ่งชี้ที่ 7.6 ใช้เทคนิควิธีการ หรือนวัตกรรมที่นำเสนอในการพัฒนาผู้เรียน สนองตอบต่อสภาพของผู้เรียนรายกลุ่ม

ตัวบ่งชี้ที่ 7.7 รายงานผลการใช้เทคนิควิธีการ หรือนวัตกรรมที่แสดงถึงพัฒนาการของผู้เรียนเป็นรายกลุ่ม

ตัวบ่งชี้ที่ 7.8 ข้อเสนอแนะในการพัฒนาผู้เรียนสอดคล้องต่อการพัฒนาผู้เรียนในแต่ละระดับชั้นเรียน

ตัวบ่งชี้ที่ 7.9 รายงานข้อมูลสภาพปัญหา ความต้องการ และเป้าหมายในการพัฒนา
ผู้เรียนที่จำแนกเป็นรายบุคคล

ตัวบ่งชี้ที่ 7.10 ใช้เทคนิค วิธีการและนวัตกรรมที่นำเสนอในการพัฒนาผู้เรียนสนองตอบ
ต่อสภาพความแตกต่าง ความสนใจและความต้องการของผู้เรียนเป็นรายบุคคล

ตัวบ่งชี้ที่ 7.11 รายงานผลการใช้เทคนิค วิธีการ หรือนวัตกรรมที่แสดงถึงพัฒนาการของ
ผู้เรียนเป็นรายบุคคล

ตัวบ่งชี้ที่ 7.12 ใช้ข้อมูลในการพัฒนาผู้เรียนเป็นรายบุคคล

มาตรฐานที่ 8 การปฏิบัติตนเป็นแบบอย่างที่ดีแก่ผู้เรียน ประกอบด้วย 15 ตัวบ่งชี้ ดังนี้

ตัวบ่งชี้ที่ 8.1 แต่งกายสะอาด สุภาพ เรียบร้อย เหมาะสมกับกาลเทศะ

ตัวบ่งชี้ที่ 8.2 ใ้วาจาที่สุภาพ อ่อนโยน

ตัวบ่งชี้ที่ 8.3 มีความประพฤติเรียบร้อย

ตัวบ่งชี้ที่ 8.4 มีความเมตตากรุณาต่อผู้เรียน

ตัวบ่งชี้ที่ 8.5 มีความรับผิดชอบและปฏิบัติงานด้วยความขยันขันแข็ง

ตัวบ่งชี้ที่ 8.6 เป็นที่ปรึกษา ให้คำแนะนำในการแก้ไขข้อบกพร่องของผู้เรียน

อย่างสร้างสรรค์

ตัวบ่งชี้ที่ 8.7 มีน้ำใจโอบอ้อมอารี เอื้อเฟื้อเผื่อแผ่

ตัวบ่งชี้ที่ 8.8 มีความยุติธรรม

ตัวบ่งชี้ที่ 8.9 กระตุ้นให้ผู้เรียนปฏิบัติกิจกรรมอยู่เสมอ

ตัวบ่งชี้ที่ 8.10 แก้ไขข้อบกพร่องของผู้เรียน

ตัวบ่งชี้ที่ 8.11 สร้างแรงจูงใจในการเรียนแก่ผู้เรียน

ตัวบ่งชี้ที่ 8.12 สอดแทรกเรื่องการปฏิบัติตน หรือเรื่องที่สร้างสรรค์ในทางที่เหมาะสมใน

กระบวนการเรียนการสอนอยู่เสมอ

ตัวบ่งชี้ที่ 8.13 เปิดโอกาสให้ผู้เรียนแสดงความคิดเห็นเกี่ยวกับพฤติกรรมของครูใน

สถานศึกษา

ตัวบ่งชี้ที่ 8.14 เปิดโอกาสให้ผู้เรียนตัดสินใจเลือกปฏิบัติหรือแสดงพฤติกรรม

ที่เหมาะสมด้วยตนเอง

ตัวบ่งชี้ที่ 8.15 เผยแพร่วิธีการที่ถูกต้องในการสร้างคุณธรรม

มาตรฐานที่ 9 ความร่วมมือกับผู้อื่นในสถานศึกษาอย่างสร้างสรรค์ ประกอบด้วย

14 ตัวบ่งชี้ ดังนี้

ตัวบ่งชี้ที่ 9.1 มีความเข้าใจงานและปฏิบัติงานได้ถูกต้อง

ตัวบ่งชี้ที่ 9.2 ปฏิบัติงานที่ได้รับมอบหมายได้สำเร็จตามวัตถุประสงค์ ครบถ้วน สมบูรณ์

ตัวบ่งชี้ที่ 9.3 ปฏิบัติงานที่ได้รับมอบหมายด้วยความเต็มใจและยอมรับผลกระทบจากการปฏิบัติงาน

ตัวบ่งชี้ที่ 9.4 ร่วมวางแผนและแบ่งงานกันทำกับเพื่อนร่วมงาน

ตัวบ่งชี้ที่ 9.5 ปฏิบัติงานอย่างสร้างสรรค์โดยยึดประโยชน์ของส่วนรวม

ตัวบ่งชี้ที่ 9.6 มีความพึงพอใจในการมีส่วนร่วมหรือมีบทบาทของตนที่ทำให้

ผลงานบรรลุเป้าหมาย

ตัวบ่งชี้ที่ 9.7 ปฏิบัติงานของสถานศึกษาบรรลุเป้าหมาย

ตัวบ่งชี้ที่ 9.8 เป็นผู้นำในการวางแผนพัฒนางานตามเป้าหมายได้อย่างครอบคลุมและสัมพันธ์กับงานอื่น ๆ ที่เกี่ยวข้อง

ตัวบ่งชี้ที่ 9.9 เป็นผู้นำในการพัฒนางานอย่างมีประสิทธิภาพและเป็นระบบ

ตัวบ่งชี้ที่ 9.10 ช่วยเหลือ ให้ความร่วมมือในการพัฒนาผู้ร่วมงาน เพื่อพัฒนางานให้มีประสิทธิภาพและเป็นระบบ

ตัวบ่งชี้ที่ 9.11 ประเมินผลการปฏิบัติงานของตนเองและกลุ่มในสถานศึกษา เพื่อนำมาพัฒนาและปรับปรุงงาน

ตัวบ่งชี้ที่ 9.12 ปฏิบัติงานในเชิงสร้างสรรค์ โดยยึดประโยชน์ของส่วนรวมมากกว่าส่วนตน

ตัวบ่งชี้ที่ 9.13 ปฏิบัติงานตามความรู้ ความสามารถ และความถนัดของตน

ตัวบ่งชี้ที่ 9.14 มีความเข้าใจงานและปฏิบัติงานได้ถูกต้อง

มาตรฐานที่ 10 ความร่วมมือกับผู้อื่น ในชุมชนอย่างสร้างสรรค์ ประกอบด้วย

16 ตัวบ่งชี้ ดังนี้

ตัวบ่งชี้ที่ 10.1 มีความรู้ความเข้าใจเกี่ยวกับงานชุมชน

ตัวบ่งชี้ที่ 10.2 ปฏิบัติงานด้านการศึกษาเกี่ยวกับชุมชนได้สำเร็จตามวัตถุประสงค์

ตัวบ่งชี้ที่ 10.3 ปฏิบัติงานด้านการศึกษาเกี่ยวกับชุมชนด้วยความเต็มใจ

ตัวบ่งชี้ที่ 10.4 มีส่วนร่วมในการวางแผนพัฒนาชุมชนทางด้านการศึกษา โดยยึด

ประโยชน์ส่วนรวมเป็นหลัก

ตัวบ่งชี้ที่ 10.5 การปฏิบัติงานเกี่ยวกับชุมชนบรรลุวัตถุประสงค์อย่างมีประสิทธิภาพตามที่วางไว้

ตัวบ่งชี้ที่ 10.6 ปฏิบัติงานทางการศึกษาเกี่ยวกับชุมชน โดยเต็มใจรับผลกระทบจากการปฏิบัติงาน

ตัวบ่งชี้ที่ 10.7 ร่วมวางแผนงานและแบ่งงานกันทำอย่างเป็นระบบ

ตัวบ่งชี้ที่ 10.8 ปฏิบัติงานอย่างสร้างสรรค์ โดยยึดถือประโยชน์ของส่วนรวม

ตัวบ่งชี้ที่ 10.9 มีความพึงพอใจในระหว่างการปฏิบัติงานชุมชน

ตัวบ่งชี้ที่ 10.10 ให้ความรู้ ข้อเสนอแนะ แนวทางในการแก้ปัญหาแก่ชุมชน

ในด้านต่าง ๆ

ตัวบ่งชี้ที่ 10.11 มีความพึงพอใจในบทบาทของตนที่ช่วยให้ผลงานทางการศึกษาที่

เกี่ยวข้องกับชุมชนบรรลุเป้าหมาย

ตัวบ่งชี้ที่ 10.12 เป็นผู้นำในการวางแผนพัฒนาชุมชนได้อย่างครอบคลุมและสัมพันธ์กับ

งานอื่น ๆ ที่เกี่ยวข้อง

ตัวบ่งชี้ที่ 10.13 เป็นผู้นำในการพัฒนางาน ทำให้งานมีประสิทธิภาพเป็นระบบ

ตัวบ่งชี้ที่ 10.14 เป็นผู้นำในการวางแผนพัฒนาการศึกษา เพื่อพัฒนาชุมชน

ตัวบ่งชี้ที่ 10.15 ช่วยเหลือและพัฒนาผู้ร่วมงานของชุมชน เพื่อพัฒนางาน

ให้มีประสิทธิภาพและเป็นระบบ

ตัวบ่งชี้ที่ 10.16 ประเมินผลการปฏิบัติงานของตนเองและกลุ่ม เพื่อนำมาพัฒนา

ปรับปรุงงาน

มาตรฐานที่ 11 ความร่วมมือกับผู้อื่นในชุมชนอย่างสร้างสรรค์ ประกอบด้วย

8 ตัวบ่งชี้ ดังนี้

ตัวบ่งชี้ที่ 11.1 แสวงหาข้อมูลข่าวสาร เพื่อนำมาใช้ในการจัดกิจกรรมการเรียนการสอน

ตัวบ่งชี้ที่ 11.2 ติดตามข้อมูลข่าวสารที่เป็นปัจจุบัน เพื่อใช้ในการจัดกิจกรรม

การเรียนการสอน

ตัวบ่งชี้ที่ 11.3 วิเคราะห์ข้อมูลข่าวสารก่อนนำมาใช้ในการจัดกิจกรรมการเรียนการสอน

ตัวบ่งชี้ที่ 11.4 จัดระบบข้อมูลข่าวสารที่จำเป็นต้องใช้ในการจัดกิจกรรมการเรียน

การสอน

ตัวบ่งชี้ที่ 11.5 ส่งต่อข้อมูลข่าวสารที่เป็นประโยชน์ เพื่อให้เพื่อนครูได้นำไปใช้

ในการจัดกิจกรรมการเรียนการสอน

ตัวบ่งชี้ที่ 11.6 นำข้อมูลข่าวสารไปใช้ในการพัฒนาตนเอง พัฒนางานอย่างเป็นระบบ

ตัวบ่งชี้ที่ 11.7 มีการจัดข้อมูลข่าวสารให้เป็นระบบ สามารถให้บริการแก่ผู้อื่น

ตัวบ่งชี้ที่ 11.8 มีการพัฒนาการให้บริการข้อมูลข่าวสาร

มาตรฐานที่ 12 การสร้างโอกาสให้ผู้เรียนได้เรียนรู้ในทุกสถานการณ์ ประกอบด้วย

9 ตัวบ่งชี้ ดังนี้

ตัวบ่งชี้ที่ 12.1 พัฒนาผู้เรียน โดยใช้วิธีการพัฒนาหรือการแก้ปัญหาแบบตรงตัว รูปแบบ

ใดรูปแบบหนึ่ง

ตัวบ่งชี้ที่ 12.2 กำหนดกิจกรรมในการพัฒนาผู้เรียนหรือการแก้ปัญหาที่มีทางเลือกทางเดียวไม่คำนึงถึงองค์ประกอบอื่น ๆ

ตัวบ่งชี้ที่ 12.3 นำองค์ประกอบรอบด้านมารวบรวมสร้างทางเลือก แล้วจึงเลือกทางเลือกที่ดีกว่า ช่วยในการพัฒนาหรือแก้ปัญหา

ตัวบ่งชี้ที่ 12.4 นำเอาข้อมูลมารวบรวมสร้างทางเลือกหลาย ๆ ทางเลือก แล้วจึงเลือกทางเลือกที่ดีกว่า

ตัวบ่งชี้ที่ 12.5 สร้างกิจกรรมการเรียนรู้ให้กับผู้เรียนใช้เป็นแนวทางในการพัฒนาตนเอง เพื่อป้องกันหรือขจัดปัญหาเดิมที่จะเกิดขึ้นในอนาคต

ตัวบ่งชี้ที่ 12.6 สร้างกิจกรรมการเรียนรู้ให้ผู้เรียนใช้แนวทางในการป้องกันปัญหาที่จะเกิดขึ้นมากกว่าการแก้ไข

ตัวบ่งชี้ที่ 12.7 มีการนำเสนอองค์ประกอบตัวแปรที่เกี่ยวข้องกับการสร้างโอกาสให้กับผู้เรียน

ตัวบ่งชี้ที่ 12.8 เปิดโอกาสให้ผู้เรียนประเมินผลกระทบของการกระทำของตนเองว่ามีผลดีผลเสียและมีจริยธรรมมากน้อยเพียงใด

ตัวบ่งชี้ที่ 12.9 ให้ผู้เรียนสร้างแนวทางในการพัฒนาตน เพื่อป้องกันปัญหาและวิกฤติที่จะเกิดขึ้นในอนาคต

ผลการพัฒนาคู่มือการประเมินมาตรฐานการปฏิบัติงานของครูของโรงเรียนขนาดเล็ก สังกัดสำนักงานเขตพื้นที่การศึกษาประถมศึกษา สรุปรเนื้อหาและส่วนประกอบของคู่มือประกอบด้วย

ตอนที่ 1 ความจำเป็นและวัตถุประสงค์ของมาตรฐานการปฏิบัติงาน

ตอนที่ 2 มาตรฐานการปฏิบัติงานของครูของโรงเรียนขนาดเล็ก สังกัดสำนักงานเขตพื้นที่การศึกษาประถมศึกษา

ตอนที่ 3 รายละเอียดของตัวบ่งชี้และเกณฑ์การพิจารณา

ภาคผนวก แบบฟอร์มการเขียนรายงานการประเมิน

3. ทดลองใช้มาตรฐานการปฏิบัติงานของครูของโรงเรียนขนาดเล็ก สังกัดสำนักงานเขตพื้นที่การศึกษาประถมศึกษา

ผลการทดลองใช้จากกลุ่มตัวอย่างจำนวน 3 โรงเรียน พบว่า โรงเรียนบ้านนอกและโรงเรียนบ้านเนินทุ่ง มีผลการประเมินของสถานศึกษากับผู้ประเมินสอดคล้องกันทุกมาตรฐาน ส่วนโรงเรียนวัดหนองปรือ (สามัคคีราษฎร์บำรุง) ผลการประเมินของสถานศึกษากับผู้ประเมินไม่สอดคล้องกัน ในมาตรฐานที่ 12 สร้างโอกาสให้ผู้เรียนได้เรียนรู้ในทุกสถานการณ์

ผลการศึกษาปัญหา อุปสรรคในการใช้และการยอมรับในกลุ่มมือการประเมินมาตรฐาน การปฏิบัติงานของครูของโรงเรียนขนาดเล็ก สังกัดสำนักงานเขตพื้นที่การศึกษาประถมศึกษา พบว่า กลุ่มผู้ทดลองใช้คู่มือการประเมินมาตรฐานการปฏิบัติงานของครูของโรงเรียนขนาดเล็ก สังกัดสำนักงานเขตพื้นที่การศึกษาประถมศึกษาให้การยอมรับคู่มือฯ ที่ผู้วิจัยพัฒนาขึ้น

4. การประเมินมาตรฐานการปฏิบัติงานของครูของโรงเรียนขนาดเล็ก สังกัดสำนักงานเขตพื้นที่การศึกษาประถมศึกษา โดยการประยุกต์ใช้มาตรฐานการประเมิน 4 มาตรฐาน (Stufflebeam, 1998) ผลการประเมินความเหมาะสมของมาตรฐานการปฏิบัติงานของครูในภาพรวม อยู่ในระดับมากที่สุด มีค่าเฉลี่ย 4.78 ส่วนเบี่ยงเบนมาตรฐาน 0.10 เมื่อพิจารณาในแต่ละมาตรฐาน พบว่า มาตรฐานด้านการใช้ประโยชน์ (Utility standards) ผลการประเมินอยู่ในระดับมากที่สุด โดยมีค่าเฉลี่ย 4.82 ส่วนเบี่ยงเบนมาตรฐาน 0.13 มาตรฐานด้านความเป็นไปได้ (Feasibility standards) ผลการประเมินอยู่ในระดับมากที่สุด โดยมีค่าเฉลี่ย 4.77 ส่วนเบี่ยงเบนมาตรฐาน 0.19 มาตรฐานด้านความเหมาะสม (Propriety standards) ผลการประเมินอยู่ในระดับมากที่สุด โดยมีค่าเฉลี่ย 4.75 ส่วนเบี่ยงเบนมาตรฐาน 0.26 และมาตรฐานด้านความถูกต้อง (Accuracy standards) ผลการประเมินอยู่ในระดับมากที่สุด โดยมีค่าเฉลี่ย 4.78 ส่วนเบี่ยงเบนมาตรฐาน 0.15

อภิปรายผล

ผลจากการวิจัยมีหลายประเด็นที่ผู้วิจัยได้นำมาอภิปรายผล ดังรายละเอียดต่อไปนี้

1. ผลการศึกษาวิเคราะห์สภาพการปฏิบัติงานของครู พบว่า ข้าราชการครูมีความคิดเห็นเกี่ยวกับสภาพการปฏิบัติงานของครูอยู่ในระดับมาก ซึ่งสภาพการปฏิบัติงานเป็นสภาพที่เกิดขึ้นจริงในการปฏิบัติงาน ข้าราชการครูส่วนใหญ่รับรู้ว่าคุณเองได้ทำหน้าที่และรับผิดชอบด้านการเรียนการสอน โดยคำนึงถึงผลที่จะเกิดกับนักเรียนให้เต็มตามศักยภาพ อย่างไรก็ตาม พบว่า การปฏิบัติงานของข้าราชการครู ส่วนใหญ่รับรู้ว่าคุณเองยังปฏิบัติงานได้ไม่ค่อยดีนัก เนื่องจากมีข้อจำกัดในหลาย ๆ เรื่อง เช่น ข้อจำกัดเรื่องการปฏิบัติกิจกรรมทางวิชาการเพื่อพัฒนาวิชาชีพครูให้ก้าวหน้าอยู่เสมอ โดยเฉพาะการเผยแพร่ความรู้ เอกสารทางวิชาการ การพัฒนาผลงานทางวิชาการ และการเป็นวิทยากรในการอบรม ประชุมกิจกรรมทางวิชาการเกี่ยวกับการพัฒนาวิชาชีพครู นอกจากนี้ถึงแม้ว่า ข้าราชการครูส่วนใหญ่รับรู้ว่าคุณเองได้จัดกิจกรรมการเรียนการสอน โดยเน้นผลถาวรที่เกิดแก่ผู้เรียนแต่ข้าราชการครูก็ยังมีปัญหาเกี่ยวกับการจัดกิจกรรมการเรียนการสอน โดยให้ผู้เรียนค้นคว้าหาความรู้ สรุปความคิดรวบยอดด้วยตนเอง และการสอน โดยมุ่งเน้นให้ผู้เรียนเกิดค่านิยมและเกิดเป็นนิสัยถาวร จากการรับรู้สภาพปัญหาการปฏิบัติงานตามมาตรฐานการปฏิบัติของครูดังกล่าว จะเห็นได้ว่าสอดคล้องกับงานวิจัยเกี่ยวกับการปฏิบัติงานตามเกณฑ์มาตรฐานวิชาชีพครู (พินิตา เทพรักษา, 2551) กล่าวคือ ครูรับรู้ว่าได้ปฏิบัติตามมาตรฐานการปฏิบัติงานในระดับมาก ถึงแม้ว่า

ทัศนคติของผู้ร่วมการสนทนากลุ่มจะเห็นว่า ครูยังไม่มีความเข้าใจอย่างแท้จริงเกี่ยวกับมาตรฐานวิชาชีพ แต่ที่คิดว่าตนได้ปฏิบัติตามมาตรฐานวิชาชีพก็เป็นเพราะปฏิบัติด้วยจิตวิญญาณของความเป็นครูอย่างอัตโนมัติ ซึ่งก็น่าจะเป็นผลดีเพราะการรับรู้ความสามารถในตนเองย่อมส่งผลทางบวกต่อการพัฒนาตนเองตามเกณฑ์มาตรฐานวิชาชีพครูได้ (อรอุษา จันทสร, 2551) สอดคล้องกับผลการวิจัยของ คณิงใจ กฤษณา (2547) ที่ศึกษาเกี่ยวกับการปฏิบัติงานตามเกณฑ์มาตรฐานวิชาชีพครู ระดับการศึกษาขั้นพื้นฐาน จังหวัดอุบลราชธานี พบว่า ผลการปฏิบัติงานตามเกณฑ์มาตรฐานวิชาชีพ ระดับการศึกษาขั้นพื้นฐาน ตามความคิดเห็นของผู้บริหาร และครูอาจารย์ การศึกษาขั้นพื้นฐาน จังหวัดอุบลราชธานีในภาพรวมอยู่ในระดับมาก และเมื่อพิจารณาเป็นรายมาตรฐาน อยู่ในระดับมาก 8 มาตรฐาน ที่เหลืออีก 4 มาตรฐาน อยู่ในระดับปานกลาง และงานวิจัยของ จิราพร รอดรงนก (2550) ที่ศึกษาเกี่ยวกับการปฏิบัติงานตามเกณฑ์มาตรฐานวิชาชีพครู โรงเรียนซิกซ์วิทยาลัย จังหวัดสมุทรปราการ พบว่า ครูโรงเรียนซิกซ์วิทยาลัย มีการปฏิบัติงานตามเกณฑ์มาตรฐานวิชาชีพครูในภาพรวมทั้ง 12 มาตรฐาน มีการปฏิบัติอยู่ในระดับมาก ยกเว้นมาตรฐานที่ 1 และ 7 อยู่ในระดับปานกลาง

2. ผลการพัฒนามาตรฐานการปฏิบัติงานของครู ตัวบ่งชี้ และเกณฑ์การพิจารณา โดยการวิเคราะห์องค์ประกอบเชิงยืนยัน (Confirmatory factor analysis) ผลการวิเคราะห์ข้อมูลโมเดลมีความสอดคล้องกับข้อมูลเชิงประจักษ์ ตรงตามทฤษฎี มีความตรงเชิงโครงสร้างทุกมาตรฐาน ซึ่งเป็นคู่มือที่มีความเหมาะสม ถูกต้องตามหลักวิชาการ เนื่องจากผู้วิจัยได้สังเคราะห์เอกสาร นักวิชาการ และหน่วยงานที่เกี่ยวข้องที่เกี่ยวกับองค์ประกอบของการจัดทำคู่มือ

3. การทดลองใช้มาตรฐานการปฏิบัติงานของครูของโรงเรียนขนาดเล็ก สังกัดสำนักงานเขตพื้นที่การศึกษาประถมศึกษา

การนำมาตรฐานการปฏิบัติงานของครูของ โรงเรียนขนาดเล็ก สังกัดสำนักงานเขตพื้นที่การศึกษาประถมศึกษาไปใช้ เป็นขั้นตอนที่สำคัญของการพัฒนามาตรฐานการปฏิบัติงาน โดยการนำมาตรฐานการปฏิบัติงานไปใช้จริง เป็นกระบวนการที่มีลำดับขั้นตอนเพื่อให้เกิดความมั่นใจว่ามาตรฐานการปฏิบัติงานจะใช้ได้จริง (พรเทพ ฐ์แผน, 2546) รวมทั้งสุวิมล ว่องวานิช (2543) กล่าวว่า การสร้างคู่มือการประเมินผลภายในเป็นสิ่งสำคัญและจำเป็นสำหรับบุคลากรในสถานศึกษาก่อนที่จะเริ่มการประเมิน สำหรับผู้ประเมินมาตรฐานการปฏิบัติงานของครูของโรงเรียนขนาดเล็ก ผู้วิจัยได้ทำการคัดเลือกโดยพิจารณาจากผู้ที่มีความรู้ความสามารถด้านการประกันคุณภาพภายในและมาตรฐานการปฏิบัติงาน เนื่องด้วยผู้ประเมินเป็นองค์ประกอบที่สำคัญของระบบการประเมิน ผู้ประเมินต้องมีความรู้ ความเข้าใจในองค์ประกอบต่างๆ ของระบบการประเมินเป็นอย่างดี (พรเทพ ฐ์แผน, 2546) รวมทั้งการปฐมนิเทศแก่ข้าราชการครูเกี่ยวกับการใช้คู่มือมาตรฐานการปฏิบัติงานเพื่อทำความเข้าใจที่ตรงกันในวัตถุประสงค์ของการประเมิน รวมทั้ง

เปิดโอกาสให้ผู้รับการประเมินได้ซักถามและให้ข้อเสนอแนะได้ ระหว่างการทดลองใช้มาตรฐานการปฏิบัติงานของครู ผู้วิจัยเป็นผู้ประสานงานระหว่างผู้ประเมินกับผู้รับการประเมิน และดำเนินการให้เป็นไปตามกำหนดการ ส่งผลให้กลุ่มผู้ทดลองใช้คู่มือการประเมินมาตรฐานการปฏิบัติงานของครูของโรงเรียนขนาดเล็ก สังกัดสำนักงานเขตพื้นที่การศึกษาประถมศึกษา ยอมรับคู่มือฯ ที่ผู้วิจัยพัฒนาขึ้น

4. ผลการประเมินมาตรฐานการปฏิบัติงานของครูของโรงเรียนขนาดเล็ก สังกัดสำนักงานเขตพื้นที่การศึกษาประถมศึกษา โดยการประยุกต์ใช้มาตรฐานการประเมิน 4 มาตรฐาน (Stufflebeam, 1998) ได้แก่ 1) มาตรฐานด้านการใช้ประโยชน์ (Utility standards) 2) มาตรฐานด้านความเป็นไปได้ (Feasibility standards) 3) มาตรฐานด้านความเหมาะสม (Propriety standards) 4) มาตรฐานด้านความถูกต้อง (Accuracy standards) โดยใช้แบบสอบถามเก็บข้อมูลความเหมาะสมจากผู้ทดลองใช้คู่มือการประเมินมาตรฐานการปฏิบัติงานของครูของโรงเรียนขนาดเล็ก สังกัดสำนักงานเขตพื้นที่การศึกษาประถมศึกษาและผู้ประเมิน พบว่า ภาพรวมอยู่ในระดับมากที่สุด มีค่าเฉลี่ย 4.78 ส่วนเบี่ยงเบนมาตรฐาน 0.10 ผู้วิจัยจึงอภิปรายในแต่ละมาตรฐานดังนี้

มาตรฐานด้านการใช้ประโยชน์ (Utility standards) เป็นการพิจารณาว่ามาตรฐานการปฏิบัติงานของครูของโรงเรียนขนาดเล็ก สังกัดสำนักงานเขตพื้นที่การศึกษาประถมศึกษา ที่ผู้วิจัยได้พัฒนาขึ้นมีประโยชน์มากน้อยเพียงใด ระบุชัดเจนว่าผู้ที่เกี่ยวข้องมีใครบ้าง การเก็บรวบรวมข้อมูลครอบคลุมการดำเนินการของผู้รับการประเมินและผลการประเมินนั้นตอบสนองความต้องการ มาตรฐานที่ผู้วิจัยพัฒนาขึ้นส่งผลให้มีการพัฒนาอย่างต่อเนื่องต่อผู้ที่มีส่วนเกี่ยวข้องกับมาตรฐานการปฏิบัติงาน ซึ่งการใช้มาตรฐานการปฏิบัติงานเน้นการมีส่วนร่วมทุกคนในองค์กร ทุกคนเข้ามามีส่วนร่วมในการดำเนินงาน ช่วยกันคิด ช่วยกันทำ ช่วยกันผลักดัน วางแผนและพัฒนา แผนปฏิบัติการมีเป้าหมายชัดเจน มีการทำตามแผนอย่างมีระบบและต่อเนื่อง มีจิตสำนึกในการพัฒนางาน นอกจากนี้มาตรฐานด้านการใช้ประโยชน์ยังเป็นการประเมินผู้ที่ทำหน้าที่ประเมินด้วยว่า ผู้ประเมินมีความรู้ ความสามารถ มีประสิทธิภาพในการประเมินมากน้อยเพียงใด ซึ่งผู้วิจัยได้คัดเลือกคณะผู้ประเมินที่มีประสิทธิภาพในการประเมิน เพื่อให้ข้อเสนอแนะที่เป็นประโยชน์และมีมุมมองที่สำคัญต่อผู้รับการประเมิน

มาตรฐานด้านความเป็นไปได้ (Feasibility standards) เป็นการพิจารณาว่ามาตรฐานการปฏิบัติงานของครูของโรงเรียนขนาดเล็ก สังกัดสำนักงานเขตพื้นที่การศึกษาประถมศึกษา ที่ผู้วิจัยได้พัฒนาขึ้นสามารถนำไปใช้เพื่อพัฒนาและส่งเสริมมาตรฐานการปฏิบัติงานของครูได้อย่างสอดคล้อง ตรงกับสภาพจริง เหมาะสมกับสถานการณ์ปัจจุบัน เข้าใจง่าย ให้ข้อมูลที่เป็นประโยชน์ คำนึงค่ากับเวลาที่ใช้ในการดำเนินการ เนื่องมาจากการพัฒนามาตรฐานการปฏิบัติงานของครูนั้น ผู้วิจัยได้พัฒนาขึ้นให้สอดคล้องเหมาะสมกับสภาพจริงของโรงเรียน โดยยึดมาตรฐาน

การปฏิบัติงานของสำนักงานครุสภา จำนวน 12 มาตรฐาน ซึ่งมาตรฐานการปฏิบัติงานที่ผู้วิจัยพัฒนาครอบคลุมการปฏิบัติงานของครู ข้าราชการครูและบุคลากรทางการศึกษามีความรู้ความเข้าใจ และสามารถดำเนินการได้ตามสภาพจริง ซึ่งผลจากการทดลองใช้มาตรฐานการปฏิบัติงานของครู พบว่า ข้าราชการครูมีความคิดเห็นต่อการใช้มาตรฐานการปฏิบัติงานของโรงเรียนขนาดเล็กในมาตรฐานด้านความเป็นไปได้อยู่ในระดับมากที่สุด

มาตรฐานด้านความเหมาะสม (Propriety standards) เป็นการพิจารณาว่ามาตรฐานการปฏิบัติงานของครูของโรงเรียนขนาดเล็ก สังกัดสำนักงานเขตพื้นที่การศึกษาประถมศึกษาที่ผู้วิจัยได้พัฒนาขึ้นมีการกำหนดวัตถุประสงค์และกำหนดการมีความชัดเจน การรายงานผลแก่ผู้ที่เกี่ยวข้องทำอย่างเปิดเผยต่อสาธารณชน โดยทำทันทีหลังจากการประเมินแล้วเสร็จ สอดคล้องกับแนวคิดของ อุทุมพร จามรมาน (2543) ที่เห็นว่า ขั้นตอนสุดท้ายของการตรวจติดตามประเมินคุณภาพภายใน ควรเป็นขั้นของการสรุปผลการตรวจ ซึ่งเกี่ยวกับการรวบรวมสาระต่าง ๆ ที่ได้จากการตรวจสอบของแต่ละบุคคล จากนั้นจึงมีการสรุปร่วมกัน แล้วแจ้งผลให้หน่วยงานที่รับการตรวจทราบข้อมูล รวมทั้งมาตรฐานการปฏิบัติงานของครูเหมาะสมกับการบริหารและแนวการปฏิบัติของสถานศึกษาที่ต้องดำเนินการอยู่แล้ว จึงไม่ก่อให้เกิดภาระงานเพิ่มมากขึ้นจากเดิม และจากการใช้มาตรฐานการปฏิบัติงานที่ผู้วิจัยพัฒนาขึ้นมานั้นให้ความสำคัญต่อสิทธิต่อการรับรู้ข้อมูลข่าวสารของผู้ที่เกี่ยวข้อง โดยการแจ้งกำหนดการประเมินล่วงหน้า เพื่อให้ผู้รับการประเมินเตรียมการพร้อมรับการประเมิน จัดเวลาที่เหมาะสม สำหรับการประเมิน นำคู่มือให้แก่ผู้ที่เกี่ยวข้องเพื่อให้เตรียมหลักฐาน เอกสารต่าง ๆ และทำความเข้าใจเกี่ยวกับตัวบ่งชี้และเกณฑ์การพิจารณาแต่ละมาตรฐาน รวมทั้งสามารถสอบถามข้อมูลจากผู้วิจัยได้ตลอดเวลา จึงทำให้ผู้รับการประเมินมีความคิดเห็นต่อการใช้มาตรฐานการปฏิบัติงานของครูในมาตรฐานด้านความเหมาะสมอยู่ในระดับมากที่สุด

มาตรฐานด้านความถูกต้อง (Accuracy standards) เป็นการพิจารณาว่ามาตรฐานการปฏิบัติงานของครูของโรงเรียนขนาดเล็ก สังกัดสำนักงานเขตพื้นที่การศึกษาประถมศึกษาที่ผู้วิจัยได้พัฒนาขึ้นมีความถูกต้อง ให้ข้อมูลที่เชื่อถือได้ สามารถดำเนินการได้ตามความมุ่งหมายของการพัฒนามาตรฐานการปฏิบัติงานได้ เนื่องจากข้าราชการครูและบุคลากรทางการศึกษาได้ยึดมาตรฐานการปฏิบัติงานของสำนักงานครุสภาเป็นแนวทางปฏิบัติอยู่แล้ว จึงส่งผลให้ทุกคนที่เกี่ยวข้องมีความรู้ความเข้าใจในการปฏิบัติงาน จึงก่อให้เกิดทัศนคติที่ดีต่อมาตรฐานการปฏิบัติงาน ซึ่งส่งผลให้การใช้มาตรฐานการปฏิบัติงานของครูของโรงเรียนขนาดเล็กเป็นไปตามวัตถุประสงค์ หรือกล่าวอีกนัยหนึ่งได้ว่ามาตรฐานการปฏิบัติงานของครูที่ผู้วิจัยพัฒนาขึ้นมีความถูกต้องเชื่อถือได้ เพราะสามารถดำเนินการได้ตามความมุ่งหมายของการพัฒนามาตรฐานการปฏิบัติงานของครู จึงทำให้ผู้รับการประเมินมีความคิดเห็นต่อการใช้มาตรฐานการปฏิบัติงานของครูในมาตรฐานด้านความถูกต้องอยู่ในระดับมากที่สุด

ข้อเสนอแนะ

ข้อเสนอแนะในการนำผลการวิจัยไปใช้

จากผลการวิจัยในครั้งนี้ทำให้ทราบการปฏิบัติงานตามมาตรฐานการปฏิบัติของครูของโรงเรียนขนาดเล็ก สังกัดสำนักงานเขตพื้นที่การศึกษาประถมศึกษา ควรมีการดำเนินการ ดังนี้

1. ควรส่งเสริมและสนับสนุนให้ข้าราชการครูได้มีโอกาสเป็นผู้นำในการพัฒนาวิชาชีพ โดยเป็นวิทยากรในการประชุม อบรม สัมมนาหรือกิจกรรมทางวิชาการที่เกี่ยวกับการพัฒนาวิชาชีพ
2. กระตุ้นให้ข้าราชการครูที่มีประสบการณ์การปฏิบัติงานน้อยให้ปฏิบัติงานตามมาตรฐานการปฏิบัติงานให้มากขึ้น
3. หน่วยงานต้นสังกัด ควรมีระบบการส่งเสริม กำกับ และติดตามการปฏิบัติตามมาตรฐานการปฏิบัติงาน โดยดำเนินการอย่างจริงจังและต่อเนื่อง โดยจัดให้มีการประเมินตนเองตามมาตรฐานการปฏิบัติงานอย่างน้อยปีละ 1 ครั้ง
4. ควรส่งเสริม สนับสนุนให้สมาคม ชมรมทางวิชาชีพ กำกับ ติดตาม ประเมินผลการปฏิบัติงานตามมาตรฐานการปฏิบัติงานอย่างจริงจัง

ข้อเสนอแนะในการวิจัยครั้งต่อไป

ควรศึกษาผลกระทบจากการใช้มาตรฐานการปฏิบัติงานของครูของโรงเรียนขนาดเล็ก เพื่อนำข้อมูลมาพัฒนามาตรฐานการปฏิบัติงานของครู

บรรณานุกรม

- กรมสามัญศึกษา. (2545). พระราชบัญญัติการศึกษาแห่งชาติ พ.ศ. 2542 และแก้ไขเพิ่มเติม (ฉบับที่ 2) พ.ศ. 2545. กรุงเทพฯ: องค์การรับส่งสินค้าและพัสดุภัณฑ์ (ร.ส.พ.).
- กระทรวงศึกษาธิการ. (2546). คู่มือการบริหารสถานศึกษาขั้นพื้นฐานที่เป็นนิติบุคคล. กรุงเทพฯ: องค์การรับส่งสินค้าและพัสดุภัณฑ์ (ร.ส.พ.).
- กระทรวงศึกษาธิการ. (2550). รายงานการประเมินโครงการยกระดับคุณภาพโรงเรียนขนาดเล็ก. กรุงเทพฯ: โรงพิมพ์ชุมนุมสหกรณ์การเกษตรแห่งประเทศไทย.
- กระทรวงศึกษาธิการ. (2551). แผนยุทธศาสตร์เพื่อพัฒนาโรงเรียนขนาดเล็ก ปี 2551-2553. กรุงเทพฯ: โรงพิมพ์ชุมนุมสหกรณ์การเกษตรแห่งประเทศไทย.
- กระทรวงศึกษาธิการ. (2553). ประกาศกระทรวงศึกษาธิการ เรื่อง การดำเนินการพัฒนาคุณภาพ ผู้เรียน พ.ศ. 2553. เข้าถึงได้จาก <http://www.ops.moe.go.th/ops2017/index.php/กฎ-ระเบียบ/ประกาศ>.
- กระทรวงศึกษาธิการ. (2553). พระราชบัญญัติการศึกษาแห่งชาติ พ.ศ. 2542 และที่แก้ไขเพิ่มเติม (ฉบับที่ 2) พ.ศ. 2545 และที่แก้ไขเพิ่มเติม (ฉบับที่ 3) พ.ศ. 2553. กรุงเทพฯ: องค์การรับส่งสินค้าและพัสดุภัณฑ์ (ร.ส.พ.).
- กัลยา วานิชย์บัญชา. (2548). สถิติสำหรับงานวิจัย. กรุงเทพฯ: โรงพิมพ์จุฬาลงกรณ์มหาวิทยาลัย.
- กัลยา วานิชย์บัญชา. (2554). สถิติสำหรับงานวิจัย (พิมพ์ครั้งที่ 4). กรุงเทพฯ: จุฬาลงกรณ์มหาวิทยาลัย.
- กัลยา วรรณสาร. (2547). ปัญหาการพัฒนาคุณภาพการศึกษาของสถานศึกษาขนาดเล็ก เขตพื้นที่ การศึกษาเชิงราย เขต 4. วิทยานิพนธ์การศึกษามหาบัณฑิต, สาขาวิชาการบริหาร การศึกษา, บัณฑิตวิทยาลัย, มหาวิทยาลัยนเรศวร.
- เกษม บุญอ่อน. (2522). เคลฟายเทคนิคในการวิจัย. *คู่มือปริทัศน์*, 10, 26-28.
- ขนิษฐา วิทยานุมาส. (2530). การวิจัยแบบเคลฟาย: เทคนิคและปัญหาที่พบในการวิจัย. *รวมบทความเกี่ยวกับการวิจัยการศึกษา*. (หน้า 24-39). กรุงเทพฯ: กองวิจัยการศึกษา สำนักงานคณะกรรมการการศึกษาแห่งชาติ.
- ข้อบังคับคุรุสภาว่าด้วยมาตรฐานวิชาชีพ พ.ศ. 2556. (2556, 4 ตุลาคม). *ราชจานุเบกษา*. หน้า 65-71.
- ชัตติยา ด้วงสำราญ. (2552). รูปแบบการบริหารเชิงกลยุทธ์สำหรับโรงเรียนขนาดเล็ก. *คุณภูมินพนธ์ ปรัชญาดุษฎีบัณฑิต, สาขาวิชาการบริหารการศึกษา, บัณฑิตวิทยาลัย, มหาวิทยาลัยศิลปากร*.

- คณิงใจ กฤษณา. (2547). *ศึกษาการปฏิบัติงานตามเกณฑ์มาตรฐานวิชาชีพครูระดับการศึกษาขั้นพื้นฐาน จังหวัดฉะเชิงเทรา*. วิทยานิพนธ์ครุศาสตรมหาบัณฑิต, สาขาวิชาการบริหารการศึกษา, บัณฑิตวิทยาลัย, มหาวิทยาลัยราชภัฏราชนครินทร์.
- จิราพร รอดรัมย์. (2550). *การปฏิบัติงานตามเกณฑ์มาตรฐานวิชาชีพของครู โรงเรียนซีกข์วิทยาลัย จังหวัดสมุทรปราการ*. วิทยานิพนธ์ครุศาสตรมหาบัณฑิต, สาขาวิชาการบริหารการศึกษา, มหาวิทยาลัยราชภัฏธนบุรี.
- จุมพล พูลภัทรชีวัน. (2545). *การวิจัยอนาคตแบบ EDFA. แบบแผนและเครื่องมือการวิจัยทางการศึกษา*. กรุงเทพฯ: สำนักพิมพ์แห่งจุฬาลงกรณ์มหาวิทยาลัย.
- จันทร์ธานี สงวนนาม. (2551). *ทฤษฎีและแนวปฏิบัติในการบริหารสถานศึกษา (พิมพ์ครั้งที่ 2)*. กรุงเทพฯ: บั๊ก พอยท์.
- ชาญณรงค์ พรุ่งโรจน์. (2555). *ผลประเมินโรงเรียนรอบสามภาพรวมตกต่ำ โรงเรียนเล็กอีสานไม่ผ่านมาตรฐานอื่น*. เข้าถึงได้จาก <https://www.thairath.co.th/content/275639>.
- ชาญณรงค์ พรุ่งโรจน์. (2558). *สมศ.เผยโรงเรียนเล็กไม่ผ่านประเมินผลสัมฤทธิ์มากที่สุด*. เข้าถึงได้จาก <http://www.bangkokbiznews.com/news/detail/677472>.
- ไชยยศ ไพวิทยศิริธรรม. (2550). *การพัฒนารูปแบบการประเมินหลักสูตร: การประยุกต์ใช้การประเมินอภิमान*. วิทยานิพนธ์การศึกษาคุุณบัณฑิต, สาขาวิชาการวิจัยและพัฒนาหลักสูตร, บัณฑิตวิทยาลัย, มหาวิทยาลัยศรีนครินทรวิโรฒ.
- ดวงดาว แซ่โจ้ว. (2549). *การพัฒนามาตรฐานและตัวบ่งชี้การจัดการเรียนรู้ที่เน้นผู้เรียนเป็นสำคัญ กลุ่มสาระการเรียนรู้ภาษาไทย*. วิทยานิพนธ์ศึกษามหาบัณฑิต, สาขาวิชาการประกันคุณภาพการศึกษา, บัณฑิตวิทยาลัย, มหาวิทยาลัยนเรศวร.
- ธีรวุฒิ เอกะกุล. (2549). *การวิจัยปฏิบัติการ*. อุบลราชธานี: วิทยาออฟเซทการพิมพ์.
- ธีรวัฒน์ เลื่อนฤทธิ์. (2552). *การพัฒนาตัวบ่งชี้คัดสรรการปฏิบัติงานตามมาตรฐานวิชาชีพครู*. วิทยานิพนธ์ครุศาสตรมหาบัณฑิต, สาขาวิชาวิจัยการศึกษา, บัณฑิตวิทยาลัย, จุฬาลงกรณ์มหาวิทยาลัย.
- ธัญญรัตน์ ฟุ้งศิลป์ชัยพร. (2548). *การปฏิบัติงานตามเกณฑ์มาตรฐานวิชาชีพครูของโรงเรียนประถมศึกษา สังกัดสำนักบริหารงานคณะกรรมการส่งเสริมการศึกษาเอกชน กรุงเทพมหานคร*. วิทยานิพนธ์ครุศาสตรมหาบัณฑิต, สาขาวิชาการบริหารการศึกษา, บัณฑิตวิทยาลัย, มหาวิทยาลัยราชภัฏสวนดุสิต.
- นงลักษณ์ วิรัชชัย. (2541). *สถิติการศึกษาและแนวโน้ม*. กรุงเทพฯ: คณะครุศาสตร์ จุฬาลงกรณ์มหาวิทยาลัย.

- นงลักษณ์ วิรัชชัย. (2545). *กระบวนการปฏิรูปเพื่อพัฒนาคุณภาพการเรียนรู้: การประเมินและ การประกัน*. กรุงเทพฯ: วี ที ซี คอมมิวนิเคชั่น.
- นงลักษณ์ วิรัชชัย. (2547). *หลักการและวิธีการประเมินอภิमान*. ใน *เอกสารประกอบคำบรรยาย การประชุมเชิงปฏิบัติการ เรื่อง วิธีการประเมินอภิमान (Meta evaluation)*. กรุงเทพฯ: สำนักงานรับรองมาตรฐานและประเมินคุณภาพการศึกษา (องค์การมหาชน).
- นภาพรณีย์ หะวานนท์. (2536). *การวิเคราะห์ข้อมูลเชิงคุณภาพ*. กรุงเทพฯ: มหาวิทยาลัย ศรีนครินทรวิโรฒ.
- นาคยา ปิลาณานนท์. (2542). *การศึกษาตามมาตรฐาน: แนวคิดสู่การปฏิบัติ*. กรุงเทพฯ: แม็ค.
- บุญชม ศรีสะอาด. (2535). *การวิจัยเบื้องต้น* (พิมพ์ครั้งที่ 2). กรุงเทพฯ: สุวีริยาสาส์น.
- บุญชม ศรีสะอาด. (2540). *การวิจัยทางการวัดผลและประเมินผล*. กรุงเทพฯ: สุวีริยาสาส์น.
- พงศ์เทพ จิระโร. (2546). *การพัฒนากระบวนการประกันคุณภาพภายในสำหรับการศึกษาเฉพาะทาง ของกองทัพเรือ*. วิทยานิพนธ์ครุศาสตรดุษฎีบัณฑิต, สาขาวิชาการวัดและประเมินผล การศึกษา, คณะครุศาสตร์, จุฬาลงกรณ์มหาวิทยาลัย.
- พงศ์เทพ จิระโร. (2552). *การวิจัยประเมินโครงการ* (พิมพ์ครั้งที่ 2). ชลบุรี: บัณฑิตเอกสาร.
- พงศ์เทพ จิระโร. (2561). *หลักการวิจัยทางการศึกษา* (พิมพ์ครั้งที่ 8). ชลบุรี: บัณฑิตเอกสาร.
- พนิดา เทพรักษา. (2551). *ศึกษาสภาพการปฏิบัติตามมาตรฐานวิชาชีพทางการศึกษาของครู ในสถานศึกษาชั้น พื้นฐาน สังกัดสำนักงานเขตพื้นที่การศึกษาสระแก้ว*. *วารสารบัณฑิตศึกษา มหาวิทยาลัยราชภัฏวไลยอลงกรณ์ในพระบรมราชูปถัมภ์*, 1(3), 23-30.
- พรเทพ ฐึ้แผน. (2546). *การพัฒนากระบวนการประเมินผลการปฏิบัติงานของคณะกรรมการ สถานศึกษาขั้นพื้นฐาน*. วิทยานิพนธ์ครุศาสตรมหาบัณฑิต, สาขาวิชาการบริหาร การศึกษา, คณะครุศาสตร์, จุฬาลงกรณ์มหาวิทยาลัย.
- พิชิต ฤทธิจรรยา. (2552). *หลักการวัดและประเมินผลการศึกษา* (พิมพ์ครั้งที่ 5). กรุงเทพฯ: เฮาส์ ออฟ เคอร์มิสท์.
- พินิจ แสนวัง. (2555). *สมรรถนะของผู้บริหารกับการปฏิบัติตามมาตรฐานวิชาชีพทางการศึกษา ของครูในโรงเรียน สังกัดสำนักงานเขตพื้นที่การศึกษาประถมศึกษากาญจนบุรี เขต 2*. วิทยานิพนธ์ศึกษาศาสตรมหาบัณฑิต, สาขาวิชาการบริหารการศึกษา, บัณฑิตวิทยาลัย, มหาวิทยาลัยศิลปากร.
- พิสนุ พงศ์ศรี. (2549). *วิจัยทางการศึกษา* (พิมพ์ครั้งที่ 3). กรุงเทพฯ: เทียมฟ้าการพิมพ์.
- พิสนุ พงศ์ศรี. (2551). *วิจัยทางการศึกษา* (พิมพ์ครั้งที่ 5). กรุงเทพฯ: พรอพเพอร์ตี้พริ้นท์.

- พีระ บุญศิริธรรมชัย. (2547). การปฏิบัติตามเกณฑ์มาตรฐานวิชาชีพครูของข้าราชการครู สังกัดสำนักงานเขตพื้นที่การศึกษาสุรินทร์ เขต 1 อำเภอเมือง จังหวัดสุรินทร์. วิทยานิพนธ์การศึกษามหาบัณฑิต, สาขาวิชาการบริหารการศึกษา, บัณฑิตวิทยาลัย, มหาวิทยาลัยมหาสารคาม.
- ไพโรจน์ ศรีเพ็ง. (2547). การศึกษาสภาพปัญหาที่เกิดจากโครงการยกระดับคุณภาพโรงเรียนขนาดเล็กตามธรรมชาติของบุคลากรในสถานศึกษา สังกัดสำนักงานเขตพื้นที่การศึกษาเพชรบูรณ์ เขต 3. วิทยานิพนธ์ศึกษาศาสตร์มหาบัณฑิต, สาขาวิชาการบริหารการศึกษา, บัณฑิตวิทยาลัย, มหาวิทยาลัยนเรศวร.
- ขงยุทธ์ สืบเนียม. (2541). สภาพการปฏิบัติงานของครูในโรงเรียนประถมศึกษา สังกัดสำนักงานการประถมศึกษาจังหวัดขอนแก่น. วิทยานิพนธ์ศึกษาศาสตร์มหาบัณฑิต, สาขาวิชาการบริหารการศึกษา, บัณฑิตวิทยาลัย, มหาวิทยาลัยขอนแก่น.
- เขาวดี ราชชัยกุล. (2549). การประเมิน โครงการ: แนวคิดและแนวปฏิบัติ (พิมพ์ครั้งที่ 5). กรุงเทพมหานคร: สำนักพิมพ์แห่งจุฬาลงกรณ์มหาวิทยาลัย.
- รุ่งนภา จันทรา. (2555). การพัฒนาระบบประกันคุณภาพระดับบุคคล และระดับภาควิชาของวิทยาลัยพยาบาลสังกัดกระทรวงสาธารณสุข. คุชฉินิพนธ์ปรัชญาคุชฉินิพนธ์บัณฑิต, สาขาวิชาวิจัยวัดผลและสถิติการศึกษา, คณะศึกษาศาสตร์, มหาวิทยาลัยบูรพา.
- รังสิมา พานประเสริฐ. (2544). ความสัมพันธ์ระหว่างพฤติกรรมของผู้บริหารโรงเรียนตามเกณฑ์มาตรฐานผู้บริหารศึกษากับพฤติกรรมของครูตามเกณฑ์มาตรฐานวิชาชีพครู. วิทยานิพนธ์ศึกษาศาสตร์มหาบัณฑิต, สาขาวิชาการบริหารการศึกษา, บัณฑิตวิทยาลัย, มหาวิทยาลัยศิลปากร.
- รัตนะ บัวสนธ์. (2550). ทิศทางและอาณาบริเวณการประเมิน. กรุงเทพฯ: สำนักพิมพ์แห่งจุฬาลงกรณ์มหาวิทยาลัย.
- รัตนะ บัวสนธ์. (2552). การวิจัยและพัฒนานวัตกรรมการศึกษา. กรุงเทพฯ: คำสมัย.
- รัตนะ บัวสนธ์. (2555). วิธีการเชิงผสมผสานสำหรับการวิจัยและการประเมิน. กรุงเทพฯ: สำนักพิมพ์แห่งจุฬาลงกรณ์มหาวิทยาลัย.
- ล้วน สายยศ และอังคณา สายยศ. (2543). เทคนิคการวัดผลการเรียนรู้ (พิมพ์ครั้งที่ 2). กรุงเทพฯ: สุวีริยาสาส์น.
- วรัญนุช วัฒนศักดิ์. (2548). การศึกษาการปฏิบัติงานตามมาตรฐานการปฏิบัติงานของครู โรงเรียนเอกชน กรุงเทพมหานคร. วิทยานิพนธ์ศึกษาศาสตร์มหาบัณฑิต, สาขาวิชาการพัฒนาทรัพยากรมนุษย์, บัณฑิตวิทยาลัย, มหาวิทยาลัยรามคำแหง.

- ศิริชัย กาญจนวาสี. (2545). *ทฤษฎีการประเมิน* (พิมพ์ครั้งที่ 3). กรุงเทพฯ: สำนักพิมพ์แห่งจุฬาลงกรณ์มหาวิทยาลัย.
- ศิริชัย กาญจนวาสี. (2546). *การประเมินผลการเรียนรู้แนวใหม่*. กรุงเทพฯ: สำนักพิมพ์แห่งจุฬาลงกรณ์มหาวิทยาลัย.
- ศิริชัย กาญจนวาสี. (2547). *ทฤษฎีการประเมิน*. กรุงเทพฯ: สำนักพิมพ์แห่งจุฬาลงกรณ์มหาวิทยาลัย.
- ศิวัช คุ้มสุวรรณ. (2544). *การพัฒนามาตรฐาน ตัวบ่งชี้ สำหรับการประกันคุณภาพการศึกษาของโรงเรียนที่เข้าร่วมโครงการพัฒนาบุคลากร โรงเรียนต้นแบบการประกันคุณภาพภายใน สังกัดสำนักงานการประถมศึกษาอำเภอไทรน้อย สำนักงานการประถมศึกษาจังหวัดขอนแก่น. วิทยานิพนธ์ศึกษาศาสตร์มหาบัณฑิต, สาขาวิชาการบริหารการศึกษา, บัณฑิตวิทยาลัย, มหาวิทยาลัยขอนแก่น.*
- สันติ ชัยชนะ. (2550). *การประกันคุณภาพภายในของโรงเรียนขนาดเล็ก สังกัดสำนักงานเขตพื้นที่การศึกษาขอนแก่น เขต 4. วิทยานิพนธ์ศึกษาศาสตร์มหาบัณฑิต, สาขาวิชาการบริหารการศึกษา, บัณฑิตวิทยาลัย, มหาวิทยาลัยขอนแก่น.*
- สมเกียรติ ศรีสุขใส. (2542). *ความสัมพันธ์ระหว่างพฤติกรรมการปฏิบัติงานตามเกณฑ์มาตรฐานวิชาชีพครูกับการปฏิบัติงานด้านวิชาการของโรงเรียนประถมศึกษาในจังหวัดเพชรบุรี. วิทยานิพนธ์ศึกษาศาสตร์มหาบัณฑิต, สาขาวิชาการบริหารการศึกษา, บัณฑิตวิทยาลัย, มหาวิทยาลัยศิลปากร.*
- สมคิด พรหมขี้. (2550). *เทคนิคการประเมิน โครงการ* (พิมพ์ครั้งที่ 5). นนทบุรี: จตุพรการพิมพ์.
- สมบูรณ์ ชิตพงษ์. (ม.ป.ป.). *หลักการวัดและประเมินผลทางการศึกษา. ใน เอกสารประกอบ การอบรมการวัดและประเมินทางการศึกษา. หน้า 1-6. กรุงเทพฯ: สำนักทดสอบทางการศึกษาและจิตวิทยา, มหาวิทยาลัยศรีนครินทรวิโรฒ.*
- สมหวัง พิธิยานุวัฒน์. (2541). *วิธีวิทยาการประเมินทางการศึกษา*. กรุงเทพฯ: สำนักพิมพ์แห่งจุฬาลงกรณ์มหาวิทยาลัย.
- สมหวัง พิธิยานุวัฒน์. (2549). *วิธีวิทยาการประเมินศาสตร์แห่งคุณค่า* (พิมพ์ครั้งที่ 4). กรุงเทพฯ: สำนักพิมพ์แห่งจุฬาลงกรณ์มหาวิทยาลัย.
- สมหวัง พิธิยานุวัฒน์. (2549, 6 กันยายน). *พลิกโฉมการศึกษาไทย. มติชนรายวัน, หน้า 27.*
- สมรชันนาฏ ภาษา. (2558). *การพัฒนาสมรรถนะการประเมินคุณภาพการทำบัญชีของนักบัญชี โดยรูปแบบการเสริมพลังอำนาจ. วิทยานิพนธ์ปรัชญาดุษฎีบัณฑิต, สาขาวิชาวิจัย วัตถุประสงค์และสถิติการศึกษา, คณะศึกษาศาสตร์, มหาวิทยาลัยบูรพา.*

- สำนักงานคณะกรรมการการศึกษาขั้นพื้นฐาน. (2550). *ข้อมูลพื้นฐาน โรงเรียนขนาดเล็ก*. เข้าถึงได้จาก <http://smallschool.obec.go.th/vision.html/>.
- สำนักงานคณะกรรมการการศึกษาขั้นพื้นฐาน. (2550). *แผนยุทธศาสตร์เพื่อพัฒนา โรงเรียนขนาดเล็ก*. เข้าถึงได้จาก <http://smallschool.obec.go.th/topnews/view.phpM36>.
- สำนักงานรับรองมาตรฐานและประเมินคุณภาพการศึกษา. (2549). *บทสรุปสำหรับผู้บริหาร ผลสะท้อนจากการประเมินคุณภาพภายนอกรอบแรก พ.ศ. 2544-2548*. กรุงเทพฯ: สำนักงานรับรองมาตรฐานและประเมินคุณภาพการศึกษา.
- สำนักงานรับรองมาตรฐานและประเมินคุณภาพการศึกษา. (2553). *คู่มือการประเมินคุณภาพ ภายนอกรอบสาม (พ.ศ.2554-2558) ระดับการศึกษาขั้นพื้นฐาน ฉบับสถานศึกษา พ.ศ. 2554*. กรุงเทพฯ: แม็ทซ์พอยท์.
- สำนักงานเลขาธิการคุรุสภา. (2544). *เกณฑ์มาตรฐานและจรรยาบรรณวิชาชีพครู*. กรุงเทพฯ: โรงพิมพ์คุรุสภาลาดพร้าว.
- สุเทพ ปาลสาร. (2544). *การปฏิบัติงานตามเกณฑ์มาตรฐานวิชาชีพครู พ.ศ. 2537 ของครู โรงเรียน ประถมศึกษา สำนักงานการประถมศึกษาจังหวัดขอนแก่น*. วิทยานิพนธ์ศึกษาศาสตรมหาบัณฑิต, สาขาวิชาการบริหารการศึกษา, บัณฑิตวิทยาลัย, มหาวิทยาลัยขอนแก่น.
- สุวิมล ว่องวานิช. (2543). *การวิจัยและพัฒนาระบบการประเมินผลภายในของสถานศึกษา*. กรุงเทพฯ: พิมพ์ดี.
- อัมพร ดีมา. (2547). *การศึกษาการปฏิบัติงานตามเกณฑ์มาตรฐานวิชาชีพครูของครู โรงเรียนมัธยมศึกษา สังกัดกรมสามัญศึกษา จังหวัดหนองคาย*. รายงานการศึกษาค้นคว้าอิสระ การศึกษามหาบัณฑิต, สาขาวิชาการบริหารการศึกษา, มหาวิทยาลัยมหาสารคาม.
- อรอุษา จันทสร. (2551). *การศึกษาความสัมพันธ์ระหว่างปัจจัยบางประการกับการพัฒนาตนเอง ตามเกณฑ์มาตรฐานวิชาชีพครูของครูในเขตพื้นที่การศึกษานครปฐม เขต 2*. วิทยานิพนธ์การศึกษามหาบัณฑิต, สาขาวิชาผลการศึกษา, บัณฑิตวิทยาลัย, มหาวิทยาลัยศรีนครินทรวิโรฒ.
- อุทุมพร จามรมาน. (2540). *การตีค่าความสามารถที่แท้จริงของผู้เรียนเพื่อการปฏิรูปการศึกษา*. กรุงเทพฯ: ฟันนี้พับลิชชิ่ง.
- อุทุมพร จามรมาน. (2544). *การพัฒนาหลักสูตรการศึกษาขั้นพื้นฐาน*. กรุงเทพฯ: ฟันนี้พับลิชชิ่ง.
- Alkin, M. C. (1969). Evaluation theory development. *Evaluation Comment*, 2(1), 2-9.
- Best, J. W., & Kahn, J. V. (1993). *Research in education* (7th ed.). Boston: Allyn and Bacon.
- Cronbach, L. J. (1990). *Essential of psychological testing* (5th ed.). New York: Harper Collins.
- Davies, B., & Ellison, L. (1997). *School leadership for the 21st century*. New York: Routledge.

- Deci, E.; & Ryan, R. (2000). *Intrinsic motivation and self-determination in human behavior*. New York: Plenum
- Edwards, M. C.; & Briers, G. E. (1999). Assessing the in service needs of entry-phase agriculture teachers in Texas: A discrepancy model versus direct assessment. *Journal of Agricultural Education*, 40(3), 40-49.
- Garton, B. L.; & Chung, N. (1995). An analysis of the in service needs of beginning teachers of agriculture. Annual National Agricultural Education Research Meeting, 22(4), 77-83.
- Good, C. V. (1973). *Dictionary of education* (3rd ed.). New York: McGraw-Hill book.
- Gronlund, N. E. (1976). *Measurement and evaluation in teaching* (3rd ed.). New York: Macmillan Publishing.
- Joan M. F. (2000). *Reflective practice and professional development*. New York: McGraw-Hill.
- Keeves, J. P. (1988). *Educational research methodology and measurement: An international handbooks*. Oxford: Pergamon Press.
- Kemmis, S., & McTaggart, R. (1990). *The action research reader* (3rd ed.). Geelong, VIC: Deakin University Press.
- Madaus, G., Scriven, M., & Stufflebeam, D. (1984). *Evaluation models*. Boston: Kluwer Nijhoff.
- Marcolin Monica Mingucci. (2001). *Action research as ESL teacher professional development*. Kansas: The University of Missouri.
- Norris, M. (1991). The trouble with competence. *Cambridge Journal of Education*, 21(3), 331
- Schiemer, S. (2000). *Assessment strategies for elementary physical educations*. Champaign. Illinois: Human Kinetics.
- Scott-Little, C., Hamann, M. S., & Jurs, S. G. (2002). Evaluations of afterschool programs: A meta-evaluation of methodologies and narrative synthesis of findings. *American Journal of Educations*. 23, 387-419.
- Scriven, M. S. (1967). *The methodology of evaluation: In perspectives of curriculum evaluation*. Chicago: Rand McNally.
- Stufflebeam, D. L. (1967). *The evaluation and decision making*. Itasca, IL: P.E.
- Stufflebeam, D. L. (1974). *Meta-evaluation*. Kalamazoo, MI: Western Michigan University Evaluation Center.

- Stufflebeam, D. L. (1985). Stufflebeam's improvement-oriented evaluation. In D. L. Stufflebeam & A. J. Shinkfield (Eds.), *Systematic evaluation* (pp. 151-207). Boston: Kluwer-Nijhoff.
- Stufflebeam, D. L. (1998). Conflicts between standards-based and postmodernist evaluations: Toward rapprochement. *Journal of Personnel Evaluation in Education*, 12(3), 287-296
- Stufflebeam, D. L. (2000). The CIPP model for evaluation. In D. L. Stufflebeam, G. F. Madaus, & T. Kellaghan (Eds.), *Evaluation models viewpoints on educational and human services evaluation* (2nd ed.; pp. 280-317). Boston, MA: Kluwer Academic.
- Tan, D. L. (1992). A multivariate approach to the assessment of quality. *Research in Higher Education*, 33(2), 205-226.
- Thomson, P. (1991). Competency-based training; some development and assessment issues for policy makers. TAFE National Center for Research and Development:Leabrook, Australia.orsten,
- Torsten, H., & Neville, T. P. (1994). *The international encyclopedia of education*. Great Britain: BPC Wheatons.
- Tyler, R. W. (1969). *Education evaluation: New roles, means*. Chicago: University of Chicago Press.
- Watson, A. (1990). *Competency-based vocational education and self-paced learning*. Sydney: Monograph Series Technology University Sydney, Australia.
- Wilson, B. (1991). *Systems: Concepts, methodologies and applications*. New York: John Wiley & Sons.

ภาคผนวก

ภาคผนวก ก

- รายชื่อผู้ทรงคุณวุฒิตรวจสอบเครื่องมือ
- รายชื่อผู้เชี่ยวชาญร่วมพัฒนามาตรฐานการปฏิบัติงานของครู
- รายชื่อผู้ประเมินกลุ่มทดลองใช้มาตรฐานการปฏิบัติงานของครู

รายชื่อผู้ทรงคุณวุฒิ

รายชื่อผู้ทรงคุณวุฒิตรวจสอบเครื่องมือ

ดร.ศิริพร งามแสง	ปร.ด. สาขาวิจัย วัดผลและสถิติการศึกษา นักวิชาการสาธารณสุขชำนาญการ สำนักงานสาธารณสุขจังหวัดปราจีนบุรี
ดร.มุกดา อามาลีนา	ปร.ด. สาขาวิจัย วัดผลและสถิติการศึกษา หัวหน้ากลุ่มงานส่งเสริมและพัฒนาระบบ การประกันคุณภาพการศึกษา สำนักงานเขตพื้นที่การศึกษาประถมศึกษาชลบุรี เขต 3
ดร.รุ่งนภา จันทรา	ปร.ด. สาขาวิจัย วัดผลและสถิติการศึกษา รองผู้อำนวยการกลุ่มงานวิจัย วิทยาลัยพยาบาลบรมราชชนนี สุราษฎร์ธานี
ดร.อโนทัย แทนสวัสดิ์	ค.ค. สาขาวิชาอุดมศึกษา อาจารย์ประจำภาควิชาบริหารการศึกษา มหาวิทยาลัยราชภัฏบ้านสมเด็จเจ้าพระยา
ผู้ช่วยศาสตราจารย์ ดร.ชูวิทย์ รัตนพลแสนย์	กศ.ม. สาขาจิตวิทยาการให้คำปรึกษา อาจารย์ประจำ ภาควิชาจิตวิทยา มหาวิทยาลัยราชภัฏบ้านสมเด็จเจ้าพระยา
รายชื่อผู้เชี่ยวชาญร่วมพัฒนามาตรฐานการปฏิบัติงานของครู	
ดร.อ้อวดี สุนทรวิภาต	ปร.ด. สาขาบริหารการศึกษา ผู้เชี่ยวชาญด้านพัฒนาระบบการประชุม สำนักเลขาธิการคณะรัฐมนตรี ทำเนียบรัฐบาล
ดร.ศิริพร งามแสง	ปร.ด. สาขาวิจัย วัดผลและสถิติการศึกษา นักวิชาการสาธารณสุขชำนาญการ สำนักงานสาธารณสุขจังหวัดปราจีนบุรี
ดร.รุ่งนภา จันทรา	ปร.ด. สาขาวิจัย วัดผลและสถิติการศึกษา รองผู้อำนวยการกลุ่มงานวิจัย วิทยาลัยพยาบาลบรมราชชนนี สุราษฎร์ธานี

ดร.จิตราวรรณ บุตรราช	ปร.ค. สาขาวิจัย วัตถุประสงค์และสถิติการศึกษา รองผู้อำนวยการ วิทยฐานะรองผู้อำนวยการชำนาญการพิเศษ วิทยาลัยการอาชีพกาญจนภิเษก หนองจอก
ดร.สุพรรณษา อเนกบุญย์	ปร.ค. สาขาวิจัย วัตถุประสงค์และสถิติการศึกษา หัวหน้างานแนะแนว วิทยาลัยอาชีวศึกษานครราชสีมา
ดร.ศิริโรรัตน์ ตระกูลสถิตย์มัน	ปร.ค. สาขาวิจัย วัตถุประสงค์และสถิติการศึกษา พนักงานมหาวิทยาลัย สำนักบริหารกลยุทธ์ มหาวิทยาลัยราชภัฏสวนดุสิต
ดร.อรทัย แก้วทิพย์	ปร.ค. สาขาวิจัย วัตถุประสงค์และสถิติการศึกษา อาจารย์ประจำคณะครุศาสตร์ มหาวิทยาลัยราชภัฏสวนดุสิต
ดร.ไพฑูรย์ สังข์สวัสดิ์	ปร.ค. สาขาวิจัย วัตถุประสงค์และสถิติการศึกษา รองผู้อำนวยการ วิทยฐานะรองผู้อำนวยการชำนาญการพิเศษ วิทยาลัยการอาชีพโพธิ์ทอง
ดร.เรวดี จันทร์ศรีมีโชติ	ปร.ค. สาขาวิจัย วัตถุประสงค์และสถิติการศึกษา ครู วิทยฐานะครูชำนาญการพิเศษ โรงเรียนชลราษฎรอำรุง สำนักงานเขตพื้นที่การศึกษามัชฌิมศึกษา เขต 18
ดร.สุวัฒนา จิตต์รัตนอรุณ	ปร.ค. สาขาวิจัย วัตถุประสงค์และสถิติการศึกษา ผู้อำนวยการสถานศึกษา วิทยฐานะผู้อำนวยการชำนาญการพิเศษ โรงเรียนบ้านสวายไทรภูมิ สำนักงานเขตพื้นที่การศึกษาประจวบคีรีขันธ์ เขต 1
ดร.สมรชันษา ภาษา	ปร.ค. สาขาวิจัย วัตถุประสงค์และสถิติการศึกษา กรรมการผู้จัดการ บริษัท จีเอ็มบิสทีเนสแอนด์คอนซัลแตนท์ จำกัด

ดร.มุกดา อามาลีนา	ปร.ด. สาขาวิจัย วัดผลและสถิติการศึกษา หัวหน้ากลุ่มงานส่งเสริมและพัฒนาระบบการประกัน คุณภาพการศึกษา สำนักงานเขตพื้นที่การศึกษาประถมศึกษาชลบุรี เขต 3
ดร.ปราณูชติ มะโนเรือง	ปร.ด. สาขาวิจัย วัดผลและสถิติการศึกษา ศึกษานิเทศก์ สำนักงานศึกษาธิการจังหวัดชลบุรี
ดร.พีรพงษ์ พันธุ์โสดา	ปร.ด. สาขาวิจัย วัดผลและสถิติการศึกษา ผู้อำนวยการสถานศึกษา วิทยาลัยอาชีวศึกษาเทคโนโลยีฐานวิทยาศาสตร์ (ชลบุรี)
ดร.นุสินธุ์ รุ่งเดช	ปร.ด. สาขาบริหารการศึกษา รองศึกษาธิการจังหวัดฉะเชิงเทรา
ดร.อรนุช หงษาชาติ	ปร.ด. สาขาการพัฒนาทรัพยากรมนุษย์และชุมชน อาจารย์ประจำภาควิชาอาชีวศึกษา คณะศึกษาศาสตร์ มหาวิทยาลัยเกษตรศาสตร์
ดร.กิตติวงศ์ สาสวด	ปร.ด. สาขาการบริหารการพัฒนา อาจารย์ประจำหลักสูตรปรัชญาดุษฎีบัณฑิต สาขาวิชาการจัดการเพื่อการพัฒนา มหาวิทยาลัยราชภัฏราชนครินทร์
รายชื่อผู้ประเมินกลุ่มทดลองใช้มาตรฐานการปฏิบัติงานของครู	
ดร.มยุรี ฐานมัน	ปร.ด. สาขาวิจัย วัดผลและสถิติการศึกษา ครู วิทยฐานะครูชำนาญการพิเศษ โรงเรียนวังน้ำเย็นวิทยาคม สำนักงานเขตพื้นที่การศึกษามัธยมศึกษา เขต 7
ดร.พยุศรี วังโส	ปร.ด. สาขาวิจัย วัดผลและสถิติการศึกษา ผู้อำนวยการสถานศึกษา วิทยฐานะผู้อำนวยการชำนาญการพิเศษ โรงเรียนบ้านเขาชีจรรย์ สำนักงานเขตพื้นที่การศึกษาประถมศึกษาชลบุรี เขต 3

ภาคผนวก ข
เครื่องมือในการเก็บข้อมูลเพื่อการวิจัย

แบบสอบถามเพื่อการวิจัย

เรื่อง การพัฒนามาตรฐานการปฏิบัติงานของครูของโรงเรียนขนาดเล็ก สังกัดสำนักงานเขตพื้นที่การศึกษาประถมศึกษา

คำชี้แจง

1. แบบสอบถามนี้สร้างขึ้นเพื่อศึกษาสภาพการปฏิบัติงานของครูตามมาตรฐานการปฏิบัติงานของครูของโรงเรียนขนาดเล็ก สังกัดสำนักงานเขตพื้นที่การศึกษาประถมศึกษา
2. แบบสอบถามฉบับนี้ มี 3 ตอน คือ
ตอนที่ 1 ข้อมูลทั่วไปของผู้ตอบแบบสอบถาม
ตอนที่ 2 แบบสอบถามเกี่ยวกับการปฏิบัติงานตามมาตรฐานการปฏิบัติงานของครู
ตอนที่ 3 แบบสอบถามปลายเปิด
3. โปรดตอบแบบสอบถามให้ครบทุกข้อและตรงกับความคิดเห็นในการปฏิบัติงานของท่านตามความเป็นจริงมากที่สุด คำตอบของท่าน ผู้วิจัยจะเก็บไว้เป็นความลับ ข้อมูลที่ได้จากการตอบแบบสอบถามจะสรุปผลในภาพรวม ไม่มีผลต่อหน้าที่การงานของท่านแต่อย่างใด จะนำไปใช้เพื่อการวิจัยเท่านั้น ผู้วิจัยหวังเป็นอย่างยิ่งว่าจะได้รับการอนุเคราะห์จากท่านเป็นอย่างดี จึงขอขอบคุณเป็นอย่างสูงมา ณ โอกาสนี้

นางคาร์ณี กิรติปกรณ์
หลักสูตรปรัชญาดุษฎีบัณฑิต
สาขาวิจัย วัฒนผลและสถิติการศึกษา
มหาวิทยาลัยบูรพา

ตอนที่ 1

ข้อมูลทั่วไปของผู้ตอบแบบสอบถาม

คำชี้แจง โปรดกรอกข้อมูลและทำเครื่องหมาย ✓ ลงในช่อง ที่ตรงกับความเป็นจริงมากที่สุด

1. เพศ

ชาย

หญิง

2. อายุ.....ปี (เกิน 6 เดือนนับเป็น 1 ปี)

3. ประสบการณ์การทำงาน.....ปี (เกิน 6 เดือนนับเป็น 1 ปี)

4. ตำแหน่ง

ผู้บริหารสถานศึกษา

ข้าราชการครูที่รับผิดชอบงานประกันคุณภาพ

ข้าราชการครู

5. ระดับการศึกษา

ปริญญาตรี

ปริญญาโท

สูงกว่าปริญญาโท

ตอนที่ 2

- แบบสอบถามเกี่ยวกับสภาพการปฏิบัติงานตามมาตรฐานการปฏิบัติงานของครู**
- คำชี้แจง** โปรดพิจารณาแบบสอบถามการปฏิบัติงานตามมาตรฐานการปฏิบัติงานของครู ว่าท่านดำเนินการตามมาตรฐานการปฏิบัติงานของครู จำนวน 12 มาตรฐาน อยู่ในระดับใด โดยทำเครื่องหมาย ✓ ลงในช่องระดับการปฏิบัติที่ตรงกับความคิดเห็นของท่านมากที่สุด ดังนี้
- 5 หมายถึง มีการปฏิบัติงานอยู่ในระดับมากที่สุด
 - 4 หมายถึง มีการปฏิบัติงานอยู่ในระดับมาก
 - 3 หมายถึง มีการปฏิบัติงานอยู่ในระดับปานกลาง
 - 2 หมายถึง มีการปฏิบัติงานอยู่ในระดับน้อย
 - 1 หมายถึง มีการปฏิบัติงานอยู่ในระดับน้อยที่สุด

ที่	สภาพการปฏิบัติงานของครู	ระดับการปฏิบัติ				
		5	4	3	2	1
	มาตรฐานที่ 1 ปฏิบัติกิจกรรมทางวิชาการเพื่อพัฒนาวิชาชีพครู ให้ก้าวหน้าอยู่เสมอ					
1.1	ศึกษาค้นคว้าเพื่อพัฒนาตนเอง โดยศึกษาเอกสาร ตำรา งานวิจัย สื่อทางวิชาการ และสื่อเทคโนโลยีต่าง ๆ.....					
1.2	เข้าร่วมประชุม อบรม สัมมนา ศึกษาดูงาน และร่วมกิจกรรมต่าง ๆ ที่เกี่ยวกับการพัฒนาวิชาชีพครู.....					
1.3	เข้าร่วมกิจกรรมขององค์กร สมาคม หรือชมรมที่ส่งเสริมการพัฒนาวิชาชีพครู.....					
1.4	เป็นสมาชิกขององค์กร สมาคม หรือชมรมที่ส่งเสริมการพัฒนาวิชาชีพครู.....					
1.5	เป็นผู้ดำเนินการ หรือวิทยากร หรือมีส่วนร่วมในการประชุม อบรม สัมมนา หรือกิจกรรมทางวิชาการ.....					
1.6	มีการเผยแพร่ความรู้ เอกสาร และผลงานวิชาการปีละ 1 เรื่อง.					
1.7	เป็นคณะกรรมการหรือคณะทำงานขององค์กร สมาคม ชมรมที่ส่งเสริมการพัฒนาวิชาชีพครู.....					

ที่	สภาพการปฏิบัติงานของครู	ระดับการปฏิบัติ				
		5	4	3	2	1
1.8	เป็นวิทยากรในการประชุม อบรม สัมมนา หรือกิจกรรมทางวิชาการเกี่ยวกับการพัฒนาวิชาชีพครู.....					
1.9	จัดทำเอกสารและเสนอรายงานทางวิชาการในการประชุม อบรม สัมมนาต่าง ๆ.....					
มาตรฐานที่ 2 ตัดสินใจปฏิบัติกิจกรรมต่าง ๆ โดยคำนึงถึงผลที่จะเกิดแก่ผู้เรียน						
2.1	จัดกิจกรรมเพื่อพัฒนาความรู้ความสามารถของผู้เรียนอย่างเป็นระบบ.....					
2.2	จัดกิจกรรมเพื่อสร้างเสริมคุณลักษณะที่พึงประสงค์.....					
2.3	จัดกิจกรรมสร้างเสริมคุณธรรมจริยธรรมให้ผู้เรียนใช้ปฏิบัติ.....					
2.4	ปฏิบัติกิจกรรมที่ส่งเสริมคุณภาพของผู้เรียนตามลำดับความสำคัญ โดยเน้นกิจกรรมที่ส่งผลต่อผู้เรียนโดยตรง.....					
2.5	นำความรู้เกี่ยวกับพัฒนาการของผู้เรียนมาใช้ให้เกิดประโยชน์ในการเรียนการสอน.....					
2.6	กิจกรรมที่นำมาใช้ในการจัดการเรียนการสอนมีความสัมพันธ์กับพัฒนาการของผู้เรียน.....					
2.7	จัดกิจกรรมและงานในหน้าที่ที่รับผิดชอบที่ส่งผลต่อการพัฒนาความสามารถของผู้เรียนในทุกด้าน.....					
2.8	จัดกิจกรรมและงานต่าง ๆ ที่สัมพันธ์กับการพัฒนาความสามารถของผู้เรียนอย่างเป็นระบบ.....					
2.9	จัดกิจกรรมเสริมความรู้ โดยคำนึงถึงผลที่เกิดกับผู้เรียน.....					
2.10	จัดกิจกรรมเสริมความรู้ ให้สอดคล้องกับหลักสูตร.....					
2.11	ผู้เรียนมีส่วนร่วมในการตัดสินใจและวางแผนการจัดกิจกรรมการเรียนการสอน.....					
2.12	จัดกิจกรรมการเรียนการสอน โดยพัฒนาความสามารถของผู้เรียนในทุกด้าน.....					

ที่	สภาพการปฏิบัติงานของครู	ระดับการปฏิบัติ				
		5	4	3	2	1
มาตรฐานที่ 3 มุ่งมั่นพัฒนาผู้เรียนให้เติบโตเต็มตามศักยภาพ						
3.1	ตรวจสอบข้อบกพร่องและความสามารถของผู้เรียน โดยยึดคุณลักษณะที่พึงประสงค์ของผู้เรียนเป็นหลัก.....					
3.2	จัดสอนซ่อมเสริมให้กับผู้เรียน					
3.3	ตรวจสอบข้อบกพร่องและความสามารถของผู้เรียน โดยพิจารณาจากพัฒนาการของผู้เรียนในด้านต่าง ๆ					
3.4	จัดกิจกรรมส่งเสริมความสามารถของผู้เรียน โดยปรับวิธีเรียน เปลี่ยนวิธีสอนในด้านที่จะต้องพัฒนา.....					
3.5	วิเคราะห์จุดเด่น จุดด้อยของผู้เรียนเป็นรายบุคคล.....					
3.6	จัดกิจกรรมที่ส่งเสริมความสามารถของผู้เรียนให้เหมาะสม และเต็มตามศักยภาพตามลำดับขั้นการพัฒนา.....					
3.7	จัดกิจกรรมการเรียนการสอนที่หลากหลายเป็นระบบ เพื่อตอบสนองความถนัดและความสนใจของผู้เรียนเป็นรายบุคคล.....					
3.8	ทำการประเมินก่อนเรียน ระหว่างเรียน และหลังเรียน เพื่อดูความก้าวหน้าของผู้เรียน และนำไปพัฒนาปรับปรุงการจัดการเรียนการสอน.....					
มาตรฐานที่ 4 พัฒนาแผนการสอนให้สามารถปฏิบัติได้จริง ในชั้นเรียน						
4.1	จัดทำและใช้แผนการจัดการเรียนรู้ที่มีองค์ประกอบต่าง ๆ ครบถ้วนและมีความสัมพันธ์กัน					
4.2	วิเคราะห์ผู้เรียนเพื่อใช้เป็นข้อมูลในการจัดทำแผนการจัดการเรียนรู้.....					
4.3	ใช้แผนการจัดการเรียนรู้ที่เน้นผู้เรียนเป็นสำคัญและมีกิจกรรมที่ตอบสนองความแตกต่างระหว่างบุคคล.....					
4.4	ใช้แผนการจัดการเรียนรู้ที่เน้นผู้เรียนเป็นสำคัญ โดยให้ผู้เรียนได้ลงมือปฏิบัติจริงมากขึ้น.....					
4.5	ใช้แผนการจัดการเรียนรู้ที่เน้นกิจกรรมการปฏิบัติ ตามกระบวนการแสวงหาความรู้และการสร้างความรู้.....					

ที่	สภาพการปฏิบัติงานของครู	ระดับการปฏิบัติ				
		5	4	3	2	1
4.6	ดำเนินการปรับปรุงแผนการจัดการเรียนรู้ให้มียุทธศาสตร์ประกอบต่าง ๆ ครบถ้วนและมีความสัมพันธ์กัน.....					
4.7	ปรับปรุงแผนการจัดการเรียนรู้ที่เน้นผู้เรียนเป็นสำคัญ โดยให้ผู้เรียนได้ปฏิบัติจริงมากขึ้น.....					
4.8	ปรับปรุงแผนการจัดการเรียนรู้ที่สอดคล้องกับความสามารถของผู้เรียนและข้อจำกัดของสถานศึกษา.....					
4.9	สร้างและพัฒนาแผนการจัดการเรียนรู้ให้มียุทธศาสตร์ประกอบต่าง ๆ ครบถ้วนและมีความสัมพันธ์กัน.....					
4.10	สร้างและพัฒนาแผนการจัดการเรียนรู้ที่เน้นผู้เรียนเป็นสำคัญ โดยจัดกิจกรรมการเรียนการสอนที่เน้นให้ผู้เรียนเป็นผู้ปฏิบัติ และค้นหาคำตอบด้วยตนเอง.....					
4.11	สร้างและพัฒนาแผนการจัดการเรียนรู้ที่สอดคล้องกับความสามารถของผู้เรียนและข้อจำกัดของสถานศึกษา.....					
4.12	จัดกิจกรรมการเรียนการสอนที่หลากหลาย เพื่อให้ผู้เรียนบรรลุวัตถุประสงค์การเรียนรู้.....					
มาตรฐานที่ 5 พัฒนาสื่อการเรียนการสอนให้มีประสิทธิภาพอยู่เสมอ						
5.1	สื่อการเรียนการสอนที่มีความสัมพันธ์กับองค์ประกอบของการสอน คือ ผู้เรียน กิจกรรมการเรียนรู้ และจุดประสงค์การเรียนรู้.....					
5.2	ใช้สื่อการเรียนการสอนที่มีความหลากหลาย ตอบสนองความแตกต่างและความต้องการของผู้เรียน เน้นการลงมือปฏิบัติจริง.....					
5.3	ครูใช้สื่อการเรียนการสอนตามความรู้สึกรู้สึกนึกคิด และการตัดสินใจของตนเอง.....					
5.4	เลือกใช้สื่อการเรียนการสอนได้เหมาะสมกับจุดประสงค์การเรียนรู้ เนื้อหา กิจกรรม และความสนใจของผู้เรียน.....					
5.5	ผู้เรียนมีส่วนร่วมในการใช้และบำรุงรักษาสื่อการเรียนการสอน.....					

ที่	สภาพการปฏิบัติงานของครู	ระดับการปฏิบัติ				
		5	4	3	2	1
5.6	สื่อมีความหลากหลาย ตอบสนองความแตกต่างของผู้เรียน....					
5.7	เปิดโอกาสให้ครูได้ใช้สื่อการเรียนการสอนตามความรู้สึคนึกคิด และการตัดสินใจของตนเอง.....					
5.8	ผู้เรียนมีส่วนร่วมในการคิดค้น ผลิต และใช้สื่อการเรียนการสอน รวมทั้งการบำรุงรักษาสื่อการเรียนการสอน.....					
5.9	ใช้สื่อการเรียนการสอนที่หาง่าย ผลิตมาจากวัสดุในท้องถิ่น มีความเหมาะสม.....					
5.10	ประเมินผลการใช้สื่อและปรับปรุงสื่อการเรียนการสอนให้เหมาะสมยิ่งขึ้น.....					
5.11	เผยแพร่การใช้สื่อการเรียนการสอนที่มีประสิทธิภาพ.....					
มาตรฐานที่ 6 จัดกิจกรรมการเรียนการสอนให้ผู้เรียน รู้จักคิด วิเคราะห์ คิดสร้างสรรค์ โดยเน้นผลถาวรที่เกิดแก่ผู้เรียน						
6.1	จัดกิจกรรมการเรียนการสอน โดยครูเป็นผู้บรรยาย.....					
6.2	จัดกิจกรรมการเรียนการสอน โดยสาธิตให้ผู้เรียนปฏิบัติตาม.					
6.3	จัดกิจกรรมการเรียนการสอน โดยให้ผู้เรียนทำตามข้อกำหนด.....					
6.4	จัดกิจกรรมการเรียนการสอน โดยผู้สอนเป็นผู้ช่วยเหลือ แนะนำให้ผู้เรียนลงมือทำงานตามกระบวนการสร้างความคิดรวบยอด.....					
6.5	จัดกิจกรรมการเรียนการสอน โดยให้ผู้เรียนค้นคว้าหาความรู้ และสรุปความคิดรวบยอดได้ด้วยตนเอง.....					
6.6	กระตุ้นให้ผู้เรียนค้นคว้าหาความรู้และพัฒนาความรู้ให้สมบูรณ์ยิ่งขึ้น โดยการใช้สถานการณ์ต่าง ๆ อย่างหลากหลาย					
6.7	ผู้เรียนเลือกและปฏิบัติงานตามความสามารถของผู้เรียน.....					
6.8	ผู้เรียนประเมินตนเอง ปรับปรุงตนเอง และกำหนดเป้าหมายการเรียนรู้ในขั้นต่อไปด้วยตนเอง.....					

ที่	สภาพการปฏิบัติงานของครู	ระดับการปฏิบัติ				
		5	4	3	2	1
6.9	จัดกิจกรรมการเรียนการสอนที่มุ่งเน้นกระบวนการ มุ่งสร้างนิสัยในการปฏิบัติจนเป็นบุคลิกภาพถาวรติดตัวผู้เรียนตลอดไป.....					
6.10	ครูทำหน้าที่หรือแสดงบทบาทในฐานะผู้อำนวยความสะดวก ไม่ใช่ผู้สอนหรือผู้บอก.....					
มาตรฐานที่ 7 รายงานผลการพัฒนาคุณภาพของผู้เรียนได้อย่างมีระบบ						
7.1	รายงานข้อมูลสภาพปัญหา ความต้องการ และเป้าหมายในการพัฒนาผู้เรียนที่เป็นภาพรวม กลุ่มใหญ่หรือผู้เรียนในชั้นเรียน.....					
7.2	ใช้เทคนิควิธีการ หรือนวัตกรรมที่นำเสนอ ที่ใช้กับผู้เรียนเป็นแบบเดียวกันทั้งชั้นเรียน.....					
7.3	รายงานผลการใช้เทคนิค วิธีการ หรือนวัตกรรมในการพัฒนาผู้เรียนภาพรวมของการพัฒนาผู้เรียนทั้งชั้นเรียน.....					
7.4	เสนอแนะวิธีการปฏิบัติใหม่ ๆ ต่อผู้เรียนเหมือนกันทั้งชั้นเรียน.....					
7.5	รายงานข้อมูลสภาพปัญหา ความต้องการ และเป้าหมายของการพัฒนาผู้เรียนที่จำแนกเป็นกลุ่มเก่ง กลุ่มปานกลาง กลุ่มอ่อน หรือกลุ่มเฉพาะอย่างอื่น ๆ.....					
7.6	ใช้เทคนิควิธีการ หรือนวัตกรรมที่นำเสนอในการพัฒนาผู้เรียน สนองตอบต่อสภาพของผู้เรียนรายกลุ่ม.....					
7.7	รายงานผลการใช้เทคนิควิธีการ หรือนวัตกรรมที่แสดงถึงพัฒนาการของผู้เรียนเป็นรายกลุ่ม.....					
7.8	ข้อเสนอแนะในการพัฒนาผู้เรียนสอดคล้องต่อการพัฒนาผู้เรียนในแต่ละระดับชั้นเรียน.....					
7.9	รายงานข้อมูลสภาพปัญหา ความต้องการ และเป้าหมายในการพัฒนาผู้เรียนที่จำแนกเป็นรายบุคคล.....					

ที่	สภาพการปฏิบัติงานของครู	ระดับการปฏิบัติ				
		5	4	3	2	1
7.10	ใช้เทคนิค วิธีการและนวัตกรรมที่นำเสนอในการพัฒนา ผู้เรียนสนองต่อสภาพความแตกต่าง ความสนใจและ ความต้องการของผู้เรียนเป็นรายบุคคล.....					
7.11	รายงานผลการใช้เทคนิค วิธีการ หรือนวัตกรรมที่แสดงถึง พัฒนาการของผู้เรียนเป็นรายบุคคล.....					
7.12	ใช้ข้อมูลในการพัฒนาผู้เรียนเป็นรายบุคคล.....					
มาตรฐานที่ 8 ปฏิบัติตนเป็นแบบอย่างที่ดีแก่ผู้เรียน						
8.1	แต่งกายสะอาด สุภาพ เรียบร้อย เหมาะสมกับกาลเทศะ.....					
8.2	ใช้วาจาที่สุภาพ อ่อนโยน.....					
8.3	มีความประพฤติเรียบร้อย.....					
8.4	มีความเมตตากรุณาต่อผู้เรียน.....					
8.5	มีความรับผิดชอบและปฏิบัติงานด้วยความขยันขันแข็ง.....					
8.6	เป็นที่ปรึกษา ให้คำแนะนำในการแก้ไขข้อบกพร่องของ ผู้เรียนอย่างสร้างสรรค์.....					
8.7	มีน้ำใจโอบอ้อมอารี เอื้อเฟื้อเผื่อแผ่.....					
8.8	มีความยุติธรรม.....					
8.9	กระตุ้นให้ผู้เรียนปฏิบัติกิจกรรมอยู่เสมอ.....					
8.10	แก้ไขข้อบกพร่องของผู้เรียน.....					
8.11	สร้างแรงจูงใจในการเรียนแก่ผู้เรียน.....					
8.12	สอดแทรกเรื่องการปฏิบัติตน หรือเรื่องที่สร้างสรรค์ ในทางที่เหมาะสมในกระบวนการเรียนการสอนอยู่เสมอ.....					
8.13	เปิดโอกาสให้ผู้เรียนแสดงความคิดเห็นเกี่ยวกับพฤติกรรม ของครูในสถานศึกษา.....					
8.14	เปิดโอกาสให้ผู้เรียนตัดสินใจเลือกปฏิบัติหรือแสดง พฤติกรรมที่เหมาะสมด้วยตนเอง.....					
8.15	เผยแพร่วิธีการที่ถูกต้องในการสร้างคุณธรรม.....					

ที่	สภาพการปฏิบัติงานของครู	ระดับการปฏิบัติ				
		5	4	3	2	1
มาตรฐานที่ 9 ร่วมมือกับผู้อื่นในสถานศึกษาอย่างสร้างสรรค์						
9.1	มีความเข้าใจงานและปฏิบัติงานได้ถูกต้อง.....					
9.2	ปฏิบัติงานที่ได้รับมอบหมายได้สำเร็จตามวัตถุประสงค์ครบถ้วน สมบูรณ์.....					
9.3	ปฏิบัติงานที่ได้รับมอบหมายด้วยความเต็มใจและยอมรับผลกระทบจากการปฏิบัติงาน.....					
9.4	ร่วมวางแผนและแบ่งงานกันทำกับเพื่อนร่วมงาน.....					
9.5	ปฏิบัติงานอย่างสร้างสรรค์โดยยึดประโยชน์ของส่วนรวม.....					
9.6	มีความพึงพอใจในการมีส่วนร่วมหรือมีบทบาทของตนที่ทำให้ผลงานบรรลุเป้าหมาย.....					
9.7	ปฏิบัติงานของสถานศึกษابรรลุเป้าหมาย.....					
9.8	เป็นผู้นำในการวางแผนพัฒนางานตามเป้าหมายได้อย่างครอบคลุมและสัมพันธ์กับงานอื่น ๆ ที่เกี่ยวข้อง.....					
9.9	เป็นผู้นำในการพัฒนางานอย่างมีประสิทธิภาพและเป็นระบบ					
9.10	ช่วยเหลือ ให้ความร่วมมือในการพัฒนาผู้ร่วมงาน เพื่อพัฒนางานให้มีประสิทธิภาพและเป็นระบบ.....					
9.11	ประเมินผลการปฏิบัติงานของตนเองและกลุ่มในสถานศึกษา เพื่อนำมาพัฒนาและปรับปรุงงาน.....					
9.12	ปฏิบัติงานในเชิงสร้างสรรค์ โดยยึดประโยชน์ของส่วนรวมมากกว่าส่วนตน.....					
9.13	ปฏิบัติงานตามความรู้ ความสามารถ และความถนัดของตน.					
9.14	ให้เกียรติ ยกย่อง และชื่นชมความสามารถของเพื่อนร่วมงาน.					
มาตรฐานที่ 10 ร่วมมือกับผู้อื่นในชุมชนอย่างสร้างสรรค์						
10.1	มีความรู้ความเข้าใจเกี่ยวกับงานชุมชน.....					
10.2	ปฏิบัติงานด้านการศึกษาเกี่ยวกับชุมชนได้สำเร็จตามวัตถุประสงค์.....					
10.3	ปฏิบัติงานด้านการศึกษาเกี่ยวกับชุมชนด้วยความเต็มใจ.....					

ที่	สภาพการปฏิบัติงานของครู	ระดับการปฏิบัติ				
		5	4	3	2	1
10.4	มีส่วนร่วมในการวางแผนพัฒนาชุมชนทางด้านการศึกษา โดยยึดประโยชน์ส่วนรวมเป็นหลัก.....					
10.5	การปฏิบัติงานเกี่ยวกับชุมชนบรรลุวัตถุประสงค์อย่างมีประสิทธิภาพตามที่วางไว้.....					
10.6	ปฏิบัติงานทางการศึกษาเกี่ยวกับชุมชน โดยเต็มใจรับผลกระทบจากการปฏิบัติงาน.....					
10.7	ร่วมวางแผนงานและแบ่งงานกันทำอย่างเป็นระบบ.....					
10.8	ปฏิบัติงานอย่างสร้างสรรค์ โดยยึดถือประโยชน์ของส่วนรวม					
10.9	มีความพึงพอใจในระหว่างการปฏิบัติงานชุมชน.....					
10.10	ให้ความรู้ ข้อเสนอแนะ แนวทางในการแก้ปัญหาแก่ชุมชน ในด้านต่าง ๆ					
10.11	มีความพึงพอใจในบทบาทของตนที่ช่วยให้ผลงานทางการศึกษาที่เกี่ยวข้องกับชุมชนบรรลุเป้าหมาย.....					
10.12	เป็นผู้นำในการวางแผนพัฒนาชุมชนได้อย่างครอบคลุมและสัมพันธ์กับงานอื่น ๆ ที่เกี่ยวข้อง.....					
10.13	เป็นผู้นำในการพัฒนางาน ทำให้งานมีประสิทธิภาพ เป็นระบบ.....					
10.14	เป็นผู้นำในการวางแผนพัฒนาการศึกษา เพื่อพัฒนาชุมชน.....					
10.15	ช่วยเหลือและพัฒนาผู้ร่วมงานของชุมชน เพื่อพัฒนางานให้มีประสิทธิภาพและเป็นระบบ.....					
10.16	ประเมินผลการปฏิบัติงานของตนเองและกลุ่ม เพื่อนำมาพัฒนาปรับปรุงงาน.....					
มาตรฐานที่ 11 แสวงหาและใช้ข้อมูลข่าวสารในการพัฒนา						
11.1	แสวงหาข้อมูลข่าวสาร เพื่อนำมาใช้ในการจัดกิจกรรมการเรียนการสอน.....					
11.2	ติดตามข้อมูลข่าวสารที่เป็นปัจจุบัน เพื่อใช้ในการจัดกิจกรรมการเรียนการสอน.....					

ที่	สภาพการปฏิบัติงานของครู	ระดับการปฏิบัติ				
		5	4	3	2	1
11.3	วิเคราะห์ข้อมูลข่าวสารก่อนนำมาใช้ในการจัดกิจกรรมการเรียนการสอน.....					
11.4	จัดระบบข้อมูลข่าวสารที่จำเป็นต้องใช้ในการจัดกิจกรรมการเรียนการสอน.....					
11.5	ส่งต่อข้อมูลข่าวสารที่เป็นประโยชน์ เพื่อให้เพื่อนครูได้นำไปใช้ในการจัดกิจกรรมการเรียนการสอน.....					
11.6	นำข้อมูลข่าวสารไปใช้ในการพัฒนาตนเอง พัฒนางานอย่างเป็นระบบ.....					
11.7	มีการจัดข้อมูลข่าวสารให้เป็นระบบ สามารถให้บริการแก่ผู้อื่น.....					
11.8	มีการพัฒนาการให้บริการข้อมูลข่าวสาร.....					
มาตรฐานที่ 12 สร้างโอกาสให้ผู้เรียนได้เรียนรู้ในทุกสถานการณ์						
12.1	พัฒนาผู้เรียน โดยใช้วิธีการพัฒนาหรือการแก้ปัญหาแบบตรงตัว รูปแบบใดรูปแบบหนึ่ง.....					
12.2	กำหนดกิจกรรมในการพัฒนาผู้เรียนหรือการแก้ปัญหาที่มีทางเลือกทางเดียว ไม่คำนึงถึงองค์ประกอบอื่น ๆ.....					
12.3	นำองค์ประกอบรอบด้านมารวบรวมสร้างทางเลือก แล้วจึงเลือกทางเลือกที่ดีกว่า ช่วยในการพัฒนาหรือแก้ปัญหา.....					
12.4	นำเอาข้อมูลมารวบรวมสร้างทางเลือกหลาย ๆ ทางเลือก แล้วจึงเลือกทางเลือกที่ดีกว่า.....					
12.5	สร้างกิจกรรมการเรียนรู้ให้กับผู้เรียนใช้เป็นแนวทางในการพัฒนาตนเองเพื่อป้องกันหรือขจัดปัญหาเดิมที่จะเกิดขึ้นในอนาคต.....					
12.6	สร้างกิจกรรมการเรียนรู้ให้ผู้เรียนใช้แนวทางในการป้องกันปัญหาที่จะเกิดขึ้นมากกว่าการแก้ไข.....					
12.7	มีการนำเสนอองค์ประกอบตัวแปรที่เกี่ยวข้องกับการสร้างโอกาสให้กับผู้เรียน.....					

ที่	สภาพการปฏิบัติงานของครู	ระดับการปฏิบัติ				
		5	4	3	2	1
12.8	เปิดโอกาสให้ผู้เรียนประเมินผลกระทบของการกระทำของตนว่ามีผลดี ผลเสียและมีจริยธรรมมากน้อยเพียงใด.....					
12.9	ให้ผู้เรียนสร้างแนวทางในการพัฒนาตน เพื่อป้องกันปัญหาและวิกฤติที่จะเกิดขึ้นในอนาคต.....					

ตอนที่ 3

แบบเสนอแนะการพัฒนางานและพฤติกรรมกรปฏิบัติงานตามมาตรฐานการปฏิบัติงานของครู

คำชี้แจง ขอให้ท่านให้ข้อเสนอแนะการพัฒนางานและพฤติกรรมกรปฏิบัติงานตามมาตรฐานการปฏิบัติงานของครู

- มาตรฐานที่ 1 ปฏิบัติกิจกรรมทางวิชาการเพื่อพัฒนาวิชาชีพครูให้ก้าวหน้าอยู่เสมอ
- มาตรฐานที่ 2 ตัดสินใจปฏิบัติกิจกรรมต่าง ๆ โดยคำนึงถึงผลที่จะเกิดแก่ผู้เรียน
- มาตรฐานที่ 3 มุ่งมั่นพัฒนาผู้เรียนให้เติบโตเต็มตามศักยภาพ
- มาตรฐานที่ 4 พัฒนาแผนการสอนให้สามารถปฏิบัติได้จริงในชั้นเรียน
- มาตรฐานที่ 5 พัฒนาสื่อการเรียนการสอนให้มีประสิทธิภาพอยู่เสมอ
- มาตรฐานที่ 6 จัดกิจกรรมการเรียนการสอนให้ผู้เรียนรู้จักคิดวิเคราะห์ คิดสร้างสรรค์ โดยเน้นผลถาวรที่เกิดแก่ผู้เรียน
- มาตรฐานที่ 7 รายงานผลการพัฒนาคุณภาพผู้เรียนได้อย่างมีระบบ
- มาตรฐานที่ 8 ปฏิบัติตนเป็นแบบอย่างที่ดีแก่ผู้เรียน
- มาตรฐานที่ 9 ร่วมมือกับผู้อื่นในสถานศึกษาอย่างสร้างสรรค์
- มาตรฐานที่ 10 ร่วมมือกับผู้อื่นในชุมชนอย่างสร้างสรรค์
- มาตรฐานที่ 11 แสวงหาและใช้ข้อมูลข่าวสารในการพัฒนา
- มาตรฐานที่ 12 สร้างโอกาสให้ผู้เรียนได้เรียนรู้ทุกสถานการณ์

มาตรฐานที่ 1 ปฏิบัติกิจกรรมทางวิชาการเพื่อพัฒนาวิชาชีพครูให้ก้าวหน้าอยู่เสมอ

.....

.....

.....

.....

.....

มาตรฐานที่ 11 แสวงหาและใช้ข้อมูลข่าวสารในการพัฒนา

.....

.....

.....

.....

.....

.....

.....

.....

.....

มาตรฐานที่ 12 สร้างโอกาสให้ผู้เรียนได้เรียนรู้ทุกสถานการณ์

.....

.....

.....

.....

.....

.....

.....

.....

.....

แบบสอบถามความเหมาะสม

เรื่อง การพัฒนามาตรฐานการปฏิบัติงานของครูของโรงเรียนขนาดเล็ก
สังกัดสำนักงานเขตพื้นที่การศึกษาประถมศึกษา

คำชี้แจง

แบบสอบถามจัดทำขึ้นเพื่อสอบถามเกี่ยวกับความเหมาะสมของคู่มือการใช้มาตรฐานการปฏิบัติงานของครูของโรงเรียนขนาดเล็ก สังกัดสำนักงานเขตพื้นที่การศึกษาประถมศึกษา ผู้วิจัยจึงขอความอนุเคราะห์ท่านได้กรุณาแสดงความคิดเห็นอันเป็นประโยชน์เพื่อพัฒนา มาตรฐานการปฏิบัติงานของครู ให้มีประสิทธิภาพ โดยทำเครื่องหมาย ✓ ลงในช่องความคิดเห็นของท่านดังนี้

- 5 หมายถึง คู่มือการใช้มาตรฐานการปฏิบัติงานของครู มีความเหมาะสมมากที่สุด
- 4 หมายถึง คู่มือการใช้มาตรฐานการปฏิบัติงานของครู มีความเหมาะสมมาก
- 3 หมายถึง คู่มือการใช้มาตรฐานการปฏิบัติงานของครู มีความเหมาะสมปานกลาง
- 2 หมายถึง คู่มือการใช้มาตรฐานการปฏิบัติงานของครู มีความเหมาะสมน้อย
- 1 หมายถึง คู่มือการใช้มาตรฐานการปฏิบัติงานของครู มีความเหมาะสมน้อยที่สุด

คำตอบของท่าน ผู้วิจัยจะเก็บไว้เป็นความลับ ข้อมูลที่ได้จากการตอบแบบสอบถาม จะสรุปผลในภาพรวม ไม่มีผลต่อหน้าที่การงานของท่านแต่อย่างใด จะนำไปใช้เพื่อการวิจัยเท่านั้น ผู้วิจัยหวังเป็นอย่างยิ่งว่าจะได้รับการอนุเคราะห์จากท่านเป็นอย่างดี จึงขอขอบคุณเป็นอย่างสูง มา ณ โอกาสนี้

นางครุณี กิรดิปกรณ์
หลักสูตรปรัชญาดุษฎีบัณฑิต
สาขาวิจัย วัดผลและสถิติการศึกษา
มหาวิทยาลัยบูรพา

ตอนที่ 1 ข้อมูลเกี่ยวกับสถานภาพผู้ตอบแบบสอบถาม

1. เพศ

ชาย

หญิง

2. อายุ.....ปี (เกิน 6 เดือนนับเป็น 1 ปี)

3. ประสบการณ์การทำงาน.....ปี (เกิน 6 เดือนนับเป็น 1 ปี)

4. ตำแหน่ง

ผู้บริหารสถานศึกษา

ข้าราชการครูที่รับผิดชอบงานประกันคุณภาพ

ข้าราชการครู

ตอนที่ 2 แบบสอบถามเกี่ยวกับความเหมาะสมของกลุ่มการใช้มาตรฐานการปฏิบัติงานของครู

คำชี้แจง โปรดทำเครื่องหมาย ✓ ลงในช่องตามความคิดเห็นของท่าน

ที่	รายการประเมิน	ระดับความเหมาะสม				
		5	4	3	2	1
1	วัตถุประสงค์ของกลุ่มมีการกำหนดที่ชัดเจน					
2	กลุ่มกำหนดกลุ่มเป้าหมายผู้ใช้อย่างชัดเจน					
3	กลุ่มระบุแนวทางการใช้ประโยชน์อย่างชัดเจน					
4	ผู้ประเมินศึกษากลุ่ม และเข้าใจกลุ่มได้อย่างรวดเร็ว ถ่องแท้					
5	คู่มือนิยามศัพท์เฉพาะอย่างชัดเจน ทำให้อ่านคู่มือได้เข้าใจตรงกัน					
6	เนื้อหามีความถูกต้องตามหลักการทางทฤษฎี					
7	เนื้อหา มีประโยชน์ต่อผู้ทำหน้าที่ประเมิน					
8	กระบวนการประเมินมีความชัดเจน เป็นระบบ					
9	อธิบายกระบวนการเก็บรวบรวมข้อมูลได้อย่างชัดเจน ถูกต้อง					
10	อธิบายกระบวนการวิเคราะห์ข้อมูลได้อย่างชัดเจน ถูกต้อง					
11	วิธีการแปลผลการประเมินการปฏิบัติงานมีความชัดเจน					
12	แบบฟอร์มการเขียนรายงานผลการประเมินมาตรฐานการปฏิบัติงานของครูมีความชัดเจน					

ที่	รายการประเมิน	ระดับความเหมาะสม				
		5	4	3	2	1
13	อธิบายการเขียนรายงานผลการประเมินมาตรฐานการปฏิบัติงานได้อย่างชัดเจน					
14	ขั้นตอนการพัฒนาคู่มือมีความชัดเจน ถูกต้อง น่าเชื่อถือ					
15	อธิบายมาตรฐาน ตัวบ่งชี้และเกณฑ์การประเมินได้อย่างชัดเจน เข้าใจง่าย					

ข้อเสนอแนะ

.....

.....

.....

.....

.....

.....

ปัญหา อุปสรรค

.....

.....

.....

.....

.....

.....

การยอมรับคู่มือการใช้มาตรฐานการปฏิบัติงานของครูของโรงเรียนขนาดเล็ก

.....

.....

.....

.....

แบบสอบถามเพื่อการวิจัย

เรื่อง การพัฒนามาตรฐานการปฏิบัติงานของครูของโรงเรียนขนาดเล็ก สังกัดสำนักงานเขตพื้นที่การศึกษาประถมศึกษา

คำชี้แจง

1. แบบสอบถามนี้สร้างขึ้นเพื่อศึกษาสภาพการปฏิบัติงานของครูตามมาตรฐานการปฏิบัติงานของครูของโรงเรียนขนาดเล็ก สังกัดสำนักงานเขตพื้นที่การศึกษาประถมศึกษา
2. แบบสอบถามฉบับนี้ มี 3 ตอน คือ
 - ตอนที่ 1 ข้อมูลทั่วไปของผู้ตอบแบบสอบถาม
 - ตอนที่ 2 แบบสอบถามเกี่ยวกับการปฏิบัติงานตามมาตรฐานการปฏิบัติงานของครู
 - ตอนที่ 3 แบบสอบถามปลายเปิด
3. โปรดตอบแบบสอบถามให้ครบทุกข้อและตรงกับความคิดเห็นในการปฏิบัติงานของท่านตามความเป็นจริงมากที่สุด คำตอบของท่าน ผู้วิจัยจะเก็บไว้เป็นความลับข้อมูลที่ได้จากการตอบแบบสอบถามจะสรุปผลในภาพรวม ไม่มีผลต่อหน้าที่การงานของท่านแต่อย่างใด จะนำไปใช้เพื่อการวิจัยเท่านั้น ผู้วิจัยหวังเป็นอย่างยิ่งว่าจะได้รับการอนุเคราะห์จากท่านเป็นอย่างดี ขอขอบคุณเป็นอย่างสูงมา ณ โอกาสนี้

นางคาร์ณี กิรติปกรณ์
 หลักสูตรปรัชญาดุษฎีบัณฑิต
 สาขาวิจัย วัฒนและสถิติการศึกษา
 มหาวิทยาลัยบูรพา

ตอนที่ 1

ข้อมูลทั่วไปของผู้ตอบแบบสอบถาม

คำชี้แจง โปรดกรอกข้อมูลและทำเครื่องหมาย ✓ ลงในช่อง ที่ตรงกับความเป็นจริงมากที่สุด

1. เพศ

ชาย

หญิง

2. อายุ.....ปี (เกิน 6 เดือนนับเป็น 1 ปี)

3. ประสบการณ์การทำงาน.....ปี (เกิน 6 เดือนนับเป็น 1 ปี)

4. ตำแหน่ง

ผู้บริหารสถานศึกษา

ข้าราชการครูที่รับผิดชอบงานประกันคุณภาพ

ข้าราชการครู

5. ระดับการศึกษา

ปริญญาตรี

ปริญญาโท

สูงกว่าปริญญาโท

ตอนที่ 2

- แบบสอบถามเกี่ยวกับสภาพการปฏิบัติงานตามมาตรฐานการปฏิบัติงานของครู**
- คำชี้แจง** โปรดพิจารณาแบบสอบถามการปฏิบัติงานตามมาตรฐานการปฏิบัติงานของครู ว่าท่านดำเนินการตามมาตรฐานการปฏิบัติงานของครู จำนวน 12 มาตรฐาน อยู่ในระดับใด โดยทำเครื่องหมาย ✓ ลงในช่องระดับการปฏิบัติที่ตรงกับความคิดเห็นของท่านมากที่สุด ดังนี้
- 5 หมายถึง มีการปฏิบัติงานอยู่ในระดับมากที่สุด
 - 4 หมายถึง มีการปฏิบัติงานอยู่ในระดับมาก
 - 3 หมายถึง มีการปฏิบัติงานอยู่ในระดับปานกลาง
 - 2 หมายถึง มีการปฏิบัติงานอยู่ในระดับน้อย
 - 1 หมายถึง มีการปฏิบัติงานอยู่ในระดับน้อยที่สุด

ที่	สภาพการปฏิบัติงานของครู	ระดับการปฏิบัติ				
		5	4	3	2	1
มาตรฐานที่ 1 ปฏิบัติกิจกรรมทางวิชาการเพื่อพัฒนาวิชาชีพครูให้ก้าวหน้าอยู่เสมอ						
1.1	ศึกษาค้นคว้าเพื่อพัฒนาตนเอง โดยศึกษาเอกสาร ตำรา งานวิจัย สื่อทางวิชาการ และสื่อเทคโนโลยีต่าง ๆ.....					
	เกณฑ์การประเมิน					
	5 ศึกษาเอกสาร ตำรา งานวิจัย สื่อทางวิชาการ และสื่อเทคโนโลยีต่าง ๆ ตั้งแต่ 5 เล่มขึ้นไปต่อปี					
	4 ศึกษาเอกสาร ตำรา งานวิจัย สื่อทางวิชาการ และสื่อเทคโนโลยีต่าง ๆ จำนวน 4 เล่มต่อปี					
	3 ศึกษาเอกสาร ตำรา งานวิจัย สื่อทางวิชาการ และสื่อเทคโนโลยีต่าง ๆ จำนวน 3 เล่มต่อปี					
	2 ศึกษาเอกสาร ตำรา งานวิจัย สื่อทางวิชาการ และสื่อเทคโนโลยีต่าง ๆ จำนวน 2 เล่มต่อปี					
	1 ศึกษาเอกสาร ตำรา งานวิจัย สื่อทางวิชาการ และสื่อเทคโนโลยีต่าง ๆ จำนวน 1 เล่มต่อปี					

ที่	สภาพการปฏิบัติงานของครู	ระดับการปฏิบัติ				
		5	4	3	2	1
1.2	เข้าร่วมประชุม อบรม สัมมนา ศึกษาดูงาน และร่วมกิจกรรมต่าง ๆ ที่เกี่ยวกับการพัฒนาวิชาชีพครู.....					
	เกณฑ์การประเมิน					
	5 เข้าร่วมประชุม อบรม สัมมนา ศึกษาดูงาน และร่วมกิจกรรมต่าง ๆ มากกว่า 5 ครั้งต่อปี					
	4 เข้าร่วมประชุม อบรม สัมมนา ศึกษาดูงาน และร่วมกิจกรรมต่าง ๆ จำนวน 4 ครั้งต่อปี					
	3 เข้าร่วมประชุม อบรม สัมมนา ศึกษาดูงาน และร่วมกิจกรรมต่าง ๆ จำนวน 3 ครั้งต่อปี					
	2 เข้าร่วมประชุม อบรม สัมมนา ศึกษาดูงาน และร่วมกิจกรรมต่าง ๆ จำนวน 2 ครั้งต่อปี					
	1 เข้าร่วมประชุม อบรม สัมมนา ศึกษาดูงาน และร่วมกิจกรรมต่าง ๆ จำนวน 1 ครั้งต่อปี					
1.3	เข้าร่วมกิจกรรมขององค์กร สมาคม หรือชมรมที่ส่งเสริมการพัฒนาวิชาชีพครู.....					
	เกณฑ์การประเมิน					
	5 เข้าร่วมกิจกรรมขององค์กร สมาคม หรือชมรมที่ส่งเสริมการพัฒนาวิชาชีพครู มากกว่า 5 ครั้งต่อปี					
	4 เข้าร่วมกิจกรรมขององค์กร สมาคม หรือชมรมที่ส่งเสริมการพัฒนาวิชาชีพครู จำนวน 4 ครั้งต่อปี					
	3 เข้าร่วมกิจกรรมขององค์กร สมาคม หรือชมรมที่ส่งเสริมการพัฒนาวิชาชีพครู จำนวน 3 ครั้งต่อปี					
	2 เข้าร่วมกิจกรรมขององค์กร สมาคม หรือชมรมที่ส่งเสริมการพัฒนาวิชาชีพครู จำนวน 2 ครั้งต่อปี					
	1 เข้าร่วมกิจกรรมขององค์กร สมาคม หรือชมรมที่ส่งเสริมการพัฒนาวิชาชีพครู จำนวน 1 ครั้งต่อปี					

ที่	สภาพการปฏิบัติงานของครู	ระดับการปฏิบัติ				
		5	4	3	2	1
1.4	เป็นสมาชิกขององค์กร สมาคม หรือชมรมที่ส่งเสริมการพัฒนาวิชาชีพครู.....					
	เกณฑ์การประเมิน					
	5 เป็นสมาชิกขององค์กร สมาคม หรือชมรมที่ส่งเสริมการพัฒนาวิชาชีพครูมากกว่า 5 องค์กร					
	4 เป็นสมาชิกขององค์กร สมาคม หรือชมรมที่ส่งเสริมการพัฒนาวิชาชีพครูจำนวน 4 องค์กร					
	3 เป็นสมาชิกขององค์กร สมาคม หรือชมรมที่ส่งเสริมการพัฒนาวิชาชีพครูจำนวน 3 องค์กร					
	2 เป็นสมาชิกขององค์กร สมาคม หรือชมรมที่ส่งเสริมการพัฒนาวิชาชีพครูจำนวน 2 องค์กร					
	1 เป็นสมาชิกขององค์กร สมาคม หรือชมรมที่ส่งเสริมการพัฒนาวิชาชีพครูจำนวน 1 องค์กร					
1.5	เป็นผู้ดำเนินการ หรือวิทยากร หรือมีส่วนร่วมในการประชุม อบรม สัมมนา หรือกิจกรรมทางวิชาการ.....					
	เกณฑ์การประเมิน					
	5 เป็นผู้ดำเนินการ หรือวิทยากร หรือมีส่วนร่วมในการประชุม อบรม สัมมนา หรือกิจกรรมทางวิชาการ มากกว่า 5 ครั้งต่อปี					
	4 เป็นผู้ดำเนินการ หรือวิทยากร หรือมีส่วนร่วมในการประชุม อบรม สัมมนา หรือกิจกรรมทางวิชาการ จำนวน 4 ครั้งต่อปี					
	3 เป็นผู้ดำเนินการ หรือวิทยากร หรือมีส่วนร่วมในการประชุม อบรม สัมมนา หรือกิจกรรมทางวิชาการ จำนวน 3 ครั้งต่อปี					
	2 เป็นผู้ดำเนินการ หรือวิทยากร หรือมีส่วนร่วมในการประชุม อบรม สัมมนา หรือกิจกรรมทางวิชาการ จำนวน 2 ครั้งต่อปี					
	1 เป็นผู้ดำเนินการ หรือวิทยากร หรือมีส่วนร่วมในการประชุม อบรม สัมมนา หรือกิจกรรมทางวิชาการ จำนวน 1 ครั้งต่อปี					
1.6	มีการเผยแพร่ความรู้ เอกสาร และผลงานวิชาการ.....					
	เกณฑ์การประเมิน					
	5 เผยแพร่ความรู้ เอกสาร และผลงานวิชาการ มากกว่า 5 เรื่องต่อปี					
	4 เผยแพร่ความรู้ เอกสาร และผลงานวิชาการ จำนวน 4 เรื่องต่อปี					
	3 เผยแพร่ความรู้ เอกสาร และผลงานวิชาการ จำนวน 3 เรื่องต่อปี					
	2 เผยแพร่ความรู้ เอกสาร และผลงานวิชาการ จำนวน 2 เรื่องต่อปี					
	1 เผยแพร่ความรู้ เอกสาร และผลงานวิชาการ จำนวน 1 เรื่องต่อปี					

ที่	สภาพการปฏิบัติงานของครู	ระดับการปฏิบัติ				
		5	4	3	2	1
1.7	เป็นคณะกรรมการหรือคณะทำงานขององค์กร สมาคม ชมรมที่ส่งเสริมการพัฒนาวิชาชีพครู.					
	เกณฑ์การประเมิน					
	5 เป็นคณะกรรมการหรือคณะทำงานขององค์กร สมาคม ชมรมที่ส่งเสริมการพัฒนาวิชาชีพครู มากกว่า 5 ครั้งต่อปี					
	4 เป็นคณะกรรมการหรือคณะทำงานขององค์กร สมาคม ชมรมที่ส่งเสริมการพัฒนาวิชาชีพครู จำนวน 4 ครั้งต่อปี					
	3 เป็นคณะกรรมการหรือคณะทำงานขององค์กร สมาคม ชมรมที่ส่งเสริมการพัฒนาวิชาชีพครู จำนวน 3 ครั้งต่อปี					
	2 เป็นคณะกรรมการหรือคณะทำงานขององค์กร สมาคม ชมรมที่ส่งเสริมการพัฒนาวิชาชีพครู จำนวน 2 ครั้งต่อปี					
	1 เป็นคณะกรรมการหรือคณะทำงานขององค์กร สมาคม ชมรมที่ส่งเสริมการพัฒนาวิชาชีพครู จำนวน 1 ครั้งต่อปี					
1.8	เป็นวิทยากรในการประชุม อบรม สัมมนา หรือกิจกรรมทางวิชาการเกี่ยวกับการพัฒนาวิชาชีพครู.....					
	เกณฑ์การประเมิน					
	5 เป็นวิทยากรในการประชุม อบรม สัมมนา หรือกิจกรรมทางวิชาการเกี่ยวกับการพัฒนาวิชาชีพครู มากกว่า 5 ครั้งต่อปี					
	4 เป็นวิทยากรในการประชุม อบรม สัมมนา หรือกิจกรรมทางวิชาการเกี่ยวกับการพัฒนาวิชาชีพครู จำนวน 4 ครั้งต่อปี					
	3 เป็นวิทยากรในการประชุม อบรม สัมมนา หรือกิจกรรมทางวิชาการเกี่ยวกับการพัฒนาวิชาชีพครู จำนวน 3 ครั้งต่อปี					
	2 เป็นวิทยากรในการประชุม อบรม สัมมนา หรือกิจกรรมทางวิชาการเกี่ยวกับการพัฒนาวิชาชีพครู จำนวน 2 ครั้งต่อปี					
	1 เป็นวิทยากรในการประชุม อบรม สัมมนา หรือกิจกรรมทางวิชาการเกี่ยวกับการพัฒนาวิชาชีพครู จำนวน 1 ครั้งต่อปี					
1.9	จัดทำเอกสารและเสนอรายงานทางวิชาการในการประชุม อบรม สัมมนาต่าง ๆ...					
	เกณฑ์การประเมิน					
	5 จัดทำเอกสารและเสนอรายงานทางวิชาการในการประชุม อบรม สัมมนาต่าง ๆ มากกว่า 5 ครั้งต่อปี					
	4 จัดทำเอกสารและเสนอรายงานทางวิชาการในการประชุม อบรม สัมมนาต่าง ๆ จำนวน 4 ครั้งต่อปี					

ที่	สภาพการปฏิบัติงานของครู	ระดับการปฏิบัติ				
		5	4	3	2	1
	3 จัดทำเอกสารและเสนอรายงานทางวิชาการในการประชุม อบรม สัมมนา ต่าง ๆ จำนวน 3 ครั้งต่อปี					
	2 จัดทำเอกสารและเสนอรายงานทางวิชาการในการประชุม อบรม สัมมนา ต่าง ๆ จำนวน 2 ครั้งต่อปี					
	1 จัดทำเอกสารและเสนอรายงานทางวิชาการในการประชุม อบรม สัมมนา ต่าง ๆ จำนวน 1 ครั้งต่อปี					
มาตรฐานที่ 2 ตัดสินใจปฏิบัติกิจกรรมต่าง ๆ โดยคำนึงถึงผลที่จะเกิดแก่ผู้เรียน						
2.1	จัดกิจกรรมเพื่อพัฒนาความรู้ความสามารถของผู้เรียนอย่างเป็นระบบ.....					
	เกณฑ์การประเมิน					
	5 จัดกิจกรรมเพื่อพัฒนาความรู้ความสามารถของผู้เรียนอย่างเป็นระบบ มากกว่า 5 กิจกรรมต่อปี					
	4 จัดกิจกรรมเพื่อพัฒนาความรู้ความสามารถของผู้เรียนอย่างเป็นระบบ จำนวน 4 กิจกรรมต่อปี					
	3 จัดกิจกรรมเพื่อพัฒนาความรู้ความสามารถของผู้เรียนอย่างเป็นระบบ จำนวน 3 กิจกรรมต่อปี					
	2 จัดกิจกรรมเพื่อพัฒนาความรู้ความสามารถของผู้เรียนอย่างเป็นระบบ จำนวน 2 กิจกรรมต่อปี					
	1 จัดกิจกรรมเพื่อพัฒนาความรู้ความสามารถของผู้เรียนอย่างเป็นระบบ จำนวน 1 กิจกรรมต่อปี					
2.2	จัดกิจกรรมเพื่อสร้างเสริมคุณลักษณะที่พึงประสงค์.....					
	เกณฑ์การประเมิน					
	5 จัดกิจกรรมเพื่อสร้างเสริมคุณลักษณะที่พึงประสงค์ มากกว่า 5 กิจกรรมต่อปี					
	4 จัดกิจกรรมเพื่อสร้างเสริมคุณลักษณะที่พึงประสงค์ จำนวน 4 กิจกรรมต่อปี					
	3 จัดกิจกรรมเพื่อสร้างเสริมคุณลักษณะที่พึงประสงค์ จำนวน 3 กิจกรรมต่อปี					
	2 จัดกิจกรรมเพื่อสร้างเสริมคุณลักษณะที่พึงประสงค์ จำนวน 2 กิจกรรมต่อปี					
	1 จัดกิจกรรมเพื่อสร้างเสริมคุณลักษณะที่พึงประสงค์ จำนวน 1 กิจกรรมต่อปี					
2.3	จัดกิจกรรมสร้างเสริมคุณธรรมจริยธรรมให้ผู้เรียนใช้ปฏิบัติ.....					
	เกณฑ์การประเมิน					
	5 จัดกิจกรรมสร้างเสริมคุณธรรมจริยธรรมให้ผู้เรียนใช้ปฏิบัติมากกว่า 5 กิจกรรมต่อปี					
	4 จัดกิจกรรมสร้างเสริมคุณธรรมจริยธรรมให้ผู้เรียนใช้ปฏิบัติ จำนวน 4 กิจกรรมต่อปี					

ที่	สภาพการปฏิบัติงานของครู	ระดับการปฏิบัติ				
		5	4	3	2	1
	3 จัดกิจกรรมสร้างเสริมคุณธรรมจริยธรรมให้ผู้เรียนใช้ปฏิบัติ จำนวน 3 กิจกรรมต่อปี					
	2 จัดกิจกรรมสร้างเสริมคุณธรรมจริยธรรมให้ผู้เรียนใช้ปฏิบัติ จำนวน 2 กิจกรรมต่อปี					
	1 จัดกิจกรรมสร้างเสริมคุณธรรมจริยธรรมให้ผู้เรียนใช้ปฏิบัติ จำนวน 1 กิจกรรมต่อปี					
2.4	ปฏิบัติกิจกรรมที่ส่งเสริมคุณภาพของผู้เรียนตามลำดับความสำคัญ โดยเน้นกิจกรรมที่ส่งผลต่อผู้เรียนโดยตรง.....					
	เกณฑ์การประเมิน					
	5 ปฏิบัติกิจกรรมที่ส่งเสริมคุณภาพของผู้เรียนตามลำดับความสำคัญ โดยเน้นกิจกรรมที่ส่งผลต่อผู้เรียนโดยตรง มากกว่า 5 กิจกรรมขึ้นไป					
	4 ปฏิบัติกิจกรรมที่ส่งเสริมคุณภาพของผู้เรียนตามลำดับความสำคัญ โดยเน้นกิจกรรมที่ส่งผลต่อผู้เรียนโดยตรง จำนวน 4 กิจกรรม					
	3 ปฏิบัติกิจกรรมที่ส่งเสริมคุณภาพของผู้เรียนตามลำดับความสำคัญ โดยเน้นกิจกรรมที่ส่งผลต่อผู้เรียนโดยตรง จำนวน 3 กิจกรรม					
	2 ปฏิบัติกิจกรรมที่ส่งเสริมคุณภาพของผู้เรียนตามลำดับความสำคัญ โดยเน้นกิจกรรมที่ส่งผลต่อผู้เรียนโดยตรง จำนวน 2 กิจกรรม					
	1 ปฏิบัติกิจกรรมที่ส่งเสริมคุณภาพของผู้เรียนตามลำดับความสำคัญ โดยเน้นกิจกรรมที่ส่งผลต่อผู้เรียนโดยตรง จำนวน 1 กิจกรรม					
2.5	นำความรู้เกี่ยวกับพัฒนาการของผู้เรียนมาใช้ให้เกิดประโยชน์ในการเรียนการสอน.....					
	เกณฑ์การประเมิน					
	5 นำความรู้เกี่ยวกับพัฒนาการของผู้เรียนทั้ง 4 ด้าน มาใช้ให้เกิดประโยชน์ในการเรียนการสอน					
	4 นำความรู้เกี่ยวกับพัฒนาการของผู้เรียน จำนวน 3 ด้าน มาใช้ให้เกิดประโยชน์ในการเรียนการสอน					
	3 นำความรู้เกี่ยวกับพัฒนาการของผู้เรียน จำนวน 2 ด้าน มาใช้ให้เกิดประโยชน์ในการเรียนการสอน					
	2 นำความรู้เกี่ยวกับพัฒนาการของผู้เรียนด้านเดียว มาใช้ให้เกิดประโยชน์ในการเรียนการสอน					
1 ไม่เคยนำความรู้เกี่ยวกับพัฒนาการของผู้เรียนมาใช้ให้เกิดประโยชน์ในการเรียนการสอน						

ที่	สภาพการปฏิบัติงานของครู	ระดับการปฏิบัติ				
		5	4	3	2	1
2.6	กิจกรรมที่นำมาใช้ในการจัดการเรียนการสอนที่มีความสัมพันธ์กับพัฒนาการของผู้เรียน.....					
	เกณฑ์การประเมิน					
	5 กิจกรรมที่นำมาใช้ในการจัดการเรียนการสอนที่มีความสัมพันธ์กับพัฒนาการของผู้เรียน มากกว่า 4 กิจกรรมขึ้นไป					
	4 กิจกรรมที่นำมาใช้ในการจัดการเรียนการสอนที่มีความสัมพันธ์กับพัฒนาการของผู้เรียน จำนวน 3 กิจกรรม					
	3 กิจกรรมที่นำมาใช้ในการจัดการเรียนการสอนที่มีความสัมพันธ์กับพัฒนาการของผู้เรียน จำนวน 2 กิจกรรม					
	2 กิจกรรมที่นำมาใช้ในการจัดการเรียนการสอนที่มีความสัมพันธ์กับพัฒนาการของผู้เรียน จำนวน 1 กิจกรรม					
	1 กิจกรรมที่นำมาใช้ในการจัดการเรียนการสอนไม่มีความสัมพันธ์กับพัฒนาการของผู้เรียน					
2.7	จัดกิจกรรมและงานในหน้าที่ที่รับผิดชอบที่ส่งผลต่อการพัฒนาความสามารถของผู้เรียนในทุกด้าน.....					
	เกณฑ์การประเมิน					
	5 จัดกิจกรรมและงานในหน้าที่ที่รับผิดชอบที่ส่งผลต่อการพัฒนาความสามารถของผู้เรียนในทุกด้าน					
	4 จัดกิจกรรมและงานในหน้าที่ที่รับผิดชอบที่ส่งผลต่อการพัฒนาความสามารถของผู้เรียน					
	3 จัดกิจกรรมที่ส่งผลต่อการพัฒนาความสามารถของผู้เรียนในทุกด้าน					
	2 จัดกิจกรรมที่ส่งผลต่อการพัฒนาความสามารถของผู้เรียน					
	1 ไม่เคยจัดกิจกรรมและงานในหน้าที่ที่รับผิดชอบที่ส่งผลต่อการพัฒนาความสามารถของผู้เรียน					
2.8	จัดกิจกรรมและงานต่าง ๆ ที่สัมพันธ์กับการพัฒนาความสามารถของผู้เรียนอย่างเป็นระบบ.....					
	เกณฑ์การประเมิน					
	5 จัดกิจกรรมและงานต่าง ๆ ที่สัมพันธ์กับการพัฒนาความสามารถของผู้เรียนอย่างเป็นระบบ มากกว่า 5 กิจกรรมขึ้นไป					
	4 จัดกิจกรรมและงานต่าง ๆ ที่สัมพันธ์กับการพัฒนาความสามารถของผู้เรียนอย่างเป็นระบบ จำนวน 4 กิจกรรม					
	3 จัดกิจกรรมและงานต่าง ๆ ที่สัมพันธ์กับการพัฒนาความสามารถของผู้เรียนอย่างเป็นระบบ จำนวน 3 กิจกรรม					

ที่	สภาพการปฏิบัติงานของครู	ระดับการปฏิบัติ				
		5	4	3	2	1
	2 จัดกิจกรรมและงานต่าง ๆ ที่สัมพันธ์กับการพัฒนาความสามารถของผู้เรียน อย่างเป็นระบบ จำนวน 2 กิจกรรม					
	1 จัดกิจกรรมและงานต่าง ๆ ที่สัมพันธ์กับการพัฒนาความสามารถของผู้เรียน อย่างเป็นระบบ จำนวน 1 กิจกรรม					
2.9	จัดกิจกรรมเสริมความรู้ โดยคำนึงถึงผลที่เกิดกับผู้เรียน.....					
	เกณฑ์การประเมิน					
	5 จัดกิจกรรมเสริมความรู้ให้กับผู้เรียน มากกว่า 5 กิจกรรมต่อปี					
	4 จัดกิจกรรมเสริมความรู้ให้กับผู้เรียน จำนวน 4 กิจกรรมต่อปี					
	3 จัดกิจกรรมเสริมความรู้ให้กับผู้เรียน จำนวน 3 กิจกรรมต่อปี					
	2 จัดกิจกรรมเสริมความรู้ให้กับผู้เรียน จำนวน 2 กิจกรรมต่อปี					
	1 จัดกิจกรรมเสริมความรู้ให้กับผู้เรียน จำนวน 1 กิจกรรมต่อปี					
2.10	จัดกิจกรรมเสริมความรู้ ให้สอดคล้องกับหลักสูตร.....					
	เกณฑ์การประเมิน					
	5 จัดกิจกรรมเสริมความรู้ที่สอดคล้องกับหลักสูตร จำนวน 5 กิจกรรมต่อปี					
	4 จัดกิจกรรมเสริมความรู้ที่สอดคล้องกับหลักสูตร จำนวน 4 กิจกรรมต่อปี					
	3 จัดกิจกรรมเสริมความรู้ที่สอดคล้องกับหลักสูตร จำนวน 3 กิจกรรมต่อปี					
	2 จัดกิจกรรมเสริมความรู้ที่สอดคล้องกับหลักสูตร จำนวน 2 กิจกรรมต่อปี					
	1 จัดกิจกรรมเสริมความรู้ที่สอดคล้องกับหลักสูตร จำนวน 1 กิจกรรมต่อปี					
2.11	ผู้เรียนมีส่วนร่วมในการตัดสินใจและวางแผนการจัดกิจกรรมการเรียน การสอน.....					
	เกณฑ์การประเมิน					
	5 ผู้เรียนมีส่วนร่วมในการตัดสินใจและวางแผนการจัดกิจกรรมการเรียน การสอน มากกว่า 5 กิจกรรมขึ้นไป					
	4 ผู้เรียนมีส่วนร่วมในการตัดสินใจและวางแผน การจัดกิจกรรมการเรียน การสอน จำนวน 4 กิจกรรม					
	3 ผู้เรียนมีส่วนร่วมในการตัดสินใจและวางแผน การจัดกิจกรรมการเรียน การสอน จำนวน 2 กิจกรรม					
	2 ผู้เรียนมีส่วนร่วมในการตัดสินใจและวางแผน การจัดกิจกรรมการเรียน การสอน จำนวน 2 กิจกรรม					
	1 ผู้เรียนมีส่วนร่วมในการตัดสินใจและวางแผน การจัดกิจกรรมการเรียน การสอน จำนวน 1 กิจกรรม					

ที่	สภาพการปฏิบัติงานของครู	ระดับการปฏิบัติ				
		5	4	3	2	1
2.12	จัดกิจกรรมการเรียนการสอน โดยพัฒนาความสามารถของผู้เรียนในทุกด้าน...					
	เกณฑ์การประเมิน					
	5 จัดกิจกรรมการเรียนการสอนที่พัฒนาความสามารถของผู้เรียนในทุกด้าน จำนวน 5 กิจกรรม					
	4 จัดกิจกรรมการเรียนการสอนที่พัฒนาความสามารถของผู้เรียนในทุกด้าน จำนวน 4 กิจกรรม					
	3 จัดกิจกรรมการเรียนการสอนที่พัฒนาความสามารถ ของผู้เรียนในทุกด้าน จำนวน 3 กิจกรรม					
	2 จัดกิจกรรมการเรียนการสอนที่พัฒนาความสามารถของผู้เรียนในทุกด้าน จำนวน 2 กิจกรรม					
	1 จัดกิจกรรมการเรียนการสอนที่พัฒนาความสามารถของผู้เรียน ในทุกด้าน จำนวน 1 กิจกรรม					
มาตรฐานที่ 3 มุ่งมั่นพัฒนาผู้เรียนให้เติบโตเต็มตามศักยภาพ						
3.1	ตรวจสอบข้อบกพร่องและความสามารถของผู้เรียน โดยยึดคุณลักษณะ ที่พึงประสงค์ของผู้เรียนเป็นหลัก.....					
	เกณฑ์การประเมิน					
	5 ตรวจสอบข้อบกพร่องและความสามารถของผู้เรียน โดยยึดคุณลักษณะ ที่พึงประสงค์ของผู้เรียนทั้ง 8 ข้อ					
	4 ตรวจสอบข้อบกพร่องและความสามารถของผู้เรียน โดยยึดคุณลักษณะ ที่พึงประสงค์ของผู้เรียน จำนวน 6-7 ข้อ					
	3 ตรวจสอบข้อบกพร่องและความสามารถของผู้เรียน โดยยึดคุณลักษณะ ที่พึงประสงค์ของผู้เรียน จำนวน 4-5 ข้อ					
	2 ตรวจสอบข้อบกพร่องและความสามารถของผู้เรียน โดยยึดคุณลักษณะ ที่พึงประสงค์ของผู้เรียน จำนวน 2-3 ข้อ					
	1 ตรวจสอบข้อบกพร่องและความสามารถของผู้เรียน โดยยึดคุณลักษณะ ที่พึงประสงค์ของผู้เรียน จำนวน 1 ข้อ					
3.2	จัดสอนซ่อมเสริมให้กับผู้เรียน					
	เกณฑ์การประเมิน					
	5 จัดสอนซ่อมเสริมให้กับผู้เรียน สัปดาห์ละ 5 ครั้ง					
	4 จัดสอนซ่อมเสริมให้กับผู้เรียน สัปดาห์ละ 4 ครั้ง					
	3 จัดสอนซ่อมเสริมให้กับผู้เรียน สัปดาห์ละ 3 ครั้ง					
	2 จัดสอนซ่อมเสริมให้กับผู้เรียน สัปดาห์ละ 2 ครั้ง					

ที่	สภาพการปฏิบัติงานของครู	ระดับการปฏิบัติ				
		5	4	3	2	1
	1 จัดสอนซ่อมเสริมให้กับผู้เรียน สัปดาห์ละ 1 ครั้ง					
3.3	ตรวจสอบข้อบกพร่องและความสามารถของผู้เรียน โดยพิจารณาจากพัฒนาการของผู้เรียนในด้านต่าง ๆ					
	เกณฑ์การประเมิน					
	5 ตรวจสอบข้อบกพร่องและความสามารถของผู้เรียน โดยพิจารณาจากพัฒนาการของผู้เรียนในด้านต่าง ๆ สัปดาห์ละ 5 ครั้ง					
	4 ตรวจสอบข้อบกพร่องและความสามารถของผู้เรียน โดยพิจารณาจากพัฒนาการของผู้เรียนในด้านต่าง ๆ สัปดาห์ละ 4 ครั้ง					
	3 ตรวจสอบข้อบกพร่องและความสามารถของผู้เรียน โดยพิจารณาจากพัฒนาการของผู้เรียนในด้านต่าง ๆ สัปดาห์ละ 3 ครั้ง					
	2 ตรวจสอบข้อบกพร่องและความสามารถของผู้เรียน โดยพิจารณาจากพัฒนาการของผู้เรียนในด้านต่าง ๆ สัปดาห์ละ 2 ครั้ง					
	1 ตรวจสอบข้อบกพร่องและความสามารถของผู้เรียน โดยพิจารณาจากพัฒนาการของผู้เรียนในด้านต่าง ๆ สัปดาห์ละ 1 ครั้ง					
3.4	จัดกิจกรรมส่งเสริมความสามารถของผู้เรียน โดยปรับวิธีเรียน เปลี่ยนวิธีสอน ในด้านที่จะต้องพัฒนา.....					
	เกณฑ์การประเมิน					
	5 จัดกิจกรรมส่งเสริมความสามารถของผู้เรียน โดยปรับวิธีเรียน เปลี่ยนวิธีสอนในด้านที่จะต้องพัฒนา มากกว่า 4 ครั้งต่อปี					
	4 จัดกิจกรรมส่งเสริมความสามารถของผู้เรียน โดยปรับวิธีเรียน เปลี่ยนวิธีสอนในด้านที่จะต้องพัฒนา จำนวน 3 ครั้งต่อปี					
	3 จัดกิจกรรมส่งเสริมความสามารถของผู้เรียน โดยปรับวิธีเรียน เปลี่ยนวิธีสอนในด้านที่จะต้องพัฒนา จำนวน 2 ครั้งต่อปี					
	2 จัดกิจกรรมส่งเสริมความสามารถของผู้เรียน โดยปรับวิธีเรียน เปลี่ยนวิธีสอนในด้านที่จะต้องพัฒนา จำนวน 1 ครั้งต่อปี					
	1 ไม่เคยจัดกิจกรรมส่งเสริมความสามารถของผู้เรียน					
3.5	วิเคราะห์จุดเด่น จุดด้อยของผู้เรียนเป็นรายบุคคล.....					
	เกณฑ์การประเมิน					
	5 วิเคราะห์จุดเด่น จุดด้อยของผู้เรียนเป็นรายบุคคล จำนวน 5 ครั้งต่อปี					
	4 วิเคราะห์จุดเด่น จุดด้อยของผู้เรียนเป็นรายบุคคล จำนวน 4 ครั้งต่อปี					
	3 วิเคราะห์จุดเด่น จุดด้อยของผู้เรียนเป็นรายบุคคล จำนวน 3 ครั้งต่อปี					
	2 วิเคราะห์จุดเด่น จุดด้อยของผู้เรียนเป็นรายบุคคล จำนวน 2 ครั้งต่อปี					

ที่	สภาพการปฏิบัติงานของครู	ระดับการปฏิบัติ				
		5	4	3	2	1
	1 วิเคราะห์จุดเด่น จุดด้อยของผู้เรียนเป็นรายบุคคล จำนวน 1 ครั้งต่อปี					
3.6	จัดกิจกรรมที่ส่งเสริมความสามารถของผู้เรียนให้เหมาะสม และเต็มตามศักยภาพตามลำดับขั้นการพัฒนา.....					
	เกณฑ์การประเมิน					
	5 จัดกิจกรรมที่ส่งเสริมความสามารถของผู้เรียนให้เหมาะสม และเต็มตามศักยภาพตามลำดับขั้นการพัฒนา มากกว่า 5 กิจกรรมขึ้นไป					
	4 จัดกิจกรรมที่ส่งเสริมความสามารถของผู้เรียนให้เหมาะสม และเต็มตามศักยภาพ ตามลำดับขั้นการพัฒนา จำนวน 4 กิจกรรม					
	3 จัดกิจกรรมที่ส่งเสริมความสามารถของผู้เรียนให้เหมาะสม และเต็มตามศักยภาพ ตามลำดับขั้นการพัฒนา จำนวน 3 กิจกรรม					
	2 จัดกิจกรรมที่ส่งเสริมความสามารถของผู้เรียนให้เหมาะสม และเต็มตามศักยภาพ ตามลำดับขั้นการพัฒนา จำนวน 2 กิจกรรม					
	1 จัดกิจกรรมที่ส่งเสริมความสามารถของผู้เรียนให้เหมาะสม และเต็มตามศักยภาพตามลำดับขั้นการพัฒนา จำนวน 1 กิจกรรม					
3.7	จัดกิจกรรมการเรียนการสอนที่หลากหลาย เป็นระบบ เพื่อตอบสนองความถนัดและความสนใจของผู้เรียนเป็นรายบุคคล.....					
	เกณฑ์การประเมิน					
	5 จัดกิจกรรมการเรียนการสอนที่หลากหลายเป็นระบบ เพื่อตอบสนองความถนัดและความสนใจของผู้เรียนเป็นรายบุคคล มากกว่า 5 กิจกรรมขึ้นไป					
	4 จัดกิจกรรมการเรียนการสอนที่หลากหลายเป็นระบบ เพื่อตอบสนองความถนัดและความสนใจของผู้เรียนเป็นรายบุคคล จำนวน 4 กิจกรรม					
	3 จัดกิจกรรมการเรียนการสอนที่หลากหลายเป็นระบบ เพื่อตอบสนองความถนัดและความสนใจของผู้เรียนเป็นรายบุคคล จำนวน 3 กิจกรรม					
	2 จัดกิจกรรมการเรียนการสอนที่หลากหลายเป็นระบบ เพื่อตอบสนองความถนัดและความสนใจของผู้เรียนเป็นรายบุคคล จำนวน 2 กิจกรรม					
	1 จัดกิจกรรมการเรียนการสอนที่หลากหลายเป็นระบบ เพื่อตอบสนองความถนัดและความสนใจของผู้เรียนเป็นรายบุคคล จำนวน 1 กิจกรรม					
3.8	ทำการประเมินก่อนเรียน ระหว่างเรียน และหลังเรียน เพื่อดูความก้าวหน้าของผู้เรียน และนำไปพัฒนาปรับปรุงการจัดการเรียนการสอน.....					
	เกณฑ์การประเมิน					
	5 ทำการประเมินก่อนเรียน ระหว่างเรียน และหลังเรียน และนำผลที่ได้ไปพัฒนาปรับปรุง การจัดการเรียนการสอน					

ที่	สภาพการปฏิบัติงานของครู	ระดับการปฏิบัติ				
		5	4	3	2	1
	4 ทำการประเมินก่อนเรียน ระหว่างเรียน และหลังเรียน แต่ไม่นำไปพัฒนาปรับปรุง การจัดการเรียนการสอน					
	3 ทำการประเมินระหว่างเรียน และหลังเรียน					
	2 ทำการประเมินก่อนหลังเรียน และหลังเรียน					
	1 ไม่ทำการประเมิน					
มาตรฐานที่ 4 พัฒนาแผนการสอนให้สามารถปฏิบัติได้จริงในชั้นเรียน						
4.1	จัดทำและใช้แผนการจัดการเรียนรู้ที่มีองค์ประกอบต่าง ๆ ครบถ้วนและมีความสัมพันธ์กัน.....					
	เกณฑ์การประเมิน					
	5 จัดทำและใช้แผนการจัดการเรียนรู้ที่มีองค์ประกอบต่าง ๆ ครบถ้วน มีความสัมพันธ์กัน					
	4 จัดทำและใช้แผนการจัดการเรียนรู้ที่มีองค์ประกอบต่าง ๆ ที่มีความสัมพันธ์กัน					
	3 จัดทำและใช้แผนการจัดการเรียนรู้ที่มีองค์ประกอบต่าง ๆ ครบถ้วน					
	2 จัดทำแผนการจัดการเรียนรู้ที่มีองค์ประกอบต่าง ๆ ครบถ้วน แต่ไม่นำแผนการจัดการเรียนรู้ไปใช้					
	1 ไม่เคยจัดทำและใช้แผนการจัดการเรียนรู้					
4.2	วิเคราะห์ผู้เรียนเพื่อใช้เป็นข้อมูลในการจัดทำแผนการจัดการเรียนรู้.....					
	เกณฑ์การประเมิน					
	5 วิเคราะห์ผู้เรียนทุกครั้งที่จัดทำแผนการจัดการเรียนรู้					
	4 วิเคราะห์ผู้เรียน จำนวน 4 ครั้ง ในการจัดทำแผนการจัดการเรียนรู้					
	3 วิเคราะห์ผู้เรียน จำนวน 3 ครั้ง ในการจัดทำแผนการจัดการเรียนรู้					
	2 วิเคราะห์ผู้เรียน จำนวน 2 ครั้ง ในการจัดทำแผนการจัดการเรียนรู้					
	1 วิเคราะห์ผู้เรียน จำนวน 1 ครั้ง ในการจัดทำแผนการจัดการเรียนรู้					
4.3	ใช้แผนการจัดการเรียนรู้ที่เน้นผู้เรียนเป็นสำคัญและมีกิจกรรมที่ตอบสนองความแตกต่างระหว่างบุคคล.....					
	เกณฑ์การประเมิน					

ที่	สภาพการปฏิบัติงานของครู	ระดับการปฏิบัติ				
		5	4	3	2	1
	5 ใช้แผนการจัดการเรียนรู้ที่เน้นผู้เรียนเป็นสำคัญและมีกิจกรรมที่ตอบสนองความแตกต่าง ระหว่างบุคคลทุกครั้ง					
	4 ใช้แผนการจัดการเรียนรู้ที่เน้นผู้เรียนเป็นสำคัญและมีกิจกรรมที่ตอบสนองความแตกต่าง ระหว่างบุคคล จำนวน 4 ครั้งต่อปี					
	3 ใช้แผนการจัดการเรียนรู้ที่เน้นผู้เรียนเป็นสำคัญและมีกิจกรรมที่ตอบสนองความแตกต่าง ระหว่างบุคคล จำนวน 3 ครั้งต่อปี					
	2 ใช้แผนการจัดการเรียนรู้ที่เน้นผู้เรียนเป็นสำคัญและมีกิจกรรมที่ตอบสนองความแตกต่าง ระหว่างบุคคล จำนวน 2 ครั้งต่อปี					
	1 ใช้แผนการจัดการเรียนรู้ที่เน้นผู้เรียนเป็นสำคัญและมีกิจกรรมที่ตอบสนองความแตกต่าง ระหว่างบุคคล จำนวน 1 ครั้งต่อปี					
4.4	ใช้แผนการจัดการเรียนรู้ที่เน้นผู้เรียนเป็นสำคัญ โดยให้ผู้เรียนได้ลงมือปฏิบัติจริงมากขึ้น...					
	เกณฑ์การประเมิน					
	5 ใช้แผนการจัดการเรียนรู้ที่เน้นผู้เรียนเป็นสำคัญ โดยให้ผู้เรียนได้ลงมือปฏิบัติจริงทุกครั้ง					
	4 ใช้แผนการจัดการเรียนรู้ที่เน้นผู้เรียนเป็นสำคัญ โดยให้ผู้เรียนได้ลงมือปฏิบัติจริง จำนวน 4 ครั้ง					
	3 ใช้แผนการจัดการเรียนรู้ที่เน้นผู้เรียนเป็นสำคัญ โดยให้ผู้เรียนได้ลงมือปฏิบัติจริง จำนวน 3 ครั้ง					
	2 ใช้แผนการจัดการเรียนรู้ที่เน้นผู้เรียนเป็นสำคัญ โดยให้ผู้เรียนได้ลงมือปฏิบัติจริง จำนวน 2 ครั้ง					
	1 ใช้แผนการจัดการเรียนรู้ที่เน้นผู้เรียนเป็นสำคัญ โดยให้ผู้เรียนได้ลงมือปฏิบัติจริง จำนวน 1 ครั้ง					
4.5	ใช้แผนการจัดการเรียนรู้ที่เน้นกิจกรรมการปฏิบัติตามกระบวนการแสวงหาความรู้และการสร้างความรู้.....					
	เกณฑ์การประเมิน					
	5 ใช้แผนการจัดการเรียนรู้ที่เน้นกิจกรรมการปฏิบัติตามกระบวนการแสวงหาความรู้ และการสร้างความรู้ทุกครั้ง					
	4 ใช้แผนการจัดการเรียนรู้ที่เน้นกิจกรรมการปฏิบัติตามกระบวนการแสวงหาความรู้ และการสร้างความรู้ จำนวน 4 ครั้ง					
	3 ใช้แผนการจัดการเรียนรู้ที่เน้นกิจกรรมการปฏิบัติตามกระบวนการแสวงหาความรู้ และการสร้างความรู้ จำนวน 3 ครั้ง					

ท.	สภาพการปฏิบัติงานของครู	ระดับการปฏิบัติ				
		5	4	3	2	1
	2 ใช้แผนการจัดการเรียนรู้ที่เน้นกิจกรรมการปฏิบัติตามกระบวนการแสวงหาความรู้ และการสร้างความรู้ จำนวน 2 ครั้ง					
	1 ใช้แผนการจัดการเรียนรู้ที่เน้นกิจกรรมการปฏิบัติตามกระบวนการแสวงหาความรู้ และการสร้างความรู้ จำนวน 1 ครั้ง					
4.6	ดำเนินการปรับปรุงแผนการจัดการเรียนรู้ให้มีองค์ประกอบต่าง ๆ ครบถ้วน และมีความสัมพันธ์กัน.....					
	เกณฑ์การประเมิน					
	5 ปรับปรุงแผนการจัดการเรียนรู้ให้มีองค์ประกอบต่าง ๆ ครบถ้วนและมีความสัมพันธ์กัน					
	4 ปรับปรุงแผนการจัดการเรียนรู้ให้มีองค์ประกอบต่าง ๆ ครบถ้วน					
	3 ดำเนินการปรับปรุงแผนการจัดการเรียนรู้					
	2 วางแผนการปรับปรุงแผนการจัดการเรียนรู้					
	1 ไม่เคยดำเนินการปรับปรุงแผนการจัดการเรียนรู้					
4.7	ปรับปรุงแผนการจัดการเรียนรู้ที่เน้นผู้เรียนเป็นสำคัญ โดยให้ผู้เรียนได้ปฏิบัติจริงมากขึ้น.....					
	เกณฑ์การประเมิน					
	5 ปรับปรุงแผนการจัดการเรียนรู้ที่เน้นผู้เรียนเป็นสำคัญ โดยให้ผู้เรียนได้ปฏิบัติจริงมากขึ้น มากกว่า 5 ครั้งขึ้นไป					
	4 ปรับปรุงแผนการจัดการเรียนรู้ที่เน้นผู้เรียนเป็นสำคัญ โดยให้ผู้เรียนได้ปฏิบัติจริงมากขึ้น จำนวน 4 ครั้ง					
	3 ปรับปรุงแผนการจัดการเรียนรู้ที่เน้นผู้เรียนเป็นสำคัญ โดยให้ผู้เรียนได้ปฏิบัติจริงมากขึ้น จำนวน 3 ครั้ง					
	2 ปรับปรุงแผนการจัดการเรียนรู้ที่เน้นผู้เรียนเป็นสำคัญ โดยให้ผู้เรียนได้ปฏิบัติจริงมากขึ้น จำนวน 2 ครั้ง					
	1 ปรับปรุงแผนการจัดการเรียนรู้ที่เน้นผู้เรียนเป็นสำคัญ โดยให้ผู้เรียนได้ปฏิบัติจริงมากขึ้น จำนวน 1 ครั้ง					
4.8	ปรับปรุงแผนการจัดการเรียนรู้ที่สอดคล้องกับความสามารถของผู้เรียนและข้อจำกัดของสถานศึกษา.....					
	เกณฑ์การประเมิน					
	5 ปรับปรุงแผนการจัดการเรียนรู้ที่สอดคล้องกับความสามารถของผู้เรียน และข้อจำกัดของสถานศึกษา มากกว่า 5 ครั้งต่อปี					
	4 ปรับปรุงแผนการจัดการเรียนรู้ที่สอดคล้องกับความสามารถของผู้เรียน และข้อจำกัด ของสถานศึกษา จำนวน 4 ครั้งต่อปี					

ท-	สภาพการปฏิบัติงานของครู	ระดับการปฏิบัติ				
		5	4	3	2	1
	3 ปรับปรุงแผนการจัดการเรียนรู้ที่สอดคล้องกับความสามารถของผู้เรียน และข้อจำกัดของสถานศึกษา จำนวน 3 ครั้งต่อปี					
	2 ปรับปรุงแผนการจัดการเรียนรู้ที่สอดคล้องกับความสามารถของผู้เรียน และข้อจำกัดของสถานศึกษา จำนวน 2 ครั้งต่อปี					
	1 ปรับปรุงแผนการจัดการเรียนรู้ที่สอดคล้องกับความสามารถของผู้เรียน และข้อจำกัดของสถานศึกษา จำนวน 1 ครั้งต่อปี					
4.9	สร้างและพัฒนาแผนการจัดการเรียนรู้ที่มีองค์ประกอบครบถ้วนและมีความสัมพันธ์กัน.....					
	เกณฑ์การประเมิน					
	5 สร้างและพัฒนาแผนการจัดการเรียนรู้ที่มีองค์ประกอบครบถ้วนและมีความสัมพันธ์กัน					
	4 สร้างและพัฒนาแผนการจัดการเรียนรู้ที่มีองค์ประกอบครบถ้วน					
	3 พัฒนาแผนการจัดการเรียนรู้					
	2 สร้างแผนการจัดการเรียนรู้					
	1 ไม่เคยสร้างและพัฒนาแผนการจัดการเรียนรู้ที่มีองค์ประกอบครบถ้วน และมีความสัมพันธ์กัน					
4.10	สร้างและพัฒนาแผนการจัดการเรียนรู้ที่เน้นผู้เรียนเป็นสำคัญ โดยจัดกิจกรรมการเรียนการสอนที่เน้นให้ผู้เรียนเป็นผู้ปฏิบัติและค้นหาคำตอบด้วยตนเอง.....					
	เกณฑ์การประเมิน					
	5 ประเมินผลการสร้างและพัฒนาแผนการจัดการเรียนรู้ที่เน้นผู้เรียนเป็นสำคัญ โดยจัดกิจกรรมการเรียนการสอนที่เน้นให้ผู้เรียนเป็นผู้ปฏิบัติและค้นหาคำตอบด้วยตนเอง					
	4 สร้างและพัฒนาแผนการจัดการเรียนรู้ที่เน้นผู้เรียนเป็นสำคัญ โดยจัดกิจกรรมการเรียน การสอนที่เน้นให้ผู้เรียนเป็นผู้ปฏิบัติและค้นหาคำตอบด้วยตนเอง					
	3 สร้างและพัฒนาแผนการจัดการเรียนรู้ที่เน้นผู้เรียนเป็นสำคัญ โดยจัดกิจกรรมการเรียน การสอนที่เน้นให้ผู้เรียนเป็นผู้ปฏิบัติ					
	2 สร้างและพัฒนาแผนการจัดการเรียนรู้ที่เน้นผู้เรียนเป็นสำคัญ					
	1 ไม่เคยสร้างและพัฒนาแผนการจัดการเรียนรู้ที่เน้นผู้เรียนเป็นสำคัญ					

ท	สภาพการปฏิบัติงานของครู	ระดับการปฏิบัติ				
		5	4	3	2	1
4.11	สร้างและพัฒนาแผนการจัดการเรียนรู้ที่สอดคล้องกับความสามารถของผู้เรียนและข้อจำกัดของสถานศึกษา.....					
	เกณฑ์การประเมิน					
	5 สร้างและพัฒนาแผนการจัดการเรียนรู้ที่สอดคล้องกับความสามารถของผู้เรียนและข้อจำกัดของสถานศึกษา					
	4 สร้างและพัฒนาแผนการจัดการเรียนรู้ที่สอดคล้องกับความสามารถของผู้เรียน					
	3 พัฒนาแผนการจัดการเรียนรู้ที่สอดคล้องกับความสามารถของผู้เรียนและข้อจำกัดของสถานศึกษา					
	2 สร้างแผนการจัดการเรียนรู้ที่สอดคล้องกับความสามารถของผู้เรียนและข้อจำกัดของสถานศึกษา					
	1 ไม่เคยสร้างและพัฒนาแผนการจัดการเรียนรู้ที่สอดคล้องกับความสามารถของผู้เรียนและ ข้อจำกัดของสถานศึกษา					
4.12	จัดกิจกรรมการเรียนการสอนที่หลากหลาย เพื่อให้ผู้เรียนบรรลุวัตถุประสงค์การเรียนรู้.....					
	เกณฑ์การประเมิน					
	5 จัดกิจกรรมการเรียนการสอนที่หลากหลาย เพื่อให้ผู้เรียนบรรลุวัตถุประสงค์การเรียนรู้ มากกว่า 5 กิจกรรมขึ้นไป					
	4 จัดกิจกรรมการเรียนการสอนที่หลากหลาย เพื่อให้ผู้เรียนบรรลุวัตถุประสงค์การเรียนรู้ จำนวน 4 กิจกรรม					
	3 จัดกิจกรรมการเรียนการสอนที่หลากหลาย เพื่อให้ผู้เรียนบรรลุวัตถุประสงค์การเรียนรู้ จำนวน 3 กิจกรรม					
	2 จัดกิจกรรมการเรียนการสอนที่หลากหลาย เพื่อให้ผู้เรียนบรรลุวัตถุประสงค์การเรียนรู้ จำนวน 2 กิจกรรม					
	1 จัดกิจกรรมการเรียนการสอนที่หลากหลาย เพื่อให้ผู้เรียนบรรลุวัตถุประสงค์การเรียนรู้ จำนวน 1 กิจกรรม					

ที่	สภาพการปฏิบัติงานของครู	ระดับการปฏิบัติ				
		5	4	3	2	1
มาตรฐานที่ 5 พัฒนาสื่อการเรียนการสอนให้มีประสิทธิภาพอยู่เสมอ						
5.1	ใช้สื่อการเรียนการสอนที่มีความสัมพันธ์กับองค์ประกอบของการสอน คือ ผู้เรียน กิจกรรมการเรียนรู้ และจุดประสงค์การเรียนรู้.....					
	เกณฑ์การประเมิน					
	5 ใช้สื่อการเรียนการสอนที่มีความสัมพันธ์กับองค์ประกอบของการสอน คือผู้เรียนกิจกรรมการเรียนรู้ และจุดประสงค์การเรียนรู้ มากกว่า 6 ชั้นต่อปี					
	4 ใช้สื่อการเรียนการสอนที่มีความสัมพันธ์กับองค์ประกอบของการสอน คือผู้เรียนกิจกรรมการเรียนรู้ และจุดประสงค์การเรียนรู้ จำนวน 5 ชั้นต่อปี					
	3 ใช้สื่อการเรียนการสอนที่มีความสัมพันธ์กับองค์ประกอบของการสอน คือผู้เรียนกิจกรรมการเรียนรู้ และจุดประสงค์การเรียนรู้ จำนวน 4 ชั้นต่อปี					
	2 ใช้สื่อการเรียนการสอนที่มีความสัมพันธ์กับองค์ประกอบของการสอน คือผู้เรียนกิจกรรมการเรียนรู้ และจุดประสงค์การเรียนรู้ จำนวน 2 ชั้นต่อปี					
	1 ใช้สื่อการเรียนการสอนที่มีความสัมพันธ์กับองค์ประกอบของการสอน คือผู้เรียนกิจกรรมการเรียนรู้ และจุดประสงค์การเรียนรู้ จำนวน 1 ชั้นต่อปี					
5.2	ใช้สื่อการเรียนการสอนที่มีความหลากหลาย ตอบสนองความแตกต่างและความต้องการของผู้เรียน เน้นการลงมือปฏิบัติจริง.....					
	เกณฑ์การประเมิน					
	5 ใช้สื่อการเรียนการสอนที่มีความหลากหลาย ตอบสนองความแตกต่างและความต้องการของผู้เรียน เน้นการลงมือปฏิบัติจริง มากกว่า 5 แผนการจัดการเรียนรู้					
	4 ใช้สื่อการเรียนการสอนที่มีความหลากหลาย ตอบสนองความแตกต่างและความต้องการของผู้เรียน เน้นการลงมือปฏิบัติจริง จำนวน 4 แผนการจัดการเรียนรู้					
	3 ใช้สื่อการเรียนการสอนที่มีความหลากหลาย ตอบสนองความแตกต่างและความต้องการของผู้เรียน เน้นการลงมือปฏิบัติจริง จำนวน 3 แผนการจัดการเรียนรู้					
	2 ใช้สื่อการเรียนการสอนที่มีความหลากหลาย ตอบสนองความแตกต่างและความต้องการของผู้เรียน เน้นการลงมือปฏิบัติจริง จำนวน 2 แผนการจัดการเรียนรู้					
	1 ใช้สื่อการเรียนการสอนที่มีความหลากหลาย ตอบสนองความแตกต่างและความต้องการ ของผู้เรียน เน้นการลงมือปฏิบัติจริง จำนวน 1 แผนการจัดการเรียนรู้					

ที่	สภาพการปฏิบัติงานของครู	ระดับการปฏิบัติ				
		5	4	3	2	1
5.3	ครูใช้สื่อการเรียนการสอนตามความรู้สึคนึกคิดของตนเอง.....					
	เกณฑ์การประเมิน					
	5 ครูใช้สื่อการเรียนการสอนตามความรู้สึคนึกคิดของตนเอง น้อยกว่า ร้อยละ 50					
	4 ครูใช้สื่อการเรียนการสอนตามความรู้สึคนึกคิดของตนเอง ร้อยละ 60					
	3 ครูใช้สื่อการเรียนการสอนตามความรู้สึคนึกคิดของตนเอง ร้อยละ 70					
	2 ครูใช้สื่อการเรียนการสอนตามความรู้สึคนึกคิดของตนเอง ร้อยละ 80					
	1 ครูใช้สื่อการเรียนการสอนตามความรู้สึคนึกคิดของตนเอง มากกว่า ร้อยละ 90					
5.4	เลือกใช้สื่อการเรียนการสอนได้เหมาะสมกับจุดประสงค์การเรียนรู้ เนื้อหา กิจกรรม และความสนใจของผู้เรียน.....					
	เกณฑ์การประเมิน					
	5 เลือกใช้สื่อการเรียนการสอนได้เหมาะสมกับจุดประสงค์การเรียนรู้ เนื้อหา กิจกรรม และความสนใจของผู้เรียน มากกว่า 5 แผนการจัดการเรียนรู้					
	4 เลือกใช้สื่อการเรียนการสอนได้เหมาะสมกับจุดประสงค์การเรียนรู้ เนื้อหา กิจกรรม และความสนใจของผู้เรียน จำนวน 4 แผนการจัดการเรียนรู้					
	3 เลือกใช้สื่อการเรียนการสอนได้เหมาะสมกับจุดประสงค์การเรียนรู้ เนื้อหา กิจกรรม และความสนใจของผู้เรียน จำนวน 3 แผนการจัดการเรียนรู้					
	2 เลือกใช้สื่อการเรียนการสอนได้เหมาะสมกับจุดประสงค์การเรียนรู้ เนื้อหา กิจกรรม และความสนใจของผู้เรียน จำนวน 2 แผนการจัดการเรียนรู้					
	1 เลือกใช้สื่อการเรียนการสอนได้เหมาะสมกับจุดประสงค์การเรียนรู้ เนื้อหา กิจกรรม และความสนใจของผู้เรียน จำนวน 1 แผนการจัดการเรียนรู้					
5.5	ผู้เรียนมีส่วนร่วมในการใช้และบำรุงรักษาสื่อการเรียนการสอน.....					
	เกณฑ์การประเมิน					
	5 ผู้เรียนมีส่วนร่วมในการใช้และบำรุงรักษาสื่อการเรียนการสอน มากกว่า ร้อยละ 90					
	4 ผู้เรียนมีส่วนร่วมในการใช้และบำรุงรักษาสื่อการเรียนการสอน ร้อยละ 80					
	3 ผู้เรียนมีส่วนร่วมในการใช้และบำรุงรักษาสื่อการเรียนการสอน ร้อยละ 70					
	2 ผู้เรียนมีส่วนร่วมในการใช้และบำรุงรักษาสื่อการเรียนการสอน ร้อยละ 60					
	1 ผู้เรียนมีส่วนร่วมในการใช้และบำรุงรักษาสื่อการเรียนการสอน น้อยกว่า ร้อยละ 50					

ที่	สภาพการปฏิบัติงานของครู	ระดับการปฏิบัติ				
		5	4	3	2	1
5.6	สื่อมีความหลากหลาย ตอบสนองความแตกต่างของผู้เรียน.....					
	เกณฑ์การประเมิน					
	5 สื่อมีความหลากหลาย ครอบคลุมและตอบสนองความแตกต่างของผู้เรียน ทั้ง 4 ด้าน					
	4 สื่อมีความหลากหลาย ครอบคลุมและตอบสนองความแตกต่างของผู้เรียน จำนวน 3 ด้าน					
	3 สื่อมีความหลากหลาย ครอบคลุมและตอบสนองความแตกต่างของผู้เรียน จำนวน 2 ด้าน					
	2 สื่อมีความหลากหลาย ครอบคลุมและตอบสนองความแตกต่างของผู้เรียน จำนวน 1 ด้าน					
	1 สื่อไม่มีความหลากหลายไม่ตอบสนองความแตกต่างของผู้เรียน					
5.7	ครูใช้สื่อการเรียนการสอนตามการตัดสินใจของตนเอง.....					
	เกณฑ์การประเมิน					
	5 ครูใช้สื่อการเรียนการสอนตามการตัดสินใจของตนเอง มากกว่าร้อยละ 90					
	4 ครูใช้สื่อการเรียนการสอนตามการตัดสินใจของตนเอง ร้อยละ 80					
	3 ครูใช้สื่อการเรียนการสอนตามการตัดสินใจของตนเอง ร้อยละ 70					
	2 ครูใช้สื่อการเรียนการสอนตามการตัดสินใจของตนเอง ร้อยละ 60					
	1 ครูใช้สื่อการเรียนการสอนตามการตัดสินใจของตนเอง น้อยกว่าร้อยละ 50					
5.8	ผู้เรียนมีส่วนร่วมในการคิดค้น ผลิต และใช้สื่อการเรียนการสอน รวมทั้ง การบำรุงรักษาสื่อการเรียนการสอน.....					
	เกณฑ์การประเมิน					
	5 ผู้เรียนมีส่วนร่วมในการคิดค้น ผลิต และใช้สื่อการเรียนการสอน รวมทั้ง การบำรุงรักษาสื่อการเรียนการสอน					
	4 ผู้เรียนมีส่วนร่วมในการบำรุงรักษาสื่อการเรียนการสอน					
	3 ผู้เรียนมีส่วนร่วมในการคิดค้น ผลิต และใช้สื่อการเรียนการสอน					
	2 ผู้เรียนมีส่วนร่วมในการใช้สื่อการเรียนการสอน					
	1 ผู้เรียนไม่มีส่วนร่วมในการคิดค้น ผลิต และใช้สื่อการเรียนการสอน รวมทั้งการบำรุงรักษาสื่อการเรียนการสอน					
5.9	ใช้สื่อการเรียนการสอนที่หาง่าย ผลิตมาจากวัสดุที่มีความหลากหลายในท้องถิ่น มีความเหมาะสม.....					
	เกณฑ์การประเมิน					

ที่	สภาพการปฏิบัติงานของครู	ระดับการปฏิบัติ				
		5	4	3	2	1
	5 ใช้สื่อการเรียนการสอนที่หาง่าย ผลดีมาจากวัสดุที่มีความหลากหลายในท้องถิ่น มีความเหมาะสม					
	4 ใช้สื่อการเรียนการสอนที่หาง่าย ผลดีมาจากวัสดุในท้องถิ่น มีความเหมาะสม					
	3 ใช้สื่อการเรียนการสอนที่หาง่าย เหมาะสม					
	2 ใช้สื่อการเรียนการสอนที่หาง่าย					
	1 ไม่ใช้สื่อการเรียนการสอน					
5.10	ประเมินผลการใช้สื่อและปรับปรุงสื่อการเรียนการสอนให้เหมาะสมยิ่งขึ้น.....					
	เกณฑ์การประเมิน					
	5 ประเมินผลการใช้สื่อและปรับปรุงสื่อการเรียนการสอนให้เหมาะสมยิ่งขึ้นมากกว่า 5 ครั้งต่อปี					
	4 ประเมินผลการใช้สื่อและปรับปรุงสื่อการเรียนการสอนให้เหมาะสมยิ่งขึ้นจำนวน 4 ครั้งต่อปี					
	3 ประเมินผลการใช้สื่อและปรับปรุงสื่อการเรียนการสอนให้เหมาะสมยิ่งขึ้นจำนวน 3 ครั้งต่อปี					
	2 ประเมินผลการใช้สื่อและปรับปรุงสื่อการเรียนการสอนให้เหมาะสมยิ่งขึ้นจำนวน 2 ครั้งต่อปี					
	1 ประเมินผลการใช้สื่อและปรับปรุงสื่อการเรียนการสอนให้เหมาะสมยิ่งขึ้นจำนวน 1 ครั้งต่อปี					
5.11	เผยแพร่การใช้สื่อการเรียนการสอนที่มีประสิทธิภาพ.....					
	เกณฑ์การประเมิน					
	5 เผยแพร่การใช้สื่อการเรียนการสอน มากกว่า 5 ครั้งต่อปี					
	4 เผยแพร่การใช้สื่อการเรียนการสอน จำนวน 4 ครั้งต่อปี					
	3 เผยแพร่การใช้สื่อการเรียนการสอน จำนวน 3 ครั้งต่อปี					
	2 เผยแพร่การใช้สื่อการเรียนการสอน จำนวน 2 ครั้งต่อปี					
	1 เผยแพร่การใช้สื่อการเรียนการสอน จำนวน 1 ครั้งต่อปี					
มาตรฐานที่ 6 จัดกิจกรรมการเรียนการสอนให้ผู้เรียน รู้จักคิดวิเคราะห์ คิดสร้างสรรค์ โดยเน้นผลถาวรที่เกิดแก่ผู้เรียน						
6.1	จัดกิจกรรมการเรียนการสอน โดยครูเป็นผู้บรรยาย.....					
	เกณฑ์การประเมิน					
	5 ครูจัดกิจกรรมการเรียนการสอน แบบบรรยาย ร้อยละ 25					
	4 ครูจัดกิจกรรมการเรียนการสอน แบบบรรยาย ร้อยละ 50					

ที่	สภาพการปฏิบัติงานของครู	ระดับการปฏิบัติ				
		5	4	3	2	1
	3 ครูจัดกิจกรรมการเรียนการสอน แบบบรรยาย ร้อยละ 60					
	2 ครูจัดกิจกรรมการเรียนการสอน แบบบรรยาย ร้อยละ 80					
	1 ครูจัดกิจกรรมการเรียนการสอน แบบบรรยาย ร้อยละ 100					
6.2	จัดกิจกรรมการเรียนการสอน โดยสาธิตให้ผู้เรียนปฏิบัติตาม.....					
	เกณฑ์การประเมิน					
	5 จัดกิจกรรมการเรียนการสอน โดยสาธิตให้ผู้เรียนปฏิบัติตาม มากกว่า 5 กิจกรรมต่อปี					
	4 จัดกิจกรรมการเรียนการสอน โดยสาธิตให้ผู้เรียนปฏิบัติตาม จำนวน 4 กิจกรรมต่อปี					
	3 จัดกิจกรรมการเรียนการสอน โดยสาธิตให้ผู้เรียนปฏิบัติตาม จำนวน 3 กิจกรรมต่อปี					
	2 จัดกิจกรรมการเรียนการสอน โดยสาธิตให้ผู้เรียนปฏิบัติตาม จำนวน 2 กิจกรรมต่อปี					
	1 จัดกิจกรรมการเรียนการสอน โดยสาธิตให้ผู้เรียนปฏิบัติตาม จำนวน 1 กิจกรรมต่อปี					
6.3	จัดกิจกรรมการเรียนการสอน โดยให้ผู้เรียนทำตามข้อกำหนด.....					
	เกณฑ์การประเมิน					
	5 จัดกิจกรรมการเรียนการสอน โดยให้ผู้เรียนทำตามข้อกำหนด มากกว่า 5 กิจกรรมต่อปี					
	4 จัดกิจกรรมการเรียนการสอน โดยให้ผู้เรียนทำตามข้อกำหนด จำนวน 4 กิจกรรมต่อปี					
	3 จัดกิจกรรมการเรียนการสอน โดยให้ผู้เรียนทำตามข้อกำหนด จำนวน 3 กิจกรรมต่อปี					
	2 จัดกิจกรรมการเรียนการสอน โดยให้ผู้เรียนทำตามข้อกำหนด จำนวน 2 กิจกรรมต่อปี					
	1 จัดกิจกรรมการเรียนการสอน โดยให้ผู้เรียนทำตามข้อกำหนด จำนวน 1 กิจกรรมต่อปี					
6.4	จัดกิจกรรมการเรียนการสอน โดยผู้สอนเป็นผู้ช่วยเหลือ แนะนำให้ผู้เรียนลงมือทำงานตามกระบวนการสร้างความคิดรวบยอด.....					
	เกณฑ์การประเมิน					
	5 จัดกิจกรรมการเรียนการสอน โดยผู้สอน เป็นผู้ช่วยเหลือ แนะนำให้ผู้เรียนลงมือทำงาน ตามกระบวนการสร้างความคิดรวบยอด					

ที่	สภาพการปฏิบัติงานของครู	ระดับการปฏิบัติ				
		5	4	3	2	1
	4 จัดกิจกรรมการเรียนการสอน โดยผู้สอน เป็นผู้ช่วยเหลือ แนะนำให้ผู้เรียนลงมือทำงาน					
	3 จัดกิจกรรมการเรียนการสอน โดยผู้สอน เป็นผู้ช่วยเหลือ					
	2 วางแผนจัดกิจกรรมการเรียนการสอน โดยผู้สอนเป็นผู้ช่วยเหลือ แนะนำให้ผู้เรียนลงมือทำงาน					
	1 ไม่เคยจัดกิจกรรมการเรียนการสอน โดยผู้สอนเป็นผู้ช่วยเหลือ แนะนำให้ผู้เรียนลงมือทำงานตามกระบวนการสร้างความคิดรวบยอด					
6.5	จัดกิจกรรมการเรียนการสอน โดยให้ผู้เรียนค้นคว้าหาความรู้และสรุปความคิดรวบยอดได้ด้วยตนเอง.....					
	เกณฑ์การประเมิน					
	5 จัดกิจกรรมการเรียนการสอน โดยให้ผู้เรียน ค้นคว้าหาความรู้และสรุปความคิดรวบยอดได้ด้วยตนเอง ร้อยละ 80					
	4 จัดกิจกรรมการเรียนการสอน โดยให้ผู้เรียนค้นคว้าหาความรู้และสรุปความคิดรวบยอดได้ด้วยตนเอง ร้อยละ 75					
	3 จัดกิจกรรมการเรียนการสอน โดยให้ผู้เรียนค้นคว้าหาความรู้และสรุปความคิดรวบยอด ได้ด้วยตนเอง ร้อยละ 60					
	2 จัดกิจกรรมการเรียนการสอน โดยให้ผู้เรียนค้นคว้าหาความรู้และสรุปความคิดรวบยอด ได้ด้วยตนเอง ร้อยละ 50					
	1 จัดกิจกรรมการเรียนการสอน โดยให้ผู้เรียนค้นคว้าหาความรู้และสรุปความคิดรวบยอด ได้ด้วยตนเอง น้อยกว่าร้อยละ 40					
6.6	กระตุ้นให้ผู้เรียนค้นคว้าหาความรู้และพัฒนาความรู้ให้สมบูรณ์ยิ่งขึ้น โดยการใช้สถานการณ์อย่างหลากหลาย.....					
	เกณฑ์การประเมิน					
	5 กระตุ้นให้ผู้เรียนค้นคว้าหาความรู้และพัฒนาความรู้ให้สมบูรณ์ยิ่งขึ้น โดยการใช้สถานการณ์อย่างหลากหลาย					
	4 กระตุ้นให้ผู้เรียนค้นคว้าหาความรู้และพัฒนาความรู้ให้สมบูรณ์ยิ่งขึ้น โดยการใช้สถานการณ์เพียงสถานการณ์เดียว					
	3 กระตุ้นให้ผู้เรียนค้นคว้าหาความรู้และพัฒนาความรู้ให้สมบูรณ์ยิ่งขึ้น					
	2 กระตุ้นให้ผู้เรียนค้นคว้าหาความรู้และพัฒนาความรู้					
	1 ไม่มีการกระตุ้นให้ผู้เรียนค้นคว้าหาความรู้และพัฒนาความรู้					

ท.	สภาพการปฏิบัติงานของครู	ระดับการปฏิบัติ				
		5	4	3	2	1
6.7	ผู้เรียนเลือกและปฏิบัติงานตามความสามารถของผู้เรียน.....					
	เกณฑ์การประเมิน					
	5 ผู้เรียนเลือกและปฏิบัติงานตามความสามารถของผู้เรียน มากกว่า ร้อยละ 90					
	4 ผู้เรียนเลือกและปฏิบัติงานตามความสามารถของผู้เรียน ร้อยละ 80					
	3 ผู้เรียนเลือกและปฏิบัติงานตามความสามารถของผู้เรียน ร้อยละ 70					
	2 ผู้เรียนเลือกและปฏิบัติงานตามความสามารถของผู้เรียน ร้อยละ 60					
	1 ผู้เรียนเลือกและปฏิบัติงานตามความสามารถของผู้เรียน น้อยกว่า ร้อยละ 50					
6.8	ผู้เรียนประเมินตนเอง ปรับปรุงตนเอง และกำหนดเป้าหมายการเรียนรู้ใน ขั้นต่อไปด้วยตนเอง.....					
	เกณฑ์การประเมิน					
	5 ผู้เรียนประเมินตนเอง ปรับปรุงตนเอง และกำหนดเป้าหมายการเรียนรู้ ในขั้นต่อไป ด้วยตนเอง มากกว่าร้อยละ 90					
	4 ผู้เรียนประเมินตนเอง ปรับปรุงตนเอง และกำหนดเป้าหมายการเรียนรู้ ในขั้นต่อไป ด้วยตนเอง ร้อยละ 80					
	3 ผู้เรียนประเมินตนเอง ปรับปรุงตนเอง และกำหนดเป้าหมายการเรียนรู้ ในขั้นต่อไป ด้วยตนเอง ร้อยละ 70					
	2 ผู้เรียนประเมินตนเอง ปรับปรุงตนเอง และกำหนดเป้าหมายการเรียนรู้ ในขั้นต่อไป ด้วยตนเอง ร้อยละ 60					
	1 ผู้เรียนประเมินตนเอง ปรับปรุงตนเอง และกำหนดเป้าหมายการเรียนรู้ ในขั้นต่อไป ด้วยตนเอง น้อยกว่าร้อยละ 50					
6.9	จัดกิจกรรมการเรียนการสอนที่มุ่งเน้นกระบวนการ มุ่งสร้างนิสัยในการ ปฏิบัติจนเป็นบุคลิกภาพถาวรติดตัวผู้เรียนตลอดไป.....					
	เกณฑ์การประเมิน					
	5 จัดกิจกรรมการเรียนการสอนที่มุ่งเน้นกระบวนการ มุ่งสร้างนิสัยใน การปฏิบัติ จนเป็นบุคลิกภาพถาวรติดตัวผู้เรียนตลอดไป					
	4 จัดกิจกรรมการเรียนการสอนที่มุ่งเน้นกระบวนการ มุ่งสร้างนิสัยใน การปฏิบัติ จนเป็นบุคลิกภาพถาวร					
	3 จัดกิจกรรมการเรียนการสอนที่มุ่งเน้นกระบวนการ มุ่งสร้างนิสัยใน การปฏิบัติ					
	2 จัดกิจกรรมการเรียนการสอนที่มุ่งเน้นกระบวนการ					

ท	สภาพการปฏิบัติงานของครู	ระดับการปฏิบัติ				
		5	4	3	2	1
	1 ไม่เคยจัดกิจกรรมการเรียนการสอนที่มุ่งเน้นกระบวนการ มุ่งสร้างนิสัยในการปฏิบัติ จนเป็นบุคลิกภาพถาวรติดตัวผู้เรียนตลอดไป					
6.10	ครูทำหน้าที่หรือแสดงบทบาทในฐานะผู้อำนวยความสะดวกไม่ใช่ผู้สอนหรือผู้บอก.....					
	เกณฑ์การประเมิน					
	5 ครูทำหน้าที่หรือแสดงบทบาทในฐานะผู้อำนวยความสะดวกไม่ใช่ผู้สอนหรือผู้บอก มากกว่าร้อยละ 90					
	4 ครูทำหน้าที่หรือแสดงบทบาทในฐานะผู้อำนวยความสะดวกไม่ใช่ผู้สอนหรือผู้บอก ร้อยละ 80					
	3 ครูทำหน้าที่หรือแสดงบทบาทในฐานะผู้อำนวยความสะดวกไม่ใช่ผู้สอนหรือผู้บอก ร้อยละ 70					
	2 ครูทำหน้าที่หรือแสดงบทบาทในฐานะผู้อำนวยความสะดวกไม่ใช่ผู้สอนหรือผู้บอก ร้อยละ 60					
	1 ครูทำหน้าที่หรือแสดงบทบาทในฐานะผู้อำนวยความสะดวกไม่ใช่ผู้สอนหรือผู้บอก น้อยกว่าร้อยละ 50					
มาตรฐานที่ 7 รายงานผลการพัฒนาคุณภาพของผู้เรียนได้อย่างมีระบบ						
7.1	รายงานข้อมูลสภาพปัญหา ความต้องการ และเป้าหมายในการพัฒนาผู้เรียนที่เป็นภาพรวม กลุ่มใหญ่หรือผู้เรียนในชั้นเรียน.....					
	เกณฑ์การประเมิน					
	5 รายงานข้อมูลสภาพปัญหา ความต้องการ และ เป้าหมายในการพัฒนาผู้เรียนที่เป็นภาพรวม กลุ่มใหญ่หรือผู้เรียนในชั้นเรียน มากกว่า 4 ครั้งต่อปี					
	4 รายงานข้อมูลสภาพปัญหา ความต้องการ และเป้าหมายในการพัฒนาผู้เรียนที่เป็นภาพรวม กลุ่มใหญ่หรือผู้เรียนในชั้นเรียน จำนวน 3 ครั้งต่อปี					
	3 รายงานข้อมูลสภาพปัญหา ความต้องการ และเป้าหมายในการพัฒนาผู้เรียนที่เป็นภาพรวม กลุ่มใหญ่หรือผู้เรียนในชั้นเรียน จำนวน 2 ครั้งต่อปี					
	2 รายงานข้อมูลสภาพปัญหา ความต้องการ และเป้าหมายในการพัฒนาผู้เรียนที่เป็นภาพรวม กลุ่มใหญ่หรือผู้เรียนในชั้นเรียน จำนวน 1 ครั้งต่อปี					
	1 ไม่เคยรายงานข้อมูลสภาพปัญหา ความต้องการ และเป้าหมายในการพัฒนาผู้เรียนที่เป็นภาพรวมกลุ่มใหญ่หรือผู้เรียนในชั้นเรียน					
7.2	ใช้เทคนิควิธีการ หรือนวัตกรรมที่นำเสนอที่เป็นแบบเดียวกันทั้งชั้นเรียน....					
	เกณฑ์การประเมิน					
	5 ใช้เทคนิควิธีการ หรือนวัตกรรมที่นำเสนอที่เป็นแบบเดียวกันทั้งชั้นเรียนมากกว่า 5 ครั้งต่อปี					

ที่	สภาพการปฏิบัติงานของครู	ระดับการปฏิบัติ				
		5	4	3	2	1
7.5	รายงานข้อมูลสภาพปัญหา ความต้องการ และเป้าหมายของการพัฒนาผู้เรียน ที่จำแนกเป็นกลุ่มเก่ง กลุ่มปานกลาง กลุ่มอ่อน หรือกลุ่มเฉพาะอย่างอื่น ๆ.....					
	เกณฑ์การประเมิน					
	5 รายงานข้อมูลสภาพปัญหา ความต้องการ และเป้าหมายของการพัฒนาผู้เรียน ที่จำแนกเป็นกลุ่มเก่ง กลุ่มปานกลาง กลุ่มอ่อน หรือกลุ่มเฉพาะอย่างอื่น ๆ ทุกสิ้นเดือน					
	4 รายงานข้อมูลสภาพปัญหา ความต้องการ และเป้าหมายของการพัฒนาผู้เรียน ที่จำแนกเป็นกลุ่มเก่ง กลุ่มปานกลาง กลุ่มอ่อน หรือกลุ่มเฉพาะอย่างอื่น ๆ ภาคเรียนละ 2 ครั้ง					
	3 รายงานข้อมูลสภาพปัญหา ความต้องการ และเป้าหมายของการพัฒนาผู้เรียนที่ จำแนกเป็นกลุ่มเก่ง กลุ่มปานกลาง กลุ่มอ่อน หรือกลุ่มเฉพาะอย่างอื่น ๆ ภาคเรียนละครั้ง					
	2 รายงานข้อมูลสภาพปัญหา ความต้องการ และเป้าหมายของการพัฒนาผู้เรียนที่ จำแนกเป็นกลุ่มเก่ง กลุ่มปานกลาง กลุ่มอ่อน หรือกลุ่มเฉพาะอย่างอื่น ๆ สิ้นปีการศึกษา					
	1 ไม่รายงานข้อมูลสภาพปัญหา ความต้องการ และเป้าหมายของการพัฒนา ผู้เรียน					
7.6	ใช้เทคนิควิธีการ หรือนวัตกรรมที่นำเสนอในการพัฒนาผู้เรียน สนองตอบต่อ สภาพของผู้เรียนรายกลุ่ม.....					
	เกณฑ์การประเมิน					
	5 ใช้เทคนิควิธีการ หรือนวัตกรรมที่นำเสนอในการพัฒนาผู้เรียน สนองตอบต่อ สภาพของผู้เรียนรายกลุ่ม มากกว่า 5 ครั้งต่อปี					
	4 ใช้เทคนิควิธีการ หรือนวัตกรรมที่นำเสนอในการพัฒนาผู้เรียน สนองตอบต่อ สภาพของผู้เรียนรายกลุ่ม จำนวน 4 ครั้งต่อปี					
	3 ใช้เทคนิควิธีการ หรือนวัตกรรมที่นำเสนอในการพัฒนาผู้เรียน สนองตอบต่อ สภาพของผู้เรียนรายกลุ่ม จำนวน 3 ครั้งต่อปี					
	2 ใช้เทคนิควิธีการ หรือนวัตกรรมที่นำเสนอในการพัฒนาผู้เรียน สนองตอบต่อ สภาพของผู้เรียนรายกลุ่ม จำนวน 2 ครั้งต่อปี					
	1 ใช้เทคนิควิธีการ หรือนวัตกรรมที่นำเสนอในการพัฒนาผู้เรียน สนองตอบต่อ สภาพของผู้เรียนรายกลุ่ม จำนวน 1 ครั้งต่อปี					

ท	สภาพการปฏิบัติงานของครู	ระดับการปฏิบัติ				
		5	4	3	2	1
7.7	รายงานผลการใช้เทคนิควิธีการ หรือนวัตกรรมที่แสดงถึงพัฒนาการของผู้เรียน เป็นรายกลุ่ม.....					
	เกณฑ์การประเมิน					
	5 รายงานผลการใช้เทคนิควิธีการ หรือนวัตกรรมที่แสดงถึงพัฒนาการของผู้เรียนเป็นรายกลุ่ม มากกว่า 5 ครั้งต่อปี					
	4 รายงานผลการใช้เทคนิควิธีการ หรือนวัตกรรมที่แสดงถึงพัฒนาการของผู้เรียนเป็นรายกลุ่ม จำนวน 4 ครั้งต่อปี					
	3 รายงานผลการใช้เทคนิควิธีการ หรือนวัตกรรมที่แสดงถึงพัฒนาการของผู้เรียน เป็นรายกลุ่ม จำนวน 3 ครั้งต่อปี					
	2 รายงานผลการใช้เทคนิควิธีการ หรือนวัตกรรมที่แสดงถึงพัฒนาการของผู้เรียนเป็นรายกลุ่ม จำนวน 2 ครั้งต่อปี					
	1 รายงานผลการใช้เทคนิควิธีการ หรือนวัตกรรมที่แสดงถึงพัฒนาการของผู้เรียนเป็นรายกลุ่ม จำนวน 1 ครั้งต่อปี					
7.8	ชี้แจงข้อเสนอแนะในการพัฒนาผู้เรียนที่สอดคล้องต่อการพัฒนาผู้เรียนในแต่ละระดับชั้นเรียน					
	เกณฑ์การประเมิน					
	5 ชี้แจงข้อเสนอแนะในการพัฒนาผู้เรียนที่สอดคล้องต่อการพัฒนาผู้เรียน ในแต่ละระดับชั้นเรียน มากกว่า 5 ครั้งต่อปี					
	4 ชี้แจงข้อเสนอแนะในการพัฒนาผู้เรียนที่สอดคล้องต่อการพัฒนาผู้เรียน ในแต่ละระดับชั้นเรียน จำนวน 4 ครั้งต่อปี					
	3 ชี้แจงข้อเสนอแนะในการพัฒนาผู้เรียนที่สอดคล้องต่อการพัฒนาผู้เรียนใน แต่ละระดับชั้นเรียน จำนวน 3 ครั้งต่อปี					
	2 ชี้แจงข้อเสนอแนะในการพัฒนาผู้เรียนที่สอดคล้องต่อการพัฒนาผู้เรียนใน แต่ละระดับชั้นเรียน จำนวน 2 ครั้งต่อปี					
	1 ชี้แจงข้อเสนอแนะในการพัฒนาผู้เรียนที่สอดคล้องต่อการพัฒนาผู้เรียนใน แต่ละระดับชั้นเรียน จำนวน 1 ครั้งต่อปี					
7.9	รายงานข้อมูลสภาพปัญหา ความต้องการ และเป้าหมายในการพัฒนาผู้เรียนที่ จำแนกเป็นรายบุคคล.....					
	เกณฑ์การประเมิน					
	5 รายงานข้อมูลสภาพปัญหา ความต้องการ และเป้าหมายในการพัฒนาผู้เรียนที่ จำแนกเป็นรายบุคคล มากกว่า 5 ครั้งต่อปี					
	4 รายงานข้อมูลสภาพปัญหา ความต้องการ และเป้าหมายในการพัฒนาผู้เรียนที่ จำแนกเป็นรายบุคคล จำนวน 4 ครั้งต่อปี					

ท	สภาพการปฏิบัติงานของครู	ระดับการปฏิบัติ				
		5	4	3	2	1
	3 รายงานข้อมูลสภาพปัญหา ความต้องการ และเป้าหมายในการพัฒนาผู้เรียนที่ จำแนกเป็นรายบุคคล จำนวน 3 ครั้งต่อปี					
	2 รายงานข้อมูลสภาพปัญหา ความต้องการ และเป้าหมายในการพัฒนาผู้เรียนที่ จำแนกเป็นรายบุคคล จำนวน 2 ครั้งต่อปี					
	1 รายงานข้อมูลสภาพปัญหา ความต้องการ และเป้าหมายในการพัฒนาผู้เรียนที่ จำแนกเป็นรายบุคคล จำนวน 1 ครั้งต่อปี					
7.10	ใช้เทคนิค วิธีการและนวัตกรรมที่นำเสนอในการพัฒนาผู้เรียนเพื่อสนองตอบต่อ สภาพความแตกต่าง ความสนใจและความต้องการของผู้เรียนเป็นรายบุคคล.....					
	เกณฑ์การประเมิน					
	5 ใช้เทคนิค วิธีการและนวัตกรรมที่นำเสนอในการพัฒนาผู้เรียนเพื่อสนองตอบ ต่อสภาพความแตกต่างความสนใจและความต้องการของผู้เรียนเป็นรายบุคคล มากกว่า 5 ครั้งต่อปี					
	4 ใช้เทคนิค วิธีการและนวัตกรรมที่นำเสนอในการพัฒนาผู้เรียนเพื่อสนองตอบ ต่อสภาพความแตกต่าง ความสนใจและความต้องการของผู้เรียนเป็นรายบุคคล จำนวน 4 ครั้งต่อปี					
	3 ใช้เทคนิค วิธีการและนวัตกรรมที่นำเสนอในการพัฒนาผู้เรียนเพื่อสนองตอบ ต่อสภาพความแตกต่าง ความสนใจและความต้องการของผู้เรียนเป็นรายบุคคล จำนวน 3 ครั้งต่อปี					
	2 ใช้เทคนิค วิธีการและนวัตกรรมที่นำเสนอในการพัฒนาผู้เรียนเพื่อสนองตอบ ต่อสภาพความแตกต่าง ความสนใจและความต้องการของผู้เรียนเป็นรายบุคคล จำนวน 2 ครั้งต่อปี					
	1 ใช้เทคนิค วิธีการและนวัตกรรมที่นำเสนอในการพัฒนาผู้เรียนเพื่อสนองตอบ ต่อสภาพความแตกต่าง ความสนใจและความต้องการของผู้เรียนเป็นรายบุคคล จำนวน 1 ครั้งต่อปี					
7.11	รายงานผลการใช้เทคนิค วิธีการ หรือนวัตกรรมที่แสดงถึงพัฒนาการของผู้เรียน เป็นรายบุคคล.....					
	เกณฑ์การประเมิน					
	5 รายงานผลการใช้เทคนิค วิธีการ หรือนวัตกรรมที่แสดงถึงพัฒนาการของ ผู้เรียนเป็นรายบุคคล มากกว่า 5 ครั้งต่อปี					
	4 รายงานผลการใช้เทคนิค วิธีการ หรือนวัตกรรมที่แสดงถึงพัฒนาการของ ผู้เรียนเป็นรายบุคคล จำนวน 4 ครั้งต่อปี					

ท	สภาพการปฏิบัติงานของครู	ระดับการปฏิบัติ				
		5	4	3	2	1
	3 รายงานผลการใช้เทคนิค วิธีการ หรือนวัตกรรมที่แสดงถึงพัฒนาการของผู้เรียนเป็นรายบุคคล จำนวน 3 ครั้งต่อปี					
	2 รายงานผลการใช้เทคนิค วิธีการ หรือนวัตกรรมที่แสดงถึงพัฒนาการของผู้เรียนเป็นรายบุคคล จำนวน 2 ครั้งต่อปี					
	1 รายงานผลการใช้เทคนิค วิธีการ หรือนวัตกรรมที่แสดงถึงพัฒนาการของผู้เรียนเป็นรายบุคคล จำนวน 1 ครั้งต่อปี					
7.12	ใช้ข้อมูลในการพัฒนาผู้เรียนเป็นรายบุคคล.....					
	เกณฑ์การประเมิน					
	5 ใช้ข้อมูลในการพัฒนาผู้เรียนเป็นรายบุคคลร้อยละ 80					
	4 ใช้ข้อมูลในการพัฒนาผู้เรียนเป็นรายบุคคลร้อยละ 75					
	3 ใช้ข้อมูลในการพัฒนาผู้เรียนเป็นรายบุคคลร้อยละ 60					
	2 ใช้ข้อมูลในการพัฒนาผู้เรียนเป็นรายบุคคลร้อยละ 50					
	1 ใช้ข้อมูลในการพัฒนาผู้เรียนเป็นรายบุคคลน้อยกว่าร้อยละ 40					
มาตรฐานที่ 8 ปฏิบัติตนเป็นแบบอย่างที่ดีแก่ผู้เรียน						
8.1	แต่งกายสะอาด สุภาพ เรียบร้อย เหมาะสมกับกาลเทศะ.....					
	เกณฑ์การประเมิน					
	5 แต่งกายสะอาด สุภาพ เรียบร้อย เหมาะสมกับกาลเทศะทุกวัน (5 วันต่อสัปดาห์)					
	4 แต่งกายสะอาด สุภาพ เรียบร้อย เหมาะสมกับกาลเทศะบ่อย ๆ (4 วันต่อสัปดาห์)					
	3 แต่งกายสะอาด สุภาพ เรียบร้อย เหมาะสมกับกาลเทศะบ้าง (3 วันต่อสัปดาห์)					
	2 แต่งกายสะอาด สุภาพ เรียบร้อย เหมาะสมกับกาลเทศะบางครั้ง (2 วันต่อสัปดาห์)					
	1 แต่งกายสะอาด สุภาพ เรียบร้อย เหมาะสมกับกาลเทศะนาน ๆ ครั้ง (1 วันต่อสัปดาห์)					
8.2	ใช้วาจาที่สุภาพ อ่อนโยน.....					
	เกณฑ์การประเมิน					
	5 ใช้วาจาที่สุภาพ อ่อนโยนทุกวัน (5 วันต่อสัปดาห์)					
	4 ใช้วาจาที่สุภาพ อ่อนโยนบ่อย ๆ (4 วันต่อสัปดาห์)					
	3 ใช้วาจาที่สุภาพ อ่อนโยนบ้าง (3 วันต่อสัปดาห์)					
	2 ใช้วาจาที่สุภาพ อ่อนโยนบางครั้ง (2 วันต่อสัปดาห์)					

ท	สภาพการปฏิบัติงานของครู	ระดับการปฏิบัติ				
		5	4	3	2	1
	1 ใ้ช้วาจาที่สุภาพ อ่อนโยนนาน ๆ ครั้ง (1 วันต่อสัปดาห์)					
8.3	มีความประพฤติเรียบร้อย.....					
	เกณฑ์การประเมิน					
	5 มีความประพฤติเรียบร้อยทุกวัน (5 วันต่อสัปดาห์)					
	4 มีความประพฤติเรียบร้อยบ่อย ๆ (4 วันต่อสัปดาห์)					
	3 มีความประพฤติเรียบร้อยบ้าง (3 วันต่อสัปดาห์)					
	2 มีความประพฤติเรียบร้อยบางครั้ง (2 วันต่อสัปดาห์)					
	1 มีความประพฤติเรียบร้อยนาน ๆ ครั้ง (1 วันต่อสัปดาห์)					
8.4	มีความเมตตากรุณาต่อผู้เรียน.....					
	เกณฑ์การประเมิน					
	5 มีน้ำใจ ไม่เอาเปรียบ ไม่เบียดเบียนผู้อื่น รู้จักให้อภัย เห็นอกเห็นใจผู้อื่น ไม่ถือโทษ ปฏิบัติเป็นประจำ (5 ครั้งต่อสัปดาห์)					
	4 มีน้ำใจ ไม่เอาเปรียบ ไม่เบียดเบียนผู้อื่น รู้จักให้อภัย เห็นอกเห็นใจผู้อื่น ไม่ถือโทษ ปฏิบัติบ่อย ๆ (4 ครั้งต่อสัปดาห์)					
	3 มีน้ำใจ ไม่เอาเปรียบ ไม่เบียดเบียนผู้อื่น รู้จักให้อภัย เห็นอกเห็นใจผู้อื่น ไม่ถือโทษ ปฏิบัติบ้าง (3 ครั้งต่อสัปดาห์)					
	2 มีน้ำใจ ไม่เอาเปรียบ ไม่เบียดเบียนผู้อื่น รู้จักให้อภัย เห็นอกเห็นใจผู้อื่น ไม่ถือโทษ ปฏิบัติบางครั้ง (2 ครั้งต่อสัปดาห์)					
	1 มีน้ำใจ ไม่เอาเปรียบ ไม่เบียดเบียนผู้อื่น รู้จักให้อภัย เห็นอกเห็นใจผู้อื่น ไม่ถือโทษ ปฏิบัตินาน ๆ ครั้ง (1 ครั้งต่อสัปดาห์)					
8.5	มีความรับผิดชอบและปฏิบัติงานด้วยความขยันขันแข็ง.....					
	เกณฑ์การประเมิน					
	5 มีความรับผิดชอบ อุทิศเวลา ปฏิบัติงานด้วยความขยัน ไม่ย่อท้อต่อการทำงาน ทำงาน เพื่อส่วนรวม ทำงานเต็มเวลา เต็มความสามารถเป็นประจำ (5 ครั้งต่อสัปดาห์)					
	4 มีความรับผิดชอบ อุทิศเวลา ปฏิบัติงานด้วยความขยัน ไม่ย่อท้อต่อการทำงาน ทำงาน เพื่อส่วนรวม ทำงานเต็มเวลา เต็มความสามารถบ่อย ๆ (4 ครั้งต่อสัปดาห์)					
	3 มีความรับผิดชอบ อุทิศเวลา ปฏิบัติงานด้วยความขยัน ไม่ย่อท้อต่อการทำงาน ทำงานเพื่อส่วนรวม ทำงานเต็มเวลา เต็มความสามารถบ้าง (3 ครั้งต่อสัปดาห์)					

ท-	สภาพการปฏิบัติงานของครู	ระดับการปฏิบัติ				
		5	4	3	2	1
	2 มีความรับผิดชอบ อุทิศเวลา ปฏิบัติงานด้วยความขยัน ไม่ย่อท้อต่อการทำงาน ทำงาน เพื่อส่วนรวม ทำงานเต็มเวลา เพิ่มความสามารถบางครั้ง (2 ครั้งต่อสัปดาห์)					
	1 มีความรับผิดชอบ อุทิศเวลา ปฏิบัติงานด้วยความขยัน ไม่ย่อท้อต่อการทำงาน ทำงานเพื่อส่วนรวม ทำงานเต็มเวลา เพิ่มความสามารถนาน ๆ ครั้ง (1 ครั้งต่อสัปดาห์)					
8.6	เป็นที่ปรึกษา ให้คำแนะนำในการแก้ไขข้อบกพร่องของผู้เรียนอย่างสร้างสรรค์.....					
	เกณฑ์การประเมิน					
	5 เป็นที่ปรึกษา ให้คำแนะนำในการแก้ไขข้อบกพร่องของผู้เรียนอย่างสร้างสรรค์เป็นประจำ (5 ครั้งต่อสัปดาห์)					
	4 เป็นที่ปรึกษา ให้คำแนะนำในการแก้ไขข้อบกพร่องของผู้เรียนอย่างสร้างสรรค์บ่อย ๆ (4 ครั้งต่อสัปดาห์)					
	3 เป็นที่ปรึกษา ให้คำแนะนำในการแก้ไขข้อบกพร่องของผู้เรียนอย่างสร้างสรรค์บ้าง (3 ครั้งต่อสัปดาห์)					
	2 เป็นที่ปรึกษา ให้คำแนะนำในการแก้ไขข้อบกพร่องของผู้เรียนอย่างสร้างสรรค์บางครั้ง (2 ครั้งต่อสัปดาห์)					
	1 เป็นที่ปรึกษา ให้คำแนะนำในการแก้ไขข้อบกพร่องของผู้เรียนอย่างสร้างสรรค์นาน ๆ ครั้ง (1 ครั้งต่อสัปดาห์)					
8.7	มีน้ำใจ เอื้อเฟื้อเผื่อแผ่.....					
	เกณฑ์การประเมิน					
	5 ช่วยเหลือเกื้อกูล แบ่งปันด้วยวัตถุสิ่งของ โดยไม่หวังผลตอบแทน ปฏิบัติต่อผู้อื่น ด้วยความจริงใจเป็นประจำ (5 ครั้งต่อสัปดาห์)					
	4 ช่วยเหลือเกื้อกูล แบ่งปันด้วยวัตถุสิ่งของ โดยไม่หวังผลตอบแทน ปฏิบัติต่อผู้อื่น ด้วยความจริงใจบ่อย ๆ (4 ครั้งต่อสัปดาห์)					
	3 ช่วยเหลือเกื้อกูล แบ่งปันด้วยวัตถุสิ่งของ โดยไม่หวังผลตอบแทน ปฏิบัติต่อผู้อื่น ด้วยความจริงใจบ้าง (3 ครั้งต่อสัปดาห์)					
	2 ช่วยเหลือเกื้อกูล แบ่งปันด้วยวัตถุสิ่งของ โดยไม่หวังผลตอบแทน ปฏิบัติต่อผู้อื่น ด้วยความจริงใจบางครั้ง (2 ครั้งต่อสัปดาห์)					
	1 ช่วยเหลือเกื้อกูล แบ่งปันด้วยวัตถุสิ่งของ โดยไม่หวังผลตอบแทน ปฏิบัติต่อผู้อื่น ด้วยความจริงใจนาน ๆ ครั้ง (1 ครั้งต่อสัปดาห์)					

ที่	สภาพการปฏิบัติงานของครู	ระดับการปฏิบัติ				
		5	4	3	2	1
8.8	มีความยุติธรรม.....					
	เกณฑ์การประเมิน					
	5 มีความเที่ยงตรง เที่ยงธรรม สุจริต ไม่ลำเอียง					
	4 มีความเที่ยงตรง เที่ยงธรรม สุจริต					
	3 มีความเที่ยงตรง สุจริต					
	2 มีความเที่ยงตรง					
	1 ไม่มีความสุจริต ไม่เป็นธรรม					
8.9	กระตุ้นให้ผู้เรียนปฏิบัติกิจกรรมอยู่เสมอ.....					
	เกณฑ์การประเมิน					
	จัดกิจกรรมการจัดการเรียนรู้ที่หลากหลาย โดยใช้กระบวนการ					
	1) กระบวนการสร้างความคิดรวบยอด					
	2) กระบวนการคิดอย่างมีวิจารณญาณ					
	3) กระบวนการปฏิบัติ					
	4) กระบวนการสร้างเจตคติ					
	5) กระบวนการสร้างค่านิยม					
	6) กระบวนการกลุ่ม					
	7) กระบวนการความรู้ความเข้าใจ					
	8) กระบวนการสร้างความตระหนัก					
9) กระบวนการแก้ปัญหา						
5 จัดกิจกรรมการเรียนรู้ ครบทั้ง 9 กระบวนการ						
4 จัดกิจกรรมการเรียนรู้ จำนวน 7-8 กระบวนการ						
3 จัดกิจกรรมการเรียนรู้ จำนวน 5-6 กระบวนการ						
2 จัดกิจกรรมการเรียนรู้ จำนวน 3-4 กระบวนการ						
1 จัดกิจกรรมการเรียนรู้ จำนวน 1-2 กระบวนการ						
8.1 0	แก้ไขข้อบกพร่องของผู้เรียน.....					
	เกณฑ์การประเมิน					
	5 แก้ไขข้อบกพร่องของผู้เรียนเป็นประจำ (5 วันต่อสัปดาห์)					
	4 แก้ไขข้อบกพร่องของผู้เรียนบ่อย ๆ (4 วันต่อสัปดาห์)					
	3 แก้ไขข้อบกพร่องของผู้เรียนบ้าง (3 วันต่อสัปดาห์)					
	2 แก้ไขข้อบกพร่องของผู้เรียนบางครั้ง (2 วันต่อสัปดาห์)					
	1 แก้ไขข้อบกพร่องของผู้เรียนนาน ๆ ครั้ง (1 วันต่อสัปดาห์)					

ท	สภาพการปฏิบัติงานของครู	ระดับการปฏิบัติ				
		5	4	3	2	1
8.11	สร้างแรงจูงใจในการเรียนแก่ผู้เรียน.....					
	เกณฑ์การประเมิน					
	5 สร้างแรงจูงใจในการเรียนแก่ผู้เรียนเป็นประจำ (5 วันต่อสัปดาห์)					
	4 สร้างแรงจูงใจในการเรียนแก่ผู้เรียนบ่อย ๆ (4 วันต่อสัปดาห์)					
	3 สร้างแรงจูงใจในการเรียนแก่ผู้เรียนบ้าง (3 วันต่อสัปดาห์)					
	2 สร้างแรงจูงใจในการเรียนแก่ผู้เรียนบางครั้ง (2 วันต่อสัปดาห์)					
	1 สร้างแรงจูงใจในการเรียนแก่ผู้เรียนนาน ๆ ครั้ง (1 วันต่อสัปดาห์)					
8.12	สอดแทรกเรื่องการปฏิบัติตน หรือเรื่องที่สร้างสรรค์ในทางที่เหมาะสมใน กระบวนการเรียนการสอนอยู่เสมอ.....					
	เกณฑ์การประเมิน					
	5 สอดแทรกเรื่องการปฏิบัติตน หรือเรื่องที่สร้างสรรค์ในทางที่เหมาะสม ในกระบวนการเรียนการสอนอยู่เสมอ มากกว่า 5 ครั้งต่อปี					
	4 สอดแทรกเรื่องการปฏิบัติตน หรือเรื่องที่สร้างสรรค์ในทางที่เหมาะสม ในกระบวนการเรียนการสอนอยู่เสมอ จำนวน 4 ครั้งต่อปี					
	3 สอดแทรกเรื่องการปฏิบัติตน หรือเรื่องที่สร้างสรรค์ในทางที่เหมาะสม ในกระบวนการเรียนการสอนอยู่เสมอ จำนวน 3 ครั้งต่อปี					
	2 สอดแทรกเรื่องการปฏิบัติตน หรือเรื่องที่สร้างสรรค์ในทางที่เหมาะสม ในกระบวนการเรียนการสอนอยู่เสมอ จำนวน 2 ครั้งต่อปี					
	1 สอดแทรกเรื่องการปฏิบัติตน หรือเรื่องที่สร้างสรรค์ในทางที่เหมาะสม ในกระบวนการเรียนการสอนอยู่เสมอ จำนวน 1 ครั้งต่อปี					
8.13	เปิดโอกาสให้ผู้เรียนแสดงความคิดเห็นเกี่ยวกับพฤติกรรมของครูใน สถานศึกษา.....					
	เกณฑ์การประเมิน					
	5 เปิดโอกาสให้ผู้เรียนแสดงความคิดเห็นเกี่ยวกับพฤติกรรมของครูใน สถานศึกษา มากกว่า 5 ครั้งต่อปี					
	4 เปิดโอกาสให้ผู้เรียนแสดงความคิดเห็นเกี่ยวกับพฤติกรรมของครูใน สถานศึกษา จำนวน 4 ครั้งต่อปี					
	3 เปิดโอกาสให้ผู้เรียนแสดงความคิดเห็นเกี่ยวกับพฤติกรรมของครูใน สถานศึกษา จำนวน 3 ครั้งต่อปี					
	2 เปิดโอกาสให้ผู้เรียนแสดงความคิดเห็นเกี่ยวกับพฤติกรรมของครูใน สถานศึกษา จำนวน 2 ครั้งต่อปี					

ท-	สภาพการปฏิบัติงานของครู	ระดับการปฏิบัติ				
		5	4	3	2	1
	1 เปิดโอกาสให้ผู้เรียนแสดงความคิดเห็นเกี่ยวกับพฤติกรรมของครูในสถานศึกษา จำนวน 1 ครั้งต่อปี					
8.14	เปิดโอกาสให้ผู้เรียนตัดสินใจเลือกปฏิบัติหรือแสดงพฤติกรรมที่เหมาะสมด้วยตนเอง.....					
	เกณฑ์การประเมิน					
	5 เปิดโอกาสให้ผู้เรียนตัดสินใจเลือกปฏิบัติหรือแสดงพฤติกรรมที่เหมาะสมด้วยตนเอง มากกว่า 5 ครั้งต่อปี					
	4 เปิดโอกาสให้ผู้เรียนตัดสินใจเลือกปฏิบัติหรือแสดงพฤติกรรมที่เหมาะสมด้วยตนเอง จำนวน 4 ครั้งต่อปี					
	3 เปิดโอกาสให้ผู้เรียนตัดสินใจเลือกปฏิบัติหรือแสดงพฤติกรรมที่เหมาะสมด้วยตนเอง จำนวน 3 ครั้งต่อปี					
	2 เปิดโอกาสให้ผู้เรียนตัดสินใจเลือกปฏิบัติหรือแสดงพฤติกรรมที่เหมาะสมด้วยตนเอง จำนวน 2 ครั้งต่อปี					
	1 เปิดโอกาสให้ผู้เรียนตัดสินใจเลือกปฏิบัติหรือแสดงพฤติกรรมที่เหมาะสมด้วยตนเอง จำนวน 1 ครั้งต่อปี					
8.15	เผยแพร่วิธีการที่ถูกต้องในการสร้างคุณธรรม.....					
	เกณฑ์การประเมิน					
	5 เผยแพร่วิธีการที่ถูกต้องในการสร้างคุณธรรม มากกว่า 5 ครั้งต่อปี					
	4 เผยแพร่วิธีการที่ถูกต้องในการสร้างคุณธรรม จำนวน 4 ครั้งต่อปี					
	3 เผยแพร่วิธีการที่ถูกต้องในการสร้างคุณธรรม จำนวน 3 ครั้งต่อปี					
	2 เผยแพร่วิธีการที่ถูกต้องในการสร้างคุณธรรม จำนวน 2 ครั้งต่อปี					
	1 เผยแพร่วิธีการที่ถูกต้องในการสร้างคุณธรรม จำนวน 1 ครั้งต่อปี					
มาตรฐานที่ 9 ร่วมมือกับผู้อื่นในสถานศึกษาอย่างสร้างสรรค์						
9.1	มีความเข้าใจงานและปฏิบัติงานได้ถูกต้อง.....					
	เกณฑ์การประเมิน					
	5 เข้าใจงานและปฏิบัติงานได้ถูกต้อง มากกว่าร้อยละ 90					
	4 เข้าใจงานและปฏิบัติงานได้ถูกต้อง ร้อยละ 80					
	3 เข้าใจงานและปฏิบัติงานได้ถูกต้อง ร้อยละ 70					
	2 เข้าใจงานและปฏิบัติงานได้ถูกต้อง ร้อยละ 60					
	1 เข้าใจงานและปฏิบัติงานได้ถูกต้อง น้อยกว่าร้อยละ 50					

ที่	สภาพการปฏิบัติงานของครู	ระดับการปฏิบัติ				
		5	4	3	2	1
9.2	ปฏิบัติงานที่ได้รับมอบหมายได้สำเร็จตามวัตถุประสงค์ ครบถ้วน สมบูรณ์.....					
	เกณฑ์การประเมิน					
	5 ปฏิบัติงานที่ได้รับมอบหมายได้สำเร็จตามวัตถุประสงค์ ครบถ้วน สมบูรณ์ มากกว่าร้อยละ 90					
	4 ปฏิบัติงานที่ได้รับมอบหมายได้สำเร็จตามวัตถุประสงค์ ครบถ้วน สมบูรณ์ ร้อยละ 80					
	3 ปฏิบัติงานที่ได้รับมอบหมายได้สำเร็จตามวัตถุประสงค์ ครบถ้วน สมบูรณ์ ร้อยละ 70					
	2 ปฏิบัติงานที่ได้รับมอบหมายได้สำเร็จตามวัตถุประสงค์ ครบถ้วน สมบูรณ์ ร้อยละ 60					
	1 ปฏิบัติงานที่ได้รับมอบหมายได้สำเร็จตามวัตถุประสงค์ ครบถ้วน สมบูรณ์ น้อยกว่าร้อยละ 50					
9.3	ปฏิบัติงานที่ได้รับมอบหมายด้วยความเต็มใจและยอมรับผลกระทบจากการปฏิบัติงาน.....					
	เกณฑ์การประเมิน					
	5 ปฏิบัติงานที่ได้รับมอบหมายด้วยความเต็มใจและยอมรับผลกระทบจากการปฏิบัติงาน ร้อยละ 90 ขึ้นไป					
	4 ปฏิบัติงานที่ได้รับมอบหมายด้วยความเต็มใจและยอมรับผลกระทบจากการปฏิบัติงาน ร้อยละ 80					
	3 ปฏิบัติงานที่ได้รับมอบหมายด้วยความเต็มใจและยอมรับผลกระทบจากการปฏิบัติงาน ร้อยละ 70					
	2 ปฏิบัติงานที่ได้รับมอบหมายด้วยความเต็มใจและยอมรับผลกระทบจากการปฏิบัติงาน ร้อยละ 60					
	1 ปฏิบัติงานที่ได้รับมอบหมายด้วยความเต็มใจและยอมรับผลกระทบจากการปฏิบัติงาน น้อยกว่าร้อยละ 50					
9.4	ร่วมวางแผนและแบ่งงานกันทำกับเพื่อนร่วมงาน.....					
	เกณฑ์การประเมิน					
	5 ร่วมวางแผนและแบ่งงานกันทำกับเพื่อนร่วมงาน มากกว่าร้อยละ 90					
	4 ร่วมวางแผนและแบ่งงานกันทำกับเพื่อนร่วมงาน ร้อยละ 80					
	3 ร่วมวางแผนและแบ่งงานกันทำกับเพื่อนร่วมงาน ร้อยละ 70					
	2 ร่วมวางแผนและแบ่งงานกันทำกับเพื่อนร่วมงาน ร้อยละ 60					
	1 ร่วมวางแผนและแบ่งงานกันทำกับเพื่อนร่วมงาน น้อยกว่าร้อยละ 50					

ที่	สภาพการปฏิบัติงานของครู	ระดับการปฏิบัติ				
		5	4	3	2	1
9.5	ปฏิบัติงานอย่างสร้างสรรค์โดยยึดประโยชน์ของส่วนรวม.....					
	เกณฑ์การประเมิน					
	5 ปฏิบัติงานอย่างสร้างสรรค์ โดยยึดประโยชน์ของส่วนรวม มากกว่า ร้อยละ 90					
	4 ปฏิบัติงานอย่างสร้างสรรค์โดยยึดประโยชน์ของส่วนรวม ร้อยละ 80					
	3 ปฏิบัติงานอย่างสร้างสรรค์โดยยึดประโยชน์ของส่วนรวม ร้อยละ 70					
	2 ปฏิบัติงานอย่างสร้างสรรค์โดยยึดประโยชน์ของส่วนรวม ร้อยละ 60					
	1 ปฏิบัติงานอย่างสร้างสรรค์โดยยึดประโยชน์ของส่วนรวม น้อยกว่า ร้อยละ 50					
9.6	มีความพึงพอใจในการมีส่วนร่วมหรือมีบทบาทของตนที่ทำให้ผลงานบรรลุ เป้าหมาย.....					
	เกณฑ์การประเมิน					
	5 ครูร้อยละ 90 ขึ้นไปมีความพึงพอใจในการมีส่วนร่วมหรือมีบทบาทของตนที่ทำให้ผลงานบรรลุเป้าหมาย					
	4 ครูร้อยละ 80 มีความพึงพอใจในการมีส่วนร่วมหรือมีบทบาทของตนที่ทำให้ ผลงานบรรลุเป้าหมาย					
	3 ครูร้อยละ 70 มีความพึงพอใจในการมีส่วนร่วมหรือมีบทบาทของตนที่ทำให้ ผลงานบรรลุเป้าหมาย					
	2 ครูร้อยละ 60 มีความพึงพอใจในการมีส่วนร่วมหรือมีบทบาทของตนที่ทำให้ ผลงานบรรลุเป้าหมาย					
	1 ครูร้อยละ 50 มีความพึงพอใจในการมีส่วนร่วมหรือมีบทบาทของตนที่ทำให้ ผลงานบรรลุเป้าหมาย					
9.7	ปฏิบัติงานของสถานศึกษาบรรลุได้เป้าหมาย.....					
	เกณฑ์การประเมิน					
	5 ปฏิบัติงานของสถานศึกษาได้บรรลุเป้าหมาย ร้อยละ 90 ขึ้นไป					
	4 ปฏิบัติงานของสถานศึกษาได้บรรลุเป้าหมาย ร้อยละ 80					
	3 ปฏิบัติงานของสถานศึกษาได้บรรลุเป้าหมาย ร้อยละ 70					
	2 ปฏิบัติงานของสถานศึกษาได้บรรลุเป้าหมาย ร้อยละ 60					
	1 ปฏิบัติงานของสถานศึกษาได้บรรลุเป้าหมาย ร้อยละ 50					

ที่	สภาพการปฏิบัติงานของครู	ระดับการปฏิบัติ				
		5	4	3	2	1
9.8	เป็นผู้นำในการวางแผนพัฒนางาน บรรลุเป้าหมายอย่างครอบคลุมและสัมพันธ์กับงานอื่น ๆ.....					
	เกณฑ์การประเมิน					
	5 เป็นผู้นำในการวางแผนพัฒนางาน บรรลุเป้าหมายอย่างครอบคลุมและสัมพันธ์กับงานอื่น ๆ					
	4 เป็นผู้นำในการวางแผนพัฒนางาน บรรลุเป้าหมายอย่างครอบคลุม					
	3 เป็นผู้นำในการวางแผนพัฒนางาน บรรลุเป้าหมาย					
	2 เป็นผู้นำในการวางแผนพัฒนางาน					
	1 ไม่เป็นผู้นำในการวางแผนพัฒนางาน					
9.9	เป็นผู้นำในการพัฒนางานอย่างมีประสิทธิภาพและเป็นระบบ.....					
	เกณฑ์การประเมิน					
	5 เป็นผู้นำในการพัฒนางานอย่างมีประสิทธิภาพและเป็นระบบเกิดประสิทธิผล					
	4 เป็นผู้นำในการพัฒนางานอย่างมีประสิทธิภาพและเป็นระบบ					
	3 เป็นผู้นำในการพัฒนางานอย่างมีประสิทธิภาพ					
	2 เป็นผู้นำในการพัฒนางาน					
	1 ไม่เป็นผู้นำในการพัฒนางาน					
9.10	ให้ความช่วยเหลือและความร่วมมือในการพัฒนาผู้ร่วมงาน เพื่อพัฒนางานให้มีประสิทธิภาพและเป็นระบบ.....					
	เกณฑ์การประเมิน					
	5 ให้ความช่วยเหลือและความร่วมมือในการพัฒนาผู้ร่วมงาน เพื่อพัฒนางานให้มีประสิทธิภาพและเป็นระบบเป็นประจำ (5 ครั้งสัปดาห์)					
	4 ให้ความช่วยเหลือและความร่วมมือในการพัฒนาผู้ร่วมงาน เพื่อพัฒนางานให้มีประสิทธิภาพและเป็นระบบบ่อย ๆ (4 ครั้งสัปดาห์)					
	3 ให้ความช่วยเหลือและความร่วมมือในการพัฒนาผู้ร่วมงาน เพื่อพัฒนางานให้มีประสิทธิภาพและเป็นระบบบ้าง (3 ครั้งสัปดาห์)					
	2 ให้ความช่วยเหลือและความร่วมมือในการพัฒนาผู้ร่วมงาน เพื่อพัฒนางานให้มีประสิทธิภาพและเป็นระบบบางครั้ง (2 ครั้งสัปดาห์)					
	1 ให้ความช่วยเหลือและความร่วมมือในการพัฒนาผู้ร่วมงาน เพื่อพัฒนางานให้มีประสิทธิภาพและเป็นระบบนาน ๆ ครั้ง (1 ครั้งสัปดาห์)					

ท	สภาพการปฏิบัติงานของครู	ระดับการปฏิบัติ				
		5	4	3	2	1
9.11	ประเมินผลการปฏิบัติงานของตนเองและกลุ่มในสถานศึกษา เพื่อนำมาพัฒนาและปรับปรุงงาน.....					
	เกณฑ์การประเมิน					
	5 ประเมินผลการปฏิบัติงานของตนเองและกลุ่มในสถานศึกษา เพื่อนำมาพัฒนาและปรับปรุงงาน มากกว่า 5 ครั้งต่อปี					
	4 ประเมินผลการปฏิบัติงานของตนเองและกลุ่มในสถานศึกษา เพื่อนำมาพัฒนาและปรับปรุงงาน จำนวน 4 ครั้งต่อปี					
	3 ประเมินผลการปฏิบัติงานของตนเองและกลุ่มในสถานศึกษา เพื่อนำมาพัฒนาและปรับปรุงงาน จำนวน 3 ครั้งต่อปี					
	2 ประเมินผลการปฏิบัติงานของตนเองและกลุ่มในสถานศึกษา เพื่อนำมาพัฒนาและปรับปรุงงาน จำนวน 2 ครั้งต่อปี					
	1 ประเมินผลการปฏิบัติงานของตนเองและกลุ่มในสถานศึกษา เพื่อนำมาพัฒนาและปรับปรุงงาน จำนวน 1 ครั้งต่อปี					
9.12	ปฏิบัติงานในเชิงสร้างสรรค์ ยึดประโยชน์ของส่วนรวมมากกว่าส่วนตน.....					
	เกณฑ์การประเมิน					
	5 ปฏิบัติงานในเชิงสร้างสรรค์ ยึดประโยชน์ของส่วนรวมมากกว่าส่วนตน ร้อยละ 90 ขึ้นไป					
	4 ปฏิบัติงานในเชิงสร้างสรรค์ ยึดประโยชน์ของส่วนรวมมากกว่าส่วนตน ร้อยละ 80					
	3 ปฏิบัติงานในเชิงสร้างสรรค์ ยึดประโยชน์ของส่วนรวมมากกว่าส่วนตน ร้อยละ 70					
	2 ปฏิบัติงานในเชิงสร้างสรรค์ ยึดประโยชน์ของส่วนรวมมากกว่าส่วนตน ร้อยละ 60					
	1 ปฏิบัติงานในเชิงสร้างสรรค์ ยึดประโยชน์ของส่วนรวมมากกว่าส่วนตน ร้อยละ 50					
9.13	ปฏิบัติงานตามความรู้ ความสามารถ ประสบการณ์ และความถนัดของตน.....					
	เกณฑ์การประเมิน					
	5 ปฏิบัติงานตามความรู้ ความสามารถ ประสบการณ์และความถนัดของตน					
	4 ปฏิบัติงานตามความรู้ ความสามารถ และความถนัดของตน					
	3 ปฏิบัติงานตามความรู้ ความสามารถ และประสบการณ์ของตน					
	2 ปฏิบัติงานตามความรู้และความสามารถของตน					
	1 ปฏิบัติงานตามความรู้ของตน					

ท	สภาพการปฏิบัติงานของครู	ระดับการปฏิบัติ				
		5	4	3	2	1
9.14	ให้เกียรติ ยกย่อง และชื่นชมความสามารถของเพื่อนร่วมงาน.....					
	เกณฑ์การประเมิน					
	5 ให้เกียรติ ยกย่อง และชื่นชมความสามารถของเพื่อนร่วมงาน					
	4 ให้เกียรติ และยกย่องเพื่อนร่วมงาน					
	3 ยกย่องและชื่นชมความสามารถของเพื่อนร่วมงาน					
	2 ให้เกียรติเพื่อนร่วมงาน					
	1 ไม่ให้เกียรติ ยกย่อง และชื่นชมความสามารถของเพื่อนร่วมงาน					
มาตรฐานที่ 10 ร่วมมือกับผู้อื่นในชุมชนอย่างสร้างสรรค์						
10.1	มีความรู้ความเข้าใจเกี่ยวกับงานชุมชน.....					
	เกณฑ์การประเมิน					
	5 มีความรู้ความเข้าใจเกี่ยวกับงานชุมชน ร้อยละ 90 ขึ้นไป					
	4 มีความรู้ความเข้าใจเกี่ยวกับงานชุมชน ร้อยละ 80					
	3 มีความรู้ความเข้าใจเกี่ยวกับงานชุมชน ร้อยละ 70					
	2 มีความรู้ความเข้าใจเกี่ยวกับงานชุมชน ร้อยละ 60					
	1 มีความรู้ความเข้าใจเกี่ยวกับงานชุมชน ร้อยละ 50					
10.2	ปฏิบัติงานด้านการศึกษากับชุมชนได้สำเร็จตามวัตถุประสงค์.....					
	เกณฑ์การประเมิน					
	5 ปฏิบัติงานด้านการศึกษากับชุมชนได้สำเร็จตามวัตถุประสงค์ ร้อยละ 90 ขึ้นไป					
	4 ปฏิบัติงานด้านการศึกษากับชุมชนได้สำเร็จตามวัตถุประสงค์ ร้อยละ 80					
	3 ปฏิบัติงานด้านการศึกษากับชุมชนได้สำเร็จตามวัตถุประสงค์ ร้อยละ 70					
	2 ปฏิบัติงานด้านการศึกษากับชุมชนได้สำเร็จตามวัตถุประสงค์ ร้อยละ 60					
	1 ปฏิบัติงานด้านการศึกษากับชุมชนได้สำเร็จตามวัตถุประสงค์ ร้อยละ 50					
10.3	ปฏิบัติงานด้านการศึกษากับชุมชนด้วยความเต็มใจ.....					
	เกณฑ์การประเมิน					
	5 ปฏิบัติงานด้านการศึกษากับชุมชนด้วยความเต็มใจ ร้อยละ 90 ขึ้นไป					
	4 ปฏิบัติงานด้านการศึกษากับชุมชนด้วยความเต็มใจ ร้อยละ 80					
	3 ปฏิบัติงานด้านการศึกษากับชุมชนด้วยความเต็มใจ ร้อยละ 70					

ท	สภาพการปฏิบัติงานของครู	ระดับการปฏิบัติ				
		5	4	3	2	1
	2 ปฏิบัติงานด้านการศึกษากับชุมชนด้วยความเต็มใจ ร้อยละ 60					
	1 ปฏิบัติงานด้านการศึกษากับชุมชนด้วยความเต็มใจ ร้อยละ 50					
10.4	มีส่วนร่วมในการวางแผนพัฒนาชุมชนทางด้านการศึกษา โดยยึดประโยชน์ส่วนรวมเป็นหลัก					
	เกณฑ์การประเมิน					
	5 มีส่วนร่วมในการวางแผนพัฒนาชุมชนทางด้านการศึกษา โดยยึดประโยชน์ส่วนรวมเป็นหลัก ร้อยละ 90 ขึ้นไป					
	4 มีส่วนร่วมในการวางแผนพัฒนาชุมชนทางด้านการศึกษา โดยยึดประโยชน์ส่วนรวมเป็นหลัก ร้อยละ 80					
	3 มีส่วนร่วมในการวางแผนพัฒนาชุมชนทางด้านการศึกษา โดยยึดประโยชน์ส่วนรวม เป็นหลัก ร้อยละ 70					
	2 มีส่วนร่วมในการวางแผนพัฒนาชุมชนทางด้านการศึกษา โดยยึดประโยชน์ส่วนรวม เป็นหลัก ร้อยละ 60					
	1 มีส่วนร่วมในการวางแผนพัฒนาชุมชนทางด้านการศึกษา โดยยึดประโยชน์ส่วนรวม เป็นหลัก ร้อยละ 50					
10.5	ร่วมปฏิบัติงานกับชุมชนจนบรรลุวัตถุประสงค์อย่างมีประสิทธิภาพตามที่วางไว้.....					
	เกณฑ์การประเมิน					
	5 ร่วมปฏิบัติงานกับชุมชนจนบรรลุวัตถุประสงค์อย่างมีประสิทธิภาพตามที่วางไว้ ร้อยละ 90 ขึ้นไป					
	4 ร่วมปฏิบัติงานกับชุมชนจนบรรลุวัตถุประสงค์อย่างมีประสิทธิภาพตามที่วางไว้ ร้อยละ 80					
	3 ร่วมปฏิบัติงานกับชุมชนจนบรรลุวัตถุประสงค์อย่างมีประสิทธิภาพตามที่วางไว้ ร้อยละ 70					
	2 ร่วมปฏิบัติงานกับชุมชนจนบรรลุวัตถุประสงค์อย่างมีประสิทธิภาพตามที่วางไว้ ร้อยละ 60					
	1 ร่วมปฏิบัติงานกับชุมชนจนบรรลุวัตถุประสงค์อย่างมีประสิทธิภาพตามที่วางไว้ ร้อยละ 50					
10.6	ปฏิบัติงานทางการศึกษากับชุมชน โดยเต็มใจรับผลกระทบจากการปฏิบัติงาน.....					
	เกณฑ์การประเมิน					
	5 ปฏิบัติงานทางการศึกษากับชุมชน โดยเต็มใจรับผลกระทบจากการปฏิบัติงาน ร้อยละ 90 ขึ้นไป					

ท-	สภาพการปฏิบัติงานของครู	ระดับการปฏิบัติ				
		5	4	3	2	1
	4 ปฏิบัติงานทางการศึกษาเกี่ยวกับชุมชน โดยเต็มใจรับผลกระทบจากการปฏิบัติงาน ร้อยละ 80					
	3 ปฏิบัติงานทางการศึกษาเกี่ยวกับชุมชน โดยเต็มใจรับผลกระทบจากการปฏิบัติงาน ร้อยละ 70					
	2 ปฏิบัติงานทางการศึกษาเกี่ยวกับชุมชน โดยเต็มใจรับผลกระทบจากการปฏิบัติงาน ร้อยละ 60					
	1 ปฏิบัติงานทางการศึกษาเกี่ยวกับชุมชน โดยเต็มใจรับผลกระทบจากการปฏิบัติงาน ร้อยละ 50					
10.7	ร่วมวางแผนงานและแบ่งงานกันทำอย่างเป็นระบบ.....					
	เกณฑ์การประเมิน					
	5 ร่วมวางแผนงานและแบ่งงานกันทำอย่างเป็นระบบ					
	4 ร่วมวางแผนงานและแบ่งงานกันทำ					
	3 ร่วมวางแผนงานอย่างเป็นระบบ					
	2 ร่วมวางแผนงาน					
	1 ไม่ร่วมวางแผนงานและแบ่งงานกันทำ					
10.8	ปฏิบัติงานอย่างสร้างสรรค์ โดยยึดถือประโยชน์ของส่วนรวม.....					
	เกณฑ์การประเมิน					
	5 ปฏิบัติงานอย่างสร้างสรรค์ โดยยึดถือประโยชน์ของส่วนรวม ร้อยละ 90 ขึ้นไป					
	4 ปฏิบัติงานอย่างสร้างสรรค์ โดยยึดถือประโยชน์ของส่วนรวม ร้อยละ 80					
	3 ปฏิบัติงานอย่างสร้างสรรค์ โดยยึดถือประโยชน์ของส่วนรวม ร้อยละ 70					
	2 ปฏิบัติงานอย่างสร้างสรรค์ โดยยึดถือประโยชน์ของส่วนรวม ร้อยละ 60					
	1 ปฏิบัติงานอย่างสร้างสรรค์ โดยยึดถือประโยชน์ของส่วนรวม ร้อยละ 50					
10.9	มีความพึงพอใจในระหว่างการปฏิบัติงานร่วมกับชุมชน.....					
	เกณฑ์การประเมิน					
	5 มีความพึงพอใจในระหว่างการปฏิบัติงานร่วมกับชุมชน ร้อยละ 90					
	4 มีความพึงพอใจในระหว่างการปฏิบัติงานร่วมกับชุมชน ร้อยละ 80					
	3 มีความพึงพอใจในระหว่างการปฏิบัติงานร่วมกับชุมชน ร้อยละ 70					
	2 มีความพึงพอใจในระหว่างการปฏิบัติงานร่วมกับชุมชน ร้อยละ 60					
	1 มีความพึงพอใจในระหว่างการปฏิบัติงานร่วมกับชุมชน ร้อยละ 50					

ท	สภาพการปฏิบัติงานของครู	ระดับการปฏิบัติ				
		5	4	3	2	1
10.10	ให้ความรู้ ข้อเสนอแนะ แนวทางในการแก้ปัญหาแก่ชุมชนในด้านต่าง ๆ					
	เกณฑ์การประเมิน					
	5 ให้ความรู้ ข้อเสนอแนะ แนวทางในการแก้ปัญหาแก่ชุมชนในด้านต่าง ๆ					
	4 ให้ความรู้ ข้อเสนอแนะในการแก้ปัญหาแก่ชุมชนในด้านต่าง ๆ					
	3 ให้ความรู้ แนวทางในการแก้ปัญหาแก่ชุมชนในด้านต่าง ๆ					
	2 ให้ความรู้ในการแก้ปัญหาแก่ชุมชนในด้านต่าง ๆ					
	1 ไม่ให้ความรู้ ข้อเสนอแนะ แนวทางในการแก้ปัญหาแก่ชุมชนในด้านต่าง ๆ					
10.11	มีความพึงพอใจในบทบาทของตนที่ช่วยให้ผลงานทางการศึกษาที่เกี่ยวข้องกับชุมชนบรรลุเป้าหมาย.....					
	เกณฑ์การประเมิน					
	5 ครูร้อยละ 90 ขึ้น ไปมีความพึงพอใจในบทบาทของตนที่ช่วยให้ผลงานทางการศึกษาที่เกี่ยวข้องกับชุมชนบรรลุเป้าหมาย					
	4 ครูร้อยละ 80 มีความพึงพอใจในบทบาทของตนที่ช่วยให้ผลงานทางการศึกษาที่เกี่ยวข้องกับชุมชนบรรลุเป้าหมาย					
	3 ครูร้อยละ 70 มีความพึงพอใจในบทบาทของตนที่ช่วยให้ผลงานทางการศึกษาที่เกี่ยวข้องกับชุมชนบรรลุเป้าหมาย					
	2 ครูร้อยละ 60 มีความพึงพอใจในบทบาทของตนที่ช่วยให้ผลงานทางการศึกษาที่เกี่ยวข้องกับชุมชนบรรลุเป้าหมาย					
	1 ครูร้อยละ 50 มีความพึงพอใจในบทบาทของตนที่ช่วยให้ผลงานทางการศึกษาที่เกี่ยวข้องกับชุมชนบรรลุเป้าหมาย					
10.12	เป็นผู้นำในการวางแผนพัฒนาชุมชนได้อย่างครอบคลุมและสัมพันธ์กับงานอื่น ๆ ที่เกี่ยวข้อง.....					
	เกณฑ์การประเมิน					
	5 เป็นผู้นำในการวางแผนพัฒนาชุมชนได้อย่างครอบคลุมและสัมพันธ์กับงานอื่น ๆ ที่เกี่ยวข้อง					
	4 เป็นผู้นำในการวางแผนพัฒนาชุมชนได้อย่างครอบคลุม					
	3 เป็นผู้นำในการวางแผนพัฒนาได้สัมพันธ์กับงานอื่น ๆ ที่เกี่ยวข้อง					
	2 เป็นผู้นำในการวางแผนพัฒนาชุมชน					
	1 ไม่ผู้นำในการวางแผนพัฒนาชุมชนได้อย่างครอบคลุมและสัมพันธ์กับงานอื่น ๆ					

ท.	สภาพการปฏิบัติงานของครู	ระดับการปฏิบัติ				
		5	4	3	2	1
10.13	เป็นผู้นำในการพัฒนางาน ทำให้งานมีประสิทธิภาพ เป็นระบบ.....					
	เกณฑ์การประเมิน					
	5 เป็นผู้นำในการพัฒนางาน ทำให้งานมีประสิทธิภาพ เป็นระบบ ร้อยละ 90					
	4 เป็นผู้นำในการพัฒนางาน ทำให้งานมีประสิทธิภาพ เป็นระบบ ร้อยละ 80					
	3 เป็นผู้นำในการพัฒนางาน ทำให้งานมีประสิทธิภาพ เป็นระบบ ร้อยละ 70					
	2 เป็นผู้นำในการพัฒนางาน ทำให้งานมีประสิทธิภาพ เป็นระบบ ร้อยละ 60					
	1 เป็นผู้นำในการพัฒนางาน ทำให้งานมีประสิทธิภาพ เป็นระบบ ร้อยละ 50					
10.14	เป็นผู้นำในการวางแผนพัฒนาการศึกษาเพื่อพัฒนาชุมชน.....					
	เกณฑ์การประเมิน					
	5 เป็นผู้นำในการวางแผนพัฒนาการศึกษา เพื่อพัฒนาชุมชน ร้อยละ 90 ขึ้นไป					
	4 เป็นผู้นำในการวางแผนพัฒนาการศึกษา เพื่อพัฒนาชุมชน ร้อยละ 80					
	3 เป็นผู้นำในการวางแผนพัฒนาการศึกษา เพื่อพัฒนาชุมชน ร้อยละ 70					
	2 เป็นผู้นำในการวางแผนพัฒนาการศึกษา เพื่อพัฒนาชุมชน ร้อยละ 60					
	1 เป็นผู้นำในการวางแผนพัฒนาการศึกษา เพื่อพัฒนาชุมชน ร้อยละ 50					
10.15	ช่วยเหลือและพัฒนาผู้ร่วมงานของชุมชน เพื่อพัฒนางานให้มีประสิทธิภาพ และเป็นระบบ.....					
	เกณฑ์การประเมิน					
	5 ช่วยเหลือและพัฒนาผู้ร่วมงานของชุมชน เพื่อพัฒนางานให้มีประสิทธิภาพและเป็นระบบเป็นประจำ (เดือนละ 5 ครั้ง)					
	4 ช่วยเหลือและพัฒนาผู้ร่วมงานของชุมชน เพื่อพัฒนางานให้มีประสิทธิภาพและเป็นระบบบ่อย ๆ (เดือนละ 4 ครั้ง)					
	3 ช่วยเหลือและพัฒนาผู้ร่วมงานของชุมชน เพื่อพัฒนางานให้มีประสิทธิภาพและเป็นระบบบ้าง (เดือนละ 3 ครั้ง)					
	2 ช่วยเหลือและพัฒนาผู้ร่วมงานของชุมชน เพื่อพัฒนางานให้มีประสิทธิภาพและเป็นระบบบางครั้ง (เดือนละ 2 ครั้ง)					
	1 ช่วยเหลือและพัฒนาผู้ร่วมงานของชุมชน เพื่อพัฒนางานให้มีประสิทธิภาพและเป็นระบบนาน ๆ ครั้ง (เดือนละ 1 ครั้ง)					
10.16	ประเมินผลการปฏิบัติงานของตนเองและกลุ่ม เพื่อนำมาพัฒนาปรับปรุงงาน.					
	เกณฑ์การประเมิน					
	5 ประเมินผลการปฏิบัติงานของตนเองและกลุ่ม เพื่อนำมาพัฒนาปรับปรุงงาน มากกว่า 5 ครั้งต่อปี					

ท	สภาพการปฏิบัติงานของครู	ระดับการปฏิบัติ				
		5	4	3	2	1
	4 ประเมินผลการปฏิบัติงานของตนเองและกลุ่ม เพื่อนำมาพัฒนาปรับปรุงงาน จำนวน 4 ครั้งต่อปี					
	3 ประเมินผลการปฏิบัติงานของตนเองและกลุ่ม เพื่อนำมาพัฒนาปรับปรุงงาน จำนวน 3 ครั้งต่อปี					
	2 ประเมินผลการปฏิบัติงานของตนเองและกลุ่ม เพื่อนำมาพัฒนาปรับปรุงงาน จำนวน 2 ครั้งต่อปี					
	1 ประเมินผลการปฏิบัติงานของตนเองและกลุ่ม เพื่อนำมาพัฒนาปรับปรุงงาน จำนวน 1 ครั้งต่อปี					
มาตรฐานที่ 11 แสวงหาและใช้ข้อมูลข่าวสารในการพัฒนา						
11.1	แสวงหาข้อมูลข่าวสาร เพื่อนำมาใช้ในการจัดกิจกรรมการเรียนการสอน.....					
	เกณฑ์การประเมิน					
	5 แสวงหาข้อมูลข่าวสาร เพื่อนำมาใช้ในการจัดกิจกรรมการเรียนการสอนมากกว่า 5 ครั้งต่อปี					
	4 แสวงหาข้อมูลข่าวสาร เพื่อนำมาใช้ในการจัดกิจกรรมการเรียนการสอนจำนวน 4 ครั้งต่อปี					
	3 แสวงหาข้อมูลข่าวสาร เพื่อนำมาใช้ในการจัดกิจกรรมการเรียนการสอนจำนวน 3 ครั้งต่อปี					
	2 แสวงหาข้อมูลข่าวสาร เพื่อนำมาใช้ในการจัดกิจกรรมการเรียนการสอนจำนวน 2 ครั้งต่อปี					
	1 แสวงหาข้อมูลข่าวสาร เพื่อนำมาใช้ในการจัดกิจกรรมการเรียนการสอนจำนวน 1 ครั้งต่อปี					
11.2	ติดตามข้อมูลข่าวสารที่เป็นปัจจุบัน เพื่อใช้ในการจัดกิจกรรมการเรียนการสอน.....					
	เกณฑ์การประเมิน					
	5 ติดตามข้อมูลข่าวสารที่เป็นปัจจุบัน เพื่อใช้ในการจัดกิจกรรมการเรียนการสอน มากกว่า 5 ครั้งต่อปี					
	4 ติดตามข้อมูลข่าวสารที่เป็นปัจจุบัน เพื่อใช้ในการจัดกิจกรรมการเรียนการสอน จำนวน 4 ครั้งต่อปี					
	3 ติดตามข้อมูลข่าวสารที่เป็นปัจจุบัน เพื่อใช้ในการจัดกิจกรรมการเรียนการสอน จำนวน 3 ครั้งต่อปี					
	2 ติดตามข้อมูลข่าวสารที่เป็นปัจจุบัน เพื่อใช้ในการจัดกิจกรรมการเรียนการสอน จำนวน 2 ครั้งต่อปี					

ที่	สภาพการปฏิบัติงานของครู	ระดับการปฏิบัติ				
		5	4	3	2	1
	1 ติดตามข้อมูลข่าวสารที่เป็นปัจจุบัน เพื่อใช้ในการจัดกิจกรรมการเรียนการสอน จำนวน 1 ครั้งต่อปี					
11.3	วิเคราะห์ข้อมูลข่าวสารก่อนนำมาใช้ในการจัดกิจกรรมการเรียนการสอน.....					
	เกณฑ์การประเมิน					
	5 วิเคราะห์ข้อมูลข่าวสารก่อนนำมาใช้ในการจัดกิจกรรมการเรียนการสอนมากกว่า 5 ครั้งต่อปี					
	4 วิเคราะห์ข้อมูลข่าวสารก่อนนำมาใช้ในการจัดกิจกรรมการเรียนการสอนจำนวน 4 ครั้งต่อปี					
	3 วิเคราะห์ข้อมูลข่าวสารก่อนนำมาใช้ในการจัดกิจกรรมการเรียนการสอนจำนวน 3 ครั้งต่อปี					
	2 วิเคราะห์ข้อมูลข่าวสารก่อนนำมาใช้ในการจัดกิจกรรมการเรียนการสอนจำนวน 2 ครั้งต่อปี					
	1 วิเคราะห์ข้อมูลข่าวสารก่อนนำมาใช้ในการจัดกิจกรรมการเรียนการสอนจำนวน 1 ครั้งต่อปี					
11.4	จัดเก็บระบบข้อมูลข่าวสารที่จำเป็นต้องใช้และมีประโยชน์ในการจัดกิจกรรมการเรียนการสอน.....					
	เกณฑ์การประเมิน					
	5 จัดเก็บระบบข้อมูลข่าวสารที่จำเป็นต้องใช้ และมีประโยชน์ในการจัดกิจกรรมการเรียนการสอน เพื่อพัฒนาผู้เรียน มากกว่า 5 ครั้งต่อปี					
	4 จัดเก็บระบบข้อมูลข่าวสารที่จำเป็นต้องใช้และมีประโยชน์ในการจัดกิจกรรมการเรียนการสอน จำนวน 4 ครั้งต่อปี					
	3 จัดเก็บระบบข้อมูลข่าวสารที่จำเป็นต้องใช้และมีประโยชน์ในการจัดกิจกรรมการเรียนการสอน จำนวน 3 ครั้งต่อปี					
	2 จัดเก็บระบบข้อมูลข่าวสารที่จำเป็นต้องใช้และมีประโยชน์ในการจัดกิจกรรมการเรียนการสอน จำนวน 2 ครั้งต่อปี					
	1 จัดเก็บระบบข้อมูลข่าวสารที่จำเป็นต้องใช้และมีประโยชน์ในการจัดกิจกรรมการเรียนการสอน จำนวน 1 ครั้งต่อปี					
11.5	ส่งต่อข้อมูลข่าวสารที่เป็นประโยชน์ เพื่อให้เพื่อนครูได้นำไปใช้ในการจัดกิจกรรมการเรียนการสอน.....					
	เกณฑ์การประเมิน					
	5 ส่งต่อข้อมูลข่าวสารที่เป็นประโยชน์ เพื่อให้เพื่อนครูได้นำไปใช้ในการจัดกิจกรรมการเรียนการสอน มากกว่า 5 ครั้งต่อปี					

ที่	สภาพการปฏิบัติงานของครู	ระดับการปฏิบัติ				
		5	4	3	2	1
	4 ส่งต่อข้อมูลข่าวสารที่เป็นประโยชน์ เพื่อให้เพื่อนครูได้นำไปใช้ในการจัดกิจกรรมการเรียนการสอน จำนวน 43 ครั้งต่อปี					
	3 ส่งต่อข้อมูลข่าวสารที่เป็นประโยชน์ เพื่อให้เพื่อนครูได้นำไปใช้ในการจัดกิจกรรมการเรียนการสอน จำนวน 3 ครั้งต่อปี					
	2 ส่งต่อข้อมูลข่าวสารที่เป็นประโยชน์ เพื่อให้เพื่อนครูได้นำไปใช้ในการจัดกิจกรรมการเรียนการสอน จำนวน 2 ครั้งต่อปี					
	1 ส่งต่อข้อมูลข่าวสารที่เป็นประโยชน์ เพื่อให้เพื่อนครูได้นำไปใช้ในการจัดกิจกรรมการเรียนการสอน จำนวน 1 ครั้งต่อปี					
11.6	นำข้อมูลข่าวสารไปใช้ในการพัฒนาตนเองในการจัดกิจกรรมการเรียนการสอนเพื่อพัฒนางานอย่างเป็นระบบ.....					
	เกณฑ์การประเมิน					
	5 นำข้อมูลข่าวสารไปใช้ในการพัฒนาตนเองในการจัดกิจกรรมการเรียนการสอนเพื่อพัฒนางานอย่างเป็นระบบ					
	4 นำข้อมูลข่าวสารไปใช้ในการพัฒนาตนเองในการจัดกิจกรรมการเรียนการสอนเพื่อพัฒนางาน					
	3 นำข้อมูลข่าวสารไปใช้ในการพัฒนาตนเองในการจัดกิจกรรมการเรียนการสอน					
	2 นำข้อมูลข่าวสารไปใช้ในการพัฒนาตนเอง					
	1 ไม่นำข้อมูลข่าวสารไปใช้ในการพัฒนาตนเอง					
11.7	มีการจัดข้อมูลข่าวสารให้เป็นระบบ ทันสมัย สามารถให้บริการแก่เพื่อนครูเพื่อพัฒนาตนเองและการจัดกิจกรรมการเรียนการสอน.....					
	เกณฑ์การประเมิน					
	5 มีการจัดข้อมูลข่าวสารให้เป็นระบบ ทันสมัย สามารถให้บริการแก่เพื่อนครูเพื่อพัฒนาตนเองและการจัดกิจกรรมการเรียนการสอน					
	4 มีการจัดข้อมูลข่าวสารให้เป็นระบบ ทันสมัย สามารถให้บริการแก่เพื่อนครูเพื่อพัฒนาตนเอง					
	3 มีการจัดข้อมูลข่าวสารให้เป็นระบบ ทันสมัย สามารถให้บริการแก่เพื่อนครู					
	2 มีการจัดข้อมูลข่าวสารให้เป็นระบบ ทันสมัย					
	1 ไม่มีการจัดข้อมูลข่าวสารให้เป็นระบบ ทันสมัย					
11.8	มีการพัฒนาการให้บริการข้อมูลข่าวสาร.....					
	เกณฑ์การประเมิน					
	5 มีการพัฒนาการให้บริการข้อมูลข่าวสาร มากกว่า 5 ครั้งต่อปี					

ที่	สภาพการปฏิบัติงานของครู	ระดับการปฏิบัติ				
		5	4	3	2	1
	4 มีการพัฒนาการให้บริการข้อมูลข่าวสาร จำนวน 4 ครั้งต่อปี					
	3 มีการพัฒนาการให้บริการข้อมูลข่าวสาร จำนวน 3 ครั้งต่อปี					
	2 มีการพัฒนาการให้บริการข้อมูลข่าวสาร จำนวน 2 ครั้งต่อปี					
	1 มีการพัฒนาการให้บริการข้อมูลข่าวสาร จำนวน 1 ครั้งต่อปี					
มาตรฐานที่ 12 สร้างโอกาสให้ผู้เรียนได้เรียนรู้ในทุกกิจกรรม						
12.1	พัฒนาผู้เรียน โดยใช้วิธีการพัฒนาหรือการแก้ปัญหาแบบตรงตัว รูปแบบใดรูปแบบหนึ่ง.....					
	เกณฑ์การประเมิน					
	5 พัฒนาผู้เรียน โดยใช้วิธีการพัฒนาหรือการแก้ปัญหาแบบตรงตัว รูปแบบใดรูปแบบหนึ่ง จำนวน 5 วิธีขึ้นไป					
	4 พัฒนาผู้เรียน โดยใช้วิธีการพัฒนาหรือการแก้ปัญหาแบบตรงตัว รูปแบบใดรูปแบบหนึ่ง จำนวน 4 วิธี					
	3 พัฒนาผู้เรียน โดยใช้วิธีการพัฒนาหรือการแก้ปัญหาแบบตรงตัว รูปแบบใดรูปแบบหนึ่ง จำนวน 3 วิธี					
	2 พัฒนาผู้เรียน โดยใช้วิธีการพัฒนาหรือการแก้ปัญหาแบบตรงตัว รูปแบบใดรูปแบบหนึ่ง จำนวน 2 วิธี					
	1 พัฒนาผู้เรียน โดยใช้วิธีการพัฒนาหรือการแก้ปัญหาแบบตรงตัว รูปแบบใดรูปแบบหนึ่ง จำนวน 1 วิธี					
	12.2	กำหนดกิจกรรมในการพัฒนาผู้เรียนหรือการแก้ปัญหาที่มีทางเลือกทางเดียว ไม่นำถึงองค์ประกอบอื่น ๆ.....				
เกณฑ์การประเมิน						
5 ไม่กำหนดกิจกรรมในการพัฒนาผู้เรียนหรือการแก้ปัญหาที่มีทางเลือกทางเดียว						
4 กำหนดกิจกรรมในการพัฒนาผู้เรียนหรือการแก้ปัญหาที่มีทางเลือกทางเดียว ไม่นำถึงองค์ประกอบอื่น ๆ จำนวน 1 กิจกรรม						
3 กำหนดกิจกรรมในการพัฒนาผู้เรียนหรือการแก้ปัญหาที่มีทางเลือกทางเดียว ไม่นำถึงองค์ประกอบอื่น ๆ จำนวน 2 กิจกรรม						
2 กำหนดกิจกรรมในการพัฒนาผู้เรียนหรือการแก้ปัญหาที่มีทางเลือกทางเดียว ไม่นำถึงองค์ประกอบอื่น ๆ จำนวน 3 กิจกรรม						
1 กำหนดกิจกรรมในการพัฒนาผู้เรียนหรือการแก้ปัญหาที่มีทางเลือกทางเดียว ไม่นำถึงองค์ประกอบอื่น ๆ มากกว่า 4 กิจกรรมขึ้นไป						

ที่	สภาพการปฏิบัติงานของครู	ระดับการปฏิบัติ				
		5	4	3	2	1
12.3	นำองค์ประกอบด้านการเรียนรู้มารวบรวมสร้างทางเลือก แล้วจึงเลือก ทางเลือกที่ดีกว่าเพื่อช่วยในการพัฒนาหรือแก้ปัญหา.....					
	เกณฑ์การประเมิน					
	5 ครูร้อยละ 90 ขึ้นไปนำองค์ประกอบด้านการเรียนรู้มารวบรวมสร้าง ทางเลือก แล้วจึงเลือกทางเลือกที่ดีกว่า เพื่อช่วยในการพัฒนาหรือแก้ปัญหา					
4	ครูร้อยละ 80 นำองค์ประกอบด้านการเรียนรู้มารวบรวมสร้างทางเลือก แล้วจึงเลือกทางเลือกที่ดีกว่า เพื่อช่วยในการพัฒนาหรือแก้ปัญหา					
	3 ครูร้อยละ 70 นำองค์ประกอบด้านการเรียนรู้มารวบรวมสร้างทางเลือก แล้วจึงเลือกทางเลือกที่ดีกว่า เพื่อช่วยในการพัฒนาหรือแก้ปัญหา					
	2 ครูร้อยละ 60 นำองค์ประกอบด้านการเรียนรู้มารวบรวมสร้างทางเลือก แล้วจึงเลือกทางเลือกที่ดีกว่า เพื่อช่วยในการพัฒนาหรือแก้ปัญหา					
	1 ครูร้อยละ 50 นำองค์ประกอบด้านการเรียนรู้มารวบรวมสร้างทางเลือก แล้วจึงเลือกทางเลือกที่ดีกว่า เพื่อช่วยในการพัฒนาหรือแก้ปัญหา					
	เกณฑ์การประเมิน					
12.4	นำเอาข้อมูลด้านการเรียนรู้มารวบรวมสร้างทางเลือกหลาย ๆ ทางเลือก แล้ว จึงเลือกทางเลือกที่ดีกว่า.....					
	เกณฑ์การประเมิน					
	5 ครูร้อยละ 90 ขึ้นไปนำเอาข้อมูลด้านการเรียนรู้มารวบรวมสร้างทางเลือก หลาย ๆ ทางเลือกแล้วจึงเลือกทางเลือกที่ดีกว่า					
	4 ครูร้อยละ 80 นำเอาข้อมูลด้านการเรียนรู้มารวบรวมสร้างทางเลือกหลาย ๆ ทางเลือกแล้วจึงเลือกทางเลือกที่ดีกว่า					
	3 ครูร้อยละ 70 นำเอาข้อมูลด้านการเรียนรู้มารวบรวมสร้างทางเลือกหลาย ๆ ทางเลือกแล้วจึงเลือกทางเลือกที่ดีกว่า					
	2 ครูร้อยละ 60 นำเอาข้อมูลด้านการเรียนรู้มารวบรวมสร้างทางเลือกหลาย ๆ ทางเลือกแล้วจึงเลือกทางเลือกที่ดีกว่า					
	1 ครูร้อยละ 50 นำเอาข้อมูลด้านการเรียนรู้มารวบรวมสร้างทางเลือกหลาย ๆ ทางเลือกแล้วจึงเลือกทางเลือกที่ดีกว่า					
12.5	สร้างกิจกรรมการเรียนรู้ให้กับผู้เรียนใช้เป็นแนวทางในการพัฒนาตนเอง เพื่อป้องกันหรือจัดปัญหาเดิมที่จะเกิดขึ้นในอนาคต.....					
	เกณฑ์การประเมิน					
	5 ครูร้อยละ 90 ขึ้นไปสร้างกิจกรรมการเรียนรู้ให้กับผู้เรียนใช้เป็นแนวทาง ในการพัฒนาตนเองเพื่อป้องกันหรือจัดปัญหาเดิมที่จะเกิดขึ้นในอนาคต					

ที่	สภาพการปฏิบัติงานของครู	ระดับการปฏิบัติ				
		5	4	3	2	1
	4 ครูร้อยละ 80 สร้างกิจกรรมการเรียนรู้ให้กับผู้เรียนใช้เป็นแนวทางในการพัฒนาตนเองเพื่อป้องกันหรือขจัดปัญหาเดิมที่จะเกิดขึ้นในอนาคต					
	3 ครูร้อยละ 70 สร้างกิจกรรมการเรียนรู้ให้กับผู้เรียนใช้เป็นแนวทางในการพัฒนาตนเองเพื่อป้องกันหรือขจัดปัญหาเดิมที่จะเกิดขึ้นในอนาคต					
	2 ครูร้อยละ 60 สร้างกิจกรรมการเรียนรู้ให้กับผู้เรียนใช้เป็นแนวทางในการพัฒนาตนเองเพื่อป้องกันหรือขจัดปัญหาเดิมที่จะเกิดขึ้นในอนาคต					
	1 ครูร้อยละ 50 สร้างกิจกรรมการเรียนรู้ให้กับผู้เรียนใช้เป็นแนวทางในการพัฒนาตนเองเพื่อป้องกันหรือขจัดปัญหาเดิมที่จะเกิดขึ้นในอนาคต					
12.6	สร้างกิจกรรมการเรียนรู้ให้ผู้เรียนใช้แนวทางในการป้องกันปัญหาที่จะเกิดขึ้นมากกว่าการแก้ไข.....					
	เกณฑ์การประเมิน					
	5 สร้างกิจกรรมการเรียนรู้ให้ผู้เรียนใช้แนวทางในการป้องกันปัญหาที่จะเกิดขึ้น มากกว่าการแก้ไข มากกว่า 5 กิจกรรมต่อปี					
	4 สร้างกิจกรรมการเรียนรู้ให้ผู้เรียนใช้แนวทางในการป้องกันปัญหาที่จะเกิดขึ้น มากกว่าการแก้ไข จำนวน 4 กิจกรรมต่อปี					
	3 สร้างกิจกรรมการเรียนรู้ให้ผู้เรียนใช้แนวทางในการป้องกันปัญหาที่จะเกิดขึ้น มากกว่าการแก้ไข จำนวน 3 กิจกรรมต่อปี					
	2 สร้างกิจกรรมการเรียนรู้ให้ผู้เรียนใช้แนวทางในการป้องกันปัญหาที่จะเกิดขึ้น มากกว่าการแก้ไข จำนวน 2 กิจกรรมต่อปี					
	1 สร้างกิจกรรมการเรียนรู้ให้ผู้เรียนใช้แนวทางในการป้องกันปัญหาที่จะเกิดขึ้น มากกว่าการแก้ไข จำนวน 1 กิจกรรมต่อปี					
12.7	มีการนำเสนอองค์ประกอบที่เกี่ยวข้องกับการเรียนรู้มาสร้างโอกาสให้กับผู้เรียน.....					
	เกณฑ์การประเมิน					
	5 มีการนำเสนอองค์ประกอบที่เกี่ยวข้องกับการเรียนรู้มาสร้างโอกาสให้กับผู้เรียน มากกว่า 5 ครั้งต่อปี					
	4 มีการนำเสนอองค์ประกอบที่เกี่ยวข้องกับการเรียนรู้มาสร้างโอกาสให้กับผู้เรียน จำนวน 4 ครั้งต่อปี					
	3 มีการนำเสนอองค์ประกอบที่เกี่ยวข้องกับการเรียนรู้มาสร้างโอกาสให้กับผู้เรียน จำนวน 3 ครั้งต่อปี					

ที่	สภาพการปฏิบัติงานของครู	ระดับการปฏิบัติ				
		5	4	3	2	1
	2 มีการนำเสนอองค์ประกอบที่เกี่ยวข้องกับการเรียนรู้มาสร้างโอกาสให้กับผู้เรียน จำนวน 2 ครั้งต่อปี					
	1 มีการนำเสนอองค์ประกอบที่เกี่ยวข้องกับการเรียนรู้มาสร้างโอกาสให้กับผู้เรียน จำนวน 1 ครั้งต่อปี					
12.8	เปิดโอกาสให้ผู้เรียนประเมินผลกระทบของการกระทำของตนเองว่ามีประโยชน์ ผลดี ผลเสีย และมีจริยธรรมมากน้อยเพียงใด.....					
	เกณฑ์การประเมิน					
	5 เปิดโอกาสให้ผู้เรียนประเมินผลกระทบของการกระทำของตนเองว่ามีประโยชน์ ผลดี ผลเสีย และมีจริยธรรมมากน้อยเพียงใด มากกว่า 5 ครั้งต่อปี					
	4 เปิดโอกาสให้ผู้เรียนประเมินผลกระทบของการกระทำของตนเองว่ามีประโยชน์ ผลดี ผลเสีย และมีจริยธรรมมากน้อยเพียงใด จำนวน 4 ครั้งต่อปี					
	3 เปิดโอกาสให้ผู้เรียนประเมินผลกระทบของการกระทำของตนเองว่ามีประโยชน์ ผลดี ผลเสีย และมีจริยธรรมมากน้อยเพียงใด จำนวน 3 ครั้งต่อปี					
	2 เปิดโอกาสให้ผู้เรียนประเมินผลกระทบของการกระทำของตนเองว่ามีประโยชน์ ผลดี ผลเสีย และมีจริยธรรมมากน้อยเพียงใด จำนวน 2 ครั้งต่อปี					
	1 เปิดโอกาสให้ผู้เรียนประเมินผลกระทบของการกระทำของตนเองว่ามีประโยชน์ ผลดี ผลเสีย และมีจริยธรรมมากน้อยเพียงใด จำนวน 1 ครั้งต่อปี					
12.9	ให้ผู้เรียนสร้างแนวทางในการพัฒนาตน เพื่อป้องกันปัญหาและวิกฤติที่จะเกิดขึ้นในอนาคต.....					
	เกณฑ์การประเมิน					
	5 ครูร้อยละ 90 ขึ้นไปให้ผู้เรียนสร้างแนวทางในการพัฒนาตน เพื่อป้องกันปัญหาและวิกฤติที่จะเกิดขึ้นในอนาคต					
	4 ครูร้อยละ 80 ให้ผู้เรียนสร้างแนวทางในการพัฒนาตน เพื่อป้องกันปัญหาและวิกฤติที่จะเกิดขึ้นในอนาคต					
	3 ครูร้อยละ 70 ให้ผู้เรียนสร้างแนวทางในการพัฒนาตน เพื่อป้องกันปัญหาและวิกฤติที่จะเกิดขึ้นในอนาคต					
	2 ครูร้อยละ 60 ให้ผู้เรียนสร้างแนวทางในการพัฒนาตน เพื่อป้องกันปัญหาและวิกฤติที่จะเกิดขึ้นในอนาคต					
	1 ครูร้อยละ 50 ให้ผู้เรียนสร้างแนวทางในการพัฒนาตน เพื่อป้องกันปัญหาและวิกฤติที่จะเกิดขึ้นในอนาคต					

แบบสอบถามด้านการใช้ประโยชน์ ความเป็นไปได้ ความเหมาะสมและความถูกต้อง
เรื่อง การพัฒนามาตรฐานการปฏิบัติงานของครูของโรงเรียนขนาดเล็ก
สังกัดสำนักงานเขตพื้นที่การศึกษาประถมศึกษา

คำชี้แจง

แบบสอบถามจัดทำขึ้นเพื่อสอบถามเกี่ยวกับการใช้ประโยชน์ ความเป็นไปได้ ความเหมาะสมและความถูกต้องของมาตรฐานการปฏิบัติงานของครูของโรงเรียนขนาดเล็ก สังกัดสำนักงานเขตพื้นที่การศึกษาประถมศึกษา

ผู้วิจัยจึงขอความอนุเคราะห์ท่านได้กรุณาแสดงความคิดเห็นอันเป็นประโยชน์เพื่อพัฒนา มาตรฐานการปฏิบัติงานของครูให้มีประสิทธิภาพ โดยทำเครื่องหมาย ✓ ลงในช่องความคิดเห็นของท่านดังนี้

- 5 หมายถึง มาตรฐานการปฏิบัติงานของครู มีความเหมาะสมมากที่สุด
- 4 หมายถึง มาตรฐานการปฏิบัติงานของครู มีความเหมาะสมมาก
- 3 หมายถึง มาตรฐานการปฏิบัติงานของครู มีความเหมาะสมปานกลาง
- 2 หมายถึง มาตรฐานการปฏิบัติงานของครู มีความเหมาะสมน้อย
- 1 หมายถึง มาตรฐานการปฏิบัติงานของครู มีความเหมาะสมน้อยที่สุด

คำตอบของท่าน ผู้วิจัยจะเก็บไว้เป็นความลับ ข้อมูลที่ได้จากการตอบแบบสอบถาม จะสรุปผลในภาพรวม ไม่มีผลต่อหน้าที่การงานของท่านแต่อย่างใด จะนำไปใช้เพื่อการวิจัยเท่านั้น ผู้วิจัยหวังเป็นอย่างยิ่งว่าจะได้รับการอนุเคราะห์จากท่านเป็นอย่างดี จึงขอขอบคุณเป็นอย่างสูง มา ณ โอกาสนี้

นางคารณี กิริติปกรณ
หลักสูตรปรัชญาดุษฎีบัณฑิต
สาขาวิจัย วัฒนผลและสติศึกษา
มหาวิทยาลัยบูรพา

ตอนที่ 1 ข้อมูลเกี่ยวกับสถานภาพผู้ตอบแบบสอบถาม

1. เพศ

ชาย

หญิง

2. อายุ.....ปี (เกิน 6 เดือนนับเป็น 1 ปี)

3. ประสบการณ์การทำงาน.....ปี (เกิน 6 เดือนนับเป็น 1 ปี)

4. ตำแหน่ง

ผู้บริหารสถานศึกษา

ข้าราชการครูที่รับผิดชอบงานประกันคุณภาพ

ข้าราชการครู

ตอนที่ 2 แบบสอบถามเกี่ยวกับการใช้ประโยชน์ ความเป็นไปได้ ความเหมาะสมและ
ความถูกต้อง

คำชี้แจง โปรดทำเครื่องหมาย ✓ ลงในช่องตามความคิดเห็นของท่าน

ที่	มาตรฐานการประเมิน	ระดับความคิดเห็น				
		5	4	3	2	1
	มาตรฐานด้านการใช้ประโยชน์ (Utility standards)					
1	มาตรฐานที่พัฒนาขึ้นมีประโยชน์ต่อการนำไปใช้ในสถานศึกษา					
2	ผลการประเมินมาตรฐานการปฏิบัติงานทำให้ได้ข้อมูลครบถ้วน ตอบสนองความต้องการสารสนเทศ					
3	มาตรฐานการปฏิบัติงานที่พัฒนาขึ้นมีความชัดเจนในขั้นตอนการปฏิบัติ					
4	ผู้ประเมินเป็นผู้ที่มีความรู้ความสามารถและมีประสบการณ์ในการดำเนินการประเมินมาตรฐานการปฏิบัติงานของครู					
5	มาตรฐานการปฏิบัติงานที่พัฒนาขึ้นทำให้การปฏิบัติงานของครูมีความต่อเนื่องและยั่งยืน					
6	มาตรฐานการปฏิบัติงานที่พัฒนาขึ้นทำให้เกิดการพัฒนาคุณภาพการศึกษาอย่างยั่งยืน					

ที่	มาตรฐานการประเมิน	ระดับความคิดเห็น				
		5	4	3	2	1
	มาตรฐานด้านความเป็นไปได้ (Feasibility standards)					
7	มาตรฐานการปฏิบัติงานสามารถนำไปใช้ปฏิบัติได้จริง					
8	มาตรฐานการปฏิบัติงานสามารถทำความเข้าใจได้ง่าย					
9	มาตรฐานการปฏิบัติงานเป็นที่ยอมรับของผู้ที่เกี่ยวข้อง					
10	มาตรฐานการปฏิบัติงานให้ข้อมูลที่เป็นประโยชน์ คุ่มค่ากับเวลาที่ใช้ในการดำเนินการ					
	มาตรฐานด้านความเหมาะสม (Propriety standards)					
11	มาตรฐานการปฏิบัติงานที่พัฒนาขึ้นมีความเหมาะสมกับบริบทของสถานศึกษา					
12	มาตรฐานการปฏิบัติงานที่พัฒนาขึ้นทำให้การประเมินคุณภาพการศึกษามีความเป็นธรรมและ โปร่งใส					
13	มาตรฐานการปฏิบัติที่พัฒนาขึ้นส่งเสริมการรายงานผลการประเมินอย่างตรงไปตรงมาและเปิดเผย					
14	รูปแบบมาตรฐานการปฏิบัติงานมีความเหมาะสมกับระบบการบริหารและการปฏิบัติของสถานศึกษา					
	มาตรฐานด้านความถูกต้อง (Accuracy standards)					
15	มาตรฐานการปฏิบัติงานที่พัฒนาขึ้นถูกต้องตามหลักการปฏิบัติงานของครู					
16	ได้กำหนดเกณฑ์การประเมินที่ชัดเจน					
17	มีการเก็บรวบรวมข้อมูลตรงตามวัตถุประสงค์และสอดคล้องกับสถานการณ์จริง					
18	มีการเก็บรวบรวมข้อมูล วิเคราะห์และรายงานผล การดำเนินงานอย่างเป็นระบบ					
19	ข้อมูลที่ได้จากการประเมินมีความถูกต้องและน่าเชื่อถือ					

ภาคผนวก ค

- คู่มือการประเมินมาตรฐานการปฏิบัติงานของครูของโรงเรียนขนาดเล็ก
สังกัดสำนักงานเขตพื้นที่การศึกษาประถมศึกษา
- กำหนดการตรวจเยี่ยม โรงเรียน
- รายนามคณะผู้ประเมินมาตรฐานการปฏิบัติงานของครู



คู่มือการประเมินมาตรฐานการปฏิบัติงานของครูของโรงเรียนขนาดเล็ก
สังกัดสำนักงานเขตพื้นที่การศึกษาประถมศึกษา

คู่มือนี้เป็นส่วนหนึ่งของคู่มือนิพนธ์ระดับปริญญาเอก
สาขาวิชาวิจัย วัดผลและสถิติการศึกษา ภาควิชาวิจัยและจิตวิทยาประยุกต์
คณะศึกษาศาสตร์ มหาวิทยาลัยบูรพา
เรื่อง การพัฒนามาตรฐานการปฏิบัติงานของครูของโรงเรียนขนาดเล็ก
สังกัดสำนักงานเขตพื้นที่การศึกษาประถมศึกษา

ผู้วิจัย

ดารณี กิริติปกรณ์

อาจารย์ที่ปรึกษาหลัก

ผู้ช่วยศาสตราจารย์ นาวาตรี ดร.พงศ์เทพ จิระโร

อาจารย์ที่ปรึกษาร่วม

รองศาสตราจารย์ ดร.มนตรี แย้มกสิกร

ผู้ทรงคุณวุฒิภายนอก

รองศาสตราจารย์ ดร.จตุมา รัตนพลแสนย์

คำนำ

คู่มือการประเมินมาตรฐานการปฏิบัติงานของครูของโรงเรียนขนาดเล็ก สังกัดสำนักงานเขตพื้นที่การศึกษาประถมศึกษาจันทบุรี พัฒนาจากการเก็บรวบรวมข้อมูลจากแบบสอบถามของผู้บริหาร ข้าราชการครูที่รับผิดชอบงานประกันคุณภาพ และข้าราชการครู เพื่อใช้เป็นข้อมูลพื้นฐานในการกำหนดกรอบแนวคิดของการพัฒนาการปฏิบัติงานของครู รวมทั้งการวิเคราะห์เนื้อหาที่ได้จากแบบสอบถาม พร้อมทั้งผ่านขั้นตอนการตรวจสอบความเหมาะสมของตัวบ่งชี้และความเป็นไปได้ของการนำตัวบ่งชี้ไปปฏิบัติ ซึ่งได้คำแนะนำที่มีคุณค่าจากผู้ทรงคุณวุฒิ

การจะประเมินจำเป็นต้องศึกษาคู่มือฯ อย่างละเอียด เพื่อให้การพัฒนาการประเมินมาตรฐานการปฏิบัติงานของครูมีประสิทธิภาพและบรรลุผลสำเร็จ

การพัฒนาการประเมินมาตรฐานการปฏิบัติงานของครูของโรงเรียนขนาดเล็ก สังกัดสำนักงานเขตพื้นที่การศึกษาประถมศึกษา ได้รับ ความกรุณาจาก ผู้ช่วยศาสตราจารย์ นาวาตรี ดร.พงศ์เทพ จิระโร รองศาสตราจารย์ ดร.มนตรี เข้มกสิกร และรองศาสตราจารย์ ดร.จตุมา รัตนพลแสนย์ ในการให้คำปรึกษาแก่ผู้วิจัยในระหว่างขั้นตอนของการดำเนินการพัฒนาคู่มือดังกล่าว ตลอดจนได้รับความร่วมมือจากผู้ทรงคุณวุฒิ ผู้เชี่ยวชาญ อาจารย์มหาวิทยาลัย ศึกษานิเทศก์ ผู้บริหารสถานศึกษา ข้าราชการครูและบุคลากรทางการศึกษา ตลอดจนผู้ที่มีส่วนเกี่ยวข้องในการจัดทำคู่มือฯ ฉบับนี้ ให้สำเร็จลุล่วงไปด้วยดี

หวังว่าคู่มือฯ ฉบับนี้จะเป็นประโยชน์สำหรับผู้บริหาร ข้าราชการครูและบุคลากรทางการศึกษาที่ได้นำไปใช้ในการประเมินการปฏิบัติงานเพื่อให้ครูใช้เป็นแนวทางในการปฏิบัติงาน ตามมาตรฐานในการปฏิบัติงานของครูที่จะส่งผลให้การปฏิบัติงานบรรลุตามเป้าหมายที่ต้องการ

ดารณี กิริติปกรณ์

สารบัญ

	หน้า
คำนำ	331
สารบัญ.....	332
ตอนที่ 1 ความจำเป็นและวัตถุประสงค์ของมาตรฐานการปฏิบัติงาน	333
ตอนที่ 2 มาตรฐานการปฏิบัติงานของครูของโรงเรียนขนาดเล็ก สังกัดสำนักงาน เขตพื้นที่การศึกษาประถมศึกษา.....	335
ตอนที่ 3 รายละเอียดของตัวบ่งชี้และเกณฑ์การพิจารณา	340
บรรณานุกรม	405

ตอนที่ 1 ความจำเป็นและวัตถุประสงค์ของมาตรฐานการปฏิบัติงาน

ปัจจุบัน โลกได้เปลี่ยนแปลงไปอย่างรวดเร็ว จึงก่อให้เกิดการเปลี่ยนแปลงทางด้านต่าง ๆ ทั้งทางด้านเศรษฐกิจ สังคม การเมือง การศึกษา และวัฒนธรรม การเปลี่ยนแปลงดังกล่าวส่งผลให้บุคคลต้องมีการเรียนรู้ที่จะปรับตัวให้ทันกับยุคสมัย จึงจำเป็นต้องพัฒนาคุณภาพของประชากร เพื่อเพิ่มขีดความสามารถในการแข่งขันกับประเทศอื่น ๆ ได้ การที่บุคคลจะเรียนรู้และปรับตัวได้นั้น บุคคลนั้นต้องได้รับการศึกษา การศึกษาจึงเป็นเครื่องมือในการพัฒนาคนเพื่อพัฒนาประเทศชาติ การศึกษาจะต้องเป็นการศึกษาที่มีคุณภาพ การศึกษาที่มีคุณภาพนั้น จำเป็นต้องมีระบบการศึกษา และการจัดการระบบที่ดี มีประสิทธิภาพ ทั้งทางด้านการบริหารจัดการหลักสูตรการเรียนการสอน การพัฒนาครู การพัฒนาสื่อการเรียนการสอน และการพัฒนาแหล่งการเรียนรู้ ตลอดจนการสร้างความร่วมมือและการประสานสัมพันธ์ระหว่างสถานศึกษา ผู้ปกครอง ชุมชน และองค์กรต่าง ๆ ระบบการประกันคุณภาพภายใน เป็นกลไกและเป็นหัวใจสำคัญในการบริหารจัดการสถานศึกษา ให้มีคุณภาพตามเป้าหมาย ดังนั้นจึงต้องส่งเสริมสนับสนุนให้สถานศึกษาสามารถบริหารจัดการเพื่อพัฒนาคุณภาพการศึกษาได้อย่างมีประสิทธิภาพ เพราะข้อมูลและสารสนเทศที่ได้สามารถนำมาใช้ประโยชน์ในการวางแผนและกำหนดแนวทางในการพัฒนาการศึกษา แต่สถานศึกษาส่วนใหญ่มีความต่างกันของขนาดและความเหลื่อมล้ำในด้านต่าง ๆ ทั้งด้านงบประมาณ บุคลากร ผู้เรียน ผู้ที่เกี่ยวข้องหรือผู้มีส่วนได้ส่วนเสีย และปัจจัยอื่น ๆ ซึ่งปัญหาที่สำคัญคือบุคลากรบางส่วนขาดความรู้ความเข้าใจเกี่ยวกับการประกันคุณภาพ สถานศึกษาส่วนใหญ่ดำเนินการอย่างไม่เป็นระบบและไม่ได้นำผลการประเมินมาพัฒนาปรับปรุงการดำเนินงาน และมองว่าการประกันคุณภาพภายในเป็นการเพิ่มภาระงาน จึงให้ความร่วมมือไม่เต็มความรู้ความสามารถ

โรงเรียนขนาดเล็กเป็นเป็นปรากฏการณ์ทางการศึกษาที่ทำนายผู้บริหารการศึกษาทุกยุคทุกสมัย กระทรวงศึกษาธิการ ได้พยายามแก้ปัญหาโรงเรียนขนาดเล็กมาอย่างต่อเนื่อง เมื่อพบว่าอัตราการเกิดของประชากรได้ลดลงตามลำดับ ได้ส่งผลให้จำนวนประชากรในวัยประถมศึกษา (6-12 ปี) ลดลง (ชาติยา ค้วงสำราญ, 2552, หน้า 6) การที่มีโรงเรียนขนาดเล็กเป็นจำนวนมากย่อมส่งผลถึงประสิทธิภาพในการบริหารจัดการ โดยเฉพาะอย่างยิ่งการบริหารอัตรากำลังครู โรงเรียนขนาดเล็กมีข้อเสียเปรียบหลายประการ จากการประเมินมาตรฐานของสำนักงานรับรองมาตรฐานและการประกันคุณภาพการศึกษา (องค์กรมหาชน) พบว่า โรงเรียนขนาดเล็กที่มีนักเรียนต่ำกว่า 300 คน จำนวน 22,866 แห่ง มีโรงเรียนจำนวน 491 แห่ง คิดเป็นร้อยละ 2 อยู่ในระดับปรับปรุง โรงเรียน 15,528 แห่ง คิดเป็นร้อยละ 67.91 อยู่ในระดับพอใช้ และโรงเรียน 6,847 แห่ง คิดเป็นร้อยละ 29.94 อยู่ในระดับดี ซึ่งระดับปรับปรุงและระดับพอใช้ถือว่า ไม่ผ่านมาตรฐานการศึกษาขั้นพื้นฐาน เมื่อศึกษาผลสัมฤทธิ์ทางการเรียน พบข้อมูลที่สอดคล้องกันคือ นักเรียนในโรงเรียนขนาดเล็กในทุกช่วงชั้นและในทุกพื้นที่ มีค่าเฉลี่ยของผลสัมฤทธิ์ทางการเรียนต่ำกว่า

นักเรียนจากโรงเรียนขนาดกลางและขนาดใหญ่ และยังมีนักเรียนในสัดส่วนที่ต้องปรับปรุงสูงกว่าในทุกช่วงชั้น (กระทรวงศึกษาธิการ, 2551, หน้า 1) ซึ่งสำนักงานรับรองมาตรฐานและประเมินคุณภาพการศึกษา (สมศ.) ได้ให้ข้อเสนอแนะเพื่อการพัฒนาคุณภาพสถานศึกษาระดับการศึกษาขั้นพื้นฐานในส่วนที่เกี่ยวกับการพัฒนาคุณภาพการศึกษา โดยให้จัดเป็นวาระแห่งชาติว่าด้วยการปฏิรูปการเรียนรู้ พัฒนาผู้เรียน และให้ปรับสถานภาพของสถานศึกษาที่มีคุณภาพดีให้มีฐานะเป็นนิติบุคคล ตามที่พระราชบัญญัติการศึกษาแห่งชาติ พ.ศ. 2542 แก้ไขเพิ่มเติม (ฉบับที่ 2) พ.ศ. 2545 และ (ฉบับที่ 3) พ.ศ.2553 กำหนดไว้ในมาตรา 39 (สำนักงานรับรองมาตรฐานและประเมินคุณภาพการศึกษา, 2549, หน้า 18) และในการประเมินคุณภาพภายนอกของสถานศึกษาในรอบที่ 2 ปีการศึกษา 2549 พบว่า มีโรงเรียนที่ไม่ได้มาตรฐานในทุกมาตรฐาน จากการประเมินโรงเรียนทั้งหมด 7,000 กว่าแห่ง ซึ่งผลไม่ต่างจากการประเมินในรอบแรก ทั้งนี้สาเหตุและปัญหาของสถานศึกษามาจากการขาดอิสระและความคล่องตัวในการบริหารงาน ผู้เรียนส่วนใหญ่มีผลสัมฤทธิ์ทางการเรียนต่ำกว่าเกณฑ์มาตรฐานในทุกรายวิชา ซึ่งสาเหตุสำคัญเป็นผลมาจากการขาดแคลนครู ทั้งในเชิงปริมาณและเชิงคุณภาพ โดยครูร้อยละ 91 มีการสอนที่ไม่ได้มาตรฐาน สำหรับผู้บริหารนั้น จะผ่านการประเมินเพียงมาตรฐานการบริหารทั่วไป แต่จะไม่ผ่านการบริหารทางวิชาการเป็นส่วนใหญ่ (สมหวัง พิธิยานุวัฒน์, 2549, หน้า 27)

จากผลการประเมินคุณภาพภายนอกรอบ 3 (พ.ศ. 2554-2558) ก็เช่นเดียวกันสถานศึกษาที่ไม่ได้รับการรับรองมาตรฐาน พบว่า สถานศึกษาสังกัดองค์การปกครองส่วนท้องถิ่นไม่ได้รับรอง 107 แห่ง คิดเป็นร้อยละ 32.62 รองลงมาสังกัดสำนักงานคณะกรรมการการศึกษาขั้นพื้นฐาน 2,119 แห่ง คิดเป็นร้อยละ 30.09 สำนักงานคณะกรรมการส่งเสริมการศึกษาเอกชน 27 แห่ง คิดเป็นร้อยละ 14.14 และ กทม. 42 แห่ง คิดเป็นร้อยละ 9.95 ซึ่งสถานศึกษาที่ไม่ได้รับการรับรองมาตรฐานส่วนใหญ่ตั้งอยู่ในภาคตะวันออกเฉียงเหนือ รองลงมา ได้แก่ ภาคตะวันออกและภาคใต้ ซึ่งการประเมินครั้งนี้โรงเรียนที่ไม่ได้รับการรับรองมาตรฐานส่วนใหญ่เป็นโรงเรียนขนาดเล็กและจากผลการประเมินคุณภาพภายนอก จะเห็นว่าส่วนใหญ่โรงเรียนขนาดเล็กมีผลการประเมินที่ไม่ผ่าน เนื่องจากโรงเรียนขนาดเล็กประสบปัญหาในหลาย ๆ ด้าน ด้านงบประมาณ ซึ่งไม่พอเพียงสำหรับการจัดการศึกษาให้มีคุณภาพ เพราะโรงเรียนจะได้รับจัดสรรงบประมาณตามรายหัวของนักเรียน เมื่อมีจำนวนนักเรียนน้อยงบประมาณที่ได้รับก็น้อยตามไปด้วย ทำให้มีปัญหาขาดแคลนทั้งครุภัณฑ์และอุปกรณ์การเรียนการสอนที่จำเป็น โดยเฉพาะการขาดแคลนหนังสือเรียนและสมุดแบบฝึกหัด จำนวนครูไม่ครบชั้น ไม่ครบกลุ่มสาระการเรียนรู้ 8 กลุ่มสาระการเรียนรู้ตามหลักสูตรขาดทักษะ ครูสอนไม่เต็มเวลาและเต็มความสามารถ เพราะมีภารกิจอื่น ๆ ที่นอกเหนือจากการเรียนการสอนที่ครูจำเป็นต้องปฏิบัติ (กระทรวงศึกษาธิการ, 2551, หน้า 5) โรงเรียนขนาดเล็กได้รับจัดสรรอัตราครูตามสัดส่วนของนักเรียนเท่านั้น โดยมีได้คำนึงถึงจำนวนชั้นและจำนวนกลุ่มสาระ

การเรียนรู้ จึงส่งผลกระทบต่อคุณภาพการศึกษามากที่สุด โดยเฉพาะอย่างยิ่งการมีครูไม่ครบชั้น ทำให้ครูดูแลนักเรียนไม่ทั่วถึง และการมีครูไม่ครบกลุ่มสาระการเรียนรู้ นั้น ทำให้ครูต้องสอนในวิชาที่ตนเองไม่มีความเชี่ยวชาญ ส่งผลให้การจัดการเรียนการสอนดำเนินการได้อย่างไม่เต็มที่ ผู้ปกครองขาดความเอาใจใส่ลูกหลานของตน โดยเฉพาะอย่างยิ่งเด็กบางส่วนถูกพ่อแม่ทิ้งให้อยู่กับปู่ย่าตายายหรือญาติพี่น้อง จึงขาดการดูแลอย่างใกล้ชิดทั้งจากครอบครัวและจากครู แต่ถ้าปัญหาโรงเรียนขนาดเล็กถูกปล่อยทิ้งไว้โดยไม่เร่งรัดแก้ไขอย่างจริงจัง จะทำให้เด็กกลายเป็นเด็กด้อยโอกาสที่ไม่ได้รับการศึกษาที่ไม่มีคุณภาพและต้องออกจากระบบการศึกษาในที่สุด และที่สำคัญครูผู้สอนในโรงเรียนขนาดเล็ก ส่วนใหญ่เป็นครูที่ขาดขวัญและกำลังใจในการปฏิบัติงาน ท้อแท้และสิ้นหวังที่ตนเองถูกทอดทิ้งให้ต้องทำงานอยู่ในสภาวะที่ขาดแคลน แต่ครูมิได้ย่อท้อต่อการจัดการเรียนการสอนและการปฏิบัติงาน พยายามหาแนวทางในการพัฒนาผู้เรียนให้มีความรู้ตามมาตรฐานการศึกษา แต่ด้วยข้อจำกัดในหลาย ๆ ด้าน จึงไม่ประสบผลสำเร็จเท่าที่ควรไม่เป็นไปตามเป้าหมาย จึงต้องมุ่งไปที่ครูให้มีความรู้ความสามารถในการปฏิบัติงาน เพราะครูเป็นผู้ปฏิบัติงานทั้งด้านการจัดการเรียนการสอน การปฏิบัติงานอื่น ๆ และถ้าครูมีความรู้ความสามารถ โดยนำมาตรฐานวิชาชีพครูมาเป็นแนวทางในการพัฒนาบุคลากร โดยเมื่อถ้าบุคลากรมีความรู้ความเข้าใจ เพื่อให้การปฏิบัติงานในทุก ๆ ด้านประสบผลสำเร็จ จากข้อมูลดังกล่าวเป็นเหตุผลที่ทำให้การดำเนินงานระบบการประกันคุณภาพภายในของสถานศึกษาขนาดเล็ก ไม่ประสบผลสำเร็จเท่าที่ควร ดังนั้นผู้วิจัยจึงเล็งเห็นความสำคัญของการจัดการศึกษา โดยมุ่งพัฒนาครูให้ครูมีความรู้ความสามารถ ความชำนาญการในการปฏิบัติงาน มีมาตรฐานการปฏิบัติงานที่เป็นแนวปฏิบัติเดียวกัน เพื่อมุ่งสู่คุณภาพการศึกษาที่ดีขึ้น

ตอนที่ 2 มาตรฐานการปฏิบัติงานของครูของโรงเรียนขนาดเล็ก สังกัดสำนักงานเขตพื้นที่การศึกษาประถมศึกษาศรีสะเกษ

มาตรฐานการปฏิบัติงานของครูของโรงเรียนขนาดเล็ก สังกัดสำนักงานเขตพื้นที่การศึกษาประถมศึกษาศรีสะเกษที่พัฒนาขึ้น มีรายละเอียด ดังนี้

มาตรฐานวิชาชีพทางการศึกษา

การกำหนดให้วิชาชีพทางการศึกษาเป็นวิชาชีพควบคุม นับเป็นความก้าวหน้าของวิชาชีพทางการศึกษา และเป็นการยกระดับมาตรฐานวิชาชีพทางการศึกษาให้สูงขึ้น อันจะเป็นผลต่อผู้รับบริการทางการศึกษาที่จะได้รับการศึกษาอย่างมีคุณภาพและมีมาตรฐานสูงขึ้นด้วย ซึ่งจะทำให้วิชาชีพและผู้ประกอบวิชาชีพทางการศึกษาได้รับความเชื่อถือ ศรัทธา มีเกียรติและศักดิ์ศรีในสังคม

มาตรฐานวิชาชีพทางการศึกษา หมายถึง ข้อกำหนดเกี่ยวกับคุณลักษณะและคุณภาพที่พึงประสงค์ในการประกอบวิชาชีพทางการศึกษา ซึ่งผู้ประกอบวิชาชีพทางการศึกษาต้อง

ประพฤติปฏิบัติตาม เพื่อให้เกิดคุณภาพในการประกอบวิชาชีพ สามารถสร้างความเชื่อมั่น ศรัทธา ให้แก่ผู้รับบริการจากวิชาชีพได้ว่าเป็นบริการที่มีคุณภาพ ตอบสนองได้ว่าที่กฎหมายให้ความสำคัญ กับวิชาชีพทางการศึกษา และที่กำหนดให้เป็นวิชาชีพควบคุมนั้น เนื่องจากเป็นวิชาชีพที่มี ลักษณะเฉพาะ ต้องใช้ความรู้ ทักษะ และความเชี่ยวชาญในการประกอบวิชาชีพ

พระราชบัญญัติสภาครูและบุคลากรทางการศึกษา พ.ศ. 2546 มาตรา 49 กำหนดให้มี มาตรฐานวิชาชีพ 3 ด้าน ประกอบด้วย

1. มาตรฐานความรู้และประสบการณ์วิชาชีพ หมายถึง ข้อกำหนดเกี่ยวกับความรู้และ ประสบการณ์ในการจัดการเรียนรู้ จัดการศึกษา ซึ่งกำหนดสำหรับผู้ที่เข้ามาประกอบวิชาชีพ จะต้องมีความรู้และมีประสบการณ์วิชาชีพเพียงพอที่จะประกอบวิชาชีพ จึงจะสามารถขอรับ ใบอนุญาตประกอบวิชาชีพเพื่อใช้เป็นหลักฐานแสดงว่าเป็นบุคคลที่มีความรู้ ความสามารถ และมีประสบการณ์พร้อมที่จะประกอบวิชาชีพทางการศึกษาได้

2. มาตรฐานการปฏิบัติงาน หมายถึง ข้อกำหนดเกี่ยวกับคุณลักษณะหรือการแสดงผล การปฏิบัติงานหรือการพัฒนางาน ซึ่งผู้ประกอบวิชาชีพจะต้องปฏิบัติงานในวิชาชีพ ให้เกิดผลเป็นไปตามเป้าหมายที่กำหนด พร้อมกับมีการพัฒนาตนเองอย่างต่อเนื่อง เพื่อให้เกิด ความชำนาญในการประกอบวิชาชีพ ทั้งความชำนาญเฉพาะด้านและความชำนาญตามระดับ คุณภาพของมาตรฐานการปฏิบัติงาน หรืออย่างน้อยจะต้องมีการพัฒนาตามเกณฑ์ที่กำหนดว่ามี ความรู้ ความสามารถ และความชำนาญเพียงพอที่จะดำรงสถานภาพของการเป็นผู้ประกอบวิชาชีพ ต่อไปได้หรือไม่ นั่นก็คือ การกำหนดให้ผู้ประกอบวิชาชีพจะต้องต่อใบอนุญาตประกอบวิชาชีพ ทุก ๆ 5 ปี

3. มาตรฐานการปฏิบัติตน หมายถึง จรรยาบรรณของวิชาชีพที่กำหนดขึ้นเป็นแบบแผน ในการประพฤติตน ซึ่งผู้ประกอบวิชาชีพทางการศึกษาต้องปฏิบัติตาม โดยมีจรรยาบรรณของ วิชาชีพเป็นแนวทางในการประพฤติปฏิบัติ เพื่อดำรงไว้ซึ่งชื่อเสียง ฐานะ เกียรติ และศักดิ์ศรี แห่งวิชาชีพตามแบบแผนพฤติกรรม ตามจรรยาบรรณของวิชาชีพ โดยคุรุสภากำหนดเป็นข้อบังคับ คุรุสภาว่าด้วยมาตรฐานวิชาชีพและจรรยาบรรณของวิชาชีพ พ.ศ. 2548 มีผลใช้บังคับเมื่อวันที่ 5 กันยายน พ.ศ. 2548 หากผู้ประกอบวิชาชีพผู้ใดประพฤติผิดจรรยาบรรณของวิชาชีพจนเกิด ความเสียหายแก่บุคคลอื่น จนได้รับการร้องเรียนถึงคุรุสภาแล้ว ผู้นั้นอาจถูกคณะกรรมการ มาตรฐานวิชาชีพวินิจฉัยชี้ขาดลงโทษได้

มาตรฐานวิชาชีพทางการศึกษาจึงเป็นเครื่องมือสำคัญของผู้ประกอบวิชาชีพที่จะต้อง ประพฤติปฏิบัติเพื่อให้เกิดผลดีต่อผู้รับบริการ อันถือเป็นเป้าหมายหลักของการประกอบวิชาชีพ ทางการศึกษา ซึ่งผู้ประกอบวิชาชีพจะต้องศึกษาเพื่อให้เกิดความรู้ความเข้าใจที่ถูกต้อง ให้สามารถ นำไปใช้ในการประกอบวิชาชีพให้สมกับการเป็นวิชาชีพชั้นสูงและได้รับการยอมรับยกย่องจาก

สังคม

ผู้ประกอบวิชาชีพครู ต้องมีมาตรฐานการปฏิบัติงานดังต่อไปนี้

1. ปฏิบัติกิจกรรมทางวิชาการเพื่อพัฒนาวิชาชีพครูให้ก้าวหน้าอยู่เสมอ
2. ตัดสินใจปฏิบัติกิจกรรมต่าง ๆ โดยคำนึงถึงผลที่จะเกิดแก่ผู้เรียน
3. มุ่งมั่นพัฒนาผู้เรียนให้เติบโตเต็มตามศักยภาพ
4. พัฒนาแผนการสอนให้สามารถปฏิบัติได้จริงในชั้นเรียน
5. พัฒนาสื่อการเรียนการสอนให้มีประสิทธิภาพอยู่เสมอ
6. จัดกิจกรรมการเรียนการสอนให้ผู้เรียนรู้จักคิดวิเคราะห์ คิดสร้างสรรค์ โดยเน้นผล

ถาวรที่เกิดแก่ผู้เรียน

7. รายงานผลการพัฒนาคุณภาพของผู้เรียนได้อย่างมีระบบ
8. ปฏิบัติตนเป็นแบบอย่างที่ดีแก่ผู้เรียน
9. ร่วมมือกับผู้อื่นในสถานศึกษาอย่างสร้างสรรค์
10. ร่วมมือกับผู้อื่นในชุมชนอย่างสร้างสรรค์
11. แสวงหาและใช้ข้อมูลข่าวสารในการพัฒนา
12. สร้างโอกาสให้ผู้เรียนได้เรียนรู้ในทุกสถานการณ์

มาตรฐานการปฏิบัติงานของครู

มาตรฐานที่ 1 ปฏิบัติกิจกรรมทางวิชาการเกี่ยวกับการพัฒนาวิชาชีพครูอยู่เสมอ

หมายถึง การศึกษา ค้นคว้า เพื่อพัฒนาตนเอง การเผยแพร่ผลงานทางวิชาการ และการเข้าร่วมกิจกรรมทางวิชาการที่องค์กรหรือหน่วยงาน หรือสมาคมจัดขึ้น เช่น การประชุม การอบรม การสัมมนา และการประชุมปฏิบัติการ เป็นต้น ทั้งนี้ต้องมีผลงานหรือรายงานที่ปรากฏชัดเจน

มาตรฐานที่ 2 ตัดสินใจปฏิบัติกิจกรรมต่าง ๆ โดยคำนึงถึงผลที่จะเกิดแก่ผู้เรียน

หมายถึง การเลือกอย่างชาญฉลาดด้วยความรักและหวังดีต่อผู้เรียน ดังนั้น ในการเลือกกิจกรรมการเรียนการสอนและกิจกรรมอื่น ๆ ครูต้องคำนึงถึงประโยชน์ที่จะเกิดแก่ผู้เรียนเป็นหลัก

มาตรฐานที่ 3 มุ่งมั่นพัฒนาผู้เรียนได้เต็มตามศักยภาพ หมายถึง การใช้ความพยายาม

อย่างเต็มความสามารถของครูที่จะให้ผู้เรียนเกิดการเรียนรู้ให้มากที่สุด ตามความถนัด ความสนใจ ความต้องการ โดยวิเคราะห์วินิจฉัยปัญหาความต้องการที่แท้จริงของผู้เรียน ปรับเปลี่ยนวิธีการสอนที่จะให้ได้ผลดีกว่าเดิม รวมทั้งการส่งเสริมพัฒนาการด้านต่าง ๆ ตามศักยภาพของผู้เรียนแต่ละคนอย่างเป็นระบบ

มาตรฐานที่ 4 พัฒนาแผนการสอนให้สามารถปฏิบัติได้เกิดผลจริง หมายถึง การเลือกใช้

ปรับปรุง หรือสร้างแผนการสอน บันทึกการสอน หรือเตรียมการสอนในลักษณะอื่น ๆ ที่สามารถนำไปใช้จัดกิจกรรมการเรียนการสอน ให้ผู้เรียนบรรลุวัตถุประสงค์ของการเรียนรู้

มาตรฐานที่ 5 พัฒนาสื่อการเรียนการสอนให้มีประสิทธิภาพอยู่เสมอ หมายถึง การประดิษฐ์ คิดค้น ผลิต เลือกลงใช้ ปรับปรุงเครื่องมืออุปกรณ์ เอกสารสิ่งพิมพ์ เทคนิควิธีการต่าง ๆ เพื่อให้ผู้เรียนบรรลุจุดประสงค์ของการเรียนรู้

มาตรฐานที่ 6 จัดกิจกรรมการเรียนการสอนโดยเน้นผลถาวรที่เกิดแก่ผู้เรียน หมายถึง การจัดการเรียนการสอนที่มุ่งเน้นให้ผู้เรียนประสบผลสำเร็จในการแสวงหาความรู้ ตามสภาพความแตกต่างของบุคคลด้วยการปฏิบัติจริง และสรุปความรู้ทั้งหลายได้ด้วยตนเอง ก่อให้เกิดค่านิยมและนิสัยในการปฏิบัติจนเป็นบุคลิกภาพถาวรติดตัวผู้เรียนตลอดไป

มาตรฐานที่ 7 รายงานผลการพัฒนาคุณภาพของผู้เรียนได้อย่างมีระบบ หมายถึง การรายงานผลการพัฒนาผู้เรียนที่เกิดจากการปฏิบัติการเรียนการสอนให้ครอบคลุมสาเหตุ ปัจจัย และการดำเนินงานที่เกี่ยวข้อง โดยครุณาเสนอรายงานการปฏิบัติในรายละเอียด ดังนี้

1. ปัญหาความต้องการของผู้เรียนที่ต้องได้รับการพัฒนา และเป้าหมายของการพัฒนาผู้เรียน
2. เทคนิค วิธีการ หรือนวัตกรรมการเรียนการสอนที่นำมาใช้เพื่อการพัฒนาคุณภาพของผู้เรียน และขั้นตอนวิธีการใช้เทคนิควิธีการหรือนวัตกรรมนั้น ๆ
3. ผลการจัดกิจกรรมการเรียนการสอนตามวิธีการที่กำหนดที่เกิดกับผู้เรียน
4. ข้อเสนอแนะแนวทางใหม่ ๆ ในการปรับปรุงและพัฒนาผู้เรียนให้ได้ผลดียิ่งขึ้น

มาตรฐานที่ 8 ปฏิบัติตนเป็นแบบอย่างที่ดีแก่ผู้เรียน หมายถึง การแสดงออกการประพฤติและปฏิบัติในด้านบุคลิกภาพทั่วไป การแต่งกาย กิริยา วาจา และจริยธรรมที่เหมาะสมกับความเป็นครูอย่างสม่ำเสมอ ที่ทำให้ผู้เรียนเลื่อมใสศรัทธา และถือเป็นแบบอย่าง

มาตรฐานที่ 9 ร่วมมือกับผู้อื่นในสถานศึกษาอย่างสร้างสรรค์ หมายถึง การตระหนักถึงความสำคัญ รับฟังความคิดเห็น ยอมรับในความรู้ความสามารถ ให้ความร่วมมือในการปฏิบัติกิจกรรมต่าง ๆ ของเพื่อนร่วมงานด้วยความเต็มใจ เพื่อให้บรรลุเป้าหมายของสถานศึกษา และร่วมรับผลที่เกิดขึ้นจากการกระทำนั้น

มาตรฐานที่ 10 ร่วมมือกับผู้อื่นในชุมชนอย่างสร้างสรรค์ หมายถึง การตระหนักถึงความสำคัญ รับฟังความคิดเห็น ยอมรับในความรู้ความสามารถของบุคคลอื่นในชุมชน และร่วมมือปฏิบัติงานเพื่อพัฒนางานของสถานศึกษา ให้ชุมชนและสถานศึกษามีการยอมรับซึ่งกันและกัน และปฏิบัติงานร่วมกันด้วยความเต็มใจ

มาตรฐานที่ 11 แสวงหาและใช้ข้อมูลข่าวสารในการพัฒนา หมายถึง การค้นหา สังกัดจดจำ และรวบรวมข้อมูลข่าวสารตามสถานการณ์ของสังคมทุกด้าน โดยเฉพาะสารสนเทศเกี่ยวกับวิชาชีพครู สามารถวิเคราะห์ วิจัยอย่างมีเหตุผล และใช้ข้อมูลประกอบการแก้ปัญหา พัฒนาตนเอง พัฒนางาน และพัฒนาสังคมได้อย่างเหมาะสม

มาตรฐานที่ 12 สร้างโอกาสให้ผู้เรียนได้เรียนรู้ในทุกสถานการณ์ หมายถึง การสร้างกิจกรรมการเรียนรู้โดยการนำเอาปัญหาหรือความจำเป็นในการพัฒนาต่าง ๆ ที่เกิดขึ้นในการเรียนและการจัดกิจกรรมอื่น ๆ ในโรงเรียนมากำหนดเป็นกิจกรรมการเรียนรู้ เพื่อนำไปสู่การพัฒนาของผู้เรียนที่ถาวรเป็นแนวทางในการแก้ปัญหาของครูอีกแบบหนึ่งที่จะนำเอาวิกฤติต่าง ๆ มาเป็นโอกาส ในการพัฒนาครูจำเป็นต้องมองมุมต่าง ๆ ของปัญหาแล้วค้นมุมของปัญหาไปในการพัฒนา กำหนดเป็นกิจกรรมในการพัฒนาของผู้เรียน ครูจึงต้องเป็นผู้มองมุมบวกในสถานการณ์ต่าง ๆ ได้กล้าที่จะเผชิญกับปัญหาต่าง ๆ มีสติในการแก้ปัญหา มิได้ตอบสนองปัญหาต่าง ๆ ด้วยอารมณ์หรือแง่ลบแบบตรงตัว ครูสามารถมองหามุมในทุก ๆ โอกาส มองเห็นแนวทางที่น่าผู้ผลก้าวหน้าของผู้เรียน

ผู้ประเมินประเมินรายตัวบ่งชี้และประเมินในภาพรวมโดยใช้เครื่องมือที่เป็นรายการตรวจสอบ (Checklist) ตั้งแต่ระดับ 1-5 คะแนน แล้วนำคะแนนมาเทียบกับเกณฑ์ดังนี้

คะแนนอยู่ระหว่าง 50-59 หมายถึง การดำเนินการอยู่ในระดับปรับปรุงเร่งด่วน

คะแนนอยู่ระหว่าง 60-69 หมายถึง การดำเนินการอยู่ในระดับปรับปรุง

คะแนนอยู่ระหว่าง 70-79 หมายถึง การดำเนินการอยู่ในระดับพอใช้

คะแนนอยู่ระหว่าง 80-89 หมายถึง การดำเนินการอยู่ในระดับดี

คะแนนอยู่ระหว่าง 90-100 หมายถึง การดำเนินการอยู่ในระดับดีมาก

ผลลัพธ์ของมาตรฐานการปฏิบัติงานของครูของ โรงเรียนขนาดเล็ก สังกัดสำนักงานเขตพื้นที่การศึกษาประถมศึกษา จะทำการประเมินด้วยแบบประเมินมาตรฐานการปฏิบัติงานของครูของ โรงเรียนขนาดเล็ก สังกัดสำนักงานเขตพื้นที่การศึกษาประถมศึกษา ด้านมาตรฐานด้านการใช้ประโยชน์ (Utility standards) มาตรฐานด้านความเป็นไปได้ (Feasibility standards) มาตรฐานด้านความเหมาะสม (Propriety standards) และมาตรฐานด้านความถูกต้อง (Accuracy standards) โดยนำคะแนนเฉลี่ยมาแปลผลดังนี้

คะแนนเฉลี่ยระหว่าง 1.00-1.49 หมายถึง มีความคิดเห็นอยู่ในระดับน้อยที่สุด

คะแนนเฉลี่ยระหว่าง 1.50-2.49 หมายถึง มีความคิดเห็นอยู่ในระดับน้อย

คะแนนเฉลี่ยระหว่าง 2.50-3.49 หมายถึง มีความคิดเห็นอยู่ในระดับปานกลาง

คะแนนเฉลี่ยระหว่าง 3.50-4.49 หมายถึง มีความคิดเห็นอยู่ในระดับมาก

คะแนนเฉลี่ยระหว่าง 4.50-5.00 หมายถึง มีความคิดเห็นอยู่ในระดับมากที่สุด

ข้อมูลป้อนกลับของการรายงานผลการพัฒนามาตรฐานการปฏิบัติงานของครูของโรงเรียนขนาดเล็ก สังกัดสำนักงานเขตพื้นที่การศึกษาประถมศึกษา

คณะกรรมการประเมินแจ้งผลการประเมินมาตรฐานการปฏิบัติงานของครูอย่างไม่เป็นทางการในที่ประชุม และเปิดโอกาสให้ซักถามโต้แย้ง จากนั้นคณะกรรมการประเมินจัดทำรายงาน

ผลการประเมินมาตรฐานการปฏิบัติงานของครู

ผู้ประเมิน

ผู้ประเมินทุกคนเป็นผู้ที่มีความรู้และประสบการณ์เกี่ยวกับมาตรฐานการปฏิบัติงานของครู สามารถให้คำแนะนำที่จะเป็นประโยชน์อย่างยิ่งต่อโรงเรียนที่รับการประเมิน ดังนั้นผู้ประเมินจึงควรมีคุณสมบัติดังนี้

1. มีประสบการณ์การทำงานในสถานศึกษาไม่น้อยกว่า 3 ปี
2. มีประสบการณ์การทำงานด้านการประกันคุณภาพการศึกษาไม่น้อยกว่า 5 ปี
- 2.1 ผ่านการอบรมหลักสูตรการประเมินผู้ประเมินคุณภาพภายในจากหลักสูตร

ของสำนักงานคณะกรรมการการศึกษาขั้นพื้นฐาน

วิธีการประเมิน

การประเมินมาตรฐานการปฏิบัติงานของครูของโรงเรียนขนาดเล็ก จะทำการประเมินอย่างเป็นขั้นตอน ดังนี้

1. ให้ความรู้เรื่องคำจำกัดความของมาตรฐานการปฏิบัติงานของครู และชี้แจงวัตถุประสงค์ของการพัฒนามาตรฐานการปฏิบัติงานของครู
2. ประชุมร่วมกันระหว่างผู้ดำเนินการวิจัยและผู้ประเมิน เพื่อชี้แจงวัตถุประสงค์ของการประเมิน อธิบายตัวบ่งชี้และเกณฑ์การพิจารณา
3. ชี้แจงคณะครูในโรงเรียนที่เป็นผู้รับการประเมิน เพื่อทำความเข้าใจในกระบวนการประเมิน อธิบายตัวบ่งชี้และเกณฑ์การพิจารณา รวมทั้งเปิดโอกาสให้ผู้รับการประเมินซักถามในประเด็นที่สงสัย
4. ผู้ประเมินดำเนินการประเมิน โดยตรวจสอบเอกสารหลักฐานต่าง ๆ ที่เกี่ยวข้อง ร่วมกับการสัมภาษณ์และการสังเกต ซึ่งแหล่งผู้ให้ข้อมูลประกอบด้วย ผู้บริหารสถานศึกษา ข้าราชการครูที่รับผิดชอบงานประกันคุณภาพภายใน และข้าราชการครู
5. คณะกรรมการประเมินแจ้งผลการประเมินมาตรฐานการปฏิบัติงานของครูในภาพรวมอย่างไม่เป็นทางการในที่ประชุม และเปิดโอกาสให้ซักถามและโต้แย้ง
6. คณะกรรมการประเมินจัดทำรายงานผลการประเมินมาตรฐานการปฏิบัติงานและเสนอแนะแนวทางในการพัฒนามาตรฐานการปฏิบัติงานของครู

ตอนที่ 3 รายละเอียดของตัวบ่งชี้และเกณฑ์การพิจารณา

มาตรฐานที่ 1 ปฏิบัติกิจกรรมทางวิชาการเพื่อพัฒนาวิชาชีพครูให้ก้าวหน้าอยู่เสมอ
มีตัวบ่งชี้ย่อย 9 ตัวบ่งชี้ ดังนี้ (10 คะแนน)

ตัวบ่งชี้ที่ 1 ศึกษาค้นคว้าเพื่อพัฒนาตนเอง โดยศึกษาเอกสาร ตำรา งานวิจัย สื่อทางวิชาการ และสื่อเทคโนโลยีต่าง ๆ

เกณฑ์การพิจารณา

- 5 ศึกษาเอกสาร ตำรา งานวิจัย สื่อทางวิชาการ และสื่อเทคโนโลยีต่าง ๆ ตั้งแต่ 5 เล่มขึ้นไปต่อปี
- 4 ศึกษาเอกสาร ตำรา งานวิจัย สื่อทางวิชาการ และสื่อเทคโนโลยีต่าง ๆ จำนวน 4 เล่มต่อปี
- 3 ศึกษาเอกสาร ตำรา งานวิจัย สื่อทางวิชาการ และสื่อเทคโนโลยีต่าง ๆ จำนวน 3 เล่มต่อปี
- 2 ศึกษาเอกสาร ตำรา งานวิจัย สื่อทางวิชาการ และสื่อเทคโนโลยีต่าง ๆ จำนวน 2 เล่มต่อปี
- 1 ศึกษาเอกสาร ตำรา งานวิจัย สื่อทางวิชาการ และสื่อเทคโนโลยีต่าง ๆ จำนวน 1 เล่มต่อปี

ร่องรอยเอกสารหลักฐาน

1. ทะเบียนยืมหนังสือ
2. การสัมภาษณ์

ตัวบ่งชี้ที่ 2 เข้าร่วมประชุม อบรม สัมมนา ศึกษาดูงาน และร่วมกิจกรรมต่าง ๆ ที่เกี่ยวกับการพัฒนาวิชาชีพครู

เกณฑ์การพิจารณา

- 5 เข้าร่วมประชุม อบรม สัมมนา ศึกษาดูงาน และร่วมกิจกรรมต่าง ๆ มากกว่า 5 ครั้งต่อปี
- 4 เข้าร่วมประชุม อบรม สัมมนา ศึกษาดูงาน และร่วมกิจกรรมต่าง ๆ จำนวน 4 ครั้งต่อปี
- 3 เข้าร่วมประชุม อบรม สัมมนา ศึกษาดูงาน และร่วมกิจกรรมต่าง ๆ จำนวน 3 ครั้งต่อปี
- 2 เข้าร่วมประชุม อบรม สัมมนา ศึกษาดูงาน และร่วมกิจกรรมต่าง ๆ จำนวน 2 ครั้งต่อปี
- 1 เข้าร่วมประชุม อบรม สัมมนา ศึกษาดูงาน และร่วมกิจกรรมต่าง ๆ จำนวน 1 ครั้งต่อปี

ร่องรอยเอกสารหลักฐาน

1. รายงานการไปอบรม สัมมนา
2. การสัมภาษณ์
3. ภาพถ่าย

ตัวบ่งชี้ที่ 3 เข้าร่วมกิจกรรมขององค์กร สมาคม หรือชมรมที่ส่งเสริมการพัฒนา
วิชาชีพครู

เกณฑ์การพิจารณา

5 เข้าร่วมกิจกรรมขององค์กร สมาคม หรือชมรมที่ส่งเสริมการพัฒนาวิชาชีพครู
มากกว่า 5 ครั้งต่อปี

4 เข้าร่วมกิจกรรมขององค์กร สมาคม หรือชมรมที่ส่งเสริมการพัฒนาวิชาชีพครู
จำนวน 4 ครั้งต่อปี

3 เข้าร่วมกิจกรรมขององค์กร สมาคม หรือชมรมที่ส่งเสริมการพัฒนาวิชาชีพครู
จำนวน 3 ครั้งต่อปี

2 เข้าร่วมกิจกรรมขององค์กร สมาคม หรือชมรมที่ส่งเสริมการพัฒนาวิชาชีพครู
จำนวน 2 ครั้งต่อปี

1 เข้าร่วมกิจกรรมขององค์กร สมาคม หรือชมรมที่ส่งเสริมการพัฒนาวิชาชีพครู
จำนวน 1 ครั้งต่อปี

ร่องรอยเอกสารหลักฐาน

1. หนังสือเชิญร่วมกิจกรรม
2. การสัมภาษณ์
3. ภาพถ่าย

ตัวบ่งชี้ที่ 4 เป็นสมาชิกขององค์กร สมาคม หรือชมรมที่ส่งเสริมการพัฒนาวิชาชีพครู

เกณฑ์การพิจารณา

5 เป็นสมาชิกขององค์กร สมาคม หรือชมรมที่ส่งเสริมการพัฒนาวิชาชีพครู มากกว่า 5
องค์กร

4 เป็นสมาชิกขององค์กร สมาคม หรือชมรมที่ส่งเสริมการพัฒนาวิชาชีพครู จำนวน 4
องค์กร

3 เป็นสมาชิกขององค์กร สมาคม หรือชมรมที่ส่งเสริมการพัฒนาวิชาชีพครู จำนวน 3
องค์กร

2 เป็นสมาชิกขององค์กร สมาคม หรือชมรมที่ส่งเสริมการพัฒนาวิชาชีพครู จำนวน 2
องค์กร

1 เป็นสมาชิกขององค์กร สมาคม หรือชมรมที่ส่งเสริมการพัฒนาวิชาชีพครู จำนวน 1
องค์กร

ร่องรอยเอกสารหลักฐาน

1. เอกสารหลักฐานการเป็นสมาชิกขององค์กร สมาคม หรือชมรมต่าง ๆ ที่เกี่ยวข้องกับวิชาชีพ

2. การสัมภาษณ์

ตัวบ่งชี้ที่ 5 เป็นผู้ดำเนินการ หรือวิทยากร หรือมีส่วนร่วมในการประชุม อบรม สัมมนา หรือกิจกรรมทางวิชาการ

เกณฑ์การพิจารณา

5 เป็นผู้ดำเนินการหรือวิทยากร หรือมีส่วนร่วมในการประชุม อบรม สัมมนาหรือกิจกรรมทางวิชาการ มากกว่า 5 ครั้งต่อปี

4 เป็นผู้ดำเนินการหรือวิทยากร หรือมีส่วนร่วมในการประชุม อบรม สัมมนาหรือกิจกรรมทางวิชาการ จำนวน 4 ครั้งต่อปี

3 เป็นผู้ดำเนินการหรือวิทยากร หรือมีส่วนร่วมในการประชุม อบรม สัมมนาหรือกิจกรรมทางวิชาการ จำนวน 3 ครั้งต่อปี

2 เป็นผู้ดำเนินการหรือวิทยากร หรือมีส่วนร่วมในการประชุม อบรม สัมมนาหรือกิจกรรมทางวิชาการ จำนวน 2 ครั้งต่อปี

1 เป็นผู้ดำเนินการหรือวิทยากร หรือมีส่วนร่วมในการประชุม อบรม สัมมนาหรือกิจกรรมทางวิชาการ จำนวน 1 ครั้งต่อปี

ร่องรอยเอกสารหลักฐาน

1. หนังสือเชิญ

2. การสัมภาษณ์

3. ภาพถ่าย

ตัวบ่งชี้ที่ 6 มีการเผยแพร่ความรู้ เอกสาร และผลงานวิชาการ

เกณฑ์การพิจารณา

5 เผยแพร่ความรู้ เอกสาร และผลงานวิชาการ มากกว่า 5 เรื่องต่อปี

4 เผยแพร่ความรู้ เอกสาร และผลงานวิชาการ จำนวน 4 เรื่องต่อปี

3 เผยแพร่ความรู้ เอกสาร และผลงานวิชาการ จำนวน 3 เรื่องต่อปี

2 เผยแพร่ความรู้ เอกสาร และผลงานวิชาการ จำนวน 2 เรื่องต่อปี

1 เผยแพร่ความรู้ เอกสาร และผลงานวิชาการ จำนวน 1 เรื่องต่อปี

ร่องรอยเอกสารหลักฐาน

1. หนังสือเผยแพร่ความรู้ เอกสาร และผลงานวิชาการ

2. การสัมภาษณ์

ตัวบ่งชี้ที่ 7 เป็นคณะกรรมการหรือคณะทำงานขององค์กร สมาคม ชมรมที่ส่งเสริม
การพัฒนาวิชาชีพครู

เกณฑ์การพิจารณา

5 เป็นคณะกรรมการหรือคณะทำงานขององค์กร สมาคม ชมรมที่ส่งเสริมการพัฒนา
วิชาชีพครู มากกว่า 5 ครั้งต่อปี

4 เป็นคณะกรรมการหรือคณะทำงานขององค์กร สมาคม ชมรมที่ส่งเสริมการพัฒนา
วิชาชีพครู จำนวน 4 ครั้งต่อปี

3 เป็นคณะกรรมการหรือคณะทำงานขององค์กร สมาคม ชมรมที่ส่งเสริมการพัฒนา
วิชาชีพครู จำนวน 3 ครั้งต่อปี

2 เป็นคณะกรรมการหรือคณะทำงานขององค์กร สมาคม ชมรมที่ส่งเสริมการพัฒนา
วิชาชีพครู จำนวน 2 ครั้งต่อปี

1 เป็นคณะกรรมการหรือคณะทำงานขององค์กร สมาคม ชมรมที่ส่งเสริมการพัฒนา
วิชาชีพครู จำนวน 1 ครั้งต่อปี

ร่องรอยเอกสารหลักฐาน

1. คำสั่งหรือหนังสือเชิญ

2. การสัมภาษณ์

ตัวบ่งชี้ที่ 8 เป็นวิทยากรในการประชุม อบรม สัมมนา หรือกิจกรรมทางวิชาการเกี่ยวกับ
การพัฒนาวิชาชีพครู

เกณฑ์การพิจารณา

5 เป็นวิทยากรในการประชุม อบรม สัมมนา หรือกิจกรรมทางวิชาการเกี่ยวกับ
การพัฒนาวิชาชีพครู มากกว่า 5 ครั้งต่อปี

4 เป็นวิทยากรในการประชุม อบรม สัมมนา หรือกิจกรรมทางวิชาการเกี่ยวกับ
การพัฒนาวิชาชีพครู จำนวน 4 ครั้งต่อปี

3 เป็นวิทยากรในการประชุม อบรม สัมมนา หรือกิจกรรมทางวิชาการเกี่ยวกับ
การพัฒนาวิชาชีพครู จำนวน 3 ครั้งต่อปี

2 เป็นวิทยากรในการประชุม อบรม สัมมนา หรือกิจกรรมทางวิชาการเกี่ยวกับ
การพัฒนาวิชาชีพครู จำนวน 2 ครั้งต่อปี

1 เป็นวิทยากรในการประชุม อบรม สัมมนา หรือกิจกรรมทางวิชาการเกี่ยวกับ
การพัฒนาวิชาชีพครู จำนวน 1 ครั้งต่อปี

ร่องรอยเอกสารหลักฐาน

1. คำสั่งหรือหนังสือเชิญ

2. การสัมภาษณ์

ตัวบ่งชี้ที่ 9 จัดทำเอกสารและเสนอรายงานทางวิชาการในการประชุม อบรม สัมมนา
ต่าง ๆ

เกณฑ์การพิจารณา

5 จัดทำเอกสารและเสนอรายงานทางวิชาการในการประชุม อบรม สัมมนาต่าง ๆ
มากกว่า 5 ครั้งต่อปี

4 จัดทำเอกสารและเสนอรายงานทางวิชาการในการประชุม อบรม สัมมนาต่าง ๆ
จำนวน 4 ครั้งต่อปี

3 จัดทำเอกสารและเสนอรายงานทางวิชาการในการประชุม อบรม สัมมนาต่าง ๆ
จำนวน 3 ครั้งต่อปี

2 จัดทำเอกสารและเสนอรายงานทางวิชาการในการประชุม อบรม สัมมนาต่าง ๆ
จำนวน 2 ครั้งต่อปี

1 จัดทำเอกสารและเสนอรายงานทางวิชาการในการประชุม อบรม สัมมนาต่าง ๆ
จำนวน 1 ครั้งต่อปี

ร่องรอยเอกสารหลักฐาน

1. คำสั่งหรือหนังสือเชิญคณะทำงาน

2. การสัมภาษณ์

3. ภาพถ่าย

มาตรฐานที่ 2 ตัดสินใจปฏิบัติกิจกรรมต่าง ๆ โดยคำนึงถึงผลที่จะเกิดแก่ผู้เรียน
ตัวบ่งชี้ย่อย 12 ตัวบ่งชี้ ดังนี้ (10 คะแนน)

ตัวบ่งชี้ที่ 1 จัดกิจกรรมเพื่อพัฒนาความรู้ความสามารถของผู้เรียนอย่างเป็นระบบ

เกณฑ์การพิจารณา

5 จัดกิจกรรมเพื่อพัฒนาความรู้ความสามารถของผู้เรียนอย่างเป็นระบบ มากกว่า
5 กิจกรรมต่อปี

4 จัดกิจกรรมเพื่อพัฒนาความรู้ความสามารถของผู้เรียนอย่างเป็นระบบ จำนวน
4 กิจกรรมต่อปี

3 จัดกิจกรรมเพื่อพัฒนาความรู้ความสามารถของผู้เรียนอย่างเป็นระบบ จำนวน
3 กิจกรรมต่อปี

2 จัดกิจกรรมเพื่อพัฒนาความรู้ความสามารถของผู้เรียนอย่างเป็นระบบ จำนวน 2 กิจกรรมต่อปี

1 จัดกิจกรรมเพื่อพัฒนาความรู้ความสามารถของผู้เรียนอย่างเป็นระบบ จำนวน 1 กิจกรรมต่อปี

ร่องรอยเอกสารหลักฐาน

1. แผนการจัดการเรียนรู้

2. การสัมภาษณ์

ตัวบ่งชี้ที่ 2 จัดกิจกรรมเพื่อสร้างเสริมคุณลักษณะที่พึงประสงค์

เกณฑ์การพิจารณา

5 จัดกิจกรรมเพื่อสร้างเสริมคุณลักษณะที่พึงประสงค์ มากกว่า 5 กิจกรรมต่อปี

4 จัดกิจกรรมเพื่อสร้างเสริมคุณลักษณะที่พึงประสงค์ จำนวน 4 กิจกรรมต่อปี

3 จัดกิจกรรมเพื่อสร้างเสริมคุณลักษณะที่พึงประสงค์ จำนวน 3 กิจกรรมต่อปี

2 จัดกิจกรรมเพื่อสร้างเสริมคุณลักษณะที่พึงประสงค์ จำนวน 2 กิจกรรมต่อปี

1 จัดกิจกรรมเพื่อสร้างเสริมคุณลักษณะที่พึงประสงค์ จำนวน 1 กิจกรรมต่อปี

ร่องรอยเอกสารหลักฐาน

1. แผนการจัดการเรียนรู้

2. การสัมภาษณ์

3. ภาพถ่าย

4. โครงการ

ตัวบ่งชี้ที่ 3 จัดกิจกรรมสร้างเสริมคุณธรรมจริยธรรมให้ผู้เรียนใช้ปฏิบัติ

เกณฑ์การพิจารณา

5 จัดกิจกรรมสร้างเสริมคุณธรรมจริยธรรมให้ผู้เรียนใช้ปฏิบัติ มากกว่า 5 กิจกรรมต่อปี

4 จัดกิจกรรมสร้างเสริมคุณธรรมจริยธรรมให้ผู้เรียนใช้ปฏิบัติ จำนวน 4 กิจกรรมต่อปี

3 จัดกิจกรรมสร้างเสริมคุณธรรมจริยธรรมให้ผู้เรียนใช้ปฏิบัติ จำนวน 3 กิจกรรมต่อปี

2 จัดกิจกรรมสร้างเสริมคุณธรรมจริยธรรมให้ผู้เรียนใช้ปฏิบัติ จำนวน 2 กิจกรรมต่อปี

1 จัดกิจกรรมสร้างเสริมคุณธรรมจริยธรรมให้ผู้เรียนใช้ปฏิบัติ จำนวน 1 กิจกรรมต่อปี

ร่องรอยเอกสารหลักฐาน

1. แผนการจัดการเรียนรู้

2. การสัมภาษณ์

3. ภาพถ่าย

4. โครงการ

ตัวบ่งชี้ที่ 4 ปฏิบัติกิจกรรมที่ส่งเสริมคุณภาพของผู้เรียนตามลำดับความสำคัญ โดยเน้นกิจกรรมที่ส่งผลต่อผู้เรียนโดยตรง

เกณฑ์การพิจารณา

5 ปฏิบัติกิจกรรมที่ส่งเสริมคุณภาพของผู้เรียนตามลำดับความสำคัญ โดยเน้นกิจกรรมที่ส่งผลต่อผู้เรียนโดยตรง มากกว่า 5 กิจกรรมขึ้นไป

4 ปฏิบัติกิจกรรมที่ส่งเสริมคุณภาพของผู้เรียนตามลำดับความสำคัญ โดยเน้นกิจกรรมที่ส่งผลต่อผู้เรียนโดยตรง จำนวน 4 กิจกรรม

3 ปฏิบัติกิจกรรมที่ส่งเสริมคุณภาพของผู้เรียนตามลำดับความสำคัญ โดยเน้นกิจกรรมที่ส่งผลต่อผู้เรียนโดยตรง จำนวน 3 กิจกรรม

2 ปฏิบัติกิจกรรมที่ส่งเสริมคุณภาพของผู้เรียนตามลำดับความสำคัญ โดยเน้นกิจกรรมที่ส่งผลต่อผู้เรียนโดยตรง จำนวน 2 กิจกรรม

1 ปฏิบัติกิจกรรมที่ส่งเสริมคุณภาพของผู้เรียนตามลำดับความสำคัญ โดยเน้นกิจกรรมที่ส่งผลต่อผู้เรียนโดยตรง จำนวน 1 กิจกรรม

ร่องรอยเอกสารหลักฐาน

1. แผนการจัดการเรียนรู้
2. การสัมภาษณ์
3. ภาพถ่าย
4. โครงการ

ตัวบ่งชี้ที่ 5 นำความรู้เกี่ยวกับพัฒนาการของผู้เรียนมาใช้ให้เกิดประโยชน์ในการเรียนการสอน

เกณฑ์การพิจารณา

5 นำความรู้เกี่ยวกับพัฒนาการของผู้เรียนทั้ง 4 ด้าน มาใช้ให้เกิดประโยชน์ในการเรียนการสอน

4 นำความรู้เกี่ยวกับพัฒนาการของผู้เรียน จำนวน 3 ด้าน มาใช้ให้เกิดประโยชน์ในการเรียนการสอน

3 นำความรู้เกี่ยวกับพัฒนาการของผู้เรียน จำนวน 2 ด้าน มาใช้ให้เกิดประโยชน์ในการเรียนการสอน

2 นำความรู้เกี่ยวกับพัฒนาการของผู้เรียนด้านเดียว มาใช้ให้เกิดประโยชน์ในการเรียนการสอน

1 ไม่เคยนำความรู้เกี่ยวกับพัฒนาการของผู้เรียนมาใช้ให้เกิดประโยชน์ในการเรียนการสอน

ร่องรอยเอกสารหลักฐาน

1. แผนการจัดการเรียนรู้
2. การสัมภาษณ์
3. ภาพถ่าย

ตัวบ่งชี้ที่ 6 กิจกรรมที่นำมาใช้ในการจัดการเรียนการสอนที่มีความสัมพันธ์กับพัฒนาการของผู้เรียน

เกณฑ์การพิจารณา

5 กิจกรรมที่นำมาใช้ในการจัดการเรียนการสอนที่มีความสัมพันธ์กับพัฒนาการของผู้เรียน มากกว่า 4 กิจกรรมขึ้นไป

4 กิจกรรมที่นำมาใช้ในการจัดการเรียนการสอนที่มีความสัมพันธ์กับพัฒนาการของผู้เรียน จำนวน 3 กิจกรรม

3 กิจกรรมที่นำมาใช้ในการจัดการเรียนการสอนที่มีความสัมพันธ์กับพัฒนาการของผู้เรียน จำนวน 2 กิจกรรม

2 กิจกรรมที่นำมาใช้ในการจัดการเรียนการสอนที่มีความสัมพันธ์กับพัฒนาการของผู้เรียน จำนวน 1 กิจกรรม

1 กิจกรรมที่นำมาใช้ในการจัดการเรียนการสอนไม่มีความสัมพันธ์กับพัฒนาการของผู้เรียน

ร่องรอยเอกสารหลักฐาน

1. แผนการจัดการเรียนรู้
2. การสัมภาษณ์
3. ภาพถ่าย

ตัวบ่งชี้ที่ 7 จัดกิจกรรมและงานในหน้าที่ที่รับผิดชอบที่ส่งผลต่อการพัฒนาความสามารถของผู้เรียนในทุกด้าน

เกณฑ์การพิจารณา

5 จัดกิจกรรมและงานในหน้าที่ที่รับผิดชอบที่ส่งผลต่อการพัฒนาความสามารถของผู้เรียนในทุกด้าน

4 จัดกิจกรรมและงานในหน้าที่ที่รับผิดชอบที่ส่งผลต่อการพัฒนาความสามารถของผู้เรียน

3 จัดกิจกรรมที่ส่งผลต่อการพัฒนาความสามารถของผู้เรียนในทุกด้าน

2 จัดกิจกรรมที่ส่งผลต่อการพัฒนาความสามารถของผู้เรียน

1 ไม่เคยจัดกิจกรรมและงานในหน้าที่ที่รับผิดชอบที่ส่งผลต่อการพัฒนาความสามารถของผู้เรียน

ร่องรอยเอกสารหลักฐาน

1. แผนการจัดการเรียนรู้
2. การสัมภาษณ์
3. ภาพถ่าย

ตัวบ่งชี้ที่ 8 จัดกิจกรรมและงานต่าง ๆ ที่สัมพันธ์กับการพัฒนาความสามารถของผู้เรียน
 อย่างเป็นระบบ

เกณฑ์การพิจารณา

5 จัดกิจกรรมและงานต่าง ๆ ที่สัมพันธ์กับการพัฒนาความสามารถของผู้เรียน
 อย่างเป็นระบบ มากกว่า 5 กิจกรรมขึ้นไป

4 จัดกิจกรรมและงานต่าง ๆ ที่สัมพันธ์กับการพัฒนาความสามารถของผู้เรียน
 อย่างเป็นระบบ จำนวน 4 กิจกรรม

3 จัดกิจกรรมและงานต่าง ๆ ที่สัมพันธ์กับการพัฒนาความสามารถของผู้เรียน
 อย่างเป็นระบบ จำนวน 3 กิจกรรม

2 จัดกิจกรรมและงานต่าง ๆ ที่สัมพันธ์กับการพัฒนาความสามารถของผู้เรียน
 อย่างเป็นระบบ จำนวน 2 กิจกรรม

1 จัดกิจกรรมและงานต่าง ๆ ที่สัมพันธ์กับการพัฒนาความสามารถของผู้เรียน
 อย่างเป็นระบบ

ร่องรอยเอกสารหลักฐาน

1. แผนการจัดการเรียนรู้
2. การสัมภาษณ์
3. ภาพถ่าย

ตัวบ่งชี้ที่ 9 จัดกิจกรรมเสริมความรู้ โดยคำนึงถึงผลที่เกิดกับผู้เรียน

เกณฑ์การพิจารณา

5 จัดกิจกรรมเสริมความรู้ให้กับผู้เรียน มากกว่า 5 กิจกรรมต่อปี

4 จัดกิจกรรมเสริมความรู้ให้กับผู้เรียน จำนวน 4 กิจกรรมต่อปี

3 จัดกิจกรรมเสริมความรู้ให้กับผู้เรียน จำนวน 3 กิจกรรมต่อปี

2 จัดกิจกรรมเสริมความรู้ให้กับผู้เรียน จำนวน 2 กิจกรรมต่อปี

1 จัดกิจกรรมเสริมความรู้ให้กับผู้เรียน จำนวน 1 กิจกรรมต่อปี

ร่องรอยเอกสารหลักฐาน

1. แผนการจัดการเรียนรู้
2. การสัมภาษณ์
3. ภาพถ่าย

ตัวบ่งชี้ที่ 10 จัดกิจกรรมเสริมความรู้ ให้สอดคล้องกับหลักสูตร

เกณฑ์การพิจารณา

- 5 จัดกิจกรรมเสริมความรู้ที่สอดคล้องกับหลักสูตร จำนวน 5 กิจกรรมต่อปี
- 4 จัดกิจกรรมเสริมความรู้ที่สอดคล้องกับหลักสูตร จำนวน 4 กิจกรรมต่อปี
- 3 จัดกิจกรรมเสริมความรู้ที่สอดคล้องกับหลักสูตร จำนวน 3 กิจกรรมต่อปี
- 2 จัดกิจกรรมเสริมความรู้ที่สอดคล้องกับหลักสูตร จำนวน 2 กิจกรรมต่อปี
- 1 จัดกิจกรรมเสริมความรู้ที่สอดคล้องกับหลักสูตร จำนวน 1 กิจกรรมต่อปี

ร่องรอยเอกสารหลักฐาน

1. แผนการจัดการเรียนรู้
2. การสัมภาษณ์
3. ภาพถ่าย
4. โครงการ

ตัวบ่งชี้ที่ 11 ผู้เรียนมีส่วนร่วมในการตัดสินใจและวางแผนการจัดการเรียน

การสอน

เกณฑ์การพิจารณา

- 5 ผู้เรียนมีส่วนร่วมในการตัดสินใจและวางแผนการจัดการเรียนการสอนมากกว่า 5 กิจกรรมขึ้นไป
- 4 ผู้เรียนมีส่วนร่วมในการตัดสินใจและวางแผน การจัดการเรียนการสอนจำนวน 4 กิจกรรม
- 3 ผู้เรียนมีส่วนร่วมในการตัดสินใจและวางแผน การจัดการเรียนการสอนจำนวน 3 กิจกรรม
- 2 ผู้เรียนมีส่วนร่วมในการตัดสินใจและวางแผน การจัดการเรียนการสอนจำนวน 2 กิจกรรม
- 1 ผู้เรียนมีส่วนร่วมในการตัดสินใจและวางแผน การจัดการเรียนการสอนจำนวน 1 กิจกรรม

ร่องรอยเอกสารหลักฐาน

1. แผนการจัดการเรียนรู้
2. การสัมภาษณ์
3. ภาพถ่าย

ตัวบ่งชี้ที่ 12 จัดกิจกรรมการเรียนรู้การสอน โดยพัฒนาความสามารถของผู้เรียนในทุกด้าน

เกณฑ์การพิจารณา

- 5 จัดกิจกรรมการเรียนรู้การสอนที่พัฒนาความสามารถของผู้เรียนในทุกด้าน จำนวน 5 กิจกรรม
- 4 จัดกิจกรรมการเรียนรู้การสอนที่พัฒนาความสามารถของผู้เรียนในทุกด้าน จำนวน 4 กิจกรรม
- 3 จัดกิจกรรมการเรียนรู้การสอนที่พัฒนาความสามารถของผู้เรียนในทุกด้าน จำนวน 3 กิจกรรม
- 2 จัดกิจกรรมการเรียนรู้การสอนที่พัฒนาความสามารถของผู้เรียนในทุกด้าน จำนวน 2 กิจกรรม
- 1 จัดกิจกรรมการเรียนรู้การสอนที่พัฒนาความสามารถของผู้เรียนในทุกด้าน จำนวน 1 กิจกรรม

ร่องรอยเอกสารหลักฐาน

1. แผนการจัดการเรียนรู้
2. การสัมภาษณ์
3. ภาพถ่าย

มาตรฐานที่ 3 มุ่งมั่นพัฒนาผู้เรียนให้เติบโตเต็มตามศักยภาพ ตัวบ่งชี้ย่อย 8 ตัวบ่งชี้ ดังนี้ (10 คะแนน)

ตัวบ่งชี้ที่ 1 ตรวจสอบข้อบกพร่องและความสามารถของผู้เรียน โดยยึดคุณลักษณะที่พึงประสงค์ของผู้เรียนเป็นหลัก

เกณฑ์การพิจารณา

- 5 ตรวจสอบข้อบกพร่องและความสามารถของผู้เรียน โดยยึดคุณลักษณะที่พึงประสงค์ของผู้เรียนทั้ง 8 ข้อ
- 4 ตรวจสอบข้อบกพร่องและความสามารถของผู้เรียน โดยยึดคุณลักษณะที่พึงประสงค์ของผู้เรียน จำนวน 6-7 ข้อ
- 3 ตรวจสอบข้อบกพร่องและความสามารถของผู้เรียน โดยยึดคุณลักษณะที่พึงประสงค์ของผู้เรียน จำนวน 4-5 ข้อ

2 ตรวจสอบข้อบกพร่องและความสามารถของผู้เรียน โดยยึดคุณลักษณะที่พึงประสงค์ของผู้เรียน จำนวน 2-3 ข้อ

1 ตรวจสอบข้อบกพร่องและความสามารถของผู้เรียน โดยยึดคุณลักษณะที่พึงประสงค์ของผู้เรียน จำนวน 1 ข้อ

ร่องรอยเอกสารหลักฐาน

1. แบบบันทึกคุณลักษณะที่พึงประสงค์
2. การสัมภาษณ์
3. ภาพถ่าย
4. ผลการประเมินคุณลักษณะที่พึงประสงค์

ตัวบ่งชี้ที่ 2 จัดสอนซ่อมเสริมให้กับผู้เรียน

เกณฑ์การพิจารณา

- 5 จัดสอนซ่อมเสริมให้กับผู้เรียน สัปดาห์ละ 5 ครั้ง
- 4 จัดสอนซ่อมเสริมให้กับผู้เรียน สัปดาห์ละ 4 ครั้ง
- 3 จัดสอนซ่อมเสริมให้กับผู้เรียน สัปดาห์ละ 3 ครั้ง
- 2 จัดสอนซ่อมเสริมให้กับผู้เรียน สัปดาห์ละ 2 ครั้ง
- 1 จัดสอนซ่อมเสริมให้กับผู้เรียน สัปดาห์ละ 1 ครั้ง

ร่องรอยเอกสารหลักฐาน

1. แบบบันทึกการสอนซ่อมเสริม
2. การสัมภาษณ์
3. ภาพถ่าย

ตัวบ่งชี้ที่ 3 ตรวจสอบข้อบกพร่องและความสามารถของผู้เรียน โดยพิจารณาจากพัฒนาการของผู้เรียนในด้านต่าง ๆ

เกณฑ์การพิจารณา

5 ตรวจสอบข้อบกพร่องและความสามารถของผู้เรียน โดยพิจารณาจากพัฒนาการของผู้เรียนในด้านต่าง ๆ สัปดาห์ละ 5 ครั้ง

4 ตรวจสอบข้อบกพร่องและความสามารถของผู้เรียน โดยพิจารณาจากพัฒนาการของผู้เรียนในด้านต่าง ๆ สัปดาห์ละ 4 ครั้ง

3 ตรวจสอบข้อบกพร่องและความสามารถของผู้เรียน โดยพิจารณาจากพัฒนาการของผู้เรียนในด้านต่าง ๆ สัปดาห์ละ 3 ครั้ง

2 ตรวจสอบข้อบกพร่องและความสามารถของผู้เรียน โดยพิจารณาจากพัฒนาการของผู้เรียนในด้านต่าง ๆ สัปดาห์ละ 2 ครั้ง

1 ตรวจสอบข้อบกพร่องและความสามารถของผู้เรียน โดยพิจารณาจากพัฒนาการของผู้เรียนในด้านต่าง ๆ สัปดาห์ละ 1 ครั้ง

ร่องรอยเอกสารหลักฐาน

1. แบบบันทึกผลการเรียน
2. การสัมภาษณ์
3. ภาพถ่าย

ตัวบ่งชี้ที่ 4 จัดกิจกรรมส่งเสริมความสามารถของผู้เรียน โดยปรับวิธีเรียน เปลี่ยนวิธีสอน ในด้านที่จะต้องพัฒนา

เกณฑ์การพิจารณา

5 จัดกิจกรรมส่งเสริมความสามารถของผู้เรียน โดยปรับวิธีเรียน เปลี่ยนวิธีสอนในด้านที่จะต้องพัฒนา มากกว่า 4 ครั้งต่อปี

4 จัดกิจกรรมส่งเสริมความสามารถของผู้เรียน โดยปรับวิธีเรียน เปลี่ยนวิธีสอนในด้านที่จะต้องพัฒนา จำนวน 3 ครั้งต่อปี

3 จัดกิจกรรมส่งเสริมความสามารถของผู้เรียน โดยปรับวิธีเรียน เปลี่ยนวิธีสอนในด้านที่จะต้องพัฒนา จำนวน 2 ครั้งต่อปี

2 จัดกิจกรรมส่งเสริมความสามารถของผู้เรียน โดยปรับวิธีเรียน เปลี่ยนวิธีสอนในด้านที่จะต้องพัฒนา จำนวน 1 ครั้งต่อปี

1 ไม่เคยจัดกิจกรรมส่งเสริมความสามารถของผู้เรียน

ร่องรอยเอกสารหลักฐาน

1. แผนการจัดการเรียนรู้
2. การสัมภาษณ์
3. ภาพถ่าย
4. ภาระงาน ชิ้นงาน

ตัวบ่งชี้ที่ 5 วิเคราะห์จุดเด่น จุดด้อยของผู้เรียนเป็นรายบุคคล

เกณฑ์การพิจารณา

5 วิเคราะห์จุดเด่น จุดด้อยของผู้เรียนเป็นรายบุคคล จำนวน 5 ครั้งต่อปี

4 วิเคราะห์จุดเด่น จุดด้อยของผู้เรียนเป็นรายบุคคล จำนวน 4 ครั้งต่อปี

3 วิเคราะห์จุดเด่น จุดด้อยของผู้เรียนเป็นรายบุคคล จำนวน 3 ครั้งต่อปี

2 วิเคราะห์จุดเด่น จุดด้อยของผู้เรียนเป็นรายบุคคล จำนวน 2 ครั้งต่อปี

1 วิเคราะห์จุดเด่น จุดด้อยของผู้เรียนเป็นรายบุคคล จำนวน 1 ครั้งต่อปี

ร่องรอยเอกสารหลักฐาน

1. แบบบันทึกนักเรียนรายบุคคล

2. การสัมภาษณ์

ตัวบ่งชี้ที่ 6 จัดกิจกรรมที่ส่งเสริมความสามารถของผู้เรียนให้เหมาะสม และเต็มตามศักยภาพตามลำดับขั้นการพัฒนา

เกณฑ์การพิจารณา

5 จัดกิจกรรมที่ส่งเสริมความสามารถของผู้เรียนให้เหมาะสม และเต็มตามศักยภาพตามลำดับขั้นการพัฒนา มากกว่า 5 กิจกรรมขึ้นไป

4 จัดกิจกรรมที่ส่งเสริมความสามารถของผู้เรียนให้เหมาะสม และเต็มตามศักยภาพตามลำดับขั้นการพัฒนา จำนวน 4 กิจกรรม

3 จัดกิจกรรมที่ส่งเสริมความสามารถของผู้เรียนให้เหมาะสม และเต็มตามศักยภาพตามลำดับขั้นการพัฒนา จำนวน 3 กิจกรรม

2 จัดกิจกรรมที่ส่งเสริมความสามารถของผู้เรียนให้เหมาะสม และเต็มตามศักยภาพตามลำดับขั้นการพัฒนา จำนวน 2 กิจกรรม

1 จัดกิจกรรมที่ส่งเสริมความสามารถของผู้เรียนให้เหมาะสม และเต็มตามศักยภาพตามลำดับขั้นการพัฒนา จำนวน 1 กิจกรรม

ร่องรอยเอกสารหลักฐาน

1. แผนการจัดการเรียนรู้

2. การสัมภาษณ์

3. ภาพถ่าย

ตัวบ่งชี้ที่ 7 จัดกิจกรรมการเรียนการสอนที่หลากหลาย เป็นระบบ เพื่อตอบสนองความถนัดและความสนใจของผู้เรียนเป็นรายบุคคล

เกณฑ์การพิจารณา

5 จัดกิจกรรมการเรียนการสอนที่หลากหลายเป็นระบบ เพื่อตอบสนองความถนัดและความสนใจของผู้เรียนเป็นรายบุคคล มากกว่า 5 กิจกรรมขึ้นไป

4 จัดกิจกรรมการเรียนการสอนที่หลากหลายเป็นระบบ เพื่อตอบสนองความถนัดและความสนใจของผู้เรียนเป็นรายบุคคล จำนวน 4 กิจกรรม

3 จัดกิจกรรมการเรียนการสอนที่หลากหลายเป็นระบบ เพื่อตอบสนองความถนัดและความสนใจของผู้เรียนเป็นรายบุคคล จำนวน 3 กิจกรรม

2 จัดกิจกรรมการเรียนการสอนที่หลากหลายเป็นระบบ เพื่อตอบสนองความถนัดและความสนใจของผู้เรียนเป็นรายบุคคล จำนวน 2 กิจกรรม

1 จัดกิจกรรมการเรียนการสอนที่หลากหลายเป็นระบบ เพื่อตอบสนองความถนัดและความสนใจของผู้เรียนเป็นรายบุคคล จำนวน 1 กิจกรรม

ร่องรอยเอกสารหลักฐาน

1. แผนการจัดการเรียนรู้
2. การสัมภาษณ์
3. ภาพถ่าย

ตัวบ่งชี้ที่ 8 ทำการประเมินก่อนเรียน ระหว่างเรียน และหลังเรียน เพื่อดูความก้าวหน้าของผู้เรียน และนำไปพัฒนาปรับปรุงการจัดการเรียนการสอน

เกณฑ์การพิจารณา

5 ทำการประเมินก่อนเรียน ระหว่างเรียน และหลังเรียน และนำผลที่ได้ไปพัฒนาปรับปรุงการจัดการเรียนการสอน

4 ทำการประเมินก่อนเรียน ระหว่างเรียน และหลังเรียน แต่ไม่นำไปพัฒนาปรับปรุงการจัดการเรียนการสอน

- 3 ทำการประเมินระหว่างเรียน และหลังเรียน
- 2 ทำการประเมินก่อนหลังเรียน และหลังเรียน
- 1 ไม่ทำการประเมิน

ร่องรอยเอกสารหลักฐาน

1. แบบบันทึกผลการเรียน
2. การสัมภาษณ์
3. ภาพถ่าย
4. แบบทดสอบ

มาตรฐานที่ 4 พัฒนาแผนการสอนให้สามารถปฏิบัติได้จริงในชั้นเรียน ตัวบ่งชี้ย่อย 12 ตัวบ่งชี้ ดังนี้ (10 คะแนน)

ตัวบ่งชี้ที่ 1 จัดทำและใช้แผนการจัดการเรียนรู้ที่มีองค์ประกอบต่าง ๆ ครบถ้วน และมีความสัมพันธ์กัน

เกณฑ์การพิจารณา

5 จัดทำและใช้แผนการจัดการเรียนรู้ที่มีองค์ประกอบต่าง ๆ ครบถ้วน มีความสัมพันธ์กัน

- 4 จัดทำและใช้แผนการจัดการเรียนรู้ที่มีองค์ประกอบต่าง ๆ ที่มีความสัมพันธ์กัน
- 3 จัดทำและใช้แผนการจัดการเรียนรู้ที่มีองค์ประกอบต่าง ๆ ครบถ้วน

2 จัดทำแผนการจัดการเรียนรู้ที่มีองค์ประกอบต่าง ๆ ครบถ้วน แต่ไม่นำ
แผนการจัดการเรียนรู้ไปใช้

1 ไม่เคยจัดทำและใช้แผนการจัดการเรียนรู้

ร่องรอยเอกสารหลักฐาน

1. แผนการจัดการเรียนรู้

2. การสัมภาษณ์

ตัวบ่งชี้ที่ 2 วิเคราะห์ผู้เรียนเพื่อใช้เป็นข้อมูลในการจัดทำแผนการจัดการเรียนรู้

เกณฑ์การพิจารณา

5 วิเคราะห์ผู้เรียนทุกครั้งที่ทำแผนการจัดการเรียนรู้

4 วิเคราะห์ผู้เรียน จำนวน 4 ครั้ง ในการจัดทำแผนการจัดการเรียนรู้

3 วิเคราะห์ผู้เรียน จำนวน 3 ครั้ง ในการจัดทำแผนการจัดการเรียนรู้

2 วิเคราะห์ผู้เรียน จำนวน 2 ครั้ง ในการจัดทำแผนการจัดการเรียนรู้

1 วิเคราะห์ผู้เรียน จำนวน 1 ครั้ง ในการจัดทำแผนการจัดการเรียนรู้

ร่องรอยเอกสารหลักฐาน

1. แผนการจัดการเรียนรู้

2. การสัมภาษณ์

3. ภาพถ่าย

ตัวบ่งชี้ที่ 3 ใช้แผนการจัดการเรียนรู้ที่เน้นผู้เรียนเป็นสำคัญและมีกิจกรรมที่ตอบสนอง

ความแตกต่างระหว่างบุคคล

เกณฑ์การพิจารณา

5 ใช้แผนการจัดการเรียนรู้ที่เน้นผู้เรียนเป็นสำคัญและมีกิจกรรมที่ตอบสนอง
ความแตกต่างระหว่างบุคคลทุกครั้ง

4 ใช้แผนการจัดการเรียนรู้ที่เน้นผู้เรียนเป็นสำคัญและมีกิจกรรมที่ตอบสนอง
ความแตกต่างระหว่างบุคคล จำนวน 4 ครั้งต่อปี

3 ใช้แผนการจัดการเรียนรู้ที่เน้นผู้เรียนเป็นสำคัญและมีกิจกรรมที่ตอบสนอง
ความแตกต่างระหว่างบุคคล จำนวน 3 ครั้งต่อปี

2 ใช้แผนการจัดการเรียนรู้ที่เน้นผู้เรียนเป็นสำคัญและมีกิจกรรมที่ตอบสนอง
ความแตกต่างระหว่างบุคคล จำนวน 2 ครั้งต่อปี

1 ใช้แผนการจัดการเรียนรู้ที่เน้นผู้เรียนเป็นสำคัญและมีกิจกรรมที่ตอบสนอง
ความแตกต่างระหว่างบุคคล จำนวน 1 ครั้งต่อปี

ร่องรอยเอกสารหลักฐาน

1. แผนการจัดการเรียนรู้
2. การสัมภาษณ์
3. ภาพถ่าย
4. ภาระงาน ชิ้นงาน

ตัวบ่งชี้ที่ 4 ใช้แผนการจัดการเรียนรู้ที่เน้นผู้เรียนเป็นสำคัญ โดยให้ผู้เรียนได้ลงมือปฏิบัติจริงมากขึ้น

เกณฑ์การพิจารณา

- 5 ใช้แผนการจัดการเรียนรู้ที่เน้นผู้เรียนเป็นสำคัญ โดยให้ผู้เรียนได้ลงมือปฏิบัติจริงทุกครั้ง
- 4 ใช้แผนการจัดการเรียนรู้ที่เน้นผู้เรียนเป็นสำคัญ โดยให้ผู้เรียนได้ลงมือปฏิบัติจริงจำนวน 4 ครั้ง
- 3 ใช้แผนการจัดการเรียนรู้ที่เน้นผู้เรียนเป็นสำคัญ โดยให้ผู้เรียนได้ลงมือปฏิบัติจริงจำนวน 3 ครั้ง
- 2 ใช้แผนการจัดการเรียนรู้ที่เน้นผู้เรียนเป็นสำคัญ โดยให้ผู้เรียนได้ลงมือปฏิบัติจริงจำนวน 2 ครั้ง
- 1 ใช้แผนการจัดการเรียนรู้ที่เน้นผู้เรียนเป็นสำคัญ โดยให้ผู้เรียนได้ลงมือปฏิบัติจริงจำนวน 1 ครั้ง

ร่องรอยเอกสารหลักฐาน

1. แผนการจัดการเรียนรู้
2. การสัมภาษณ์
3. ภาพถ่าย
4. ภาระงาน ชิ้นงาน

ตัวบ่งชี้ที่ 5 ใช้แผนการจัดการเรียนรู้ที่เน้นกิจกรรมการปฏิบัติตามกระบวนการแสวงหาความรู้และการสร้างความรู้

เกณฑ์การพิจารณา

- 5 ใช้แผนการจัดการเรียนรู้ที่เน้นกิจกรรมการปฏิบัติตามกระบวนการแสวงหาความรู้และการสร้างความรู้ทุกครั้ง
- 4 ใช้แผนการจัดการเรียนรู้ที่เน้นกิจกรรมการปฏิบัติตามกระบวนการแสวงหาความรู้และการสร้างความรู้ จำนวน 4 ครั้ง

3 ใช้แผนการจัดการเรียนรู้ที่เน้นกิจกรรมการปฏิบัติตามกระบวนการแสวงหาความรู้ และการสร้างความรู้ จำนวน 3 ครั้ง

2 ใช้แผนการจัดการเรียนรู้ที่เน้นกิจกรรมการปฏิบัติตามกระบวนการแสวงหาความรู้ และการสร้างความรู้ จำนวน 2 ครั้ง

1 ใช้แผนการจัดการเรียนรู้ที่เน้นกิจกรรมการปฏิบัติตามกระบวนการแสวงหาความรู้ และการสร้างความรู้ จำนวน 1 ครั้ง

ร่องรอยเอกสารหลักฐาน

1. แผนการจัดการเรียนรู้

2. การสัมภาษณ์

3. ภาระงาน ชิ้นงาน

ตัวบ่งชี้ที่ 6 ดำเนินการปรับปรุงแผนการจัดการเรียนรู้ให้มียุทธศาสตร์ประกอบต่าง ๆ ครบถ้วน และมีความสัมพันธ์กัน

เกณฑ์การพิจารณา

5 ปรับปรุงแผนการจัดการเรียนรู้ให้มียุทธศาสตร์ประกอบต่าง ๆ ครบถ้วนและมีความสัมพันธ์กัน

4 ปรับปรุงแผนการจัดการเรียนรู้ให้มียุทธศาสตร์ประกอบต่าง ๆ ครบถ้วน

3 ดำเนินการปรับปรุงแผนการจัดการเรียนรู้

2 วางแผนการปรับปรุงแผนการจัดการเรียนรู้

1 ไม่เคยดำเนินการปรับปรุงแผนการจัดการเรียนรู้

ร่องรอยเอกสารหลักฐาน

1. แผนการจัดการเรียนรู้

2. การสัมภาษณ์

ตัวบ่งชี้ที่ 7 ปรับปรุงแผนการจัดการเรียนรู้ที่เน้นผู้เรียนเป็นสำคัญ โดยให้ผู้เรียน ได้ปฏิบัติจริงมากขึ้น

เกณฑ์การพิจารณา

5 ปรับปรุงแผนการจัดการเรียนรู้ที่เน้นผู้เรียนเป็นสำคัญ โดยให้ผู้เรียนได้ปฏิบัติจริง มากขึ้น มากกว่า 5 ครั้งขึ้นไป

4 ปรับปรุงแผนการจัดการเรียนรู้ที่เน้นผู้เรียนเป็นสำคัญ โดยให้ผู้เรียนได้ปฏิบัติจริง มากขึ้น จำนวน 4 ครั้ง

3 ปรับปรุงแผนการจัดการเรียนรู้ที่เน้นผู้เรียนเป็นสำคัญ โดยให้ผู้เรียนได้ปฏิบัติจริง มากขึ้น จำนวน 3 ครั้ง

2 ปรับปรุงแผนการจัดการเรียนรู้ที่เน้นผู้เรียนเป็นสำคัญ โดยให้ผู้เรียนได้ปฏิบัติจริง
มากขึ้น จำนวน 2 ครั้ง

1 ปรับปรุงแผนการจัดการเรียนรู้ที่เน้นผู้เรียนเป็นสำคัญ โดยให้ผู้เรียนได้ปฏิบัติจริง
มากขึ้น จำนวน 1 ครั้ง

ร่องรอยเอกสารหลักฐาน

1. แผนการจัดการเรียนรู้

2. การสัมภาษณ์

ตัวบ่งชี้ที่ 8 ปรับปรุงแผนการจัดการเรียนรู้ที่สอดคล้องกับความสามารถของผู้เรียนและ
ข้อจำกัดของสถานศึกษา

เกณฑ์การพิจารณา

5 ปรับปรุงแผนการจัดการเรียนรู้ที่สอดคล้องกับความสามารถของผู้เรียนและข้อจำกัด
ของสถานศึกษา มากกว่า 5 ครั้งต่อปี

4 ปรับปรุงแผนการจัดการเรียนรู้ที่สอดคล้องกับความสามารถของผู้เรียนและข้อจำกัด
ของสถานศึกษา จำนวน 4 ครั้งต่อปี

3 ปรับปรุงแผนการจัดการเรียนรู้ที่สอดคล้องกับความสามารถของผู้เรียนและข้อจำกัด
ของสถานศึกษา จำนวน 4 ครั้งต่อปี

2 ปรับปรุงแผนการจัดการเรียนรู้ที่สอดคล้องกับความสามารถของผู้เรียนและข้อจำกัด
ของสถานศึกษา จำนวน 4 ครั้งต่อปี

1 ปรับปรุงแผนการจัดการเรียนรู้ที่สอดคล้องกับความสามารถของผู้เรียนและข้อจำกัด
ของสถานศึกษา จำนวน 4 ครั้งต่อปี

ร่องรอยเอกสารหลักฐาน

1. แผนการจัดการเรียนรู้

2. การสัมภาษณ์

ตัวบ่งชี้ที่ 9 สร้างและพัฒนาแผนการจัดการเรียนรู้ที่มีองค์ประกอบครบถ้วนและมี
ความสัมพันธ์กัน

เกณฑ์การพิจารณา

5 สร้างและพัฒนาแผนการจัดการเรียนรู้ที่มีองค์ประกอบครบถ้วนและมีความสัมพันธ์กัน

4 สร้างและพัฒนาแผนการจัดการเรียนรู้ที่มีองค์ประกอบครบถ้วน

3 พัฒนาแผนการจัดการเรียนรู้

2 สร้างแผนการจัดการเรียนรู้

1 ไม่เคยสร้างและพัฒนาแผนการจัดการเรียนรู้ที่มีองค์ประกอบครบถ้วนและมีความสัมพันธ์กัน

ร่องรอยเอกสารหลักฐาน

1. แผนการจัดการเรียนรู้

2. การสัมภาษณ์

ตัวบ่งชี้ที่ 10 สร้างและพัฒนาแผนการจัดการเรียนรู้ที่เน้นผู้เรียนเป็นสำคัญ โดยจัดกิจกรรมการเรียนการสอนที่เน้นให้ผู้เรียนเป็นผู้ปฏิบัติและค้นหาคำตอบด้วยตนเอง

เกณฑ์การพิจารณา

5 ประเมินผลการสร้างและพัฒนาแผนการจัดการเรียนรู้ที่เน้นผู้เรียนเป็นสำคัญ โดยจัดกิจกรรมการเรียนการสอนที่เน้นให้ผู้เรียนเป็นผู้ปฏิบัติและค้นหาคำตอบด้วยตนเอง

4 สร้างและพัฒนาแผนการจัดการเรียนรู้ที่เน้นผู้เรียนเป็นสำคัญ โดยจัดกิจกรรมการเรียนการสอนที่เน้นให้ผู้เรียนเป็นผู้ปฏิบัติและค้นหาคำตอบด้วยตนเอง

3 สร้างและพัฒนาแผนการจัดการเรียนรู้ที่เน้นผู้เรียนเป็นสำคัญ โดยจัดกิจกรรมการเรียนการสอนที่เน้นให้ผู้เรียนเป็นผู้ปฏิบัติ

2 สร้างและพัฒนาแผนการจัดการเรียนรู้ที่เน้นผู้เรียนเป็นสำคัญ

1 ไม่เคยสร้างและพัฒนาแผนการจัดการเรียนรู้ที่เน้นผู้เรียนเป็นสำคัญ

ร่องรอยเอกสารหลักฐาน

1. แผนการจัดการเรียนรู้

2. การสัมภาษณ์

ตัวบ่งชี้ที่ 11 สร้างและพัฒนาแผนการจัดการเรียนรู้ที่สอดคล้องกับความสามารถของผู้เรียนและข้อจำกัดของสถานศึกษา

เกณฑ์การพิจารณา

5 สร้างและพัฒนาแผนการจัดการเรียนรู้ที่สอดคล้องกับความสามารถของผู้เรียนและข้อจำกัดของสถานศึกษา

4 สร้างและพัฒนาแผนการจัดการเรียนรู้ที่สอดคล้องกับความสามารถของผู้เรียน

3 พัฒนาแผนการจัดการเรียนรู้ที่สอดคล้องกับความสามารถของผู้เรียนและข้อจำกัดของสถานศึกษา

2 สร้างแผนการจัดการเรียนรู้ที่สอดคล้องกับความสามารถของผู้เรียนและข้อจำกัดของสถานศึกษา

1 ไม่เคยสร้างและพัฒนาแผนการจัดการเรียนรู้ที่สอดคล้องกับความสามารถของผู้เรียนและข้อจำกัดของสถานศึกษา

ร่องรอยเอกสารหลักฐาน

1. แผนการจัดการเรียนรู้

2. การสัมภาษณ์

ตัวบ่งชี้ที่ 12 จัดกิจกรรมการเรียนการสอนที่หลากหลาย เพื่อให้ผู้เรียนบรรลุวัตถุประสงค์การเรียนรู้

เกณฑ์การพิจารณา

5 จัดกิจกรรมการเรียนการสอนที่หลากหลาย เพื่อให้ผู้เรียนบรรลุวัตถุประสงค์การเรียนรู้ มากกว่า 5 กิจกรรมขึ้นไป

4 จัดกิจกรรมการเรียนการสอนที่หลากหลาย เพื่อให้ผู้เรียนบรรลุวัตถุประสงค์การเรียนรู้ จำนวน 4 กิจกรรม

3 จัดกิจกรรมการเรียนการสอนที่หลากหลาย เพื่อให้ผู้เรียนบรรลุวัตถุประสงค์การเรียนรู้ จำนวน 3 กิจกรรม

2 จัดกิจกรรมการเรียนการสอนที่หลากหลาย เพื่อให้ผู้เรียนบรรลุวัตถุประสงค์การเรียนรู้ จำนวน 2 กิจกรรม

1 จัดกิจกรรมการเรียนการสอนที่หลากหลาย เพื่อให้ผู้เรียนบรรลุวัตถุประสงค์การเรียนรู้ จำนวน 1 กิจกรรม

ร่องรอยเอกสารหลักฐาน

1. แผนการจัดการเรียนรู้

2. การสัมภาษณ์

มาตรฐานที่ 5 พัฒนาสื่อการเรียนการสอนให้มีประสิทธิภาพอยู่เสมอ ตัวบ่งชี้ย่อย 11 ตัวบ่งชี้ ดังนี้ (10 คะแนน)

ตัวบ่งชี้ที่ 1 ใช้สื่อการเรียนการสอนที่มีความสัมพันธ์กับองค์ประกอบของการสอน คือผู้เรียน กิจกรรมการเรียนรู้ และจุดประสงค์การเรียนรู้

เกณฑ์การพิจารณา

5 ใช้สื่อการเรียนการสอนที่มีความสัมพันธ์กับองค์ประกอบของการสอน คือ ผู้เรียน กิจกรรมการเรียนรู้ และจุดประสงค์การเรียนรู้ มากกว่า 6 ชิ้นต่อปี

4 ใช้สื่อการเรียนการสอนที่มีความสัมพันธ์กับองค์ประกอบของการสอน คือ ผู้เรียน กิจกรรมการเรียนรู้ และจุดประสงค์การเรียนรู้ จำนวน 5 ชิ้นต่อปี

3 ใช้สื่อการเรียนการสอนที่มีความสัมพันธ์กับองค์ประกอบของการสอน คือ ผู้เรียน กิจกรรมการเรียนรู้ และจุดประสงค์การเรียนรู้ จำนวน 4 ชิ้นต่อปี

2 ใช้สื่อการเรียนการสอนที่มีความสัมพันธ์กับองค์ประกอบของการสอน คือ ผู้เรียน กิจกรรมการเรียนรู้ และจุดประสงค์การเรียนรู้ จำนวน 2 ชิ้นต่อปี

1 ใช้สื่อการเรียนการสอนที่มีความสัมพันธ์กับองค์ประกอบของการสอน คือ ผู้เรียน กิจกรรมการเรียนรู้ และจุดประสงค์การเรียนรู้ จำนวน 1 ชิ้นต่อปี

ร่องรอยเอกสารหลักฐาน

1. แผนการจัดการเรียนรู้
2. การสัมภาษณ์
3. ภาพถ่าย

ตัวบ่งชี้ที่ 2 ใช้สื่อการเรียนการสอนที่มีความหลากหลาย ตอบสนองความแตกต่าง และความต้องการของผู้เรียน เน้นการลงมือปฏิบัติจริง

เกณฑ์การพิจารณา

5 ใช้สื่อการเรียนการสอนที่มีความหลากหลาย ตอบสนองความแตกต่างและความต้องการของผู้เรียน เน้นการลงมือปฏิบัติจริง มากกว่า 5 แผนการจัดการเรียนรู้

4 ใช้สื่อการเรียนการสอนที่มีความหลากหลาย ตอบสนองความแตกต่างและความต้องการของผู้เรียน เน้นการลงมือปฏิบัติจริง จำนวน 4 แผนการจัดการเรียนรู้

3 ใช้สื่อการเรียนการสอนที่มีความหลากหลาย ตอบสนองความแตกต่างและความต้องการของผู้เรียน เน้นการลงมือปฏิบัติจริง จำนวน 3 แผนการจัดการเรียนรู้

2 ใช้สื่อการเรียนการสอนที่มีความหลากหลาย ตอบสนองความแตกต่างและความต้องการของผู้เรียน เน้นการลงมือปฏิบัติจริง จำนวน 2 แผนการจัดการเรียนรู้

1 ใช้สื่อการเรียนการสอนที่มีความหลากหลาย ตอบสนองความแตกต่างและความต้องการของผู้เรียน เน้นการลงมือปฏิบัติจริง จำนวน 1 แผนการจัดการเรียนรู้

ร่องรอยเอกสารหลักฐาน

1. แผนการจัดการเรียนรู้
2. การสัมภาษณ์
3. ภาพถ่าย

ตัวบ่งชี้ที่ 3 ครูใช้สื่อการเรียนการสอนตามความรู้สึกลึกซึ้งนึกคิดของตนเอง

เกณฑ์การพิจารณา

5 ครูใช้สื่อการเรียนการสอนตามความรู้สึกลึกซึ้งนึกคิดของตนเอง มากกว่าร้อยละ 90

4 ครูใช้สื่อการเรียนการสอนตามความรู้สึกลึกซึ้งนึกคิดของตนเอง ร้อยละ 80

3 ครูใช้สื่อการเรียนการสอนตามความรู้สึกลึกซึ้งนึกคิดของตนเอง ร้อยละ 70

2 ครูใช้สื่อการเรียนการสอนตามความรู้สึกลึกซึ้งนึกคิดของตนเอง ร้อยละ 60

1 ครูใช้สื่อการเรียนการสอนตามความรู้สึคนึกคิดของตนเอง น้อยกว่าร้อยละ 50

ร่องรอยเอกสารหลักฐาน

1. แผนการจัดการเรียนรู้
2. การสัมภาษณ์

ตัวบ่งชี้ที่ 4 เลือกใช้สื่อการเรียนการสอนได้เหมาะสมกับจุดประสงค์การเรียนรู้ เนื้อหา กิจกรรม และความสนใจของผู้เรียน

เกณฑ์การพิจารณา

5 เลือกใช้สื่อการเรียนการสอนได้เหมาะสมกับจุดประสงค์การเรียนรู้ เนื้อหา กิจกรรม และความสนใจของผู้เรียน มากกว่า 5 แผนการจัดการเรียนรู้

4 เลือกใช้สื่อการเรียนการสอนได้เหมาะสมกับจุดประสงค์การเรียนรู้ เนื้อหา กิจกรรม และความสนใจของผู้เรียน จำนวน 4 แผนการจัดการเรียนรู้

3 เลือกใช้สื่อการเรียนการสอนได้เหมาะสมกับจุดประสงค์การเรียนรู้ เนื้อหา กิจกรรม และความสนใจของผู้เรียน จำนวน 3 แผนการจัดการเรียนรู้

2 เลือกใช้สื่อการเรียนการสอนได้เหมาะสมกับจุดประสงค์การเรียนรู้ เนื้อหา กิจกรรม และความสนใจของผู้เรียน จำนวน 2 แผนการจัดการเรียนรู้

1 เลือกใช้สื่อการเรียนการสอนได้เหมาะสมกับจุดประสงค์การเรียนรู้ เนื้อหา กิจกรรม และความสนใจของผู้เรียน จำนวน 1 แผนการจัดการเรียนรู้

ร่องรอยเอกสารหลักฐาน

1. แผนการจัดการเรียนรู้
2. การสัมภาษณ์

ตัวบ่งชี้ที่ 5 ผู้เรียนมีส่วนร่วมในการใช้และบำรุงรักษาสื่อการเรียนการสอน

เกณฑ์การพิจารณา

5 ผู้เรียนมีส่วนร่วมในการใช้และบำรุงรักษาสื่อการเรียนการสอน มากกว่า ร้อยละ 90

4 ผู้เรียนมีส่วนร่วมในการใช้และบำรุงรักษาสื่อการเรียนการสอน ร้อยละ 80

3 ผู้เรียนมีส่วนร่วมในการใช้และบำรุงรักษาสื่อการเรียนการสอน ร้อยละ 70

2 ผู้เรียนมีส่วนร่วมในการใช้และบำรุงรักษาสื่อการเรียนการสอน ร้อยละ 60

1 ผู้เรียนมีส่วนร่วมในการใช้และบำรุงรักษาสื่อการเรียนการสอน น้อยกว่าร้อยละ 50

ร่องรอยเอกสารหลักฐาน

1. แผนการจัดการเรียนรู้
2. การสัมภาษณ์

ตัวบ่งชี้ที่ 6 สื่อมีความหลากหลาย ตอบสนองความแตกต่างของผู้เรียน

เกณฑ์การพิจารณา

5 สื่อมีความหลากหลาย ครอบคลุมและตอบสนองความแตกต่างของผู้เรียน
ทั้ง 4 ด้าน

4 สื่อมีความหลากหลาย ครอบคลุมและตอบสนองความแตกต่างของผู้เรียน
จำนวน 3 ด้าน

3 สื่อมีความหลากหลาย ครอบคลุมและตอบสนองความแตกต่างของผู้เรียน
จำนวน 2 ด้าน

2 สื่อมีความหลากหลาย ครอบคลุมและตอบสนองความแตกต่างของผู้เรียน
จำนวน 1 ด้าน

1 สื่อไม่มีความหลากหลายไม่ตอบสนองความแตกต่างของผู้เรียน

ร่องรอยเอกสารหลักฐาน

1. แผนการจัดการเรียนรู้
2. การสัมภาษณ์

ตัวบ่งชี้ที่ 7 ครูใช้สื่อการเรียนการสอนตามการตัดสินใจของตนเอง

เกณฑ์การพิจารณา

5 ครูใช้สื่อการเรียนการสอนตามการตัดสินใจของตนเอง มากกว่าร้อยละ 90

4 ครูใช้สื่อการเรียนการสอนตามการตัดสินใจของตนเอง ร้อยละ 80

3 ครูใช้สื่อการเรียนการสอนตามการตัดสินใจของตนเอง ร้อยละ 70

2 ครูใช้สื่อการเรียนการสอนตามการตัดสินใจของตนเอง ร้อยละ 60

1 ครูใช้สื่อการเรียนการสอนตามการตัดสินใจของตนเอง น้อยกว่าร้อยละ 50

ร่องรอยเอกสารหลักฐาน

1. แผนการจัดการเรียนรู้
2. การสัมภาษณ์

ตัวบ่งชี้ที่ 8 ผู้เรียนมีส่วนร่วมในการคิดค้น ผลิต และใช้สื่อการเรียนการสอน รวมทั้ง
การบำรุงรักษาสื่อการเรียนการสอน

เกณฑ์การพิจารณา

5 ผู้เรียนมีส่วนร่วมในการคิดค้น ผลิต และใช้สื่อการเรียนการสอน รวมทั้ง
การบำรุงรักษาสื่อการเรียนการสอน

4 ผู้เรียนมีส่วนร่วมในการบำรุงรักษาสื่อการเรียนการสอน

3 ผู้เรียนมีส่วนร่วมในการคิดค้น ผลิต และใช้สื่อการเรียนการสอน

2 ผู้เรียนมีส่วนร่วมในการใช้สื่อการเรียนการสอน

1 ผู้เรียนไม่มีส่วนร่วมในการคิดค้น ผลิต และใช้สื่อการเรียนการสอนรวมทั้ง
การบำรุงรักษาสื่อการเรียนการสอน

ร่องรอยเอกสารหลักฐาน

1. แผนการจัดการเรียนรู้

2. การสัมภาษณ์

3. บัญชีสื่อการเรียนการสอน

ตัวบ่งชี้ที่ 9 ใช้สื่อการเรียนการสอนที่หาง่าย ผลิตมาจากวัสดุที่มีความหลากหลาย

ในห้องถื่น มีความเหมาะสม

เกณฑ์การพิจารณา

5 ใช้สื่อการเรียนการสอนที่หาง่าย ผลิตมาจากวัสดุที่มีความหลากหลายในห้องถื่น
มีความเหมาะสม

4 ใช้สื่อการเรียนการสอนที่หาง่าย ผลิตมาจากวัสดุในห้องถื่น มีความเหมาะสม

3 ใช้สื่อการเรียนการสอนที่หาง่าย เหมาะสม

2 ใช้สื่อการเรียนการสอนที่หาง่าย

1 ไม่ใช้สื่อการเรียนการสอน

ร่องรอยเอกสารหลักฐาน

1. แผนการจัดการเรียนรู้

2. การสัมภาษณ์

3. บัญชีสื่อการเรียนการสอน

ตัวบ่งชี้ที่ 10 ประเมินผลการใช้สื่อและปรับปรุงสื่อการเรียนการสอนให้เหมาะสมยิ่งขึ้น

เกณฑ์การพิจารณา

5 ประเมินผลการใช้สื่อและปรับปรุงสื่อการเรียนการสอนให้เหมาะสมยิ่งขึ้น มากกว่า
5 ครั้งต่อปี

4 ประเมินผลการใช้สื่อและปรับปรุงสื่อการเรียนการสอนให้เหมาะสมยิ่งขึ้น จำนวน
4 ครั้งต่อปี

3 ประเมินผลการใช้สื่อและปรับปรุงสื่อการเรียนการสอนให้เหมาะสมยิ่งขึ้น จำนวน
3 ครั้งต่อปี

2 ประเมินผลการใช้สื่อและปรับปรุงสื่อการเรียนการสอนให้เหมาะสมยิ่งขึ้น จำนวน
2 ครั้งต่อปี

1 ประเมินผลการใช้สื่อและปรับปรุงสื่อการเรียนการสอนให้เหมาะสมยิ่งขึ้น จำนวน 1 ครั้งต่อปี

ร่องรอยเอกสารหลักฐาน

1. แบบประเมินการใช้สื่อ
2. การสัมภาษณ์

ตัวบ่งชี้ที่ 11 เผยแพร่การใช้สื่อการเรียนการสอนที่มีประสิทธิภาพ

เกณฑ์การพิจารณา

- 5 เผยแพร่การใช้สื่อการเรียนการสอน มากกว่า 5 ครั้งต่อปี
- 4 เผยแพร่การใช้สื่อการเรียนการสอน จำนวน 4 ครั้งต่อปี
- 3 เผยแพร่การใช้สื่อการเรียนการสอน จำนวน 3 ครั้งต่อปี
- 2 เผยแพร่การใช้สื่อการเรียนการสอน จำนวน 2 ครั้งต่อปี
- 1 เผยแพร่การใช้สื่อการเรียนการสอน จำนวน 1 ครั้งต่อปี

ร่องรอยเอกสารหลักฐาน

1. หนังสือเผยแพร่สื่อการเรียนการสอน
2. การสัมภาษณ์
3. ภาพถ่าย

มาตรฐานที่ 6 จัดกิจกรรมการเรียนการสอนให้ผู้เรียน รู้จักคิดวิเคราะห์ คิดสร้างสรรค์ โดยเน้นผลถาวรที่เกิดแก่ผู้เรียน ตัวบ่งชี้อยู่ 10 ตัวบ่งชี้ ดังนี้ (10 คะแนน)

ตัวบ่งชี้ที่ 1 จัดกิจกรรมการเรียนการสอน โดยครูเป็นผู้บรรยาย

เกณฑ์การพิจารณา

- 5 ครูจัดกิจกรรมการเรียนการสอน แบบบรรยาย ร้อยละ 25
- 4 ครูจัดกิจกรรมการเรียนการสอน แบบบรรยาย ร้อยละ 50
- 3 ครูจัดกิจกรรมการเรียนการสอน แบบบรรยาย ร้อยละ 60
- 2 ครูจัดกิจกรรมการเรียนการสอน แบบบรรยาย ร้อยละ 80
- 1 ครูจัดกิจกรรมการเรียนการสอน แบบบรรยาย ร้อยละ 100

ร่องรอยเอกสารหลักฐาน

1. แผนการจัดการเรียนรู้
2. การสัมภาษณ์

ตัวบ่งชี้ที่ 2 จัดกิจกรรมการเรียนการสอน โดยสาธิตให้ผู้เรียนปฏิบัติตาม

เกณฑ์การพิจารณา

- 5 จัดกิจกรรมการเรียนการสอน โดยสาธิตให้ผู้เรียนปฏิบัติตาม มากกว่า 5 กิจกรรมต่อปี
- 4 จัดกิจกรรมการเรียนการสอน โดยสาธิตให้ผู้เรียนปฏิบัติตาม จำนวน 4 กิจกรรมต่อปี
- 3 จัดกิจกรรมการเรียนการสอน โดยสาธิตให้ผู้เรียนปฏิบัติตาม จำนวน 3 กิจกรรมต่อปี
- 2 จัดกิจกรรมการเรียนการสอน โดยสาธิตให้ผู้เรียนปฏิบัติตาม จำนวน 2 กิจกรรมต่อปี
- 1 จัดกิจกรรมการเรียนการสอน โดยสาธิตให้ผู้เรียนปฏิบัติตาม จำนวน 1 กิจกรรมต่อปี

ร่องรอยเอกสารหลักฐาน

1. แผนการจัดการเรียนรู้
2. การสัมภาษณ์

ตัวบ่งชี้ที่ 3 จัดกิจกรรมการเรียนการสอน โดยให้ผู้เรียนทำตามข้อกำหนด

เกณฑ์การพิจารณา

- 5 จัดกิจกรรมการเรียนการสอน โดยให้ผู้เรียนทำตามข้อกำหนด มากกว่า 5 กิจกรรมต่อปี
- 4 จัดกิจกรรมการเรียนการสอน โดยให้ผู้เรียนทำตามข้อกำหนด จำนวน 4 กิจกรรมต่อปี
- 3 จัดกิจกรรมการเรียนการสอน โดยให้ผู้เรียนทำตามข้อกำหนด จำนวน 3 กิจกรรมต่อปี
- 2 จัดกิจกรรมการเรียนการสอน โดยให้ผู้เรียนทำตามข้อกำหนด จำนวน 2 กิจกรรมต่อปี
- 1 จัดกิจกรรมการเรียนการสอน โดยให้ผู้เรียนทำตามข้อกำหนด จำนวน 1 กิจกรรมต่อปี

ร่องรอยเอกสารหลักฐาน

1. แผนการจัดการเรียนรู้
2. การสัมภาษณ์

ตัวบ่งชี้ที่ 4 จัดกิจกรรมการเรียนการสอน โดยผู้สอนเป็นผู้ช่วยเหลือ แนะนำให้ผู้เรียน

ลงมือทำงานตามกระบวนการสร้างความคิดรวบยอด

เกณฑ์การพิจารณา

5 จัดกิจกรรมการเรียนการสอน โดยผู้สอน เป็นผู้ช่วยเหลือ แนะนำให้ผู้เรียนลงมือทำงานตามกระบวนการสร้างความคิดรวบยอด

4 จัดกิจกรรมการเรียนการสอน โดยผู้สอน เป็นผู้ช่วยเหลือ แนะนำให้ผู้เรียนลงมือทำงาน

3 จัดกิจกรรมการเรียนการสอน โดยผู้สอน เป็นผู้ช่วยเหลือ

2 วางแผนจัดกิจกรรมการเรียนการสอน โดยผู้สอนเป็นผู้ช่วยเหลือ แนะนำให้ผู้เรียนลงมือทำงาน

1 ไม่เคยจัดกิจกรรมการเรียนการสอน โดยผู้สอนเป็นผู้ช่วยเหลือ แนะนำให้ผู้เรียนลงมือทำงานตามกระบวนการสร้างความคิดรวบยอด

ร่องรอยเอกสารหลักฐาน

1. แผนการจัดการเรียนรู้

2. การสัมภาษณ์

ตัวบ่งชี้ที่ 5 จัดกิจกรรมการเรียนรู้การสอน โดยให้ผู้เรียนค้นคว้าหาความรู้และสรุปความคิดรวบยอดได้ด้วยตนเอง

เกณฑ์การพิจารณา

5 จัดกิจกรรมการเรียนรู้การสอน โดยให้ผู้เรียน ค้นคว้าหาความรู้และสรุปความคิดรวบยอดได้ด้วยตนเอง ร้อยละ 80

4 จัดกิจกรรมการเรียนรู้การสอน โดยให้ผู้เรียน ค้นคว้าหาความรู้และสรุปความคิดรวบยอดได้ด้วยตนเอง ร้อยละ 75

3 จัดกิจกรรมการเรียนรู้การสอน โดยให้ผู้เรียน ค้นคว้าหาความรู้และสรุปความคิดรวบยอดได้ด้วยตนเอง ร้อยละ 60

2 จัดกิจกรรมการเรียนรู้การสอน โดยให้ผู้เรียน ค้นคว้าหาความรู้และสรุปความคิดรวบยอดได้ด้วยตนเอง ร้อยละ 50

1 จัดกิจกรรมการเรียนรู้การสอน โดยให้ผู้เรียนค้นคว้าหาความรู้และสรุปความคิดรวบยอดได้ด้วยตนเอง น้อยกว่าร้อยละ 40

ร่องรอยเอกสารหลักฐาน

1. แผนการจัดการเรียนรู้

2. การสัมภาษณ์

ตัวบ่งชี้ที่ 6 กระตุ้นให้ผู้เรียนค้นคว้าหาความรู้และพัฒนาความรู้ให้สมบูรณ์ยิ่งขึ้น โดยการใช้สถานการณ์อย่างหลากหลาย

เกณฑ์การพิจารณา

5 กระตุ้นให้ผู้เรียนค้นคว้าหาความรู้และพัฒนาความรู้ให้สมบูรณ์ยิ่งขึ้น โดยการใช้สถานการณ์อย่างหลากหลาย

4 กระตุ้นให้ผู้เรียนค้นคว้าหาความรู้และพัฒนาความรู้ให้สมบูรณ์ยิ่งขึ้น โดยการใช้สถานการณ์เพียงสถานการณ์เดียว

3 กระตุ้นให้ผู้เรียนค้นคว้าหาความรู้และพัฒนาความรู้ให้สมบูรณ์ยิ่งขึ้น

2 กระตุ้นให้ผู้เรียนค้นคว้าหาความรู้และพัฒนาความรู้

1 ไม่มีการกระตุ้นให้ผู้เรียนค้นคว้าหาความรู้และพัฒนาความรู้

ร่องรอยเอกสารหลักฐาน

1. แผนการจัดการเรียนรู้

2. การสัมภาษณ์

ตัวบ่งชี้ที่ 7 ผู้เรียนเลือกและปฏิบัติงานตามความสามารถของผู้เรียน

เกณฑ์การพิจารณา

- 5 ผู้เรียนเลือกและปฏิบัติงานตามความสามารถของผู้เรียน มากกว่าร้อยละ 90
- 4 ผู้เรียนเลือกและปฏิบัติงานตามความสามารถของผู้เรียน ร้อยละ 80
- 3 ผู้เรียนเลือกและปฏิบัติงานตามความสามารถของผู้เรียน ร้อยละ 70
- 2 ผู้เรียนเลือกและปฏิบัติงานตามความสามารถของผู้เรียน ร้อยละ 60
- 1 ผู้เรียนเลือกและปฏิบัติงานตามความสามารถของผู้เรียน น้อยกว่าร้อยละ 50

ร่องรอยเอกสารหลักฐาน

1. แผนการจัดการเรียนรู้
2. การสัมภาษณ์
3. ภาระงาน ชิ้นงาน

ตัวบ่งชี้ที่ 8 ผู้เรียนประเมินตนเอง ปรับปรุงตนเอง และกำหนดเป้าหมายการเรียนรู้

ในขั้นต่อไปด้วยตนเอง

เกณฑ์การพิจารณา

- 5 ผู้เรียนประเมินตนเอง ปรับปรุงตนเอง และกำหนดเป้าหมายการเรียนรู้
ในขั้นต่อไปด้วยตนเอง มากกว่าร้อยละ 90
- 4 ผู้เรียนประเมินตนเอง ปรับปรุงตนเอง และกำหนดเป้าหมายการเรียนรู้
ในขั้นต่อไปด้วยตนเอง ร้อยละ 80
- 3 ผู้เรียนประเมินตนเอง ปรับปรุงตนเอง และกำหนดเป้าหมายการเรียนรู้
ในขั้นต่อไปด้วยตนเอง ร้อยละ 70
- 2 ผู้เรียนประเมินตนเอง ปรับปรุงตนเอง และกำหนดเป้าหมายการเรียนรู้
ในขั้นต่อไปด้วยตนเอง ร้อยละ 60
- 1 ผู้เรียนประเมินตนเอง ปรับปรุงตนเอง และกำหนดเป้าหมายการเรียนรู้
ในขั้นต่อไปด้วยตนเอง น้อยกว่าร้อยละ 50

ร่องรอยเอกสารหลักฐาน

1. แผนการจัดการเรียนรู้
2. การสัมภาษณ์
3. แบบประเมิน

ตัวบ่งชี้ที่ 9 จัดกิจกรรมการเรียนการสอนที่มุ่งเน้นกระบวนการ มุ่งสร้างนิสัย

ในการปฏิบัติจนเป็นบุคลิกภาพถาวรติดตัวผู้เรียนตลอดไป

เกณฑ์การพิจารณา

5 จัดกิจกรรมการเรียนการสอนที่มุ่งเน้นกระบวนการ มุ่งสร้างนิสัยในการปฏิบัติ
จนเป็นบุคลิกภาพถาวรติดตัวผู้เรียนตลอดไป

4 จัดกิจกรรมการเรียนการสอนที่มุ่งเน้นกระบวนการ มุ่งสร้างนิสัยในการปฏิบัติ
จนเป็นบุคลิกภาพถาวร

3 จัดกิจกรรมการเรียนการสอนที่มุ่งเน้นกระบวนการ มุ่งสร้างนิสัยในการปฏิบัติ

2 จัดกิจกรรมการเรียนการสอนที่มุ่งเน้นกระบวนการ

1 ไม่เคยจัดกิจกรรมการเรียนการสอนที่มุ่งเน้นกระบวนการ มุ่งสร้างนิสัย
ในการปฏิบัติจนเป็นบุคลิกภาพถาวรติดตัวผู้เรียนตลอดไป

ร่องรอยเอกสารหลักฐาน

1. แผนการจัดการเรียนรู้

2. การสัมภาษณ์

ตัวบ่งชี้ที่ 10 ครูทำหน้าที่หรือแสดงบทบาทในฐานะผู้อำนวยความสะดวกไม่ใช่ผู้สอน
หรือผู้บอก

เกณฑ์การพิจารณา

5 ครูทำหน้าที่หรือแสดงบทบาทในฐานะผู้อำนวยความสะดวกไม่ใช่ผู้สอนหรือ
ผู้บอก มากกว่าร้อยละ 90

4 ครูทำหน้าที่หรือแสดงบทบาทในฐานะผู้อำนวยความสะดวกไม่ใช่ผู้สอนหรือ
ผู้บอก ร้อยละ 80

3 ครูทำหน้าที่หรือแสดงบทบาทในฐานะผู้อำนวยความสะดวกไม่ใช่ผู้สอนหรือ
ผู้บอก ร้อยละ 70

2 ครูทำหน้าที่หรือแสดงบทบาทในฐานะผู้อำนวยความสะดวกไม่ใช่ผู้สอนหรือ
ผู้บอก ร้อยละ 60

1 ครูทำหน้าที่หรือแสดงบทบาทในฐานะผู้อำนวยความสะดวกไม่ใช่ผู้สอนหรือ
ผู้บอก น้อยกว่าร้อยละ 50

ร่องรอยเอกสารหลักฐาน

1. แผนการจัดการเรียนรู้

2. การสัมภาษณ์

มาตรฐานที่ 7 รายงานผลการพัฒนาคุณภาพของผู้เรียนได้อย่างมีระบบ ตัวบ่งชี้ย่อย
12 ตัวบ่งชี้ ดังนี้ (5 คะแนน)

ตัวบ่งชี้ที่ 1 รายงานข้อมูลสภาพปัญหา ความต้องการ และเป้าหมายในการพัฒนาผู้เรียน ที่เป็นภาพรวม กลุ่มใหญ่หรือผู้เรียนในชั้นเรียน

เกณฑ์การพิจารณา

5 รายงานข้อมูลสภาพปัญหา ความต้องการ และ เป้าหมายในการพัฒนาผู้เรียน ที่เป็นภาพรวม กลุ่มใหญ่หรือผู้เรียนในชั้นเรียน มากกว่า 4 ครั้งต่อปี

4 รายงานข้อมูลสภาพปัญหา ความต้องการ และเป้าหมายในการพัฒนาผู้เรียนที่เป็น ภาพรวม กลุ่มใหญ่หรือผู้เรียนในชั้นเรียน จำนวน 3 ครั้งต่อปี

3 รายงานข้อมูลสภาพปัญหา ความต้องการ และเป้าหมายในการพัฒนาผู้เรียนที่เป็น ภาพรวม กลุ่มใหญ่หรือผู้เรียนในชั้นเรียน จำนวน 2 ครั้งต่อปี

2 รายงานข้อมูลสภาพปัญหา ความต้องการ และเป้าหมายในการพัฒนาผู้เรียนที่เป็น ภาพรวม กลุ่มใหญ่หรือผู้เรียนในชั้นเรียน จำนวน 1 ครั้งต่อปี

1 ไม่เคยรายงานข้อมูลสภาพปัญหา ความต้องการ และเป้าหมายในการพัฒนาผู้เรียนที่ เป็นภาพรวมกลุ่มใหญ่หรือผู้เรียนในชั้นเรียน

ร่องรอยเอกสารหลักฐาน

1. รายงานการประชุม
2. การสัมภาษณ์
3. ภาพถ่าย

ตัวบ่งชี้ที่ 2 ใช้เทคนิควิธีการ หรือนวัตกรรมที่นำเสนอที่เป็นแบบเดียวกันทั้งชั้นเรียน

เกณฑ์การพิจารณา

5 ใช้เทคนิควิธีการ หรือนวัตกรรมที่นำเสนอที่เป็นแบบเดียวกันทั้งชั้นเรียน มากกว่า 5 ครั้งต่อปี

4 ใช้เทคนิควิธีการ หรือนวัตกรรมที่นำเสนอที่เป็นแบบเดียวกันทั้งชั้นเรียน จำนวน 4 ครั้งต่อปี

3 ใช้เทคนิควิธีการ หรือนวัตกรรมที่นำเสนอที่เป็นแบบเดียวกันทั้งชั้นเรียน จำนวน 3 ครั้งต่อปี

2 ใช้เทคนิควิธีการ หรือนวัตกรรมที่นำเสนอที่เป็นแบบเดียวกันทั้งชั้นเรียน จำนวน 2 ครั้งต่อปี

1 ใช้เทคนิควิธีการ หรือนวัตกรรมที่นำเสนอที่เป็นแบบเดียวกันทั้งชั้นเรียน จำนวน 1 ครั้งต่อปี

ร่องรอยเอกสารหลักฐาน

1. การสัมภาษณ์

2. เอกสารรายงานผลการพัฒนาผู้เรียน

ตัวบ่งชี้ที่ 3 รายงานผลการใช้เทคนิค วิธีการ หรือนวัตกรรมในการพัฒนาผู้เรียน

ในภาพรวมของการพัฒนาผู้เรียนทั้งชั้นเรียน

เกณฑ์การพิจารณา

5 รายงานผลการใช้เทคนิค วิธีการ หรือนวัตกรรมในการพัฒนาผู้เรียนในภาพรวมของการพัฒนาผู้เรียนทั้งชั้นเรียน มากกว่า 5 ครั้งต่อปี

4 รายงานผลการใช้เทคนิค วิธีการ หรือนวัตกรรมในการพัฒนาผู้เรียนในภาพรวมของการพัฒนาผู้เรียนทั้งชั้นเรียน จำนวน 4 ครั้งต่อปี

3 รายงานผลการใช้เทคนิค วิธีการ หรือนวัตกรรมในการพัฒนาผู้เรียนในภาพรวมของการพัฒนาผู้เรียนทั้งชั้นเรียน จำนวน 3 ครั้งต่อปี

2 รายงานผลการใช้เทคนิค วิธีการ หรือนวัตกรรมในการพัฒนาผู้เรียนในภาพรวมของการพัฒนาผู้เรียนทั้งชั้นเรียน จำนวน 2 ครั้งต่อปี

1 รายงานผลการใช้เทคนิค วิธีการ หรือนวัตกรรมในการพัฒนาผู้เรียนในภาพรวมของการพัฒนาผู้เรียนทั้งชั้นเรียน จำนวน 1 ครั้งต่อปี

ร่องรอยเอกสารหลักฐาน

1. การสัมภาษณ์

2. เอกสารรายงานผลการพัฒนาผู้เรียน

ตัวบ่งชี้ที่ 4 เสนอแนะวิธีการปฏิบัติใหม่ ๆ ต่อผู้เรียนเหมือนกันทั้งชั้นเรียน

เกณฑ์การพิจารณา

5 เสนอแนะวิธีการปฏิบัติใหม่ ๆ ต่อผู้เรียนเหมือนกันทั้งชั้นเรียน มากกว่า 5 ครั้งต่อปี

4 เสนอแนะวิธีการปฏิบัติใหม่ ๆ ต่อผู้เรียนเหมือนกันทั้งชั้นเรียน จำนวน 4 ครั้งต่อปี

3 เสนอแนะวิธีการปฏิบัติใหม่ ๆ ต่อผู้เรียนเหมือนกันทั้งชั้นเรียน จำนวน 3 ครั้งต่อปี

2 เสนอแนะวิธีการปฏิบัติใหม่ ๆ ต่อผู้เรียนเหมือนกันทั้งชั้นเรียน จำนวน 2 ครั้งต่อปี

1 เสนอแนะวิธีการปฏิบัติใหม่ ๆ ต่อผู้เรียนเหมือนกันทั้งชั้นเรียน จำนวน 1 ครั้งต่อปี

ร่องรอยเอกสารหลักฐาน

1. การสัมภาษณ์

2. เอกสารรายงานผลการพัฒนาผู้เรียน

ตัวบ่งชี้ที่ 5 รายงานข้อมูลสภาพปัญหา ความต้องการ และเป้าหมายของการพัฒนาผู้เรียน ที่จำแนกเป็นกลุ่มเก่ง กลุ่มปานกลาง กลุ่มอ่อน หรือกลุ่มเฉพาะอย่างอื่น ๆ

เกณฑ์การพิจารณา

5 รายงานข้อมูลสภาพปัญหา ความต้องการ และเป้าหมายของการพัฒนาผู้เรียน
ที่จำแนกเป็นกลุ่มเก่ง กลุ่มปานกลาง กลุ่มอ่อน หรือกลุ่มเฉพาะอย่างอื่น ๆ ทุกสิ้นเดือน

4 รายงานข้อมูลสภาพปัญหา ความต้องการ และเป้าหมายของการพัฒนาผู้เรียน
ที่จำแนกเป็นกลุ่มเก่ง กลุ่มปานกลาง กลุ่มอ่อน หรือกลุ่มเฉพาะอย่างอื่น ๆ ภาคเรียนละ 2 ครั้ง

3 รายงานข้อมูลสภาพปัญหา ความต้องการ และเป้าหมายของการพัฒนาผู้เรียน
ที่จำแนกเป็นกลุ่มเก่ง กลุ่มปานกลาง กลุ่มอ่อน หรือกลุ่มเฉพาะอย่างอื่น ๆ ภาคเรียนละครั้ง

2 รายงานข้อมูลสภาพปัญหา ความต้องการ และเป้าหมายของการพัฒนาผู้เรียน
ที่จำแนกเป็นกลุ่มเก่ง กลุ่มปานกลาง กลุ่มอ่อน หรือกลุ่มเฉพาะอย่างอื่น ๆ สิ้นปีการศึกษา

1 ไม่รายงานข้อมูลสภาพปัญหา ความต้องการ และเป้าหมายของการพัฒนาผู้เรียน

ร่องรอยเอกสารหลักฐาน

1. การสัมภาษณ์

2. เอกสารรายงานผลการพัฒนาผู้เรียน

ตัวบ่งชี้ที่ 6 ใช้เทคนิควิธีการ หรือนวัตกรรมที่นำเสนอในการพัฒนาผู้เรียน สนองตอบ
ต่อสภาพของผู้เรียนรายกลุ่ม

เกณฑ์การพิจารณา

5 ใช้เทคนิควิธีการ หรือนวัตกรรมที่นำเสนอในการพัฒนาผู้เรียน สนองตอบต่อสภาพ
ของผู้เรียนรายกลุ่ม มากกว่า 5 ครั้งต่อปี

4 ใช้เทคนิควิธีการ หรือนวัตกรรมที่นำเสนอในการพัฒนาผู้เรียน สนองตอบต่อสภาพ
ของผู้เรียนรายกลุ่ม จำนวน 4 ครั้งต่อปี

3 ใช้เทคนิควิธีการ หรือนวัตกรรมที่นำเสนอในการพัฒนาผู้เรียน สนองตอบต่อสภาพ
ของผู้เรียนรายกลุ่ม จำนวน 3 ครั้งต่อปี

2 ใช้เทคนิควิธีการ หรือนวัตกรรมที่นำเสนอในการพัฒนาผู้เรียน สนองตอบต่อสภาพ
ของผู้เรียนรายกลุ่ม จำนวน 2 ครั้งต่อปี

1 ใช้เทคนิควิธีการ หรือนวัตกรรมที่นำเสนอในการพัฒนาผู้เรียน สนองตอบต่อสภาพ
ของผู้เรียนรายกลุ่ม จำนวน 1 ครั้งต่อปี

ร่องรอยเอกสารหลักฐาน

1. การสัมภาษณ์

2. เอกสารรายงานผลการพัฒนาผู้เรียน

ตัวบ่งชี้ที่ 7 รายงานผลการใช้เทคนิควิธีการ หรือนวัตกรรมที่แสดงถึงพัฒนาการของ
ผู้เรียนเป็นรายกลุ่ม

เกณฑ์การพิจารณา

5 รายงานผลการใช้เทคนิควิธีการ หรือนวัตกรรมที่แสดงถึงพัฒนาการของผู้เรียนเป็นรายกลุ่ม มากกว่า 5 ครั้งต่อปี

4 รายงานผลการใช้เทคนิควิธีการ หรือนวัตกรรมที่แสดงถึงพัฒนาการของผู้เรียนเป็นรายกลุ่ม จำนวน 4 ครั้งต่อปี

3 รายงานผลการใช้เทคนิควิธีการ หรือนวัตกรรมที่แสดงถึงพัฒนาการของผู้เรียนเป็นรายกลุ่ม จำนวน 3 ครั้งต่อปี

2 รายงานผลการใช้เทคนิควิธีการ หรือนวัตกรรมที่แสดงถึงพัฒนาการของผู้เรียนเป็นรายกลุ่ม จำนวน 2 ครั้งต่อปี

1 รายงานผลการใช้เทคนิควิธีการ หรือนวัตกรรมที่แสดงถึงพัฒนาการของผู้เรียนเป็นรายกลุ่ม จำนวน 1 ครั้งต่อปี

ร่องรอยเอกสารหลักฐาน

1. การสัมภาษณ์

2. เอกสารรายงานผลการพัฒนาผู้เรียน

ตัวบ่งชี้ที่ 8 ซึ่งแจ้งข้อเสนอแนะในการพัฒนาผู้เรียนที่สอดคล้องต่อการพัฒนาผู้เรียนในแต่ละระดับชั้นเรียน

เกณฑ์การพิจารณา

5 ซึ่งแจ้งข้อเสนอแนะในการพัฒนาผู้เรียนที่สอดคล้องต่อการพัฒนาผู้เรียนในแต่ละระดับชั้นเรียน มากกว่า 5 ครั้งต่อปี

4 ซึ่งแจ้งข้อเสนอแนะในการพัฒนาผู้เรียนที่สอดคล้องต่อการพัฒนาผู้เรียนในแต่ละระดับชั้นเรียน จำนวน 4 ครั้งต่อปี

3 ซึ่งแจ้งข้อเสนอแนะในการพัฒนาผู้เรียนที่สอดคล้องต่อการพัฒนาผู้เรียนในแต่ละระดับชั้นเรียน จำนวน 3 ครั้งต่อปี

2 ซึ่งแจ้งข้อเสนอแนะในการพัฒนาผู้เรียนที่สอดคล้องต่อการพัฒนาผู้เรียนในแต่ละระดับชั้นเรียน จำนวน 2 ครั้งต่อปี

1 ซึ่งแจ้งข้อเสนอแนะในการพัฒนาผู้เรียนที่สอดคล้องต่อการพัฒนาผู้เรียนในแต่ละระดับชั้นเรียน จำนวน 1 ครั้งต่อปี

ร่องรอยเอกสารหลักฐาน

1. แผนการจัดการเรียนรู้

2. การสัมภาษณ์

3. เอกสารรายงานผลการพัฒนาผู้เรียน

ตัวบ่งชี้ที่ 9 รายงานข้อมูลสภาพปัญหา ความต้องการ และเป้าหมายในการพัฒนาผู้เรียน
ที่จำแนกเป็นรายบุคคล

เกณฑ์การพิจารณา

5 รายงานข้อมูลสภาพปัญหา ความต้องการ และเป้าหมายในการพัฒนาผู้เรียนที่จำแนก
เป็นรายบุคคล มากกว่า 5 ครั้งต่อปี

4 รายงานข้อมูลสภาพปัญหา ความต้องการ และเป้าหมายในการพัฒนาผู้เรียนที่จำแนก
เป็นรายบุคคล จำนวน 4 ครั้งต่อปี

3 รายงานข้อมูลสภาพปัญหา ความต้องการ และเป้าหมายในการพัฒนาผู้เรียนที่จำแนก
เป็นรายบุคคล จำนวน 3 ครั้งต่อปี

2 รายงานข้อมูลสภาพปัญหา ความต้องการ และเป้าหมายในการพัฒนาผู้เรียนที่จำแนก
เป็นรายบุคคล จำนวน 2 ครั้งต่อปี

1 รายงานข้อมูลสภาพปัญหา ความต้องการ และเป้าหมายในการพัฒนาผู้เรียนที่จำแนก
เป็นรายบุคคล จำนวน 1 ครั้งต่อปี

ร่องรอยเอกสารหลักฐาน

1. การสัมภาษณ์

2. เอกสารรายงานผลการพัฒนาผู้เรียน

ตัวบ่งชี้ที่ 10 ใช้เทคนิค วิธีการและนวัตกรรมที่นำเสนอในการพัฒนาผู้เรียน
เพื่อสนองตอบต่อสภาพความแตกต่าง ความสนใจและความต้องการของผู้เรียนเป็นรายบุคคล

เกณฑ์การพิจารณา

5 ใช้เทคนิค วิธีการและนวัตกรรมที่นำเสนอในการพัฒนาผู้เรียนเพื่อสนองตอบ
ต่อสภาพความแตกต่างความสนใจและความต้องการของผู้เรียนเป็นรายบุคคล มากกว่า 5 ครั้งต่อปี

4 ใช้เทคนิค วิธีการและนวัตกรรมที่นำเสนอในการพัฒนาผู้เรียนเพื่อสนองตอบ
ต่อสภาพความแตกต่างความสนใจและความต้องการของผู้เรียนเป็นรายบุคคล จำนวน 4 ครั้งต่อปี

3 ใช้เทคนิค วิธีการและนวัตกรรมที่นำเสนอในการพัฒนาผู้เรียนเพื่อสนองตอบ
ต่อสภาพความแตกต่างความสนใจและความต้องการของผู้เรียนเป็นรายบุคคล จำนวน 3 ครั้งต่อปี

2 ใช้เทคนิค วิธีการและนวัตกรรมที่นำเสนอในการพัฒนาผู้เรียนเพื่อสนองตอบ
ต่อสภาพความแตกต่างความสนใจและความต้องการของผู้เรียนเป็นรายบุคคล จำนวน 2 ครั้งต่อปี

1 ใช้เทคนิค วิธีการและนวัตกรรมที่นำเสนอในการพัฒนาผู้เรียนเพื่อสนองตอบ
ต่อสภาพความแตกต่างความสนใจและความต้องการของผู้เรียนเป็นรายบุคคล จำนวน 1 ครั้งต่อปี

ร่องรอยเอกสารหลักฐาน

1. การสัมภาษณ์
2. เอกสารรายงานผลการพัฒนาผู้เรียน

ตัวบ่งชี้ที่ 11 รายงานผลการใช้เทคนิค วิธีการ หรือนวัตกรรมที่แสดงถึงพัฒนาการของผู้เรียนเป็นรายบุคคล

เกณฑ์การพิจารณา

5 รายงานผลการใช้เทคนิค วิธีการ หรือนวัตกรรมที่แสดงถึงพัฒนาการของผู้เรียนเป็นรายบุคคล มากกว่า 5 ครั้งต่อปี

4 รายงานผลการใช้เทคนิค วิธีการ หรือนวัตกรรมที่แสดงถึงพัฒนาการของผู้เรียนเป็นรายบุคคล จำนวน 4 ครั้งต่อปี

3 รายงานผลการใช้เทคนิค วิธีการ หรือนวัตกรรมที่แสดงถึงพัฒนาการของผู้เรียนเป็นรายบุคคล จำนวน 3 ครั้งต่อปี

2 รายงานผลการใช้เทคนิค วิธีการ หรือนวัตกรรมที่แสดงถึงพัฒนาการของผู้เรียนเป็นรายบุคคล จำนวน 2 ครั้งต่อปี

1 รายงานผลการใช้เทคนิค วิธีการ หรือนวัตกรรมที่แสดงถึงพัฒนาการของผู้เรียนเป็นรายบุคคล จำนวน 1 ครั้งต่อปี

ร่องรอยเอกสารหลักฐาน

1. การสัมภาษณ์
2. เอกสารรายงานผลการพัฒนาผู้เรียน

ตัวบ่งชี้ที่ 12 ใช้ข้อมูลในการพัฒนาผู้เรียนเป็นรายบุคคล

เกณฑ์การพิจารณา

5 ใช้ข้อมูลในการพัฒนาผู้เรียนเป็นรายบุคคลร้อยละ 80

4 ใช้ข้อมูลในการพัฒนาผู้เรียนเป็นรายบุคคลร้อยละ 75

3 ใช้ข้อมูลในการพัฒนาผู้เรียนเป็นรายบุคคลร้อยละ 60

2 ใช้ข้อมูลในการพัฒนาผู้เรียนเป็นรายบุคคลร้อยละ 50

1 ใช้ข้อมูลในการพัฒนาผู้เรียนเป็นรายบุคคลน้อยกว่าร้อยละ 40

ร่องรอยเอกสารหลักฐาน

1. การสัมภาษณ์
2. เอกสารรายงานผลการพัฒนาผู้เรียน

มาตรฐานที่ 8 ปฏิบัติตนเป็นแบบอย่างที่ดีแก่ผู้เรียน ตัวบ่งชี้ย่อย 15 ตัวบ่งชี้ ดังนี้

(8 คะแนน)

ตัวบ่งชี้ที่ 1 แต่งกายสะอาด สุภาพ เรียบร้อย เหมาะสมกับกาลเทศะ

เกณฑ์การพิจารณา

5 แต่งกายสะอาด สุภาพ เรียบร้อย เหมาะสมกับกาลเทศะทุกวัน (5 วันต่อสัปดาห์)

4 แต่งกายสะอาด สุภาพ เรียบร้อย เหมาะสมกับกาลเทศะบ่อย ๆ (4 วันต่อสัปดาห์)

3 แต่งกายสะอาด สุภาพ เรียบร้อย เหมาะสมกับกาลเทศะบ้าง (3 วันต่อสัปดาห์)

2 แต่งกายสะอาด สุภาพ เรียบร้อย เหมาะสมกับกาลเทศะบางครั้ง (2 วันต่อสัปดาห์)

1 แต่งกายสะอาด สุภาพ เรียบร้อย เหมาะสมกับกาลเทศะนาน ๆ ครั้ง (1 วันต่อสัปดาห์)

ร่องรอยเอกสารหลักฐาน

1. การสัมภาษณ์

2. ภาพถ่าย

ตัวบ่งชี้ที่ 2 ใช้วาจาที่สุภาพ อ่อนโยน

เกณฑ์การพิจารณา

5 ใช้วาจาที่สุภาพ อ่อนโยนทุกวัน (5 วันต่อสัปดาห์)

4 ใช้วาจาที่สุภาพ อ่อนโยนบ่อย ๆ (4 วันต่อสัปดาห์)

3 ใช้วาจาที่สุภาพ อ่อนโยนบ้าง (3 วันต่อสัปดาห์)

2 ใช้วาจาที่สุภาพ อ่อนโยนบางครั้ง (2 วันต่อสัปดาห์)

1 ใช้วาจาที่สุภาพ อ่อนโยนนาน ๆ ครั้ง (1 วันต่อสัปดาห์)

ร่องรอยเอกสารหลักฐาน

1. การสัมภาษณ์

2. ภาพถ่าย

ตัวบ่งชี้ที่ 3 มีความประพฤติเรียบร้อย

เกณฑ์การพิจารณา

5 มีความประพฤติเรียบร้อยทุกวัน (5 วันต่อสัปดาห์)

4 มีความประพฤติเรียบร้อยบ่อย ๆ (4 วันต่อสัปดาห์)

3 มีความประพฤติเรียบร้อยบ้าง (3 วันต่อสัปดาห์)

2 มีความประพฤติเรียบร้อยบางครั้ง (2 วันต่อสัปดาห์)

1 มีความประพฤติเรียบร้อยนาน ๆ ครั้ง (1 วันต่อสัปดาห์)

ร่องรอยเอกสารหลักฐาน

1. การสัมภาษณ์

2. ภาพถ่าย

ตัวบ่งชี้ที่ 4 มีความเมตตากรุณาต่อผู้เรียน

เกณฑ์การพิจารณา

5 มีน้ำใจ ไม่เอาเปรียบ ไม่เบียดเบียนผู้อื่น รู้จักให้อภัย เห็นอกเห็นใจผู้อื่นไม่ถือโทษปฏิบัติเป็นประจำ (5 วันต่อสัปดาห์)

4 มีน้ำใจ ไม่เอาเปรียบ ไม่เบียดเบียนผู้อื่น รู้จักให้อภัย เห็นอกเห็นใจผู้อื่นไม่ถือโทษปฏิบัติบ่อย ๆ (4 วันต่อสัปดาห์)

3 มีน้ำใจ ไม่เอาเปรียบ ไม่เบียดเบียนผู้อื่น รู้จักให้อภัย เห็นอกเห็นใจผู้อื่นไม่ถือโทษปฏิบัติบ้าง (3 วันต่อสัปดาห์)

2 มีน้ำใจ ไม่เอาเปรียบ ไม่เบียดเบียนผู้อื่น รู้จักให้อภัย เห็นอกเห็นใจผู้อื่นไม่ถือโทษปฏิบัติบางครั้ง (2 วันต่อสัปดาห์)

1 มีน้ำใจ ไม่เอาเปรียบ ไม่เบียดเบียนผู้อื่น รู้จักให้อภัย เห็นอกเห็นใจผู้อื่นไม่ถือโทษปฏิบัตินาน ๆ ครั้ง (1 วันต่อสัปดาห์)

ร่องรอยเอกสารหลักฐาน

1. การสัมภาษณ์

2. ภาพถ่าย

ตัวบ่งชี้ที่ 5 มีความรับผิดชอบและปฏิบัติงานด้วยความขยันขันแข็ง

เกณฑ์การพิจารณา

5 มีความรับผิดชอบ อุทิศเวลา ปฏิบัติงานด้วยความขยัน ไม่ย่อท้อต่อการทำงาน ทำงานเพื่อส่วนรวม ทำงานเต็มเวลา เต็มความสามารถเป็นประจำ (5 วันต่อสัปดาห์)

4 มีความรับผิดชอบ อุทิศเวลา ปฏิบัติงานด้วยความขยัน ไม่ย่อท้อต่อการทำงาน ทำงานเพื่อส่วนรวม ทำงานเต็มเวลา เต็มความสามารถบ่อย ๆ (4 วันต่อสัปดาห์)

3 มีความรับผิดชอบ อุทิศเวลา ปฏิบัติงานด้วยความขยัน ไม่ย่อท้อต่อการทำงาน ทำงานเพื่อส่วนรวม ทำงานเต็มเวลา เต็มความสามารถบ้าง (3 วันต่อสัปดาห์)

2 มีความรับผิดชอบ อุทิศเวลา ปฏิบัติงานด้วยความขยัน ไม่ย่อท้อต่อการทำงาน ทำงานเพื่อส่วนรวม ทำงานเต็มเวลา เต็มความสามารถบางครั้ง (2 วันต่อสัปดาห์)

1 มีความรับผิดชอบ อุทิศเวลา ปฏิบัติงานด้วยความขยัน ไม่ย่อท้อต่อการทำงาน ทำงานเพื่อส่วนรวม ทำงานเต็มเวลา เต็มความสามารถนาน ๆ ครั้ง (1 วันต่อสัปดาห์)

ร่องรอยเอกสารหลักฐาน

1. การสัมภาษณ์

2. ภาพถ่าย

ตัวบ่งชี้ที่ 6 เป็นที่ปรึกษา ให้คำแนะนำในการแก้ไขข้อบกพร่องของผู้เรียนอย่างสร้างสรรค์

เกณฑ์การพิจารณา

5 เป็นที่ปรึกษา ให้คำแนะนำในการแก้ไขข้อบกพร่องของผู้เรียน อย่างสร้างสรรค์ เป็นประจำ (5 วันต่อสัปดาห์)

4 เป็นที่ปรึกษา ให้คำแนะนำในการแก้ไขข้อบกพร่องของผู้เรียน อย่างสร้างสรรค์ บ่อย ๆ (4 วันต่อสัปดาห์)

3 เป็นที่ปรึกษา ให้คำแนะนำในการแก้ไขข้อบกพร่องของผู้เรียน อย่างสร้างสรรค์บ้าง (3 วันต่อสัปดาห์)

2 เป็นที่ปรึกษา ให้คำแนะนำในการแก้ไขข้อบกพร่องของผู้เรียน อย่างสร้างสรรค์ บางครั้ง (2 วันต่อสัปดาห์)

1 เป็นที่ปรึกษา ให้คำแนะนำในการแก้ไขข้อบกพร่องของผู้เรียน อย่างสร้างสรรค์ นาน ๆ ครั้ง (1 วันต่อสัปดาห์)

ร่องรอยเอกสารหลักฐาน

1. การสัมภาษณ์

2. สมุดบันทึก

ตัวบ่งชี้ที่ 7 มีน้ำใจ เอื้อเฟื้อเผื่อแผ่

เกณฑ์การพิจารณา

5 ช่วยเหลือเกื้อกูล แบ่งปันด้วยวัตถุสิ่งของ โดยไม่หวังผลตอบแทน ปฏิบัติต่อผู้อื่น ด้วยความจริงใจเป็นประจำ (5 วันต่อสัปดาห์)

4 ช่วยเหลือเกื้อกูล แบ่งปันด้วยวัตถุสิ่งของ โดยไม่หวังผลตอบแทน ปฏิบัติต่อผู้อื่น ด้วยความจริงใจบ่อย ๆ (4 วันต่อสัปดาห์)

3 ช่วยเหลือเกื้อกูล แบ่งปันด้วยวัตถุสิ่งของ โดยไม่หวังผลตอบแทน ปฏิบัติต่อผู้อื่น ด้วยความจริงใจบ้าง (3 วันต่อสัปดาห์)

2 ช่วยเหลือเกื้อกูล แบ่งปันด้วยวัตถุสิ่งของ โดยไม่หวังผลตอบแทน ปฏิบัติต่อผู้อื่น ด้วยความจริงใจบางครั้ง (2 วันต่อสัปดาห์)

1 ช่วยเหลือเกื้อกูล แบ่งปันด้วยวัตถุสิ่งของ โดยไม่หวังผลตอบแทน ปฏิบัติต่อผู้อื่น ด้วยความจริงใจนาน ๆ ครั้ง (1 วันต่อสัปดาห์)

ร่องรอยเอกสารหลักฐาน

1. การสัมภาษณ์

ตัวบ่งชี้ที่ 8 มีความยุติธรรม

เกณฑ์การพิจารณา

5 มีความเที่ยงตรง เที่ยงธรรม สุจริต ไม่ลำเอียง

4 มีความเที่ยงตรง เที่ยงธรรม สุจริต

3 มีความเที่ยงตรง สุจริต

2 มีความเที่ยงตรง

1 ไม่มีความสุจริต ไม่เป็นธรรม

ร่องรอยเอกสารหลักฐาน

1. การสัมภาษณ์

ตัวบ่งชี้ที่ 9 กระตุ้นให้ผู้เรียนปฏิบัติกิจกรรมอยู่เสมอ

เกณฑ์การพิจารณา

จัดกิจกรรมการจัดการเรียนรู้ที่หลากหลาย โดยใช้กระบวนการ

1. กระบวนการสร้างความคิดรวบยอด

2. กระบวนการคิดอย่างมีวิจารณญาณ

3. กระบวนการปฏิบัติ

4. กระบวนการสร้างเจตคติ

5. กระบวนการสร้างค่านิยม

6. กระบวนการกลุ่ม

7. กระบวนการความรู้ความเข้าใจ

8. กระบวนการสร้างความตระหนัก

9. กระบวนการแก้ปัญหา

เกณฑ์การพิจารณา

5 จัดกิจกรรมการเรียนรู้ ครบทั้ง 9 กระบวนการ

4 จัดกิจกรรมการเรียนรู้ จำนวน 7-8 กระบวนการ

3 จัดกิจกรรมการเรียนรู้ จำนวน 5-6 กระบวนการ

2 จัดกิจกรรมการเรียนรู้ จำนวน 3-4 กระบวนการ

1 จัดกิจกรรมการเรียนรู้ จำนวน 1-2 กระบวนการ

ร่องรอยเอกสารหลักฐาน

1. การสัมภาษณ์
 2. แผนการจัดการเรียนรู้
- ตัวบ่งชี้ที่ 10 แก่ไขข้อบกพร่องของผู้เรียน

เกณฑ์การพิจารณา

- 5 แก่ไขข้อบกพร่องของผู้เรียนเป็นประจำ (5 วันต่อสัปดาห์)
- 4 แก่ไขข้อบกพร่องของผู้เรียนบ่อย ๆ (4 วันต่อสัปดาห์)
- 3 แก่ไขข้อบกพร่องของผู้เรียนบ้าง (3 วันต่อสัปดาห์)
- 2 แก่ไขข้อบกพร่องของผู้เรียนบางครั้ง (2 วันต่อสัปดาห์)
- 1 แก่ไขข้อบกพร่องของผู้เรียนนาน ๆ ครั้ง (1 วันต่อสัปดาห์)

ร่องรอยเอกสารหลักฐาน

1. การสัมภาษณ์
 2. แบบบันทึก
- ตัวบ่งชี้ที่ 11 สร้างแรงจูงใจในการเรียนแก่ผู้เรียน

เกณฑ์การพิจารณา

- 5 สร้างแรงจูงใจในการเรียนแก่ผู้เรียนเป็นประจำ (5 วันต่อสัปดาห์)
- 4 สร้างแรงจูงใจในการเรียนแก่ผู้เรียนบ่อย ๆ (4 วันต่อสัปดาห์)
- 3 สร้างแรงจูงใจในการเรียนแก่ผู้เรียนบ้าง (3 วันต่อสัปดาห์)
- 2 สร้างแรงจูงใจในการเรียนแก่ผู้เรียนบางครั้ง (2 วันต่อสัปดาห์)
- 1 สร้างแรงจูงใจในการเรียนแก่ผู้เรียนนาน ๆ ครั้ง (1 วันต่อสัปดาห์)

ร่องรอยเอกสารหลักฐาน

1. การสัมภาษณ์
- ตัวบ่งชี้ที่ 12 สอดแทรกเรื่องการปฏิบัติตน หรือเรื่องที่สร้างสรรค์ในทางที่เหมาะสม
ในกระบวนการเรียนการสอนอยู่เสมอ

เกณฑ์การพิจารณา

- 5 สอดแทรกเรื่องการปฏิบัติตน หรือเรื่องที่สร้างสรรค์ในทางที่เหมาะสมในกระบวนการเรียนการสอนอยู่เสมอ มากกว่า 5 ครั้งต่อปี
- 4 สอดแทรกเรื่องการปฏิบัติตน หรือเรื่องที่สร้างสรรค์ในทางที่เหมาะสมในกระบวนการเรียนการสอนอยู่เสมอ จำนวน 4 ครั้งต่อปี
- 3 สอดแทรกเรื่องการปฏิบัติตน หรือเรื่องที่สร้างสรรค์ในทางที่เหมาะสมในกระบวนการเรียนการสอนอยู่เสมอ จำนวน 3 ครั้งต่อปี

2 สอดแทรกเรื่องการปฏิบัติตน หรือเรื่องที่สร้างสรรค์ในทางที่เหมาะสมใน
กระบวนการเรียนการสอนอยู่เสมอ จำนวน 2 ครั้งต่อปี

1 สอดแทรกเรื่องการปฏิบัติตน หรือเรื่องที่สร้างสรรค์ในทางที่เหมาะสมใน
กระบวนการเรียนการสอนอยู่เสมอ จำนวน 1 ครั้งต่อปี

ร่องรอยเอกสารหลักฐาน

1. การสัมภาษณ์
2. แผนการจัดการเรียนรู้

ตัวบ่งชี้ที่ 13 เปิดโอกาสให้ผู้เรียนแสดงความคิดเห็นเกี่ยวกับพฤติกรรมของครูใน
สถานศึกษา

เกณฑ์การพิจารณา

5 เปิดโอกาสให้ผู้เรียนแสดงความคิดเห็นเกี่ยวกับพฤติกรรมของครูในสถานศึกษา
มากกว่า 5 ครั้งต่อปี

4 เปิดโอกาสให้ผู้เรียนแสดงความคิดเห็นเกี่ยวกับพฤติกรรมของครูในสถานศึกษา
จำนวน 4 ครั้งต่อปี

3 เปิดโอกาสให้ผู้เรียนแสดงความคิดเห็นเกี่ยวกับพฤติกรรมของครูในสถานศึกษา
จำนวน 3 ครั้งต่อปี

2 เปิดโอกาสให้ผู้เรียนแสดงความคิดเห็นเกี่ยวกับพฤติกรรมของครูในสถานศึกษา
จำนวน 2 ครั้งต่อปี

1 เปิดโอกาสให้ผู้เรียนแสดงความคิดเห็นเกี่ยวกับพฤติกรรมของครูในสถานศึกษา
จำนวน 1 ครั้งต่อปี

ร่องรอยเอกสารหลักฐาน

1. การสัมภาษณ์

ตัวบ่งชี้ที่ 14 เปิดโอกาสให้ผู้เรียนตัดสินใจเลือกปฏิบัติหรือแสดงพฤติกรรมที่เหมาะสม
ด้วยตนเอง

เกณฑ์การพิจารณา

5 เปิดโอกาสให้ผู้เรียนตัดสินใจเลือกปฏิบัติหรือแสดงพฤติกรรมที่เหมาะสมด้วยตนเอง
มากกว่า 5 ครั้งต่อปี

4 เปิดโอกาสให้ผู้เรียนตัดสินใจเลือกปฏิบัติหรือแสดงพฤติกรรมที่เหมาะสมด้วยตนเอง
จำนวน 4 ครั้งต่อปี

3 เปิดโอกาสให้ผู้เรียนตัดสินใจเลือกปฏิบัติหรือแสดงพฤติกรรมที่เหมาะสมด้วยตนเอง
จำนวน 3 ครั้งต่อปี

2 เปิดโอกาสให้ผู้เรียนตัดสินใจเลือกปฏิบัติหรือแสดงพฤติกรรมที่เหมาะสมด้วยตนเอง
จำนวน 2 ครั้งต่อปี

1 เปิดโอกาสให้ผู้เรียนตัดสินใจเลือกปฏิบัติหรือแสดงพฤติกรรมที่เหมาะสมด้วยตนเอง
จำนวน 1 ครั้งต่อปี

ร่องรอยเอกสารหลักฐาน

1. การสัมภาษณ์

ตัวบ่งชี้ที่ 15 เผยแพร่วิธีการที่ถูกต้องในการสร้างคุณธรรม

เกณฑ์การพิจารณา

5 เผยแพร่วิธีการที่ถูกต้องในการสร้างคุณธรรม มากกว่า 5 ครั้งต่อปี

4 เผยแพร่วิธีการที่ถูกต้องในการสร้างคุณธรรม จำนวน 4 ครั้งต่อปี

3 เผยแพร่วิธีการที่ถูกต้องในการสร้างคุณธรรม จำนวน 3 ครั้งต่อปี

2 เผยแพร่วิธีการที่ถูกต้องในการสร้างคุณธรรม จำนวน 2 ครั้งต่อปี

1 เผยแพร่วิธีการที่ถูกต้องในการสร้างคุณธรรม จำนวน 1 ครั้งต่อปี

ร่องรอยเอกสารหลักฐาน

1. การสัมภาษณ์

มาตรฐานที่ 9 ร่วมมือกับผู้อื่นในสถานศึกษาอย่างสร้างสรรค์ ตัวบ่งชี้ย่อย 14 ตัวบ่งชี้

ดังนี้ (5 คะแนน)

ตัวบ่งชี้ที่ 1 มีความเข้าใจงานและปฏิบัติงานได้ถูกต้อง

เกณฑ์การพิจารณา

5 เข้าใจงานและปฏิบัติงานได้ถูกต้อง มากกว่าร้อยละ 90

4 เข้าใจงานและปฏิบัติงานได้ถูกต้อง ร้อยละ 80

3 เข้าใจงานและปฏิบัติงานได้ถูกต้อง ร้อยละ 70

2 เข้าใจงานและปฏิบัติงานได้ถูกต้อง ร้อยละ 60

1 เข้าใจงานและปฏิบัติงานได้ถูกต้อง น้อยกว่าร้อยละ 50

ร่องรอยเอกสารหลักฐาน

1. การสัมภาษณ์

2. ภาพถ่าย

ตัวบ่งชี้ที่ 2 ปฏิบัติงานที่ได้รับมอบหมายได้สำเร็จตามวัตถุประสงค์ ครบถ้วน สมบูรณ์

เกณฑ์การพิจารณา

5 ปฏิบัติงานที่ได้รับมอบหมายได้สำเร็จตามวัตถุประสงค์ ครบถ้วน สมบูรณ์

มากกว่าร้อยละ 90

4 ปฏิบัติงานที่ได้รับมอบหมายได้สำเร็จตามวัตถุประสงค์ ครบถ้วน สมบูรณ์
ร้อยละ 80

3 ปฏิบัติงานที่ได้รับมอบหมายได้สำเร็จตามวัตถุประสงค์ ครบถ้วน สมบูรณ์
ร้อยละ 70

2 ปฏิบัติงานที่ได้รับมอบหมายได้สำเร็จตามวัตถุประสงค์ ครบถ้วน สมบูรณ์
ร้อยละ 60

1 ปฏิบัติงานที่ได้รับมอบหมายได้สำเร็จตามวัตถุประสงค์ ครบถ้วน สมบูรณ์
น้อยกว่าร้อยละ 50

ร่องรอยเอกสารหลักฐาน

1. การสัมภาษณ์

2. ภาพถ่าย

ตัวบ่งชี้ที่ 3 ปฏิบัติงานที่ได้รับมอบหมายด้วยความเต็มใจและยอมรับผลกระทบจาก

การปฏิบัติงาน

เกณฑ์การพิจารณา

5 ปฏิบัติงานที่ได้รับมอบหมายด้วยความเต็มใจและยอมรับผลกระทบจาก
การปฏิบัติงาน ร้อยละ 90 ขึ้นไป

4 ปฏิบัติงานที่ได้รับมอบหมายด้วยความเต็มใจและยอมรับผลกระทบจาก
การปฏิบัติงาน ร้อยละ 80

3 ปฏิบัติงานที่ได้รับมอบหมายด้วยความเต็มใจและยอมรับผลกระทบจาก
การปฏิบัติงาน ร้อยละ 70

2 ปฏิบัติงานที่ได้รับมอบหมายด้วยความเต็มใจและยอมรับผลกระทบจาก
การปฏิบัติงาน ร้อยละ 60

1 ปฏิบัติงานที่ได้รับมอบหมายด้วยความเต็มใจและยอมรับผลกระทบจาก
การปฏิบัติงาน น้อยกว่าร้อยละ 50

ร่องรอยเอกสารหลักฐาน

1. การสัมภาษณ์

2. ภาพถ่าย

ตัวบ่งชี้ที่ 4 ร่วมวางแผนและแบ่งงานกันทำกับเพื่อนร่วมงาน

เกณฑ์การพิจารณา

5 ร่วมวางแผนและแบ่งงานกันทำกับเพื่อนร่วมงาน มากกว่าร้อยละ 90

4 ร่วมวางแผนและแบ่งงานกันทำกับเพื่อนร่วมงาน ร้อยละ 80

- 3 ร่วมวางแผนและแบ่งงานกันทำกับเพื่อนร่วมงาน ร้อยละ 70
- 2 ร่วมวางแผนและแบ่งงานกันทำกับเพื่อนร่วมงาน ร้อยละ 60
- 1 ร่วมวางแผนและแบ่งงานกันทำกับเพื่อนร่วมงาน น้อยกว่าร้อยละ 50

ร่องรอยเอกสารหลักฐาน

1. การสัมภาษณ์
2. ภาพถ่าย

ตัวบ่งชี้ที่ 5 ปฏิบัติงานอย่างสร้างสรรค์โดยยึดประโยชน์ของส่วนรวม

เกณฑ์การพิจารณา

- 5 ปฏิบัติงานอย่างสร้างสรรค์ โดยยึดประโยชน์ของส่วนรวม มากกว่าร้อยละ 90
- 4 ปฏิบัติงานอย่างสร้างสรรค์ โดยยึดประโยชน์ของส่วนรวม ร้อยละ 80
- 3 ปฏิบัติงานอย่างสร้างสรรค์ โดยยึดประโยชน์ของส่วนรวม ร้อยละ 70
- 2 ปฏิบัติงานอย่างสร้างสรรค์ โดยยึดประโยชน์ของส่วนรวม ร้อยละ 60
- 1 ปฏิบัติงานอย่างสร้างสรรค์ โดยยึดประโยชน์ของส่วนรวม น้อยกว่าร้อยละ 50

ร่องรอยเอกสารหลักฐาน

1. การสัมภาษณ์
2. ภาพถ่าย

ตัวบ่งชี้ที่ 6 มีความพึงพอใจในการมีส่วนร่วมหรือมีบทบาทของคนที่ทำให้ผลงานบรรลุ

เป้าหมาย

เกณฑ์การพิจารณา

- 5 ครูร้อยละ 90 ขึ้นไปมีความพึงพอใจในการมีส่วนร่วมหรือมีบทบาทของคนที่

ทำให้ผลงานบรรลุเป้าหมาย

4 ครูร้อยละ 80 มีความพึงพอใจในการมีส่วนร่วมหรือมีบทบาทของคนที่ทำให้ผลงานบรรลุเป้าหมาย

3 ครูร้อยละ 70 มีความพึงพอใจในการมีส่วนร่วมหรือมีบทบาทของคนที่ทำให้ผลงานบรรลุเป้าหมาย

2 ครูร้อยละ 60 มีความพึงพอใจในการมีส่วนร่วมหรือมีบทบาทของคนที่ทำให้ผลงานบรรลุเป้าหมาย

1 ครูร้อยละ 50 มีความพึงพอใจในการมีส่วนร่วมหรือมีบทบาทของคนที่ทำให้ผลงานบรรลุเป้าหมาย

ร่องรอยเอกสารหลักฐาน

1. การสัมภาษณ์

2. ภาพถ่าย

ตัวบ่งชี้ที่ 7 ปฏิบัติงานของสถานศึกษาบรรลุได้เป้าหมาย

เกณฑ์การพิจารณา

5 ปฏิบัติงานของสถานศึกษาได้บรรลุเป้าหมาย ร้อยละ 90 ขึ้นไป

4 ปฏิบัติงานของสถานศึกษาได้บรรลุเป้าหมาย ร้อยละ 80

3 ปฏิบัติงานของสถานศึกษาได้บรรลุเป้าหมาย ร้อยละ 70

2 ปฏิบัติงานของสถานศึกษาได้บรรลุเป้าหมาย ร้อยละ 60

1 ปฏิบัติงานของสถานศึกษาได้บรรลุเป้าหมาย ร้อยละ 50

ร่องรอยเอกสารหลักฐาน

1. การสัมภาษณ์

2. ภาพถ่าย

ตัวบ่งชี้ที่ 8 เป็นผู้นำในการวางแผนพัฒนางาน บรรลุเป้าหมายอย่างครอบคลุมและสัมพันธ์กับงานอื่น ๆ

เกณฑ์การพิจารณา

5 เป็นผู้นำในการวางแผนพัฒนางาน บรรลุเป้าหมายอย่างครอบคลุมและสัมพันธ์กับงานอื่น ๆ

4 เป็นผู้นำในการวางแผนพัฒนางาน บรรลุเป้าหมายอย่างครอบคลุม

3 เป็นผู้นำในการวางแผนพัฒนางาน บรรลุเป้าหมาย

2 เป็นผู้นำในการวางแผนพัฒนางาน

1 ไม่เป็นผู้นำในการวางแผนพัฒนางาน

ร่องรอยเอกสารหลักฐาน

1. การสัมภาษณ์

2. ภาพถ่าย

ตัวบ่งชี้ที่ 9 เป็นผู้นำในการพัฒนางานอย่างมีประสิทธิภาพและเป็นระบบ

เกณฑ์การพิจารณา

5 เป็นผู้นำในการพัฒนางานอย่างมีประสิทธิภาพและเป็นระบบ เกิดประสิทธิผล

4 เป็นผู้นำในการพัฒนางานอย่างมีประสิทธิภาพและเป็นระบบ

3 เป็นผู้นำในการพัฒนางานอย่างมีประสิทธิภาพ

2 เป็นผู้นำในการพัฒนางาน

1 ไม่เป็นผู้นำในการพัฒนางาน

ร่องรอยเอกสารหลักฐาน

1. การสัมภาษณ์

2. ภาพถ่าย

ตัวบ่งชี้ที่ 10 ให้ความช่วยเหลือและความร่วมมือในการพัฒนาผู้ร่วมงาน เพื่อพัฒนางานให้มีประสิทธิภาพและเป็นระบบ

เกณฑ์การพิจารณา

5 ให้ความช่วยเหลือและความร่วมมือในการพัฒนาผู้ร่วมงาน เพื่อพัฒนางานให้มีประสิทธิภาพและเป็นระบบเป็นประจำ (5 ครั้งสัปดาห์)

4 ให้ความช่วยเหลือและความร่วมมือในการพัฒนาผู้ร่วมงาน เพื่อพัฒนางานให้มีประสิทธิภาพและเป็นระบบบ่อย ๆ (4 ครั้งสัปดาห์)

3 ให้ความช่วยเหลือและความร่วมมือในการพัฒนาผู้ร่วมงาน เพื่อพัฒนางานให้มีประสิทธิภาพและเป็นระบบบ้าง (3 ครั้งสัปดาห์)

2 ให้ความช่วยเหลือและความร่วมมือในการพัฒนาผู้ร่วมงาน เพื่อพัฒนางานให้มีประสิทธิภาพและเป็นระบบบางครั้ง (2 ครั้งสัปดาห์)

1 ให้ความช่วยเหลือและความร่วมมือในการพัฒนาผู้ร่วมงาน เพื่อพัฒนางานให้มีประสิทธิภาพและเป็นระบบนาน ๆ ครั้ง (1 ครั้งสัปดาห์)

ร่องรอยเอกสารหลักฐาน

1. การสัมภาษณ์

2. ภาพถ่าย

ตัวบ่งชี้ที่ 11 ประเมินผลการปฏิบัติงานของตนเองและกลุ่มในสถานศึกษา เพื่อนำมาพัฒนาและปรับปรุงงาน

เกณฑ์การพิจารณา

5 ประเมินผลการปฏิบัติงานของตนเองและกลุ่มในสถานศึกษา เพื่อนำมาพัฒนาและปรับปรุงงาน มากกว่า 5 ครั้งต่อปี

4 ประเมินผลการปฏิบัติงานของตนเองและกลุ่มในสถานศึกษา เพื่อนำมาพัฒนาและปรับปรุงงาน จำนวน 4 ครั้งต่อปี

3 ประเมินผลการปฏิบัติงานของตนเองและกลุ่มในสถานศึกษา เพื่อนำมาพัฒนาและปรับปรุงงาน จำนวน 3 ครั้งต่อปี

2 ประเมินผลการปฏิบัติงานของตนเองและกลุ่มในสถานศึกษา เพื่อนำมาพัฒนาและปรับปรุงงาน จำนวน 2 ครั้งต่อปี

1 ประเมินผลการปฏิบัติงานของตนเองและกลุ่มในสถานศึกษา เพื่อนำมาพัฒนาและปรับปรุงงาน จำนวน 1 ครั้งต่อปี

ร่องรอยเอกสารหลักฐาน

1. การสัมภาษณ์
2. ภาพถ่าย
3. แบบประเมินผลการปฏิบัติงาน

ตัวบ่งชี้ที่ 12 ปฏิบัติงานในเชิงสร้างสรรค์ ยึดประโยชน์ของส่วนรวมมากกว่าส่วนตน
เกณฑ์การพิจารณา

5 ปฏิบัติงานในเชิงสร้างสรรค์ ยึดประโยชน์ของส่วนรวมมากกว่าส่วนตน ร้อยละ 90

ขึ้นไป

4 ปฏิบัติงานในเชิงสร้างสรรค์ ยึดประโยชน์ของส่วนรวมมากกว่าส่วนตน ร้อยละ 80

3 ปฏิบัติงานในเชิงสร้างสรรค์ ยึดประโยชน์ของส่วนรวมมากกว่าส่วนตน ร้อยละ 70

2 ปฏิบัติงานในเชิงสร้างสรรค์ ยึดประโยชน์ของส่วนรวมมากกว่าส่วนตน ร้อยละ 60

1 ปฏิบัติงานในเชิงสร้างสรรค์ ยึดประโยชน์ของส่วนรวมมากกว่าส่วนตน ร้อยละ 50

ร่องรอยเอกสารหลักฐาน

1. การสัมภาษณ์
2. ภาพถ่าย

ตัวบ่งชี้ที่ 13 ปฏิบัติงานตามความรู้ ความสามารถ ประสิทธิภาพ และความถนัดของตน
เกณฑ์การพิจารณา

5 ปฏิบัติงานตามความรู้ ความสามารถ ประสิทธิภาพและความถนัดของตน

4 ปฏิบัติงานตามความรู้ ความสามารถ และความถนัดของตน

3 ปฏิบัติงานตามความรู้ ความสามารถ และประสพการณ์ของตน

2 ปฏิบัติงานตามความรู้และความสามารถของตน

1 ปฏิบัติงานตามความรู้ของตน

ร่องรอยเอกสารหลักฐาน

1. การสัมภาษณ์
2. ภาพถ่าย

ตัวบ่งชี้ที่ 14 ให้เกียรติ ยกย่อง และชื่นชมความสามารถของเพื่อนร่วมงาน

เกณฑ์การพิจารณา

5 ให้เกียรติ ยกย่อง และชื่นชมความสามารถของเพื่อนร่วมงาน

4 ให้เกียรติ และยกย่องเพื่อนร่วมงาน

- 3 ยกย่องและชื่นชมความสามารถของเพื่อนร่วมงาน
- 2 ให้เกียรติเพื่อนร่วมงาน
- 1 ไม่ให้เกียรติ ยกย่อง และชื่นชมความสามารถของเพื่อนร่วมงาน

ร่องรอยเอกสารหลักฐาน

1. การสัมภาษณ์

มาตรฐานที่ 10 ร่วมมือกับผู้อื่นในชุมชนอย่างสร้างสรรค์ ตัวบ่งชี้ย่อย 16 ตัวบ่งชี้ ดังนี้

(5 คะแนน)

ตัวบ่งชี้ที่ 1 มีความรู้ความเข้าใจเกี่ยวกับงานชุมชน

เกณฑ์การพิจารณา

- 5 มีความรู้ความเข้าใจเกี่ยวกับงานชุมชน ร้อยละ 90 ขึ้นไป
- 4 มีความรู้ความเข้าใจเกี่ยวกับงานชุมชน ร้อยละ 80
- 3 มีความรู้ความเข้าใจเกี่ยวกับงานชุมชน ร้อยละ 70
- 2 มีความรู้ความเข้าใจเกี่ยวกับงานชุมชน ร้อยละ 60
- 1 มีความรู้ความเข้าใจเกี่ยวกับงานชุมชน ร้อยละ 50

ร่องรอยเอกสารหลักฐาน

1. การสัมภาษณ์

2. ภาพถ่าย

ตัวบ่งชี้ที่ 2 ปฏิบัติงานด้านการศึกษาเกี่ยวกับชุมชนได้สำเร็จตามวัตถุประสงค์

เกณฑ์การพิจารณา

- 5 ปฏิบัติงานด้านการศึกษาเกี่ยวกับชุมชนได้สำเร็จตามวัตถุประสงค์ ร้อยละ 90

ขึ้นไป

- 4 ปฏิบัติงานด้านการศึกษาเกี่ยวกับชุมชนได้สำเร็จตามวัตถุประสงค์ ร้อยละ 80
- 3 ปฏิบัติงานด้านการศึกษาเกี่ยวกับชุมชนได้สำเร็จตามวัตถุประสงค์ ร้อยละ 70
- 2 ปฏิบัติงานด้านการศึกษาเกี่ยวกับชุมชนได้สำเร็จตามวัตถุประสงค์ ร้อยละ 60
- 1 ปฏิบัติงานด้านการศึกษาเกี่ยวกับชุมชนได้สำเร็จตามวัตถุประสงค์ ร้อยละ 50

ร่องรอยเอกสารหลักฐาน

1. การสัมภาษณ์

2. ภาพถ่าย

ตัวบ่งชี้ที่ 3 ปฏิบัติงานด้านการศึกษาเกี่ยวกับชุมชนด้วยความเต็มใจ

เกณฑ์การพิจารณา

- 5 ปฏิบัติงานด้านการศึกษากับชุมชนด้วยความเต็มใจ ร้อยละ 90 ขึ้นไป
- 4 ปฏิบัติงานด้านการศึกษากับชุมชนด้วยความเต็มใจ ร้อยละ 80
- 3 ปฏิบัติงานด้านการศึกษากับชุมชนด้วยความเต็มใจ ร้อยละ 70
- 2 ปฏิบัติงานด้านการศึกษากับชุมชนด้วยความเต็มใจ ร้อยละ 60
- 1 ปฏิบัติงานด้านการศึกษากับชุมชนด้วยความเต็มใจ ร้อยละ 50

ร่องรอยเอกสารหลักฐาน

1. การสัมภาษณ์
2. ภาพถ่าย

ตัวบ่งชี้ที่ 4 มีส่วนร่วมในการวางแผนพัฒนาชุมชนทางด้านการศึกษา โดยยึดประโยชน์

ส่วนรวมเป็นหลัก

เกณฑ์การพิจารณา

- 5 มีส่วนร่วมในการวางแผนพัฒนาชุมชนทางด้านการศึกษา โดยยึดประโยชน์ส่วนรวมเป็นหลัก ร้อยละ 90 ขึ้นไป
- 4 มีส่วนร่วมในการวางแผนพัฒนาชุมชนทางด้านการศึกษา โดยยึดประโยชน์ส่วนรวมเป็นหลัก ร้อยละ 80
- 3 มีส่วนร่วมในการวางแผนพัฒนาชุมชนทางด้านการศึกษา โดยยึดประโยชน์ส่วนรวมเป็นหลัก ร้อยละ 70
- 2 มีส่วนร่วมในการวางแผนพัฒนาชุมชนทางด้านการศึกษา โดยยึดประโยชน์ส่วนรวมเป็นหลัก ร้อยละ 60
- 1 มีส่วนร่วมในการวางแผนพัฒนาชุมชนทางด้านการศึกษา โดยยึดประโยชน์ส่วนรวมเป็นหลัก ร้อยละ 50

ร่องรอยเอกสารหลักฐาน

1. การสัมภาษณ์
2. ภาพถ่าย

ตัวบ่งชี้ที่ 5 ร่วมปฏิบัติงานกับชุมชนจนบรรลุวัตถุประสงค์อย่างมีประสิทธิภาพตามที่วางไว้

เกณฑ์การพิจารณา

- 5 ร่วมปฏิบัติงานกับชุมชนจนบรรลุวัตถุประสงค์อย่างมีประสิทธิภาพตามที่วางไว้ ร้อยละ 90 ขึ้นไป

4 ร่วมปฏิบัติงานกับชุมชนจนบรรลุวัตถุประสงค์อย่างมีประสิทธิภาพตามที่วางไว้
ร้อยละ 80

3 ร่วมปฏิบัติงานกับชุมชนจนบรรลุวัตถุประสงค์อย่างมีประสิทธิภาพตามที่วางไว้
ร้อยละ 70

2 ร่วมปฏิบัติงานกับชุมชนจนบรรลุวัตถุประสงค์อย่างมีประสิทธิภาพตามที่วางไว้
ร้อยละ 60

1 ร่วมปฏิบัติงานกับชุมชนจนบรรลุวัตถุประสงค์อย่างมีประสิทธิภาพตามที่วางไว้
ร้อยละ 50

ร่องรอยเอกสารหลักฐาน

1. การสัมภาษณ์

2. ภาพถ่าย

ตัวบ่งชี้ที่ 6 ปฏิบัติงานทางการศึกษาเกี่ยวกับชุมชน โดยเต็มใจรับผลกระทบจาก

การปฏิบัติงาน

เกณฑ์การพิจารณา

5 ปฏิบัติงานทางการศึกษาเกี่ยวกับชุมชน โดยเต็มใจรับผลกระทบจากการปฏิบัติงาน
ร้อยละ 90 ขึ้นไป

4 ปฏิบัติงานทางการศึกษาเกี่ยวกับชุมชน โดยเต็มใจรับผลกระทบจากการปฏิบัติงาน
ร้อยละ 80

3 ปฏิบัติงานทางการศึกษาเกี่ยวกับชุมชน โดยเต็มใจรับผลกระทบจากการปฏิบัติงาน
ร้อยละ 70

2 ปฏิบัติงานทางการศึกษาเกี่ยวกับชุมชน โดยเต็มใจรับผลกระทบจากการปฏิบัติงาน
ร้อยละ 60

1 ปฏิบัติงานทางการศึกษาเกี่ยวกับชุมชน โดยเต็มใจรับผลกระทบจากการปฏิบัติงาน
ร้อยละ 50

ร่องรอยเอกสารหลักฐาน

1. การสัมภาษณ์

2. ภาพถ่าย

ตัวบ่งชี้ที่ 7 ร่วมวางแผนงานและแบ่งงานกันทำอย่างเป็นระบบ

เกณฑ์การพิจารณา

5 ร่วมวางแผนงานและแบ่งงานกันทำอย่างเป็นระบบ

4 ร่วมวางแผนงานและแบ่งงานกันทำ

3 ร่วมวางแผนงานอย่างเป็นระบบ

2 ร่วมวางแผนงาน

1 ไม่ร่วมวางแผนงานและแบ่งงานกันทำ

ร่องรอยเอกสารหลักฐาน

1. การสัมภาษณ์

2. ภาพถ่าย

ตัวบ่งชี้ที่ 8 ปฏิบัติงานอย่างสร้างสรรค์ โดยยึดถือประโยชน์ของส่วนรวม

เกณฑ์การพิจารณา

5 ปฏิบัติงานอย่างสร้างสรรค์ โดยยึดถือประโยชน์ของส่วนรวม ร้อยละ 90 ขึ้นไป

4 ปฏิบัติงานอย่างสร้างสรรค์ โดยยึดถือประโยชน์ของส่วนรวม ร้อยละ 80

3 ปฏิบัติงานอย่างสร้างสรรค์ โดยยึดถือประโยชน์ของส่วนรวม ร้อยละ 70

2 ปฏิบัติงานอย่างสร้างสรรค์ โดยยึดถือประโยชน์ของส่วนรวม ร้อยละ 60

1 ปฏิบัติงานอย่างสร้างสรรค์ โดยยึดถือประโยชน์ของส่วนรวม ร้อยละ 50

ร่องรอยเอกสารหลักฐาน

1. การสัมภาษณ์

ตัวบ่งชี้ที่ 9 มีความพึงพอใจในระหว่างการทำงานร่วมกับชุมชน

เกณฑ์การพิจารณา

5 มีความพึงพอใจในระหว่างการทำงานร่วมกับชุมชน ร้อยละ 90

4 มีความพึงพอใจในระหว่างการทำงานร่วมกับชุมชน ร้อยละ 80

3 มีความพึงพอใจในระหว่างการทำงานร่วมกับชุมชน ร้อยละ 70

2 มีความพึงพอใจในระหว่างการทำงานร่วมกับชุมชน ร้อยละ 60

1 มีความพึงพอใจในระหว่างการทำงานร่วมกับชุมชน ร้อยละ 50

ร่องรอยเอกสารหลักฐาน

1. การสัมภาษณ์

ตัวบ่งชี้ที่ 10 ให้ความรู้ ข้อเสนอแนะ แนวทางในการแก้ปัญหาแก่ชุมชนในด้านต่าง ๆ

เกณฑ์การพิจารณา

5 ให้ความรู้ ข้อเสนอแนะ แนวทางในการแก้ปัญหาแก่ชุมชนในด้านต่าง ๆ

4 ให้ความรู้ ข้อเสนอแนะในการแก้ปัญหาแก่ชุมชนในด้านต่าง ๆ

3 ให้ความรู้ แนวทางในการแก้ปัญหาแก่ชุมชนในด้านต่าง ๆ

2 ให้ความรู้ในการแก้ปัญหาแก่ชุมชนในด้านต่าง ๆ

1 ไม่ให้ความรู้ ข้อเสนอแนะ แนวทางในการแก้ปัญหาแก่ชุมชนในด้านต่าง ๆ

ร่องรอยเอกสารหลักฐาน

1. การสัมภาษณ์

2. ภาพถ่าย

ตัวบ่งชี้ที่ 11 มีความพึงพอใจในบทบาทของตนที่ช่วยให้ผลงานทางการศึกษาที่เกี่ยวข้องกับชุมชนบรรลุเป้าหมาย

เกณฑ์การพิจารณา

5 ครูร้อยละ 90 ขึ้นไปมีความพึงพอใจในบทบาทของตนที่ช่วยให้ผลงานทางการศึกษาที่เกี่ยวข้องกับชุมชนบรรลุเป้าหมาย

4 ครูร้อยละ 80 มีความพึงพอใจในบทบาทของตนที่ช่วยให้ผลงานทางการศึกษาที่เกี่ยวข้องกับชุมชนบรรลุเป้าหมาย

3 ครูร้อยละ 70 มีความพึงพอใจในบทบาทของตนที่ช่วยให้ผลงานทางการศึกษาที่เกี่ยวข้องกับชุมชนบรรลุเป้าหมาย

2 ครูร้อยละ 60 มีความพึงพอใจในบทบาทของตนที่ช่วยให้ผลงานทางการศึกษาที่เกี่ยวข้องกับชุมชนบรรลุเป้าหมาย

1 ครูร้อยละ 50 มีความพึงพอใจในบทบาทของตนที่ช่วยให้ผลงานทางการศึกษาที่เกี่ยวข้องกับชุมชนบรรลุเป้าหมาย

ร่องรอยเอกสารหลักฐาน

1. การสัมภาษณ์

ตัวบ่งชี้ที่ 12 เป็นผู้นำในการวางแผนพัฒนาชุมชนได้อย่างครอบคลุมและสัมพันธ์กับงานอื่น ๆ ที่เกี่ยวข้อง

เกณฑ์การพิจารณา

5 เป็นผู้นำในการวางแผนพัฒนาชุมชนได้อย่างครอบคลุมและสัมพันธ์กับงานอื่น ๆ ที่เกี่ยวข้อง

4 เป็นผู้นำในการวางแผนพัฒนาชุมชนได้อย่างครอบคลุม

3 เป็นผู้นำในการวางแผนพัฒนาได้สัมพันธ์กับงานอื่น ๆ ที่เกี่ยวข้อง

2 เป็นผู้นำในการวางแผนพัฒนาชุมชน

1 ไม่ผู้นำในการวางแผนพัฒนาชุมชนได้อย่างครอบคลุมและสัมพันธ์กับงานอื่น ๆ

ร่องรอยเอกสารหลักฐาน

1. การสัมภาษณ์

2. ภาพถ่าย

ตัวบ่งชี้ที่ 13 เป็นผู้นำในการพัฒนางาน ทำให้งานมีประสิทธิภาพ เป็นระบบ
เกณฑ์การพิจารณา

- 5 เป็นผู้นำในการพัฒนางาน ทำให้งานมีประสิทธิภาพ เป็นระบบ ร้อยละ 90
- 4 เป็นผู้นำในการพัฒนางาน ทำให้งานมีประสิทธิภาพ เป็นระบบ ร้อยละ 80
- 3 เป็นผู้นำในการพัฒนางาน ทำให้งานมีประสิทธิภาพ เป็นระบบ ร้อยละ 70
- 2 เป็นผู้นำในการพัฒนางาน ทำให้งานมีประสิทธิภาพ เป็นระบบ ร้อยละ 60
- 1 เป็นผู้นำในการพัฒนางาน ทำให้งานมีประสิทธิภาพ เป็นระบบ ร้อยละ 50

ร่องรอยเอกสารหลักฐาน

- 1. การสัมภาษณ์
- 2. ภาพถ่าย

ตัวบ่งชี้ที่ 14 เป็นผู้นำในการวางแผนพัฒนาการศึกษาเพื่อพัฒนาชุมชน

เกณฑ์การพิจารณา

- 5 เป็นผู้นำในการวางแผนพัฒนาการศึกษา เพื่อพัฒนาชุมชน ร้อยละ 90 ขึ้นไป
- 4 เป็นผู้นำในการวางแผนพัฒนาการศึกษา เพื่อพัฒนาชุมชน ร้อยละ 80
- 3 เป็นผู้นำในการวางแผนพัฒนาการศึกษา เพื่อพัฒนาชุมชน ร้อยละ 70
- 2 เป็นผู้นำในการวางแผนพัฒนาการศึกษา เพื่อพัฒนาชุมชน ร้อยละ 60
- 1 เป็นผู้นำในการวางแผนพัฒนาการศึกษา เพื่อพัฒนาชุมชน ร้อยละ 50

ร่องรอยเอกสารหลักฐาน

- 1. การสัมภาษณ์
- 2. ภาพถ่าย

ตัวบ่งชี้ที่ 15 ช่วยเหลือและพัฒนาผู้ร่วมงานของชุมชน เพื่อพัฒนางานให้มีประสิทธิภาพ

และเป็นระบบ

เกณฑ์การพิจารณา

- 5 ช่วยเหลือและพัฒนาผู้ร่วมงานของชุมชน เพื่อพัฒนางานให้มีประสิทธิภาพและเป็นระบบเป็นประจำ (เดือนละ 5 ครั้ง)
- 4 ช่วยเหลือและพัฒนาผู้ร่วมงานของชุมชน เพื่อพัฒนางานให้มีประสิทธิภาพและเป็นระบบบ่อย ๆ (เดือนละ 4 ครั้ง)
- 3 ช่วยเหลือและพัฒนาผู้ร่วมงานของชุมชน เพื่อพัฒนางานให้มีประสิทธิภาพและเป็นระบบบ้าง (เดือนละ 3 ครั้ง)
- 2 ช่วยเหลือและพัฒนาผู้ร่วมงานของชุมชน เพื่อพัฒนางานให้มีประสิทธิภาพและเป็นระบบบางครั้ง (เดือนละ 2 ครั้ง)

1 ช่วยเหลือและพัฒนาผู้ร่วมงานของชุมชน เพื่อพัฒนางานให้มีประสิทธิภาพและเป็นระบบนาน ๆ ครั้ง (เดือนละ 1 ครั้ง)

ร่องรอยเอกสารหลักฐาน

1. การสัมภาษณ์

2. ภาพถ่าย

ตัวบ่งชี้ที่ 16 ประเมินผลการปฏิบัติงานของตนเองและกลุ่ม เพื่อนำมาพัฒนาปรับปรุงงาน

เกณฑ์การพิจารณา

5 ประเมินผลการปฏิบัติงานของตนเองและกลุ่ม เพื่อนำมาพัฒนาปรับปรุงงานมากกว่า 5 ครั้งต่อปี

4 ประเมินผลการปฏิบัติงานของตนเองและกลุ่ม เพื่อนำมาพัฒนาปรับปรุงงานจำนวน 4 ครั้งต่อปี

3 ประเมินผลการปฏิบัติงานของตนเองและกลุ่ม เพื่อนำมาพัฒนาปรับปรุงงานจำนวน 3 ครั้งต่อปี

2 ประเมินผลการปฏิบัติงานของตนเองและกลุ่ม เพื่อนำมาพัฒนาปรับปรุงงานจำนวน 2 ครั้งต่อปี

1 ประเมินผลการปฏิบัติงานของตนเองและกลุ่ม เพื่อนำมาพัฒนาปรับปรุงงานจำนวน 1 ครั้งต่อปี

ร่องรอยเอกสารหลักฐาน

1. การสัมภาษณ์

2. ภาพถ่าย

3. แบบประเมินผลการปฏิบัติงาน

มาตรฐานที่ 11 แสวงหาและใช้ข้อมูลข่าวสารในการพัฒนา ตัวบ่งชี้ย่อย 8 ตัวบ่งชี้ ดังนี้
ตัวบ่งชี้ที่ 1 แสวงหาข้อมูลข่าวสาร เพื่อนำมาใช้ในการจัดกิจกรรมการเรียนการสอน

เกณฑ์การพิจารณา

5 แสวงหาข้อมูลข่าวสาร เพื่อนำมาใช้ในการจัดกิจกรรมการเรียนการสอน มากกว่า 5 ครั้งต่อปี

4 แสวงหาข้อมูลข่าวสาร เพื่อนำมาใช้ในการจัดกิจกรรมการเรียนการสอน จำนวน 4 ครั้งต่อปี

3 แสวงหาข้อมูลข่าวสาร เพื่อนำมาใช้ในการจัดกิจกรรมการเรียนการสอน จำนวน 3 ครั้งต่อปี

2 แสวงหาข้อมูลข่าวสาร เพื่อนำมาใช้ในการจัดกิจกรรมการเรียนการสอน จำนวน 2 ครั้งต่อปี

1 แสวงหาข้อมูลข่าวสาร เพื่อนำมาใช้ในการจัดกิจกรรมการเรียนการสอน จำนวน 1 ครั้งต่อปี

ร่องรอยเอกสารหลักฐาน

1. การสัมภาษณ์

ตัวบ่งชี้ที่ 2 ติดตามข้อมูลข่าวสารที่เป็นปัจจุบัน เพื่อใช้ในการจัดกิจกรรมการเรียนการสอน

เกณฑ์การพิจารณา

5 ติดตามข้อมูลข่าวสารที่เป็นปัจจุบัน เพื่อใช้ในการจัดกิจกรรมการเรียนการสอน มากกว่า 5 ครั้งต่อปี

4 ติดตามข้อมูลข่าวสารที่เป็นปัจจุบัน เพื่อใช้ในการจัดกิจกรรมการเรียนการสอน จำนวน 4 ครั้งต่อปี

3 ติดตามข้อมูลข่าวสารที่เป็นปัจจุบัน เพื่อใช้ในการจัดกิจกรรมการเรียนการสอน จำนวน 3 ครั้งต่อปี

2 ติดตามข้อมูลข่าวสารที่เป็นปัจจุบัน เพื่อใช้ในการจัดกิจกรรมการเรียนการสอน จำนวน 2 ครั้งต่อปี

1 ติดตามข้อมูลข่าวสารที่เป็นปัจจุบัน เพื่อใช้ในการจัดกิจกรรมการเรียนการสอน จำนวน 1 ครั้งต่อปี

ร่องรอยเอกสารหลักฐาน

1. การสัมภาษณ์

ตัวบ่งชี้ที่ 3 วิเคราะห์ข้อมูลข่าวสารก่อนนำมาใช้ในการจัดกิจกรรมการเรียนการสอน

เกณฑ์การพิจารณา

5 วิเคราะห์ข้อมูลข่าวสารก่อนนำมาใช้ในการจัดกิจกรรมการเรียนการสอน มากกว่า 5 ครั้งต่อปี

4 วิเคราะห์ข้อมูลข่าวสารก่อนนำมาใช้ในการจัดกิจกรรมการเรียนการสอน จำนวน 4 ครั้งต่อปี

3 วิเคราะห์ข้อมูลข่าวสารก่อนนำมาใช้ในการจัดกิจกรรมการเรียนการสอน จำนวน 3 ครั้งต่อปี

2 วิเคราะห์ข้อมูลข่าวสารก่อนนำมาใช้ในการจัดกิจกรรมการเรียนการสอน จำนวน 2 ครั้งต่อปี

1 วิเคราะห์ข้อมูลข่าวสารก่อนนำมาใช้ในการจัดกิจกรรมการเรียนการสอน จำนวน 1 ครั้งต่อปี

ร่องรอยเอกสารหลักฐาน

1. การสัมภาษณ์

ตัวบ่งชี้ที่ 4 จัดเก็บระบบข้อมูลข่าวสารที่จำเป็นต้องใช้และมีประโยชน์ในการจัดกิจกรรมการเรียนการสอน

เกณฑ์การพิจารณา

5 จัดเก็บระบบข้อมูลข่าวสารที่จำเป็นต้องใช้ และมีประโยชน์ในการจัดกิจกรรมการเรียนการสอน เพื่อพัฒนาผู้เรียน มากกว่า 5 ครั้งต่อปี

4 จัดเก็บระบบข้อมูลข่าวสารที่จำเป็นต้องใช้ และมีประโยชน์ในการจัดกิจกรรมการเรียนการสอน เพื่อพัฒนาผู้เรียน จำนวน 4 ครั้งต่อปี

3 จัดเก็บระบบข้อมูลข่าวสารที่จำเป็นต้องใช้ และมีประโยชน์ในการจัดกิจกรรมการเรียนการสอน เพื่อพัฒนาผู้เรียน จำนวน 3 ครั้งต่อปี

2 จัดเก็บระบบข้อมูลข่าวสารที่จำเป็นต้องใช้ และมีประโยชน์ในการจัดกิจกรรมการเรียนการสอน เพื่อพัฒนาผู้เรียน จำนวน 2 ครั้งต่อปี

1 จัดเก็บระบบข้อมูลข่าวสารที่จำเป็นต้องใช้ และมีประโยชน์ในการจัดกิจกรรมการเรียนการสอน เพื่อพัฒนาผู้เรียน จำนวน 1 ครั้งต่อปี

ร่องรอยเอกสารหลักฐาน

1. การสัมภาษณ์

ตัวบ่งชี้ที่ 5 ส่งต่อข้อมูลข่าวสารที่เป็นประโยชน์ เพื่อให้เพื่อนครูได้นำไปใช้ในการจัดกิจกรรมการเรียนการสอน

เกณฑ์การพิจารณา

5 ส่งต่อข้อมูลข่าวสารที่เป็นประโยชน์ เพื่อให้เพื่อนครูได้นำไปใช้ในการจัดกิจกรรมการเรียนการสอน มากกว่า 5 ครั้งต่อปี

4 ส่งต่อข้อมูลข่าวสารที่เป็นประโยชน์ เพื่อให้เพื่อนครูได้นำไปใช้ในการจัดกิจกรรมการเรียนการสอน จำนวน 4 ครั้งต่อปี

3 ส่งต่อข้อมูลข่าวสารที่เป็นประโยชน์ เพื่อให้เพื่อนครูได้นำไปใช้ในการจัดกิจกรรมการเรียนการสอน จำนวน 3 ครั้งต่อปี

2 ส่งต่อข้อมูลข่าวสารที่เป็นประโยชน์ เพื่อให้เพื่อนครูได้นำไปใช้ในการจัดกิจกรรมการเรียนการสอน จำนวน 2 ครั้งต่อปี

1 ส่งต่อข้อมูลข่าวสารที่เป็นประโยชน์ เพื่อให้เพื่อนครูได้นำไปใช้ในการจัดกิจกรรมการเรียนการสอน จำนวน 1 ครั้งต่อปี

ร่องรอยเอกสารหลักฐาน

1. การสัมภาษณ์

ตัวบ่งชี้ที่ 6 นำข้อมูลข่าวสารไปใช้ในการพัฒนาตนเองในการจัดกิจกรรมการเรียนการสอนเพื่อพัฒนางานอย่างเป็นระบบ

เกณฑ์การพิจารณา

5 นำข้อมูลข่าวสารไปใช้ในการพัฒนาตนเองในการจัดกิจกรรมการเรียนการสอนเพื่อพัฒนางานอย่างเป็นระบบ

4 นำข้อมูลข่าวสารไปใช้ในการพัฒนาตนเองในการจัดกิจกรรมการเรียนการสอนเพื่อพัฒนางาน

3 นำข้อมูลข่าวสารไปใช้ในการพัฒนาตนเองในการจัดกิจกรรมการเรียนการสอน

2 นำข้อมูลข่าวสารไปใช้ในการพัฒนาตนเอง

1 ไม่นำข้อมูลข่าวสารไปใช้ในการพัฒนาตนเอง

ร่องรอยเอกสารหลักฐาน

1. แผนการจัดการเรียนรู้

2. การสัมภาษณ์

3. ภาพถ่าย

ตัวบ่งชี้ที่ 7 มีการจัดข้อมูลข่าวสารให้เป็นระบบทันสมัย สามารถให้บริการแก่เพื่อนครูเพื่อพัฒนาตนเองและการจัดกิจกรรมการเรียนการสอน

เกณฑ์การพิจารณา

5 มีการจัดข้อมูลข่าวสารให้เป็นระบบทันสมัย สามารถให้บริการแก่เพื่อนครูเพื่อพัฒนาตนเองและการจัดกิจกรรมการเรียนการสอน

4 มีการจัดข้อมูลข่าวสารให้เป็นระบบทันสมัย สามารถให้บริการแก่เพื่อนครูเพื่อพัฒนาตนเอง

3 มีการจัดข้อมูลข่าวสารให้เป็นระบบทันสมัย สามารถให้บริการแก่เพื่อนครู

2 มีการจัดข้อมูลข่าวสารให้เป็นระบบทันสมัย

1 ไม่มีการจัดข้อมูลข่าวสารให้เป็นระบบทันสมัย

ร่องรอยเอกสารหลักฐาน

1. แผนการจัดการเรียนรู้

2. การสัมภาษณ์

3. ภาพถ่าย

ตัวบ่งชี้ที่ 8 มีการพัฒนาการให้บริการข้อมูลข่าวสาร

เกณฑ์การพิจารณา

5 มีการพัฒนาการให้บริการข้อมูลข่าวสาร มากกว่า 5 ครั้งต่อปี

4 มีการพัฒนาการให้บริการข้อมูลข่าวสาร จำนวน 4 ครั้งต่อปี

3 มีการพัฒนาการให้บริการข้อมูลข่าวสาร จำนวน 3 ครั้งต่อปี

2 มีการพัฒนาการให้บริการข้อมูลข่าวสาร จำนวน 2 ครั้งต่อปี

1 มีการพัฒนาการให้บริการข้อมูลข่าวสาร จำนวน 1 ครั้งต่อปี

ร่องรอยเอกสารหลักฐาน

1. การสัมภาษณ์

มาตรฐานที่ 12 สร้างโอกาสให้ผู้เรียนได้เรียนรู้ในทุกสถานการณ์ ตัวบ่งชี้ย่อย 9 ตัวบ่งชี้

ดังนี้

ตัวบ่งชี้ที่ 1 พัฒนาผู้เรียน โดยใช้วิธีการพัฒนาหรือการแก้ปัญหาแบบตรงตัว รูปแบบใดรูปแบบหนึ่ง

เกณฑ์การพิจารณา

5 พัฒนาผู้เรียน โดยใช้วิธีการพัฒนาหรือการแก้ปัญหาแบบตรงตัวรูปแบบใดรูปแบบหนึ่ง จำนวน 5 วิธีขึ้นไป

4 พัฒนาผู้เรียน โดยใช้วิธีการพัฒนาหรือการแก้ปัญหาแบบตรงตัวรูปแบบใดรูปแบบหนึ่ง จำนวน 4 วิธี

3 พัฒนาผู้เรียน โดยใช้วิธีการพัฒนาหรือการแก้ปัญหาแบบตรงตัวรูปแบบใดรูปแบบหนึ่ง จำนวน 3 วิธี

2 พัฒนาผู้เรียน โดยใช้วิธีการพัฒนาหรือการแก้ปัญหาแบบตรงตัวรูปแบบใดรูปแบบหนึ่ง จำนวน 2 วิธี

1 พัฒนาผู้เรียน โดยใช้วิธีการพัฒนาหรือการแก้ปัญหาแบบตรงตัวรูปแบบใดรูปแบบหนึ่ง จำนวน 1 วิธี

ร่องรอยเอกสารหลักฐาน

1. การสัมภาษณ์

ตัวบ่งชี้ที่ 2 กำหนดกิจกรรมในการพัฒนาผู้เรียนหรือการแก้ปัญหาที่มีทางเลือกทางเดียว ไม่คำนึงถึงองค์ประกอบอื่น ๆ

เกณฑ์การพิจารณา

- 5 ไม่กำหนดกิจกรรมในการพัฒนาผู้เรียนหรือการแก้ปัญหาที่มีทางเลือกทางเดียว
- 4 กำหนดกิจกรรมในการพัฒนาผู้เรียนหรือการแก้ปัญหาที่มีทางเลือกทางเดียว ไม่คำนึงถึงองค์ประกอบอื่น ๆ จำนวน 1 กิจกรรม
- 3 กำหนดกิจกรรมในการพัฒนาผู้เรียนหรือการแก้ปัญหาที่มีทางเลือกทางเดียว ไม่คำนึงถึงองค์ประกอบอื่น ๆ จำนวน 2 กิจกรรม
- 2 กำหนดกิจกรรมในการพัฒนาผู้เรียนหรือการแก้ปัญหาที่มีทางเลือกทางเดียว ไม่คำนึงถึงองค์ประกอบอื่น ๆ จำนวน 3 กิจกรรม
- 1 กำหนดกิจกรรมในการพัฒนาผู้เรียนหรือการแก้ปัญหาที่มีทางเลือกทางเดียว ไม่คำนึงถึงองค์ประกอบอื่น ๆ มากกว่า 4 กิจกรรมขึ้นไป

ร่องรอยเอกสารหลักฐาน

1. แผนการจัดการเรียนรู้
2. การสัมภาษณ์
- ตัวบ่งชี้ที่ 3 นำองค์ประกอบด้านการเรียนรู้มารวบรวมสร้างทางเลือก แล้วจึงเลือกทางเลือกที่ดีกว่าเพื่อช่วยในการพัฒนาหรือแก้ปัญหา

เกณฑ์การพิจารณา

- 5 ครูร้อยละ 90 ขึ้นไปนำองค์ประกอบด้านการเรียนรู้มารวบรวมสร้างทางเลือกแล้ว จึงเลือกทางเลือกที่ดีกว่าเพื่อช่วยในการพัฒนาหรือแก้ปัญหา
- 4 ครูร้อยละ 80 นำองค์ประกอบด้านการเรียนรู้มารวบรวมสร้างทางเลือกแล้ว จึงเลือกทางเลือกที่ดีกว่าเพื่อช่วยในการพัฒนาหรือแก้ปัญหา
- 3 ครูร้อยละ 70 นำองค์ประกอบด้านการเรียนรู้มารวบรวมสร้างทางเลือกแล้ว จึงเลือกทางเลือกที่ดีกว่าเพื่อช่วยในการพัฒนาหรือแก้ปัญหา
- 2 ครูร้อยละ 60 นำองค์ประกอบด้านการเรียนรู้มารวบรวมสร้างทางเลือกแล้ว จึงเลือกทางเลือกที่ดีกว่าเพื่อช่วยในการพัฒนาหรือแก้ปัญหา
- 1 ครูร้อยละ 50 นำองค์ประกอบด้านการเรียนรู้มารวบรวมสร้างทางเลือกแล้ว จึงเลือกทางเลือกที่ดีกว่าเพื่อช่วยในการพัฒนาหรือแก้ปัญหา

ร่องรอยเอกสารหลักฐาน

1. แผนการจัดการเรียนรู้
2. การสัมภาษณ์
- ตัวบ่งชี้ที่ 4 นำเอาข้อมูลด้านการเรียนรู้มารวบรวมสร้างทางเลือกหลาย ๆ ทางเลือก แล้วจึงเลือกทางเลือกที่ดีกว่า

เกณฑ์การพิจารณา

5 ครูร้อยละ 90 ขึ้น ไปนำเอาข้อมูลด้านการเรียนรู้มารวบรวมสร้างทางเลือกหลาย ๆ ทางเลือก แล้วจึงเลือกทางเลือกที่ดีที่สุด

4 ครูร้อยละ 80 นำเอาข้อมูลด้านการเรียนรู้มารวบรวมสร้างทางเลือกหลาย ๆ ทางเลือก แล้วจึงเลือกทางเลือกที่ดีที่สุด

3 ครูร้อยละ 70 นำเอาข้อมูลด้านการเรียนรู้มารวบรวมสร้างทางเลือกหลาย ๆ ทางเลือก แล้วจึงเลือกทางเลือกที่ดีที่สุด

2 ครูร้อยละ 60 นำเอาข้อมูลด้านการเรียนรู้มารวบรวมสร้างทางเลือกหลาย ๆ ทางเลือก แล้วจึงเลือกทางเลือกที่ดีที่สุด

1 ครูร้อยละ 50 นำเอาข้อมูลด้านการเรียนรู้มารวบรวมสร้างทางเลือกหลาย ๆ ทางเลือก แล้วจึงเลือกทางเลือกที่ดีที่สุด

ร่องรอยเอกสารหลักฐาน

1. แผนการจัดการเรียนรู้

2. การสัมภาษณ์

ตัวบ่งชี้ที่ 5 สร้างกิจกรรมการเรียนรู้ให้กับผู้เรียนใช้เป็นแนวทางในการพัฒนาตนเอง เพื่อป้องกันหรือขจัดปัญหาเดิมที่จะเกิดขึ้นในอนาคต

เกณฑ์การพิจารณา

5 ครูร้อยละ 90 ขึ้น ไปสร้างกิจกรรมการเรียนรู้ให้กับผู้เรียนใช้เป็นแนวทางในการพัฒนาตนเอง เพื่อป้องกันหรือขจัดปัญหาเดิมที่จะเกิดขึ้นในอนาคต

4 ครูร้อยละ 80 สร้างกิจกรรมการเรียนรู้ให้กับผู้เรียนใช้เป็นแนวทางในการพัฒนาตนเอง เพื่อป้องกันหรือขจัดปัญหาเดิมที่จะเกิดขึ้นในอนาคต

3 ครูร้อยละ 70 สร้างกิจกรรมการเรียนรู้ให้กับผู้เรียนใช้เป็นแนวทางในการพัฒนาตนเอง เพื่อป้องกันหรือขจัดปัญหาเดิมที่จะเกิดขึ้นในอนาคต

2 ครูร้อยละ 60 สร้างกิจกรรมการเรียนรู้ให้กับผู้เรียนใช้เป็นแนวทางในการพัฒนาตนเอง เพื่อป้องกันหรือขจัดปัญหาเดิมที่จะเกิดขึ้นในอนาคต

1 ครูร้อยละ 50 สร้างกิจกรรมการเรียนรู้ให้กับผู้เรียนใช้เป็นแนวทางในการพัฒนาตนเอง เพื่อป้องกันหรือขจัดปัญหาเดิมที่จะเกิดขึ้นในอนาคต

ร่องรอยเอกสารหลักฐาน

1. แผนการจัดการเรียนรู้

2. การสัมภาษณ์

ตัวบ่งชี้ที่ 6 สร้างกิจกรรมการเรียนรู้ให้ผู้เรียนใช้แนวทางในการป้องกันปัญหา
ที่จะเกิดขึ้นมากกว่าการแก้ไข

เกณฑ์การพิจารณา

5 สร้างกิจกรรมการเรียนรู้ให้ผู้เรียนใช้แนวทางในการป้องกันปัญหาที่จะเกิดขึ้น
มากกว่าการแก้ไขมากกว่า 5 กิจกรรมต่อปี

4 สร้างกิจกรรมการเรียนรู้ให้ผู้เรียนใช้แนวทางในการป้องกันปัญหาที่จะเกิดขึ้น
มากกว่าการแก้ไข จำนวน 4 กิจกรรมต่อปี

3 สร้างกิจกรรมการเรียนรู้ให้ผู้เรียนใช้แนวทางในการป้องกันปัญหาที่จะเกิดขึ้น
มากกว่าการแก้ไข จำนวน 3 กิจกรรมต่อปี

2 สร้างกิจกรรมการเรียนรู้ให้ผู้เรียนใช้แนวทางในการป้องกันปัญหาที่จะเกิดขึ้น
มากกว่าการแก้ไข จำนวน 2 กิจกรรมต่อปี

1 สร้างกิจกรรมการเรียนรู้ให้ผู้เรียนใช้แนวทางในการป้องกันปัญหาที่จะเกิดขึ้น
มากกว่าการแก้ไข จำนวน 1 กิจกรรมต่อปี

ร่องรอยเอกสารหลักฐาน

1. แผนการจัดการเรียนรู้

2. การสัมภาษณ์

ตัวบ่งชี้ที่ 7 มีการนำเสนอองค์ประกอบที่เกี่ยวข้องกับการเรียนรู้มาสร้างโอกาสให้กับ
ผู้เรียน

เกณฑ์การพิจารณา

5 มีการนำเสนอองค์ประกอบที่เกี่ยวข้องกับการเรียนรู้มาสร้างโอกาสให้กับผู้เรียน
มากกว่า 5 ครั้งต่อปี

4 มีการนำเสนอองค์ประกอบที่เกี่ยวข้องกับการเรียนรู้มาสร้างโอกาสให้กับผู้เรียน
จำนวน 4 ครั้งต่อปี

3 มีการนำเสนอองค์ประกอบที่เกี่ยวข้องกับการเรียนรู้มาสร้างโอกาสให้กับผู้เรียน
จำนวน 3 ครั้งต่อปี

2 มีการนำเสนอองค์ประกอบที่เกี่ยวข้องกับการเรียนรู้มาสร้างโอกาสให้กับผู้เรียน
จำนวน 2 ครั้งต่อปี

1 มีการนำเสนอองค์ประกอบที่เกี่ยวข้องกับการเรียนรู้มาสร้างโอกาสให้กับผู้เรียน
จำนวน 1 ครั้งต่อปี

ร่องรอยเอกสารหลักฐาน

1. การสัมภาษณ์

ตัวบ่งชี้ที่ 8 เปิดโอกาสให้ผู้เรียนประเมินผลกระทบทของการกระทำของตนเองว่ามีประโยชน์ ผลดี ผลเสียและมีจริยธรรมมากน้อยเพียงใด

เกณฑ์การพิจารณา

5 เปิดโอกาสให้ผู้เรียนประเมินผลกระทบทของการกระทำของตนเองว่ามีประโยชน์ ผลดี ผลเสีย และมีจริยธรรมมากน้อยเพียงใด มากกว่า 5 ครั้งต่อปี

4 เปิดโอกาสให้ผู้เรียนประเมินผลกระทบทของการกระทำของตนเองว่ามีประโยชน์ ผลดี ผลเสียและมีจริยธรรมมากน้อยเพียงใด จำนวน 4 ครั้งต่อปี

3 เปิดโอกาสให้ผู้เรียนประเมินผลกระทบทของการกระทำของตนเองว่ามีประโยชน์ ผลดี ผลเสียและมีจริยธรรมมากน้อยเพียงใด จำนวน 3 ครั้งต่อปี

2 เปิดโอกาสให้ผู้เรียนประเมินผลกระทบทของการกระทำของตนเองว่ามีประโยชน์ ผลดี ผลเสียและมีจริยธรรมมากน้อยเพียงใด จำนวน 2 ครั้งต่อปี

1 เปิดโอกาสให้ผู้เรียนประเมินผลกระทบทของการกระทำของตนเองว่ามีประโยชน์ ผลดี ผลเสียและมีจริยธรรมมากน้อยเพียงใด จำนวน 1 ครั้งต่อปี

ร่องรอยเอกสารหลักฐาน

1. แบบประเมิน

2. การสัมภาษณ์

ตัวบ่งชี้ที่ 9 ให้ผู้เรียนสร้างแนวทางในการพัฒนาตน เพื่อป้องกันปัญหาและวิกฤติที่จะเกิดขึ้นในอนาคต

เกณฑ์การพิจารณา

5 ครูร้อยละ 90 ขึ้น ไปให้ผู้เรียนสร้างแนวทางในการพัฒนาตน เพื่อป้องกันปัญหาและวิกฤติที่จะเกิดขึ้นในอนาคต

4 ครูร้อยละ 80 ให้ผู้เรียนสร้างแนวทางในการพัฒนาตน เพื่อป้องกันปัญหาและวิกฤติที่จะเกิดขึ้นในอนาคต

3 ครูร้อยละ 70 ให้ผู้เรียนสร้างแนวทางในการพัฒนาตน เพื่อป้องกันปัญหาและวิกฤติที่จะเกิดขึ้นในอนาคต

2 ครูร้อยละ 60 ให้ผู้เรียนสร้างแนวทางในการพัฒนาตน เพื่อป้องกันปัญหาและวิกฤติที่จะเกิดขึ้นในอนาคต

1 ครูร้อยละ 50 ให้ผู้เรียนสร้างแนวทางในการพัฒนาตน เพื่อป้องกันปัญหาและวิกฤติที่จะเกิดขึ้นในอนาคต

ร่องรอยเอกสารหลักฐาน

1. แนวทางการพัฒนาตนเอง
2. การสัมภาษณ์

บรรณานุกรม

- กรมสามัญศึกษา. (2545). พระราชบัญญัติการศึกษาแห่งชาติ พ.ศ. 2542 และแก้ไขเพิ่มเติม (ฉบับที่ 2) พ.ศ. 2545. กรุงเทพฯ: องค์การรับส่งสินค้าและพัสดุภัณฑ์ (ร.ส.พ.).
- กระทรวงศึกษาธิการ. (2550). รายงานการประเมินโครงการยกระดับคุณภาพโรงเรียนขนาดเล็ก. กรุงเทพฯ: โรงพิมพ์ชุมนุมสหกรณ์การเกษตรแห่งประเทศไทย.
- กระทรวงศึกษาธิการ. (2551). แผนยุทธศาสตร์เพื่อพัฒนาโรงเรียนขนาดเล็ก ปี 2551 - 2553. กรุงเทพฯ: โรงพิมพ์ชุมนุมสหกรณ์การเกษตรแห่งประเทศไทย.
- กระทรวงศึกษาธิการ. (2553). ประกาศกระทรวงศึกษาธิการ เรื่อง การดำเนินการพัฒนาคุณภาพผู้เรียน พ.ศ. 2553. เข้าถึงได้จาก <http://www.ops.moe.go.th/ops2017/index.php/กฎ-ระเบียบ/ประกาศ>.
- กระทรวงศึกษาธิการ. (2553). พระราชบัญญัติการศึกษาแห่งชาติ พ.ศ. 2542 และที่แก้ไขเพิ่มเติม (ฉบับที่ 2) พ.ศ. 2545 และที่แก้ไขเพิ่มเติม (ฉบับที่ 3) พ.ศ. 2553. กรุงเทพฯ: องค์การรับส่งสินค้าและพัสดุภัณฑ์ (ร.ส.พ.).
- ซัตติยา ค้างสำราญ. (2552). รูปแบบการบริหารเชิงกลยุทธ์สำหรับโรงเรียนขนาดเล็ก. คุญฉินิพนธ์ปรัชญาคุษฉินิพนธ์ิต, สาขาวิชาการบริหารการศึกษา, บัณฑิตวิทยาลัย, มหาวิทยาลัยศิลปากร.
- คณิงใจ กฤษณา. (2547). ศึกษาการปฏิบัติงานตามเกณฑ์มาตรฐานวิชาชีพครูระดับการศึกษาขั้นพื้นฐาน จังหวัดฉะเชิงเทรา. วิทยานิพนธ์ครุศาสตรมหาบัณฑิต, สาขาวิชาการบริหารการศึกษา, บัณฑิตวิทยาลัย, มหาวิทยาลัยราชภัฏราชนครินทร์.
- จิราพร รอดรังนก. (2550). การปฏิบัติงานตามเกณฑ์มาตรฐานวิชาชีพของครู โรงเรียนฉีกฉีกวิทยาลัย จังหวัดสมุทรปราการ. วิทยานิพนธ์ครุศาสตรมหาบัณฑิต, สาขาวิชาการบริหารการศึกษา, มหาวิทยาลัยราชภัฏฉฉฉฉ.
- ชาญฉฉฉฉ ฉฉฉฉฉฉ. (2555). ผลประเมิน โรงเรียนรอบสามภาพรวมตกต่ำ โรงเรียนเล็กฉฉฉฉฉฉไม่ผ่านมาตรฐานฉฉฉฉ. เข้าถึงได้จาก <https://www.thairath.co.th/content/275639>.
- ชาญฉฉฉฉ ฉฉฉฉฉฉ. (2558). สมศ.เผย โรงเรียนเล็กไม่ผ่านประเมินผลฉฉฉฉฉฉฉฉฉฉ. เข้าถึงได้จาก <http://www.bangkokbiznews.com/news/detail/677472>.
- ฉฉฉฉฉฉ ฉฉฉฉฉฉ. (2545). กระบวนการปฏิรูปเพื่อพัฒนาคุณภาพการเรียนรู้: การประเมินและการประกัน. กรุงเทพฯ: วี ที ซี คอมมิวนิเคชัน.
- ฉฉฉฉฉฉ ฉฉฉฉฉฉ. (2552). การวิจัยประเมิน โครงการ (พิมพ์ครั้งที่ 2). ฉฉฉฉฉฉ: บัณฑิตเอกฉฉฉฉ.
- ฉฉฉฉฉฉ ฉฉฉฉฉฉ. (2561). หลักการวิจัยทางการศึกษา (พิมพ์ครั้งที่ 8). ฉฉฉฉฉฉ: บัณฑิตเอกฉฉฉฉ.

- พิชิต ฤทธิจรุญ . (2552). *หลักการวัดและประเมินผลการศึกษา* (พิมพ์ครั้งที่ 5). กรุงเทพมหานคร: เฮาส์ ออฟ เคอร์มิสท์.
- พีระ บุญศิริธรรมชัย. (2547). *การปฏิบัติตามเกณฑ์มาตรฐานวิชาชีพครูของข้าราชการครู สังกัดสำนักงานเขตพื้นที่การศึกษาสุรินทร์ เขต 1 อำเภอเมือง จังหวัดสุรินทร์*. วิทยานิพนธ์ การศึกษามหาบัณฑิต, สาขาวิชาการบริหารการศึกษา, บัณฑิตวิทยาลัย, มหาวิทยาลัย มหาสารคาม.
- ขงยุทธ์ สืบเนียม. (2541). *สภาพการปฏิบัติงานของครูใน โรงเรียนประถมศึกษา สังกัดสำนักงาน การประถมศึกษาจังหวัดขอนแก่น*. วิทยานิพนธ์ศึกษาศาสตรมหาบัณฑิต, สาขาวิชา การบริหารการศึกษา, บัณฑิตวิทยาลัย, มหาวิทยาลัยขอนแก่น.
- รุ่งนภา จันทรา. (2555). *การพัฒนาระบบประกันคุณภาพระดับบุคคล และระดับภาควิชา ของวิทยาลัยพยาบาลสังกัดกระทรวงสาธารณสุข*. คุษฎีนิพนธ์ปรัชญาคุษฎีบัณฑิต, สาขาวิชาวิจัย วัฒน และสถิติการศึกษา, คณะศึกษาศาสตร์, มหาวิทยาลัยบูรพา.
- รัตนะ บัวสนธิ์. (2555). *วิธีการเชิงผสมผสานสำหรับการวิจัยและการประเมิน*. กรุงเทพฯ: สำนักพิมพ์แห่งจุฬาลงกรณ์มหาวิทยาลัย.
- สมคิด พรหมชัย. (2550). *เทคนิคการประเมิน โครงการ* (พิมพ์ครั้งที่ 5). นนทบุรี: จตุพรการพิมพ์.
- สำนักงานคณะกรรมการการศึกษาขั้นพื้นฐาน. (2550). *ข้อมูลพื้นฐาน โรงเรียนขนาดเล็ก*. เข้าถึงได้จาก <http://smallschoolobec.go.th/vision.html/>.
- สำนักงานคณะกรรมการการศึกษาขั้นพื้นฐาน. (2550). *แผนยุทธศาสตร์เพื่อพัฒนา โรงเรียน ขนาดเล็ก*. เข้าถึงได้จาก <http://smallschoolobec.go.th/topnews/view.phpM36>.
- สำนักงานรับรองมาตรฐานและประเมินคุณภาพการศึกษา. (2549). *บทสรุปสำหรับผู้บริหาร ผลสะท้อนจากการประเมินคุณภาพภายนอกรอบแรก พ.ศ. 2544-2548*. กรุงเทพฯ: สำนักงานรับรองมาตรฐานและประเมินคุณภาพการศึกษา.
- สำนักงานรับรองมาตรฐานและประเมินคุณภาพการศึกษา. (2553). *คู่มือการประเมินคุณภาพ ภายนอกรอบสาม (พ.ศ.2554-2558) ระดับการศึกษาขั้นพื้นฐาน ฉบับสถานศึกษา พ.ศ. 2554*. กรุงเทพฯ: แม่ทัพพอยท์.
- สำนักงานเลขาธิการคุรุสภา. (2544). *เกณฑ์มาตรฐานและจรรยาบรรณวิชาชีพครู*. กรุงเทพฯ: โรงพิมพ์คุรุสภาลาดพร้าว.
- ศิริชัย กาญจนวาสี. (2545). *ทฤษฎีการประเมิน* (พิมพ์ครั้งที่ 3). กรุงเทพฯ: สำนักพิมพ์ แห่งจุฬาลงกรณ์มหาวิทยาลัย.
- ศิริชัย กาญจนวาสี. (2546). *การประเมินผลการเรียนรู้แนวใหม่*. กรุงเทพฯ: สำนักพิมพ์ แห่งจุฬาลงกรณ์มหาวิทยาลัย.

อุทุมพร จามรมาน. (2540). การตีค่าความสามารถที่แท้จริงของผู้เรียนเพื่อการปรับปรุงการศึกษา.
กรุงเทพฯ: ฟีนิกซ์พับลิชชิ่ง.

Cronbach, L. J. (1990). *Essential of psychological testing* (5th ed.). New York: Harper Collins.

Good, C. V. (1973). *Dictionary of education* (3rd ed.). New York: McGraw-Hill book.

Madaus, G., Scriven, M., & Stufflebeam, D. (1984). *Evaluation models*. Boston: Kluwer
Nijhoff.

Stufflebeam, D. L. (1967). *The evaluation and decision making*. Itasca, IL: P.E.

Stufflebeam, D. L. (1974). *Meta-evaluation*. Kalamazoo, MI: Western Michigan University
Evaluation Center.

Stufflebeam, D.L. (1985). Stufflebeam's improvement-oriented evaluation. In D. L. Stufflebeam
& A. J. Shinkfield (Eds.), *Systematic evaluation* (pp. 151-207). Boston: Kluwer-
Nijhoff.

Stufflebeam, D. L. (1998). Conflicts between standards-based and postmodernist evaluations:
Toward rapprochement. *Journal of Personnel Evaluation in Education*, 12(3),
287-296

Stufflebeam, D. L. (2000). The CIPP model for evaluation. In D. L. Stufflebeam, G. F. Madaus,
& T. Kellaghan (Eds.), *Evaluation models viewpoints on educational and human
services evaluation* (2nd ed.; pp. 280-317). Boston, MA: Kluwer Academic.

กำหนดการตรวจเยี่ยมโรงเรียน

โรงเรียน.....

.....(ช่วงเวลาการตรวจเยี่ยม).....

วันที่.....

08.30 - 09.30 น. ชี้แจงวัตถุประสงค์ของการประเมิน
 ผู้บริหารสถานศึกษา ข้าราชการครูและบุคลากร
 ทางการศึกษา และผู้ที่เกี่ยวข้อง

ผลที่คาดว่าจะได้รับ

กิจกรรม.....

ผู้ที่เกี่ยวข้อง.....

ผลที่คาดว่าจะได้รับ.....

กิจกรรม.....

ผู้ที่เกี่ยวข้อง.....

ผลที่คาดว่าจะได้รับ.....

วันที่.....

กิจกรรม.....

ผู้ที่เกี่ยวข้อง.....

ผลที่คาดว่าจะได้รับ.....

กิจกรรม.....

ผู้ที่เกี่ยวข้อง.....

ผลที่คาดว่าจะได้รับ.....

กิจกรรม.....

ผู้ที่เกี่ยวข้อง.....

ผลที่คาดว่าจะได้รับ.....

วันที่.....

กิจกรรม.....

ผู้ที่เกี่ยวข้อง.....

ผลที่คาดว่าจะได้รับ.....

กิจกรรม.....

ผู้ที่เกี่ยวข้อง.....

ผลที่คาดว่าจะได้รับ.....

กิจกรรม.....

ผู้ที่เกี่ยวข้อง.....

ผลที่คาดว่าจะได้รับ.....

15.00 - 16.00 น. รายงานผลการประเมินด้วยวาจา

ผู้บริหารสถานศึกษา ข้าราชการครูและบุคลากร

ทางการศึกษา และผู้ที่เกี่ยวข้อง

ผลที่คาดว่าจะได้รับ โรงเรียนทราบผลการประเมิน ข้อเสนอแนะและแนวทาง

ในการพัฒนามาตรฐานการปฏิบัติงานของครู

รายนามคณะผู้ประเมินมาตรฐานการปฏิบัติงานของครู

คณะผู้ประเมินได้เดินทางมาตรวจเยี่ยม โรงเรียน.....
 ตำบล.....อำเภอ.....จังหวัด.....
 เมื่อวันที่.....เดือน.....พ.ศ.
 โดยคณะผู้ประเมินมาตรฐานการปฏิบัติงานของครูของโรงเรียน.....
 มีรายนาม ดังนี้

1.ประธานกรรมการ
2.กรรมการ
3.กรรมการและเลขานุการ

ลงชื่อ.....

(.....)

ประธานกรรมการผู้ประเมิน

วันที่.....เดือน.....พ.ศ.

ภาคผนวก ง

- รายงานการประเมินมาตรฐานการปฏิบัติงานของครู

รายงานการประเมินมาตรฐานการปฏิบัติงานของครู
ประจำปี.....

โรงเรียน.....
ที่ตั้ง.....

สำนักงานเขตพื้นที่การศึกษาประถมศึกษา.....

สำนักงานคณะกรรมการการศึกษาขั้นพื้นฐาน

กระทรวงศึกษาธิการ

คำนำ

.....

.....

.....

.....

.....

.....

.....

.....

.....

.....

.....

.....

คณะกรรมการผู้ประเมิน

สารบัญ

หน้า

คำนำ	
สารบัญตอนที่	
1 ข้อมูลทั่วไป	1
2 ผลการประเมินมาตรฐานการปฏิบัติงานของครู	
3 สรุปผลการประเมินมาตรฐานการปฏิบัติงานของครู	
จุดเด่นของ โรงเรียน	
จุดด้อยของ โรงเรียน	
ข้อเสนอแนะ	
บรรณานุกรม	
ภาคผนวก	

ตอนที่ 2

ผลการประเมินมาตรฐานการปฏิบัติงานของครู

มาตรฐานการปฏิบัติของครู	การประเมินมาตรฐานการปฏิบัติงาน	
	ผลการประเมินตนเองของสถานศึกษา	ผลการติดตามตรวจสอบโดยผู้ประเมิน
มาตรฐานที่ 1 ปฏิบัติกิจกรรมทางวิชาการเพื่อพัฒนาวิชาชีพครูให้ก้าวหน้าอยู่เสมอ		
มาตรฐานที่ 2 ตัดสินใจปฏิบัติกิจกรรมต่าง ๆ โดยคำนึงถึงผลที่จะเกิดแก่ผู้เรียน		
มาตรฐานที่ 3 มุ่งมั่นพัฒนาผู้เรียนให้เติบโตเต็มตามศักยภาพ		
มาตรฐานที่ 4 พัฒนาแผนการสอนให้สามารถปฏิบัติได้จริง ในชั้นเรียน		
มาตรฐานที่ 5 พัฒนาสื่อการเรียนการสอนให้มีประสิทธิภาพอยู่เสมอ		
มาตรฐานที่ 6 จัดกิจกรรมการเรียนการสอนให้ผู้เรียนรู้จักคิดวิเคราะห์ คิดสร้างสรรค์ โดยเน้นผลถาวรที่เกิดแก่ผู้เรียน		
มาตรฐานที่ 7 รายงานผลการพัฒนาคุณภาพของผู้เรียนได้อย่างมีระบบ		
มาตรฐานที่ 8 ปฏิบัติตนเป็นแบบอย่างที่ดีแก่ผู้เรียน		
มาตรฐานที่ 9 ร่วมมือกับผู้อื่นในสถานศึกษาอย่างสร้างสรรค์		
มาตรฐานที่ 10 ร่วมมือกับผู้อื่นในชุมชนอย่างสร้างสรรค์		
มาตรฐานที่ 11 แสวงหาและใช้ข้อมูลข่าวสารในการพัฒนา		
มาตรฐานที่ 12 สร้างโอกาสให้ผู้เรียนได้เรียนรู้ในทุกสถานการณ์		

มาตรฐานที่.....

ระดับคุณภาพ :

1. กระบวนการพัฒนา

.....

.....

.....

.....

.....

.....

2. ผลการดำเนินงาน

.....

.....

.....

.....

.....

.....

ตอนที่ 3

สรุปผลการประเมินมาตรฐานการปฏิบัติงานของครู

จุดเด่นของ โรงเรียน

.....

.....

.....

.....

.....

.....

จุดด้อยของโรงเรียน

.....

.....

.....

.....

.....

.....

ข้อเสนอแนะ

.....

.....

.....

.....

.....

.....

ภาคผนวก

- คำสั่ง
- รูปภาพ
- อื่น ๆ