

การสังเคราะห์รูปแบบความสัมพันธ์เชิงเส้นขององค์ประกอบเชิงสาเหตุที่ส่งผลต่อ
ประสิทธิภาพการบริหารงานวิชาการของโรงเรียนมัธยมศึกษาขนาดใหญ่
สังกัดสำนักงานคณะกรรมการการศึกษาขั้นพื้นฐาน

อดิพงษ์ สุขนาค

คุณูปการนี้เป็นส่วนหนึ่งของการศึกษาตามหลักสูตรปรัชญาดุษฎีบัณฑิต

สาขาวิชาการบริหารการศึกษา

คณะศึกษาศาสตร์ มหาวิทยาลัยบูรพา

มิถุนายน 2560

ลิขสิทธิ์เป็นของมหาวิทยาลัยบูรพา

คณะกรรมการควบคุมคดียุติพนธ์และคณะกรรมการสอบคดียุติพนธ์ ได้พิจารณา
คดียุติพนธ์ของ อติพงษ์ สุขนาค ฉบับนี้แล้ว เห็นสมควรรับเป็นส่วนหนึ่งของการศึกษา
ตามหลักสูตรปรัชญาคุษฎีบัณฑิต สาขาวิชาการบริหารการศึกษา ของมหาวิทยาลัยบูรพาได้

คณะกรรมการควบคุมคดียุติพนธ์

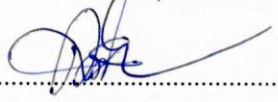

.....อาจารย์ที่ปรึกษาหลัก
(รองศาสตราจารย์ ดร.ประทุม รอดประเสริฐ)

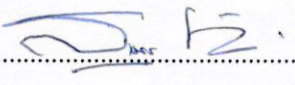

.....อาจารย์ที่ปรึกษาร่วม
(รองศาสตราจารย์ ดร.ไพรัตน์ วงษ์นาม)

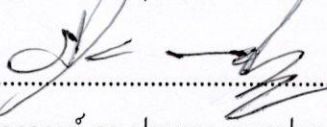
คณะกรรมการสอบคดียุติพนธ์

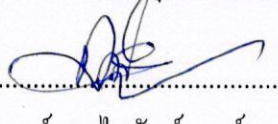
.....ประธาน
(รองศาสตราจารย์ ดร.สุเมธ เดียววิศเรศ)

.....กรรมการ
(รองศาสตราจารย์ ดร.ประทุม รอดประเสริฐ)

.....กรรมการ
(รองศาสตราจารย์ ดร.ไพรัตน์ วงษ์นาม)

.....กรรมการ
(ผู้ช่วยศาสตราจารย์ ดร.ศัญญา ชีระวนิชตระกูล)

คณะศึกษาศาสตร์อนุมัติให้รับคดียุติพนธ์ฉบับนี้เป็นส่วนหนึ่งของการศึกษาตาม
หลักสูตรปรัชญาคุษฎีบัณฑิต สาขาวิชาการบริหารการศึกษา ของมหาวิทยาลัยบูรพา

.....คณบดีคณะศึกษาศาสตร์
(รองศาสตราจารย์ ดร.วิจิต สุรัตน์เรืองชัย)

วันที่...13...เดือน...มิถุนายน...พ.ศ. 2560

กิตติกรรมประกาศ

คุษฎีนิพนธ์ฉบับนี้สำเร็จได้ด้วยดี ผู้วิจัยขอกราบขอบพระคุณ รองศาสตราจารย์ ดร.ประชุม รอดประเสริฐ อาจารย์ที่ปรึกษาหลัก และ รองศาสตราจารย์ ดร.ไพรัตน์ วงษ์นาม อาจารย์ที่ปรึกษาร่วม เป็นอย่างสูง ที่กรุณาให้แนวคิดคำปรึกษา และข้อเสนอแนะ ตลอดจนแก้ไขข้อบกพร่องของคุษฎีนิพนธ์ฉบับนี้ และคอยให้กำลังใจแก่ผู้วิจัยเป็นอย่างดีมาโดยตลอดตั้งแต่ต้นจนสำเร็จ ขอกราบขอบพระคุณ รองศาสตราจารย์ ดร.สุเมธ เดียวอิสระ และ ผู้ช่วยศาสตราจารย์ ดร.สญา ชีระวิชิตระกุล ที่กรุณารับเป็นคณะกรรมการในการสอบคุษฎีนิพนธ์ และให้คำแนะนำเพิ่มเติมแก่ผู้วิจัย ทำให้งานวิจัยฉบับนี้สมบูรณ์เป็นอย่างยิ่ง และขอกราบขอบพระคุณคณาจารย์ ภาควิชาการบริหารการศึกษา และคณาจารย์คณะศึกษาศาสตร์ทุกท่านที่ได้ให้ความรู้เป็นอย่างดี และคอยให้กำลังใจตลอดระยะเวลาในการศึกษา

ผู้วิจัยขอขอบพระคุณผู้เชี่ยวชาญที่ได้ให้ความกรุณาในการตรวจสอบความเที่ยงตรงของเครื่องมือการวิจัยทั้ง 5 ท่าน คือ ผู้ช่วยศาสตราจารย์ ดร.สมโภชน์ อเนกสุข ผู้ช่วยศาสตราจารย์ นาวาตรี ดร.พงศ์เทพ จิระโร ดร.สุเทพ ชิตยวงษ์ ดร.ธีรศักดิ์ คงเจริญ และ ดร.สายสมร ศักดิ์คำดวง ที่ให้ข้อเสนอแนะในการพัฒนาเครื่องมือวิจัย และให้คำปรึกษาที่เป็นประโยชน์อย่างยิ่งแก่ผู้วิจัย

นอกจากนี้ผู้วิจัยขอขอบคุณเพื่อน ๆ พี่ ๆ น้อง ๆ ทุกคน ที่คอยให้กำลังใจ เสริมแรง ผลักดันให้การช่วยเหลือในทุกเรื่องแก่ผู้วิจัยด้วยดีเสมอมา ตลอดจนขอขอบคุณเพื่อนนิสิตปริญญาเอกทุกคนที่ให้คำแนะนำ คอยให้กำลังใจ ส่งเสริมให้ผู้วิจัยมีความอดทน เข้มแข็ง ฝ่าฟันอุปสรรคต่าง ๆ จนสำเร็จการศึกษา

ท้ายที่สุดนี้ ผู้วิจัยขอขอบพระคุณครอบครัวที่คอยให้กำลังใจ ส่งเสริม สนับสนุน และให้ความช่วยเหลือแก่ผู้วิจัยเสมอมา ความภาคภูมิใจและคุณประโยชน์อันใดที่เกิดจากคุษฎีนิพนธ์ฉบับนี้ ผู้วิจัยขอมอบเป็นเครื่องบูชาแด่บุพการี ครู และคณาจารย์ทุกท่านในชีวิต ที่ได้อบรมสั่งสอนจนสำเร็จได้ในวันนี้

อดิพงษ์ สุขนาท

55810173: สาขาวิชา: การบริหารการศึกษา; ปร.ด. (การบริหารการศึกษา)

คำสำคัญ: ประสิทธิภาพการบริหารงานวิชาการ/ โรงเรียนมัธยมศึกษาขนาดใหญ่/ องค์ประกอบ
เชิงสาเหตุ/ รูปแบบความสัมพันธ์เชิงเส้น

อดิพงษ์ สุขนาถ: การสังเคราะห์รูปแบบความสัมพันธ์เชิงเส้นขององค์ประกอบเชิงสาเหตุ
ที่ส่งผลต่อประสิทธิภาพการบริหารงานวิชาการของโรงเรียนมัธยมศึกษาขนาดใหญ่ สังกัดสำนักงาน
คณะกรรมการการศึกษาขั้นพื้นฐาน (THE SYNTHESIS OF LINEAR CAUSAL RELATIONSHIP
MODEL OF FACTORS AFFECTING THE EFFICIENCY OF ACADEMIC AFFAIRS
ADMINISTRATION IN LARGE SECONDARY SCHOOLS UNDER THE OFFICE OF BASIC
EDUCATION COMMISSION) คณะกรรมการควบคุมคุรุวิชาชีพ: ประชุม รอดประเสริฐ, Ed.D.,
ไพรัตน์ วงษ์นาม, ค.ด. 241 หน้า. พ.ศ. 2560.

การวิจัยครั้งนี้มีวัตถุประสงค์เพื่อสังเคราะห์รูปแบบความสัมพันธ์เชิงเส้นระหว่าง
องค์ประกอบเชิงสาเหตุกับประสิทธิภาพการบริหารงานวิชาการของโรงเรียนมัธยมศึกษาขนาดใหญ่
สังกัดสำนักงานคณะกรรมการการศึกษาขั้นพื้นฐาน กลุ่มตัวอย่างในการวิจัยครั้งนี้ ได้แก่ ข้าราชการครู
ในโรงเรียนมัธยมศึกษาขนาดใหญ่ จำนวน 264 คน จาก 24 โรงเรียน ได้มาจากการสุ่มแบบหลายขั้นตอน
(Multi-stage sampling) องค์ประกอบเชิงสาเหตุที่ศึกษา ประกอบด้วย 6 องค์ประกอบ ได้แก่
ด้านวิธีการทางงบประมาณ ด้านความมีส่วนร่วมของชุมชน ด้านการพัฒนาสื่อ เทคโนโลยีและแหล่งการเรียนรู้
ด้านคุณสมบัติของผู้บริหาร ด้านคุณสมบัติของครู และด้านคุณสมบัติของนักเรียน เครื่องมือที่ใช้ในการวิจัย
เป็นแบบสอบถามประมาณค่าตามแบบ Likert's scale การวิเคราะห์ข้อมูล โดยใช้โปรแกรม LISREL 8.72
ในการพัฒนาและตรวจสอบรูปแบบความสัมพันธ์

ผลการวิจัยพบว่า องค์ประกอบทุกตัวส่งผลต่อประสิทธิภาพการบริหารวิชาการในโรงเรียน
มัธยมศึกษาขนาดใหญ่ โดยรูปแบบความสัมพันธ์ที่ปรับตามรูปแบบที่ปรับแก้ มีความสอดคล้องกับ
ข้อมูลเชิงประจักษ์ ผลการทดสอบไค-สแควร์ (χ^2) มีค่าเท่ากับ 127.47 ค่า P-value เท่ากับ .059
ที่องศาอิสระ (df) เท่ากับ 104 ค่าไค-สแควร์สัมพันธ์ เท่ากับ 1.23 ค่า CFI เท่ากับ 1.00 ค่า GFI เท่ากับ .94
ค่า RMSEA เท่ากับ .032 ค่า RMR เท่ากับ .014 ค่าสัมประสิทธิ์การพยากรณ์ตัวแปรตาม คือ ตัวแปรแฝง
ประสิทธิภาพการบริหารวิชาการในโรงเรียนมัธยมศึกษาขนาดใหญ่ (EFL) มีค่าเท่ากับ 0.71 แสดงว่า ตัวแปร
ในรูปแบบสามารถอธิบายความแปรปรวนของตัวแปรประสิทธิภาพการบริหารวิชาการในโรงเรียน
มัธยมศึกษาขนาดใหญ่ ได้ร้อยละ 71 โดยองค์ประกอบที่มีอิทธิพลทางตรงมี 3 องค์ประกอบ ได้แก่ ด้านคุณสมบัติ
ของครู ด้านคุณสมบัติของนักเรียน ด้านความมีส่วนร่วมของชุมชน และองค์ประกอบที่มีอิทธิพลทางอ้อม
มี 3 องค์ประกอบ ได้แก่ ด้านคุณสมบัติของผู้บริหาร ด้านวิธีการทางงบประมาณ ด้านการพัฒนาสื่อ
เทคโนโลยีและแหล่งการเรียนรู้

55810173: MAJOR: EDUCATIONAL ADMINISTRATION; Ph.D. (EDUCATIONAL ADMINISTRATION)

KEYWORDS: EFFICIENCY OF ACADEMIC AFFAIRS ADMINISTRATION/ LARGE SECONDARY SCHOOLS/ FACTORS AFFECTING/ CAUSAL RELATIONSHIP MODEL

ADIPONG SUKNAK: THE SYNTHESIS OF LINEAR CAUSAL RELATIONSHIP MODEL OF FACTORS AFFECTING THE EFFICIENCY OF ACADEMIC AFFAIRS ADMINISTRATION IN LARGE SECONDARY SCHOOLS UNDER THE OFFICE OF BASIC EDUCATION COMMISSION. ADVISORY COMMITTEE: PRACHOOM RODPRASERT, Ed.D., PAIRAT WONG-NAM, Ph.D. 241 P. 2017.

The purpose of research was to synthesize a linear causal relationship model of factors affecting the efficiency of academic affairs administration in large secondary schools under the Office of Basic Education Commission. The sample, derived by means of the multi-stage sampling technique, were 264 teachers in 24 schools. There were six factors namely, budgeting approach, community participation, media technology and resource center development, qualification of administrator, qualification of teachers, and qualification of student. The research instrument was a Likert's rating scale questionnaire. The data were analyzed by using descriptive statistics, through SPSS, and the Linear Structure Relationship Program 8.72 to investigate the causal relationship model.

The results revealed the component of factors in the causal relationship model affecting the efficiency of academic affairs administration in large secondary schools. The adjusted model was consistent with empirical data. Goodness of fitness measures were found to be: $\chi^2 = 127.47$, P-value = .059, df = 104, $\chi^2/df = 1.23$, CFI = 1.00, GFI = .94, RMSEA = .032, RMR = .014. The variables in the adjusted model accounted for 71 percent of the variance in the efficiency of academic affairs administration in large secondary schools. There were three factors having a statistically significant direct effect on the efficiency of academic affairs administration: 1) qualification of teacher; 2) qualification of student; and 3) community participation. There were three factors having a statistically significant indirect effect on efficiency of academic affairs administration: 1) qualification of administrator; 2) budgeting approach; and 3) media technology and resource center development.

สารบัญ

	หน้า
บทคัดย่อภาษาไทย	ง
บทคัดย่อภาษาอังกฤษ	จ
สารบัญ	ฉ
สารบัญตาราง	ช
สารบัญภาพ	ญ
บทที่	
1 บทนำ	1
ความเป็นมาและความสำคัญของการวิจัย	1
วัตถุประสงค์ของการวิจัย	10
กรอบแนวคิดในการวิจัย	10
ประโยชน์ที่คาดว่าจะได้รับจากการวิจัย	14
ขอบเขตของการวิจัย	14
นิยามศัพท์เฉพาะ	16
2 เอกสารและงานวิจัยที่เกี่ยวข้อง	19
องค์ประกอบเชิงสาเหตุและงานวิจัยที่เกี่ยวข้อง	19
แนวคิดประสิทธิภาพการบริหารงานวิชาการในสถานศึกษาและงานวิจัย ที่เกี่ยวข้อง	89
กรอบแนวคิดการวิจัยเชิงสมมติฐาน	148
3 วิธีการดำเนินการวิจัย	151
ประชากรและกลุ่มตัวอย่าง	151
ขั้นตอนการดำเนินการวิจัย	152
การพัฒนาเครื่องมือที่ใช้ในการวิจัย	153
การเก็บรวบรวมข้อมูลและการจัดกระทำข้อมูล	155
การวิเคราะห์ข้อมูลและค่าสถิติที่ใช้ในการนำเสนอผลการวิจัย	155

สารบัญ (ต่อ)

บทที่	หน้า
4 ผลการวิเคราะห์ข้อมูล	157
สัญลักษณ์ที่ใช้ในการวิเคราะห์ข้อมูล	157
ตอนที่ 1 ผลการวิเคราะห์ค่าสถิติพื้นฐาน การวิเคราะห์ข้อมูลเบื้องต้นของ ตัวแปรแฝง ตัวแปรสังเกตได้ของแต่ละองค์ประกอบ	159
ตอนที่ 2 ผลการวิเคราะห์ห้วงค์ประกอบเชิงยืนยันขององค์ประกอบเชิงสาเหตุ ที่ส่งผลต่อประสิทธิภาพการบริหารงานวิชาการของโรงเรียนมัธยมศึกษา ขนาดใหญ่ สังกัดสำนักงานคณะกรรมการการศึกษาขั้นพื้นฐาน	176
ตอนที่ 3 ผลการวิเคราะห์รูปแบบความสัมพันธ์ขององค์ประกอบเชิงสาเหตุที่ส่งผล ต่อประสิทธิภาพการบริหารงานวิชาการของโรงเรียนมัธยมศึกษาขนาดใหญ่ สังกัดสำนักงานคณะกรรมการการศึกษาขั้นพื้นฐาน	178
5 สรุปผล อภิปรายผล และข้อเสนอแนะ	188
สรุปผลการวิจัย	189
อภิปรายผลการวิจัย	191
ข้อเสนอแนะ	199
บรรณานุกรม	201
ภาคผนวก	210
ภาคผนวก ก	211
ภาคผนวก ข	213
ภาคผนวก ค	223
ภาคผนวก ง	230
ประวัติย่อของผู้วิจัย	241

สารบัญตาราง

ตารางที่	หน้า
1	ค่าเฉลี่ย ส่วนเบี่ยงเบนมาตรฐาน ความเบ้ ความ โคง ขององค์ประกอบด้านคุณสมบัติ ของผู้บริหาร (ADM)..... 159
2	ค่าเฉลี่ย ส่วนเบี่ยงเบนมาตรฐาน ความเบ้ ความ โคง ขององค์ประกอบด้านวิธีการ ทางงบประมาณ (SUP)..... 161
3	ค่าเฉลี่ย ส่วนเบี่ยงเบนมาตรฐาน ความเบ้ ความ โคง ขององค์ประกอบด้าน ความมีส่วนร่วมของชุมชน (COM)..... 164
4	ค่าเฉลี่ย ส่วนเบี่ยงเบนมาตรฐาน ความเบ้ ความ โคง ขององค์ประกอบด้านการพัฒนา สื่อ เทคโนโลยี และแหล่งการเรียนรู้ (ICT) 166
5	ค่าเฉลี่ย ส่วนเบี่ยงเบนมาตรฐาน ความเบ้ ความ โคง ขององค์ประกอบด้านคุณสมบัติ ของครู (TEA)..... 167
6	ค่าเฉลี่ย ส่วนเบี่ยงเบนมาตรฐาน ความเบ้ ความ โคง ขององค์ประกอบด้านคุณสมบัติ ของนักเรียน (STU) 169
7	ค่าเฉลี่ย ส่วนเบี่ยงเบนมาตรฐาน ความเบ้ ความ โคง ของประสิทธิภาพการบริหารงาน วิชาการของโรงเรียนมัธยมศึกษาขนาดใหญ่ (EFL)..... 170
8	ค่าสัมประสิทธิ์สหสัมพันธ์ระหว่างตัวแปรสังเกตได้ในรูปแบบองค์ประกอบ เชิงสาเหตุกับประสิทธิภาพการบริหารงานวิชาการ โรงเรียนมัธยมศึกษาขนาดใหญ่ 174
9	ค่าสัมประสิทธิ์สหสัมพันธ์ระหว่างตัวแปรแฝงในรูปแบบองค์ประกอบเชิงสาเหตุ กับประสิทธิภาพการบริหารงานวิชาการ โรงเรียนมัธยมศึกษาขนาดใหญ่ 175
10	ผลการวิเคราะห์องค์ประกอบเชิงยืนยันประสิทธิภาพการบริหารงานวิชาการ ของโรงเรียนมัธยมศึกษาขนาดใหญ่..... 176
11	ค่าสัมประสิทธิ์อิทธิพลของรูปแบบความสัมพันธ์เชิงสาเหตุขององค์ประกอบ ที่ส่งผลต่อประสิทธิภาพการบริหารงานวิชาการของโรงเรียนมัธยมศึกษาขนาดใหญ่ ตามสมมติฐาน..... 179
12	ค่าสัมประสิทธิ์อิทธิพลของรูปแบบความสัมพันธ์เชิงสาเหตุขององค์ประกอบที่ส่งผลต่อ ประสิทธิภาพการบริหารงานวิชาการของ โรงเรียนมัธยมศึกษาขนาดใหญ่ (รูปแบบที่ปรับแล้ว) 183

สารบัญตาราง (ต่อ)

ตารางที่		หน้า
13	เปรียบเทียบความกลมกลืนกับข้อมูลเชิงประจักษ์ของรูปแบบตามสมมติฐานกับรูปแบบที่ปรับแล้ว.....	187
14	ค่าอำนาจจำแนกรายข้อและค่าความเชื่อมั่น แบบสอบถามเกี่ยวกับองค์ประกอบเชิงสาเหตุที่ส่งผลต่อประสิทธิภาพการบริหารงานวิชาการของโรงเรียนมัธยมศึกษาขนาดใหญ่.....	225
15	ค่าอำนาจจำแนกรายข้อและค่าความเชื่อมั่น เป็นแบบสอบถามเกี่ยวกับประสิทธิภาพการบริหารงานวิชาการของโรงเรียนมัธยมศึกษาขนาดใหญ่.....	226
16	รายชื่อโรงเรียนกลุ่มตัวอย่างที่ใช้ในการเก็บรวบรวมข้อมูลและข้อมูลจำนวนแบบสอบถามที่ได้รับการตอบรับคืน	229

สารบัญภาพ

ภาพที่	หน้า
1 กรอบแนวคิดในการวิจัย.....	13
2 โครงสร้างส่วนประกอบสำคัญของหลักสูตรแกนกลางการศึกษาขั้นพื้นฐาน 2551	94
3 โครงสร้างแนวคิดการพัฒนาหลักสูตรของไทเลอร์.....	98
4 การกำหนดแผนพัฒนาหลักสูตรและการบริหารจัดการศึกษา.....	99
5 รูปแบบการจัดการเรียนการสอนที่ส่งเสริมการเรียนรู้ตามหลักสูตรการศึกษา ขั้นพื้นฐาน.....	109
6 องค์ประกอบของระบบการเรียนการสอน.....	112
7 ระบบการเรียนการสอนของไทเลอร์.....	113
8 ระบบการเรียนการสอนของเกลเซอร์.....	114
9 ระบบการเรียนการสอน.....	115
10 การออกแบบการเรียนการสอน.....	116
11 ขั้นตอนการนิเทศตามกระบวนการกัลยาณมิตร.....	132
12 วงจรการนิเทศแบบคลินิก ตามแนวคิดของ โกลแกน.....	133
13 กรอบแนวคิดการวิจัยเชิงสมมติฐาน.....	149
14 รูปแบบองค์ประกอบเชิงยืนยันขององค์ประกอบเชิงสาเหตุที่ส่งผลต่อประสิทธิภาพ การบริหารงานวิชาการของโรงเรียนมัธยมศึกษาขนาดใหญ่ สังกัดสำนักงาน คณะกรรมการการศึกษาขั้นพื้นฐาน.....	177
15 รูปแบบความสัมพันธ์เชิงเส้นขององค์ประกอบกับประสิทธิภาพการบริหารงาน วิชาการของโรงเรียนมัธยมศึกษาขนาดใหญ่ ตามสมมติฐาน.....	182
16 รูปแบบความสัมพันธ์เชิงเส้นขององค์ประกอบกับประสิทธิภาพการบริหารงาน วิชาการของโรงเรียนมัธยมศึกษาขนาดใหญ่ รูปแบบที่ปรับแล้ว.....	186

บทที่ 1

บทนำ

ความเป็นมาและความสำคัญของการวิจัย

ความต้องการที่จะพัฒนาขับเคลื่อนการศึกษาของประเทศ เพื่อความก้าวหน้าคุณภาพ การศึกษาและคุณภาพผู้เรียน จำเป็นที่จะต้องพัฒนาผู้เรียนให้เป็นคนดี มีสติปัญญาดี มีคุณภาพ ของชีวิตที่ดี มีความสามารถในการแข่งขัน ทำให้ผู้เรียนสามารถดำรงชีวิตอย่างมีความสุข ซึ่งเป็น จุดประสงค์หลักของหลักสูตรการศึกษาในแต่ละระดับ และการจัดการศึกษาโดยทั่วไป จะมุ่งเน้น ความสำคัญในด้านความรู้ ความคิดและความสามารถ เพื่อพัฒนาคนให้มีความสมดุล มีความสามารถในการ เรียนรู้และพัฒนาตนเองอยู่ตลอดเวลา แต่เนื่องจากปัญหาในการพัฒนาคุณภาพของการจัด การศึกษาของประเทศมีขึ้นมากมาย อาทิ ผลสัมฤทธิ์ทางการเรียนของผู้เรียนในระดับต่าง ๆ ยังอยู่ในเกณฑ์ต่ำ ซึ่งวัดได้จากการประเมินคุณภาพภายนอกของสำนักงานรับรองมาตรฐานและ ประเมินคุณภาพการศึกษา (สมศ.) และถึงแม้ว่าจะมีความพยายามในการปฏิรูปการศึกษาตลอดมา แต่ปัญหาที่เกิดขึ้นและต้องเร่งพัฒนา ปรับปรุง ต่อยอด ก็คือ คุณภาพผู้เรียน ครู ณาจารย์และ บุคลากรทางการศึกษา (สำนักเลขาธิการสภาการศึกษา, 2551, หน้า 2) โดยมีเป้าหมายในการสร้าง ความเข้มแข็งการพัฒนาคุณภาพการศึกษา ซึ่งโรงเรียนส่วนใหญ่มีการปรับตัวและความพยายาม ที่จะสร้างสรรค์คุณภาพ เพื่อให้สามารถจัดการศึกษาและพัฒนาผู้เรียนให้ได้อย่างมีคุณภาพตาม เจตนารมณ์ของพระราชบัญญัติการศึกษาแห่งชาติ พ.ศ. 2542 และความก้าวหน้าในการปฏิรูป การศึกษา ทำให้เกิดระบบการประกันคุณภาพในการศึกษา เป็นการดำเนินการพัฒนาคุณภาพ ของโรงเรียน และการปรับปรุงแก้ไขการเรียนการสอน ให้มีประสิทธิภาพตรงตามเป้าหมายของ การศึกษา ดังนั้น ในการจัดการศึกษาโดยเฉพาะงานด้านวิชาการจึงมีความสำคัญในการสร้างผู้เรียน ให้มีคุณภาพ มีความรู้ตรงตามเป้าหมายที่วางไว้ และงานวิชาการก็เป็นตัวบ่งชี้คุณภาพและ ความสำเร็จของโรงเรียน เพราะคุณภาพของผลผลิต ก็คือ ตัวผู้เรียน (ภาวิดา ธาราศรีสุทธิ, 2550, หน้า 1)

องค์ประกอบสำคัญที่ทำให้เกิดการพัฒนางานทางวิชาการของสถานศึกษาและคุณภาพ ผู้เรียนจำเป็นต้องมีองค์ประกอบหลาย ๆ ด้าน ได้แก่ การจัดการเรียนรู้ที่มีประสิทธิภาพของ ครูผู้สอน ซึ่งเป็นการจัดกิจกรรมที่ก่อให้เกิดประสบการณ์แก่ผู้เรียน ซึ่งต้องให้ความสำคัญแก่ผู้เรียน ในการมีส่วนร่วมในการจัดการเรียนรู้ และมีผู้บริหารสถานศึกษาเป็นฝ่ายส่งเสริม สนับสนุนและ พัฒนาคุณภาพการจัดการเรียนรู้ผ่านทางงานบริหารงานด้านวิชาการ เพื่อที่จะส่งผลให้ตัวผู้เรียน

เป็นไปตามเป้าประสงค์ของการจัดการศึกษา อย่างไรก็ตามผลจากการจัดการเรียนการสอนของครูในปัจจุบันสามารถสะท้อนได้จากดัชนีชี้วัดต่าง ๆ เช่น ผลการทดสอบทางการศึกษาแห่งชาติขั้นพื้นฐาน (O-NET) ของนักเรียนระดับมัธยมศึกษาปีที่ 6 ที่ผ่านมา พบว่า นักเรียนได้คะแนนเฉลี่ยต่ำกว่าร้อยละ 50 ของแต่ละรายวิชาเป็นส่วนใหญ่ แสดงให้เห็นว่า คุณภาพการศึกษา ยังไม่น่าพึงพอใจ ยังต้องมีการพัฒนาอย่างต่อเนื่อง และจากการประเมินคุณภาพการศึกษาภายนอกของสำนักงานรับรองมาตรฐานและประเมินคุณภาพการศึกษา ในระดับการศึกษาขั้นพื้นฐานที่พิจารณามาตรฐานใน 3 ด้าน คือ ด้านผู้เรียน ครู และผู้บริหาร พบว่า โรงเรียนหรือสถานศึกษาที่ไม่ได้มาตรฐานของสมศ. มีถึงร้อยละ 65.39 ซึ่งให้เห็นว่า คุณภาพของสถานศึกษาขั้นพื้นฐานในภาพรวมของประเทศ ยังไม่เป็นที่น่าพอใจ (สำนักเลขาธิการสภาการศึกษา, 2551, หน้า 99-101) ดังนั้น การให้ความสำคัญในการพัฒนาการบริหารงานวิชาการเพื่อให้เกิดประสิทธิภาพ และแนวทางในการนำไปสู่เป้าหมายของการพัฒนาคุณภาพการศึกษาที่แท้จริง ควรมุ่งไปในมิติของการบริหารงานวิชาการที่เกี่ยวข้องกับการจัดการเรียนรู้โดยตรง ซึ่งเป็นความสามารถในการบริหารจัดการให้ครูจัดประสบการณ์ของการเรียนรู้ให้แก่ผู้เรียน โดยมีขั้นตอนในการเตรียมการอย่างเป็นระบบ เพื่อให้ผู้เรียนเกิดการเรียนรู้ตามจุดหมายที่ตั้งไว้อย่างมีคุณภาพ ซึ่งต้องอาศัยการพัฒนาสื่อ เทคโนโลยีและแหล่งการเรียนรู้ในการจัดประสบการณ์เรียนรู้ของครูให้กับนักเรียน โดยมีวิธีการทางงบประมาณในการส่งเสริมสนับสนุนการปฏิบัติงานของผู้บริหาร ครู ตลอดจนการมีส่วนร่วมของผู้ปกครองและชุมชน

องค์ประกอบด้านวิธีการทางงบประมาณ มีส่วนสำคัญต่อการบริหารงานวิชาการเป็นอย่างมาก เพราะในการจัดการเรียนการสอนของโรงเรียน ต้องมีการจัดสรรงบประมาณที่มีประสิทธิภาพและการใช้จ่ายอย่างมีเหตุผล จะทำให้เกิดการดำเนินการที่เชื่อมโยงและสอดคล้องกับวัตถุประสงค์ กลยุทธ์ และเป้าหมายในการพัฒนาคุณภาพการศึกษา (ทวิศักดิ์ อ่ำลา, 2551, หน้า 181) เพราะการจัดสรรทรัพยากรงบประมาณที่เพียงพอจะส่งเสริมให้บุคลากรในการปฏิบัติงานบรรลุเป้าหมายและวัตถุประสงค์ สามารถพัฒนาคุณภาพการศึกษาได้ ส่งผลต่อการปฏิบัติงานตามแผนงาน โครงการให้เกิดประสิทธิภาพด้วยการมีกระบวนการที่ชัดเจน จะช่วยให้โรงเรียน/สถานศึกษาสามารถวิเคราะห์และตัดสินใจเกี่ยวกับงบประมาณเพื่อดำเนินการและจัดทำงบประมาณให้บรรลุผลตามความต้องการของสถานศึกษาอย่างมีประสิทธิภาพ ทั้งนี้กระบวนการจัดสรรงบประมาณที่มีประสิทธิภาพและประสิทธิผล ต้องกระทำอย่างเป็นระบบตั้งแต่ การวางแผน การกำหนดแผนงานงาน/โครงการ การติดตามควบคุม ตลอดจนการประเมินผล โดยกระทำเป็นระบบที่เชื่อมโยงการบริหารจัดการทรัพยากร การเงินและพัสดุ ที่สะท้อนให้เห็นถึงผลสำเร็จของงานหรือพันธกิจต่าง ๆ ในสถานศึกษา ทำให้ดำเนินงานบรรลุเป้าหมายของนโยบาย ที่ได้กำหนดไว้ สามารถพัฒนาคุณภาพการศึกษาได้อย่างมีประสิทธิภาพควบคู่กับการระดมทรัพยากรเพื่อการศึกษาสนับสนุน

การดำเนินการเพื่อเสริมสร้างและสนับสนุนการเรียนรู้ของนักเรียนทั้งภายในสถานศึกษาและนอกสถานศึกษา ส่งผลต่อคุณภาพทางด้านวิชาการของผู้เรียน

องค์ประกอบด้านความมีส่วนร่วมของชุมชนที่มีส่วนสำคัญต่อการบริหารงานวิชาการ เนื่องจากการขับเคลื่อนภาระงาน กิจกรรม โครงการ ในการพัฒนาคุณภาพทางวิชาการของ โรงเรียน ให้มีคุณภาพจำเป็นต้องอาศัยบุคลากรของชุมชน ผู้ปกครอง คณะกรรมการสถานศึกษาขั้นพื้นฐาน เพื่อส่งเสริม สนับสนุน ประสานงานในการพัฒนางาน ตั้งแต่การกำหนดความต้องการและความมุ่งหมายของการจัดการศึกษาของโรงเรียนและชุมชนให้สอดคล้องกับปรัชญา จุดมุ่งหมาย การศึกษาของชาติ การสนับสนุนการจัดกิจกรรมการเรียนรู้ของสถานศึกษา การตรวจสอบและประเมินผลการจัดการศึกษาของสถานศึกษา และพร้อมเสนอแนะแนวทางการพัฒนาการจัดการศึกษาของสถานศึกษา ซึ่งในการที่จะให้ความรู้ทางวิชาการแก่ชุมชน และส่งเสริมการพัฒนาคุณภาพทางวิชาการของผู้เรียน ในฐานะที่ประชาชนเป็นส่วนหนึ่งของชุมชนและท้องถิ่น ควรได้เข้าไปเกี่ยวข้องในการจัดการศึกษาของโรงเรียน โดยการมีส่วนร่วมแสดงความเห็นและกระทำในสิ่งที่เห็นพ้องต้องกันตลอดจนร่วมพิจารณากำหนดปัญหา โดยมีวัตถุประสงค์เพื่อช่วยเหลือแก้ไขปัญหา และหาแนวทางพัฒนาโรงเรียน เพราะว่าการตัดสินใจเกี่ยวกับปัญหาในโรงเรียน ผู้บริหารและตัวแทนของชุมชนจะต้องร่วมมือกันทุกฝ่าย ต้องทำความเข้าใจตามบทบาทหน้าที่และนโยบายที่ตกลงกันได้ ซึ่งผู้บริหารต้องเข้าใจการมีส่วนร่วมในกระบวนการตัดสินใจต่อการเข้าร่วมของชุมชนหรือประชาชน คณะกรรมการสถานศึกษาขั้นพื้นฐาน ผู้ปกครองและชุมชน จึงเป็นกลุ่มที่ทำให้คณะครูและผู้บริหาร โรงเรียน ทราบถึงลักษณะการดำรงชีวิตของบุคคลและชุมชน สภาพแวดล้อม และทรัพยากรธรรมชาติ ความเชื่อ วัฒนธรรม ประเพณี ภูมิปัญญา และการประกอบอาชีพ สามารถวิเคราะห์จุดในการพัฒนาคุณภาพการศึกษา สามารถกำหนดทิศทางการจัดการศึกษาเพื่อพัฒนาผู้เรียนได้ (รุ่งชัชดาพร เวหะชาติ, 2548, หน้า 193-195) ความมีส่วนร่วมของประชาชนและชุมชนในการจัดการศึกษา จึงเป็นกระบวนการที่สำคัญที่จะช่วยพัฒนาการศึกษาของโรงเรียน และทำให้การบริหารงานทางวิชาการมีคุณภาพและสามารถดำเนินการได้อย่างมีประสิทธิภาพ และส่วนของการดำเนินการจัดการเรียนรู้เป็นไปเพื่อพัฒนาคุณภาพงานวิชาการของโรงเรียนที่ทำให้ครูจัดการเรียนการสอนและพัฒนางานวิชาการให้ประสบผลสำเร็จและมีประสิทธิภาพ

องค์ประกอบด้านการพัฒนาสื่อ เทคโนโลยีและแหล่งการเรียนรู้ ต้องได้รับการส่งเสริมและสนับสนุนเพื่อเพิ่มพูนประสิทธิภาพการเรียนรู้แก่ผู้เรียน เพื่อเอื้ออำนวยให้ผู้เรียนเกิดการเรียนรู้อย่างเต็มศักยภาพ เนื่องจากเป็นองค์ประกอบที่สำคัญในการส่งเสริมสนับสนุนการจัดการเรียนการสอน และรองรับการออกแบบการจัดการเรียนรู้ในรูปแบบต่าง ๆ ของครูผู้สอน ทำให้การจัดการเรียนรู้นั้นเป็นไปตามวัตถุประสงค์ที่ตั้งไว้ เพราะที่จะช่วยให้สถานศึกษา

จัดการเรียนรู้ได้บรรลุวัตถุประสงค์ทางการศึกษาและจุดมุ่งหมายของหลักสูตร การพัฒนา การผลิต และการใช้สื่อการศึกษาในสถานศึกษาอย่างมีประสิทธิภาพ จึงควรทราบถึงสภาพปัจจุบันปัญหา ในการจัดการการบริหารเทคโนโลยีการศึกษา เพื่อนำมาวิเคราะห์ปัญหาเพื่อหาแนวทางการดำเนินงาน ด้านการจัดการเรียนรู้ สามารถกำหนดจุดประสงค์ได้อย่างชัดเจน เป็นจุดเริ่มในการค้นหารูปแบบ หรือกำหนดวิธีการผลิตสื่อและใช้เทคโนโลยีในการจัดการเรียนการสอนเพื่อนำไปสู่ผลสัมฤทธิ์ ทางการเรียน ทำให้การเรียนการจัดการเรียนรู้ประสบความสำเร็จ สามารถขับเคลื่อนงานด้านวิชาการ ได้อย่างมีประสิทธิภาพ (ภาวิดา ธาราศรีสุทธิ, 2550, หน้า 131) การใช้สื่อเทคโนโลยีเพื่อการศึกษา ต้องมีการดำเนินการอย่างเป็นระบบและต่อเนื่อง ทำให้การพัฒนาคุณภาพการจัดการเรียนรู้พัฒนา ต่อไปได้ ส่วนการพัฒนาแหล่งการเรียนรู้ ก็ต้องมีวางแผนและกำหนดแนวทางพัฒนาแหล่งการเรียนรู้ ทั้งในและนอกสถานศึกษา และจัดทำสารสนเทศเกี่ยวกับแหล่งการเรียนรู้ และภูมิปัญญาท้องถิ่น ทั้งในและนอกสถานศึกษา มีการวางแผนงาน และ โครงการในการดำเนินการอย่างเพียงพอ ในการตอบสนองต่อจำนวนของผู้ใช้บริการ ซึ่งขึ้นอยู่กับกำลังความสามารถของโรงเรียนและ การอาศัยแหล่งข้อมูลนอกโรงเรียนในการร่วมการจัดการศึกษา จะทำให้ผู้เรียนสามารถศึกษา ค้นคว้า และเกิดเรียนรู้ผ่านสื่อ เทคโนโลยีและแหล่งการเรียนรู้อย่างหลากหลายได้อย่างเข้าใจ ก่อให้เกิดกระบวนการเรียนรู้ นำไปสู่การเปลี่ยนแปลงพฤติกรรมทั้งด้านความรู้ เจตคติ และทักษะ ของตัวผู้เรียน (Percival & Ellington, 1984, p.13) การให้ความสำคัญกับแหล่งการเรียนรู้ในชุมชน เพื่อขับเคลื่อนการจัดการศึกษาจากประสบการณ์จริง โดยการบูรณาการความรู้ด้านต่าง ๆ ให้เชื่อมโยงกัน เข้ามาสู่การจัดการเรียนการสอนสร้างคุณภาพทางวิชาการจนไปสู่การบริหารงาน ทางด้านวิชาการได้

องค์ประกอบด้านคุณสมบัติของผู้บริหารสถานศึกษา ถือว่ามีบทบาทสำคัญต่อสถานศึกษา เพราะการทำงานในสถานศึกษาต้องเกี่ยวข้องกับบุคลากรหลายฝ่ายทั้งผู้บริหาร ครู อาจารย์ นักเรียน และชุมชน ผู้บริหารจึงต้องมีความสามารถที่จะส่งเสริมการปฏิรูปการเรียนรู้ ความสามารถในการ สนับสนุนสิ่งอำนวยความสะดวกต่าง ๆ แก่บุคลากร สนับสนุนการจัดการเรียนการสอน ของครูและนักเรียน และมีหน้าที่กำกับติดตามประเมินผล ในการพัฒนาการบริหารงานด้านวิชาการ เพื่อสร้างคุณภาพผู้เรียน ซึ่งผู้บริหารมีบทบาทสำคัญในการสนับสนุนครูซึ่งเป็นบุคลากรหลักและมี บทบาทสำคัญที่สุด ในการจัดการเรียนรู้ ผู้บริหารจึงต้องสนับสนุนให้ครูทำความเข้าใจในเรื่อง เกี่ยวกับหลักการสำคัญ เพราะช่วยในการปรับเปลี่ยนแนวคิดในการเรียนรู้ คุณลักษณะของผู้บริหาร บริหารสถานศึกษาจึงมีความสำคัญในการพัฒนางานวิชาการ เพื่อคุณภาพของการจัดการศึกษาและ การส่งเสริมการเรียนรู้ของผู้เรียน (ภาวิดา ธาราศรีสุทธิ, 2550, หน้า 50) ตลอดจนการมีทักษะ ในการบริหารผู้บริหารโรงเรียนจึงจะสามารถบริหารงานได้อย่างมีประสิทธิภาพ ไม่ว่าจะเป็นทักษะ

ด้านความเป็นผู้นำ ทักษะการมีมนุษยสัมพันธ์ ทักษะด้านเทคนิคกระบวนการ เพื่อสร้างและนำวิสัยทัศน์ไปสู่ความเข้มแข็งในการปฏิบัติงานและการดำเนินงานของบุคลากร โดยผู้บริหารต้องมีเทคนิควิธีการ และทักษะของการบริหารงาน (จรูณี เก้าเอียน, 2557, หน้า 57)

องค์ประกอบด้านคุณสมบัติของครู ครูควรมีคุณลักษณะและสมรรถนะที่สามารถพัฒนาคุณภาพงานวิชาการของสถานศึกษา เพราะครูเป็นตัวกลางสำคัญในการพัฒนางานและพัฒนาคุณภาพของผู้เรียน ซึ่งครูต้องมีสมรรถนะทั้งด้านความรู้และความสามารถในการวิชาชีพครู รู้แผนการศึกษาชาติ นโยบายการศึกษา ตลอดจนจุดมุ่งหมายของการศึกษา รู้หลักสูตร หลักการจุดมุ่งหมาย และโครงสร้างของหลักสูตร แผนพัฒนาและนโยบายหลักของท้องถิ่น เพื่อปรับหลักสูตรการเรียนการสอนให้สอดคล้องกับนโยบายการพัฒนา และสภาพแวดล้อมของท้องถิ่น อีกทั้งเนื้อหาวิชาที่สอน ต้องมีความแม่นยำและละเอียดลึกซึ้งในเนื้อหาวิชา และปรับปรุงให้ทันสมัยอยู่เสมอ สามารถประยุกต์ความรู้ไปใช้ในการสอน ทำการสอนอย่างมีประสิทธิภาพ ส่งผลต่อการพัฒนาคุณภาพวิชาการ พร้อมการพัฒนาสมรรถนะการจัดการเรียนการสอน มีการเตรียมการสอนล่วงหน้าอย่างเป็นระบบ ครบทุกขั้นตอน ในการพัฒนาครูฝ่ายวิชาการและครูผู้สอนให้มีความสามารถในการจัดการเรียนการสอน การวิจัย และงานที่รับผิดชอบ การพัฒนาระบบการขับเคลื่อนแผนการบริหารวิชาการไปสู่การปฏิบัติให้มีประสิทธิภาพ การส่งเสริมให้มีการประเมินผลการเรียนการสอนอย่างเป็นระบบ และนำผลไปใช้และการพัฒนาระบบการติดตามและประเมินผลด้านการบริหารงานวิชาการให้มีประสิทธิภาพ และต้องวางแผนและจัดสภาพแวดล้อมของห้องเรียนได้เหมาะสมกับการเรียนรู้ (ชัชฎาภรณ์ อร่ามรุณ, 2556, หน้า 51) ดังนั้น ครูจึงควรพัฒนาสมรรถนะในด้านความรู้ ด้านการสื่อสารและการใช้ภาษา ด้านการพัฒนาหลักสูตร ด้านการจัดการเรียนรู้ ด้านการจัดการเรียนรู้ที่เน้นผู้เรียนเป็นสำคัญ ด้านการบริหารจัดการชั้นเรียน ด้านการใช้เทคโนโลยีสารสนเทศและนวัตกรรมทางการศึกษา ด้านการวัดและประเมินผล ด้านการวิจัย เพื่อพัฒนาการเรียนการสอน ด้านจิตวิทยา และด้านการสร้างความสัมพันธ์ชุมชน คุณลักษณะของครูที่ดีจะมีประโยชน์ต่อลูกศิษย์และเป็นประการสำคัญที่สามารถทำให้ผู้เรียนศึกษาเรียนรู้ได้ตามความมุ่งหวังของบุคคล นอกจากนี้ การปฏิบัติหน้าที่งานด้านวิชาการหรืองานด้านอื่น ๆ ก็ต้องปฏิบัติด้วยความชัดเจน โปร่งใส ถูกต้องตามหลักการและระเบียบแบบแผนของราชการ มีความสามารถในการศิลปะวิทยาการหลาย ๆ ด้าน เป็นความสามารถเฉพาะตัวที่จะช่วยให้ผู้ประกอบวิชาชีพครูอาจจะต้องใช้เพื่อช่วยให้งานในหน้าที่ครูมีประสิทธิภาพยิ่งขึ้น (สันติ บุญภิรมย์, 2557, หน้า 70)

องค์ประกอบด้านคุณสมบัติของผู้เรียน แสดงให้เห็นถึงการบริหารงานวิชาการของสถานศึกษามีประสิทธิภาพ เนื่องจากผู้เรียนเป็นผลลัพธ์ของคุณภาพทางวิชาการ ซึ่งสิ่งที่บ่งบอกถึงศักยภาพของผู้เรียนได้แก่ ทักษะและสมรรถนะของผู้เรียน ตั้งแต่ ทักษะการอ่าน ทักษะการเขียน

ทักษะการสื่อสาร และการให้ร่วมมือ ทักษะการคิด ทั้งความคิดสร้างสรรค์และการคิดเชิงวิพากษ์ ทักษะชีวิตในเรื่องของความยืดหยุ่นและการปรับตัวในสภาวะการณ์ต่าง ๆ ทักษะการเรียนรู้ การแสวงหาความรู้ด้วยตนเอง การบริหารงานวิชาการจะต้องเป็นงานหลักทั้งในแง่การบริหารและการปฏิบัติงาน ส่วนงานอื่น ๆ ต้องเป็นงานสนับสนุนผู้เรียนแต่ละบุคคลต้องเรียนรู้ที่เน้นการทำงานเป็นกลุ่มและมีส่วนร่วม ตลอดจนกระบวนการคิดของผู้เรียน จะพัฒนางานการจัดการเรียนรู้ให้มีประสิทธิภาพได้ (พรศักดิ์ สุจริตร์ภย์, 2551, หน้า 229-230) มีการเลือกใช้วิธีการสื่อสารที่มีประสิทธิภาพ การจัดการศึกษาของสถานศึกษาเพื่อให้นักเรียนได้คิดวิเคราะห์และลงมือปฏิบัติจริง เป็นการพัฒนาคุณภาพและการบริหารงานที่มีประสิทธิภาพของสถานศึกษา ทั้งการคิดวิเคราะห์ การคิดสังเคราะห์ การคิดอย่างสร้างสรรค์ การคิดอย่างมีวิจารณญาณ และการคิดเป็นระบบ เพื่อนำไปสู่การสร้างองค์ความรู้ เพื่อการตัดสินใจเกี่ยวกับตนเองและสังคมความสามารถ ในการแก้ปัญหาและอุปสรรคต่าง ๆ ที่เผชิญได้อย่างถูกต้องเหมาะสมบนพื้นฐานของหลักเหตุผล คุณธรรม ดังนั้น การพัฒนางานวิชาการให้มีคุณภาพ ผู้เรียนจะต้องมีพฤติกรรมและความสามารถ ที่พึงประสงค์ต่อเนื่องตามพัฒนาการของผู้เรียนที่เหมาะสมตามวัยและศักยภาพของแต่ละบุคคล มีความสามารถในการใช้เทคโนโลยี ทั้งการเลือกและใช้เทคโนโลยีด้านต่าง ๆ และมีทักษะ กระบวนการทางเทคโนโลยี เพื่อการพัฒนาตนเองและสังคม (ประยูร เจริญสุข, 2553, หน้า 214-215) ในด้านการเรียนรู้ การสื่อสาร การทำงาน การแก้ปัญหาอย่างสร้างสรรค์ ถูกต้อง เหมาะสม และมีคุณธรรม จะเห็นได้ว่า องค์ประกอบที่กล่าวมาข้างต้นดังกล่าวมีความสำคัญต่อการพัฒนาคุณภาพของผู้เรียนและการบริหารงานวิชาการในสถานศึกษาให้เกิดประสิทธิภาพได้

ประสิทธิภาพการบริหารงานวิชาการ เป็นสภาพความเป็นจริงของผลสำเร็จจาก กระบวนการดำเนินการจัดการเรียนรู้ของครูผู้สอนที่ได้รับประโยชน์สูงสุด ซึ่งมีผู้บริหาร เป็นฝ่ายส่งเสริมและสนับสนุน เพื่อให้ผู้เรียนมีคุณภาพตามเป้าหมายประสงค์โดยกระทำอย่างมีขั้นตอน ต่อเนื่องอย่างเป็นระบบ เพื่อการดำเนินการปฏิบัติอย่างค่อยเป็นค่อยไป แล้วจึงตรวจสอบประเมินผล ที่เกิดขึ้น ดังนั้น ในการสร้างผลการดำเนินงานวิชาการเพื่อให้เกิดประสิทธิภาพ ในด้านมิติของ การบริหารการจัดการเรียนรู้ จำเป็นต้องวิเคราะห์ถึงองค์ประกอบในการบริหารงานวิชาการ ที่เกี่ยวข้องและมีความสัมพันธ์ต่อการจัดการเรียนรู้เป็นสำคัญ ซึ่งประกอบด้วย องค์ประกอบ ในขอบข่ายงานด้านหลักสูตรและการพัฒนาหลักสูตร ด้านการจัดการเรียนการสอนของครู ด้านการบริหารการวัดและประเมินผล และด้านานิเทศและการประกันคุณภาพการศึกษา เนื่องจากองค์ประกอบดังกล่าว เป็นหลักในการพัฒนาการจัดการเรียนรู้ และการเรียนการสอนของ ครูให้มีประสิทธิภาพ ทำให้การบริหารงานวิชาการเกิดคุณภาพตามเป้าหมาย เพราะการจัดการศึกษา ของสถานศึกษาแต่ละแห่งจะต้องมีหลักสูตรและการพัฒนาหลักสูตรที่มีประสิทธิภาพ เพราะเป็น

สิ่งจำเป็นที่มีผลต่อกระบวนการจัดการเรียนรู้ เนื่องจากหลักสูตร คือ หัวใจของการจัดการศึกษา ที่จะเปลี่ยนแปลงทุกสิ่งทุกอย่างทั้งคุณภาพครู คุณภาพผู้เรียน รวมถึงคุณภาพของการบริหารจัดการ ตั้งแต่ในระดับสถานศึกษา ระดับเขตพื้นที่การศึกษา ระดับกระทรวง ไปจนถึงเป็นการวางรากฐานของการเปลี่ยนแปลงในระดับประเทศ (ไพฑูริย์ สินลาร์ตัน และคณะ, 2556, หน้า 37) เมื่อความเจริญก้าวหน้าทางวิชาการและเทคโนโลยีสมัยใหม่มีการพัฒนาไปอย่างรวดเร็วในวงการการศึกษา ส่งผลให้การจัดทำและพัฒนาหลักสูตรต้องเป็นไปเพื่อให้สอดคล้องกับสถานะของแต่ละท้องถิ่นและสภาพการณ์ที่เปลี่ยนแปลงไป จึงทำให้ประสิทธิภาพของการบริหารจัดการจัดการเรียนรู้ที่เกิดขึ้นนั้น ต้องสอดคล้องตามไปกับสภาพการณ์ที่เปลี่ยนแปลงไปด้วย บทบาทและการดำเนินงานของโรงเรียนจึงต้องเปลี่ยนไปตาม การจัดการเรียนการสอนและการพัฒนากระบวนการเรียนรู้ จึงต้องมีการพัฒนา เพื่อให้ผู้เรียนสามารถพัฒนาสติปัญญาและความสามารถของตนเองในทุก ๆ ด้าน หลักสูตรจึงมีความสำคัญต่อทั้งผู้สอนและผู้เรียนในการช่วยกำหนดแนวทางในการเรียนการสอน เพื่อให้แต่ละฝ่ายปฏิบัติหน้าที่ได้สอดคล้องและสนับสนุนซึ่งกันและกัน จนบรรลุจุดหมายตามที่หลักสูตรกำหนดไว้ ความสัมพันธ์ดังกล่าวแสดงให้เห็นว่า ทั้งหลักสูตรและการจัดการเรียนรู้ มีอาจแยกกัน ได้โดยเด็ดขาด ผู้สอนจึงมีหน้าที่สำคัญในการแปลงหลักสูตรลงสู่การปฏิบัติ และมีการประเมินผลทั้งหลักสูตรและการจัดการเรียนการสอน ซึ่งเป็นสิ่งที่ประกันได้ว่าหลักสูตรมีคุณภาพ และการจัดการเรียนการสอนเป็นไปอย่างมีประสิทธิภาพ (ประสาธน์ เนื่องเฉลิม, 2556, หน้า 20) และในการจัดการเรียนการสอนของครูซึ่งต้องดำเนินการควบคู่กับหลักสูตร จากพระราชบัญญัติการศึกษาแห่งชาติ พ.ศ. 2542 มาตรา 24 กำหนดให้จัดกระบวนการเรียนรู้ โดยจัดเนื้อหาสาระและกิจกรรมให้สอดคล้องกับความสนใจ และความถนัดของผู้เรียน ให้ผู้เรียนได้ฝึกทักษะ กระบวนการคิด ได้เรียนรู้จากประสบการณ์จริง และเมื่อกระทรวงศึกษาธิการ ประกาศใช้หลักสูตรการศึกษาขั้นพื้นฐาน โรงเรียนหรือสถานศึกษาจึงต้องจัดการเรียนการสอนให้สอดคล้องเป็นไปตามทิศทางและเป้าหมายที่วางไว้ ครูและบุคลากรต้องทำความเข้าใจในมาตรฐานการเรียนรู้และจัดทำเป็นแผนการเรียนการสอนเพื่อพัฒนาการเรียนการสอนให้เกิดประสิทธิภาพ (สำนักเลขาธิการสภาการศึกษา, 2549, หน้า 21) เนื่องจากการสอนเป็นกระบวนการปฏิสัมพันธ์ระหว่างครูผู้สอนกับผู้เรียน ครูผู้สอนจึงต้องจัดการเรียนการสอนอย่างมีกระบวนการและให้ครบองค์ประกอบของการสอน จึงจะช่วยให้การเรียนการสอนประสบผลสำเร็จได้ตามจุดหมายของหลักสูตร (อาภรณ์ ใจเที่ยง, 2553, หน้า 21) จากรายงานการศึกษาถึงการจัดการเรียนการสอนของครูในประเทศไทย พบว่า ครูส่วนใหญ่จัดการเรียนการสอนแบบบรรยายมาก ซึ่งการที่ครูต้องสอนเน้นปริมาณเนื้อหาข้อมูลมาก ไม่ได้แปลว่าจะทำให้ผู้เรียนเรียนรู้ได้มากขึ้นหรือดีขึ้นเสมอไป ปัญหาก็คือ การสอนแบบป้อนข้อมูลมากเกินไป และไม่ฝึกให้นักเรียนหัดอ่าน ค้นคว้า ทดลอง

คิดทำโครงการ เรียนรู้ด้วยตัวเอง ทำให้กระบวนการเรียนรู้ไม่ดีเท่าที่ควร (สำนักเลขาธิการ สภาการศึกษา, 2551, หน้า 58-59) ส่งผลต่อกระบวนการคิดและการเรียนรู้การพัฒนา ตัวผู้เรียน ไปด้วย ผลสัมฤทธิ์ทางการศึกษาที่ประเมินออกมาจากการทดสอบต่าง ๆ จึงอยู่ในระดับต่ำ ทำให้ทราบถึงประสิทธิภาพในการบริหารจัดการเรียนรู้ของครูผู้สอนว่ายังไม่มีประสิทธิภาพเท่าที่ควร และไม่เกิดคุณภาพ ดังนั้น จึงต้องมีกระบวนการในการปฏิรูปการเรียนการสอนของครู การบริหาร การจัดการเรียนรู้ด้านวิชาการ เพื่อให้ผู้เรียนมีคุณภาพ

องค์ประกอบด้านการวัดและประเมินผล เป็นอีกองค์ประกอบหนึ่งที่มีความจำเป็นต่อการจัดการเรียนรู้ เนื่องจากเป็นกิจกรรมที่วัด เพื่อจะได้ทราบผลว่า การจัดการเรียนรู้นั้นบรรลุ จุดมุ่งหมายที่กำหนดไว้หรือไม่ การวัดประเมินผลจึงเป็นงานสำคัญ (ปรียาพร วงศ์อนุตรโรจน์, 2553, หน้า 165) และในการวัดและประเมินผลการเรียนรู้ ก็จะเป็นกระบวนการที่สามารถใช้พัฒนา คุณภาพผู้เรียนได้ ช่วยให้ได้ข้อมูลสารสนเทศที่แสดงพัฒนาการความก้าวหน้า และความสำเร็จ ทางการเรียนรู้ของผู้เรียน ซึ่งมีประโยชน์ต่อการปรับปรุงการเรียนการสอนของครูและผู้เรียน และการปรับปรุงระบบการบริหารงานในสถานศึกษา ทำให้ทราบสภาพที่แท้จริงของหลักสูตร โครงสร้างการสอน และบันทึกการสอนที่นำมาสู่การปฏิบัติว่าประสบปัญหาอย่างไร จะได้แก้ไข ปรับปรุง (รุ่งชัชดาพร เวหะชาติ, 2552, หน้า 100) ดังนั้น จึงสรุปได้ว่า การวัดและประเมินผล เป็นส่วนหนึ่งของกระบวนการจัดการเรียนรู้และเป็นกิจกรรมทางวิชาการที่สำคัญยิ่งประการหนึ่ง เพราะการจัดการเรียนรู้จะได้ผลดีเพียงไร สามารถบรรลุจุดมุ่งหมายหรือไม่ ย่อมทราบได้จาก การวัดผลและประเมินผล และต้องนำผลที่ได้จากการวัดและการประเมินผลมาพัฒนาเพื่อปรับปรุง ให้มีคุณภาพ

องค์ประกอบที่สำคัญในการติดตาม ตรวจสอบและปรับปรุงการบริหารจัดการเรียนรู้ ในสถานศึกษา ซึ่งอยู่ขอบข่ายงานในด้านการนิเทศและการประกันคุณภาพการศึกษา กระบวนการ การนิเทศการศึกษา จึงเป็นกิจกรรมหนึ่งในหลาย ๆ กิจกรรมของการบริหารการศึกษา ที่มีส่วนที่ เกี่ยวข้องกับการพัฒนาและปรับปรุงให้เป็นที่น่าพอใจของการเรียนรู้และความเจริญงอกงาม ของผู้เรียน โดยมุ่งให้ครูผู้สอนได้ปรับปรุงวิธีการจัดการเรียนรู้ วิธีการสอนและการจัดกิจกรรมอื่น ควบคู่ไปด้วย ทั้งนี้ เพื่อให้ผู้เรียนได้มีความรู้ความสามารถและประสบการณ์ครบถ้วน ก่อให้เกิด คุณภาพของการศึกษา (สันติ บุญภิรมย์, 2552, หน้า 204) จุดมุ่งหมายของการนิเทศการศึกษา เป็นการดำเนินการเพื่อที่จะสำรวจ วิเคราะห์ วิจัยและประเมินผลเพื่อปรับปรุงคุณภาพและมาตรฐาน การศึกษา และพัฒนากระบวนการจัดการเรียนรู้ให้ได้มาตรฐานสอดคล้องกับความต้องการ และเนื่องจากการจัดการศึกษาในปัจจุบัน มีการเปลี่ยนแปลงไปตามสภาพแวดล้อมของสังคม ความก้าวหน้าทางวิทยาศาสตร์และเทคโนโลยี ตลอดจนการจัดการศึกษา กระบวนการจัดการเรียนรู้

จึงต้องแปรเปลี่ยนไปตามระบบการศึกษา ผู้บริหารและครูผู้สอนจึงจำเป็นต้องพัฒนากระบวนการจัดการเรียนรู้ กิจกรรมทาง ด้านวิชาการต่าง ๆ และกระบวนการนิเทศการศึกษา ควบคู่กันไปด้วย เพื่อให้งานวิชาการก้าวหน้ามีประสิทธิภาพ การนิเทศการศึกษาจึงเป็นกระบวนการ หรือวิธีการ หรือกิจกรรมที่ก่อให้เกิดการปรับปรุงพัฒนา ส่งเสริมคุณภาพการจัดการเรียนรู้ของครู ให้มีประสิทธิภาพ (ภาวิดา ธาราศรีสุทธิ, 2552, หน้า 181) ซึ่งการศึกษาที่มีคุณภาพ จำเป็นต้องมีระบบการศึกษาและการจัดการระบบที่ดี มีคุณภาพและประสิทธิภาพในทุก ๆ ด้าน ทั้งทางด้านการบริหารจัดการหลักสูตรการเรียนการสอน การพัฒนาครู การพัฒนาสื่อ และแหล่งการเรียนรู้ ตลอดจนการสร้างความร่วมมือและการประสานสัมพันธ์ระหว่างสถานศึกษา ผู้ปกครอง ชุมชน และองค์กรต่าง ๆ โดยพระราชบัญญัติการศึกษาแห่งชาติ พ.ศ. 2542 และที่แก้ไขเพิ่มเติม (ฉบับที่ 2) พ.ศ. 2545 ได้กำหนดจุดมุ่งหมายและหลักการของการจัดการศึกษา ที่มุ่งเน้นในเรื่องคุณภาพและมาตรฐานการศึกษา โดยกำหนดรายละเอียดไว้ในหมวด 6 มาตรฐานและการประกันคุณภาพการศึกษา มาตรา 47 กำหนดให้มีระบบการประกันคุณภาพการศึกษาเพื่อพัฒนาคุณภาพและมาตรฐานการศึกษาทุกระดับ เพื่อที่จะทำให้ทราบระดับคุณภาพของสถาบันการศึกษาในการดำเนินการ กิจต่าง ๆ กระตุ้นเตือนให้สถาบันการศึกษามีการพัฒนาคุณภาพการศึกษา และประสิทธิภาพ การบริหารจัดการอย่างต่อเนื่อง แสดงให้เห็นถึงความก้าวหน้าของการพัฒนาคุณภาพการศึกษาของสถาบันการศึกษา การประกันคุณภาพการศึกษา จึงเป็นการติดตามและตรวจสอบเพื่อยืนยันสภาพจริง ในการดำเนินงานของสถาบันการศึกษา ตลอดจนประเมินคุณภาพการศึกษาให้เป็นไปตาม มาตรฐานการศึกษาอย่างมีประสิทธิภาพ ตามกรอบแนวทางและวิธีการที่กำหนด เพื่อให้ได้ข้อมูล ที่ครบถ้วน ซึ่งสามารถช่วยสะท้อนให้เห็นถึงจุดเด่น จุดที่ควรพัฒนาของสถาบันการศึกษา มองเห็น แนวทางการปรับปรุงและพัฒนาคุณภาพการศึกษาแก่สถาบันการศึกษาอีกด้วย

ผู้วิจัยได้ศึกษาและวิเคราะห์สภาพปัญหา ทำให้ทราบถึงความจำเป็นในการดำเนินการ วิจัย เพื่อสังเคราะห์รูปแบบความสัมพันธ์เชิงเส้นขององค์ประกอบเชิงสาเหตุที่ส่งผลต่อ ประสิทธิภาพการบริหารงานวิชาการของโรงเรียนมัธยมศึกษาขนาดใหญ่ สังกัดสำนักงาน คณะกรรมการการศึกษาขั้นพื้นฐาน ว่ามีองค์ประกอบเชิงสาเหตุที่ส่งผลต่อประสิทธิภาพการบริหาร งานวิชาการในโรงเรียนมัธยมศึกษาขนาดใหญ่อย่างไร ในการทำวิจัยครั้งนี้ จะช่วยส่งเสริมและ พัฒนากระบวนการในการบริหารงานวิชาการที่มุ่งเน้นพัฒนาการจัดการเรียนรู้ของครูให้มี ประสิทธิภาพที่ดีขึ้น และนำไปสู่การส่งเสริม สนับสนุน พัฒนาการบริหารงานวิชาการและคุณภาพ การศึกษา เพื่อที่จะขับเคลื่อนการพัฒนาสถานศึกษาและดำเนินการอย่างถูกต้อง ตรงตามเป้าหมาย และแนวทางการจัดการศึกษาตรงต่อนโยบายของกระทรวง ส่งผลต่อการพัฒนาคุณภาพการศึกษา ประเทศชาติให้มีคุณภาพและพัฒนาต่อไป

วัตถุประสงค์ของการวิจัย

1. เพื่อสังเคราะห์รูปแบบความสัมพันธ์เชิงเส้นระหว่างองค์ประกอบเชิงสาเหตุกับประสิทธิภาพการบริหารงานวิชาการของโรงเรียนมัธยมศึกษาขนาดใหญ่ สังกัดสำนักงานคณะกรรมการการศึกษาขั้นพื้นฐาน
2. เพื่อตรวจสอบความสอดคล้องของรูปแบบความสัมพันธ์เชิงเส้นระหว่างองค์ประกอบเชิงสาเหตุกับประสิทธิภาพการบริหารงานวิชาการของโรงเรียนมัธยมศึกษาขนาดใหญ่ สังกัดสำนักงานคณะกรรมการการศึกษาขั้นพื้นฐาน

กรอบแนวคิดในการวิจัย

กรอบแนวคิดในการดำเนินการวิจัยครั้งนี้ พัฒนารูปแบบจากขอบข่ายของการบริหารงานวิชาการตามที่กำหนดในกฎกระทรวงศึกษาธิการ ซึ่งประกอบไปด้วย การพัฒนาหรือการดำเนินการเกี่ยวกับการให้ความเห็นการพัฒนาสาระหลักสูตรท้องถิ่น การวางแผนงานด้านวิชาการ การจัดการเรียนการสอนในสถานศึกษา การพัฒนาหลักสูตรของสถานศึกษา การพัฒนากระบวนการเรียนรู้ การวัด ประเมินผล และการดำเนินการเทียบโอนผลการเรียน การวิจัยเพื่อพัฒนาคุณภาพการศึกษาในสถานศึกษา การพัฒนาและส่งเสริมให้มีแหล่งเรียนรู้ การนิเทศการศึกษา การแนะแนว การพัฒนาระบบประกันคุณภาพภายในและมาตรฐานการศึกษา การส่งเสริมชุมชนให้มีความเข้มแข็งทางวิชาการ การประสานความร่วมมือในการพัฒนาวิชาการกับสถานศึกษาและองค์กรอื่น การส่งเสริมและสนับสนุนงานวิชาการแก่บุคคล ครอบครัวยุทธศาสตร์ หน่วยงาน สถานประกอบการ และสถาบันอื่นที่จัดการศึกษา การจัดทำระเบียบและแนวปฏิบัติเกี่ยวกับงานด้านวิชาการของสถานศึกษา การคัดเลือกหนังสือ แบบเรียน เพื่อใช้ในสถานศึกษา และการพัฒนาและใช้เทคโนโลยีเพื่อการศึกษา (กระทรวงศึกษาธิการ, 2551, หน้า 1) ในผลการดำเนินงานการพัฒนาคุณภาพการศึกษาที่แท้จริงจะต้องสังเกตเชิงประจักษ์กับตัวผู้เรียนได้อย่างชัดเจน ดังนั้น การพัฒนางานด้านวิชาการสู่คุณภาพของผู้เรียน จึงมุ่งไปที่การจัดการเรียนรู้ที่มีประสิทธิภาพ ซึ่งเป็นส่วนสำคัญที่แสดงให้เห็นถึงการพัฒนาคุณภาพของผู้เรียน สอดคล้องกับแนวคิดของทิสนา แคมมณี และคณะ (2545, หน้า 1-2) การบริหารจัดการการเรียนรู้ที่เกิดขึ้นต้องประกอบด้วย องค์ประกอบในการบริหารงานที่สำคัญ ได้แก่ องค์ประกอบด้านหลักสูตรและการพัฒนาหลักสูตรของสถานศึกษา ซึ่งสอดคล้องกับแนวคิดของการจัดการเรียนรู้ของเอกรินทร์ สิมหาศาล (2545, หน้า 226) งานด้านหลักสูตรและการพัฒนาหลักสูตร ประกอบด้วย องค์ประกอบของหลักสูตร ปรัชญาของหลักสูตรหลักสูตรแกนกลาง และหลักสูตรท้องถิ่น และสอดคล้องกับแนวคิดในการจัดหลักสูตรแบบหลักการเหตุผล (The rationale curriculum model) ของไทเลอร์ (Tyler, 1969, pp. 11-13) ที่กำหนดองค์ประกอบของ

หลักสูตรและปรัชญาจุดหมายในการพัฒนาหลักสูตรเพื่อการพัฒนาคุณภาพผู้เรียนและตรงกับแนวคิดของแบลงค์ และเพกแมน (Blank & Pechman, 1995 อ้างถึงใน นพเก้า ฌ พัทลุง, 2550, หน้า 5) ที่กำหนดหลักสูตรตามความต้องการของรัฐต้องสอดคล้องกับการกำหนดหลักสูตรแกนกลางการศึกษาขั้นพื้นฐานและหลักสูตรท้องถิ่น เพื่อพัฒนาจัดการเรียนการสอนให้ผู้เรียนในระดับการศึกษาขั้นพื้นฐานให้มีประสิทธิภาพ (กระทรวงศึกษาธิการ, 2551, หน้า 3) ส่งผลต่อองค์ประกอบด้านการจัดการเรียนการสอนของครู ซึ่งในการดำเนินงานเพื่อพัฒนาคุณภาพในการจัดการเรียนรู้ ต้องอาศัยแนวคิดในการจัดการเรียนการสอน รูปแบบการเรียนการสอนและระบบการเรียนการสอน ตามแนวคิดการจัดการเรียนการสอนของพระราชบัญญัติการศึกษาแห่งชาติ พ.ศ. 2542 และสอดคล้องกับทฤษฎีและหลักการของคีฟส์ (Keeves, 1997 อ้างถึงใน ทิศนา แคมมณี และคณะ, 2545, หน้า 220) ที่ต้องมีกำหนดรูปแบบการเรียนการสอนเพื่อจัดการเรียนการสอนให้สัมพันธ์กับแนวคิด หลักการและขั้นตอนสำคัญในการเรียนการสอนที่ต้องมีระบบการเรียนการสอนชัดเจน เพื่อให้การจัดการเรียนรู้มีประสิทธิภาพ ส่งผลให้การวัดและประเมินผลมีความถูกต้องชัดเจน และปรับปรุงพัฒนาได้ตรงเป้าหมาย องค์ประกอบด้านการวัดและประเมินผล จึงต้องมีกระบวนการในการวัด และประเมินผล เทคนิค วิธีการวัดผลและประเมินผล และบุคลากรที่เกี่ยวข้องกับการวัดประเมินผล ซึ่งเป็นองค์ประกอบที่ช่วยให้การจัดการเรียนรู้ของครูผู้สอนมีการดำเนินการครบสมบูรณ์ตามขั้นตอนการจัดการเรียนรู้ แสดงให้เห็นถึงประสิทธิภาพในการจัดการเรียนการสอนที่กำหนดไว้ ช่วยให้ครูปรับปรุงพัฒนาการจัดการจัดการกิจกรรมการเรียนรู้ให้ดียิ่งขึ้นและมีประสิทธิภาพ สอดคล้องกับแนวคิดสันติ บุญภิรมย์ (2552, หน้า 176) และปรียาพร วงศ์อนุตรโรจน์ (2553, หน้า 165) ที่กล่าวว่า การวัดและประเมินผล มีส่วนเกี่ยวข้องและเป็นการตรวจสอบการดำเนินการจัดการเรียนการสอนนั้นว่าบรรลุจุดมุ่งหมายที่กำหนดไว้หรือไม่ และต้องมีเทคนิควิธีการจัดการและประเมินผลที่หลากหลาย ดำเนินการควบคู่กับกระบวนการจัดการกิจกรรมการเรียนรู้ ทั้งนี้เพื่อให้สามารถเก็บข้อมูลที่ต้องการวัดและประเมินผลผู้เรียนให้ได้ครบทุกด้านสอดคล้องกับเป้าหมายและมาตรฐานการเรียนรู้เชื่อมโยงกับแนวคิดของภาวิดา ธาราศรีสุทธิ (2550, หน้า 92) ในการดำเนินการต้องมีผู้ทำหน้าที่และรับผิดชอบงานบริหารการวัดประเมินผลโดยตรง เพื่อให้การจัดการเรียนรู้เกิดประสิทธิภาพ ซึ่งต้องมีกระบวนการดำเนินการในการติดตามเพื่อพัฒนาและสร้างการยอมรับอย่างมีมาตรฐาน องค์ประกอบด้านการนิเทศและการประกันคุณภาพการศึกษาจึงเป็นองค์ประกอบสำคัญ ซึ่งต้องมีหลักการนิเทศการศึกษา รูปแบบการนิเทศ เทคนิคการนิเทศ และกระบวนการนิเทศ สอดคล้องกับแนวคิดของโคแกน (Cogan, 1973, p. 10) ในการประยุกต์ ใช้รูปแบบการนิเทศการศึกษา เพื่อให้ครูสามารถจัดการกิจกรรมการเรียนรู้ได้มีประสิทธิภาพ ตลอดจนอาศัยเทคนิคและกระบวนการนิเทศ กระทำเป็นกระบวนการเชื่อมโยงต่อเนื่องจากการสังเกตการณ์การจัดการจัดการกิจกรรม

การเรียนรู้อย่างเป็นระบบ เพื่อปรับปรุงประสิทธิภาพในการจัดการเรียนรู้ของครู โดยมีกระบวนการประกันคุณภาพการศึกษาทั้งภายในและภายนอก เป็นกรอบแนวทางประเมินคุณภาพการศึกษา ตามมาตรฐานการศึกษาอย่างมีประสิทธิภาพ ซึ่งตามแนวคิดในพระราชบัญญัติการศึกษาแห่งชาติ พ.ศ. 2542 มีการสนับสนุนให้มีการกระจายอำนาจบริหารการศึกษาไปยังระดับท้องถิ่นและสถานศึกษา จึงมีความจำเป็นต้องมีระบบประกันคุณภาพเพื่อให้เกิดความมั่นใจว่า ไม่ว่าผู้เรียนจะอยู่ในท้องถิ่นใด ก็จะได้รับการศึกษาที่คุณภาพจึงเป็นเครื่องสะท้อนให้สถานศึกษาได้นำไปพิจารณาจัดการศึกษาให้เกิดประโยชน์ต่อผู้เรียนอย่างเต็มที่ เกิดความสัมพันธในการนำไปปฏิบัติภายใต้ขอบข่ายการบริหารงานวิชาการ เพื่อมุ่งเน้นในการจัดการเรียนรู้อย่างมีประสิทธิภาพ เพื่อคุณภาพของผู้เรียน ซึ่งในการศึกษาองค์ประกอบเชิงสาเหตุที่ส่งผลต่อประสิทธิภาพการบริหารงานวิชาการในขอบข่ายงานข้างต้น เพื่อมุ่งเน้นในมิติการจัดการเรียนรู้ที่มีประสิทธิภาพ ได้อาศัยหลักแนวคิดการบริหารทรัพยากร 4 ประการ ประกอบด้วย 1) คน (Man) ซึ่งเป็นทรัพยากรตัวบุคคลที่บริหารงาน โดยมีส่วนเกี่ยวข้องโดยตรงกับการจัดการศึกษาของโรงเรียนและเป็นปัจจัยในการดำเนินการจัดการเรียนรู้ให้ประสบผลสำเร็จ ได้แก่ องค์ประกอบในด้านตัวบุคลากรครู นักเรียน และผู้บริหาร 2) เงิน (Money) เป็นปัจจัยที่สำคัญที่ทำให้การสนับสนุนการบริหารงานในโรงเรียนสามารถดำเนินการไปได้ เป็นการจัดหาทรัพยากรเพื่อหล่อเลี้ยงและเอื้ออำนวยให้กิจกรรมของโรงเรียนดำเนินไปโดยไม่ติดขัด ซึ่งได้แก่ องค์ประกอบด้านงบประมาณ 3) วัสดุดิบ (Material) ถือเป็นปัจจัยที่มีปริมาณและมีคุณค่าต่อการขับเคลื่อนการบริหารงานวิชาการในโรงเรียน เพื่อให้การจัดการเรียนรู้สามารถบรรลุผล ได้แก่ องค์ประกอบด้านสื่อ เทคโนโลยีและแหล่งการเรียนรู้ และ 4) การจัดการ (Management) เป็นกระบวนการจัดการบริหารควบคุมเพื่อให้งานทั้งหมดเป็นไปอย่างมีประสิทธิภาพ ซึ่งในการบริหารพัฒนางานวิชาการที่เน้นประสิทธิภาพของการจัดการเรียนรู้นอกจากกระบวนการบริหารจัดการภายในแล้ว ยังต้องมีกระบวนการบริหารจัดการภายนอกที่อาศัยความร่วมมือในรูปแบบของกรรมการสถานศึกษาขั้นพื้นฐาน ผู้ปกครอง และชุมชนด้วย องค์ประกอบในด้านนี้ ได้แก่ องค์ประกอบด้านความร่วมมือของชุมชน จากการการสังเคราะห์แนวคิดในองค์ประกอบข้างต้น สามารถสรุปได้ดังภาพที่ 1

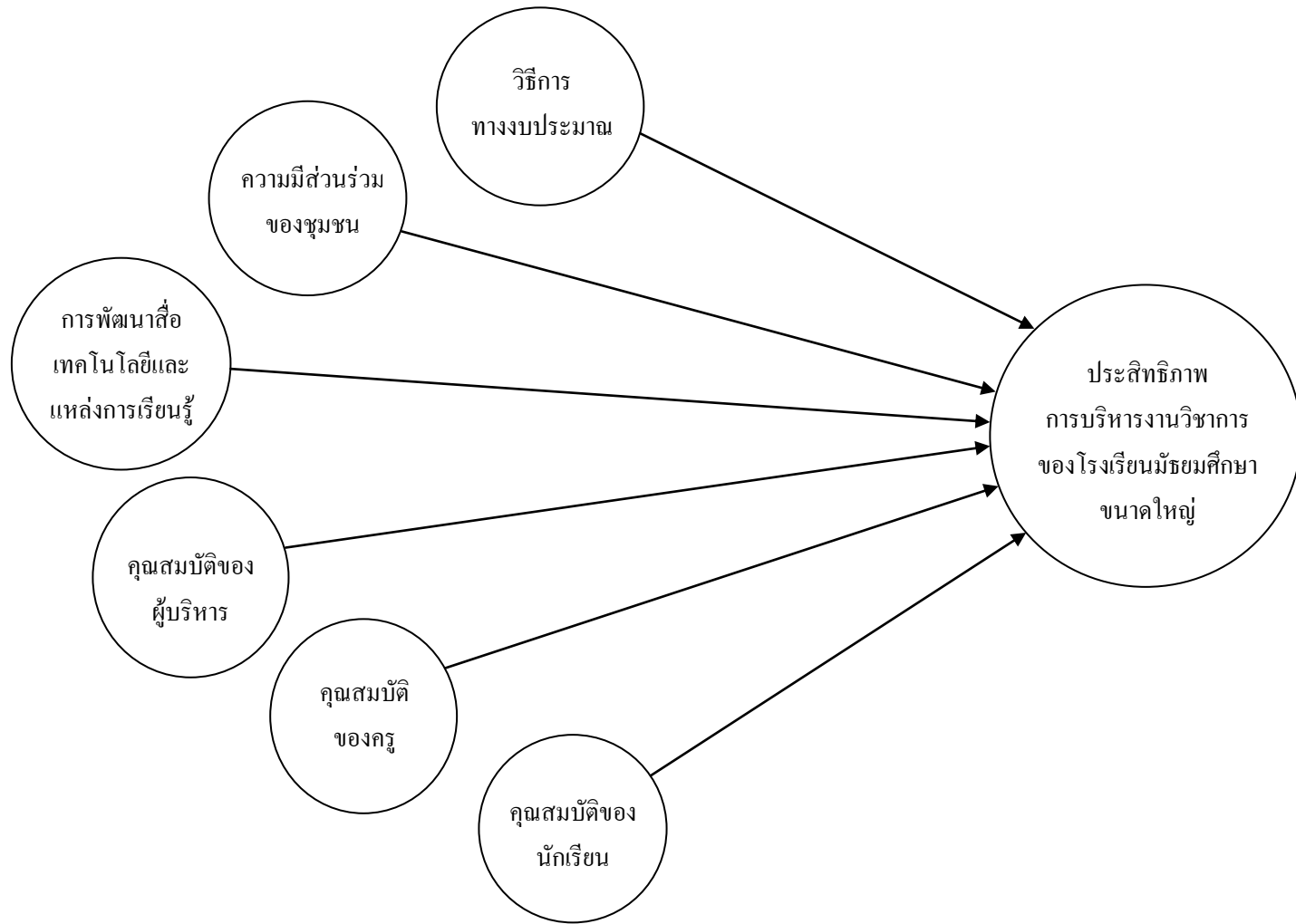

ภาพที่ 1 กรอบแนวคิดในการวิจัย

ประโยชน์ที่คาดว่าจะได้รับจากการวิจัย

1. เป็นประโยชน์ในการพัฒนากระบวนการจัดการเรียนรู้เพื่อพัฒนาคุณภาพของการบริหารงานวิชาการของโรงเรียนมัธยมศึกษาขนาดใหญ่ ทำให้ทราบองค์ประกอบเชิงสาเหตุขององค์ประกอบต่าง ๆ ที่ส่งผลต่อประสิทธิภาพในการบริหารงานวิชาการ โรงเรียนมัธยมศึกษาขนาดใหญ่
2. เป็นข้อมูลในการแสดงความสัมพันธ์ขององค์ประกอบเชิงสาเหตุที่ส่งผลต่อประสิทธิภาพการบริหารงานวิชาการในโรงเรียนมัธยมศึกษาขนาดใหญ่ ทำให้ทราบอิทธิพลขององค์ประกอบในการที่จะบริหารงานวิชาการในโรงเรียนมัธยมศึกษาขนาดใหญ่ เพื่อพัฒนาคุณภาพการศึกษาต่อไป

ขอบเขตของการวิจัย

1. ขอบเขตของเนื้อหา

การวิจัยครั้งนี้ ผู้วิจัยมุ่งศึกษาถึงความสัมพันธ์ขององค์ประกอบเชิงสาเหตุที่ส่งผลต่อประสิทธิภาพการบริหารงานวิชาการในโรงเรียนมัธยมศึกษาขนาดใหญ่ โดยอาศัยแนวคิดขอบข่ายงานบริหารวิชาการตามที่กำหนดในกฎกระทรวงศึกษาธิการ โดยมุ่งเน้นไปในมิติการจัดการเรียนรู้ ได้แก่ องค์ประกอบด้านหลักสูตรและการพัฒนาหลักสูตร ด้านการจัดการเรียนการสอนของครู ด้านการวัดประเมินผล และด้านการนิเทศและการประกันคุณภาพการศึกษา และหลักแนวคิดการบริหารทรัพยากร 4 ประการ ประกอบด้วย คน (Man) เงิน (Money) วัสดุคิบั (Material) และการจัดการ (Management) ซึ่งได้้องค์ประกอบในด้านคุณสมบัติของบุคลากรครู นักเรียน และผู้บริหาร องค์ประกอบด้านวิธีการทางงบประมาณ องค์ประกอบด้านความร่วมมือของชุมชน องค์ประกอบด้านการพัฒนาสื่อ เทคโนโลยีและแหล่งการเรียนรู้ จากการศึกษาวิเคราะห์แนวคิด เอกสาร และงานวิจัยที่เกี่ยวข้อง ที่ใช้เป็นฐานในกำหนดความสัมพันธ์ขององค์ประกอบต่าง ๆ ในการสร้างสมมติฐาน เพื่อการศึกษาสังเคราะห์รูปแบบความสัมพันธ์เชิงเส้นขององค์ประกอบเชิงสาเหตุที่ส่งผลต่อประสิทธิภาพการบริหารงานวิชาการของโรงเรียนมัธยมศึกษาขนาดใหญ่

2. ประชากรและกลุ่มตัวอย่าง ประชากรที่ใช้ในการวิจัย ได้แก่

2.1 ประชากรที่ใช้ในการวิจัยครั้งนี้ ได้แก่ ข้าราชการครู สังกัดสำนักงานเขตพื้นที่การศึกษามัธยมศึกษา ปีการศึกษา 2558 จำนวน 276 โรงเรียน จาก 42 เขตพื้นที่การศึกษามัธยมศึกษา สังกัดสำนักงานคณะกรรมการการศึกษาขั้นพื้นฐาน รวมทั้งสิ้น 24,983 คน

2.2 กลุ่มตัวอย่าง ได้แก่ ข้าราชการครูในโรงเรียนมัธยมศึกษาขนาดใหญ่ สังกัดสำนักงานเขตพื้นที่การศึกษามัธยมศึกษา ปีการศึกษา 2558 โดยใช้โปรแกรม G* Power กำหนดรายละเอียดของการคำนวณไว้ดังนี้ 1) ค่าขนาดอิทธิพล (Effect size) เท่ากับ .50 2) ค่าระดับนัยสำคัญ (Alpha) เท่ากับ .05 3) ค่าอำนาจการทดสอบ (Power) เท่ากับ .90 4) ค่าระดับความเป็นอิสระ (Degree of freedom) เท่ากับ 114 ได้ขนาดตัวอย่างเป็น 209 หน่วย เพื่อให้งานวิจัยเป็นที่ถูกต้อง ผู้วิจัยจึงกำหนดเป็น 250 หน่วย จากขนาดประชากร ได้เป็นจำนวนทั้งสิ้น 264 คน

3. ตัวแปรที่ศึกษา

3.1 ตัวแปรสาเหตุ ประกอบด้วย องค์ประกอบเชิงสาเหตุ 6 ตัวแปรแฝง และ 14 ตัวแปรสังเกตได้ จำแนกได้ ดังนี้

3.1.1 องค์ประกอบด้านวิธีการทางงบประมาณ ประกอบด้วย 3 ตัวแปรสังเกตได้ ดังนี้

3.1.1.1 การจัดสรรงบประมาณ

3.1.1.2 ระบบงบประมาณ

3.1.1.3 การระดมทรัพยากร

3.1.2 องค์ประกอบด้านความร่วมมือของชุมชน ประกอบด้วย 2 ตัวแปรสังเกตได้ ดังนี้

3.1.2.1 บทบาทคณะกรรมการสถานศึกษาขั้นพื้นฐาน

3.1.2.2 บทบาทผู้ปกครองและชุมชน

3.1.3 องค์ประกอบด้านการพัฒนาสื่อ เทคโนโลยีและแหล่งการเรียนรู้ ประกอบด้วย 2 ตัวแปรสังเกตได้ ดังนี้

3.1.3.1 สื่อ เทคโนโลยีเพื่อการศึกษา

3.1.3.2 การพัฒนาแหล่งการเรียนรู้

3.1.4 องค์ประกอบด้านคุณสมบัติของผู้บริหาร ประกอบด้วย 3 ตัวแปรสังเกตได้ ดังนี้

3.1.4.1 คุณลักษณะผู้บริหาร

3.1.4.2 สมรรถนะการบริหาร

3.1.4.3 พฤติกรรมการบริหาร

3.1.5 องค์ประกอบด้านคุณสมบัติของครู ประกอบด้วย 2 ตัวแปรสังเกตได้ ดังนี้

3.1.5.1 คุณลักษณะครู

3.1.5.2 สมรรถนะครู

3.1.6 องค์ประกอบด้านคุณสมบัติของนักเรียน ประกอบด้วย 2 ตัวแปรสังเกตได้
ดังนี้

3.1.6.1 ทักษะของนักเรียน

3.1.6.2 สมรรถนะนักเรียน

3.2 ตัวแปรผล คือ ประสิทธิภาพการบริหารงานวิชาการในโรงเรียนมัธยมศึกษา
ขนาดใหญ่ ประกอบด้วย ตัวแปรสังเกตได้ จำนวน 4 ตัวแปรสังเกตได้ ดังนี้

3.2.1 หลักสูตรและการพัฒนาหลักสูตร

3.2.2 การจัดการเรียนการสอนของครู

3.2.3 การวัดและประเมินผล

3.2.4 การนิเทศและการประกันคุณภาพการศึกษา

นิยามศัพท์เฉพาะ

1. รูปแบบความสัมพันธ์เชิงเส้น หมายถึง ลักษณะความสัมพันธ์เชิงเส้นของ
แต่ละองค์ประกอบที่มีความสัมพันธ์กับประสิทธิภาพการบริหารงานวิชาการ อันเกิดจาก
การสังเคราะห์โดยใช้โปรแกรม LISREL (Linear Structural Relationship)

2. องค์ประกอบเชิงสาเหตุ หมายถึง องค์ประกอบที่เป็นสาเหตุอันก่อให้เกิดประสิทธิภาพ
การบริหารงานวิชาการของโรงเรียนมัธยมศึกษาขนาดใหญ่ ซึ่งในการวิจัยนี้สามารถวิเคราะห์จาก
เอกสารและหลักการทางวิชาการได้ 6 องค์ประกอบ ดังนี้

2.1 องค์ประกอบด้านวิธีการทางงบประมาณ หมายถึง กระบวนการดำเนินการ
เกี่ยวกับงบประมาณของโรงเรียนตามแผนการใช้จ่ายเงินในการดำเนินงานของสถานศึกษา
โดยแสดงถึงแหล่งที่มาของการจัดสรรได้มาซึ่งงบประมาณหรือทรัพยากรที่จะนำมาใช้จ่าย
ตามแผนที่กำหนด ประกอบด้วย 3 ด้าน ได้แก่ ด้านการจัดสรรงบประมาณ ด้านระบบงบประมาณ
และด้านการระดมทรัพยากร

2.2 องค์ประกอบด้านความมีส่วนร่วมของชุมชน หมายถึง กระบวนการ
มีปฏิสัมพันธ์ร่วมในการปฏิบัติงานของโรงเรียนมัธยมศึกษา เพื่อดำเนินงาน กิจกรรม โครงการ
และภาระงานต่าง ๆ ในการพัฒนาโรงเรียนให้มีคุณภาพยิ่งขึ้น ประกอบด้วย 2 ด้าน ได้แก่
ด้านบทบาทคณะกรรมการสถานศึกษาขั้นพื้นฐาน และด้านบทบาทผู้ปกครองและชุมชน

2.3 องค์ประกอบด้านการพัฒนาสื่อ เทคโนโลยีและแหล่งการเรียนรู้ หมายถึง
การสร้างพัฒนาและได้มาซึ่งสื่อและอุปกรณ์ทางการศึกษา เทคโนโลยีการสอน เทคโนโลยี
การเรียนรู้ และแหล่งการเรียนรู้หรือแหล่งของข้อมูลสาระความรู้ต่าง ๆ โดยมีวัตถุประสงค์

เพื่อประกอบการพัฒนาการเรียนรู้ของผู้เรียนให้มีประสิทธิภาพยิ่งขึ้น ประกอบด้วย 2 ด้าน ได้แก่ ด้านสื่อ เทคโนโลยี เพื่อการศึกษา และด้านการพัฒนาแหล่งการเรียนรู้

2.4 องค์ประกอบด้านคุณสมบัติของผู้บริหาร หมายถึง ลักษณะประจำตัวหรือสิ่งที่พึงประสงค์ของตัวผู้บริหารในการปฏิบัติและดำเนินงานเพื่อพัฒนาคุณภาพการศึกษาและการปฏิบัติงานในโรงเรียน ประกอบด้วย 3 ด้าน ได้แก่ ด้านคุณลักษณะผู้บริหารด้านสมรรถนะการบริหาร และด้านพฤติกรรมการบริหาร

2.5 องค์ประกอบด้านคุณสมบัติของครู หมายถึง ลักษณะประจำตัวหรือสิ่งที่พึงประสงค์ของตัวครูผู้สอนในการปฏิบัติและดำเนินงานเพื่อพัฒนาคุณภาพการศึกษาและการปฏิบัติงานในโรงเรียน ประกอบด้วย 2 ด้าน ได้แก่ ด้านคุณลักษณะครู และด้านสมรรถนะครู

2.6 องค์ประกอบด้านคุณสมบัติของ หมายถึง ลักษณะประจำตัวหรือสิ่งที่พึงประสงค์ของนักเรียน เป็นสิ่งที่บ่งบอกถึงศักยภาพของผู้เรียนและผลลัพธ์ของการปฏิบัติงานด้านวิชาการในโรงเรียนที่มีประสิทธิภาพ ประกอบด้วย 2 ด้าน ได้แก่ ด้านทักษะของนักเรียน และด้านสมรรถนะนักเรียน

3. ประสิทธิภาพการบริหารงานวิชาการ หมายถึง สภาพความเป็นจริงของผลสำเร็จอย่างสูงสุดในการดำเนินงานบริหารงานวิชาการของโรงเรียนมัธยมศึกษาขนาดใหญ่ ตามความคิดเห็นของครูผู้สอน ซึ่งในการวิจัยนี้ ศึกษาเฉพาะลักษณะการบริหารงานวิชาการ 4 ลักษณะ ดังนี้

3.1 หลักสูตรและการพัฒนาหลักสูตร หมายถึง ประสิทธิภาพที่เกี่ยวกับการปรับปรุงกระบวนการหรือขั้นตอนของการตัดสินใจหาทางเลือกทางการเรียนการสอนที่เหมาะสมอย่างเป็นระบบที่สามารถปฏิบัติได้ และเป็นกระบวนการวางแผนพัฒนาคุณภาพการศึกษา และการกำหนดแนวทางการจัดการศึกษาของโรงเรียนให้มีคุณภาพ

3.2 การจัดการเรียนการสอนของครู หมายถึง ประสิทธิภาพที่เกี่ยวกับการจัด ส่งเสริม สนับสนุน และพัฒนาองค์ประกอบต่าง ๆ ในการจัดการเรียนการสอนของครู ได้แก่ แนวคิดในการจัดการเรียนการสอน รูปแบบการเรียนการสอนหรือรูปแบบการเรียนรู้ และระบบการเรียนการสอน

3.3 การวัดและประเมินผล หมายถึง ประสิทธิภาพที่เกี่ยวกับแนวทาง วิธีปฏิบัติ ตลอดจนกิจกรรมการวัดและประเมินผลการเรียนรู้ในการจัดการเรียนรู้ของครูในโรงเรียนมัธยมศึกษา เพื่อทราบพัฒนาการ ความก้าวหน้า และความสำเร็จทางการเรียนของผู้เรียน และการปรับปรุงการเรียนการสอนของครูผู้สอน ประกอบด้วย กระบวนการในการวัดและประเมินผล เทคนิค วิธีการวัดผลและประเมินผล ตลอดจนนุเคราะห์ที่เกี่ยวข้องกับการวัดและประเมินผล

3.4 การนิเทศและการประกันคุณภาพการศึกษา หมายถึง ประสิทธิภาพที่เกี่ยวกับแนวปฏิบัติในการพัฒนาการจัดการเรียนรู้ตามรูปแบบของการจัดการศึกษาใน โรงเรียนมัธยมศึกษา โดยอาศัยการร่วมมือ ส่งเสริม แนะนำ และชี้แนะในการปรับปรุงการจัดการเรียนรู้ตามหลักการนิเทศ การศึกษา รูปแบบการนิเทศการศึกษา เทคนิคการนิเทศการศึกษา และกระบวนการนิเทศการศึกษา เพื่อให้บรรลุความสำเร็จตามวัตถุประสงค์และเป้าหมายและกระบวนการประกันคุณภาพการศึกษา ทั้งภายในและภายนอก ที่มีกรอบแนวทางประเมินคุณภาพการศึกษาตามมาตรฐานการศึกษาที่ตั้งไว้

4. โรงเรียนมัธยมศึกษาขนาดใหญ่ หมายถึง โรงเรียนที่จัดการจัดการศึกษาในระดับมัธยมศึกษาของภาครัฐ สังกัดสำนักงานคณะกรรมการการศึกษาขั้นพื้นฐาน ที่มีจำนวนนักเรียนระหว่าง 1,501-2,500 คน ซึ่งในการวิจัยนี้ศึกษากับ 24 โรงเรียน ซึ่งสุ่มจากสำนักงานเขตพื้นที่ การศึกษามัธยมศึกษา 24 เขตทั่วประเทศ เขตละ 1 โรงเรียน

บทที่ 2

เอกสารและงานวิจัยที่เกี่ยวข้อง

การทำการวิจัยเรื่อง การสังเคราะห์รูปแบบความสัมพันธ์เชิงเส้นขององค์ประกอบเชิงสาเหตุที่ส่งผลต่อประสิทธิภาพการบริหารงานวิชาการของโรงเรียนมัธยมศึกษาขนาดใหญ่ สังกัดสำนักงานคณะกรรมการการศึกษาขั้นพื้นฐาน ครั้งนี้ ผู้วิจัยได้ศึกษาเอกสารและงานวิจัยที่เกี่ยวข้อง ตามลำดับหัวข้อ ดังต่อไปนี้

1. องค์ประกอบเชิงสาเหตุและงานวิจัยที่เกี่ยวข้อง
 - 1.1 องค์ประกอบด้านวิธีการทางงบประมาณ
 - 1.2 องค์ประกอบด้านความมีส่วนร่วมของชุมชน
 - 1.3 องค์ประกอบด้านการพัฒนาสื่อ เทคโนโลยีและแหล่งการเรียนรู้
 - 1.4 องค์ประกอบด้านคุณสมบัติของผู้บริหาร
 - 1.5 องค์ประกอบด้านคุณสมบัติของครู
 - 1.6 องค์ประกอบด้านคุณสมบัติของนักเรียน
2. แนวคิดประสิทธิภาพการบริหารงานวิชาการในสถานศึกษาและงานวิจัยที่เกี่ยวข้อง
 - 2.1 หลักสูตรและการพัฒนาหลักสูตร
 - 2.2 การจัดการเรียนการสอนของครู
 - 2.3 การวัดและประเมินผล
 - 2.4 การนิเทศและการประกันคุณภาพการศึกษา
3. กรอบแนวคิดการวิจัยเชิงสมมติฐาน

องค์ประกอบเชิงสาเหตุและงานวิจัยที่เกี่ยวข้อง

การศึกษาเกี่ยวกับองค์ประกอบที่เป็นสาเหตุของความสัมพัทธ์ต่อการบริหารงานวิชาการสามารถอธิบายถึงแนวคิด หลักการ ทฤษฎีและงานวิจัยต่าง ๆ ในการวิจัยได้ ดังนี้

การพัฒนาการบริหารงานทางวิชาการในโรงเรียนเพื่อให้การจัดการเรียนรู้ของครูผู้สอนมีประสิทธิภาพ ก่อให้เกิดคุณภาพของผู้เรียน เป็นผลมาจากองค์ประกอบหลาย ๆ ประการ อาทิ จากการวิจัยของนางลักษณะ เรือนทอง (2550, บทคัดย่อ) และ ทรงพล เจริญคำ (2552, บทคัดย่อ) ที่พบว่า รูปแบบที่มีความสัมพันธ์กับการบริหารงานของโรงเรียน ประกอบด้วย ผู้อำนวยการ โรงเรียน นักเรียน ผู้ปกครอง ชุมชนและสังคม และสื่อ ส่งผลต่อการบริหารงานของ

โรงเรียนที่มีประสิทธิภาพและมีความเป็นเลิศ สอดคล้องกับงานวิจัยของพรศักดิ์ สุจริตรักษ์ (2551, หน้า 166-170) ที่พบว่า ตัวบ่งชี้ในการบริหารงานวิชาการมีความเกี่ยวข้องกับผู้บริหาร การมีส่วนร่วมของคณะกรรมการต่าง ๆ และการมีส่วนร่วมของนักเรียน ตลอดจนงานวิจัยของเปรมชัย สโรบล (2550, บทคัดย่อ) ที่ศึกษาปัจจัยการบริหารที่มีอิทธิพลต่อคุณภาพการศึกษาของโรงเรียนนายร้อยพระจุลจอมเกล้า ที่พบว่า ปัจจัยด้านบุคลากร ปัจจัยด้านวัสดุอุปกรณ์ และปัจจัยด้านงบประมาณ มีความสัมพันธ์กับประสิทธิภาพและประสิทธิผลต่อการบริหารงานของโรงเรียน จากแนวคิดดังกล่าว สามารถอธิบายความสำคัญขององค์ประกอบด้านวิธีการทางงบประมาณ ด้านความมีส่วนร่วมของชุมชน ด้านการพัฒนาสื่อ เทคโนโลยีและแหล่งการเรียนรู้ ด้านคุณสมบัติของผู้บริหาร ด้านคุณสมบัติของครู และด้านคุณสมบัติของนักเรียนต่อการพัฒนาคุณภาพการศึกษาและการบริหารงานวิชาการของโรงเรียนให้เกิดประสิทธิภาพได้ ดังนี้

1. องค์ประกอบด้านวิธีการทางงบประมาณ

องค์ประกอบด้านวิธีการทางงบประมาณ มีส่วนสำคัญต่อการบริหารงานวิชาการเป็นอย่างมาก เพราะในการบริหารงานต่าง ๆ โดยเฉพาะงานวิชาการที่จัดการเรียนการสอนของโรงเรียน ต้องอาศัยการจัดสรรงบประมาณที่มีประสิทธิภาพและการใช้จ่ายอย่างมีเหตุผล เพื่อให้เกิดการดำเนินการและผลลัพธ์ที่คุ้มค่า มีความเชื่อมโยงสอดคล้องกับวัตถุประสงค์ กลยุทธ์ และเป้าหมายในการพัฒนาคุณภาพการศึกษา สอดคล้องกับแนวคิดของทวีศักดิ์ อ่ำลา (2551, หน้า 181-182) ว่าการจัดสรรทรัพยากรงบประมาณที่เพียงพอจะส่งเสริมให้บุคลากรในการปฏิบัติงานบรรลุเป้าหมายและวัตถุประสงค์ สามารถพัฒนาคุณภาพการศึกษาได้ โดยกระบวนการดำเนินการจัดสรรงบประมาณที่มีประสิทธิภาพและประสิทธิผล ต้องกระทำเป็นระบบตั้งแต่ การวางแผน การกำหนดแผนงาน/ งาน/ โครงการ/ กิจกรรม การติดตามควบคุม ตลอดจนการประเมินผล อย่างเป็นระบบตามระบบงบประมาณ การเงินและพัสดุ เพื่อผลสำเร็จของงานหรือพันธกิจต่าง ๆ ในสถานศึกษา ตลอดจนการระดมทรัพยากรเพื่อการศึกษา มาสนับสนุนการดำเนินการเพื่อเสริมสร้างและสนับสนุนการเรียนรู้ของนักเรียนทั้งภายในสถานศึกษาและนอกสถานศึกษา อันจะส่งผลต่อคุณภาพผู้เรียนด้านวิชาการ

การจัดสรรงบประมาณ

เบญญา ศิริผล (2557, หน้า 18-20) กล่าวถึงการจัดสรรงบประมาณในสถานศึกษาว่าเป็นปัจจัยหนึ่งที่สำคัญในการจัดการเรียนการสอนของโรงเรียน ดังนั้นการจัดสรรงบประมาณให้เกิดความคุ้มค่ามีเหตุและผล จึงเป็นสิ่งจำเป็นและมีความสำคัญต่อการจัดทำงบประมาณของสถานศึกษาเป็นอย่างยิ่ง โดยในการจัดสรรงบประมาณคำนึงถึงวัตถุประสงค์ที่สำคัญ 3 ประการ คือ ประการแรก เพื่อให้การจัดทำและบริหารงบประมาณรายจ่ายประจำปี มีความเชื่อมโยงและ

สอดคล้องกับวัตถุประสงค์ กลยุทธ์ และเป้าหมายที่กำหนดไว้ในแผนพัฒนาเศรษฐกิจและสังคมแห่งชาติและนโยบายของรัฐบาล ประการสอง เพื่อให้งบประมาณเป็นเครื่องมือของผู้บริหารในการตัดสินใจ และวินิจฉัย สิ่งการเกี่ยวกับการดำเนินงานตามแผนงาน โครงการ รวมทั้งให้มีการแบ่งความรับผิดชอบในการบริหารงบประมาณเพิ่มขึ้น และประการสาม เพื่อให้เกิดประสิทธิภาพและความรับผิดชอบในการจ่ายเงินงบประมาณมากยิ่งขึ้น

มณิรัตน์ สุพร (2555, หน้า 15-17) นำเสนอหลักการจัดสรรงบประมาณในการจัดการศึกษาขั้นพื้นฐานตามพระราชบัญญัติการศึกษาแห่งชาติ พุทธศักราช 2542 ภายใต้การบริหารจัดการที่ใช้โรงเรียนเป็นฐาน โครงสร้างการกระจายอำนาจ เพื่อตอบสนองความต้องการของผู้เรียนอย่างทั่วถึงและมีคุณภาพ จำเป็นต้องใช้ระบบการจัดสรรงบประมาณใหม่ เป็นกลไกเครื่องมือสำคัญที่จะกระตุ้นให้สถานศึกษาดำเนินการ เพื่อให้บรรลุวัตถุประสงค์และเป้าหมายของการจัดการศึกษาขั้นพื้นฐาน สอดคล้องกับแนวคิดของสำนักงานปฏิรูปการศึกษา (2544, หน้า 44) ดังนี้

1. หลักความเป็นธรรม (Equity) เป็นการจัดสรรงบประมาณในจำนวนที่เท่ากันให้กับผู้เรียนที่มีลักษณะความต้องการจำเป็นแบบเดียวกัน (Horizontal equity: ความเสมอภาคในแนวนอน) และจัดสรรงบประมาณที่แตกต่างกันให้แก่ผู้เรียนที่มีความต้องการ และความจำเป็นไม่เหมือนกัน (Vertical equity: ความเสมอภาคในแนวตั้ง) เพื่อให้ทุกคนได้รับโอกาสทางการศึกษาเท่าเทียมกัน
2. หลักความเสมอภาค (Equality) เป็นการจัดสรรงบประมาณโดยพิจารณาจากความแตกต่างในคุณลักษณะของสถานศึกษา โดยสถานศึกษาที่มีคุณลักษณะเหมือนกันควรจะได้รับงบประมาณเท่าเทียมกัน ส่วนสถานศึกษาที่มีคุณลักษณะแตกต่างกัน เนื่องจากขนาดและที่ตั้งของสถานศึกษาควรจะได้รับงบประมาณที่แตกต่างกัน
3. หลักประสิทธิภาพ (Efficiency) และประสิทธิผล (Effectiveness) การจัดสรรงบประมาณ จำเป็นต้องคำนึงถึงต้นทุนค่าใช้จ่ายสำหรับการศึกษายภายใต้ระบบการบริหารจัดการที่มีประสิทธิภาพ มีการใช้งบประมาณอย่างประหยัดและเกิดประสิทธิผล
4. หลักความพอเพียง (Adequacy) การจัดสรรงบประมาณเพื่อการศึกษาจำเป็นต้องจัดสรรให้เพียงพอสำหรับผู้เรียนในการได้รับการศึกษาที่ได้คุณภาพตามมาตรฐานที่กำหนด
5. หลักการกระจายอำนาจ (Decentralization) เป็นการจัดสรรงบประมาณไปสู่สถานศึกษาโดยตรงตามโครงสร้างการกระจายอำนาจที่ให้สถานศึกษามีอิสระคล่องตัวในการบริหารงานงบประมาณ
6. หลักเสรีภาพในการเลือก (Freedom of choice) เป็นการจัดสรรงบประมาณเป็นเงินอุดหนุนทั่วไปแก่ผู้เรียน เพื่อให้สถานศึกษาแข่งขันพัฒนาคุณภาพและมาตรฐานการศึกษา ทั้งนี้เพราะความต้องการของผู้เรียนในการเข้าเรียน ในแต่ละสถานศึกษาจะสะท้อนให้เห็นถึงปริมาณเงินที่สถานศึกษาพึงได้รับ

7. หลักการปฏิบัติได้จริง (Practicality) การนำระบบรูปแบบ และวิธีการจัดสรรงบประมาณมาใช้ จะต้องไม่ยุ่งยากซับซ้อน เข้าใจง่าย สามารถทำนายและตรวจสอบได้

วารจกณา ผลประเสริฐ (2556, หน้า 30-31) กล่าวถึง กระบวนการจัดสรรงบประมาณ ในสถานศึกษา ซึ่งวิธีที่ใช้ทั่วไปในการจัดทำงานงบประมาณ มี 3 วิธี คือ

1. งบประมาณเชิงอำนาจ (Authoritative budgeting) ผู้บริหารระดับสูงจะเป็นผู้กำหนดว่างบประมาณจะเป็นอย่างไร ผลดี คือ กระบวนการจัดทำงบประมาณจะตรงไปตรงมาและมีประสิทธิภาพ ผู้บริหารระดับสูงจะกำหนดงบประมาณขึ้นมาและประกาศใช้ทั่วทั้งองค์กร การทำแบบนี้มีมุมมองจากด้านเดียว ข้อเสียประการแรก คือ ผู้บริหารระดับสูงไม่มีข้อมูลที่ชัดเจนว่า งบประมาณที่ตั้งไว้นั้น มีความเหมาะสมเพียงไร เนื่องจากว่าเป้าหมาย ก็คือ วัตถุประสงค์ที่สัมพันธ์กับแต่ละส่วนของงบประมาณ ประการที่สอง คือ บุคลากรในองค์กรไม่มีส่วนร่วมในการจัดสร้างงบประมาณ ทำให้ไม่สามารถบรรลุเป้าหมายได้ ดังนั้น ในการจัดสรรงบประมาณเพื่อการบริหารงานวิชาการ โดยอาศัยวิธีการนี้ผู้บริหารสถานศึกษาควรคำนึงถึงความเหมาะสมและวัตถุประสงค์ของแผนงาน โครงการ และกิจกรรมในการจัดสรรงบประมาณ

2. งบประมาณแบบมีส่วนร่วม (Participative budgeting) วิธีการนี้ใช้กระบวนการตัดสินใจร่วมกัน ทุกฝ่ายจะต้องมีส่วนร่วมในการจัดทำงบประมาณ ให้บุคลากรในองค์กรมีสิทธิเข้าร่วมแสดงความคิดเห็น โดยใช้ข้อมูลส่วนตัวหรือเฉพาะ เข้าร่วมจัดตั้งเป้าหมายและระดับงบประมาณของตนได้ การเข้ามามีส่วนร่วมก่อให้เกิดประโยชน์มากมาย สำหรับตัวบุคลากรในองค์กร อาทิ ก่อให้เกิดความผูกพันกับงบประมาณ แรงจูงใจที่จะไปถึงเป้าหมายที่ตั้งไว้ในงบประมาณ จากการวิจัยแสดงให้เห็นว่า บุคลากรในองค์กรมีความรักในงานมากขึ้น มีศีลธรรมสูงขึ้น เนื่องจากว่าสามารถควบคุมดูแลงานของตนได้อย่างทั่วถึง อีกประการ คือ สมรรถภาพในการทำงานจะสูงขึ้น วิธีการในการจัดสรรงบประมาณต่อการบริหารงานวิชาการในวิธีการนี้ ผู้บริหารสถานศึกษา บุคลากรและผู้มีส่วนเกี่ยวข้องทำการวิเคราะห์และจัดสรรงบประมาณร่วมกัน

3. งบประมาณเชิงการปรึกษา (Consultative budgeting) งบประมาณชนิดนี้เกิดขึ้นเมื่อผู้บริหารได้ถามบุคลากรชั้นผู้น้อยให้บอกความเห็นเรื่องงบประมาณ แต่การให้ความเห็นแบบมีส่วนร่วมไม่เกิดขึ้น โดยที่ผู้บริหารอาจจะนำมาไตร่ตรองแต่สุดท้ายจะตัดสินใจเองตามลำพัง ในองค์กรที่มีขนาดใหญ่ ที่การจัดตั้งงบประมาณแบบส่วนร่วมทำไม่ได้ การปรึกษาเป็นสิ่งที่นิยมทำกัน รูปแบบของการให้คำปรึกษาจะแตกต่างกันไป ถ้าหากว่าบุคลากรในองค์กรทราบ ว่าความคิดเห็นของตนจะนำไปจัดตั้งงบประมาณ หรือผู้บริหารจริง ๆ แล้ว ไม่มีความตั้งใจที่จะนำความคิดเห็นของพนักงานมาพิจารณา กระบวนการนี้เรียกว่า การมีส่วนร่วมเทียม (Pseudo participation) อาจจะมีผลต่อบุคลากรได้ หากทราบว่าผู้บริหารไม่มีความจริงใจ กล่าวคือ ในวิธีการนี้ผู้บริหารจะกำหนดและ

พิจารณาการจัดสรรงบประมาณในการบริหารงานวิชาการด้วยตนเอง โดยอาศัยข้อมูลความเห็นจากบุคลากรและผู้ที่เกี่ยวข้อง

สรุป แนวทางการจัดสรรงบประมาณในสถานศึกษา เป็นการวิเคราะห์และตัดสินใจเกี่ยวกับงบประมาณเพื่อดำเนินการและจัดทำงบประมาณให้บรรลุผลตามความต้องการของสถานศึกษาอย่างมีประสิทธิภาพ ซึ่งสามารถกระทำและวิเคราะห์จัดสรรงบประมาณในแต่ละรูปแบบตามมุมมองและแนวคิดของผู้จัดทำ

ระบบงบประมาณ

ระบบงบประมาณ เป็นกระบวนการวิเคราะห์การบริหารงบประมาณเพื่อให้เกิดการดำเนินการปฏิบัติได้อย่างมีประสิทธิภาพและประสิทธิผลเป็นระบบตั้งแต่ การวางแผน การกำหนดแผนงาน/ งาน/ โครงการ การติดตามควบคุม ตลอดจนการประเมินผล สอดคล้องกับแนวคิดของรุ่งชัชดาพร เวหะชาติ (2556, หน้า 87) ว่า เป็นระบบที่เชื่อมโยงการบริหารจัดการทรัพยากร การเงินและพัสดุ ที่สะท้อนให้เห็นถึงผลสำเร็จของงานหรือพันธกิจต่าง ๆ ในสถานศึกษา ซึ่งให้ความสำคัญกับการกำหนดพันธกิจขององค์กรเป้าหมายและวัตถุประสงค์ กลยุทธ์ แผนงาน/ งาน/ โครงการอย่างเป็นระบบ มีการติดตามประเมินผลอย่างสม่ำเสมอ เพื่อวัดผลสำเร็จของงาน

คำมร หลอดแพง (2559, หน้า 15-17) ได้กล่าวถึงระบบงบประมาณแบบมุ่งเน้นผลงาน (Performance-based Budgeting: PBB) ในสถานศึกษา ซึ่งเป็นระบบงบประมาณที่แสดงถึงความเชื่อมโยงระหว่างทรัพยากรที่ใช้กับผลงานที่เกิดขึ้นว่ามีความเชื่อมโยงสัมพันธ์กันอย่างไร คู่มีคำมาน้อยเพียงไร นอกจากนี้ PBB ยังเป็นระบบการทำงานที่ผสมผสานระหว่างการวางแผนการจัดทำงบประมาณ การตรวจสอบติดตามทบทวนผลงานซึ่งหน่วยงานที่ได้รับจัดสรรงบประมาณหรือทรัพยากรต้องรับผิดชอบผลงานที่เกิดขึ้น โดยการจัดทำงบประมาณแบบมุ่งเน้นผลงาน (PBB) ให้มีประสิทธิภาพ สถานศึกษาต้องมีกลไกขับเคลื่อนไปในทิศทางที่ถูกต้องโดยอาศัยแนวทางการพัฒนาตามมาตรฐานการจัดการทางการเงิน 7 ด้าน ดังนี้ ด้านที่หนึ่ง การวางแผนงบประมาณ (Budgeting planning) เริ่มต้นจากการวางแผนกลยุทธ์ของสถานศึกษา ประกอบด้วย วิสัยทัศน์ พันธกิจ เป้าประสงค์ ผลผลิตหลัก กลยุทธ์ โครงสร้าง แผนงาน ตัวบ่งชี้ความสำเร็จของผลงาน และการวางแผนงบประมาณระยะปานกลาง ด้านที่สอง การกำหนดผลผลิตและการคำนวณต้นทุน (Output specification and costing) ในขั้นนี้เป็นการคำนวณต้นทุนในแต่ละผลผลิตที่ได้กำหนดมาแล้วว่า จะใช้ต้นทุนต่อหน่วยงานผลผลิตเท่าไร ซึ่งมีการคิดทั้งต้นทุนทางตรงและต้นทุนทางอ้อม ด้านที่สาม การจัดการระบบการจัดซื้อจัดจ้าง (Procurement management) เป็นการพัฒนาระบบการจัดซื้อจัดจ้างให้มีประสิทธิภาพ การจัดซื้อเน้นความคุ้มค่าของการใช้จ่ายเงิน ด้านที่สี่ การบริหารทางการเงิน และการควบคุมงบประมาณ (Financial management/ Fund control) สถานศึกษาจำเป็นต้องกำหนด

ราชการและโครงสร้างทางบัญชี เอกสารหลักฐานที่จำเป็น การปรับระบบบัญชีจากเกณฑ์เงินสด ไปสู่ระบบเกณฑ์คงค้าง มีระบบการควบคุมการเบิกจ่าย และบริหารจัดการงบประมาณที่มีประสิทธิภาพด้านที่ห้า การรายงานทางการเงินและผลดำเนินงาน (Financial and performance reporting) ในกระบวนการรายงานต้องมีการกำหนดดัชนีชี้วัด กรอบและโครงสร้างการประเมิน และรายงานผลที่ชัดเจนและมีการรายงานทั้งการเงินและผลการดำเนินงาน ด้านที่หก การบริหารสินทรัพย์ (Asset management) สถานศึกษามีระบบบริหารสินทรัพย์ที่มีประสิทธิภาพ แสดงให้เห็นถึงการบริหารสินทรัพย์ และด้านที่เจ็ด การตรวจสอบภายใน (Internal audit) สถานศึกษาต้องมีฝ่ายที่รับผิดชอบในการตรวจสอบภายใน มีอิสระในการดำเนินงาน มีการกำหนดหน้าที่ความรับผิดชอบที่ชัดเจน การตรวจสอบเน้นการตรวจสอบทางการเงิน และการตรวจสอบผลการดำเนินงาน

รุ่งชัชดาพร เวหะชาติ (2548, หน้า 72-73) ได้กล่าวถึงการบริหารงบประมาณในสถานศึกษา ซึ่งมีระบบขั้นตอน ดังต่อไปนี้

1. การจัดทำและเสนอของบประมาณ

1.1 การวิเคราะห์ และพัฒนานโยบายทางการศึกษาในการจัดทำและเสนอของบประมาณในสถานศึกษา

1.2 การจัดทำแผนกลยุทธ์ของสถานศึกษา หรือแผนพัฒนาการศึกษาของสถานศึกษา

1.3 การวิเคราะห์ความเหมาะสมการเสนอของบประมาณ

2. การจัดสรรงบประมาณ

2.1 การจัดสรรงบประมาณภายในสถานศึกษา

2.2 การเบิกจ่ายและการอนุมัติงบประมาณ

2.3 การโอนเงินงบประมาณ การโอนเงิน ให้เป็นไปตามขั้นตอนและวิธีการที่

กระทรวงการคลังกำหนด

3. การตรวจสอบ ติดตาม ประเมินผล และรายงานผลการใช้เงินและผลงานการดำเนินงาน

3.1 การตรวจสอบติดตามการใช้เงินและผลการดำเนินงาน

3.2 การประเมินผลการใช้เงินและผลการดำเนินงาน

4. การบริหารการเงินและบัญชี

4.1 การจัดทำบัญชีการเงิน

4.2 การจัดทำรายงานทางการเงินและงบการเงิน

4.3 การจัดและการจัดหาแบบพิมพ์บัญชี ทะเบียน และรายงาน

5. การบริหารพัสดุและสินทรัพย์

5.1 การจัดทำระบบฐานข้อมูลสินทรัพย์ของสถานศึกษา

5.2 การจัดหาพัสดุ

5.3 การกำหนดรูปแบบรายการหรือคุณลักษณะเฉพาะและการจัดซื้อจัดจ้าง

5.4 การควบคุม บำรุงรักษา และจำหน่ายพัสดุ

สรุป ระบบงบประมาณในสถานศึกษา เป็นกระบวนการในดำเนินการทางการเงินที่มีระบบต่อเนื่องเพื่อให้ได้ผลงานเกิดขึ้น มีความชัดเจน และสามารถตรวจสอบได้ ทำให้การบริหารงานของสถานศึกษาสามารถขับเคลื่อนและพัฒนาได้ ซึ่งการพิจารณาเกี่ยวกับสิ่งที่เกิดขึ้นในกระบวนการดำเนินงานงบประมาณตามระบบในสถานศึกษานั้น ๆ มีหลายรูปแบบ แต่ละรูปแบบ จะมีลักษณะที่แตกต่างกัน ทั้งในแง่ข้อดีและจำกัด ขึ้นอยู่กับความต้องการ แนวคิด และการตัดสินใจของผู้ดำเนินการ

การระดมทรัพยากร

ธีระพร ทองเกิด (2546, หน้า 21-25) อธิบายว่า การระดมทรัพยากรเพื่อการศึกษา เป็นการดำเนินการให้ได้มาซึ่งเงินทรัพยากรแห่งการเสริมสร้างและสนับสนุนการเรียนรู้ของนักเรียนทั้งภายในสถานศึกษาและนอกสถานศึกษา ซึ่งคณะกรรมการสถานศึกษาขั้นพื้นฐานจะต้องร่วมกันบริหารและจัดการให้ท้องถิ่นเป็นสังคมแห่งการเรียนรู้โดยใช้ทรัพยากรต่าง ๆ เป็นแหล่งมวลประสบการณ์ และเอื้อต่อครูให้สามารถจัดกระบวนการเรียนการสอน จัดกิจกรรมได้ครอบคลุมชัดเจนในสาระการเรียนรู้และนำเสนอผล การวิจัยเกี่ยวกับกลยุทธ์ของการระดมทรัพยากรที่ใช้ในสถานศึกษาของประเทศต่าง ๆ ได้แก่ การจัดตั้งสมาคมผู้ปกครอง โรงเรียน และครู, การจัดงานบันเทิงในท้องถิ่น แล้วมีการขอรับบริจาคต่อหน้าสาธารณชน, การจัดงานประมูลของที่ได้รับบริจาค พร้อมทั้งบริการอาหารและเครื่องดื่ม, การชักจูงให้บริจาคจำนวนมาก เพื่อสร้างความเชื่อถือ เช่น ตั้งชื่ออาคารตามชื่อผู้บริจาค, การใช้การส่งเสริมวัฒนธรรม การแสดงประกอบงานบันเทิง และขอบริจาค, การบริจาคเงินเป็นรายเดือน หรืออาหารและเครื่องอุปโภคบริโภคอื่น ๆ อย่างต่อเนื่อง, การเก็บค่าเล่าเรียนเพิ่ม, การเรียกเก็บค่าบริการด้านสังคมจากผู้ใช้บริการ, การหักเงินรายเดือนเพื่อเข้ากองทุนปันผลกลาง, การมีองค์กรทางศาสนา ใ้ยไรเงินระหว่างทำพิธีในโบสถ์ วัดหรือสุเหร่า, การเก็บเงินค่าเช่าทรัพย์สิน, การมีองค์กรทางศาสนาที่มีโรงเรียนในอุปถัมภ์มากกว่า 1 โรงเรียนใช้วิธีนำเงินส่วนเกินของโรงเรียนบางโรงเรียนไปชดเชยให้กับโรงเรียนอื่น ๆ ที่มีงบประมาณไม่เพียงพอได้, โรงเรียนที่ดำเนินการบริหารโดยสหกรณ์พืชเศรษฐกิจ เรียกเก็บค่าธรรมเนียมจากผลผลิตที่ขายได้, การสร้างมาตรการจูงใจ เพื่อกระตุ้นการสนับสนุนของชุมชน, การใช้มาตรการเงินอุดหนุนสมทบรัฐไม่ได้บริจาคอาคารสิ่งก่อสร้างและเครื่องมืออุปกรณ์ให้ในทันทีแต่จะกำหนดว่าชุมชนต้องร่วมให้เงินอุดหนุนสมทบด้วย

วรพิพัฒน์ สว่างใจ (2557, หน้า 20-22) กล่าวถึงสาระสำคัญของการระดมทรัพยากร เพื่อการศึกษาตามเจตนารมณ์ของพระราชบัญญัติการศึกษาแห่งชาติ พ.ศ. 2542 ตามมาตรา 58 กำหนดให้มีการระดมทรัพยากรเพื่อการศึกษาและการลงทุนด้านงบประมาณการเงินและทรัพย์สิน ทั้งจากรัฐ องค์กรปกครองส่วนท้องถิ่น บุคคล ครอบครัว ชุมชน องค์กรชุมชนเอกชน องค์กรเอกชน องค์กรวิชาชีพ สถาบันศาสนา สถานประกอบการ สถาบันสังคมอื่นและต่างประเทศมาใช้จัดการศึกษา และอธิบายเกี่ยวกับการระดมทรัพยากรทางการศึกษาว่าเป็นการเข้าไปร่วมดำเนินการช่วยเหลือ จัดหา หรือสนับสนุนในด้านวัสดุ อุปกรณ์ เงินค่าใช้จ่ายในการดำเนินงาน โครงการ กิจกรรมของโรงเรียน รวมไปถึงบุคลากรทางภูมิปัญญาท้องถิ่นที่ช่วยด้านการสอนของโรงเรียน ตลอดจนนำเสนอรูปแบบของการมีส่วนร่วมในการระดมทรัพยากรเพื่อการศึกษา ดังนี้

1. แหล่งทรัพยากร ได้แก่ คหบดีในท้องถิ่น ญาติของข้าราชการระดับสูงที่เกี่ยวข้องกับ โรงเรียน เจ้าอาวาส ลูกศิษย์ของเจ้าอาวาส ผู้นำชุมชน ศิษย์เก่า องค์กรกุศลต่าง ๆ และคนในชุมชน

2. วิธีการระดมทรัพยากรเพื่อการศึกษา โรงเรียนอาจจะใช้วิธีระดมทรัพยากร เพื่อการศึกษาหลายวิธี ได้แก่ การขอบริจาคจากแหล่งทรัพยากร ทั้งในชุมชนและนอกชุมชน ซึ่งในกรณีนี้มักจะใช้ในการระดมทรัพยากรเพื่อการศึกษาที่จำเป็นและต้องการวงเงินสูง เช่น การสร้างอาคารเรียน การซื้อที่ดินเพื่อขยายบริเวณ โรงเรียน การขอบริจาคเครื่องคอมพิวเตอร์ ในการอำนวยความสะดวกต่าง ๆ และสื่อการเรียนรู้เพื่อการปฏิรูปการศึกษา เป็นต้น

3. การจัดกิจกรรมทางศาสนา กิจกรรมทางศาสนาที่โรงเรียนและชุมชนอาจจะร่วมกันจัด เช่น การทอดผ้าป่า ซึ่งอาจจัดขึ้นที่โรงเรียน โดยมีเจ้าอาวาสเป็นประธานในการจัดการทอดผ้าป่า เพื่อระดมทรัพยากรการศึกษาเข้าโรงเรียน โดยโรงเรียนจัดการเตรียมองค์ผ้าป่าและ เครื่องไทยทาน ที่โรงเรียน และถวายองค์ผ้าป่าแก่เจ้าอาวาสที่โรงเรียน โดยมีผู้ปกครองนักเรียนและประชาชน มาร่วมทำบุญ เมื่อเจ้าอาวาสรับองค์ผ้าป่าแล้วก็จะมอบเงินที่ประชาชนมาร่วมทำบุญทั้งหมด ให้ทางโรงเรียน อาจเป็นการระดมทรัพยากรเพื่อการศึกษาประจำปีหรือตาม โอกาสก็ได้ ส่วนกิจกรรมทางศาสนาอื่น ๆ ที่ทางโรงเรียนมักจะร่วมกันจัดขึ้นกับทางชุมชน เพื่อระดมทรัพยากร เพื่อการศึกษาในโรงเรียน ได้แก่ การทอดกฐิน การทำบุญในวาระต่าง ๆ เป็นต้น

4. การจัดกิจกรรมต่าง ๆ ในโรงเรียน โรงเรียนอาจจะระดมทรัพยากรเพื่อการศึกษาจาก การจัดกิจกรรมต่าง ๆ ในโรงเรียน เช่น การขอบริจาคสิ่งของ อาหาร ถ้วยรางวัลหรือเสื้อผ้า เพื่อเป็นรางวัลให้เด็กในงานกีฬาสี งานวันประถมศึกษา วันเด็กและการจัดวิ่งมาราธอนประจำปี

5. การตั้งสหกรณ์ในโรงเรียน การตั้งสหกรณ์โรงเรียนมี 2 แบบ คือ สหกรณ์ร้านค้า และสหกรณ์ออมทรัพย์ ซึ่งคณะกรรมการอาสาสมัครกิจกรรมสหกรณ์โรงเรียน ในการประชุม ผู้ปกครองนักเรียนเพื่อเชิญชวนให้ผู้ปกครองนักเรียนสมัครเป็นสมาชิกสหกรณ์ผ่านนักเรียน

โดยอาจแบ่งดอกเบี้ยออกเป็นที่ได้จากการดำเนินการเป็น 2 ส่วน คือ ส่วนแรกเป็นเงินที่จ่ายคืนให้กับนักเรียนและครู ส่วนที่สองนำไปใช้ในกิจกรรมของโรงเรียน กองทุนครู และกองทุนเพื่อการศึกษาของนักเรียน

สรุป การระดมทรัพยากรในสถานศึกษา เป็นความต้องการในการสรรหาทรัพยากรที่จะเป็นปัจจัยในส่วนต่าง ๆ ของการพัฒนางานในสถานศึกษา เพื่อที่จะสนับสนุนให้การดำเนินงานของสถานศึกษานั้นบรรลุผลตามเป้าหมายได้อย่างมีประสิทธิภาพ โดยอาศัยวิธีการต่าง ๆ ทั้งทางตรงและทางอ้อมในการขับเคลื่อนงานและเกิดผลสัมฤทธิ์ได้ ดังนั้น บุคลากรต่าง ๆ ทั้งภายในและภายนอกสถานศึกษา ตลอดจนผู้ที่มีส่วนเกี่ยวข้องในการจัดและพัฒนาคุณภาพการศึกษาจึงต้องมีส่วนร่วมเพื่อที่จะช่วยกันระดมทรัพยากรต่าง ๆ ให้มากที่สุด ในการรองรับความต้องการของสถานศึกษา สามารถส่งเสริม สนับสนุนการบริหารงานด้านต่าง ๆ ของสถานศึกษา ส่งผลต่อการพัฒนาผลิตผลทางการศึกษาที่ตรงตามความต้องการ เจตนารมณ์ เป้าหมายของแต่ละภาคส่วนที่มีความเกี่ยวข้องในการขับเคลื่อน และนำไปสู่คุณภาพในการจัดการศึกษาของสถานศึกษานั้นได้

งานวิจัยที่เกี่ยวข้องกับองค์ประกอบด้านวิธีการทางงบประมาณที่ส่งผลต่อประสิทธิภาพการบริหารงานวิชาการ

ทวีศักดิ์ อ่ำลา (2551, หน้า 178-180) ศึกษาการพัฒนารูปแบบการบริหารโรงเรียนเอกชนที่เป็นนิติบุคคล พบว่า รูปแบบในการบริหารงานวิชาการควรมีหลักการในสำคัญที่ว่า มีอิสระในการบริหารจัดการ โดยมีแนวปฏิบัติในการกำกับ ติดตาม ประเมินคุณภาพและมาตรฐานการศึกษา โดยมีปัจจัยในการบริหารงานวิชาการ และการจัดสรรทรัพยากร งบประมาณที่เพียงพอจะส่งเสริมให้บุคลากรในการปฏิบัติงานบรรลุเป้าหมายและวัตถุประสงค์สามารถพัฒนาคุณภาพการศึกษาได้

พรศักดิ์ สุจริตรักษ์ (2551, บทคัดย่อ) ศึกษาพัฒนาตัวบ่งชี้การบริหารสถานศึกษาที่ส่งเสริมทักษะการคิดของนักเรียน พบว่า ตัวบ่งชี้การบริหารสถานศึกษาที่ส่งเสริมทักษะการคิดของนักเรียน มีองค์ประกอบด้านการบริหารงานงบประมาณ ได้แก่ การจัดสรรงบประมาณ เพื่อส่งเสริมทักษะการคิด การจัดตั้งและเสนองบประมาณส่งเสริมทักษะการคิด การบริหารการเงิน ส่งเสริมทักษะการคิดการบริหารพัสดุและทรัพย์สินส่งเสริมทักษะการคิด การตรวจสอบติดตามการประเมินผลรายงานผลการใช้เงินและผลการดำเนินงาน และการระดมทรัพยากรและลงทุนส่งเสริมทักษะการคิด และด้านการบริหารงานทั่วไป ได้แก่ การพัฒนางานเทคโนโลยีเพื่อการศึกษา และการประสานงานพัฒนาเครือข่ายการศึกษา ซึ่งมีความสัมพันธ์ต่อคุณภาพผู้เรียน ทำให้การบริหารงานวิชาการมีคุณภาพ

เบญญา ศิริผล (2557, บทคัดย่อ) ศึกษาการพัฒนารูปแบบการบริหารงบประมาณและสินทรัพย์ในโรงเรียนระดับมัธยมศึกษาสู่ความเป็นเลิศ พบว่า ประเทศไทยใช้ระบบการบริหาร

งบประมาณแบบมุ่งเน้นผลงานตามยุทธศาสตร์ ซึ่งมีกระบวนการขั้นตอนที่สำคัญ 4 ขั้นตอน คือ

- 1) การวางแผนและจัดทำงบประมาณ
- 2) การอนุมัติงบประมาณ
- 3) การบริหารงบประมาณ
- 4) การติดตามประเมินผล โดยได้รับการตรวจสอบจากผู้บริหารและเจ้าหน้าที่ผู้ปฏิบัติงานจากโรงเรียนที่ประสบความสำเร็จด้านบริหารจัดการ โรงเรียนระดับมัธยมศึกษา ซึ่งส่งผลต่อการพัฒนาคุณภาพวิชาการทางการศึกษาในโรงเรียน

เวกกอนเนอร์ (Waggoner, 2009, p. 11) ศึกษาพัฒนารูปแบบการบริหารจัดการงบประมาณของผู้ที่จะดำรงตำแหน่งผู้บริหารสถานศึกษาในอนาคตตามรูปแบบคอนสตรัคติวิท โดยการเรียนรู้ประสบการณ์เกี่ยวกับด้านงบประมาณของสถานศึกษา เพื่อเป็นกรณีศึกษา พบว่า ผู้เรียนจำเป็นต้องมีความเกี่ยวข้องในด้านงบประมาณค่าใช้จ่ายและได้รับการจัดสรรงบประมาณสำหรับแต่ละสถานการณ์ ซึ่งเป็นการช่วยส่งเสริมพัฒนาคุณภาพการศึกษาด้านวิชาการของผู้เรียน

จากการศึกษาแนวคิด หลักการ ทฤษฎี และผลงานการวิจัยที่เกี่ยวกับองค์ประกอบด้านวิธีการทางงบประมาณที่กล่าวเน้นถึงการจัดสรรงบประมาณ ระบบงบประมาณ และการระดมทรัพยากร สามารถสังเคราะห์ได้ ดังนี้ วิธีการทางงบประมาณมีส่วนสำคัญต่อการบริหารงานวิชาการเป็นอย่างมาก เพราะในการจัดการเรียนการสอนเพื่อพัฒนาคุณภาพการศึกษา ควรมีแนวทางการจัดสรรงบประมาณที่มีประสิทธิภาพ เพื่อให้เกิดการดำเนินการที่เชื่อมโยงและสอดคล้องกับวัตถุประสงค์ กลยุทธ์ และเป้าหมายในการพัฒนาคุณภาพการศึกษา สอดคล้องกับงานวิจัยของ ทวีศักดิ์ อ่ำลา (2556, หน้า 178-180) การจัดสรรทรัพยากรงบประมาณที่เพียงพอจะส่งเสริมให้บุคลากรในการปฏิบัติงานบรรลุเป้าหมายและวัตถุประสงค์ สามารถพัฒนาบุคลากร สื่อและเทคโนโลยีทางการศึกษาเพื่อรองรับการพัฒนากระบวนการจัดการเรียนการสอน โดยมีกระบวนการจัดสรรงบประมาณที่มีประสิทธิภาพและประสิทธิผล ต้องกระทำอย่างเป็นระบบตั้งแต่การวางแผน การกำหนดแผนงาน/งาน/โครงการ การติดตามควบคุม ตลอดจนการประเมินผล สอดคล้องกับแนวคิดของรุ่งชัชดาพร เวหะชาติ (2556, หน้า 87) ว่าเป็นระบบที่เชื่อมโยงการบริหารจัดการทรัพยากรการเงินและพัสดุ ที่สะท้อนให้เห็นถึงผลสำเร็จของงานหรือพันธกิจต่าง ๆ ในสถานศึกษา ซึ่งให้ความสำคัญกับการกำหนดพันธกิจขององค์กรเป้าหมายและวัตถุประสงค์ กลยุทธ์ แผนงาน/งาน/โครงการอย่างเป็นระบบ มีการติดตามประเมินผลอย่างสม่ำเสมอ เพื่อวัดผลสำเร็จของงาน ซึ่งแนวทางในการจัดสรรงบประมาณควรมีความสัมพันธ์กับความมีส่วนร่วมจากผู้ที่เกี่ยวข้องภายนอกด้วย และสอดคล้องกับแนวคิดของวรารจณา ผลประเสริฐ (2556, หน้า 30-31) ที่กล่าวถึง กระบวนการจัดสรรงบประมาณในสถานศึกษาแบบมีส่วนร่วม Participative Budgeting เป็นวิธีการที่ใช้กระบวนการตัดสินใจร่วมกัน ทุกฝ่ายจะต้องมีส่วนร่วมในการจัดทำงบประมาณ ให้นักวิชาการในองค์กรมีสิทธิเข้าร่วมแสดงความคิดเห็น การเข้ามามีส่วนร่วมก่อให้เกิดประโยชน์มากมาย

สำหรับตัวบุคลากรในองค์กรเอง อาทิ ก่อให้เกิดความผูกพันกับงบประมาณ แรงจูงใจที่จะไปถึง เป้าหมายที่ตั้งไว้ในงบประมาณ วิธีการในการจัดสรรงบประมาณต่อการบริหารวิชาการในวิธีการนี้ ผู้บริหารสถานศึกษา บุคลากรและผู้มีส่วนเกี่ยวข้องทำการวิเคราะห์และจัดสรรงบประมาณร่วมกัน ตลอดจนการระดมทรัพยากรเพื่อการศึกษา ความมีส่วนร่วมของคณะกรรมการสถานศึกษา ผู้ปกครอง และชุมชน จะสนับสนุนการดำเนินการเพื่อเสริมสร้างและสนับสนุนการเรียนรู้ของ นักเรียนทั้งภายในสถานศึกษาและนอกสถานศึกษา ส่งผลต่อคุณภาพทางด้านวิชาการของผู้เรียน ตรงกับแนวคิดของธีระพร ทองเกิด (2546, หน้า 21-25) ที่อธิบายว่า การระดมทรัพยากรเพื่อการศึกษา เป็นการดำเนินการให้ได้มาซึ่งเงินที่เพียงพอต่อการเสริมสร้าง และสนับสนุนการเรียนรู้ของ นักเรียน ซึ่งคณะกรรมการสถานศึกษาขั้นพื้นฐานจะต้องร่วมกันบริหารจัดการท้องถิ่นให้เป็น สังกมแห่งการเรียนรู้โดยใช้ทรัพยากรต่าง ๆ เป็นแหล่งมวลประสบการณ์ และอำนวยความสะดวก เพื่อให้ครูสามารถจัดกระบวนการเรียนการสอน จัดกิจกรรมได้ครอบคลุมและชัดเจนตามเป้าหมาย ของหลักสูตรในแต่ละสาระการเรียนรู้ ตลอดจนแนวคิดของวรพิพัฒน์ สว่างใจ (2557, หน้า 20-22) ที่อธิบายถึงสาระสำคัญของการระดมทรัพยากรเพื่อการศึกษาที่มีความสัมพันธ์กับงบประมาณของ สถานศึกษาตามเจตนารมณ์ของพระราชบัญญัติการศึกษาแห่งชาติ พ.ศ. 2542 ว่า ตามมาตรา 58 กำหนดให้มีการระดมทรัพยากรเพื่อการศึกษาและการลงทุนด้านงบประมาณการเงินและทรัพย์สิน ทั้งจากรัฐ องค์กรปกครองส่วนท้องถิ่น บุคคล ครอบครัว ชุมชน องค์กรชุมชนเอกชน องค์กรเอกชน องค์กรวิชาชีพ สถาบันศาสนา สถานประกอบการ สถาบันสังคมอื่นและต่างประเทศมาใช้จัดการศึกษา และอธิบายเกี่ยวกับการระดมทรัพยากรทางการศึกษาว่าเป็นการเข้าไปร่วมดำเนินการช่วยเหลือ จัดหา หรือสนับสนุนในด้านวัสดุ อุปกรณ์ เงินค่าใช้จ่ายในการดำเนินตามแผนงาน โครงการ กิจกรรมของโรงเรียน รวมถึงบุคลากรทางภูมิปัญญาท้องถิ่นที่ช่วยสนับสนุนให้ความร่วมมือ ด้านการสอนของโรงเรียน และสอดคล้องกับงานวิจัยของแวกกอนเนอร์ (Waggoner, 2010, p. 11) ว่าการพัฒนาคุณภาพผู้เรียนจำเป็นต้องมีความเกี่ยวข้องในด้านงบประมาณค่าใช้จ่ายและได้รับการจัดสรรงบประมาณสำหรับแต่ละสถานการณ์ ซึ่งจะเป็นการช่วยส่งเสริมพัฒนาคุณภาพการศึกษา ด้านวิชาการของผู้เรียน และเอื้อให้ครูสามารถจัดการเรียนการสอนแก่ผู้เรียน ซึ่งเห็นได้ว่า องค์กรปกครองส่วนท้องถิ่นมีความสัมพันธ์ต่อการมีส่วนร่วมเครือข่ายพัฒนาการศึกษาและ งานเทคโนโลยีการศึกษา เพื่อพัฒนาคุณภาพผู้เรียนส่งผลต่องานด้านวิชาการ ตรงกับงานวิจัยของ พรศักดิ์ สุจริตร์ชัย (2551, บทคัดย่อ) ที่ศึกษาตัวบ่งชี้การบริหารสถานศึกษาที่ส่งเสริมทักษะ การคิดของนักเรียน พบว่า ตัวบ่งชี้การบริหารสถานศึกษาที่ส่งเสริมทักษะการคิดของนักเรียน มีองค์ประกอบด้านการบริหารงานงบประมาณ ได้แก่ การจัดสรรงบประมาณเพื่อส่งเสริมทักษะการคิด การจัดตั้งและเสนองบประมาณส่งเสริมทักษะการคิด การบริหารการเงินส่งเสริมทักษะการคิด

การบริหารพัสดุและทรัพย์สินส่งเสริมทักษะการคิด การตรวจสอบติดตามการประเมินผล รายงาน ผลการใช้เงินและผลการดำเนินงาน และการระดมทรัพยากรและลงทุนส่งเสริมทักษะการคิด และด้านการบริหารงานทั่วไป ได้แก่ การพัฒนางานเทคโนโลยีเพื่อการศึกษา และการประสานงาน พัฒนาเครือข่ายการศึกษา ซึ่งมีความสัมพันธ์ต่อคุณภาพผู้เรียน ทำให้การบริหารงานวิชาการมีคุณภาพ ส่งผลการดำเนินงานของสถานศึกษามุ่งบรรลุผลตามเป้าหมาย นำไปสู่คุณภาพในการจัดการศึกษา

2. องค์ประกอบด้านความมีส่วนร่วมของชุมชน

ความมีส่วนร่วมของชุมชนมีส่วนสำคัญต่อการบริหารงานวิชาการ เนื่องจากการขับเคลื่อน ภาระงาน/ กิจกรรม/ โครงการ ในการพัฒนาคุณภาพทางวิชาการของโรงเรียนให้มีคุณภาพจำเป็นต้อง อาศัยการมีส่วนร่วมของบุคลากรของชุมชน ผู้ปกครอง คณะกรรมการสถานศึกษาขั้นพื้นฐาน เพื่อส่งเสริมและสนับสนุน ประสานงานในการพัฒนางานของโรงเรียน สอดคล้องกับแนวคิดของ รุ่งชัชดาพร เวหะชาติ (2548, หน้า 193-195) ในการที่จะให้ความรู้ทางวิชาการแก่ชุมชน และส่งเสริม การพัฒนาคุณภาพทางวิชาการของผู้เรียน ประชาชนในฐานะส่วนหนึ่งของชุมชนและท้องถิ่น ควรได้เข้าไปเกี่ยวข้องในการจัดการศึกษาของโรงเรียน โดยการมีส่วนร่วมแสดงความเห็นและ กระทำในสิ่งที่เห็นพ้องต้องกัน ตลอดจนร่วมพิจารณากำหนดปัญหา มีวัตถุประสงค์เพื่อช่วยเหลือ แก้ไขปัญหาและหาแนวทางพัฒนาโรงเรียน ซึ่งผู้บริหารต้องเข้าใจการมีส่วนร่วมในกระบวนการ ตัดสินใจต่อการเข้าร่วมของชุมชนหรือประชาชน คณะกรรมการการศึกษาขั้นพื้นฐาน ผู้ปกครอง ซึ่งเป็นกลุ่มที่ทำให้คณะครูและผู้บริหาร โรงเรียน ทราบถึงลักษณะการดำรงชีวิตของบุคคลและ ชุมชน สภาพแวดล้อมและทรัพยากรธรรมชาติ ความเชื่อ วัฒนธรรม ประเพณี ภูมิปัญญาและ การประกอบอาชีพ สามารถวิเคราะห์ความต้องการในการพัฒนาคุณภาพการศึกษา สามารถกำหนด ทิศทางในการจัดการศึกษาเพื่อพัฒนาผู้เรียนได้ การมีส่วนร่วมของประชาชนและชุมชนในการ จัดการศึกษา จึงเป็นกระบวนการที่สำคัญที่จะช่วยพัฒนาการศึกษาของโรงเรียน และทำให้การบริหาร งานทางวิชาการมีคุณภาพและสามารถดำเนินการได้อย่างมีประสิทธิภาพ ส่วนการดำเนินการจัด การเรียนรู้เป็นการพัฒนาคุณภาพงานวิชาการของโรงเรียนที่ทำให้ครูจัดการเรียนการสอนพัฒนา งานวิชาการประสบผลสำเร็จ ซึ่งเป็นการดำเนินการควบคู่กัน

ศิริเพ็ญ เย็นจิต (2549, หน้า 7) กล่าวถึง การมีส่วนร่วมในการพัฒนาโรงเรียน หมายถึง พฤติกรรมความรู้สึกร่วมกันของชุมชนที่มีโอกาสร่วมงานกับโรงเรียนในการตัดสินใจ การปฏิบัติการ ผลประโยชน์ และการประเมินผล เพื่อเพื่อดำเนินงานร่วมกับโรงเรียน

สำนักวิชาการและมาตรฐานการศึกษา (2553, หน้า 6) กล่าวถึง การมีส่วนร่วมในการจัด การศึกษาของชุมชน หมายถึง กระบวนการที่เปิดให้ชุมชนเข้ามามีส่วนร่วมในการจัดการศึกษา ร่วมกับโรงเรียน เป็นกระบวนการเรียนรู้ซึ่งกันและกันของทุกฝ่าย นับตั้งแต่การแสดงความคิดเห็น

การวางแผน การดำเนินการ และการแก้ไขปัญหา ตลอดจนการควบคุม กำกับ ติดตามและ ประเมินผล เพื่อประโยชน์ในการพัฒนาการศึกษาให้เป็นไปตามวัตถุประสงค์ที่ตั้งไว้

ติดตาม สันติวงศ์ (2556, หน้า 5) กล่าวถึง การมีส่วนร่วมของชุมชน หมายถึง การร่วมกัน ดำเนินกิจกรรมระหว่างชุมชนกับ โรงเรียนในด้านการวางแผน การจัดสรรทรัพยากร การดำเนิน กิจกรรมการเรียนรู้ ตลอดจนการติดตามและประเมินผล

สรุปว่า ความมีส่วนร่วมของชุมชน หมายถึง กระบวนการในการมีปฏิสัมพันธ์ระหว่าง บุคลากรของชุมชน ผู้ปกครอง คณะกรรมการสถานศึกษาขั้นพื้นฐานและบุคลากรของ โรงเรียน เพื่อการปฏิบัติและดำเนินงาน กิจกรรม โครงการ และภาระงานต่าง ๆ ในโรงเรียน เพื่อการพัฒนา คุณภาพของการจัดการเรียนการสอน ส่งผลต่อการจัดการศึกษาในภาพรวมให้มีคุณภาพยิ่งขึ้น

บทบาทของคณะกรรมการสถานศึกษาขั้นพื้นฐานในการมีส่วนร่วมกับการจัดการศึกษา

สำนักวิชาการและมาตรฐานการศึกษา (2553, หน้า 11) กล่าวถึง บทบาทหน้าที่ของ คณะกรรมการสถานศึกษาขั้นพื้นฐานกับการมีส่วนร่วมในการจัดการศึกษาของสถานศึกษา คือ ให้ความเห็นชอบในการจัดทำหลักสูตรให้สอดคล้องกับความต้องการของท้องถิ่น สนับสนุน ส่งเสริมให้การบริหารด้านวิชาการของสถานศึกษา ส่งเสริมให้มีการระดมทรัพยากรเพื่อการศึกษา ตลอดจนสรรหาวิทยากรภายนอกและภูมิปัญญาชาวบ้าน เพื่อเสริมสร้างพัฒนาการของนักเรียน ในทุกด้าน รวมทั้งสืบสานจารีตประเพณี ศิลปวัฒนธรรมของท้องถิ่นและของชาติ เสริมสร้าง ความสัมพันธ์ระหว่างสถานศึกษากับชุมชน ตลอดจนประสานงานกับองค์กรทั้งภาครัฐและเอกชน เพื่อให้สถานศึกษาเป็นแหล่งวิชาการของชุมชนและมีส่วนร่วมในการพัฒนาชุมชนและท้องถิ่น

แวน วิรุฬห์เลิศ (2546, หน้า 23-31) ได้กล่าวถึงบทบาทหน้าที่ของคณะกรรมการ สถานศึกษาขั้นพื้นฐาน ในการพัฒนาและจัดการศึกษาของชุมชนให้มีความเข้มแข็ง ตามระเบียบ กระทรวงศึกษาธิการว่าด้วยคณะกรรมการสถานศึกษาขั้นพื้นฐาน พ.ศ. 2543 ประกอบด้วย ผู้แทนผู้ปกครอง ผู้แทนครู ผู้แทนองค์กรชุมชน ผู้แทนองค์กรปกครองส่วนท้องถิ่น ผู้แทนศิษย์เก่า ผู้ทรงคุณวุฒิ มีบทบาทหน้าที่กำกับ ส่งเสริม สนับสนุนกิจการร่วมกับสถานศึกษา ดังนี้

1. กำหนดนโยบาย แผนแม่บท และแผนพัฒนาของสถานศึกษา

นโยบายและแผนพัฒนาสถานศึกษาเป็นเสมือนเข็มทิศที่จะนำพาสถานศึกษาให้ไปสู่ เป้าหมาย เพื่อให้แผนพัฒนาสถานศึกษาสอดคล้องกับความต้องการของท้องถิ่น บทบาทของ คณะกรรมการสถานศึกษาขั้นพื้นฐาน มีดังนี้

1.1 ศึกษาหาความรู้และทำความเข้าใจเรื่องการวางแผน การจัดทำแผนพัฒนา การศึกษาจากเอกสารและแหล่งความรู้ต่าง ๆ

1.2 แต่งตั้งคณะกรรมการในการจัดทำร่างนโยบายและแผนพัฒนาการศึกษาของสถานศึกษา

1.3 พิจารณากำหนดนโยบายและแผนพัฒนาการศึกษาของสถานศึกษา

2. ให้ความเห็นชอบแผนปฏิบัติการประจำปีสถานศึกษา

ก่อนสิ้นปีงบประมาณ สถานศึกษาต้องนำนโยบาย และแผนพัฒนาการศึกษาของสถานศึกษามาจัดทำแผนปฏิบัติการประจำปี เพื่อเป็นกรอบการปฏิบัติงานในปีงบประมาณต่อไป ทั้งนี้ แผนปฏิบัติการประจำปีจะต้องได้รับความเห็นชอบจากคณะกรรมการสถานศึกษาขั้นพื้นฐาน บทบาทของคณะกรรมการสถานศึกษาขั้นพื้นฐาน มีดังนี้

2.1 ศึกษา นโยบาย และแผนพัฒนาการศึกษาของสถานศึกษา

2.2 พิจารณาเห็นชอบแต่งตั้งคณะกรรมการจัดทำแผนปฏิบัติการประจำปี

สถานศึกษา

2.3 พิจารณาให้ความเห็นชอบแผนปฏิบัติการประจำปีของสถานศึกษา

2.4 ให้การสนับสนุนการดำเนินงานตามแผนปฏิบัติการประจำปีของสถานศึกษา

2.5 กำกับ ติดตามการดำเนินการตามแผนของสถานศึกษา

3. ให้ความเห็นชอบในการจัดทำสาระหลักสูตรสถานศึกษา ซึ่งสอดคล้องกับความต้องการของท้องถิ่น

3.1 ศึกษาสภาพปัญหาความต้องการของภูมิปัญญาท้องถิ่น นำเสนอให้สถานศึกษาไว้ใช้เป็นข้อมูลการจัดทำสาระหลักสูตร

3.2 พิจารณาให้ความเห็นชอบในสาระหลักสูตรของสถานศึกษา

3.3 ส่งเสริมสนับสนุนให้สถานศึกษาจัดกิจกรรมการเรียนรู้ให้มีประสิทธิภาพ

4. กำกับ ติดตาม การดำเนินการตามแผนของสถานศึกษา

4.1 ศึกษาแนวทางและปฏิทินการดำเนินงานตามแผนปฏิบัติการประจำปีของสถานศึกษา

4.2 รับทราบรายงานผลการปฏิบัติงานตามแผนปฏิบัติการประจำปีของสถานศึกษา รวมทั้งให้ข้อคิดเห็นและข้อเสนอแนะ

4.3 ติดตาม ดูแลช่วยเหลือ แก้ปัญหา ส่งเสริมสนับสนุนให้สถานศึกษา ดำเนินการจัดการศึกษาได้อย่างมีคุณภาพ

5. ส่งเสริมสนับสนุนให้เด็กทุกคนในเขตบริการได้รับการศึกษาขั้นพื้นฐานอย่างทั่วถึง มีคุณภาพได้มาตรฐาน

- 5.1 ร่วมและสนับสนุนการดำเนินการในการจัดทำข้อมูลพื้นฐานของเด็ก
ในเขตบริการของสถานศึกษา
- 5.2 ประสานความร่วมมือ สร้างความเข้าใจกับประชาชน ผู้ปกครองของนักเรียน
เพื่อให้เห็นความสำคัญของการศึกษา
- 5.3 สนับสนุนช่วยเหลือเด็กที่ขาดแคลน หรือมีความต้องการช่วยเหลือเป็นพิเศษ
ให้ได้เรียนจนจบหลักสูตร
6. ส่งเสริมให้พิทักษ์สิทธิเด็ก ดูแลเด็กพิการ เด็กด้อยโอกาสและเด็กที่มีความสามารถพิเศษ
ให้ได้รับการพัฒนาอย่างเต็มศักยภาพ สิทธิและความเสมอภาค ที่เด็กทุกคนได้รับการศึกษา
ไม่ว่าจะเป็นเด็กที่มีความพิการ เด็กด้อยโอกาส เด็กที่มีความต้องการพิเศษ เด็กทุกคนต้องได้รับ
การพัฒนาอย่างเต็มศักยภาพ
- 6.1 ศึกษาข้อมูลเด็กที่มีความต้องการ เด็กด้อยโอกาส เด็กที่มีความต้องการพิเศษ
ในท้องถิ่น เพื่อเสนอข้อมูลให้กับสถานศึกษา
- 6.2 สนับสนุนสิ่งต่าง ๆ ที่จะเป็นสื่อ เครื่องมือ อุปกรณ์การเรียน สิ่งอำนวยความสะดวก
ให้กับสถานศึกษา เพื่อช่วยเหลือเด็กที่มีความต้องการพิเศษในลักษณะต่าง ๆ
- 6.3 สนับสนุน ส่งเสริมเด็กที่มีความต้องการพิเศษ ให้ได้รับการพัฒนาเต็มตาม
ศักยภาพ
7. เสนอแนวทางและมีส่วนร่วมในการบริหารจัดการด้านวิชาการ งบประมาณ
การบริหารงานบุคคล และการบริหารงานทั่วไปของสถานศึกษา
- 7.1 เสนอแนะแนวทางการบริหารจัดการในงานวิชาการ งบประมาณ บุคลากร
และการบริหารงานทั่วไปของสถานศึกษา
- 7.2 ร่วมเป็นคณะกรรมการในส่วนที่เกี่ยวข้องกับภารกิจของสถานศึกษาทั้ง 4 ด้าน
เพื่อให้การบริหารและการจัดการศึกษาของสถานศึกษาเป็นไปอย่างมีประสิทธิภาพ
8. ส่งเสริมให้มีการระดมทรัพยากรเพื่อการศึกษา ตลอดจนเป็นวิทยากรภายนอก
ภูมิปัญญาท้องถิ่น เพื่อเสริมสร้างพัฒนาการของนักเรียนทุกวัย รวมทั้งสืบสานจารีตประเพณี ศิลปะ
วัฒนธรรมของท้องถิ่นและชาติ
- 8.1 ร่วมกำหนดแนวทางในการระดมทรัพยากรต่าง ๆ ทั้งภายในและภายนอกท้องถิ่น
เพื่อนำมาพัฒนาคุณภาพการศึกษา
- 8.2 ส่งเสริมการใช้วิทยากรภายนอก ภูมิปัญญาท้องถิ่น ด้านวิชาชีพมาให้ความรู้กับ
นักเรียน โดยจัดหาและเข้าไปมีส่วนร่วมเป็นวิทยากรภายนอก

8.3 สนับสนุนการจัดกิจกรรม เพื่อสืบสานจารีตประเพณี ศิลปวัฒนธรรมท้องถิ่น และของชาติ โดยเข้าร่วมเป็นคณะกรรมการในการดำเนินงาน

9. เสริมสร้างความสัมพันธ์ระหว่างสถานศึกษากับชุมชน ร่วมประสานงานกับองค์การ ภาครัฐและเอกชน เพื่อให้สถานศึกษาเป็นแหล่งวิทยาการชุมชน มีส่วนร่วมในการพัฒนาชุมชน และท้องถิ่น

9.1 ประสานกับประชาชนและองค์กรต่าง ๆ ทั้งภาครัฐและภาคเอกชนให้เข้ามา มีส่วนร่วมในการพัฒนา ปรับปรุงสถานศึกษาให้มีความพร้อมที่จะเป็นแหล่งวิทยาการของชุมชน เป็นแหล่งที่จะให้บริการชุมชน

9.2 ทำหน้าที่เป็นตัวแทนของสถานศึกษาประสานความสัมพันธ์กับชุมชน องค์กร ภายนอกให้เห็นความสำคัญของสถานศึกษา ใช้สถานศึกษาเป็นแหล่งวิทยาการของชุมชน

9.3 ส่งเสริมสนับสนุนให้สถานศึกษาเข้าไปมีส่วนร่วมในการจัดกิจกรรมต่าง ๆ ของชุมชนท้องถิ่น เพื่อพัฒนาความเป็นอยู่ของประชาชน

10. ให้ความเห็นชอบรายงานผลการดำเนินงานประจำปีของสถานศึกษาก่อนจะเสนอต่อ สาธารณชน

10.1 รับทราบและให้ความเห็นชอบรายงานผลจากการดำเนินงานประจำปีของ สถานศึกษา

10.2 เสนอแนะเพื่อปรับปรุงรายงานผลงานประจำปีให้มีความสมบูรณ์ยิ่งขึ้น ก่อนที่จะนำไปเผยแพร่ต่อสาธารณชน

11. แต่งตั้งที่ปรึกษาและหรือคณะกรรมการ เพื่อดำเนินงานตามระเบียบตามที่ เห็นสมควร

11.1 พิจารณาแต่งตั้งที่ปรึกษา และหรือคณะกรรมการตามภารกิจของ คณะกรรมการสถานศึกษาตามความจำเป็น หรือตามความเหมาะสม

11.2 ส่งเสริมสนับสนุน เป็นที่ปรึกษาให้คณะกรรมการ ได้ปฏิบัติหน้าที่ อย่างเต็มตามศักยภาพ ในการช่วยเหลือกิจกรรมของสถานศึกษา

12. ปฏิบัติการอื่นตามที่ได้รับมอบหมาย จากหน่วยงานต้นสังกัดของสถานศึกษานั้น ๆ

12.1 รับทราบ ให้ความเห็น ข้อเสนอแนะในการดำเนินงานตามภารกิจที่หน่วยงาน ต้นสังกัดของสถานศึกษามอบหมาย

12.2 ให้ความร่วมมือ ส่งเสริมสนับสนุนในการดำเนินการในภารกิจที่สถานศึกษา ต้องปฏิบัติงานที่ได้รับมอบหมายให้เกิดความสำเร็จ

สำนักงานผู้อำนวยการ (2554, หน้า 12-17) ได้กล่าวถึงบทบาทหน้าที่ของคณะกรรมการสถานศึกษาขั้นพื้นฐานเพื่อกำกับและส่งเสริมกิจกรรมของสถานศึกษาให้มีประสิทธิภาพ ดังนี้

หน้าที่ข้อ 1 กำหนดนโยบายและแผนพัฒนาของสถานศึกษา มีแนวปฏิบัติ ดังนี้

1. ศึกษาและทำความเข้าใจในความมุ่งหมายหลักการของการจัดการศึกษาตามพระราชบัญญัติการศึกษาแห่งชาติ พ.ศ. 2542

2. ศึกษาและทำความเข้าใจข้อมูลเกี่ยวกับสภาพปัจจุบันของชุมชน/ ท้องถิ่น ที่ตั้งของสถานศึกษา

3. กำหนดนโยบาย เป้าหมาย และทิศทางการพัฒนาคุณภาพการศึกษาของสถานศึกษา

4. กำหนดแผนพัฒนาสถานศึกษา ด้านวิชาการ บุคลากร งบประมาณ อาคารสถานที่ กิจกรรม

5. กำหนดให้สถานศึกษา จัดทำธรรมนูญโรงเรียน

หน้าที่ข้อ 2 ให้ความเห็นชอบแผนปฏิบัติการประจำปีของสถานศึกษา มีแนวปฏิบัติ ดังนี้

1. ศึกษาและทำความเข้าใจเกี่ยวกับแผนปฏิบัติการประจำปีของสถานศึกษา

2. พิจารณาความสอดคล้องของแผนปฏิบัติการประจำปีกับแผนพัฒนาของสถานศึกษา

3. พิจารณาถึงความเป็นไปได้และความเหมาะสมเกี่ยวกับวิธีการ หรือยุทธศาสตร์

การดำเนินงานของกิจกรรม งาน/ โครงการที่ระบุไว้ในแผนปฏิบัติการของสถานศึกษา

4. ให้ความเห็นชอบแผนปฏิบัติการของสถานศึกษา

หน้าที่ข้อ 3 ให้ความเห็นชอบในการจัดทำสาระหลักสูตรให้สอดคล้องกับความต้องการของท้องถิ่น มีแนวปฏิบัติ ดังต่อไปนี้

1. ศึกษาหลักการ จุดหมาย โครงสร้างของหลักสูตร การศึกษาขั้นพื้นฐาน

2. พิจารณาความสอดคล้องของสาระการเรียนรู้กับหลักสูตรการศึกษาขั้นพื้นฐาน

3. พิจารณาความถูกต้องความสมบูรณ์ของสาระการเรียนรู้และความสอดคล้องกับ

ความต้องการของท้องถิ่น

4. ให้ความเห็นชอบในการจัดทำสาระการเรียนรู้ของสถานศึกษา

หน้าที่ข้อ 4 กำกับและติดตามการดำเนินงานตามแผนของสถานศึกษา มีแนวปฏิบัติ ดังต่อไปนี้

1. กำหนดแผนการกำกับและติดตามร่วมกับสถานศึกษา ได้แก่ วิธีการ ระยะเวลา

2. ดำเนินการกำกับติดตามการดำเนินงานของสถานศึกษาตามแผนที่กำหนดไว้

โดยใช้เครื่องมือที่หลากหลาย

3. ให้ข้อมูลป้อนกลับแก่สถานศึกษาและให้ความช่วยเหลือสนับสนุนและขวัญกำลังใจ

ในการดำเนินงานของสถานศึกษาให้เป็นไปตามแผนและมีวิธีการพัฒนาอย่างต่อเนื่อง

หน้าที่ข้อ 5 ส่งเสริมและสนับสนุนให้เด็กทุกคนในเขตบริการได้รับการศึกษาขั้นพื้นฐานอย่างทั่วถึง มีคุณภาพและได้มาตรฐาน มีแนวปฏิบัติ ดังต่อไปนี้

1. สถานศึกษาจัดทำข้อมูล สารสนเทศที่เกี่ยวข้องกับจำนวนผู้เรียน การคมนาคม สภาพทางเศรษฐกิจ

2. สนับสนุนและจัดหาที่เรียนให้แก่เด็กในพื้นที่บริการได้เข้าเรียนในสถานศึกษาให้มากที่สุด

3. จัดหาทุนการศึกษา อุปกรณ์การศึกษาและสิ่งจำเป็นอื่น ๆ แก่ผู้เรียนที่ขาดแคลน

หน้าที่ข้อ 6 พิทักษ์สิทธิเด็ก ดูแลเด็กพิการ เด็กด้อยโอกาสและเด็กที่มีความสามารถพิเศษ ให้ได้รับการพัฒนาอย่างเต็มศักยภาพ มีแนวปฏิบัติดังต่อไปนี้

1. สนับสนุนให้เด็กพิการได้มีการเรียนร่วมกับเด็กปกติ

2. สอดส่อง ดูแลเด็กที่ได้รับการทารุณ กดขี่ ข่มเหง ล่วงละเมิดทางเพศ ใช้แรงงานเด็ก กักขัง ฯลฯ ให้ได้รับความช่วยเหลือและส่งไปขอรับบริการที่เหมาะสม

3. สอดส่อง ดูแลเด็กที่มีความบกพร่องทางร่างกาย จิตใจ สติปัญญา อารมณ์ สังคม การสื่อสาร และการเรียนรู้หรือมีร่างกายที่พิการ หรือทุพพลภาพหรือไม่มีผู้ดูแลหรือด้อยโอกาส ให้ได้รับการศึกษาขั้นพื้นฐานอย่างทั่วถึง

4. สนับสนุน ส่งเสริม การทำงานร่วมกับองค์กรพิทักษ์สิทธิเด็ก

หน้าที่ข้อ 7 เสนอแนะและมีส่วนร่วมในการบริหารจัดการด้านวิชาการ ด้านงบประมาณ การบริหารงานบุคคล และการบริหารงานทั่วไปของสถานศึกษา มีแนวปฏิบัติดังต่อไปนี้

1. มีส่วนร่วมในการกำหนดมาตรฐานวิชาการของการศึกษา

2. มีส่วนร่วมในการจัดหา ผลิตสื่อเพื่อพัฒนาการเรียน

3. มีส่วนร่วมในการกำหนดวิธีการบริหารใช้งบประมาณของสถานศึกษา โดยคำนึงถึงประสิทธิภาพ

4. มีส่วนร่วมในการกำหนดวิธีการตรวจสอบติดตามและประเมินผล

5. มีส่วนร่วมในการกำหนดแผนพัฒนาครูและบุคลากรอื่นในสถานศึกษาและส่งเสริมให้มีการพัฒนาการอย่างต่อเนื่อง

6. ให้ขวัญกำลังใจและยกย่องเชิดชูเกียรติแก่ครูและบุคลากรอื่นในสถานศึกษา

หน้าที่ข้อ 8 ระดมทรัพยากรเพื่อการศึกษา ตลอดจนเป็นวิทยากรภายนอกภูมิปัญญาท้องถิ่น เพื่อส่งเสริมพัฒนาการของนักเรียนทุกด้าน รวมทั้งสืบสานจารีตประเพณี ศิลปวัฒนธรรมของท้องถิ่นและของชาติ มีแนวปฏิบัติดังต่อไปนี้

1. หารายได้ทรัพย์สินและทรัพยากรจากแหล่งต่าง ๆ เพื่อสนับสนุนจัดการเรียนการสอน
2. ส่งเสริมและกำกับติดตามการใช้วิทยาการและภูมิปัญญาท้องถิ่น
3. ส่งเสริมและกำกับติดตามเพื่อให้สถานศึกษา กิจกรรมที่ศึกษา จารีตประเพณี ศิลปวัฒนธรรมของท้องถิ่นและของชาติ พร้อมทั้งการยกย่องเชิดชูเกียรติภูมิปัญญาท้องถิ่น ตามความเหมาะสมและโอกาสอันสมควร

หน้าที่ข้อ 9 เสริมสร้างความสัมพันธ์ระหว่างสถานศึกษากับชุมชน ตลอดจนประสานงานกับองค์การภาครัฐและเอกชน เพื่อให้สถานศึกษาเป็นแหล่งวิทยาการชุมชนและมีส่วนร่วมในการพัฒนาชุมชน และท้องถิ่น มีแนวปฏิบัติ ดังต่อไปนี้

1. ส่งเสริมและสนับสนุนให้สถานศึกษาร่วมกับชุมชน องค์กรทั้งภาครัฐและเอกชน จัดกิจกรรมเพื่อพัฒนาท้องถิ่น
2. ส่งเสริมและสนับสนุนให้สถานศึกษาเป็นแหล่งวิทยาการและให้บริการด้านต่าง ๆ แก่ชุมชน

หน้าที่ข้อ 10 ให้ความเห็นชอบรายงานผลการดำเนินงานประจำปีของสถานศึกษา ก่อนเสนอต่อสาธารณชน มีแนวปฏิบัติดังต่อไปนี้

1. ให้สถานศึกษาจัดทำรายงานผลการดำเนินงานประจำปี
2. เสนอแนะในการปรับปรุงรายงานผลการดำเนินงานประจำปี
3. ให้ความเห็นชอบรายงานผลการดำเนินงานของสถานศึกษาก่อนเผยแพร่ของสาธารณชน

หน้าที่ข้อ 11 แต่งตั้งที่ปรึกษาและหรือคณะอนุกรรมการ เพื่อดำเนินงานตามระเบียบ ตามที่เห็นสมควร มีแนวปฏิบัติดังนี้

ประธานกรรมการสถานศึกษาแต่งตั้งที่ปรึกษาและหรือคณะอนุกรรมการตามความเหมาะสมและความจำเป็นในแต่ละกรณี

บทบาทของผู้ปกครองและชุมชนในการมีส่วนร่วมกับการจัดการศึกษา

สำนักวิชาการและมาตรฐานการศึกษา (2553, หน้า 11) กล่าวถึง บทบาทหน้าที่ของผู้ปกครองกับการมีส่วนร่วมในการจัดการศึกษา ได้แก่ การกำหนดแผนการเรียนรู้ของผู้ปกครอง ร่วมกับครูและนักเรียน การมีส่วนร่วมในการกำหนดสาระของหลักสูตร และการกำหนดแผนพัฒนาสถานศึกษา หรือธรรมนูญสถานศึกษา การส่งเสริมสนับสนุนกิจกรรมของสถานศึกษา เพื่อพัฒนาผู้เรียนตามศักยภาพ การจัดบรรยากาศในบ้านให้เอื้อต่อการเรียนรู้ การอบรมเลี้ยงดูเอาใจใส่ ให้ความรัก ความอบอุ่น การส่งเสริมการเรียนรู้ และพัฒนาการด้านต่าง ๆ ของผู้เรียน การสนับสนุนทรัพยากร เพื่อการศึกษาตามความเหมาะสมและความจำเป็น ความร่วมมือกับครูและผู้เกี่ยวข้อง

ประสานงาน ป้องกัน และแก้ไขปัญหาลักษณะเกี่ยวกับพฤติกรรมที่ไม่พึงประสงค์ของผู้เรียน การปฏิบัติตนให้เป็นบุคคลแห่งการเรียนรู้ มีความรู้คู่คุณธรรม เป็นแบบอย่างที่ดี นำไปสู่การพัฒนาให้เป็นสถาบันแห่งการเรียนรู้ การมีส่วนร่วมในการประเมินผลการเรียนรู้ของผู้เรียน และในการประเมินการจัดการศึกษาของสถานศึกษา และการจัดให้บุตร ธิดา หรือบุคคลที่อยู่ในความดูแลได้รับการศึกษา ส่วนบทบาทหน้าที่ของชุมชนกับการมีส่วนร่วมในการจัดการศึกษา ได้แก่ การมีส่วนร่วมในการจัดทำแผนพัฒนาสถานศึกษาหรือธรรมนูญของสถานศึกษา การมีส่วนร่วมในการกำหนดสาระตามหลักสูตรของสถานศึกษา โดยคำนึงถึงความต้องการของสังคมและชุมชน เป็นศูนย์การเรียนรู้เครือข่ายการเรียนรู้ให้ผู้เรียนได้มีประสบการณ์จากสถานการณ์จริง การให้การสนับสนุนการจัดกิจกรรมการเรียนรู้ของสถานศึกษา การมีส่วนร่วมในการตรวจสอบและประเมินผลการจัดการศึกษาของสถานศึกษา และเสนอแนะแนวทางการพัฒนาการจัดการศึกษาของสถานศึกษา

วิรุพห์ นาคำภา (2552, หน้า 21-22) กล่าวถึง บทบาทและความสำคัญของชุมชนในการจัดการศึกษา ไว้ดังนี้

1. ชุมชนมีบทบาทและความสำคัญในการกำหนดปรัชญาและความมุ่งหมายของโรงเรียน เพื่อให้การจัดการศึกษาของโรงเรียนสอดคล้องกับปรัชญา จุดมุ่งหมาย การศึกษาของชาติ และความต้องการของชุมชน
2. ชุมชนมีบทบาทและความสำคัญต่อโรงเรียนในการที่โรงเรียนจะพัฒนาหลักสูตรให้สอดคล้องกับชุมชนส่วนใหญ่ในระดับท้องถิ่นและสังคมของชาติ
3. ชุมชนมีบทบาทและความสำคัญต่อโรงเรียนในการที่โรงเรียนจะพัฒนาคนอันเป็นส่วนสำคัญของชุมชนให้เจริญงอกงามเป็นไปตามความถนัดตามธรรมชาติของบุคคล จัดแยกคนไปประกอบอาชีพ ทำภารกิจต่าง ๆ ของชุมชนตามความจำเป็นตามความต้องการ และความเหมาะสมของชุมชน
4. ชุมชนมีบทบาทและความสำคัญต่อโรงเรียนในการที่โรงเรียนจะพัฒนาปรับปรุงความเป็นอยู่ของตนเองและชุมชนให้ดีขึ้น
5. ชุมชนมีบทบาทและความสำคัญต่อโรงเรียนในการที่โรงเรียนจะพัฒนาปรับปรุงการจัดสิ่งแวดล้อมในโรงเรียน
6. ชุมชนมีบทบาทและความสำคัญต่อโรงเรียนในฐานะที่ชุมชนเป็นแหล่งปฏิบัติชีวิตที่แท้จริงของนักเรียน
7. ชุมชนมีบทบาทและความสำคัญต่อโรงเรียนในการที่โรงเรียนจะใช้แหล่งทรัพยากรของชุมชนให้มีประโยชน์ทั้งทรัพยากรบุคคล ทรัพยากรธรรมชาติ และทรัพยากรที่มนุษย์สร้างขึ้นนำมาใช้ให้เป็นประโยชน์ในการศึกษา

8. ชุมชนมีบทบาทและความสำคัญต่อโรงเรียนในการที่โรงเรียนจะพัฒนาชุมชนอย่างต่อเนืองกันไป เพื่อชีวิตที่ดีของผู้นำนักเรียนและชุมชน

9. ชุมชนมีบทบาทและความสำคัญต่อโรงเรียนในการที่โรงเรียนจะอนุรักษ์และถ่ายทอดวัฒนธรรม ประเพณีต่าง ๆ ที่มีค่าในชุมชน ซึ่งควรแก่การอนุรักษ์เพื่อเป็นมรดกตกทอดไปสู่รุ่นต่อไป

10. ชุมชนมีบทบาทและความสำคัญต่อโรงเรียนในการที่โรงเรียนชุมชนจะช่วยเหลือสนับสนุนโรงเรียนในด้านต่าง ๆ เช่น การเงิน วัสดุ อุปกรณ์ และสิ่งต่าง ๆ ตลอดจนแรงกาย แรงใจจากประชาชนในชุมชนนั้นด้วย

11. ชุมชนมีบทบาทและความสำคัญต่อโรงเรียนในฐานะที่ชุมชนเป็นที่ตั้งของหน่วยงานองค์กร และสถาบันต่าง ๆ รวมทั้งตัวโรงเรียนเองด้วย

12. ชุมชนมีบทบาทและความสำคัญในการควบคุมและสนับสนุนส่งเสริม โดยการที่สมาชิกของชุมชนเข้าศึกษาเล่าเรียนในโรงเรียน โดยมุ่งหวังที่จะให้สมาชิกเหล่านั้นเป็นสมาชิกที่ดี มีคุณภาพของชุมชน โรงเรียนก็ต้องสนองความต้องการของชุมชน

ติดตาม สันติวงศ์ (2556, หน้า 32-33) กล่าวถึง บทบาทหน้าที่ของผู้ปกครองและชุมชนตามแนวทางของกระทรวงศึกษาธิการในการมีส่วนร่วมการจัดการศึกษา ไว้ดังนี้

1. การมีส่วนร่วมในการจัดทำหลักสูตรสถานศึกษา โดยสถานศึกษาสามารถเปิดโอกาสให้ผู้ปกครองและชุมชนจัดสร้างหลักสูตรสถานศึกษา และกำกับ ติดตามการใช้หลักสูตรสถานศึกษา

2. การมีส่วนร่วมในการจัดการศึกษา การสร้างความร่วมมือระหว่างสถานศึกษากับผู้ปกครองและชุมชน เป็นยุทธศาสตร์ที่จำเป็นอย่างยิ่งที่ผู้บริหารและบุคลากรในสถานศึกษาควรระลึกรู้ถึง ซึ่งมีหลัก 10 ประการ คือ

2.1 สร้างความศรัทธาและความเชื่อมั่นต่อชุมชน

2.2 ฝึกให้เป็นคนใจกว้างและมีจิตสาธารณะ

2.3 ตระหนักในสิ่งที่จำเป็นและขาดแคลน ไม่วางเฉย ทุกอย่างทำได้หากตั้งใจทำ

2.4 ต้องหมั่นสร้างและปรุงแต่งตนเองให้เป็นบุคคลที่มีเสน่ห์เป็นที่ชื่นชมศรัทธา

ของชุมชนและเพื่อนร่วมงาน

2.5 อ่อนน้อมถ่อมตน วางตัวเรียบง่าย อยู่กับชุมชนและเพื่อนร่วมงานได้ทุกเวลา

2.6 หลีกเลี่ยงการโต้แย้งที่ไร้เหตุผล พัฒนาทักษะการประนีประนอม

2.7 ให้การต้อนรับชุมชนด้วยบรรยากาศสมิถิภาพ

2.8 พัฒนาเทคนิคการวิเคราะห์ชุมชนให้ลึกซึ้ง เพื่อสำรวจจุดเด่น จุดด้อย

เพื่อเป็นฐานข้อมูลในการพัฒนา

2.9 หมั่นแสวงหาแหล่งงบประมาณ วัสดุ ครุภัณฑ์ จากหน่วยงาน บริษัท ห้าง ร้านค้า โดยใช้โครงการที่มีประสิทธิภาพ

2.10 สร้างและพัฒนาค่านิยม การสร้างสัมพันธภาพกับชุมชนอย่างสม่ำเสมอ

3. บทบาทของชุมชนในการมีส่วนร่วมจัดการศึกษา มีดังนี้

3.1 การมีส่วนร่วมในการจัดและส่งเสริมกระบวนการเรียนรู้ของผู้เรียนทั้งที่บ้าน และที่สถานศึกษา

3.2 การกำหนดนโยบาย เป้าหมายการจัดการศึกษาแก่สถานศึกษา

3.3 การประชาสัมพันธ์ สนับสนุนกิจกรรมทางการศึกษา

3.4 การเป็นผู้สนับสนุนทรัพยากรและบุคลากรในการจัดการศึกษา

3.5 การตรวจสอบการจัดการศึกษา

4. กระบวนการมีส่วนร่วมของชุมชนในการจัดการศึกษา ควรดำเนินการ ดังนี้

4.1 การสำรวจความต้องการ การสำรวจข้อมูลพื้นฐาน

4.2 การกำหนดมาตรฐานของสถานศึกษา

4.3 การวางแผนพัฒนาสถานศึกษาตามวิสัยทัศน์ พันธกิจ

4.4 กิจกรรมการปฏิบัติ คือ แนวทางปฏิบัติที่จะนำไปสู่ความสำเร็จ

4.5 การประเมินผล คือ การประเมินแนวทางปฏิบัติ

4.6 การสรุปผลการมีส่วนร่วม เพื่อพัฒนากระบวนการทำงานร่วมกัน

สรุป การมีส่วนร่วมของผู้ปกครอง ประชาชนและชุมชนในการจัดการศึกษาของสถานศึกษานั้น ๆ นับเป็นกระบวนการที่สำคัญที่จะช่วยพัฒนาการศึกษาให้ตอบสนองความต้องการของท้องถิ่น หากชุมชนมีส่วนร่วมในการสนับสนุนทรัพยากรการศึกษา รวมถึงการเชิญผู้ปกครองที่มีความรู้และมีเวลาว่างมาเป็นครูพ่อกุแม่ให้ความรู้ในด้านวิชาการ ด้านภูมิปัญญากับบุตรหลาน และด้านอื่น ๆ ย่อมเกิดผลดีโดยตรงต่อโรงเรียนในการที่ได้บุคลากรในการสนับสนุนการจัดการศึกษาเพิ่ม ในส่วนผู้ปกครองย่อมภาคภูมิใจที่ได้สอนบุตรหลานในโรงเรียน รวมถึงนักเรียนที่จะมีความเคารพและนับถือในตัวผู้ปกครองเพิ่มมากขึ้น ซึ่งเป็นการสร้างความสัมพันธ์ที่ดีกับชุมชน ส่งผลต่อการพัฒนาคุณภาพการจัดการศึกษาในสถานศึกษาอย่างเป็นระบบ และเกิดประสิทธิภาพ

งานวิจัยที่เกี่ยวข้องกับองค์ประกอบด้านความมีส่วนร่วมของชุมชนที่ส่งผลต่อประสิทธิภาพการบริหารงานวิชาการ

ฉันทวัตร ปะโคทัง (2549, หน้า 117-119) ศึกษารูปแบบการมีส่วนร่วมของชุมชนในการจัดการศึกษาขั้นพื้นฐานของโรงเรียนดีเด่น โรงเรียนกันทรารมณ์ จังหวัดศรีสะเกษ พบว่า

1) การจัดการเรียนการสอนในโรงเรียนให้ดีขึ้นจนทำให้ผู้ปกครองและประชาชนมองเห็น

ความก้าวหน้าในการจัดการศึกษาของโรงเรียนเป็นผลจากการทำงานของผู้บริหาร 2) ความสัมพันธ์ของคณะครู ผู้ปกครอง และชุมชนที่มีความสัมพันธ์ที่ดีต่อกัน จะส่งผลให้เกิดการยอมรับในการทำงานเป็นผลให้ชุมชนเข้ามามีส่วนร่วมกับโรงเรียนในการจัดการศึกษามากขึ้น 3) คณะกรรมการสถานศึกษาที่ให้การสนับสนุนโรงเรียนอย่างกระตือรือร้น จะเป็นฝ่ายนำในการพัฒนาโรงเรียน และแก้ไขปัญหาต่าง ๆ ของโรงเรียนได้

สมมาตร สนมทิน (2551, หน้า 239) ศึกษาการพัฒนาตัวบ่งชี้หลักสำหรับการประเมินคุณภาพการศึกษาของสถานศึกษาขั้นพื้นฐาน โดยการบริหารเชิงสมดุล ตามกรอบแนวคิดของ แคมเบล และนอร์ตัน พบว่า การพัฒนาให้นักเรียนได้คิดวิเคราะห์และลงมือปฏิบัติจริง โดยใช้สื่อและแหล่งการเรียนรู้ที่หลากหลาย ต้องมีการบูรณาการการเรียนรู้กับภูมิปัญญาท้องถิ่น พร้อมสนับสนุนให้ชุมชน เข้ามามีส่วนร่วมในการพัฒนาการศึกษา และการบริหารจัดการ

วิรุฬห์ นาคำภา (2552, หน้า 75) ศึกษาการมีส่วนร่วมของชุมชนในการจัดการศึกษาขั้นพื้นฐานใน โรงเรียนบ้านวังดินสอ สำนักงานเขตพื้นที่การศึกษาปราจีนบุรี เขต 2 พบว่า การมีส่วนร่วมของชุมชนในการจัดการศึกษาขั้นพื้นฐานใน โรงเรียนบ้านวังดินสอ สำนักงานเขตพื้นที่การศึกษาปราจีนบุรี เขต 2 ด้านการบริหารงานวิชาการ ควรหาแนวทางเสริมสร้างให้ชุมชน มีความเข้าใจในบทบาทหน้าที่ในการมีส่วนร่วม โดยต้องการให้โรงเรียนประชุมชี้แจงเพื่อสร้างความเข้าใจ การให้โรงเรียนจัดส่งเสริมให้นักเรียนมีความสามารถด้านการเรียนมากขึ้น เนื่องจากการมีส่วนร่วมของชุมชนในด้านการจัดทำพัฒนาหลักสูตร โรงเรียนและหลักสูตรท้องถิ่น และการพัฒนาระบบประกันคุณภาพภายในอยู่ในระดับน้อย

นริศ แก้วสินวล (2556, หน้า 65-69) ศึกษาการพัฒนารูปแบบการบริหารวิชาการ ในสถานศึกษาอาชีวศึกษาของรัฐ พบว่า รูปแบบที่เหมาะสม คือ จะต้องอาศัยความร่วมมือของบุคคลหลายฝ่ายใน การบริหารให้เกิด ประสิทธิภาพ ภายใต้หลักแนวคิดคุณภาพในมุมมองด้านงบประมาณและทรัพยากร มุมมองด้านผู้เรียน มุมมองด้านครูและบุคลากร มุมมองด้านการเรียนรู้ และการพัฒนา และมุมมองด้านการบริหาร จึงทำให้การบริหารงานเกิดประสิทธิภาพ

เบกเซอร์รา (Beccerra, 1974 อ้างถึงใน จินฉัตร ปะ โททัง, 2549, หน้า 57) ได้วิจัยถึง บทบาทและความเข้าใจระหว่างผู้บริหารกับตัวแทนของชุมชนในการวินิจฉัยปัญหา พบว่า การตัดสินใจเกี่ยวกับปัญหาใน โรงเรียน ผู้บริหารและตัวแทนของชุมชนจะต้องร่วมมือกันทุกฝ่าย ต้องทำความเข้าใจตามบทบาทหน้าที่และนโยบายที่ตกลงกันไว้ ซึ่งผู้บริหารต้องเข้าใจการมีส่วนร่วมในกระบวนการตัดสินใจต่อการเข้าร่วมของชุมชนหรือประชาชน

โกลด์ (Gold, 2000, p. 295) ศึกษาการมีส่วนร่วมของชุมชนในการจัดการศึกษาของ โรงเรียนมัธยมศึกษา โดยเน้นความร่วมมือของชุมชน ผู้ปกครอง และนักการศึกษา พบว่า การจัดการ

โดยชุมชนเป็นสื่อกลางระหว่างผู้ปกครองกับโรงเรียนเพื่อให้ผู้เรียนอ่านออกเขียนได้และการเรียนรู้ที่ตรงกับความต้องการของชุมชน ทำให้ผู้ปกครองได้รับความรู้เกี่ยวกับชุมชนด้วย และเป็นการสร้างความร่วมมือระหว่างผู้ปกครองกับนักการศึกษา

การศึกษาแนวคิด หลักการ ทฤษฎี และผลงานการวิจัยที่เกี่ยวกับองค์ประกอบด้านความมีส่วนร่วมของชุมชนที่กล่าวเน้นถึงบทบาทคณะกรรมการสถานศึกษาขั้นพื้นฐาน และบทบาทผู้ปกครองและชุมชน สามารถสังเคราะห์ได้ ดังนี้ องค์ประกอบด้านความมีส่วนร่วมของชุมชนมีส่วนสำคัญต่อการบริหารงานวิชาการ เนื่องจากการดำเนินการขับเคลื่อนภาระงาน/ กิจกรรม/ โครงการ ในการพัฒนาคุณภาพทางวิชาการของโรงเรียนให้มีคุณภาพ จำเป็นต้องอาศัยบุคลากรของชุมชน ผู้ปกครอง คณะกรรมการสถานศึกษาขั้นพื้นฐาน เพื่อส่งเสริมและสนับสนุน ประสานงานในการพัฒนางานตั้งแต่การกำหนดความต้องการและความมุ่งหมายของการจัดการศึกษาของโรงเรียนและชุมชนให้สอดคล้องกับปรัชญา จุดมุ่งหมาย การศึกษาของชาติ การสนับสนุนการจัดกิจกรรมการเรียนรู้ของสถานศึกษา การสนับสนุนทางด้านงบประมาณ การตรวจสอบและประเมินผลการจัดการศึกษาของสถานศึกษาพร้อมเสนอแนะแนวทางการพัฒนาการจัดการศึกษาของสถานศึกษา ดังนั้น องค์ประกอบด้านความมีส่วนร่วมในบทบาทของคณะกรรมการสถานศึกษาขั้นพื้นฐานและบทบาทของผู้ปกครองและชุมชน จึงมีความสัมพันธ์ต่อด้านวิธีการทางงบประมาณ คุณสมบัติครูและคุณสมบัตินักเรียน สอดคล้องกับแนวคิดของแวน วิรุฬห์เลิศ (2546, หน้า 23-31) ได้กล่าวถึงบทบาทหน้าที่ของคณะกรรมการสถานศึกษาขั้นพื้นฐานในการกำหนดนโยบาย แผนแม่บท และแผนพัฒนาของสถานศึกษา ให้ความเห็นชอบการจัดทำงบประมาณตามแผนปฏิบัติการประจำปีสถานศึกษา และให้ความสนับสนุนและกำกับ ติดตาม การดำเนินการตามแผนของสถานศึกษา ส่งเสริมให้มีการระดมทรัพยากรเพื่อการศึกษา และสอดคล้องกับแนวคิดรุ่งชัชดาพร เวหะชาติ (2549, หน้า 193-195) ในการพัฒนาคุณภาพทางวิชาการของผู้เรียน ประชาชนในฐานะส่วนหนึ่งของชุมชนและท้องถิ่น ควรได้เข้าไปเกี่ยวข้องในการจัดการศึกษาของโรงเรียน โดยมีส่วนร่วมแสดงความเห็นและกระทำในสิ่งที่เห็นพ้องต้องกันตลอดจนร่วมพิจารณากำหนดปัญหา โดยมีวัตถุประสงค์เพื่อช่วยเหลือแก้ไข ปัญหา หาแนวทางพัฒนาโรงเรียนได้ ทั้งนี้ยังสอดคล้องกับงานวิจัยของเบกเซอร์รา (Beccerra, 1974 อ้างถึงใน จินฉัตร ปะโคทัง, 2549, หน้า 57) พบว่าการตัดสินใจเกี่ยวกับปัญหาในโรงเรียน ผู้บริหารและตัวแทนของชุมชนจะต้องร่วมมือกันทุกฝ่าย ต้องทำความเข้าใจตามบทบาทหน้าที่และนโยบายที่ตกลงกันไว้ ซึ่งผู้บริหารต้องเข้าใจการมีส่วนร่วมในกระบวนการตัดสินใจต่อการเข้าร่วมของชุมชนหรือประชาชน ทำให้คณะครูและผู้บริหารโรงเรียนทราบถึงลักษณะการดำรงชีวิตของบุคคลและชุมชน สภาพแวดล้อมและทรัพยากรธรรมชาติ ความเชื่อ วัฒนธรรม ประเพณี ภูมิปัญญา และการประกอบอาชีพ สามารถวิเคราะห์จุดในการพัฒนา

คุณภาพการศึกษา สามารถกำหนดทิศทางในการจัดการศึกษาเพื่อพัฒนาผู้เรียนได้ ตรงกับงานวิจัยของสมัย สุขศรี (สำนักงานเลขาธิการสภาการศึกษา, 2551, หน้า 62) ในการพัฒนาคุณภาพการศึกษาที่ยั่งยืน บุคลากรทุกฝ่ายที่เกี่ยวข้องจะต้อง มีส่วนร่วมในการกำหนด เพื่อให้เกิดความร่วมมือและดำเนินงานไปสู่เป้าหมายได้ เป็นผลให้การดำเนินงานบริหารในสถานศึกษามีคุณภาพ ดังนั้น การมีส่วนร่วมของประชาชนและชุมชนในการจัดการศึกษาเป็นกระบวนการที่สำคัญที่จะช่วยพัฒนาการศึกษาของโรงเรียน และทำให้การบริหารงานทางวิชาการมีคุณภาพ สอดคล้องกับแนวคิดของ จินฉวัตร ปะโลทัง (2549, หน้า 117-119) และสมมาตร สนทมิโน (2551, หน้า 239) ว่าการจัดการเรียนการสอนในโรงเรียนให้ดีขึ้น เป็นผลจากการทำงานของผู้บริหาร ความสัมพันธ์ของคณะครู ผู้ปกครอง และชุมชนที่มีความสัมพันธ์ที่ดีต่อกัน ส่งผลให้เกิดการยอมรับในการทำงานและในการพัฒนาตัวนักเรียน การมีส่วนร่วมของคณะกรรมการศึกษาขั้นพื้นฐาน ผู้ปกครองและชุมชน จะส่งเสริมและสนับสนุนการพัฒนาสื่อ เทคโนโลยีเพื่อการศึกษาและแหล่งการเรียนรู้ โดยใช้สื่อและแหล่งการเรียนรู้ที่หลากหลาย ต้องมีการบูรณาการเรียนรู้กับภูมิปัญญาท้องถิ่น พร้อมให้ชุมชนเข้ามามีส่วนร่วมในการพัฒนาการศึกษาและการบริหารจัดการ สอดคล้องกับงานวิจัยของโกลด์ (Gold, 2000, p. 295) ที่ศึกษาการมีส่วนร่วมของชุมชนในการจัดการศึกษาของโรงเรียนมัธยมศึกษา โดยเน้นความร่วมมือของชุมชน ผู้ปกครอง และนักการศึกษา พบว่า การจัดการโดยชุมชน เป็นสื่อกลางระหว่างผู้ปกครองกับโรงเรียนเพื่อพัฒนาผู้เรียน ได้ตรงกับความต้องการของชุมชน เป็นการสร้างความร่วมมือระหว่างผู้ปกครองกับนักการศึกษา เห็นได้ว่า คณะกรรมการสถานศึกษาขั้นพื้นฐาน ผู้ปกครองและชุมชน มีส่วนร่วมและให้การสนับสนุนโรงเรียนอย่างกระตือรือร้น จะเป็นฝ่ายนำในการพัฒนาโรงเรียนและแก้ไขปัญหาต่าง ๆ ของโรงเรียนได้

3. องค์ประกอบด้านการพัฒนาสื่อ เทคโนโลยีและแหล่งการเรียนรู้

สื่อ เทคโนโลยี เป็นปัจจัยสำคัญหนึ่งในการพัฒนาประสิทธิภาพการจัดการเรียนรู้ของครูผู้สอน ทำให้การบริหารงานวิชาการและการจัดการเรียนรู้ของครูประสบผลสำเร็จ ซึ่งสอดคล้องกับความต้องการพัฒนาการศึกษาตามพระราชบัญญัติการศึกษาแห่งชาติ พ.ศ. 2542 ที่ให้ความสำคัญส่งเสริมและสนับสนุนให้มีการผลิตสื่อเทคโนโลยีเพื่อเพิ่มพูนประสิทธิภาพและประสิทธิผลการเรียนรู้แก่ผู้เรียน โดยอาศัยแนวคิดของการจัดระเบียบพัฒนา สื่อและเทคโนโลยีเพื่อการศึกษาที่เอื้ออำนวยให้ผู้เรียนเกิดการเรียนรู้ที่มีประสิทธิภาพของ Association for educational communications and technology task force (1977 อ้างถึงใน อรณูช ลิ้มตศิริ, 2556, หน้า 38) และแนวคิดเจตนารมณ์ตามพระราชบัญญัติการศึกษาแห่งชาติ พ.ศ. 2542 ในการสร้างส่งเสริมและสนับสนุนให้มีแหล่งของข้อมูลสาระความรู้ต่าง ๆ เพื่อเอื้ออำนวยให้บุคคล ศึกษา ค้นคว้า พัฒนาความรู้และเกิดกระบวนการเรียนรู้ได้เต็มศักยภาพ

สื่อ เทคโนโลยีเพื่อการศึกษา

คำว่า “สื่อ” และคำว่า “เทคโนโลยีเพื่อการศึกษา (Educational technology)” มีนักการศึกษาและสถาบันการศึกษาต่าง ๆ ทั้งในประเทศและต่างประเทศได้ให้ความหมายไว้ ดังนี้

ชัยยงค์ พรหมวงศ์ (2545, หน้า 12) ให้ความหมายของสื่อการสอนว่า หมายถึง วัสดุ อุปกรณ์ และวิธีการที่ใช้เป็นสื่อกลางให้ผู้สอนสามารถส่งหรือถ่ายทอดไปยังผู้เรียน ได้อย่างมีประสิทธิภาพ

ปรียาพร วงศ์อนุตรโรจน์ (2553, หน้า 124) ให้ความหมายของสื่อการสอน หมายถึง สิ่งที่น่าความรู้ไปผู้เรียน อยู่ในรูปของสิ่งพิมพ์และไม่ใช่สิ่งพิมพ์ ที่ผู้สอนสามารถส่งถึงผู้เรียน เพื่อให้การเรียนการสอนเป็นไปตามวัตถุประสงค์ที่ตั้งไว้

สันติ บุญภิรมย์ (2552, หน้า 124) ให้ความหมายของสื่อ คือ ช่องทางต่าง ๆ ของการสื่อสาร ซึ่งนำพาสารต่าง ๆ ไปตามวัตถุประสงค์ของการเรียนการสอน ด้วยเส้นทางและวิธีการที่สามารถนำพาสารสนเทศไปนำเสนอถึงผู้เรียนได้

ชัยยงค์ พรหมวงศ์ (2545, หน้า 12) ให้ความหมาย เทคโนโลยีทางการศึกษาว่า หมายถึง ศาสตร์ว่าด้วยวิธีการและการศึกษาที่ประยุกต์เทคนิค วิธีการ แนวความคิด อุปกรณ์และเครื่องมือมาใช้ เพื่อช่วยแก้ปัญหาทางการศึกษาเพื่อการขยายงานและปรับปรุงคุณภาพของการเรียนการสอน เป็นระบบ

เอกวิทย์ แก้วประดิษฐ์ (2545, หน้า 19) ให้ความหมายเทคโนโลยีทางการศึกษา หมายถึง การประยุกต์ความรู้ทางวิทยาศาสตร์อย่างมีระบบเพื่อนำมาใช้ในกระบวนการเรียนการสอน แก้ไขปัญหาและพัฒนาการศึกษาให้ก้าวหน้าต่อไปอย่างมีประสิทธิภาพ ความรู้ทางวิทยาศาสตร์มีความหมายไม่เพียงแต่เป็นวิทยาศาสตร์ธรรมชาติเท่านั้น แต่ยังรวมหมายถึงวิทยาศาสตร์ทางจิตวิทยาและศาสตร์ในการจัดบริหารงานครอบคลุมทั้งด้านบริหารวิชาการและบริการ

ศูนย์เทคโนโลยีทางการศึกษา สำนักบริหารงานการศึกษานอกโรงเรียน (2547, หน้า 5-6) ให้ความหมายเทคโนโลยีเพื่อการศึกษา เป็นการประยุกต์เทคนิค วิธีการ สื่อหรือเครื่องมือเทคโนโลยีสารสนเทศในการพัฒนาการศึกษา โดยเน้นการออกแบบและส่งเสริมระบบการเรียนการสอน ซึ่งรวมถึงเทคโนโลยีการสอน (Instructional technology) เทคโนโลยีการเรียนรู้ (Learning technology) สื่อการศึกษา (Education media) ด้วย

อุทิศ บำรุงชีพ (2556, หน้า 3) ให้ความหมายเทคโนโลยีการศึกษาว่า เป็นการบูรณาการประยุกต์หลักการทฤษฎีและผลผลิตทางวิทยาศาสตร์ พฤติกรรมศาสตร์ การสื่อสาร ศิลปะ ตลอดจนจิตวิทยากรรมศาสตร์มาประยุกต์ใช้เป็นแนวคิด วิธีการ วัสดุ อุปกรณ์ แหล่งทรัพยากรการเรียนรู้ เพื่อนำมาใช้ประโยชน์ทางการศึกษา ก่อให้เกิดประสิทธิภาพทางการเรียนรู้และคุณภาพทางการศึกษา

กู๊ด (Good, 1973, p. 592) กล่าวว่า เทคโนโลยีเพื่อการศึกษา หมายถึง การนำหลักการทางวิทยาศาสตร์มาประยุกต์ใช้เพื่อการออกแบบและส่งเสริมระบบการเรียนการสอน โดยเน้นที่วัตถุประสงค์ทางการศึกษาที่สามารถวัดได้อย่างถูกต้องแน่นอน มีการยึดผู้เรียนเป็นศูนย์กลาง มีการใช้การศึกษาเชิงปฏิบัติโดยผ่านการวิเคราะห์ การใช้โสตทัศนูปกรณ์ รวมถึงเทคนิคการสอน โดยใช้อุปกรณ์ต่าง ๆ เช่น เครื่องคอมพิวเตอร์ สื่อการสอนต่าง ๆ ในลักษณะของสื่อประสม และการศึกษาด้วยตนเอง

เพอร์ซิวัล และเอลลิงตัน (Percival & Ellington, 1984, p. 13) กล่าวถึง เทคโนโลยีทางการศึกษา ว่าหมายถึง กระบวนการต่าง ๆ ที่เป็นระบบเริ่มตั้งแต่การวางแผน การใช้เครื่องมือ และการประเมินผลที่มีจุดมุ่งหมายชัดเจนแน่นอนในการเรียนการสอน โดยอยู่บนพื้นฐานของผลการวิจัยเกี่ยวกับการเรียนรู้และการสื่อความหมายของมนุษย์ รวมทั้งการใช้แหล่งความรู้ต่าง ๆ ทั้งที่เป็นสิ่งมีชีวิตและไม่ใช่วิตเพื่อให้อการเรียนการสอนมีประสิทธิภาพมากขึ้น

สรุปได้ว่า สื่อ เป็นสิ่งที่จะเอื้อต่อการศึกษาเรียนรู้สามารถส่งหรือถ่ายทอดไปยังผู้เรียน อาจเป็นวัสดุอุปกรณ์ วิธีการ หรือสิ่งพิมพ์ เพื่อที่จะช่วยให้ผู้เรียนเกิดความรู้ ทักษะ ในการเรียนรู้ ทำให้การจัดการเรียนรู้เป็นไปตามวัตถุประสงค์ที่ตั้งไว้อย่างมีประสิทธิภาพ และเมื่อรวมเป็นสื่อ เทคโนโลยีเพื่อการศึกษา จะเป็นการประยุกต์ใช้เทคโนโลยี แนวคิดและสิ่งต่าง ๆ ที่จะเอื้อต่อการศึกษาเรียนรู้สามารถส่งหรือถ่ายทอดไปยังผู้เรียน ซึ่งดำเนินการอย่างเป็นระบบ เพื่อที่จะช่วยให้ผู้เรียนเกิดความรู้ ทักษะ ทักษะในการเรียนรู้ ทำให้การจัดการเรียนรู้เป็นไปตามวัตถุประสงค์ที่ตั้งไว้อย่างมีประสิทธิภาพ

การพัฒนาสื่อ เทคโนโลยีเพื่อการศึกษา

อำนาจ เดชชัยศรี (2544, หน้า 145) เสนอถึงการพัฒนานวัตกรรมและเทคโนโลยีเพื่อการศึกษา โดยอาศัยกระบวนการ เพื่อเป็นแนวทางและกระตุ้นให้เห็นความสำคัญในการพัฒนาการผลิตและการใช้สื่อการศึกษาในสถานศึกษาอย่างมีประสิทธิภาพ ซึ่งมีขั้นตอน ดังนี้

ขั้นตอนที่ 1 สสำรวจสภาพปัจจุบันปัญหาในการจัดการการบริหารเทคโนโลยีการศึกษา ในโรงเรียนโดยวิธีกำหนดขอบเขตปัญหา (Identify problem) ด้วยการสืบเสาะข้อมูล ความจำเป็น การจัดลำดับปัญหา และการกำหนดปัญหาหลัก

ขั้นตอนที่ 2 วิเคราะห์ปัญหาหลัก (Analyze setting) ประกอบด้วยสถานภาพของผู้เรียน สภาพการณ์และแหล่งการเรียนรู้ที่ปรากฏ

ขั้นตอนที่ 3 การบริหารและจัดการองค์กร (Organize management) โดยพิจารณาภารกิจ ขีดความสามารถ ระยะเวลาที่เกี่ยวข้อง

ขั้นตอนที่ 4 กำหนดจุดประสงค์ที่เน้น (Identify objective) โดยสอดคล้องกับเป้าหมายของกิจกรรม มีการสรุปขอบเขตและขอบข่ายที่เกี่ยวข้องกับกิจกรรมต่าง ๆ

ขั้นตอนที่ 5 ค้นหารูปแบบหรือกำหนดวิธีการ (Specify methods) ซึ่งต้องอาศัยความคิดริเริ่มสร้างสรรค์ที่เกิดจากกระบวนการ

ขั้นตอนที่ 6 การสร้างต้นแบบ (Construct prototypes) ต้องคำนึงถึงการวิเคราะห์หามาตรฐานมีการกำหนดรูปแบบที่ต้องการ งบประมาณ ความคุ้มค่าของเวลา และการนำไปใช้ตรงจุดประสงค์ของเนื้อหาและกิจกรรม

ขั้นตอนที่ 7 ทดลองต้นแบบ (Test prototypes) ใช้วิธีการปฏิบัติจริงในการทดลอง โดยเก็บข้อมูลก่อนการทดลอง ระหว่างการทดลอง และหลังการทดลอง

ขั้นตอนที่ 8 วิเคราะห์ผลการทดลองโดยมีการวัดประเมินผล (Analyze results) โดยการเปรียบเทียบกับข้อมูลต่าง ๆ หรือการตรวจสอบและประเมินผลข้อมูลย้อนหลัง

ขั้นตอนที่ 9 นำผลผลิตไปทดลองเผยแพร่หรือใช้กับสถานการณ์ต่าง ๆ ที่เป็นจริง (Implement)

การพัฒนาแหล่งการเรียนรู้

กรมวิชาการ (2545, หน้า 43) ให้ความหมายของแหล่งการเรียนรู้ คือ แหล่งข้อมูล ข่าวสาร สารสนเทศ และประสบการณ์ที่สนับสนุนส่งเสริมให้ผู้เรียน ใฝ่เรียนใฝ่รู้ แสวงหาความรู้ และเรียนรู้ด้วยตนเอง เพื่อเสริมสร้างให้ผู้เรียนเกิดกระบวนการเรียนรู้และเป็นบุคคลแห่งการเรียนรู้

นิคม ชมภูหอง (2550, หน้า 7) ได้ให้ความหมายของแหล่งการเรียนรู้ว่า หมายถึง มวลประสบการณ์ หรือศูนย์รวมความรู้ทุกสิ่งทุกอย่างที่มีอยู่ และสามารถเข้าไปศึกษาหาความรู้ ความเข้าใจในเรื่องต่าง ๆ ให้เกิดความรู้ ความชำนาญ หรือความเชี่ยวชาญได้ เป็นสิ่งที่ทรงคุณค่า ควรแก่การศึกษา สามารถนำมาใช้ประโยชน์ในการจัดการเรียนรู้ ซึ่งอาจเป็นสิ่งที่เกิดขึ้นเองตามธรรมชาติ หรือสิ่งที่มนุษย์สร้างขึ้น เช่น ป่าไม้ ภูเขา แม่น้ำ ลำธาร ทะเล สถานที่สวนสาธารณะ พิพิธภัณฑ์ อุทยาน สวนสัตว์ ห้องสมุด สำนักวิทยการ บุคคล ภูมิปัญญา วัฒนธรรม ประเพณี วิธีการดำรงชีวิต ตลอดจนข้อมูลข่าวสารสาระความรู้สารสนเทศ อินเทอร์เน็ต เป็นต้น

สำนักงานเลขาธิการสภาการศึกษา (2549, หน้า 9) ให้ความหมายของแหล่งการเรียนรู้ว่า หมายถึง แหล่งหรือที่รวมสาระความรู้ อาจเป็นสถานที่ หรือศูนย์รวมข้อมูล ข่าวสาร สาระความรู้ หรือบุคคลที่เอื้อให้เกิดการเรียนรู้ตลอดชีวิต

สรุปได้ว่า การพัฒนาแหล่งการเรียนรู้ หมายถึง การสร้าง ส่งเสริม และสนับสนุนให้มีแหล่งของข้อมูลสาระความรู้ต่าง ๆ ซึ่งมีทั้งที่เกิดขึ้นเองตามธรรมชาติ และเกิดจากการสร้างสรรค์ของมนุษย์ ที่จะช่วยเอื้ออำนวยให้บุคคล ศึกษา ค้นคว้า พัฒนาความรู้และเกิดกระบวนการเรียนรู้

ได้เต็มศักยภาพ ซึ่งเป็นไปตามแนวคิดเจตนารมณ์ตามพระราชบัญญัติการศึกษาแห่งชาติ พ.ศ. 2542 ที่ต้องการส่งเสริมให้ผู้เรียนรู้จักการใช้ประโยชน์จากแหล่งการเรียนรู้ เพื่อให้เกิดการเรียนรู้อย่างมีประสิทธิภาพ

แนวทางการพัฒนาและส่งเสริมให้มีแหล่งการเรียนรู้ในสถานศึกษา

นิคม ชมภูหอง (2550, หน้า 17-26) ได้นำเสนอแนวทางการพัฒนาและส่งเสริมให้มีแหล่งการเรียนรู้ในสถานศึกษา ดังนี้

1. แหล่งการเรียนรู้

พระราชบัญญัติการศึกษาแห่งชาติ พุทธศักราช 2542 หมวด 4 มาตรา 25 กำหนดว่า รัฐต้องส่งเสริมการดำเนินงานและการจัดตั้งแหล่งการเรียนรู้ ตลอดชีวิตทุกรูปแบบ ได้แก่ ห้องสมุดประชาชน พิพิธภัณฑ์ หอศิลป์ สวนสัตว์ สวนสาธารณะ สวนพฤกษศาสตร์ อุทยานวิทยาศาสตร์และเทคโนโลยี ศูนย์การศึกษาและนันทนาการ แหล่งข้อมูลและแหล่งการเรียนรู้อื่น ๆ อย่างเพียงพอและมีประสิทธิภาพ ดังนั้น โรงเรียนซึ่งมีหน้าที่ดำเนินงานให้สนองนโยบายของพระราชบัญญัติดังกล่าว จึงจำเป็นต้องส่งเสริมให้นักเรียนรู้จักและใช้ประโยชน์จากแหล่งเรียนรู้ต่าง ๆ และดำเนินการเพื่อให้เกิดแหล่งเรียนรู้ขึ้นในโรงเรียน

แหล่งการเรียนรู้ที่โรงเรียนสามารถจัดและดำเนินการได้มีหลายประเภท ขึ้นอยู่กับกำลังความสามารถของโรงเรียนแต่ละแห่ง เช่น โรงเรียนที่มีบริเวณพื้นที่กว้างขวางอาจจัดแหล่งการเรียนรู้ในลักษณะของสวนพฤกษศาสตร์ หรืออุทยานการศึกษา นอกเหนือจากการจัดห้องสมุดโรงเรียน และการจัดมุมต่าง ๆ ในบริเวณโรงเรียนให้เป็นที่อ่านหนังสือ รวมทั้งการนำนักเรียนไปศึกษาค้นคว้าจากแหล่งข้อมูลนอกโรงเรียน เช่น พิพิธภัณฑ์ วัด ห้องสมุดประชาชน หอสมุดแห่งชาติ และภูมิปัญญาท้องถิ่นในชุมชน ฯลฯ ซึ่งแบ่งได้เป็น 2 ประเภท ได้แก่ แหล่งการเรียนรู้ในโรงเรียน และแหล่งการเรียนรู้ในท้องถิ่น ตัวอย่างแหล่งการเรียนรู้ในโรงเรียน ได้แก่ ห้องสมุดโรงเรียน ห้องคอมพิวเตอร์ ห้องอินเทอร์เน็ต ศูนย์วิชาการ ศูนย์วิทยากร ศูนย์โสตทัศนศึกษา ศูนย์สื่อการเรียนการสอน ศูนย์พัฒนากิจกรรมการเรียนการสอน ศูนย์วิทยากร (Resource center) สวนพฤกษศาสตร์ สวนวรรณคดี สวนสมุนไพร สวนสุขภาพ สวนหนังสือ สวนธรรมมะ ฯลฯ ส่วนแหล่งเรียนรู้ในท้องถิ่น เช่น ห้องสมุดประชาชน พิพิธภัณฑ์ พิพิธภัณฑ์วิทยาศาสตร์ หอศิลป์ สวนสัตว์ สวนสาธารณะ สวนพฤกษศาสตร์ อุทยานวิทยาศาสตร์ ศูนย์กีฬา ภูมิปัญญาท้องถิ่น วัด ครอบครัว ชุมชน สถานประกอบการ องค์กรภาครัฐและเอกชน ฯลฯ

2. การพัฒนาห้องสมุดโรงเรียนให้เป็นแหล่งการเรียนรู้

ห้องสมุดโรงเรียนมีความสำคัญอย่างยิ่งต่อการพัฒนาการเรียนการสอนของครูอาจารย์ และนักเรียน เพราะเป็นแหล่งรวบรวม จัดเก็บและให้บริการวัสดุ สารสนเทศ ความรู้ ข้อมูลข่าวสาร

ต่าง ๆ ห้องสมุดเป็นแหล่งการเรียนรู้ที่จำเป็นสำหรับครูและนักเรียนในโรงเรียน เป็นแหล่งที่เปิดโอกาสให้ทุกคนได้มาศึกษาหาความรู้ เรียนรู้วิทยาการต่าง ๆ ได้ด้วยตนเอง ส่งเสริมนิสัยใฝ่รู้ใฝ่เรียน และมีนิสัยรักการอ่าน ซึ่งเป็นคุณลักษณะสำคัญที่ต้องพัฒนาให้เกิดแก่เยาวชนของชาติ

ตามพระราชบัญญัติการศึกษาแห่งชาติ พ.ศ. 2542 ที่กำหนดแนวทางการจัดการศึกษา ในมาตรา 22 ว่า การจัดการศึกษาต้องยึดหลักว่าผู้เรียนทุกคนมีความสามารถเรียนรู้และพัฒนาตนเองได้และถือว่าผู้เรียนมีความสำคัญที่สุด กระบวนการจัดการศึกษาต้องส่งเสริมให้ผู้เรียนสามารถพัฒนาตามธรรมชาติและเต็มตามศักยภาพ นอกจากนี้ในมาตรา 24 ยังกำหนดว่า การจัดการกระบวนการเรียนรู้ให้สถานศึกษาและหน่วยงานที่เกี่ยวข้องดำเนินการจัดกิจกรรมให้ผู้เรียนได้เรียนรู้จากประสบการณ์จริง ฝึกการปฏิบัติทำได้ คิดเป็น ทำเป็น รักการอ่าน และเกิดการใฝ่รู้อย่างต่อเนื่อง ส่งเสริมสนับสนุนให้ผู้สอนสามารถจัดบรรยากาศสภาพแวดล้อม สื่อการเรียน และอำนวยความสะดวกเพื่อให้ผู้เรียนเกิดการเรียนรู้และมีความรอบรู้ ดังนั้น การที่จะจัดการศึกษาให้สนองแนวทางดังกล่าวได้จำเป็นอย่างยิ่งที่สถานศึกษาต้องพัฒนาห้องสมุด ให้เป็นแหล่งการเรียนรู้ เพื่อให้ครูอาจารย์และนักเรียนได้ใช้ประโยชน์สูงสุด

3. ศูนย์การเรียนรู้

ห้องสมุด คือ แหล่งรวบรวมความรู้ เก็บรวบรวมทรัพยากรสารสนเทศ ซึ่งในอดีตเป็นสถานที่เก็บรวบรวมหนังสือไว้เพื่อการศึกษาค้นคว้า จึงเรียกว่าห้องสมุด แต่ปัจจุบันได้รวมสื่ออื่น ๆ ไว้ด้วย จึงมีชื่อเรียกต่าง ๆ กัน เช่น หอสมุด สำนักหอสมุด สำนักวิทยบริการ สถาบันบริการสนเทศ ห้องสมุดอัตโนมัติ (Automated library) ห้องสมุดอิเล็กทรอนิกส์ (Electronic library) ห้องสมุดเสมือน (Virtual library) ห้องสมุดดิจิทัล (Digital library) เป็นต้น ทั้งนี้ได้มีการพัฒนาจากห้องสมุดความหมายเดิม ซึ่งเก็บรวบรวมหนังสือและสิ่งพิมพ์ต่าง ๆ และคอยให้ผู้ใช้เข้ามาใช้บริการเท่านั้น โดยเปลี่ยนแปลงห้องสมุดที่มีสื่อต่าง ๆ อย่างหลากหลาย ทั้งที่เป็นสิ่งพิมพ์และสื่ออิเล็กทรอนิกส์ เช่น สไลด์ (Slide) เทปวีดิทัศน์ (Videotape) แผ่นวีดิทัศน์ (Videodisc) ซีดี-รอม (CD-ROM) อิเล็กทรอนิกส์บุ๊ก (Electronic book) สื่อ Multimedia เป็นต้น

ดังนั้น ห้องสมุดโรงเรียนควรเป็นศูนย์การเรียนรู้ โดยเป็นที่รวมของทรัพยากรสารสนเทศ ทั้งที่เป็นสิ่งพิมพ์ และสิ่งไม่ตีพิมพ์หรือวัสดุสื่อโสตทัศน์ และในสังคมปัจจุบัน ซึ่งเป็นสังคมอิเล็กทรอนิกส์โรงเรียนควรพิจารณาดำเนินการพัฒนาห้องสมุดให้มีบทบาทเหมาะสมกับสภาพของสังคมในปัจจุบันซึ่งในประเทศไทยสิ่งพิมพ์ยังคงต้องเป็นสิ่งหลักของห้องสมุด แต่ในขณะเดียวกันควรจัดหาสื่อประเภทไม่ตีพิมพ์ สื่ออิเล็กทรอนิกส์ และนำเทคโนโลยีต่าง ๆ มาใช้เพื่อประสิทธิภาพในการให้บริการด้วย

4. การจัดบรรยากาศในการเรียนรู้

บรรยากาศและสิ่งแวดล้อมที่ดีในโรงเรียน เช่น บริเวณโรงเรียนสะอาด มีต้นไม้ร่มรื่น มีซุ้มหรือมุมนั่งเล่น ห้องเรียนสะอาด มีสีและแสงที่อ่อนโยนนุ่มนวล มีรูปภาพตกแต่งผนังอย่างเหมาะสม มีโรงอาหาร และห้องน้ำที่สะอาดถูกสุขอนามัย จะช่วยให้นักเรียนมีความกระตือรือร้นมากยิ่งขึ้น เกิดความรักและไม่ต้องการให้โรงเรียนหรือห้องเรียนของตนสกปรก เกิดความเคยชินกับความสะอาด ความสวยงาม ความเป็นระเบียบจนซึมซับสิ่งดี ๆ ที่ได้รับ ช่วยให้เกิดความรับผิดชอบ และมีวินัยในตนเอง และสามารถรับความรู้และประสบการณ์ต่าง ๆ ที่โรงเรียนจัดให้ได้อย่างมีประสิทธิภาพ

5. รูปแบบของศูนย์การเรียนรู้ในโรงเรียน

5.1 ศูนย์การเรียนรู้ การจัดศูนย์การเรียนรู้ให้เป็นศูนย์การเรียนการสอนของโรงเรียนอย่างมีประสิทธิภาพ ควรคำนึงถึงองค์ประกอบต่อไปนี้

5.1.1 อาคารสถานที่ ควรมีสถานที่ที่เหมาะสม อาจเป็นอาคารเอกเทศหรือเป็นส่วนหนึ่งของอาคาร หากเป็นส่วนหนึ่งของอาคารควรมีทางเข้าออกโดยเฉพาะ และควรอยู่ชั้นล่างของอาคารหรือไม่เกินชั้น 2 ของอาคาร โดยอยู่ในจุดศูนย์กลางที่นักเรียน ครู อาจารย์มาใช้ได้สะดวกห่างไกลจากเสียงรบกวน มีแสงสว่างเพียงพอ อากาศถ่ายเทได้สะดวก ภายในศูนย์การเรียนรู้ควรจัดเป็นมุมต่าง ๆ เพื่ออำนวยความสะดวกแก่ผู้ใช้บริการ ได้แก่

5.1.1.1 บริเวณทำงานของผู้รับผิดชอบศูนย์ฯ หรือครูบรรณารักษ์ รวมทั้งนักเรียนช่วยงานศูนย์ฯ ใช้เป็นสถานที่ปฏิบัติงานเทคนิค และให้บริการยืมคืน ในบริเวณนี้ควรมีโต๊ะทำงานเคาน์เตอร์ยืมคืนหนังสือและสื่อ ตู้หรือชั้นเก็บหนังสือใหม่และสื่อต่าง ๆ ที่ยังไม่พร้อมที่จะนำออกให้บริการ รถเข็น และมีเครื่องคอมพิวเตอร์สำหรับปฏิบัติงาน

5.1.1.2 บริเวณอ่านหนังสือทั่วไป เป็นที่สำหรับนักเรียนและครูใช้สำหรับศึกษาค้นคว้าหาความรู้จากหนังสือทั่วไปหมวดต่าง ๆ และเป็นที่พักปฏิบัติการเรียนการสอน โดยให้นักเรียนเป็นศูนย์กลาง ดังนั้นในบริเวณนี้จึงมีหนังสือสารคดีทั่วไป เช่น ศาสนา สังคมศาสตร์ วิทยาศาสตร์ ฯลฯ และหนังสือเรียนไว้บริการ ครุภัณฑ์ในบริเวณนี้ได้แก่ ชั้นวางหนังสือสูง ชั้นวางหนังสือเตี้ย โต๊ะเก้าอี้นั่งอ่านหนังสือ และตู้บัตรรายการ หรือเครื่องพิวเตอร์สำหรับค้นหาข้อมูลของหนังสือและสื่ออื่น ๆ

5.1.1.3 มุมอ้างอิง มุมนี้สำหรับให้นักเรียน ครู อาจารย์ศึกษาค้นคว้าหนังสืออ้างอิง เช่น พจนานุกรม สารานุกรม เพื่อประกอบการเรียนการสอน ดังนั้น ในมุมนี้จึงควรมีหนังสืออ้างอิงประเภทต่าง ๆ วารสารเย็บเล่ม จุลสาร และกฤตภาคไว้สำหรับให้บริการ ครุภัณฑ์ในมุมนี้ควรประกอบด้วย ชั้นวางหนังสือสูง ชั้นวางหนังสือเตี้ย ตู้เหล็ก 3-4 ล้นชัก หรือที่สำหรับเก็บจุลสาร

และกฤตภาค โต้ะ-เก้าอี่นั่งอ่านหนังสือ ฯลฯ นอกจากนั้น ควรมีเครื่องคอมพิวเตอร์ไว้ให้บริการ สืบค้นข้อมูลทางอินเทอร์เน็ต

5.1.1.4 มุมวารสารและหนังสือพิมพ์ มุมนี้จัดเพื่อส่งเสริมความรู้ ความถนัด และความสนใจของนักเรียนและครูอาจารย์ สิ่งพิมพ์ที่ควรจัดหาไว้บริการในมุมนี้ ได้แก่ วารสาร ประเภทต่าง ๆ ทั้งวารสารวิชาการและวารสารทั่วไป ชั้นวารสาร ชุกรับแขกหรือที่นั่งสบาย สำหรับ ชุกรับแขกหรือที่นั่งสบายควรมีขนาดกะทัดรัด มีความคงทนถาวร

5.1.1.5 มุมเยาวชน เป็นมุมสำหรับให้นักเรียนอ่านเพื่อความเพลิดเพลิน พักผ่อนหรือคลายเครียด ดังนั้นจึงควรจัดหนังสืออ่านง่าย ๆ ที่เหมาะสมกับวัยและความสนใจ เกมส่งเสริมการอ่านและเกมส่งเสริมการเรียนการสอนไว้บริการ ครุภัณฑ์ที่วางไว้บริเวณนี้ ได้แก่ ชั้นวางหนังสือ โต้ะอ่านหนังสือเดี่ยว ๆ นอกจากนี้อาจปูเสื่อหรือพรมสำหรับให้นักเรียนนั่งอ่าน หนังสือ

5.1.1.6 มุมครู ไว้สำหรับให้ครูได้เตรียมสื่อต่าง ๆ วางแผนการสอนและพัฒนาตนเอง ครุภัณฑ์ที่ควรจัดหามาไว้ในมุมนี้ประกอบด้วยชั้นวางหนังสือ โต้ะ-เก้าอี่นั่งอ่านหนังสือ สิ่งพิมพ์หรือสื่อที่ควรมีไว้บริการ ได้แก่ หลักสูตร คู่มือครู แผนการสอน เอกสารประกอบการสอน ผลงานทางวิชาการ รายงานการวิจัย วิทยานิพนธ์ เอกสารประกอบการประชุมอบรมสัมมนา วารสารหรือสื่อทางการศึกษา หนังสือและสื่อเกี่ยวกับการศึกษา จิตวิทยาการศึกษา การสอน ฯลฯ

5.1.1.7 มุมศึกษาค้นคว้าเป็นรายบุคคล เพื่อส่งเสริมการศึกษาค้นคว้าของ นักเรียน ครู อาจารย์ ครุภัณฑ์ในมุมนี้ ได้แก่ โต้ะ-เก้าอี่ นั่งอ่านคนเดียว

5.1.1.8 มุมเทิดพระเกียรติ สำหรับให้นักเรียนศึกษาค้นคว้าเกี่ยวกับ พระมหากษัตริย์และพระราชวงศ์ ควรมีสื่อและหนังสือเกี่ยวกับพระราชประวัติ พระราชกรณียกิจ ฯลฯ และจัดนิทรรศการหรือป้ายให้สอดคล้องกับเหตุสำคัญ เช่น ในวโรกาสเฉลิมฉลองกาญจนาภิเษก วันเฉลิมพระชนมพรรษา เป็นต้น

5.1.1.9 มุมสื่อ มุมนี้จัดเพื่อส่งเสริมการเรียนรู้จากสื่อต่าง ๆ ส่งเสริมความเป็นเลิศทางวิชาการ และแก้ไขความบกพร่องทางการเรียนของนักเรียน เป็นการจัดเพื่อให้บริการแก่นักเรียน กลุ่มเล็กหรือบริการนักเรียนเป็นรายบุคคล วัสดุครุภัณฑ์ที่ควรจัดไว้บริการในมุมนี้ ได้แก่ วิทยุ โทรทัศน์ เครื่องหูฟัง เครื่องฉายภาพนิ่ง เครื่องคอมพิวเตอร์ แถบบันทึกเสียง วิดีทัศน์ ภาพนิ่ง ซีดีรอม สื่อประสมต่าง ๆ ตลอดจนตู้เก็บวัสดุอุปกรณ์ต่าง ๆ

5.1.1.10 มุมศิลปวัฒนธรรม จัดเพื่อเสริมความรู้ภูมิปัญญาชาวบ้าน ตลอดจนแสดงศิลปวัฒนธรรมของท้องถิ่นและประเทศ สิ่งที่ควรจัดบริการในมุมนี้ ได้แก่ สิ่งประดิษฐ์หรือ วัสดุพื้นบ้าน หนังสือ หรือเอกสารเกี่ยวกับสิ่งของที่นำมาแสดง ครุภัณฑ์ควรเป็นตู้หรือ โต้ะสำหรับ จัดแสดงสิ่งของต่าง ๆ

5.1.1.11 มุมนิทรรศการ มุมนี้จัดโดยมีวัตถุประสงค์เพื่อสนับสนุนการเรียน การสอนรายวิชาต่างๆ แนะนำสื่อและบริการห้องสมุด ครุภัณฑ์ในมุมนี้ ได้แก่ ป้ายนิทรรศการ โต้ะ หรือคู่มือนิทรรศการ

นอกจากมุมต่าง ๆ ดังกล่าวแล้ว คุรุบรรณารักษ์อาจจัดให้มีมุมอื่น ๆ ได้ตาม ความเหมาะสมและสภาพความพร้อมของห้องสมุด เช่น มุมบุคคลสำคัญ เป็นต้น ในการจัด ศูนย์การเรียนรู้ จะต้องมีการจัดวางครุภัณฑ์และสื่อต่าง ๆ ให้เหมาะสม ถูกต้องตามหลักวิชา เพื่อความสะดวกในการศึกษาค้นคว้า โดยจัดให้เหมาะสมกับสภาพของห้อง และตกแต่งให้มี บรรยากาศสวยงาม เชิญชวนให้เข้าไปใช้

5.1.2 ผู้ปฏิบัติงาน ผู้ปฏิบัติงานในศูนย์การเรียนรู้ ควรเป็นผู้ที่มีความรู้ ทางบรรณารักษศาสตร์หรือหลักการจัดระบบสื่อเพื่อสะดวกในการใช้ และมีครูอื่น ๆ เป็นผู้ช่วย โดยอาจตั้งเป็นคณะกรรมการหรือคณะทำงาน และมีนักเรียนช่วยงาน ซึ่งจะเป็นกำลังสำคัญช่วยให้งานสำเร็จลุล่วงไปได้ด้วยดี

5.1.3 การดำเนินงานศูนย์การเรียนรู้ การจัดศูนย์การเรียนรู้ให้เป็นระบบ เพื่อความสะดวกในการใช้ สามารถใช้แนวทางการดำเนินงานห้องสมุดมาดำเนินงานได้ ทั้งในส่วนที่ เกี่ยวกับการจัดระบบสื่อสิ่งพิมพ์และสื่อเทคโนโลยี งานที่จำเป็นต้องดำเนินการ ได้แก่

5.1.3.1 งานเทคนิค ได้แก่ การจัดการหนังสือ วารสาร หนังสือพิมพ์ จุลสาร และสื่อต่าง ๆ ให้เป็นระบบ ซึ่งมีขั้นตอนการดำเนินการคัดเลือก จัดหา ลงทะเบียน จัดหมวดหมู่ กำหนดหัวเรื่อง ทำบัตรรายการ จัดเตรียมเพื่อให้บริการ จัดชั้นชั้น จัดทำบรรณานุกรม ระวังรักษา และซ่อมแซม สำรวจและจำหน่ายออก

5.1.3.2 งานบริการ คือ งานบริการการใช้ศูนย์การเรียนรู้แก่ครู นักเรียน และชุมชน และการจัดกิจกรรมต่าง ๆ เพื่อส่งเสริมการอ่าน

5.1.3.3 การสนับสนุนการเรียนการสอน คือ การสอนให้นักเรียนรู้จักการศึกษา ค้นคว้าด้วยตนเอง และการใช้ศูนย์การเรียนรู้เพื่อการเรียนการสอน

5.2 ศูนย์วิทยากร (Learning resource center) เป็นหน่วยที่สนับสนุนส่งเสริมให้ นักเรียนแต่ละคนได้รับการพัฒนาเต็มศักยภาพผู้เรียนจะได้รับการพัฒนาทักษะการเรียนรู้ด้วยตนเอง ภายในศูนย์ประกอบด้วยสื่อการเรียนนานาชนิด จัดไว้ตามมุมประสบการณ์ต่าง ๆ เช่น มุมคณิตศาสตร์ มุมศิลปะ มุมภาษา และมุมคอมพิวเตอร์ เป็นต้น แต่ละมุมประกอบด้วยสื่อและกิจกรรมที่มีความหลากหลาย ทั้งเนื้อหาสาระ รูปแบบการนำเสนอ และระดับความยากง่าย

สภาพแวดล้อมในศูนย์วิทยากรจะต้องส่งเสริมการเรียนรู้ด้วยตนเอง และจะสนองตอบ ความแตกต่างระหว่างบุคคล ลักษณะการเรียนรู้ภายในศูนย์วิทยากรจึงต้องมีความหลากหลาย

ยืดหยุ่น บูรณาการและเป็นธรรมชาติ นักเรียนเป็นผู้เลือกสิ่งที่จะเรียนตามความสนใจ นักเรียนสามารถใช้เวลาในการทำกิจกรรมแตกต่างกันตามความสามารถและความต้องการ สามารถทำกิจกรรมเป็นรายบุคคล เป็นคู่ หรือเป็นกลุ่มก็ได้

พื้นที่ที่ใช้ในการจัดศูนย์วิทยาการอาจมีขนาดประมาณ 2 ห้องเรียน จัดห้องให้เรียบร้อย สวยงาม และจัดหาสื่อและอุปกรณ์ที่จำเป็น เช่น ป้ายนิเทศ ตู้เก็บเอกสารและสื่อ ชั้นวางสื่อ สื่อประเภทต่าง ๆ เช่น เกมของจริง ของจำลอง แบบฝึก หนังสือ บล็อกต่าง ๆ ของเล่น เทปเสียง วิดีทัศน์ วิทยุ โทรทัศน์ คอมพิวเตอร์ ชุดการสอน สไลด์ แผนที่ รูปภาพ เป็นต้น

5.3 ห้องสมุดประจำกลุ่มสาระการเรียนรู้ ห้องสมุดประจำกลุ่มสาระการเรียนรู้ จัดเพื่อส่งเสริมการเรียนรู้ของนักเรียน และใช้ประกอบการเรียนการสอนของครู เนื่องจากปัจจุบันมีการสอนโดยให้นักเรียนศึกษาค้นคว้าจากศูนย์การเรียนรู้เพิ่มมากขึ้น เพื่อเป็นการแบ่งเบาภาระของศูนย์การเรียนรู้และช่วยให้ครูและนักเรียนสามารถค้นคว้าวิชาเฉพาะได้สะดวกรวดเร็วขึ้น

การจัดห้องสมุดประจำกลุ่มสาระการเรียนรู้ อาจเป็นห้องโดยเฉพาะได้ ถ้ามีอาคารสถานที่เพียงพอ หรืออาจจัดเป็นมุมหนึ่งในห้องพักครูก็ได้แล้วแต่ความเหมาะสม โดยจัดให้มีหนังสือและสื่อต่าง ๆ ประกอบการเรียนการสอน หรือประกอบการศึกษาค้นคว้า ในกลุ่มสาระการเรียนรู้หนึ่งโดยเฉพาะ ได้แก่ หนังสือเรียน หนังสือเตรียมสอบเฉพาะสาขาวิชา แถบบันทึกเสียง วิดีทัศน์ ภาพนิ่งและอุปกรณ์การเรียนการสอน ฯลฯ นอกจากนี้ควรรวบรวมผลงานของนักเรียน รายงานการศึกษาค้นคว้าประกอบการสอนรายวิชาที่อยู่ในหมวดนั้น ๆ เพื่อเป็นตัวอย่างและให้นักเรียนได้ใช้ประกอบการศึกษาค้นคว้า

ห้องสมุดประจำกลุ่มสาระการเรียนรู้ควรจัดให้มีครุภัณฑ์ที่จำเป็น เช่น ชั้นหนังสือ โต๊ะ-เก้าอี้ที่นั่งอ่านหนังสือ ตู้เก็บวัสดุอุปกรณ์ต่าง ๆ แต่ถ้าหากเป็นเพียงมุมใดมุมหนึ่งในห้องพักครู อาจมีเพียงชั้นหนังสือ และที่อ่านหนังสือสำหรับนักเรียน

ผู้ปฏิบัติงานในห้องสมุดประจำกลุ่มสาระการเรียนรู้ ควรเป็นครูที่ได้รับมอบหมายให้ดูแลห้องสมุดหมวดวิชา อาจจะมีเพียง 1 คน หรือมากกว่านั้นแล้วแต่ความเหมาะสม ซึ่งครูบรรณารักษ์ที่รับผิดชอบศูนย์การเรียนรู้ควรช่วยทำหน้าที่เป็นที่ปรึกษาช่วยแนะนำหรือจัดอบรมให้ความรู้ในเรื่องที่จะช่วยให้ปฏิบัติงานได้ดี เช่น การลงทะเบียนหนังสือ การซ่อมหนังสือ การจัดกิจกรรมส่งเสริมการเรียนการสอน รวมทั้งการเก็บสถิติการให้บริการและกิจกรรมต่าง ๆ

ห้องสมุดประจำกลุ่มสาระการเรียนรู้ควรได้รับการตกแต่งให้สวยงาม เชิญชวนให้เข้าไปใช้ นอกจากจัดห้องสมุดประจำกลุ่มสาระการเรียนรู้แล้ว ควรมีการจัดห้องสมุดงานต่าง ๆ เช่น ห้องสมุดแนะแนว ห้องสมุดกิจกรรม ห้องสมุดลูกเสือ-ยุวกาชาด ฯลฯ เช่นเดียวกัน

5.4 มุมหนังสือในห้องเรียน การจัดมุมหนังสือในห้องเรียนเป็นการจัดเพื่อส่งเสริมการอ่านและการศึกษาค้นคว้าของนักเรียน โดยจัดหนังสือและสิ่งพิมพ์ไว้บริการที่มุมใดมุมหนึ่งในห้องเรียน และมอบหมายให้นักเรียนในห้องเรียนนั้น ๆ ช่วยกันดูแลเก็บรักษา ให้บริการและเก็บสถิติ โดยอาจจัดไว้บนชั้นหนังสือ มุมห้องเรียน หรือใส่ไว้ในถักกล่องก็ได้ แล้วแต่ความเหมาะสม

5.5 รูปแบบอื่น ๆ การจัดห้องสมุดในรูปแบบอื่น ๆ เป็นการขยายบริการของศูนย์การเรียนรู้ไปในที่ต่าง ๆ ในบริเวณโรงเรียนทั้งในอาคารและนอกอาคาร เพื่อเป็นการเสริมบรรยากาศการจัดการเรียนการสอนเอื้อต่อการเรียนรู้และการพักผ่อนหย่อนใจของนักเรียน เป็นการฝึกให้นักเรียนทำงานร่วมกัน ดูแลรับผิดชอบร่วมกัน โดยใช้กระบวนการกลุ่ม และเป็นการให้บริการชุมชนอีกด้วย

การจัดห้องสมุดในลักษณะนี้มี 2 รูปแบบ คือ

1. ห้องสมุดเคลื่อนที่ โดยจัดหนังสือเล่มบาง ๆ อ่านจบในระยะเวลาสั้น วารสารล่วงหน้า จุลสาร ฯลฯ ใส่ตระกร้า กล่อง กระเป๋า รถเข็น ฯลฯ ไปยังสถานที่ที่มีที่สำหรับให้นักเรียนนั่งอ่าน เช่น ใต้ร่มไม้ ร่มอาคาร มุมสวน สวนหย่อม สนาม ศาลา ฯลฯ

2. ห้องสมุดไม่เคลื่อนที่ โดยนำหนังสือ วารสาร จุลสาร ฯลฯ จากชั้นหนังสือหรือตู้หนังสือไปให้บริการตามสถานที่ที่จัดไว้เป็นการถาวรตามมุมต่าง ๆ เช่น ระเบียงหน้าห้อง ใต้บันได ใต้ถุนอาคาร โรงอาหาร โรงฝึกงาน หอประชุม อาคารประชาสัมพันธ์ ฯลฯ สำหรับการจัดบริการลักษณะนี้ ถ้าหากบริเวณที่จัดมีเนื้อที่กว้างขวางพอ นอกจากชั้นวางหนังสือแล้ว อาจจัดโต๊ะเก้าอี้ที่นั่งอ่านหนังสือหรือปูเสื่อให้นั่งอ่านก็ได้

งานวิจัยที่เกี่ยวข้องกับองค์ประกอบด้านการพัฒนาสื่อ เทคโนโลยีและแหล่งการเรียนรู้ที่ส่งผลต่อประสิทธิภาพการบริหารงานวิชาการ

พรศักดิ์ สุจริตร์ชัย (2551, หน้า 166-170) ศึกษาตัวบ่งชี้การบริหารสถานศึกษาที่ส่งเสริมทักษะการคิดของนักเรียนซึ่งแสดงให้เห็นถึงการพัฒนาผลสัมฤทธิ์ทางการเรียนของผู้เรียนส่งผลต่อประสิทธิภาพการบริหารงานวิชาการ เพื่อพัฒนาตัวบ่งชี้ พบว่า องค์ประกอบด้านการพัฒนาสื่อ วัตกรรมการและเทคโนโลยีมีตัวบ่งชี้ดังนี้ 1) มีการวางแผน และกำหนดแนวทางการจัดหาการผลิตสื่อการเรียนการสอน นวัตกรรมทางการศึกษาและเทคโนโลยีที่ทันสมัยมาใช้ 2) มีสื่อประกอบการสอนเพื่อส่งเสริมทักษะการคิดของนักเรียนที่หลากหลาย 3) มีการนำเทคโนโลยีมาเป็นสื่อ 4) มีการสนับสนุนปัจจัยที่จำเป็นให้กับครูผู้สอนเพื่อสามารถคิดค้นหรือสร้างสื่อการเรียนการสอนและนวัตกรรมใหม่ ๆ มาใช้ 5) มีการจัดทำข้อมูลสารสนเทศสื่อการเรียนการสอนและนวัตกรรมใหม่ ๆ เพื่อนำมาใช้ในพัฒนาทักษะการคิดของนักเรียนอย่างเป็นระบบชัดเจน 6) มีการติดตาม ประเมินและสรุปผลการใช้สื่อ นวัตกรรม และเทคโนโลยีอย่างเป็นระบบและ

ต่อเนื่อง 7) มีการนำผลการประเมิน มาใช้ในการปรับปรุง สื่อ นวัตกรรม และเทคโนโลยี และด้านการพัฒนาแหล่งการเรียนรู้ มีตัวบ่งชี้ดังนี้ 1) มีการวางแผนและกำหนดแนวทางพัฒนาแหล่งเรียนรู้ทั้งในและนอกระบบการศึกษา 2) มีสารสนเทศเกี่ยวกับแหล่งการเรียนรู้และภูมิปัญญาท้องถิ่นทั้งในและนอกระบบการศึกษา 3) มีการจัดตั้งสถานที่ทั้งในและนอกระบบเป็นแหล่งการเรียนรู้ 4) มีการวางแผนงาน และโครงการพัฒนาห้องสมุดให้เป็นศูนย์การเรียนรู้ของสถานศึกษา 5) ห้องสมุดมีเอกสาร ตำรา สิ่งพิมพ์ Internet เป็นแหล่งความรู้ทันเหตุการณ์อย่างเพียงพอกับจำนวนของผู้ใช้บริการ 6) มีการจัดหรือตกแต่งห้องสมุดให้น่าสนใจ เป็นระเบียบเรียบร้อย สะอาด เพื่อจูงใจให้แก่ผู้ใช้บริการ 7) มีการจัดทำรายงานสรุปผลการจัดกิจกรรมและให้บริการของห้องสมุด 8) มีการติดตาม ประเมิน และสรุปผลการใช้แหล่งเรียนรู้ทั้งในและนอกระบบอย่างต่อเนื่อง 9) มีการนำผลการประเมินมาปรับปรุง แก้ไข และพัฒนาแหล่งเรียนรู้และบรรยากาศสภาพแวดล้อม

ธีระพร อายุวัฒน์ (2552, หน้า 494-495) ศึกษาแนวปฏิบัติที่เป็นเลิศในการบริหารงานวิชาการของสถานศึกษาขั้นพื้นฐานขนาดเล็ก เพื่อทราบแนวปฏิบัติ ข้อสรุปแนวปฏิบัติ และตรวจสอบแนวปฏิบัติที่เป็นเลิศในการบริหารงานวิชาการของสถานศึกษาขั้นพื้นฐานขนาดเล็ก พบว่าในการพัฒนาและส่งเสริมให้มีแหล่งเรียนรู้ มีการพัฒนาและจัดหาแหล่งเรียนรู้ตามเป้าหมายของโครงการด้วยตนเอง จัดทำและพัฒนาแหล่งเรียนรู้ภายในโรงเรียน และภายนอกโรงเรียน มีการสำรวจแหล่งเรียนรู้ สร้าง พัฒนา และใช้แหล่งเรียนรู้ จากนั้นจึงจัดทำทะเบียนแหล่งเรียนรู้ เพื่อให้มีความสะดวกในการใช้ และส่งเสริมให้ครูและนักเรียนศึกษาค้นคว้าจากแหล่งเรียนต่าง ๆ ตลอดจนมีการเชิญวิทยากรภายนอก และครูภูมิปัญญาท้องถิ่นมาใช้คำแนะนำ ซึ่งส่งผลต่อประสิทธิภาพการบริหารงานวิชาการ

สมมาตร สนมมิโน (2551, หน้า 238-244) ศึกษาการพัฒนาตัวบ่งชี้หลักสำหรับการประเมินคุณภาพการศึกษาของสถานศึกษาขั้นพื้นฐาน โดยการบริหารเชิงสมดุล เพื่อตัวบ่งชี้หลักสำหรับการประเมินคุณภาพการศึกษาของสถานศึกษาขั้นพื้นฐาน โดยการบริหารเชิงสมดุลตามกรอบแนวคิดของแคบแลน และนอร์ตัน พบว่า ตัวบ่งชี้ในมุมมองกระบวนการ คือ การจัดการศึกษาของสถานศึกษาต้องจัดให้นักเรียน ได้คิดวิเคราะห์และลงมือปฏิบัติจริง โดยใช้ แหล่งการเรียนรู้ที่หลากหลาย จัดให้มีการบูรณาการเรียนรู้อบรมภูมิปัญญาท้องถิ่น ซึ่งสถานศึกษามีการนำแหล่งการเรียนรู้ และภูมิปัญญาท้องถิ่นมาใช้ในการเรียนการสอน มีการเชื่อมโยงและแลกเปลี่ยนข้อมูลกับแหล่งเรียนรู้และภูมิปัญญาท้องถิ่น สนับสนุนให้แหล่งเรียนรู้ ภูมิปัญญา และชุมชนเข้ามามีส่วนร่วมในการพัฒนาการศึกษา และในการพัฒนาระบบเทคโนโลยีสารสนเทศในการบริหารจัดการและเพื่อพัฒนาคุณภาพการศึกษาสถานศึกษาต้องมีเทคโนโลยีสารสนเทศอย่างเพียงพอ มีระบบเทคโนโลยีสารสนเทศในการจัดกิจกรรมการเรียนรู้เพื่อพัฒนาคุณภาพการศึกษาและ

การบริหารจัดการ และบุคลากรต้องมีความรู้ความสามารถในด้านเทคโนโลยีสารสนเทศและการสื่อสาร

จากการศึกษาแนวคิด หลักการ ทฤษฎี และผลงานการวิจัยที่เกี่ยวกับองค์ประกอบด้านการพัฒนาสื่อ เทคโนโลยีและแหล่งการเรียนรู้ที่กล่าวถึงสื่อ เทคโนโลยีเพื่อการศึกษาและการพัฒนาแหล่งการเรียนรู้ สามารถสังเคราะห์ได้ ดังนี้ ในการพัฒนาประสิทธิภาพการจัดการเรียนรู้ของครูผู้สอนที่จะทำให้การบริหารงานวิชาการประสบผลสำเร็จและมีประสิทธิภาพ จะต้องมีการส่งเสริมและสนับสนุนให้มีการผลิตสื่อเทคโนโลยีเพื่อเพิ่มพูนประสิทธิภาพและประสิทธิผล การเรียนรู้แก่ผู้เรียนและเพื่อเอื้ออำนวยให้ผู้เรียนเกิดการเรียนรู้ ศึกษา ค้นคว้า พัฒนาความรู้อย่างเต็มศักยภาพ เนื่องจากเป็นองค์ประกอบหนึ่งที่สำคัญในการส่งเสริม สนับสนุนการจัดการเรียนการสอน และรองรับการออกแบบการจัดการเรียนรู้ในรูปแบบต่าง ๆ ของครู ทำให้การจัดการเรียนรู้นั้นเป็นไปตามวัตถุประสงค์ที่ตั้งไว้ สอดคล้องกับแนวคิดของกู๊ด (Good, 1973, p. 592) และภาวิดา ธาราศรีสุทธิ (2550, หน้า 131) ว่า สื่อ เป็นปัจจัยสำคัญอย่างหนึ่งที่จะช่วยให้สถานศึกษาจัดการเรียนรู้ได้บรรลุวัตถุประสงค์ทางการศึกษาและจุดมุ่งหมายของหลักสูตร การพัฒนาการผลิตและการใช้สื่อการศึกษาในสถานศึกษาอย่างมีประสิทธิภาพ จึงควรทราบถึงสภาพปัจจุบันปัญหาในการจัดการและบริหารเทคโนโลยีการศึกษาเพื่อนำมาวิเคราะห์ปัญหาเพื่อหาแนวทางการดำเนินงานด้านการจัดการเรียนรู้ สามารถที่จะกำหนดจุดประสงค์ได้อย่างชัดเจน เป็นจุดเริ่มในการค้นหารูปแบบหรือกำหนดวิธีการผลิตสื่อและใช้เทคโนโลยีในการจัดการเรียนการสอนเพื่อนำไปสู่ผลสัมฤทธิ์ทางการเรียน สอดคล้องกับงานวิจัยของพรศักดิ์ สุจริตรักษ์ (2551, หน้า 166-170) และธีระพร อายุวัฒน์ (2552, หน้า 494-495) ในการพัฒนาสื่อนวัตกรรมและเทคโนโลยีเพื่อประสิทธิภาพของการบริหารงานวิชาการ ต้องมีการวางแผน กำหนดแนวทางการจัดหาและการผลิตสื่อการเรียนการสอนมาประกอบการสอนเพื่อส่งเสริมทักษะการคิดของนักเรียนที่หลากหลาย จึงต้องมีการสนับสนุนปัจจัยที่จำเป็นให้กับครูผู้สอนเพื่อสามารถคิดค้นหรือสร้างสื่อการเรียนการสอนและนวัตกรรมใหม่ ๆ มาใช้ โดยจัดทำข้อมูลสารสนเทศสื่อการเรียนการสอนและนวัตกรรมใหม่ ๆ เพื่อนำมาใช้ในพัฒนาทักษะกระบวนการคิดของนักเรียนอย่างเป็นระบบชัดเจน ทำให้การจัดการเรียนรู้นั้นประสบความสำเร็จ สามารถขับเคลื่อนงานด้านวิชาการได้อย่างมีประสิทธิภาพ ซึ่งสอดคล้องกับแนวคิดของเพอร์ซิลวัล และเอลลิงตัน Percival and Ellington (1984, p. 13) ว่าการใช้สื่อเทคโนโลยีเพื่อการศึกษาต้องมีการติดตาม ประเมินและสรุปผลการใช้อย่างเป็นระบบและต่อเนื่อง ทำให้การพัฒนาคุณภาพการจัดการเรียนรู้พัฒนาต่อไปได้ ส่วนการพัฒนาแหล่งการเรียนรู้ ก็ต้องมีวางแผนและกำหนดแนวทางพัฒนาแหล่งเรียนรู้ทั้งในและนอกสถานศึกษา และจัดทำสารสนเทศเกี่ยวกับแหล่งการเรียนรู้และภูมิปัญญาท้องถิ่นทั้งในและนอกสถานศึกษา ซึ่งมีการวางแผนงาน และโครงการในการดำเนินการ

อย่างเพียงพอในการตอบสนองต่อจำนวนของผู้ใช้บริการ โดยจัดหรือตกแต่งให้น่าสนใจ เป็นระเบียบเรียบร้อย สะดวก เพื่อจูงใจให้แก่ผู้ใช้บริการ ตลอดจนการจัดทำรายงานสรุปผลการจัดกิจกรรมและให้บริการเพื่อการติดตาม ประเมิน และสรุปผลการใช้ ดังนั้น ในการสร้าง ส่งเสริม และสนับสนุนให้มีแหล่งของข้อมูลสาระความรู้ต่าง ๆ เพื่อการจัดการเรียนรู้ในสถานศึกษา ที่เรียกว่า “การพัฒนาแหล่งการเรียนรู้” นั้น สามารถจัดและดำเนินการได้หลากหลายประเภท เพื่อรองรับการจัดการเรียนรู้ในแต่ละรูปแบบ ตรงกับงานวิจัยของสมมาตร สนมมิโน (2551, หน้า 238-244) การจัดการศึกษาของสถานศึกษาต้องจัดให้นักเรียนได้คิดวิเคราะห์และลงมือปฏิบัติจริง โดยใช้แหล่งการเรียนรู้ที่หลากหลาย มีการบูรณาการการเรียนรู้กับภูมิปัญญาท้องถิ่น ซึ่งสถานศึกษามีการนำแหล่งการเรียนรู้ และภูมิปัญญาท้องถิ่นมาใช้ในการเรียนการสอน ขึ้นอยู่กับกำลังความสามารถของโรงเรียนแต่ละแห่ง ไม่ว่าจะเป็น สวนพฤกษศาสตร์ หรืออุทยานการศึกษา ห้องสมุดโรงเรียน หรือการอาศัยแหล่งข้อมูลนอกโรงเรียนในการร่วมการจัดการศึกษา เช่น พิพิธภัณฑ์ วัด ห้องสมุดประชาชน หอสมุดแห่งชาติ และภูมิปัญญาท้องถิ่นในชุมชน ฯลฯ จะทำให้ผู้เรียนสามารถศึกษาค้นคว้า และเกิดเรียนรู้ผ่านสื่อ เทคโนโลยีและแหล่งการเรียนรู้อย่างหลากหลายได้อย่างเข้าใจ ก่อให้เกิดกระบวนการเรียนรู้ได้ทุกที่ทุกเวลา กระตุ้นให้เกิดความคิด เจตคติ ซึ่งจะนำไปสู่การเปลี่ยนแปลงพฤติกรรมทั้งด้านความรู้ เจตคติ และทักษะของตัวผู้เรียน สอดคล้องกับแนวคิดของปรียาภรณ์ ตั้งคุณานันต์ (2557, หน้า 210) ที่กล่าวว่า แหล่งการเรียนรู้มีบทบาทสำคัญต่อการจัดการศึกษา ดังนั้น สถานศึกษาต้องตระหนักและให้ความสำคัญและกำหนดวิธีการจัดการแหล่งการเรียนรู้ที่มีอยู่ในสถานศึกษา ให้มีความสำคัญกับแหล่งการเรียนรู้ในชุมชน เพราะสามารถนำมาใช้ให้เกิดประโยชน์ต่อการเรียนรู้ได้ เป็นการขับเคลื่อนการจัดการศึกษาจากประสบการณ์จริง โดยการบูรณาการความรู้ด้านต่าง ๆ ให้เชื่อมโยงกันเข้ามาสู่การจัดการเรียนการสอนสร้างคุณภาพทางวิชาการจนไปสู่การบริหารงานทางด้านวิชาการได้อย่างมีประสิทธิภาพ จากการสังเคราะห์แนวคิดและงานวิจัยข้างต้น องค์ประกอบสื่อ เทคโนโลยีเพื่อการศึกษา และการพัฒนาแหล่งการเรียนรู้ จึงมีความสัมพันธ์ต่อตัวนักเรียน เนื่องจากเป็นสิ่งที่จะเอื้อต่อการศึกษารเรียนรู้ สามารถส่งหรือถ่ายทอดไปยังผู้เรียน ทำให้การจัดการเรียนรู้เป็นไปตามวัตถุประสงค์ที่ตั้งไว้ได้อย่างมีประสิทธิภาพ

4. องค์ประกอบด้านคุณสมบัติของผู้บริหาร

องค์ประกอบด้านคุณสมบัติของผู้บริหารสถานศึกษา ถือว่ามีบทบาทสำคัญต่อสถานศึกษา เพราะ การทำงานในสถานศึกษาต้องเกี่ยวข้องกับบุคลากรหลายฝ่ายทั้งผู้บริหาร ครู อาจารย์ นักเรียนและชุมชน ผู้บริหารต้องมีความสามารถที่จะส่งเสริมการปฏิรูปการเรียนรู้ ความสามารถในการสนับสนุนสิ่งอำนวยความสะดวกต่าง ๆ แก่บุคลากร สนับสนุนการจัดการเรียนการสอนของครูและนักเรียน และมีหน้าที่กำกับติดตามประเมินผล ในการพัฒนา

การบริหารงานด้านวิชาการเพื่อสร้างคุณภาพผู้เรียน สอดคล้องกับแนวคิดของภาวีกา ชาราตรีสุทธิ (2550, หน้า 50) ซึ่งผู้บริหารมีบทบาทในการสนับสนุนครูซึ่งเป็นบุคลากรหลัก ผู้บริหารจึงต้องสนับสนุนให้ครูทำความเข้าใจในเรื่องเกี่ยวกับหลักการสำคัญ เพราะจะช่วยในการปรับเปลี่ยนแนวคิดในการจัดการเรียนรู้ คุณลักษณะของผู้บริหารสถานศึกษาจึงมีความสำคัญในการพัฒนา งานวิชาการ เพื่อคุณภาพของการจัดการศึกษาและการส่งเสริมการเรียนรู้ของผู้เรียน ซึ่งตรงกับ งานวิจัยของแฮมลิน (Hamlin, 1990, pp. 5-6) ที่ศึกษาเกี่ยวกับสมรรถนะของผู้บริหาร โรงเรียนมัธยมศึกษา พบว่า คุณลักษณะของผู้บริหาร โรงเรียนมัธยมศึกษา ประกอบด้วย ความสนใจและมีส่วนร่วมกับทีมงาน บุคลิกภาพที่ดีในการจัดการองค์การ การรักษามาตรฐานของงานโดยการติดตามอย่างใกล้ชิด การให้ความช่วยเหลือแก่บุคลากรเมื่อจำเป็น การให้กำลังใจและสนับสนุนผู้ร่วมงาน การปรึกษาหารือกับคณะทำงานในการตัดสินใจ การยอมรับความเห็นในการบริหารแบบมีส่วนร่วม การตื่นตัวต่อการเปลี่ยนแปลงด้านนวัตกรรมและการพัฒนา การปรับเปลี่ยนพฤติกรรมของบุคคล ที่ต่อต้านสิ่งใหม่ ๆ และประสิทธิผลในการมอบหมายงาน ในการปฏิบัติงานของผู้บริหารควรมี สมรรถนะของผู้บริหารสถานศึกษา เพื่อการปฏิบัติด้วยถูกต้อง ครบถ้วน สมบูรณ์ เป็นที่พึงพอใจ ของผู้รับบริการและผู้ที่มีส่วนเกี่ยวข้อง ตลอดจนการมีทักษะในการบริหาร ผู้บริหาร โรงเรียน จึงจะสามารถบริหารงานได้อย่างมีประสิทธิภาพ ไม่ว่าจะเป็นทักษะด้านความเป็นผู้นำ ทักษะการมีมนุษยสัมพันธ์ ทักษะด้านเทคนิคกระบวนการ เพื่อสร้างและนำวิสัยทัศน์ไปสู่ความเข้มแข็ง ในการปฏิบัติงานและการดำเนินงานของบุคลากร สอดคล้องกับแนวคิดของจรูณี เก้าเอี้ยน (2557, หน้า 57) ผู้บริหารต้องมีเทคนิควิธีการ และทักษะของการบริหารงาน สามารถพัฒนาการจัดการเรียนการสอนให้เกิดประสิทธิภาพบรรลุวัตถุประสงค์ และในด้านส่งเสริมการศึกษาควรมี ศักยภาพในบทบาทผู้บริหารคุณภาพการศึกษา ภายใต้อกรอบการประกันคุณภาพภายใน เพื่อสร้าง ระบบการพัฒนาคุณภาพ โดยมีการวางแผนก่อน จึงนำแผนสู่การปฏิบัติ และมีการติดตามหรือ การกำกับดูแลการปฏิบัติและการประเมินผล และการปรับปรุงผลการปฏิบัติอย่างต่อเนื่อง ทำให้เกิด การขับเคลื่อนและบริหารงานพัฒนาคุณภาพการศึกษาอย่างมีประสิทธิภาพ

คุณลักษณะผู้บริหารสถานศึกษา

สมชาย เทพแสง (2543, หน้า 16-17) ได้กล่าวว่า คุณสมบัติที่พึงประสงค์ของผู้บริหาร สถานศึกษามีอาชีพควรมีลักษณะ 20 ประการ ดังนี้

1. มีจิตวิทยา (Psychology) ผู้บริหารต้องมีจิตวิทยาในการบริหารคน รู้นิสัยใจคอ ผู้ใต้บังคับบัญชาเป็นอย่างดี ดังนั้น จึงจำเป็นต้องศึกษาและวิเคราะห์นิสัยใจคอของแต่ละคนว่า เป็นอย่างไร

2. มีบุคลิกภาพ (Personality) ผู้บริหารต้องมีบุคลิกดี ตั้งแต่การเดิน การแต่งกาย ตลอดจนการพูดจา มีหลักเกณฑ์ น่าเชื่อถือ ยิ้มแย้มแจ่มใส มีอัธยาศัยไมตรี รวมทั้งรู้จักการวางตนให้เหมาะสมกับตำแหน่งหน้าที่การงาน มารยาทต่าง ๆ ต้องคำนึงถึงทุก ๆ ด้าน
3. มีความคิดริเริ่มบุกเบิก (Pioneer) ต้องเป็นผู้ริเริ่มบุกเบิก กล้าได้กล้าเสีย รู้จักวางแผนเชิงรุก เพื่อให้คนยอมรับ ศรัทธา ต้องมีความมานะ อดทนเพื่อให้งานบรรลุตามเป้าหมายที่วางไว้
4. มีลักษณะเปิดเผย (Poster) มีการประชาสัมพันธ์ การทำงานถ้าขาดการประชาสัมพันธ์ งานนั้นก็รู้เพียงไม่กี่คน ดังนั้น จึงต้องอาศัยการประชาสัมพันธ์ เพื่อดึงเอาจุดเด่นของงานมาตีแผ่ เพื่อเป็นการช่วยทำให้เป็นที่รู้จักได้มากขึ้น
5. ให้การคุ้มครอง (Parent) ผู้บริหารต้องเป็นพ่อแม่หรือผู้ปกครอง ต้องมีพรหมวิหาร 4 ได้แก่ เมตตา กรุณา มุทิตา อุเบกขา ให้ความยุติธรรมแก่ทุกฝ่ายเสมอหน้า สร้างสังคมให้เป็นปึกแผ่นแน่นแฟ้น
6. มีความตรงต่อเวลา (Punctual) ผู้บริหารต้องเป็นคนตรงเวลา รู้จักรักษาเวลาเท่าชีวิต เพื่อจะได้เป็นแบบอย่างแก่ผู้ใต้บังคับบัญชา
7. มีความสงบเยือกเย็น (Pacific) ผู้บริหารต้องมีความสุขรอบคอบ ใจเย็น มีกลยุทธ์ที่ยอดเยียมตั้งสำนวนที่ว่า คมในฝัก ที่สามารถทำให้คนอื่นไม่สามารถรู้จิตใจเราได้ว่าคิดอะไรทำอะไร การทำงานที่สุขุมรอบคอบ ทำให้งานดำเนินไปอย่างมีประสิทธิภาพ
8. มีความรื่นเริง (Pleasure) ผู้บริหารต้องมึอารมณ์ขัน แก่สถานการณ์ในช่วงที่ตึงเครียดได้ ทำให้คนใกล้ชิดสบายใจ ตลอดจนการทำงานเป็นไปด้วยความสุข ไม่เคร่งเครียด
9. มีวิจรรย์ญาณและความรอบคอบ (Prudent) มองการณ์ไกล มีวิสัยทัศน์ทำให้เราเป็นผู้ทันสมัยอยู่ตลอดเวลา เพราะ การคาดการณ์ที่เกิดขึ้นล่วงหน้าได้ ความผิดพลาดก็จะน้อยลง
10. มีหลักการ (Principle) การทำงานต้องยึดหลักการเป็นหลัก รวมทั้งทฤษฎีที่สามารถอ้างอิงได้ นอกจากนี้ควรมีเหตุผลประกอบการชี้แจงได้
11. มีความสมบูรณ์แบบ (Perfect) งานที่เกิดขึ้นต้องสมบูรณ์แบบที่สุดเท่าที่จะทำได้ ครบถ้วน ถูกต้อง และมีการตรวจสอบ ประเมินผลงานอย่างต่อเนื่อง โดยเน้นคุณภาพของงานเป็นหลัก
12. มีเป้าหมายและทิศทาง (Point) งานที่ทำมีวัตถุประสงค์แน่นอน ชัดเจน สามารถดำเนินไปอย่างมีทิศทางเหมือนหางเสือที่บังคับให้เรือเดิน ไปอย่างถูกต้องแม่นยำ
13. มีแผน (Plan) งานที่ต้องมีการวางแผนงานอย่างรอบคอบ และพึงระลึกเสมอว่า “งานใดก็ตามที่มีการวางแผนงาน งานนั้นสำเร็จไปแล้วครึ่งทาง”
14. เป็นผู้รู้ให้รู้จ่าย (Pay) ต้องมีการกระจายงานอย่างทั่วถึง และให้รางวัลแก่ผู้ที่ทำผลงานดีเด่น เพื่อเป็นขวัญกำลังใจให้กับบุคคลที่สร้างสรรค์ผลงานให้เจริญก้าวหน้าอยู่เสมอ ซึ่งจะช่วยให้บุคลากรมุ่งมั่นเพื่อให้เกิดการพัฒนาต่อไป

15. มีส่วนร่วม (Participation) ต้องให้ทุกคนมีส่วนร่วมในการบริหารงาน ทำให้ทุกคนมองเห็นความสำคัญของงาน พร้อมทั้งจะช่วยงานให้บรรลุวัตถุประสงค์

16. เป็นผู้มีความรู้ (Pundit) ต้องมีความรู้เรื่องที่ทำอย่างชัดเจน และสามารถปฏิบัติได้ ไม่ใช่รู้แต่ในตำรา พอถึงการปฏิบัติกลับล้มเหลว

17. มีความรู้เท่าทัน (Politic) ต้องมีความรู้ ความเข้าใจ ด้านการเมือง การปกครอง บางครั้งต้องทำตนเหมือนนักการเมือง เข้ากับคนได้ทุกชั้น ตลอดจนกลุ่มบ้าง อย่างแข็งเกินไป

18. เป็นผู้มีความสามารถด้านศิลปะ (Poet) ต้องมีความสามารถด้านสำนวนโวหาร เพราะถ้าเรามีความสามารถด้านการเขียนจะช่วยเสริมสร้างความมั่นใจให้กับตนเอง และเกิดความเลื่อมใสศรัทธาจากคนอื่น

19. เป็นผู้ที่มีสัมผัสได้ (Perception) ต้องมีความสามารถในการหยั่งรู้ คาดการณ์ตรวจสอบ และทบทวนสิ่งที่คาดการณ์ไว้ ตลอดจนบันทึกเหตุการณ์เพื่อนำมาเปรียบเทียบกับสิ่งที่เกิดขึ้น และเลือกใช้อย่างเหมาะสม

20. เป็นผู้มีความจิตวิเคราะห์ (Psycho) ต้องมีจิตวิญญาณของนักบริหาร เป็นผู้มีความรักในอาชีพการงาน บริหารมีอุดมการณ์และปณิธานที่แน่วแน่ในการแก้ไขปัญหาสังคม ตลอดจนการปฏิรูปสังคม โดยใช้การศึกษาเป็นเครื่องมือในการดำเนินงาน ผู้บริหารต้องรักศักดิ์ศรีในสถาบันและของตนเองและพร้อมที่จะปฏิบัติตามกฎเกณฑ์ ระเบียบวินัย ตลอดจนจรรยาบรรณในอาชีพตนเอง

ธีระ รุญเจริญ (2550, หน้า 113-114) กล่าวถึงคุณลักษณะของผู้บริหารสถานศึกษา ที่มีประสิทธิภาพและมีความสามารถที่จะส่งเสริมการปฏิรูปการเรียนรู้ ควรมีลักษณะ ดังนี้

1. ผู้บริหารสถานศึกษามีการจัดองค์กร โครงสร้าง และการบริหารงานอย่างเป็นระบบครบวงจรเพื่อให้บรรลุเป้าหมายการศึกษา

2. ผู้บริหารสถานศึกษาจัดให้มีระบบการประกันคุณภาพภายในสถานศึกษา

3. ผู้บริหารสถานศึกษาส่งเสริมความสัมพันธ์และความร่วมมือกับชุมชนในการพัฒนาการศึกษา และมีบทบาทในการส่งเสริมชุมชนแห่งการเรียนรู้ (Learning community)

4. ผู้บริหารสถานศึกษาส่งเสริมให้มีการจัดสภาพแวดล้อมที่เอื้อต่อการเรียนรู้ ส่งเสริมสุขภาพอนามัย และความปลอดภัยของนักเรียน

5. ผู้บริหารสถานศึกษาส่งเสริมและพัฒนาครูอย่างสม่ำเสมอ เพื่อให้ครูมีประสิทธิภาพในการจัดการเรียนการสอนที่เน้นผู้เรียนเป็นสำคัญ มีความสามารถในการแสวงหาความรู้ ทักษะ และสร้างองค์ความรู้เพื่อพัฒนาการเรียนการสอน

6. ผู้บริหารสถานศึกษาจัดให้มีหลักสูตรที่เหมาะสมกับผู้เรียนและท้องถิ่น มีสื่อการเรียน การสอนที่เอื้อต่อการเรียนรู้

7. ผู้บริหารสถานศึกษาส่งเสริมให้มีการจัดการเรียนการสอน ที่สอดคล้องกับหลักสูตร ความต้องการของผู้เรียนและท้องถิ่น

8. ผู้บริหารสถานศึกษาส่งเสริมให้มีการจัดกิจกรรมการเรียนการสอน โดยเน้นผู้เรียน เป็นสำคัญ

9. ผู้บริหารสถานศึกษาเป็นผู้อำนวยความสะดวก (Facilitator) แก่บุคลากรและผู้เรียน

10. ผู้บริหารสถานศึกษาส่งเสริมการนำเทคโนโลยีสารสนเทศ และการสื่อสารมาใช้ในการปฏิรูปการเรียนรู้

11. ผู้บริหารสถานศึกษามีศักยภาพในการพึ่งตนเอง สามารถบริหารจัดการทรัพยากร ที่มีอยู่ให้เกิดประสิทธิภาพสูงสุด

12. ผู้บริหารสถานศึกษามีผลการปฏิบัติงานดีเด่นด้านส่งเสริมผู้เรียนให้มีคุณลักษณะ ตามมาตรฐาน

จรูณี เก้าเอียน (2557, หน้า 89-93) ได้กล่าวถึงคุณลักษณะของผู้บริหารสถานศึกษาว่า ควรมีลักษณะ ดังนี้

1. กล้าตัดสินใจ กล้าตัดสินใจเป็นคุณลักษณะที่สำคัญประการหนึ่งของผู้บริหาร ผู้บริหารมืออาชีพต้องมีข้อมูลเพียงพอในการตัดสินใจหรือวินิจฉัยสั่งการ เป็นคนที่สุขุมรอบคอบ มีเหตุผลในการตัดสินใจ

2. ไวต่อข้อมูล ผู้บริหารมืออาชีพ จำเป็นต้องเป็นคนที่ทันสมัย ไวต่อข้อมูลหรือ การเปลี่ยนแปลงใหม่ ๆ ฉะนั้นจำเป็นต้องเป็นคนที่ติดตามข่าวสารต่าง ๆ อยู่เสมอ

3. เพิ่มพูนวิสัยทัศน์กว้างไกล สามารถมองเห็นภาพในอนาคตและแนวทางที่จะแก้ไข ปัญหาได้เป็นอย่างดี

4. ซื่อสัตย์และสร้างสรรค์ผลงาน คือ จะต้องเป็นบุคคลที่มีความซื่อสัตย์สุจริตและ มีการสร้างสรรค์ผลงานให้ปรากฏต่อสายตาเพื่อนร่วมงานอยู่เสมอ

5. ประสานสิบทิศ ผู้บริหารมืออาชีพจำเป็นต้องเป็นบุคคลที่สามารถประสานงานกับ หน่วยงานหรือบุคคลต่าง ๆ ได้เป็นอย่างดี สามารถไกล่เกลี่ยข้อกรณีพิพาทได้และสามารถ ขจัดปัดเป่าปัญหาต่าง ๆ ในหน่วยงานได้

6. คิดสร้างสรรค์วิธีการทำงานใหม่ ๆ จะต้องคิดวิธีการทำงานแบบใหม่ ๆ อยู่เสมอ

7. จูงใจเพื่อนร่วมงาน จำเป็นต้องมีบุคคลที่สามารถโน้มน้าวหรือจูงใจเพื่อนร่วมงาน ให้เกิดความกระตือรือร้นในการทำงาน และมีความรับผิดชอบต่องานสูง ประเมินผลการปฏิบัติงาน ด้วยความโปร่งใส ยุติธรรม รู้จักให้การชมเชย ให้รางวัลหรือบำเหน็จความชอบ

8. ทนทานต่อปัญหาและอุปสรรค จะต้องมีความอดทนอดกลั้นต่อปัญหาอุปสรรคที่กำลังเผชิญและพร้อมที่จะต่อสู้เพื่อแก้ไขปัญหาให้เป็นที่ไปด้วยความเรียบร้อยอย่างสันติสุข ไม่หนีปัญหา

9. รู้จักยืดหยุ่นตามเหตุการณ์ ผู้บริหารมืออาชีพจะต้องรู้จักยืดหยุ่น และอ่อนตัวตามเหตุการณ์นั้น ๆ ไม่ตึงเกินไปหรือไม่หย่อนเกินไป บางครั้งก็ต้องดำเนินการในสายกลาง แต่ในบางครั้งต้องมีความเด็ดขาด บริหารงานแบบมีส่วนร่วม จะต้องบริหารงานแบบให้ทีมงานมีส่วนร่วมคิด ร่วมวางแผนร่วมตัดสินใจและร่วมรับผิดชอบ

10. มีความพร้อมทางด้านข้อมูลข่าวสาร สารสนเทศ ต้องรู้ความเคลื่อนไหวที่เกิดขึ้นทั้งภายในและนอกองค์กร โดยมีข้อมูลและสารสนเทศช่วยในการดำเนินงานและบริหารงานให้บังเกิดประสิทธิภาพสูงสุด

11. มีความรู้ทางวิชาชีพ เป็นความรู้ที่รวมถึง ความรู้ทางเทคนิค เช่น เทคโนโลยีสารสนเทศ กฎหมายที่เกี่ยวข้อง มีความรู้ทางการบริหาร เช่น หลักการทฤษฎีการบริหาร การวางแผน การจัดองค์การหลักสูตรการสอน การวัดและประเมินผล เป็นต้น

12. มีความรู้เท่าทันในสถานการณ์ สามารถปรับตัวและสนองได้ฉับไวและต่อเนื่องกับสถานการณ์รอบด้าน และดำเนินบทบาทได้อย่างเหมาะสม รวดเร็ว และเข้าใจความรู้สึกของคนรอบข้าง

13. มีทักษะในการเข้าสังคม โดยการพัฒนาทักษะด้านต่าง ๆ เช่น การสื่อสาร การกระจายอำนาจ การเจรจาต่อรอง การมอบหมายงาน การสมาคม การสร้างสัมพันธที่ดี ให้เกิดขึ้นทั้งภายในและภายนอกองค์กร

14. มีทักษะในการวิเคราะห์ปัญหา แก้ปัญหาและการตัดสินใจ อาศัยตรรกศาสตร์ การใช้เหตุผลและวิจรณ์ญาณเข้าช่วยเพื่อรักษาสมดุล ให้เกิดขึ้นทุก ๆ ด้านในองค์กร

15. การควบคุมอารมณ์ ผู้บริหารต้องมีจิตใจที่เข้มแข็ง มั่นคงในอารมณ์ ไม่หวั่นไหวง่าย จะต้องรู้จักควบคุมอารมณ์ ความรู้สึกมีจิตระลึกละเอียดและแสดงออกได้อย่างเหมาะสม

16. มีพฤติกรรมกล้าเสี่ยง ผู้บริหารการศึกษา มืออาชีพต้องมองงานได้อย่างทะลุปรุโปร่ง รู้ระบบการทำงานได้อย่างดี รู้ภารกิจหน้าที่ความรับผิดชอบ ทั้งตนเองและสมาชิกในองค์กร และรู้รับผิดชอบอย่างสม่ำเสมอ คำนึงถึงผลประโยชน์ระยะยาว และเป้าหมายโดยรวม

17. มีความริเริ่มสร้างสรรค์ ริเริ่มโครงการใหม่ ๆ และทำให้สำเร็จเป็นที่ยอมรับของบุคคลทั่วไปก่อให้เกิดประโยชน์สูงสุด เป็นวิธีการที่เกิดการยอมรับว่าแนวคิดที่ดี มีความละเอียดรอบคอบ และยืดหยุ่นได้ตามความเหมาะสม

18. มีความรู้ลึกไวต่อผู้อื่น เกี่ยวข้องกับระดับสติปัญญา สามารถค้นหาทางเลือกได้หลากหลาย เพื่อการแก้ปัญหา รู้จักเอาใจเขามาใส่เรา ให้เกียรติและสนใจในความรู้ลึกของคนอื่น

19. มีความรู้และฝึกฝนการเรียนรู้ ต้องรู้ว่าอะไรต้องรู้อะไร และต้องรู้ให้จริง ต้องคิดเป็นคิดได้ และสามารถบูรณาการความรู้ได้ ประยุกต์ใช้ได้ สามารถสร้างทฤษฎีหรือกฎเกณฑ์ได้จากการปฏิบัติงาน สามารถพัฒนางานวิชาการ และรูปแบบวิธีการจากทฤษฎีได้

สมรรถนะการบริหาร

สำนักงานคณะกรรมการข้าราชการครูและบุคลากรทางการศึกษา (2547, หน้า 5) กล่าวถึงสมรรถนะของผู้บริหารสถานศึกษา ไว้ดังนี้

1. สมรรถนะหลัก (Core competency) ประกอบด้วย

1.1 การมุ่งผลสัมฤทธิ์ (Achievement motivation) ได้แก่ คุณภาพงานด้านความถูกต้อง ครบถ้วน สมบูรณ์ ความมุ่งมั่นในการพัฒนาผลงานอย่างต่อเนื่อง และความคิดริเริ่มสร้างสรรค์ การนำนวัตกรรมทางเลือกใหม่มาใช้เพื่อเพิ่มประสิทธิภาพของงาน

1.2 การบริการที่ดี (Service mind) ได้แก่ การปรับปรุงบริการและความพึงพอใจของผู้รับบริการ

1.3 การพัฒนาตนเอง (Self-development) ได้แก่ การศึกษาค้นคว้าความรู้ด้วยการประชุมทางวิชาการ อบรม สัมมนา หรือวิธีการอื่น ๆ การรวบรวมและประมวลความรู้ในการพัฒนาองค์กรและวิชาชีพ และการแลกเปลี่ยนความคิดเห็นด้านวิชาการในหมู่เพื่อนร่วมงาน

1.4 การทำงานเป็นทีม (Teamwork) ได้แก่ การให้ความช่วยเหลือสนับสนุนเพื่อนร่วมงาน การแสดงบทบาทผู้นำหรือผู้ตามได้อย่างเหมาะสม การเสริมแรงให้กำลังใจ ส่งเสริมสนับสนุนเพื่อนร่วมงานในการปฏิบัติงาน และการปรับตัวเข้ากับสถานการณ์และกลุ่มคนที่หลากหลาย

2. สมรรถนะประจำสายงาน (Function competency) ประกอบด้วย

2.1 การวิเคราะห์และสังเคราะห์ ได้แก่ การวิเคราะห์สภาพปัจจุบันความต้องการของงานและเสนอทางเลือก หรือแนวทางป้องกันแก้ไขปัญหาในความรับผิดชอบ ความเหมาะสมของงาน/ โครงการในความรับผิดชอบ และความคิดเชิงระบบในการแก้ปัญหาหรือพัฒนางาน

2.2 การสื่อสารและจูงใจ ได้แก่ ความสามารถในการพูดและการเขียนในโอกาสต่าง ๆ ความสามารถในการสื่อสารผ่านเทคโนโลยี และความสามารถในการจูงใจโน้มน้าวให้ผู้อื่นเห็นด้วย ขอมรับ คล้อยตาม เพื่อบรรลุจุดหมายของการสื่อสาร

2.3 การพัฒนาศักยภาพบุคลากร ได้แก่ การให้คำปรึกษา แนะนำ และช่วยแก้ปัญหาแก่เพื่อนร่วมงานและผู้เกี่ยวข้อง มีส่วนร่วมในการพัฒนาบุคลากร, ปฏิบัติตนเป็นแบบอย่างและ

สร้างเครือข่ายการพัฒนาบุคลากร และส่งเสริมสนับสนุนให้โอกาสเพื่อนร่วมงานได้พัฒนาในรูปแบบต่าง ๆ

2.4 การมีวิสัยทัศน์ (Vision) ได้แก่ การใช้กระบวนการมีส่วนร่วมในการกำหนดวิสัยทัศน์หรือทิศทางพัฒนาองค์กร ความทันสมัยและสร้างสรรค์ของวิสัยทัศน์หรือทิศทางพัฒนางานและสอดคล้องกับนโยบายขององค์กร ความเป็นรูปธรรม ความเป็นไปได้ หรือโอกาสความสำเร็จตามวิสัยทัศน์ และยอมรับการปรับเปลี่ยนเทคนิค วิธีการเมื่อสถานการณ์แวดล้อมเปลี่ยนแปลงไป

ปรีชา กระแสร์ (2555, หน้า 115-118) จัดทำรูปแบบพัฒนาสมรรถนะของผู้บริหารสถานศึกษา สังกัดสำนักงานคณะกรรมการการศึกษาขั้นพื้นฐาน ไว้ 5 สมรรถนะหลัก 14 สมรรถนะย่อย ดังนี้

1. สมรรถนะด้านผู้นำ (Leader competency) ประกอบด้วย ภาวะผู้นำและลักษณะพิเศษส่วนตัว
2. สมรรถนะด้านองค์กร (Organization competency) ประกอบด้วย การวิเคราะห์องค์กร และวัฒนธรรมองค์กร
3. สมรรถนะด้านความรู้ ทักษะ ประสบการณ์ (Knowledge skill and experience competency) ประกอบด้วย ความรู้ทักษะประสบการณ์ด้านการบริหาร ความรู้ทักษะประสบการณ์ด้านวิชาการ กระบวนการคิด และการสื่อสาร
4. สมรรถนะด้านบุคลากร (Personal competency) ประกอบด้วย การเป็นแบบอย่างการบริหารงานบุคคล คุณธรรมจริยธรรม และการให้บริการ
5. สมรรถนะด้านการวางแผนกลยุทธ์ (Strategy planning competency) ประกอบด้วย การวางแผนกำหนดเป้าหมายและการนิเทศติดตามผล

ทักษะการบริหาร

ไวล์ส (Wiles, 1978, p. 125) กล่าวว่า ผู้บริหารโรงเรียนจะสามารถบริหารงานได้อย่างมีประสิทธิภาพ จำเป็นต้องมีทักษะสำหรับผู้บริหารหลายประการ คือ

1. ทักษะด้านความเป็นผู้นำ เป็นทักษะพื้นฐานจำเป็นของผู้บริหาร ได้แก่ ทักษะในการเป็นผู้นำทางด้านการวางแผน การประสานงาน การจัดการ การติดต่อสื่อสาร และการดำเนินงาน การมอบหมายงาน และการประเมินผล ทักษะการแก้ปัญหาความขัดแย้ง การบริหารงานเป็นทีม การตัดสินใจ เป็นต้น ทักษะความเป็นผู้นำนี้ถือว่าเป็นยุทธวิธีการจัดการกับทุกสถานการณ์ โดยมีจุดมุ่งหมายที่ผลงานหรือองค์กรหรือหน่วยงานนั้น

2. ทักษะด้านมนุษยสัมพันธ์ เป็นความสามารถในการเข้ากับบุคคลต่าง ๆ ในบางครั้ง อาจเรียกว่า ทักษะในการครองคน (Human-managerial skills) ได้แก่ ทักษะในการติดต่อระหว่างบุคคล การประสานงาน การแสดงภาวะผู้นำ การจูงใจคน การสร้างขวัญและกำลังใจ ความเข้าใจในการทำงานของกลุ่มคน การจูงใจหรือชักจูงให้สมาชิกในกลุ่มร่วมกันทำงาน

3. ทักษะด้านการบริหารงานบุคคล เป็นความสามารถทางการสนับสนุนพัฒนาบุคลากร ให้มีความเจริญก้าวหน้าในอาชีพการงาน

4. ทักษะด้านเทคนิค (Technical managerial skills) ได้แก่ ทักษะในการจัดหาวัสดุ อุปกรณ์ของหน่วยงานหรือองค์กร คือ การซื้อ การจ้าง การเงินและการบัญชี งานสารบรรณ งานบุคคล และการจัดระบบงาน

5. ทักษะด้านการศึกษา (Technical educational skills) ได้แก่ ทักษะการสอน การวัดผล การศึกษา การนิเทศ การนำแหล่งวิทยากรมาใช้ให้เกิดประโยชน์

6. ทักษะการสร้างความคิด (Speculative-creative skills) เป็นทักษะที่สำคัญสำหรับผู้บริหารเพราะเป็นทักษะในการคาดการณ์ล่วงหน้า การวิเคราะห์ปัญหา การบริหาร การวางแผน การแก้ปัญหาเฉพาะหน้า

7. ทักษะการประเมิน เป็นความสามารถทางการประเมินผลงาน ซึ่งอาจประเมินได้ โดยการออกแบบสอบถาม การสัมภาษณ์ และการสังเกต

แมสซี (Massie, 1964, p. 9) เสนอแนวคิดเรื่องทักษะผู้บริหารต่อการพัฒนางานไว้ 3 องค์ประกอบ ดังนี้

1. องค์ประกอบด้านความรู้ เกี่ยวข้องกับความรู้ความเข้าใจและความสามารถในการนำไปใช้ ตลอดจนการวิเคราะห์สังเคราะห์และการประเมินผล

2. องค์ประกอบด้านความสามารถ เป็นทักษะ เทคนิค วิธีการในการตัดสินใจแก้ปัญหา

3. องค์ประกอบด้านเจตคติ เป็นสภาพของความรู้สึก ความคิด ของบุคคลที่มีผลต่อการตัดสินใจในการเลือกที่จะกระทำอย่างใดอย่างหนึ่ง

อภิษดา มะกรครรภ (2553, หน้า 35) ได้กล่าวถึง ผู้บริหารที่ดีมีความสามารถในการบริหารงานจำเป็นต้องมีทักษะในการเป็นผู้นำการบริหรนั้นจึงจะประสบผลสำเร็จด้วยดี ซึ่งทักษะพื้นฐานโดยทั่วไปที่ผู้บริหารโรงเรียนส่วนใหญ่พึงมี ได้แก่

1. ทักษะทางด้านความรู้ความสามารถ หมายถึง ทักษะที่เกี่ยวกับความรู้ ความสามารถที่จะเข้าใจเกี่ยวกับความสลับซับซ้อน ภายในหน่วยงาน

2. ทักษะด้านมนุษยสัมพันธ์ หมายถึง ความสามารถในการทำงานร่วมกับบุคคลต่าง ๆ ภายในหน่วยงาน

3. ทักษะด้านเทคนิควิธี หมายถึง ความสามารถในการใช้เครื่องมือ เครื่องใช้ต่าง ๆ ในการทำงานให้ถูกต้องตามวิธีการ

ผู้บริหารโรงเรียนจะต้องสร้างทักษะต่าง ๆ ให้เกิดขึ้นอีกในการบริหารงาน เช่น ทักษะทางด้านวางแผน ทักษะในการแก้ปัญหา ทักษะในการกระตุ้นและการจูงใจ ทักษะในการจัดความขัดแย้ง ทักษะในการประเมินผลการปฏิบัติงาน ทักษะในการทำงานร่วมกับผู้อื่น ทักษะในการสร้างขวัญและกำลังใจในการทำงาน ทักษะในการใช้เวลา ทักษะในการเป็นผู้นำการประชุม ทักษะในการเกลี้ยกล่อม ทักษะในการครองคน ทักษะในการดิ้นรน ทักษะในการสร้างอารมณ์ขัน ทักษะในการพูด ฟัง อ่าน และเขียน ฯลฯ

สรุป ผู้บริหารสถานศึกษาที่มีประสิทธิภาพจะต้องเป็นผู้มีความรู้และความสามารถในการสร้างและนำวิสัยทัศน์ไปสู่ความเข้มแข็งในการปฏิบัติงานและการดำเนินงานของบุคลากร ควรประกอบด้วยคุณลักษณะอันพึงประสงค์ มีสมรรถนะที่ดีของผู้บริหาร และมีทักษะการบริหาร ตลอดจนมีความคิดสร้างสรรค์ แนวคิดใหม่ ๆ มาสร้างเพื่อให้เกิดการเปลี่ยนแปลงขึ้นในสถานศึกษา และพัฒนาคุณภาพการศึกษาให้ดียิ่งขึ้นไป

งานวิจัยที่เกี่ยวข้องกับองค์ประกอบด้านคุณสมบัติของผู้บริหารที่ส่งผลต่อประสิทธิภาพการบริหารงานวิชาการ

เกรียงศักดิ์ บุญญา (2550, หน้า 279-280) ศึกษาการพัฒนาผู้ช่วยผู้บริหารสถานศึกษา เอกชน ด้านอาชีวศึกษาตามสภาวะการพัฒนาอุตสาหกรรมในประเทศ พบว่า ในส่วนของศักยภาพตัวผู้บริหารจะส่งผลต่อด้านวิชาการในด้านการวางแผนและดำเนินงาน สามารถพัฒนางาน การจัดการเรียนการสอนให้เกิดประสิทธิภาพบรรลุวัตถุประสงค์ และในด้านส่งเสริมการศึกษา ควรมีศักยภาพในบทบาทผู้บริหารคุณภาพการศึกษา ภายใต้อกรอบการประกันคุณภาพภายใน เพื่อสร้างระบบการพัฒนาคุณภาพ โดยมีการวางแผนก่อน จึงนำแผนสู่การปฏิบัติ และมีการติดตาม หรือการกำกับดูแลการปฏิบัติและการประเมินผล และการปรับปรุงผลการปฏิบัติอย่างต่อเนื่อง

สมมาตร สนทมิโน (2551, หน้า 240-241) ศึกษาการพัฒนาตัวบ่งชี้หลักสำหรับการประเมินคุณภาพการศึกษาของสถานศึกษาขั้นพื้นฐาน โดยการบริหารเชิงสมดุล ตามกรอบแนวคิดของแคปแลนและนอร์ตัน พบว่า ผู้บริหารที่มีภาวะผู้นำและความสามารถในการบริหารจัดการ จะต้องมีความคิดริเริ่มสร้างสรรค์และมีวิสัยทัศน์ มีความสามารถเชิงวิชาการและเป็นผู้นำทางวิชาการได้ ทั้งนี้จะต้องปฏิบัติงานอย่างมีประสิทธิภาพ สร้างความพึงพอใจต่อบุคลากร ในการบริหารจัดการงานวิชาการและการบริหารการเรียนการสอน ผู้บริหารมีความสามารถในการประสานสัมพันธ์กับองค์กรภายนอกนำไปสู่การพัฒนาการศึกษา

ทศพร จันทนราช (2554, บทคัดย่อ) ศึกษาการพัฒนาและตรวจสอบโมเดลความสัมพันธ์เชิงสาเหตุของปัจจัยที่สัมพันธ์กับพฤติกรรมกรรมการบริหารงานของผู้บริหารโรงเรียนที่มีต่อผลสัมฤทธิ์ทางการเรียนของนักเรียน สังกัดสำนักงานคณะกรรมการการศึกษาขั้นพื้นฐาน พบว่า ภาวะผู้นำทางการบริหารงานวิชาการของผู้บริหาร โรงเรียนมีอิทธิพลโดยรวมต่อผลสัมฤทธิ์ทางการเรียนของนักเรียนมากที่สุด และโมเดลความสัมพันธ์โครงสร้างเชิงเส้นของข้อมูลเชิงประจักษ์กลมกลืนระดับดี ซึ่งสามารถอธิบายความแปรปรวนของผลสัมฤทธิ์ทางการเรียนของนักเรียน ได้ร้อยละ 83

ปรีชา กระแสร์ (2555, บทคัดย่อ) ศึกษาการพัฒนารูปแบบการพัฒนาสมรรถนะของผู้บริหารสถานศึกษา สังกัดสำนักงานคณะกรรมการการศึกษาขั้นพื้นฐาน พบว่า รูปแบบการพัฒนาสมรรถนะของผู้บริหารสถานศึกษา สังกัดสำนักงานคณะกรรมการการศึกษาขั้นพื้นฐาน มี 5 สมรรถนะ 14 สมรรถนะย่อย 71 พฤติกรรม ได้แก่ 1) สมรรถนะด้านผู้นำ ประกอบด้วย 2 สมรรถนะ คือ ภาวะผู้นำ 5 พฤติกรรม และลักษณะพิเศษส่วนตัว 5 พฤติกรรม 2) สมรรถนะด้านองค์การ ประกอบด้วย 2 สมรรถนะ คือ การวิเคราะห์องค์การ 3 พฤติกรรม และวัฒนธรรมองค์การ 4 พฤติกรรม 3) สมรรถนะด้านความรู้ ทักษะ ประสบการณ์ ประกอบด้วย 4 สมรรถนะ คือ ความรู้ทักษะประสบการณ์ด้านบริหาร 6 พฤติกรรม ความรู้ทักษะประสบการณ์ด้านวิชาการ 5 พฤติกรรม กระบวนการคิด 3 พฤติกรรม และการสื่อสาร 5 พฤติกรรม 4) สมรรถนะด้านบุคลากร ประกอบด้วย 4 สมรรถนะ คือ การเป็นแบบอย่าง 9 พฤติกรรม การบริหารบุคคล 6 พฤติกรรม คุณธรรมจริยธรรม 6 พฤติกรรม และการให้บริการ 5 พฤติกรรม และ 5) สมรรถนะด้านการวางแผนกลยุทธ์ ประกอบด้วย 2 สมรรถนะ คือ การวางแผนกำหนดเป้าหมาย 5 พฤติกรรม การนิเทศติดตามผล 4 พฤติกรรม

แฮมลิน (Hamlin, 1990, p. 65) ศึกษาเกี่ยวกับสมรรถนะของผู้บริหารโรงเรียนมัธยมศึกษา พบว่า คุณลักษณะที่เป็นสมรรถนะของผู้บริหาร โรงเรียนมัธยมศึกษา ประกอบด้วย ความสนใจและมีส่วนร่วมกับทีมงาน บุคลิกภาพที่ดีในการจัดการองค์การ การรักษามาตรฐานของงาน โดยการติดตามอย่างใกล้ชิด การให้ความช่วยเหลือแก่บุคลากรเมื่อจำเป็น การให้กำลังใจและสนับสนุนผู้ร่วมงาน การปรึกษาหารือกับคณะทำงานในการตัดสินใจ การยอมรับความเห็นในการบริหารแบบมีส่วนร่วม การตื่นตัวต่อการเปลี่ยนแปลงด้านนวัตกรรมและการพัฒนา การปรับเปลี่ยนพฤติกรรมของบุคคลที่ต่อต้านสิ่งใหม่ ๆ และความประสิทธิผลในการมอบหมายงาน

มาร์มอน (Marmon, 2002, Abstract) ศึกษาวิจัยและกำหนดสมรรถนะหลักของผู้บริหารและบุคคลที่เกี่ยวข้องในการบริการจัดการศึกษา พบว่า สมรรถนะหลักของผู้บริหารและบุคคลที่เกี่ยวข้องในการบริการจัดการศึกษา ประกอบด้วย 18 สมรรถนะ ได้แก่ สมรรถนะด้านการบริหาร การรับบุคคล การแนะนำหลักสูตรทั่วไป หลักสูตรพิเศษ การสรรหาเงินมาช่วย การติดตาม

ประเมินผล การจัดทำงบประมาณ ข้อมูลความสัมพันธ์กับบุคคล ภาวะผู้นำ การจูงใจ การวางแผน การพัฒนาวิชาชีพ ความสัมพันธ์กับชุมชน การสรรหา การสอน และเทคโนโลยี

จากการศึกษาแนวคิด หลักการ ทฤษฎี และผลงานการวิจัยที่เกี่ยวกับองค์ประกอบด้านคุณสมบัติของผู้บริหารที่กล่าวเน้นถึงคุณลักษณะผู้บริหาร สมรรถนะการบริหาร และพฤติกรรม การบริหาร สามารถสังเคราะห์ได้ ดังนี้ องค์ประกอบด้านตัวผู้บริหารนั้น มีความสัมพันธ์ต่อการมีส่วนร่วม และบุคลากรครู เพราะการทำงานในสถานศึกษาต้องเกี่ยวข้องกับบุคลากรหลายฝ่าย เพื่อสร้างคุณภาพทางวิชาการให้เกิดขึ้นในสถานศึกษา ผู้บริหารจึงต้องสนับสนุนสิ่งอำนวยความสะดวกต่าง ๆ แก่บุคลากรครู สนับสนุนการจัดการเรียนการสอนของครูและนักเรียน สอดคล้องกับแนวคิดของภาวิดา ธาราศรีสุทธิ (2550, หน้า 50) ซึ่งผู้บริหารมีบทบาทสำคัญในการสนับสนุนครู ซึ่งเป็นบุคลากรหลักและมีบทบาทสำคัญที่สุดในการจัดการเรียนรู้ เพื่อคุณภาพของการจัดการศึกษา และการส่งเสริมการเรียนรู้ของผู้เรียน สอดคล้องกับแนวคิดของธีระ รุญเจริญ (2550, หน้า 113-114) ที่กล่าวว่า ผู้บริหารสถานศึกษาต้องส่งเสริมความสัมพันธ์และความร่วมมือกับชุมชนในการพัฒนาการศึกษา และมีบทบาทในการส่งเสริมชุมชนแห่งการเรียนรู้ (Learning community) ส่งเสริมและพัฒนาครูอย่างสม่ำเสมอ เพื่อให้ครูมีประสิทธิภาพในการจัดการเรียนการสอนที่เน้นผู้เรียนเป็นสำคัญ มีความสามารถในการแสวงหาความรู้ คิดวิเคราะห์ และสร้างองค์ความรู้เพื่อพัฒนาการเรียนการสอน เป็นผู้อำนวยความสะดวก (Facilitator) แก่บุคลากรและผู้เรียน ตรงกับงานวิจัยของแฮมลิน (Hamlin, 1990, pp. 5-6) ศึกษาเกี่ยวกับสมรรถนะของผู้บริหาร โรงเรียนมัธยมศึกษา พบว่า คุณลักษณะที่เป็นสมรรถนะของผู้บริหาร โรงเรียนมัธยมศึกษา ประกอบด้วย ความสนใจและมีส่วนร่วมกับทีมงาน การให้ความช่วยเหลือแก่บุคลากรเมื่อจำเป็น การให้กำลังใจและสนับสนุนผู้ร่วมงาน การปรึกษาหารือกับคณะทำงานในการตัดสินใจ การยอมรับความเห็นใน การบริหารแบบมีส่วนร่วม สอดคล้องกับงานวิจัยของสมมาตร สนทมิโน (2551, หน้า 240-241) ศึกษาการพัฒนาตัวบ่งชี้หลักสำหรับการประเมินคุณภาพการศึกษาของสถานศึกษาขั้นพื้นฐาน โดยการบริหารเชิงสมดุลตามกรอบแนวคิดของแคบแลน และนอร์ตัน พบว่า ผู้บริหารที่มีภาวะผู้นำและความสามารถในการบริหารจัดการจะต้องมีความคิดริเริ่มสร้างสรรค์และมีวิสัยทัศน์ มีความสามารถเชิงวิชาการและเป็นผู้นำทางวิชาการได้ ทั้งนี้จะต้องปฏิบัติงานอย่างมีประสิทธิภาพ สร้างความพึงพอใจต่อบุคลากรในการบริหารจัดการงานวิชาการและการจัดการเรียนการสอน ในอีกทางหนึ่งตัวผู้บริหารยังมีความสัมพันธ์ต่อผู้เรียนโดยตรง จากงานวิจัยของทศพร จันทนราช (2554, บทคัดย่อ) ที่ศึกษาการพัฒนาและตรวจสอบโมเดลความสัมพันธ์เชิงสาเหตุของปัจจัยที่สัมพันธ์กับพฤติกรรมกรรมการบริหารงานของผู้บริหารโรงเรียนที่มีต่อผลสัมฤทธิ์ทางการเรียนของนักเรียน สังกัดสำนักงานคณะกรรมการการศึกษาขั้นพื้นฐาน พบว่า ภาวะผู้นำทางการบริหารงานวิชาการของผู้บริหาร โรงเรียนมีอิทธิพลโดยรวม

ต่อผลสัมฤทธิ์ทางการเรียนของนักเรียนมากที่สุด และโมเดลความสัมพันธ์โครงสร้างเชิงเส้นของ ข้อมูลเชิงประจักษ์กลมกลืนระดับดี ซึ่งสามารถอธิบายความแปรปรวนของผลสัมฤทธิ์ทางการเรียน ของนักเรียนได้ร้อยละ 83 และยังมีความสัมพันธ์ต่อการสร้างสรรค์สื่อ เทคโนโลยีเพื่อการศึกษา และการพัฒนาแหล่งการเรียนรู้ด้วยเช่นกัน เพื่อส่งเสริมให้มีการจัดสภาพแวดล้อมที่เอื้อต่อการเรียนรู้ ส่งเสริมสุขภาพอนามัย และความปลอดภัยของนักเรียน มีสื่อการเรียนการสอนที่เอื้อต่อการเรียนรู้ ตลอดจนการส่งเสริมการนำเทคโนโลยีสารสนเทศ และการสื่อสารมาใช้ในการปฏิรูปการเรียนรู้ ตามแนวคิดของธีระ รุญเจริญ (2550, หน้า 113-114) ตลอดจนความสามารถในการระดมทรัพยากร และงบประมาณเพื่อการพัฒนาการศึกษาของสถานศึกษา องค์กรปกครองส่วนท้องถิ่นจึงมีความสัมพันธ์ ต่องบประมาณด้วยเช่นกัน เพราะถ้าตัวผู้บริหารมีความสามารถดังกล่าวแล้ว ก็จะสามารถรวบรวม งบประมาณและทรัพยากร อันเป็นสิ่งสำคัญในการขับเคลื่อนการบริหารงานในสถานศึกษาได้ เป็นอย่างดี สอดคล้องกับงานวิจัยของมาร์มอน (Marmon, 2002, Abstract) ที่ศึกษาวิจัยและกำหนด สมรรถนะหลักของผู้บริหารและบุคคลที่เกี่ยวข้องในการบริการจัดการศึกษา พบว่า สมรรถนะหลัก ของผู้บริหารและบุคคลที่เกี่ยวข้องในการบริการจัดการศึกษา ประกอบด้วย 18 สมรรถนะ ได้แก่ สมรรถนะด้านการบริหาร การรับบุคคล การแนะนำหลักสูตรทั่วไป หลักสูตรพิเศษ การสรรหาเงิน มาช่วย การติดตามประเมินผล การจัดทำงบประมาณ ข้อมูลความสัมพันธ์กับบุคคล ภาวะผู้นำ การจูงใจ การวางแผน การพัฒนาวิชาชีพ ความสัมพันธ์กับชุมชน การสรรหา การสอน และเทคโนโลยี ความสัมพันธ์ดังกล่าว ทำให้เกิดการขับเคลื่อนและบริหารงานพัฒนาคุณภาพการศึกษาอย่างมี ประสิทธิภาพ

5. องค์กรปกครองส่วนท้องถิ่นของครู

องค์กรปกครองส่วนท้องถิ่นของครู ต้องมีคุณลักษณะและสมรรถนะ ที่สามารถพัฒนาคุณภาพ งานวิชาการของสถานศึกษาได้ เพราะครูเป็นตัวกลางสำคัญในการพัฒนางานและพัฒนาคุณภาพ ของผู้เรียน ซึ่งครูต้องมีสมรรถนะทั้งด้านความรู้และความสามารถในการวิชาชีพครู รู้แผนการศึกษา ชาติ นโยบายการศึกษา ตลอดจนจุดมุ่งหมายของการศึกษา รู้หลักสูตร หลักการ จุดมุ่งหมาย และโครงสร้างของหลักสูตร แผนพัฒนาและนโยบายหลักของท้องถิ่น เพื่อปรับหลักสูตรการเรียน การสอนให้สอดคล้องกับนโยบายการพัฒนาและสภาพแวดล้อมของท้องถิ่น อีกทั้งเนื้อหาวิชา ที่สอน ต้องมีความแม่นยำและละเอียดลึกซึ้งในเนื้อหาวิชา และปรับปรุงให้ทันสมัยอยู่เสมอ สามารถประยุกต์ความรู้ไปใช้ในการสอน ทำการสอนอย่างมีประสิทธิภาพ ส่งผลต่อการพัฒนา คุณภาพวิชาการ พร้อมการพัฒนาสมรรถนะการจัดการเรียนการสอน มีการเตรียมการสอนล่วงหน้า อย่างเป็นระบบ ครบทุกขั้นตอน สอดคล้องกับงานวิจัยของชัชฎาภรณ์ อร่ามรุณ (2556, หน้า 51) ที่พบว่า ในการพัฒนาครูฝ่ายวิชาการและครูผู้สอนให้มีความสามารถในการจัดการเรียนการสอน

การวิจัย และงานที่รับผิดชอบ การพัฒนาระบบการขับเคลื่อนแผนการบริหารวิชาการไปสู่การปฏิบัติให้มีประสิทธิภาพ การส่งเสริมให้มีการประเมินการจัดการเรียนการสอนอย่างเป็นระบบและนำผลไปใช้ และการพัฒนาระบบการติดตามและประเมินผลด้านการบริหารงานวิชาการให้มีประสิทธิภาพ และต้องวางแผนและจัดสภาพแวดล้อมของห้องเรียน ได้เหมาะสมกับการเรียนรู้ ดังนั้น ครูจึงควรพัฒนาสมรรถนะในด้านความรู้ ด้านการสื่อสารและการใช้ภาษา ด้านการพัฒนาหลักสูตร ด้านการจัดการเรียนรู้ ด้านการจัดการเรียนรู้ที่เน้นผู้เรียนเป็นสำคัญ ด้านการบริหารจัดการชั้นเรียน ด้านการใช้เทคโนโลยีสารสนเทศและนวัตกรรมทางการศึกษา ด้านการวัดและประเมินผล ด้านการวิจัยเพื่อพัฒนาการเรียนการสอน ด้านจิตวิทยา และด้านการสร้างความสัมพันธ์ชุมชน สอดคล้องกับแนวคิดของสันติ บุญภิรมย์ (2557, หน้า 70) ที่เห็นว่าคุณลักษณะของครูที่ดีจะมีประโยชน์ต่อลูกศิษย์และเป็นประการสำคัญที่สามารถทำให้ผู้เรียนศึกษาเรียนรู้ได้ตามความมุ่งหวังของบุคคล

คุณลักษณะครู

ภาวิดา ธาราศรีสุทธี (2550, หน้า 109) ได้กล่าวถึงคุณลักษณะที่สำคัญของครู ได้แก่

1. ครูต้องอยากสอน ครูทุกคนต้องรักการสอน อยากสอนและอยากเป็นครู เมื่อทำหน้าที่ครูแล้วต้องสอนไม่ใช่ว่าทำงานในหน้าที่อื่นเป็นหลัก การสอนเป็นงานรอง
2. ครูต้องอยากเรียน นอกจากต้องสอนแล้วครูต้องอยากเรียนรู้อยู่ตลอดเวลา เพื่อขยายขอบเขตความรู้ของตน หากครูหยุดการเรียนรู้ของตนเมื่อใด ครูนั้นก็จะเป็นครูที่ล้าสมัย ไม่ทันต่อความก้าวหน้าของวิทยาการใหม่ ๆ แล้วจะมีอะไรที่แปลกใหม่ไปให้ผู้เรียน
3. ครูต้องสอนเป็น นั่นคือ ครูต้องรู้วิชาครูอย่างละเอียดลึกซึ้ง เข้าถึงแก่นของการสอน รู้วิธีการสอน กระบวนการสอน และต้องตั้งใจสอนด้วย
4. ครูต้องมีความรู้ในวิชาที่สอน แม้ว่าครูจะอยากสอนอยากเรียนรู้ สอนเป็น แต่ขาดเนื้อหาที่จะสอนก็ทำการสอนไม่ได้ ดังนั้น จำเป็นอย่างยิ่งไม่ว่าจะเป็นครูสอนวิชาอะไร ก็ต้องมีความรู้ในศาสตร์สาขานั้นอย่างดีต้องไม่เป็นครูที่ล้าสมัยในเนื้อหาวิชาของตน
5. ครูต้องประพฤติปฏิบัติในสิ่งที่ตนสอนได้ สิ่งต่าง ๆ ที่ครูได้พร่ำสอนอบรมแก่ศิษย์จะต้องเป็นสิ่งที่ครูทำได้ตามนั้น ครูสอนให้นักเรียนคิดเป็น ครูต้องคิดเป็นเช่นกัน ครูสอนให้นักเรียนเป็นคนดีละเว้นอบายมุข ครูก็ต้องเป็นคนดีละเว้นอบายมุขเช่นกัน

รัตนวดี โชติกพนิช และคณะ (2553, หน้า 55-61) ได้เสนอกล่าวถึงคุณลักษณะของครูตามเกณฑ์มาตรฐานวิชาชีพครู ดังต่อไปนี้

หมวดที่ 1 รอบรู้ สอนดี ประกอบด้วย คุณลักษณะ พฤติกรรมหลัก และพฤติกรรมบ่งชี้ ดังต่อไปนี้

1. ด้านความรู้และความสามารถในการวิชาชีพครู ได้แก่

1.1 รู้แผนการศึกษาชาติ นโยบายการศึกษาที่ตนรับผิดชอบ จุดมุ่งหมายของการศึกษา

1.2 รู้หลักสูตร คือ รู้หลักการ รู้จุดมุ่งหมาย และโครงสร้างของหลักสูตร รู้แผนพัฒนาและนโยบายหลักของท้องถิ่น หรือจังหวัดที่ปฏิบัติ สามารถปรับหลักสูตรการเรียนการสอนให้สอดคล้องกับนโยบายการพัฒนา และสภาพแวดล้อมของท้องถิ่น และเข้าใจหลักสูตรและสามารถเชื่อมโยงหลักสูตรกับการสอนในระดับต่าง ๆ ได้

1.3 รู้เนื้อหาวิชาที่สอน คือ มีความแม่นยำและละเอียดลึกซึ้งในเนื้อหาวิชาและปรับปรุงให้ทันสมัยอยู่เสมอ ผ่านการศึกษาหรือผ่านการอบรมในวิชาที่สอน สามารถจัดทำเอกสารประกอบการสอนและคู่มือในวิชาที่ตนรับผิดชอบ มีการศึกษาหาความรู้ใหม่ ๆ ที่เกี่ยวกับเนื้อหาวิชาที่สอน สามารถประยุกต์ความรู้ไปใช้ในการสอน

1.4 ทำการสอนอย่างมีประสิทธิภาพ คือ เตรียมการสอนล่วงหน้าอย่างเป็นระบบครบทุกขั้นตอน มีการวางแผนและจัดสภาพแวดล้อมของห้องเรียน ได้เหมาะสมกับการเรียนรู้ นำหลักจิตวิทยามาใช้ในการเรียนการสอนสอดคล้องกับพัฒนาการของผู้เรียน ใช้ภาษาไทยสื่อความหมายได้อย่างถูกต้อง ทั้งการพูด การเขียน การถ่ายทอดความรู้ การใช้คำถาม การออกความคิดเห็นและการอภิปราย ใช้สื่อการเรียนการสอนได้สอดคล้องกับจุดประสงค์และเนื้อหาวิชาที่สอน รู้วิธีสอนหลายรูปแบบและเลือกมาสอนได้ถูกต้องและเหมาะสมกับผู้เรียน ใช้คำถามทำให้เด็กคิดเป็น จัดทำกิจกรรมการเรียนการสอนได้อย่างมีประสิทธิภาพ ใช้เทคนิคเสริมแรงอย่างถูกต้อง

1.5 รู้หลักการวัดและประเมินผล คือ มีความรู้เกี่ยวกับลักษณะแบบทดสอบตามหลักการวัดผล ประเมินผล และสามารถออกข้อสอบและปรับปรุงแบบทดสอบ รวมทั้งนำมาใช้ได้จริง เหมาะสมกับระดับชั้นของผู้เรียน ใช้การวัดและประเมินผลหลาย ๆ วิธีให้เหมาะสมกับสภาพการเรียนรู้อำนาจการวัดผลและประเมินผลได้ถูกต้อง มีคุณภาพ และนำผลการวัดและประเมินผลมาปรับปรุงการเรียนการสอน

1.6 สอนซ่อมเสริม คือ วิเคราะห์ วินิจฉัย ปัญหาและความต้องการจำเป็นของผู้เรียนสามารถใช้วิธีสอนซ่อมเสริมเพื่อพัฒนาการเรียนรู้อของผู้เรียน

1.7 การพัฒนาการสอน คือ การใช้ระบบข้อมูลเกี่ยวกับการเรียนการสอนให้เป็นประโยชน์ มีการวิจัยการเรียนการสอน หรือนำผลการวิจัยมาใช้ปรับปรุงวิธีการสอน แก้ปัญหาการเรียนการสอน และเผยแพร่เทคนิควิธีการสอนใหม่ ๆ ตลอดจนผลงานทางวิชาการให้แก่เพื่อนครู

2. ด้านสนับสนุนการเรียนการสอน

2.1 บริการเชิงแนะแนว ได้แก่ สังเกตและรู้จักนักเรียนเป็นรายบุคคล บันทึกกระเบื้องประวัตินักเรียน จัดกิจกรรมเพื่อสร้างประสบการณ์ในการแก้ปัญหา ใช้เทคนิคต่าง ๆ ในการให้คำปรึกษา และแก้ปัญหาให้นักเรียน ให้ความสนใจดูแลและช่วยเหลือนักเรียน และบริการสนเทศ

2.2 บริการด้านกิจการนักเรียน ได้แก่ เป็นอาจารย์ที่ปรึกษากิจกรรมชมรมของนักเรียน และกิจกรรมพิเศษ มีการจัดกิจกรรมเพื่อสร้างคุณลักษณะประชาธิปไตย จัดกิจกรรมเพื่อสร้างเสริมจริยธรรม จัดกิจกรรมเพื่อสร้างเสริมความคิดริเริ่มสร้างสรรค์

2.3 บริการด้านสื่อการเรียนการสอน ได้แก่ ดูแลบำรุงรักษาอุปกรณ์และสื่อการเรียนการสอนให้อยู่ในลักษณะใช้งานได้ จัดมุมห้องสมุดหรือมุมเสริมประสบการณ์ จัดสื่อที่ส่งเสริมความถนัด ศิลปะ ดนตรี กีฬา แก่นักเรียน

3. ด้านรอบรู้สถานการณ์บ้านเมืองและความเปลี่ยนแปลงที่สำคัญ

3.1 ติดตามความเคลื่อนไหวและสถานการณ์ของบ้านเมืองในปัจจุบัน

3.2 จับประเด็นปัญหาและความเปลี่ยนแปลงที่สำคัญได้

หมวดที่ 2 มีคุณธรรม จรรยาบรรณ ประกอบด้วย คุณลักษณะ พฤติกรรมหลักและพฤติกรรมบ่งชี้ ดังต่อไปนี้ มีความเมตตา กรุณา มีความยุติธรรม มีความรับผิดชอบ มีวินัย มีความซื่อสัตย์ มีความอดทน มีความประหยัด มีความรักและศรัทธาในอาชีพครู

หมวดที่ 3 มุ่งมั่นพัฒนา ประกอบด้วย คุณลักษณะ พฤติกรรมหลัก และพฤติกรรมบ่งชี้ ดังต่อไปนี้

1. การสำรวจชุมชน ได้แก่ รู้จักสำรวจและปรับปรุงตนเองอยู่เสมอ สนใจใฝ่รู้ เพิ่มพูนวิทยฐานะ และคิดค้นวิทยาการใหม่ ๆ

2. การพัฒนาชุมชน

สันติ บุญภิรมย์ (2557, หน้า 61-69) ได้สรุปคุณลักษณะของครู ดังนี้

1. เป็นผู้มีความรอบรู้ (Being knowledgeable) มีความรู้ ความเข้าใจในวิชาการต่าง ๆ ซึ่งได้เล่าเรียนมาเป็นอย่างดี มีความแม่นยำในวิชาที่สอนตลอดจนวิชาการอื่น ๆ ตามสมควร

2. เป็นผู้มีความยืดหยุ่นผ่อนปรน (Being flexible) การมีความสามารถในการเปลี่ยนแปลงแก้ไข หรือปรับเปลี่ยนสภาพการณ์ให้เหมาะสมกับการสอนได้ ครูจำเป็นต้องรู้จักการยืดหยุ่นในการอบรมสั่งสอน สามารถปรับแผนการเรียนให้เหมาะสมกับสถานการณ์ที่เปลี่ยนแปลงได้อย่างดี

3. เป็นผู้มีความชัดเจน (Being clear and concise) สามารถทำให้ผู้ที่สัมพันธ์ด้วยเข้าใจได้ รวบรวม ชัดเจน เป็นผู้มีความสามารถในการสื่อสารทั้งการใช้ภาษาพูดและภาษาเขียน นอกจากนี้ การปฏิบัติหน้าที่การงานใด ๆ ก็ต้องปฏิบัติด้วยความชัดเจน โปร่งใส ถูกต้องตามหลักการและระเบียบแบบแผนของราชการ

4. เป็นผู้สามารถประยุกต์ทฤษฎีไปปฏิบัติได้ (Being able to relate theory to practice) การนำเอาความรู้ที่ได้จากการศึกษาเล่าเรียนไปใช้ให้เกิดประโยชน์อย่างมีประสิทธิภาพนั้น บางครั้งสภาพการณ์จริงไม่เหมือนกับทฤษฎีที่เรียนมา ครูต้องสามารถประยุกต์ทฤษฎีไปใช้ได้อย่างเหมาะสม

5. เป็นผู้มีความเชื่อมั่นในตนเอง (Being self confident) การกล้าตัดสินใจโดยสามารถเลือกวิถีทางที่ดีที่สุดในการแก้ปัญหาต่าง ๆ หรือวิถีทางที่ดีที่สุดในการกระทำต่าง ๆ ครูต้องสามารถพัฒนาความเชื่อมั่นในตนเอง โดยการตั้งสมประสงค์ต่าง ๆ โดยเฉพาะที่เกี่ยวกับการสอนให้มากที่สุด ครูต้องเชื่อมั่นในสิ่งที่สอนด้วย

6. เป็นผู้มีความสามารถหลากหลาย (Being diversified) ครูที่ประสบความสำเร็จจะต้องมีความรู้และความสามารถในวิทยาการอื่น ๆ ด้วย ความรู้พิเศษเป็นความสามารถเฉพาะตัวที่จะช่วยให้ผู้ประกอบวิชาชีพครูอาจจะต้องใช้เพื่อช่วยให้งานในหน้าที่ครู มีประสิทธิภาพยิ่งขึ้น ความรู้พิเศษ เช่น ความสามารถทางเครื่องยนต์กลไก ความรู้ในการเรื่องการใช้อุปกรณ์คอมพิวเตอร์ ความสามารถทางศิลปะ เป็นต้น

7. เป็นผู้ที่มีความรู้ในวิธีสอนดี ครูต้องมีความรู้ในเรื่องวิธีสอนที่เหมาะสมกับเนื้อหาสาระการเรียนที่ก่อให้เกิดการเรียนรู้ที่มีต่อศิษย์ เนื่องจากแต่ละเนื้อหาสาระของหัวข้อในบทเรียนครูควรพิจารณาในการใช้วิธีการสอนที่เหมาะสมเพื่อส่งผลที่ดีกับการเรียนรู้ของศิษย์อย่างมีคุณภาพ

8. เป็นผู้มีความสามารถในการใช้กลยุทธ์ทางการสอน ครูมีความสามารถในการจูงใจเร้าความสนใจให้ศิษย์ได้สนใจในการสอน ตรงต่อเวลา การประยุกต์ใช้ความรู้สู่การปฏิบัติ มุ่งเน้นให้ศิษย์เป็นคนรักเรียน ใฝ่รู้ ใฝ่เรียน ในขณะเดียวกัน ศิษย์มีความสามารถในการเพิ่มศักยภาพด้านวิชาการให้กับตนเองเสมอ สำหรับในด้านนี้ยกตัวอย่างเช่น ศิษย์ได้ทดลองทำข้อสอบจากแหล่งต่าง ๆ การจัดการเรียนการสอน และการทำโครงการ มอบหมายให้ทำกิจกรรมต่าง ๆ เป็นต้น

สรุป คุณลักษณะของครูจะต้องเป็นผู้มีความรู้ความสามารถ คุณธรรม จริยธรรม จึงจะสามารถจัดการเรียนรู้ให้กับผู้เรียนได้อย่างมีประสิทธิภาพ และเนื่องจากครูมีความสัมพันธ์กับผู้เรียนเกี่ยวข้องโดยตรงในการจัดการเรียนการสอน จึงถือได้ว่าการจัดการเรียนรู้หรือการเรียนการสอนให้ประสบผลสำเร็จได้ ต้องมาจากคุณลักษณะของครูที่พึงประสงค์อย่างครบถ้วน

สมรรถนะครู

สำนักเลขาธิการสภาการศึกษา (2551, หน้า 18-31) ได้สังเคราะห์สมรรถนะครูของประเทศไทย ได้ 16 ด้าน แต่ละด้าน มีรายละเอียด ดังนี้

1. สมรรถนะด้านความรู้

- 1.1 มีความรู้ในเนื้อหาวิชาที่สอน
- 1.2 มีความรู้ในเนื้อหาวิชาที่เกี่ยวข้อง

2. สมรรถนะด้านการสื่อสารและการใช้ภาษา

2.1 สามารถใช้ทักษะในการฟัง การพูด การอ่านและการเขียนภาษาไทย เพื่อการสื่อความหมายได้ถูกต้องและตรงประเด็น

- 2.2 สามารถใช้ทักษะในการฟัง การพูด การอ่านและการเขียนภาษาอังกฤษ หรือภาษาต่างประเทศอื่น เพื่อแสวงหาความรู้
- 2.3 สามารถใช้คอมพิวเตอร์พื้นฐาน
- 2.4 สามารถเขียนเอกสารทางวิชาการ
3. สมรรถนะด้านการพัฒนาหลักสูตร
 - 3.1 สามารถจัดทำหลักสูตร ทั้งหลักสูตรสถานศึกษาและหลักสูตรท้องถิ่น
 - 3.2 สามารถวิเคราะห์หลักสูตร
 - 3.3 สามารถนำหลักสูตรไปใช้ได้บรรลุจุดประสงค์
 - 3.4 สามารถปรับปรุงและพัฒนาหลักสูตร
 - 3.5 สามารถประเมินหลักสูตร
4. สมรรถนะด้านการจัดการเรียนรู้
 - 4.1 สามารถบูรณาการสาระการเรียนรู้ ทั้งภายในและระหว่างกลุ่มสาระการเรียนรู้ ได้สอดคล้องกับชีวิตจริง
 - 4.2 สามารถออกแบบการเรียนรู้ได้เหมาะสมกับวัยของผู้เรียน
 - 4.3 สามารถจัดทำแผนการจัดการเรียนรู้อย่างเป็นระบบ
 - 4.4 สามารถจัดกิจกรรมการเรียนรู้ที่เน้นการปฏิบัติจริง เพื่อให้ผู้เรียนคิดเป็น ทำเป็น และแก้ปัญหาได้
 - 4.5 สามารถจัดกิจกรรมหรือสนับสนุนให้นักเรียนแสดงความคิดเห็นในประเด็น ที่เกี่ยวข้องกับบทเรียน
 - 4.6 สามารถเลือกใช้อุปกรณ์ สื่อและแหล่งการเรียนรู้ที่หลากหลายเพื่อส่งเสริม การเรียนรู้
 - 4.7 สามารถประเมินและปรับปรุงการจัดการเรียนรู้ให้มีประสิทธิภาพ
5. สมรรถนะด้านการจัดการเรียนรู้ที่เน้นผู้เรียนเป็นสำคัญ
 - 5.1 สามารถจัดกิจกรรมการเรียนรู้ให้ผู้เรียนเลือกเรียนตามความสามารถและ ความสนใจ
 - 5.2 สามารถจัดกิจกรรมการเรียนรู้ให้ผู้เรียนปฏิบัติงานเป็นกลุ่มและรายบุคคล
6. สมรรถนะด้านการบริหารจัดการชั้นเรียน
 - 6.1 สามารถจัดบรรยากาศการเรียนรู้
 - 6.2 สามารถจัดทำข้อมูลสารสนเทศของนักเรียนและเอกสารประจำชั้นเรียนและวิชา
 - 6.3 สามารถนำนวัตกรรมใหม่ ๆ มาใช้ในการบริหารจัดการชั้นเรียน
 - 6.4 สามารถกำกับดูแลและแก้ปัญหาในชั้นเรียน

7. สมรรถนะด้านการใช้เทคโนโลยีสารสนเทศและนวัตกรรมทางการศึกษา
 - 7.1 สามารถเลือกใช้เทคโนโลยีสารสนเทศและนวัตกรรมทางการศึกษาในการจัดการเรียนรู้
 - 7.2 สามารถออกแบบและสร้างนวัตกรรมทางการศึกษา
8. สมรรถนะด้านการวัดและประเมินผล
 - 8.1 สามารถวัดและประเมินผลได้ตามสภาพความเป็นจริง
 - 8.2 สามารถนำผลการประเมินไปใช้ปรับปรุงการจัดการเรียนรู้และหลักสูตร
 - 8.3 สามารถสร้างและหาคุณภาพเครื่องมือวัดผลการเรียนรู้
9. สมรรถนะด้านการวิจัยเพื่อพัฒนาการเรียนการสอน
 - 9.1 มีความรู้ความเข้าใจระเบียบวิธีวิจัย การวิจัยในชั้นเรียน การวิจัยเพื่อสร้างองค์ความรู้ และการวิจัยและพัฒนา
 - 9.2 สามารถนำผลการวิจัยไปใช้ในการจัดการเรียนรู้
 - 9.3 สามารถทำวิจัยในชั้นเรียนเพื่อพัฒนาผู้เรียน
10. สมรรถนะด้านจิตวิทยาสำหรับครู
 - 10.1 มีความรู้ความเข้าใจธรรมชาติของผู้เรียน
 - 10.2 สามารถช่วยเหลือผู้เรียนได้ เรียนรู้และพัฒนาได้ตามศักยภาพของตน
 - 10.3 สามารถให้คำแนะนำช่วยเหลือผู้เรียนให้มีคุณภาพชีวิตดียิ่งขึ้น
 - 10.4 สามารถส่งเสริมความถนัดและความสนใจของผู้เรียน
 - 10.5 สามารถวิเคราะห์ความแตกต่างระหว่างบุคคลของผู้เรียน
 - 10.6 สามารถวิเคราะห์ปัญหาเพื่อหาทางช่วยเหลือผู้เรียน
 - 10.7 สามารถแนะแนวให้คำปรึกษาในการแก้ปัญหาแก่ผู้เรียน
 - 10.8 สามารถติดตามประเมินผลการแนะแนวและการให้คำปรึกษาแก่ผู้เรียน
 - 10.9 สามารถดูแล แก้ไข หรือป้องกันปัญหาที่เกิดขึ้นกับผู้เรียน
11. สมรรถนะด้านการสร้างความสัมพันธ์กับชุมชน
 - 11.1 สามารถเข้าร่วมกิจกรรมชุมชนในโอกาสต่าง ๆ
 - 11.2 สามารถนำชุมชนเข้ามามีส่วนร่วมในกิจกรรมของสถานศึกษา
 - 11.3 สามารถร่วมมือกับชุมชนในการป้องกันและแก้ไขปัญหาของชุมชน โดยเฉพาะที่เกี่ยวข้องกับเด็กและเยาวชน
 - 11.4 สามารถจัดบริการทางวิชาการให้แก่ชุมชนในโอกาสต่าง ๆ
 - 11.5 ประสานงานกับชุมชนเพื่อดำเนินกิจกรรมของสถานศึกษา

12. สมรรถนะด้านคุณธรรม จริยธรรมและจรรยาบรรณวิชาชีพ
 - 12.1 มีความรัก เมตตา และปรารถนาดีต่อผู้เรียน
 - 12.2 มีความรับผิดชอบต่องานในหน้าที่
 - 12.3 มีวิสัยทัศน์และศรัทธาในวิชาชีพครู
 - 12.4 ปฏิบัติตามจรรยาบรรณของวิชาชีพครู
 - 12.5 ปฏิบัติตนเป็นแบบอย่างที่ดี ทั้งกาย วาจาและจิตใจ
 - 12.6 ปฏิบัติตนตามกติกาสังคม
 - 12.7 ดำรงชีวิตอย่างถูกต้อง เหมาะสมและดีงาม
13. สมรรถนะด้านภาวะผู้นำและการทำงานเป็นทีม
 - 13.1 ยอมรับข้อตกลงของทีมงาน
 - 13.2 รับฟังความคิดเห็นของผู้อื่น
 - 13.3 มีความเต็มใจให้ความร่วมมือในการปฏิบัติงาน และการแก้ปัญหาในการทำงาน
 - 13.4 มีความรับผิดชอบในการปฏิบัติงานตามบทบาทหน้าที่ของตน
 - 13.5 สามารถสนับสนุน เสริมแรง ให้กำลังใจและยกย่องให้เกิดริคิดเพื่อนร่วมงานในโอกาสที่เหมาะสม
 - 13.6 สามารถปฏิบัติตนเป็นผู้นำหรือผู้ตามได้เหมาะสมกับบทบาท
14. สมรรถนะด้านการพัฒนาตนเองและวิชาชีพ
 - 14.1 สามารถเลือกสรรวิธีการพัฒนาตนเองได้เหมาะสม
 - 14.2 เข้าใจ ยอมรับ ปรับปรุงและพัฒนาการปฏิบัติงานของตนเอง
 - 14.3 สามารถใช้แหล่งเรียนรู้ที่หลากหลายในการพัฒนาตนเองและแลกเปลี่ยนเรียนรู้กับเพื่อนร่วมงาน
 - 14.4 สามารถนำและผลิตนวัตกรรมและเทคโนโลยีใช้ในการพัฒนางาน
 - 14.5 สามารถติดตามความเคลื่อนไหวทางวิชาการและวิชาชีพอย่างสม่ำเสมอ
 - 14.6 สามารถเป็นผู้นำทางวิชาการ
15. สมรรถนะด้านการพัฒนาคุณลักษณะของผู้เรียน
 - 15.1 สามารถปลูกฝังคุณธรรม จริยธรรมให้กับผู้เรียน
 - 15.2 สามารถปลูกฝังความเป็นไทยและความเป็นประชาธิปไตยให้ผู้เรียน
 - 15.3 สามารถพัฒนาทักษะชีวิต สุขภาพกายและสุขภาพจิตของผู้เรียน
16. สมรรถนะด้านการคิดวิเคราะห์ สังเคราะห์
 - 16.1 สามารถวิเคราะห์สภาพปัญหา จุดแข็ง จุดอ่อนของสถานศึกษา

16.2 สามารถวิเคราะห์ตนเอง

16.3 สามารถวิเคราะห์และสังเคราะห์องค์ความรู้เพื่อนำไปใช้พัฒนาตนเองและพัฒนางาน

สุขเมธ งามกนก (2556, หน้า 55-59) ได้กล่าวถึงการกำหนดกรอบการประเมินสมรรถนะครูตามสำนักงานคณะกรรมการการศึกษาขั้นพื้นฐาน 2553 โดยดำเนินการประชุมเชิงปฏิบัติการกำหนดความต้องการการพัฒนาสมรรถนะของครู และการประชุมเชิงปฏิบัติการสร้างแบบทดสอบเพื่อประเมินสมรรถนะข้าราชการครูและบุคลากรทางการศึกษา ตามโครงการยกระดับคุณภาพครูทั้งระบบ: กิจกรรมจัดระบบพัฒนาครูเชิงคุณภาพเพื่อการพัฒนาครูรายบุคคล ซึ่งคณะทำงานประกอบด้วย ผู้บริหาร โรงเรียน ศึกษานิเทศก์ นักวิชาการศึกษา ผู้บริหาร สำนักงานเขตพื้นที่การศึกษา และผู้ทรงคุณวุฒิจากหน่วยงานที่เกี่ยวข้องได้ร่วมกันพิจารณาและกำหนดสมรรถนะครู สำนักงานคณะกรรมการการศึกษาขั้นพื้นฐาน โดยการวิเคราะห์ สังเคราะห์สมรรถนะครู ประกอบด้วย เจตคติ ค่านิยม ความรู้ ความสามารถ และทักษะที่จำเป็นสำหรับการปฏิบัติงานตามภารกิจงานในสถานศึกษา จากแบบประเมินสมรรถนะและมาตรฐานของครูผู้สอนที่หน่วยงานต่าง ๆ ได้จัดทำไว้ ได้แก่ แบบประเมินคุณภาพการปฏิบัติงาน (สมรรถนะ) เพื่อให้ข้าราชการครูและบุคลากรทางการศึกษามีและเลื่อนวิทยฐานะของสำนักงานคณะกรรมการข้าราชการครูและบุคลากรทางการศึกษา (ก.ค.ศ.) มาตรฐานวิชาชีพครูของสำนักงานเลขาธิการคุรุสภา รูปแบบสมรรถนะครูและบุคลากรทางการศึกษาของสถาบันพัฒนาครู คณาจารย์และบุคลากรทางการศึกษา (สค.บศ.) นอกจากนี้ยังศึกษาจากแนวคิด ทฤษฎี และผลการวิจัยที่เกี่ยวข้องกับสมรรถนะที่จำเป็นในการปฏิบัติงานของครูผู้สอน ระดับการศึกษาขั้นพื้นฐาน จากการสังเคราะห์สามารถสรุปได้ว่าสมรรถนะครู สำนักงานคณะกรรมการการศึกษาขั้นพื้นฐาน ประกอบด้วย สมรรถนะหลักและสมรรถนะประจำสายงาน ดังนี้

1. สมรรถนะหลัก (Core competency) ประกอบด้วย 5 สมรรถนะ ดังนี้
 - 1.1 การมุ่งผลสัมฤทธิ์ในการปฏิบัติงาน
 - 1.2 การบริการที่ดี
 - 1.3 การพัฒนาตนเอง
 - 1.4 การทำงานเป็นทีม
 - 1.5 จริยธรรม และจรรยาบรรณวิชาชีพครู
2. สมรรถนะประจำสายงาน (Functional competency) ประกอบด้วย 6 สมรรถนะ
 - 2.1 การบริหารหลักสูตรและการจัดการเรียนรู้
 - 2.2 การพัฒนาผู้เรียน

2.3 การบริหารจัดการชั้นเรียน

2.4 การวิเคราะห์ สังเคราะห์ และการวิจัยเพื่อพัฒนาผู้เรียน

2.5 ภาวะผู้นำครู

2.6 การสร้างความสัมพันธ์และความร่วมมือกับชุมชนเพื่อการจัดการเรียนรู้

รายละเอียดและคำอธิบายสมรรถนะครู

สมรรถนะหลัก (Core competency)

สมรรถนะที่ 1 การมุ่งผลสัมฤทธิ์ในการปฏิบัติงาน (Working achievement motivation)

หมายถึง ความมุ่งมั่นในการปฏิบัติงานในหน้าที่ให้มีคุณภาพ ถูกต้อง ครบถ้วนสมบูรณ์ มีความคิดริเริ่มสร้างสรรค์ โดยมีการวางแผน กำหนดเป้าหมาย ติดตามประเมินผลการปฏิบัติงาน และปรับปรุงพัฒนาประสิทธิภาพและผลงานอย่างต่อเนื่อง โดยมีตัวบ่งชี้ที่สำคัญดังนี้

1. ความสามารถในการวางแผน การกำหนดเป้าหมาย การวิเคราะห์สังเคราะห์ภารกิจงาน
2. ความมุ่งมั่นในการปฏิบัติหน้าที่ให้มีคุณภาพ ถูกต้อง ครบถ้วนสมบูรณ์
3. ความสามารถในการติดตามประเมินผลการปฏิบัติงาน
4. ความสามารถในการพัฒนาการปฏิบัติงานให้มีประสิทธิภาพอย่างต่อเนื่องเพื่อให้งาน

ประสบความสำเร็จ

สมรรถนะที่ 2 การบริการที่ดี (Service mind) หมายถึง ความตั้งใจและความเต็มใจ

ในการให้บริการ และการปรับปรุงระบบบริการให้มีประสิทธิภาพอย่างต่อเนื่องเพื่อตอบสนองความต้องการของผู้รับบริการ โดยมีตัวบ่งชี้ที่สำคัญ ดังนี้

1. ความตั้งใจและเต็มใจในการให้บริการ
2. การปรับปรุงระบบบริการให้มีประสิทธิภาพ

สมรรถนะที่ 3 การพัฒนาตนเอง (Self-development) หมายถึง การศึกษาค้นคว้า

หาความรู้ ติดตามและแลกเปลี่ยนเรียนรู้องค์ความรู้ใหม่ ๆ ทางวิชาการและวิชาชีพ มีการสร้างองค์ความรู้และนวัตกรรมเพื่อพัฒนาตนเองและพัฒนางาน โดยมีตัวบ่งชี้ที่สำคัญดังนี้

1. การศึกษาค้นคว้าหาความรู้ ติดตามองค์ความรู้ใหม่ ๆ ทางวิชาการและวิชาชีพ
2. การสร้างองค์ความรู้และนวัตกรรมในการพัฒนาองค์กรและวิชาชีพ
3. การแลกเปลี่ยนความคิดเห็น และสร้างเครือข่าย

สมรรถนะที่ 4 การทำงานเป็นทีม (Team work) หมายถึง การให้ความร่วมมือ ช่วยเหลือ

สนับสนุน เสริมแรงให้กำลังใจแก่เพื่อนร่วมงาน การปรับตัวเข้ากับผู้อื่น หรือทีมงาน แสดงบทบาทการเป็นผู้นำหรือผู้ตามได้อย่างเหมาะสมในการทำงานร่วมกับผู้อื่น เพื่อสร้างและ ดำรงสัมพันธ์ภาพของสมาชิก ตลอดจนเพื่อพัฒนาการจัดการศึกษาให้บรรลุผลสำเร็จตามเป้าหมาย โดยมีตัวบ่งชี้ที่สำคัญ ดังนี้

1. การให้ความร่วมมือ ช่วยเหลือและสนับสนุนเพื่อนร่วมงาน
2. การเสริมแรงให้กำลังใจเพื่อนร่วมงาน
3. การปรับตัวเข้ากับกลุ่มคนหรือสถานการณ์ที่หลากหลาย
4. การแสดงบทบาทผู้นำหรือผู้ตาม
5. การเข้าไปมีส่วนร่วมกับผู้อื่นในการพัฒนาการจัดการศึกษาให้บรรลุผลสำเร็จตาม

เป้าหมาย

สมรรถนะที่ 5 จริยธรรม และจรรยาบรรณวิชาชีพครู (Teacher's ethics and integrity)

หมายถึง การประพฤติปฏิบัติตนถูกต้องตามหลักคุณธรรม จริยธรรม จรรยาบรรณวิชาชีพครู เป็นแบบอย่างที่ดีแก่ผู้เรียน และสังคม เพื่อสร้างความศรัทธาในวิชาชีพครู โดยมีตัวบ่งชี้ที่สำคัญ ดังนี้

1. ความรักและศรัทธาในวิชาชีพ
2. มีวิสัย และความรับผิดชอบในวิชาชีพ
3. การดำรงชีวิตอย่างเหมาะสม
4. การประพฤติปฏิบัติตนเป็นแบบอย่างที่ดี

สมรรถนะประจำสายงาน (Functional competency)

สมรรถนะที่ 1 การบริหารหลักสูตรและการจัดการเรียนรู้ (Curriculum and learning

management) หมายถึง ความสามารถในการสร้างและพัฒนาหลักสูตร การออกแบบการเรียนรู้ อย่างสอดคล้องและเป็นระบบ จัดการเรียนรู้ที่เน้นผู้เรียนเป็นสำคัญ ใช้และพัฒนาสื่อนวัตกรรม เทคโนโลยี และการวัดประเมินผลการเรียนรู้เพื่อพัฒนาผู้เรียนอย่างมีประสิทธิภาพและเกิดประสิทธิผล สูงสุด โดยมีตัวบ่งชี้ที่สำคัญดังนี้

1. การสร้างและพัฒนาหลักสูตร
2. ความรู้ ความสามารถในการออกแบบการเรียนรู้
3. การจัดการเรียนรู้ที่เน้นผู้เรียนเป็นสำคัญ
4. การใช้และพัฒนาสื่อนวัตกรรมเทคโนโลยีเพื่อการจัดการเรียนรู้
5. การวัดและประเมินผลการเรียนรู้

สมรรถนะที่ 2 การพัฒนาผู้เรียน (Student development) หมายถึง ความสามารถ

ในการปลูกฝังคุณธรรมจริยธรรม การพัฒนาทักษะชีวิต สุขภาพกาย และสุขภาพจิต ความเป็น ประชาธิปไตย ความภูมิใจในความเป็นไทย การจัดระบบดูแลช่วยเหลือผู้เรียนเพื่อพัฒนาผู้เรียน ให้มีคุณภาพ โดยมีตัวบ่งชี้ที่สำคัญ ดังนี้

1. การปลูกฝังคุณธรรมจริยธรรมให้แก่ผู้เรียน
2. การพัฒนาทักษะชีวิต และสุขภาพกาย และสุขภาพจิตผู้เรียน
3. การปลูกฝังความเป็นประชาธิปไตย ความภูมิใจในความเป็นไทยให้กับผู้เรียน
4. การจัดระบบดูแลช่วยเหลือผู้เรียน

สมรรถนะที่ 3 การบริหารจัดการชั้นเรียน (Classroom management) หมายถึง การจัดบรรยากาศการเรียนรู้ การจัดทำข้อมูลสารสนเทศและเอกสารประจำชั้นเรียน/ ประจำวิชา การกำกับดูแลในชั้นเรียนรายชั้น/ รายวิชา เพื่อส่งเสริมการเรียนรู้อย่างมีความสุข และความปลอดภัยของผู้เรียน โดยมีตัวบ่งชี้ที่สำคัญ ดังนี้

1. จัดบรรยากาศที่ส่งเสริมการเรียนรู้ ความสุข และความปลอดภัยของผู้เรียน
2. จัดทำข้อมูลสารสนเทศและเอกสารประจำชั้นเรียน/ รายวิชา
3. กำกับดูแลชั้นเรียนรายชั้น/ รายวิชา

สมรรถนะที่ 4 การวิเคราะห์ สังเคราะห์ และการวิจัยเพื่อพัฒนาผู้เรียน (Analysis & synthesis & classroom research) หมายถึง ความสามารถในการทำความเข้าใจ แยกประเด็นเป็นส่วนย่อย รวบรวม ประมวลหาข้อสรุปอย่างมีระบบและนำไปใช้ในการวิจัยเพื่อพัฒนาผู้เรียน รวมทั้งสามารถวิเคราะห์ห้องกรหรืองานในภาพรวมและดำเนินการแก้ปัญหาเพื่อพัฒนางานอย่างเป็นระบบ โดยมีตัวบ่งชี้ที่สำคัญ ดังนี้

1. การวิเคราะห์
2. การสังเคราะห์
3. การวิจัยเพื่อพัฒนาผู้เรียน

สมรรถนะที่ 5 ภาวะผู้นำครู (Teacher leadership) หมายถึง คุณลักษณะและพฤติกรรมของครูที่แสดงถึงความเกี่ยวข้องสัมพันธ์ส่วนบุคคล และการแลกเปลี่ยนเรียนรู้ซึ่งกันและกัน ทั้งภายในและภายนอกห้องเรียน โดยปราศจากการใช้อิทธิพลของผู้บริหารสถานศึกษา ก่อให้เกิดพลังแห่งการเรียนรู้เพื่อพัฒนาการจัดการเรียนรู้ให้มีคุณภาพ โดยมีตัวบ่งชี้ที่สำคัญดังนี้

1. วุฒิภาวะความเป็นผู้ใหญ่ที่เหมาะสมกับความเป็นครู
2. การสนทนาอย่างสร้างสรรค์
3. การเป็นบุคคลแห่งการเปลี่ยนแปลง
4. การปฏิบัติงานอย่างไต่ตรง
5. การมุ่งพัฒนาผลสัมฤทธิ์ผู้เรียน

สมรรถนะที่ 6 การสร้างความสัมพันธ์และความร่วมมือกับชุมชนเพื่อการจัดการเรียนรู้ (Relationship & collaborative-building for learning management) หมายถึง การประสานความร่วมมือ

สร้างความสัมพันธ์ที่ดี และเครือข่ายกับผู้ปกครอง ชุมชน และองค์กรอื่น ๆ ทั้งภาครัฐ และเอกชน เพื่อสนับสนุนส่งเสริมการจัดการเรียนรู้ โดยมีตัวบ่งชี้ที่สำคัญ ดังนี้

1. การสร้างความสัมพันธ์และความร่วมมือกับชุมชนเพื่อการจัดการเรียนรู้
2. การสร้างเครือข่ายความร่วมมือเพื่อการจัดการเรียนรู้

สรุป สมรรถนะครู เป็นความสามารถในการแสดงออกทางพฤติกรรม ความรู้ ความเข้าใจ ทักษะ ทักษะ และบุคลิกภาพในการพัฒนาการจัดการเรียนการสอนและกิจกรรมต่าง ๆ ของโรงเรียน การเสริมสร้างสมรรถนะครู จึงเป็นการปฏิบัติการกิจต่าง ๆ ในหน้าที่ครูที่ต้องพัฒนางานอย่างต่อเนื่อง ครูจึงจำเป็นต้องเรียนรู้ทั้งสมรรถนะหลัก และสมรรถนะตามสายงาน รวมถึงหลักการ วิธีการ และองค์ความรู้ใหม่ ๆ ซึ่งเป็นไปเพื่อความเจริญก้าวหน้าในการเรียนรู้ของผู้เรียน เพื่อชีวิตส่วนตัว และชีวิตการทำงาน และเพื่อสังคมอย่างเต็มใจและเต็มความสามารถ ส่งผลต่อการพัฒนาการบริหารจัดการเพื่อคุณภาพการศึกษาของบุคลากร และทำให้ผู้เรียนได้รับผลโดยตรง ทั้งแบบอย่างในด้านการทำงาน ความประพฤติ สร้างให้ผู้เรียนมีคุณภาพตามไปด้วย

งานวิจัยที่เกี่ยวข้องกับองค์ประกอบด้านคุณสมบัติของครูที่ส่งผลต่อประสิทธิภาพการบริหารงานวิชาการ

สมมาตร สนมมิโน (2551, หน้า 239-240) ศึกษาการพัฒนาตัวบ่งชี้หลักสำหรับการประเมินคุณภาพการศึกษาของสถานศึกษาขั้นพื้นฐาน โดยการบริหารเชิงสมดุล ตามกรอบแนวคิดของแคบแลนและนอร์ตัน พบว่า ครูต้องจัดการเรียนการสอนที่เน้นผู้เรียนเป็นสำคัญ สอดคล้องกับหลักสูตร จัดการเรียนการสอนให้นักเรียนได้คิดวิเคราะห์ ลงมือปฏิบัติจริง ตลอดจนใช้การวัดและประเมินผลตามสภาพจริง ซึ่งการจัดการศึกษาของสถานศึกษานั้น ต้องจัดให้นักเรียนได้คิดวิเคราะห์และลงมือปฏิบัติจริง

มนูญ เชื้อชาติ (2554, บทคัดย่อ) ศึกษาปัจจัยพหุระดับที่มีอิทธิพลต่อประสิทธิผลการบริหารวิชาการของผู้บริหารสถานศึกษาขั้นพื้นฐานในภาคตะวันออกเฉียงเหนือ พบว่า พฤติกรรมการจัดการเรียนการสอนของครูมีอิทธิพลต่อค่าเฉลี่ยประสิทธิผลการบริหารวิชาการของผู้บริหารสถานศึกษาขั้นพื้นฐานในภาคตะวันออกเฉียงเหนือ อย่างมีนัยสำคัญทางสถิติที่ระดับ .05 ค่าสัมประสิทธิ์การถดถอยพฤติกรรมการจัดการเรียนการสอนของครู มีอิทธิพลต่อประสิทธิผลการบริหารวิชาการของผู้บริหารสถานศึกษาขั้นพื้นฐานในภาคตะวันออกเฉียงเหนือ อย่างมีนัยสำคัญทางสถิติที่ระดับ .05

สิทธิกร อ้วนศิริ (2554, หน้า 120) ศึกษาพัฒนาโมเดลเชิงสาเหตุของปัจจัยที่ส่งผลต่อการประเมินคุณภาพภายนอกของโรงเรียน พระปริยัติธรรมแผนกสามัญศึกษา พบว่า ตัวแปรสาเหตุที่ส่งผลต่อการประเมินคุณภาพภายนอกของโรงเรียนพระปริยัติธรรม แผนกสามัญศึกษา มีตัวแปรคุณภาพของสื่อการเรียนการสอนมีค่าอิทธิพลทางอ้อมและอิทธิพลรวมเป็นลบต่อตัวแปรผล

และมีตัวแปรคุณภาพของครู มีค่าอิทธิพลทางตรง อิทธิพลทางอ้อมและอิทธิพลรวมเป็นลบต่อตัวแปรผล

ชัชฎาภรณ์ อร่ามรุณ (2556, หน้า 51) ศึกษา พัฒนาและประเมินกลยุทธ์การบริหารงานวิชาการในสถานศึกษาขั้นพื้นฐาน สังกัดสำนักงานเขตพื้นที่การศึกษาประถมศึกษากำแพงเพชร เขต 1 และเขต 2 พบว่า การพัฒนากลยุทธ์การบริหารงานวิชาการในสถานศึกษาขั้นพื้นฐาน มี 14 กลยุทธ์ และกลยุทธ์ที่เกี่ยวกับองค์ประกอบด้านครู ได้แก่ การพัฒนาครูฝ่ายวิชาการและครูผู้สอนให้มีความสามารถในการจัดการเรียนการสอน การวิจัย และงานที่รับผิดชอบ การพัฒนาระบบการขับเคลื่อนแผนการบริหารวิชาการไปสู่การปฏิบัติให้มีประสิทธิภาพ การส่งเสริมให้มีการประเมินการจัดการเรียนการสอนอย่างเป็นระบบและนำผลไปใช้ และการพัฒนาระบบการติดตามและประเมินผลด้านการบริหารงานวิชาการให้มีประสิทธิภาพ

ลุยส์ (Louise, 1994, Abstracts) ได้ศึกษาถึงการพัฒนาวิชาชีพของครูจากการเรียนรู้ผ่านประสบการณ์ พบว่า ครูได้สะท้อนประสบการณ์จากการปฏิบัติงานและความแตกต่างของเนื้อหาสาระวิชา ทำให้เกิดการกระตุ้นให้เกิดการเปลี่ยนแปลงแบบไม่เป็นทางการ และสภาพห้องเรียนและโรงเรียนส่งอิทธิพลต่อการเรียนรู้ของครู ซึ่งความรู้ในวิชาชีพจะต้องเกิดจากการปฏิบัติงานรวมเข้ากับสภาพบริบททางสังคม โรงเรียนและองค์การทางการศึกษาควรส่งเสริมและกระตุ้นให้โอกาสในการเรียนรู้ของครู

อะกาโด (Agado, 1998, p. 59) ได้ศึกษาถึงการพัฒนาคณาจารย์ในโรงเรียนที่มีประสิทธิภาพ แถบพรมแดนทางตอนใต้ของมลรัฐเท็กซัส พบว่า การพัฒนาคณาจารย์ในโรงเรียนให้มีประสิทธิภาพจะต้องมีความต่อเนื่อง เป็นระบบขั้นตอน และมีการสนับสนุนให้ความสะดวกแก่ครูในการพัฒนา โดยมีความร่วมมือจากผู้ร่วมงานและผู้นิเทศ เพื่อผลสำเร็จที่เกิดขึ้นกับตัวผู้เรียน

จากการศึกษาแนวคิด หลักการ ทฤษฎี และผลงานการวิจัยที่เกี่ยวกับองค์ประกอบด้านคุณสมบัติของครู ที่กล่าวเน้นถึงคุณลักษณะครู สมรรถนะครู สามารถสังเคราะห์ได้ ดังนี้ ในการพัฒนาคุณภาพงานวิชาการของสถานศึกษา ครูต้องมีสมรรถนะทั้งด้านความรู้และความสามารถในวิชาชีพครู รู้แผนการศึกษาชาติ นโยบายการศึกษา ตลอดจนจุดมุ่งหมายของการศึกษา รู้หลักสูตร หลักการ จุดมุ่งหมาย และโครงสร้างของหลักสูตร แผนพัฒนาและนโยบายหลักของท้องถิ่น เพื่อปรับหลักสูตรการเรียนการสอนให้สอดคล้องกับนโยบายการพัฒนา และสภาพแวดล้อมของท้องถิ่น อีกทั้งเนื้อหาวิชาที่สอน ต้องมีความแม่นยำและละเอียดลึกซึ้งในเนื้อหาวิชา และปรับปรุงให้ทันสมัยอยู่เสมอ สามารถประยุกต์ความรู้ไปใช้ในการสอน ทำการสอนอย่างมีประสิทธิภาพ ส่งผลต่อการพัฒนาคุณภาพวิชาการ พร้อมการพัฒนาสมรรถนะการจัดการเรียนการสอน มีการเตรียมการสอนล่วงหน้าอย่างเป็นระบบ ครบทุกขั้นตอน สอดคล้องกับงานวิจัยของชัชฎาภรณ์ อร่ามรุณ

(2556, หน้า 50-51) ที่พบว่า ในการพัฒนาครูฝ่ายวิชาการและครูผู้สอนให้มีความสามารถในการจัดการเรียนการสอน การวิจัยและงานที่รับผิดชอบ การพัฒนาระบบการขับเคลื่อนแผนการบริหารวิชาการไปสู่การปฏิบัติให้มีประสิทธิภาพ สอดคล้องงานวิจัยของอะกาโด Agado (1998, p. 59) ที่ได้ศึกษาถึงการพัฒนาบุคลากรในโรงเรียนที่มีประสิทธิภาพ พบว่า การพัฒนาบุคลากรในโรงเรียนให้มีประสิทธิภาพ จะต้องมีความต่อเนื่อง เป็นระบบขั้นตอน และมีการสนับสนุนให้ความสะดวกแก่ครูในการพัฒนา โดยมีความร่วมมือจากผู้ร่วมงานและผู้ในเทศ เพื่อผลสำเร็จที่เกิดขึ้นกับตัวผู้เรียน การนำหลักจิตวิทยา มาใช้ในการเรียนการสอนสอดคล้องกับพัฒนาการของผู้เรียน ใช้สื่อการเรียนการสอนได้สอดคล้องกับจุดประสงค์และเนื้อหาวิชาที่สอน รู้วิธีสอนหลายรูปแบบและเลือกมาสอนได้ถูกต้องและเหมาะสมกับผู้เรียน สังเกตและรู้จักนักเรียนเป็นรายบุคคล ใช้เทคนิคต่าง ๆ ในการให้คำปรึกษา และแก้ปัญหาให้นักเรียน ให้ความสนใจดูแลและช่วยเหลือนักเรียน ดังนั้น ครูควรพัฒนาสมรรถนะในด้านความรู้ ด้านการสื่อสารและการใช้ภาษา ด้านการพัฒนาหลักสูตร ด้านการจัดการเรียนรู้ ด้านการจัดการเรียนรู้ที่เน้นผู้เรียนเป็นสำคัญ ด้านการบริหารจัดการชั้นเรียน ด้านการใช้เทคโนโลยีสารสนเทศและนวัตกรรมทางการศึกษา ด้านการวัดและประเมินผล ด้านการวิจัยเพื่อพัฒนาการเรียนการสอนด้านจิตวิทยา และด้านการสร้างความสัมพันธ์กับชุมชน สอดคล้องกับงานวิจัยของสมมาตร สนมมิโน (2551, หน้า 239-240) และมนูญ เชื้อชาติ (2554, บทคัดย่อ) ที่พบว่า ครูต้องจัดการเรียนการสอนที่เน้นผู้เรียนเป็นสำคัญสอดคล้องกับหลักสูตรจัดการเรียนการสอนให้นักเรียนได้คิดวิเคราะห์ ลงมือปฏิบัติจริง ตลอดจนใช้การวัดและประเมินผลตามสภาพจริง และต้องจัดให้นักเรียนได้คิดวิเคราะห์และลงมือปฏิบัติจริง โดยพัฒนาควบคู่กับคุณลักษณะของครูซึ่งเป็นปัจจัยที่ส่งเสริมการพัฒนางาน มีความสามารถในการเปลี่ยนแปลงแก้ไขหรือปรับเปลี่ยนสภาพการณ์ให้เหมาะสมกับการสอนได้ ครูต้องรู้จักการยืดหยุ่นในการอบรมสั่งสอนสามารถปรับแผนการเรียนให้เหมาะสมกับสถานการณ์ ที่เปลี่ยนแปลงได้อย่างดี สอดคล้องกับแนวคิดของสันติ บุญภิรมย์ (2557, หน้า 70) ที่เห็นว่า คุณลักษณะของครูที่ดีจะมีประโยชน์ต่อลูกศิษย์และเป็นประการสำคัญ ที่สามารถทำให้ผู้เรียนศึกษาเรียนรู้ได้ตามความมุ่งหวังของบุคคล นอกจากนี้ การปฏิบัติหน้าที่การงานด้านวิชาการหรืองานด้านอื่น ๆ ก็ต้องปฏิบัติด้วยความชัดเจน โปร่งใส ถูกต้องตามหลักการและระเบียบแบบแผนของราชการ เป็นผู้มีความสามารถในศิลปะวิทยาการหลาย ๆ ด้าน เป็นความสามารถเฉพาะตัวที่จะช่วยให้ผู้ประกอบวิชาชีพครูอาจจะต้องใช้เพื่อช่วยให้งานในหน้าที่ครูมีประสิทธิภาพยิ่งขึ้น

6. องค์ประกอบด้านคุณสมบัติของนักเรียน

คุณภาพผู้เรียนเป็นปัจจัยสำคัญในการแสดงให้เห็นถึงการบริหารงานวิชาการของสถานศึกษามีประสิทธิภาพ เนื่องจากผู้เรียนเป็นผลลัพธ์ของคุณภาพทางวิชาการ ซึ่งสิ่งที่บ่งบอกถึง

ศักยภาพของผู้เรียนได้แก่ ทักษะและสมรรถนะของผู้เรียน ตั้งแต่ ทักษะการอ่าน ทักษะการเขียน ทักษะการสื่อสารและการให้ร่วมมือ ทักษะการคิด ทั้งความคิดสร้างสรรค์และการคิดเชิงวิพากษ์ ทักษะชีวิตในเรื่องของความยืดหยุ่นและการปรับตัวในสภาวะการณ์ต่าง ๆ ทักษะการเรียนรู้ การแสวงหาความรู้ด้วยตนเอง ซึ่งสอดคล้องกับงานวิจัยของพรศักดิ์ สุจริตรักษ์ (2551, บทคัดย่อ) ที่พบว่า การบริหารงานวิชาการจะต้องเป็นงานหลักทั้งในแง่การบริหารและการปฏิบัติงาน ส่วนงานอื่น ๆ ต้องเป็นงานสนับสนุนผู้เรียนแต่ละบุคคลต้องเรียนรู้ที่เน้นการทำงานเป็นกลุ่มและมีส่วนร่วม ตลอดจนกระบวนการคิดของผู้เรียน จะพัฒนางานการจัดการเรียนรู้ให้มีประสิทธิภาพ ได้ มีการเลือกใช้วิธีการสื่อสารที่มีประสิทธิภาพการจัดการศึกษาของสถานศึกษาเพื่อให้นักเรียน ได้คิดวิเคราะห์และลงมือปฏิบัติจริง เป็นการพัฒนาคุณภาพและการบริหารงานที่มีประสิทธิภาพ ของสถานศึกษา ทั้งการคิดวิเคราะห์ การคิดสังเคราะห์ การคิดอย่างสร้างสรรค์ การคิดอย่างมี วิจารณญาณ และการคิดเป็นระบบ เพื่อนำไปสู่การสร้างองค์ความรู้ เพื่อการตัดสินใจเกี่ยวกับ ตนเองและสังคม ความสามารถในการแก้ปัญหาและอุปสรรคต่าง ๆ ที่เผชิญได้อย่างถูกต้อง เหมาะสม บนพื้นฐานของหลักเหตุผล คุณธรรม ดังนั้น การพัฒนาคุณภาพผู้เรียนให้มีพฤติกรรม และความสามารถที่พึงประสงค์ต่อเนื่องตามพัฒนาการของผู้เรียนที่เหมาะสมตามวัยและศักยภาพ ของแต่ละบุคคล มีความสามารถในการใช้เทคโนโลยี ทั้งการเลือกและใช้เทคโนโลยีด้านต่าง ๆ และมีทักษะกระบวนการทางเทคโนโลยี เพื่อการพัฒนาตนเองและสังคม ในด้านการเรียนรู้ การสื่อสาร การทำงาน การแก้ปัญหาอย่างสร้างสรรค์ ถูกต้อง เหมาะสม และมีคุณธรรม จะเห็นได้ว่า องค์ประกอบที่กล่าวมาข้างต้นดังกล่าวมีความสำคัญต่อการจัดการเรียนรู้ ซึ่งจะช่วยพัฒนาคุณภาพ ของผู้เรียนและการบริหารงานวิชาการในสถานศึกษาให้เกิดประสิทธิภาพได้

ทักษะผู้เรียน

สำนักวิชาการและมาตรฐานการศึกษา (2553, หน้า 85-86) กล่าวถึงทักษะผู้เรียน ในการวัดและประเมินผลคุณภาพผู้เรียนตามจุดเน้นสถานศึกษาซึ่งจะต้องประเมินตามตัวชี้วัดของ หลักสูตรแกนกลางการศึกษาขั้นพื้นฐาน พุทธศักราช 2551 ที่ตรงตามจุดเน้นการพัฒนาผู้เรียน โดยใช้เครื่องมือและวิธีการวัดและประเมินผลที่มีความหลากหลาย มีคุณภาพตรงตามตัวชี้วัด เน้นการประเมินตามสภาพจริงโดยเฉพาะการประเมินในระดับชั้นเรียน การประเมินระดับชั้นเรียน เป็นกระบวนการประเมินที่ครูดำเนินการเพื่อพัฒนาผู้เรียน และตัดสินผลการเรียนในรายวิชาและ กิจกรรมที่จัดการเรียนรู้ตามตัวชี้วัด ซึ่งกำหนดเป็นเป้าหมาย ในแต่ละหน่วยการเรียนรู้ด้วยวิธีการ ต่าง ๆ โดยมีการประเมินผู้เรียนเพื่อเก็บคะแนนของหน่วยการเรียนรู้ หรือการประเมินผล กลางภาค หรือปลายภาคตามรูปแบบการประเมินที่สถานศึกษากำหนด ผลการประเมินนอกจากจะให้ เป็นคะแนนหรือระดับผลการเรียนแก่ผู้เรียนแล้ว ต้องนำมาเป็นข้อมูลสำหรับใช้ปรับปรุงการเรียนรู้

ต่อไป และยังวัดและประเมินทักษะของผู้เรียนเพื่อพัฒนาคุณภาพ จะต้องประกอบด้วยทักษะ ดังนี้ ทักษะการอ่าน ทักษะการเขียน ทักษะการคิด ทักษะการสื่อสารอย่างสร้างสรรค์ ทักษะชีวิต ทักษะการใช้เทคโนโลยี ทักษะการแก้ปัญหา ทักษะการเรียนรู้และทักษะการแสวงหาความรู้ด้วยตนเอง

สำนักงานเลขาธิการสภาการศึกษา (2555, หน้า 33-34) กล่าวถึง ทักษะของผู้เรียนยุคใหม่ ในการเตรียมพร้อม เพื่อรองรับการใช้ชีวิตและการทำงานที่แตกต่างจากคนในศตวรรษที่ 20 ได้แก่

1. ทักษะด้านการเรียนรู้และนวัตกรรม (Learning and innovation skills) ประกอบด้วย
 - 1.1 ความคิดสร้างสรรค์และนวัตกรรม (Creativity and innovation)
 - 1.2 การคิดเชิงวิพากษ์และการแก้ปัญหา (Critical thinking and problem solving)
 - 1.3 การสื่อสารและความร่วมมือ (Communication and collaboration)
2. ทักษะสารสนเทศ สื่อ และเทคโนโลยี (Information, media and technology skills)
 - 2.1 การรู้สารสนเทศ (Information literacy)
 - 2.2 การรู้สื่อ (Media literacy)
 - 2.3 การรู้เทคโนโลยี (Technology Literacy)
3. ทักษะชีวิตและการทำงาน (Life and career skills)
 - 3.1 ความยืดหยุ่นและการปรับตัว (Flexibility and adaptability)
 - 3.2 ความคิดริเริ่มและการกำกับตนเอง (Initiative and self-direction)
 - 3.3 ทักษะทางสังคมและข้ามวัฒนธรรม (Social and cross-cultural skills)
 - 3.4 ผลผลิตและความรับผิดชอบ (Productivity and accountability)

ศิริวรรณ นัตรมณีรุ่งเจริญ (2557, หน้า 5-6) กล่าวถึง ทักษะการเรียนรู้ (Learning skill) ของนักเรียนในศตวรรษที่ 21 ที่จำเป็น ประกอบด้วย

1. ทักษะด้านการเรียนรู้และนวัตกรรม จะเป็นตัวกำหนดความพร้อมของนักเรียนเข้าสู่โลกการทำงานที่มีความซับซ้อนมากขึ้นในปัจจุบัน ได้แก่ ความริเริ่มสร้างสรรค์และนวัตกรรม การคิดอย่างมีวิจารณญาณและการแก้ปัญหา การสื่อสารและการร่วมมือ
2. ทักษะด้านสารสนเทศ สื่อ และเทคโนโลยี เนื่องด้วยในปัจจุบันมีการเผยแพร่ข้อมูลข่าวสารผ่านทางสื่อและเทคโนโลยีมากมาย ผู้เรียนจึงต้องมีความสามารถในการแสดงทักษะการคิดอย่างมีวิจารณญาณและปฏิบัติงานได้หลากหลาย โดยอาศัยความรู้ในหลายด้าน ดังนี้ ความรู้ด้านสารสนเทศ ความรู้เกี่ยวกับสื่อ ความรู้ด้านเทคโนโลยี
3. ทักษะด้านชีวิตและอาชีพ ในการดำรงชีวิตและทำงานในยุคปัจจุบันให้ประสบความสำเร็จ นักเรียนจะต้องพัฒนาทักษะชีวิตที่สำคัญดังนี้ ความยืดหยุ่นและการปรับตัว การริเริ่มสร้างสรรค์และเป็นตัวของตัวเอง

4. ทักษะสังคมและสังคมข้ามวัฒนธรรม ได้แก่ การเป็นผู้สร้างหรือผู้ผลิต (Productivity) และความรับผิดชอบเชื่อถือได้ (Accountability) ภาวะผู้นำและความรับผิดชอบ (Responsibility)

สมรรถนะของผู้เรียน

ตามหลักสูตรแกนกลางการศึกษาขั้นพื้นฐาน พุทธศักราช 2551 ได้กำหนดให้ผู้เรียนสำคัญ 5 ประการของผู้เรียน เป็นเป้าหมายในการพัฒนาผู้เรียนให้เป็นคนดี มีปัญญา มีคุณภาพชีวิตที่ดี และมีขีดความสามารถในการแข่งขันในเวทีระดับโลก ดังนี้

ความสามารถในการสื่อสาร เป็นความสามารถในการรับและส่งสาร มีวัฒนธรรมในการใช้ภาษาถ่ายทอดความคิด ความรู้ ความเข้าใจ ความรู้สึก และทัศนคติของตนเอง เพื่อแลกเปลี่ยนข้อมูลข่าวสารและประสบการณ์อันจะเป็นประโยชน์ต่อการพัฒนาตนเองและสังคม รวมทั้งการเจรจาต่อรอง เพื่อขจัดและลดปัญหาความขัดแย้งต่าง ๆ การเลือกรับหรือไม่รับข้อมูลข่าวสารด้วยหลักเหตุผลและความถูกต้อง ตลอดจนการเลือกใช้วิธีการสื่อสารที่มีประสิทธิภาพ โดยคำนึงถึงผลกระทบที่มีต่อตนเองและสังคม

ความสามารถในการคิด เป็นความสามารถในการคิดวิเคราะห์ การคิดสังเคราะห์ การคิดอย่างสร้างสรรค์ การคิดอย่างมีวิจารณญาณ และการคิดเป็นระบบ เพื่อนำไปสู่การสร้างองค์ความรู้หรือสารสนเทศเพื่อการตัดสินใจเกี่ยวกับตนเองและสังคมได้อย่างเหมาะสม

ความสามารถในการแก้ปัญหา เป็นความสามารถในการแก้ปัญหาและอุปสรรคต่าง ๆ ที่เผชิญได้อย่างถูกต้องเหมาะสม บนพื้นฐานของหลักเหตุผล คุณธรรม และข้อมูลสารสนเทศ เข้าใจความสัมพันธ์และการเปลี่ยนแปลงของเหตุการณ์ต่าง ๆ ในสังคม แสวงหาความรู้ ประยุกต์ความรู้มาใช้ในการป้องกันแก้ไขปัญหามีการตัดสินใจที่มีประสิทธิภาพ โดยคำนึงถึงผลกระทบที่เกิดขึ้นต่อตนเอง สังคม และสิ่งแวดล้อม

ความสามารถในการใช้ทักษะชีวิต เป็นความสามารถในการนำกระบวนการต่าง ๆ ไปใช้ในการดำเนินชีวิตประจำวัน การเรียนรู้ด้วยตนเอง การเรียนรู้อย่างต่อเนื่อง การทำงานและการอยู่ร่วมกันในสังคม ด้วยการสร้างเสริมความสัมพันธ์อันดีระหว่างบุคคล การจัดการปัญหาและความขัดแย้งต่าง ๆ อย่างเหมาะสม การปรับตัวให้ทันกับการเปลี่ยนแปลงของสังคมและสภาพแวดล้อม และการรู้จักหลีกเลี่ยงพฤติกรรมไม่พึงประสงค์ที่ส่งผลกระทบต่อตนเองและผู้อื่น

ความสามารถในการใช้เทคโนโลยี เป็นความสามารถในการเลือกและใช้เทคโนโลยีด้านต่าง ๆ และมีทักษะกระบวนการทางเทคโนโลยี เพื่อการพัฒนาตนเองและสังคม ในด้านการเรียนรู้ การสื่อสาร การทำงาน การแก้ปัญหาอย่างสร้างสรรค์ ถูกต้อง เหมาะสม และมีคุณธรรม

สรุปได้ว่า ทักษะและสมรรถนะของผู้เรียน เป็นความจำเป็นในการจัดการเรียนรู้ เนื่องจากเป็นผลของความรู้ ความสามารถในการพร้อมที่จะสามารถเรียนรู้ด้วยตนเอง ซึ่งเป็น

คุณลักษณะที่ผู้เรียนควรมีและใช้ได้อย่างเหมาะสม เพื่อผลักดันให้ผลการปฏิบัติงานบรรลุตามเป้าหมาย สร้างคุณภาพการศึกษาที่มีประสิทธิภาพและทำให้สามารถดำรงชีวิตต่อไปได้

งานวิจัยที่เกี่ยวข้องกับองค์ประกอบด้านคุณสมบัติของนักเรียนที่ส่งผลต่อประสิทธิภาพการบริหารงานวิชาการ

สิทธิกร อ้วนศิริ (2554, หน้า 116) ศึกษาการพัฒนาโมเดลเชิงสาเหตุของปัจจัยที่ส่งผลต่อผลการประเมินคุณภาพภายนอกของโรงเรียน พระปริยัติธรรมแผนกสามัญศึกษา พบว่า ตัวแปรสาเหตุที่ส่งผลต่อการประเมินคุณภาพภายนอกของโรงเรียนพระปริยัติธรรม แผนกสามัญศึกษามีตัวแปรคุณลักษณะของนักเรียนมีอิทธิพลทางตรง ทางอ้อมและอิทธิพลรวมเป็นบวกต่อตัวแปรผล โดยมีค่าอิทธิพลทางตรงเป็นบวกมากที่สุด

พรศักดิ์ สุจริตรักษ์ (2551, หน้า 229-230) ศึกษาตัวบ่งชี้การบริหารสถานศึกษาที่ส่งเสริมทักษะการคิดของนักเรียน พบว่า การบริหารงานวิชาการจะต้องเป็นงานหลักทั้งในแง่การบริหารและการปฏิบัติงานส่วนงานอื่น ๆ ต้องเป็นงานสนับสนุน ผู้เรียนแต่ละบุคคลต้องเรียนรู้ที่เน้นการทำงานเป็นกลุ่มและมีส่วนร่วม ตลอดจนกระบวนการคิดของผู้เรียน จะพัฒนาการจัดการเรียนรู้ให้มีประสิทธิภาพได้

สมมาตร สนทมิโน (2551, หน้า 239) ศึกษาการพัฒนาตัวบ่งชี้หลักสำหรับการประเมินคุณภาพการศึกษาของสถานศึกษาขั้นพื้นฐาน โดยการบริหารเชิงสมดุล ตามกรอบแนวคิดของแคบแลน และนอร์ดัน พบว่า จะต้องจัดการศึกษาของสถานศึกษาเพื่อให้นักเรียน ได้คิดวิเคราะห์ และลงมือปฏิบัติจริง เพื่อการพัฒนาคุณภาพและการบริหารงานที่มีประสิทธิภาพของสถานศึกษา

ประยูร เจริญสุข (2553, หน้า 214-215) ศึกษาการพัฒนาตัวบ่งชี้งานวิชาการสำหรับสถานศึกษาขั้นพื้นฐาน เพื่อสร้างและพัฒนาตัวบ่งชี้งานวิชาการของสถานศึกษาขั้นพื้นฐาน สังกัดสำนักงานคณะกรรมการการศึกษาขั้นพื้นฐาน พบว่า การพัฒนางานให้มีคุณภาพ ผู้เรียนจะต้องมีพฤติกรรม และความสามารถที่พึงประสงค์ต่อเนื่องตามพัฒนาการของผู้เรียนที่เหมาะสมตามวัยและศักยภาพของแต่ละบุคคล

ทศพร จันทนราช (2554, บทคัดย่อ) ศึกษาการพัฒนาและตรวจสอบโมเดลความสัมพันธ์เชิงสาเหตุของปัจจัยที่สัมพันธ์กับพฤติกรรมการบริหารงานของผู้บริหาร โรงเรียนที่มีต่อผลสัมฤทธิ์ทางการเรียนของนักเรียน สังกัดสำนักงานคณะกรรมการการศึกษาขั้นพื้นฐาน พบว่า ภาวะผู้นำทางการบริหารงานวิชาการของผู้บริหาร โรงเรียนมีอิทธิพลโดยรวมต่อผลสัมฤทธิ์ทางการเรียนของนักเรียนมากที่สุด และโมเดลความสัมพันธ์โครงสร้างเชิงเส้นของข้อมูลเชิงประจักษ์กลมกลืนระดับดี ซึ่งสามารถอธิบายความแปรปรวนของผลสัมฤทธิ์ทางการเรียนของนักเรียน ได้ร้อยละ 83

จีน และแมรีด (Jean & Mairead, 2001, pp. 378-389) ได้ศึกษาถึงกระบวนการพัฒนาตนเองและปัจจัยที่ส่งผลต่อการพัฒนานั้น จากกลุ่มตัวอย่างเยาวชนทั้งที่ปกติและที่บกพร่อง โดยให้ความสำคัญเกี่ยวกับการค้นพบตนเองของผู้เรียนในการรู้จักตนเอง ความพยายามและรูปแบบการช่วยเหลือนักเรียนในการตัดสินใจกับปัญหาและอุปสรรค โดยพบว่าเยาวชนที่มีความบกพร่องมีทักษะในการค้นพบตนเอง การเข้าไปมีส่วนร่วมในการศึกษา และการตัดสินใจอยู่ในระดับต่ำ ส่วนเด็กปกติ มีกระบวนการเปลี่ยนแปลงไปสู่การพึ่งตนเอง กระบวนการพัฒนาทั้งทางด้านร่างกาย ด้านจิตใจ และองค์ประกอบอื่น ๆ เกิดขึ้นบนฐานของการเปลี่ยนจากวัยเด็กไปสู่วัยผู้ใหญ่ การฝึกทักษะ และการสร้างโอกาสให้กับผู้เรียนได้ตัดสินใจพร้อมกับการฝึกควบคุมตนเองต้องอาศัยพ่อแม่ ครู และเพื่อน ๆ

จากการศึกษาแนวคิด หลักการ ทฤษฎี และผลงานการวิจัยที่เกี่ยวกับองค์ประกอบด้านคุณสมบัติของนักเรียน ที่กล่าวเน้นถึงทักษะของนักเรียน และสมรรถนะนักเรียน สามารถสังเคราะห์ได้ดังนี้ คุณภาพผู้เรียนเป็นปัจจัยสำคัญในการแสดงให้เห็นถึงการบริหารงานวิชาการของสถานศึกษามีประสิทธิภาพ เนื่องจากองค์ประกอบด้านผู้เรียนเป็นผลลัพธ์ของคุณภาพทางวิชาการ จึงมีความสัมพันธ์ต่อประสิทธิภาพการบริหารจัดการการเรียนรู้ของสถานศึกษา ตรงกับงานวิจัยของสิทธิกร อ้วนศิริ (2554, หน้า 116) ในการศึกษาพัฒนาโมเดลเชิงสาเหตุของปัจจัยที่ส่งผลต่อผลการประเมินคุณภาพภายนอกของโรงเรียน พบว่า ตัวแปรสาเหตุที่ส่งผล มีตัวแปรคุณลักษณะของนักเรียนมีอิทธิพลทางตรง ทางอ้อมและอิทธิพลรวมเป็นบวกต่อตัวแปรผล โดยมีค่าอิทธิพลทางตรงเป็นบวกมากที่สุด และงานวิจัยของทศพร จันทนราช (2554, บทคัดย่อ) ที่ศึกษาการพัฒนาและตรวจสอบ โมเดลความสัมพันธ์เชิงสาเหตุของปัจจัยที่สัมพันธ์กับพฤติกรรมการบริหารงานของผู้บริหาร โรงเรียนที่มีต่อผลสัมฤทธิ์ทางการเรียนของนักเรียน พบว่า ภาวะผู้นำทางการบริหารงานวิชาการของผู้บริหาร โรงเรียนมีอิทธิพล โดยรวมต่อผลสัมฤทธิ์ทางการเรียนของนักเรียนมากที่สุด และ โมเดลความสัมพันธ์โครงสร้างเชิงเส้นของข้อมูลเชิงประจักษ์กลมกลืนระดับดี เป็นสิ่งที่บ่งบอกถึงศักยภาพของผู้เรียนได้แก่ ทักษะและสมรรถนะของผู้เรียน ตั้งแต่ ทักษะการอ่าน ทักษะการเขียน ทักษะการสื่อสารและการให้ร่วมมือ ทักษะการคิด ทั้งความคิดสร้างสรรค์และการคิดเชิงวิพากษ์ ทักษะชีวิต ในเรื่องของความยืดหยุ่นและการปรับตัวในสภาวะการณ์ต่าง ๆ ทักษะการเรียนรู้ การแสวงหาความรู้ด้วยตนเอง มีความสอดคล้องกับงานวิจัยของจีน และแมรีด (Jean & Mairead, 2001, pp. 378-389) ที่ให้ความสำคัญเกี่ยวกับการค้นพบตนเองของผู้เรียนในการรู้จักตนเอง ความพยายามและรูปแบบการช่วยเหลือนักเรียนในการตัดสินใจกับปัญหาและอุปสรรค ซึ่งกระบวนการพัฒนาทั้งทางด้านร่างกาย ด้านจิตใจ และองค์ประกอบอื่น ๆ เกิดขึ้นบนฐานของการเปลี่ยนจากวัยเด็กไปสู่วัยผู้ใหญ่ และการฝึกทักษะ การสร้างโอกาสให้กับผู้เรียน

ได้ตัดสินใจพร้อมกับการฝึกควบคุมตนเอง ต้องอาศัยพ่อแม่ ครู และเพื่อน ๆ จึงจะทำให้ผู้เรียน มีศักยภาพในการพัฒนา โดยแสดงผ่านทางสมรรถนะของผู้เรียน ได้แก่ ความสามารถในการสื่อสาร ทั้งการรับและส่งสารวัฒนธรรมในการใช้ภาษาถ่ายทอดความคิด ความรู้ ความเข้าใจ ความรู้สึก และทักษะของตนเอง รวมทั้งการเจรจาต่อรองเพื่อจัดและลดปัญหาความขัดแย้งต่าง ๆ การเลือกรับหรือไม่รับข้อมูลข่าวสาร ด้วยหลักเหตุผลและความถูกต้อง ซึ่งสอดคล้องกับงานวิจัยของพรศักดิ์ สุจริตร์ภักย์ (2551, หน้า 229-231) ว่าการบริหารงานวิชาการจะต้องเป็นงานหลัก ทั้งในแง่การบริหารและการปฏิบัติงาน ส่วนงานอื่น ๆ ต้องเป็นงานสนับสนุน ผู้เรียนแต่ละบุคคล ต้องเรียนรู้ที่เน้นการทำงานเป็นกลุ่มและมีส่วนร่วม ตลอดจนกระบวนการคิดของผู้เรียน จะพัฒนา งานการจัดการเรียนรู้ให้มีประสิทธิภาพได้ มีการเลือกใช้ชีวิตการสื่อสารที่มีประสิทธิภาพ โดยคำนึงถึง ผลกระทบที่มีต่อตนเองและสังคม ความสามารถในการคิด ตรงกับงานวิจัยของสมมาตร สนทมิโน (2551, หน้า 239) พบว่า การจัดการศึกษาของสถานศึกษาเพื่อให้นักเรียนได้คิดวิเคราะห์และลงมือ ปฏิบัติจริง เป็นการพัฒนาคุณภาพและการบริหารงานที่มีประสิทธิภาพของสถานศึกษา ทั้งการคิด วิเคราะห์ การคิดสังเคราะห์ การคิดอย่างสร้างสรรค์ การคิดอย่างมีวิจารณญาณ และการคิดเป็นระบบ เพื่อนำไปสู่การสร้างองค์ความรู้ การตัดสินใจเกี่ยวกับตนเองและสังคม ความสามารถในการแก้ปัญหา และอุปสรรคต่าง ๆ ที่เผชิญได้อย่างถูกต้องเหมาะสม บนพื้นฐานของหลักเหตุผล คุณธรรม และข้อมูลสารสนเทศ เข้าใจความสัมพันธ์และการเปลี่ยนแปลงของเหตุการณ์ต่าง ๆ แสวงหา ความรู้ ประยุกต์ความรู้มาใช้ในการป้องกันแก้ไขปัญหา และมีการตัดสินใจที่มีประสิทธิภาพ โดยคำนึงถึงผลกระทบที่เกิดขึ้นต่อตนเอง สังคม และสิ่งแวดล้อม ความสามารถในการใช้ทักษะ ชีวิต ที่เป็นกระบวนการต่าง ๆ ไปใช้ ในการดำเนินชีวิตประจำวัน การเรียนรู้ด้วยตนเอง การเรียนรู้ อย่างต่อเนื่อง การทำงาน และการอยู่ร่วมกันในสังคม ด้วยการสร้างเสริมความสัมพันธ์อันดีระหว่าง บุคคล การจัดการปัญหา และความขัดแย้งต่าง ๆ อย่างเหมาะสม และการรู้จักหลีกเลี่ยงพฤติกรรม ไม่พึงประสงค์ที่ส่งผลกระทบต่อตนเองและผู้อื่น สอดคล้องกับงานวิจัยของประยูร เจริญสุข (2553, หน้า 214-215) ในการสร้างและพัฒนาตัวบ่งชี้งานวิชาการของสถานศึกษาขั้นพื้นฐาน สังกัดสำนักงานคณะกรรมการการศึกษาขั้นพื้นฐาน พบว่า การพัฒนางานให้มีคุณภาพ ผู้เรียน จะต้องมีความรู้และทักษะที่พึงประสงค์ต่อเนื่องตามพัฒนาการของผู้เรียนที่เหมาะสม ตามวัยและศักยภาพของแต่ละบุคคล มีความสามารถในการใช้เทคโนโลยี ทั้งการเลือกและใช้ เทคโนโลยีด้านต่าง ๆ และมีทักษะกระบวนการทางเทคโนโลยี เพื่อการพัฒนาตนเองและสังคม ในด้านการเรียนรู้การสื่อสาร การทำงาน การแก้ปัญหาอย่างสร้างสรรค์ ถูกต้อง เหมาะสม และมีคุณธรรม

แนวคิดประสิทธิภาพการบริหารงานวิชาการในสถานศึกษาและงานวิจัยที่เกี่ยวข้อง

การบริหารงานวิชาการในโรงเรียนเพื่อการพัฒนาคุณภาพการศึกษาให้เกิดความคุ้มค่าและประโยชน์สูงสุด พิจารณาได้จากขอบข่ายงานด้านวิชาการที่หลากหลายตั้งแต่การพัฒนาหรือการดำเนินการเกี่ยวกับการให้ความเห็นการพัฒนาสาระหลักสูตรท้องถิ่น การวางแผนงานด้านวิชาการ การจัดการเรียนการสอนในสถานศึกษา การพัฒนาหลักสูตรของสถานศึกษา การพัฒนากระบวนการเรียนรู้ การวัด ประเมินผล และการดำเนินการเทียบโอนผลการเรียน การวิจัยเพื่อพัฒนาคุณภาพการศึกษาในสถานศึกษา การพัฒนาและส่งเสริมให้มีแหล่งเรียนรู้ การนิเทศการศึกษา การแนะแนว การพัฒนาระบบประกันคุณภาพภายในและมาตรฐานการศึกษา การส่งเสริมชุมชนให้มีความเข้มแข็งทางวิชาการ การประสานความร่วมมือในการพัฒนาวิชาการกับสถานศึกษาและองค์กรอื่น การส่งเสริมและสนับสนุนงานวิชาการแก่บุคคล ครอบครัวยุทธศาสตร์ หน่วยงาน สถานประกอบการ และสถาบันอื่นที่จัดการศึกษา การจัดทำระเบียบและแนวปฏิบัติเกี่ยวกับงานด้านวิชาการของสถานศึกษา การคัดเลือกหนังสือ แบบเรียน เพื่อใช้ในสถานศึกษา และการพัฒนาและใช้เทคโนโลยีเพื่อการศึกษา (สำนักงานคณะกรรมการการศึกษาขั้นพื้นฐาน, 2550, หน้า 1) จากการศึกษาค้นคว้างานวิจัยของธีระพร อายุวัฒน์ (2552, หน้า 419) พบว่าในการบริหารงานวิชาการมีแนวทางปฏิบัติที่เป็นเลิศเกี่ยวข้องกับหลักสูตรและการพัฒนาหลักสูตร การจัดการเรียนการสอนของครู และการวัดและประเมินผล และงานวิจัยของสมมาตร สนมมิโน (2551, หน้า 240-241) ที่ศึกษาการพัฒนาตัวบ่งชี้หลักสำหรับการประเมินคุณภาพการศึกษาของสถานศึกษาขั้นพื้นฐาน โดยการบริหารเชิงสมดุล พบว่า การพัฒนาหรือการดำเนินการเกี่ยวกับการให้ความเห็นการพัฒนาสาระหลักสูตรท้องถิ่น การวางแผนงานด้านวิชาการ การจัดการเรียนการสอนในสถานศึกษา การพัฒนาหลักสูตรของสถานศึกษา การพัฒนากระบวนการเรียนรู้ การวัด ประเมินผล การพัฒนาและส่งเสริมให้มีแหล่งเรียนรู้ การนิเทศการศึกษา การพัฒนาระบบประกันคุณภาพภายในและมาตรฐานการศึกษาสามารถนำไปสู่การพัฒนาการบริหารงานวิชาการและคุณภาพการศึกษา เมื่อพิจารณาถึงการพัฒนาคุณภาพของผู้เรียน โดยตรง ซึ่งมุ่งเน้นจากการจัดการเรียนการสอนของครู สามารถศึกษาได้เฉพาะ การบริหารงานวิชาการใน 4 ลักษณะเฉพาะ โดยตรง ได้แก่ หลักสูตรและการพัฒนาหลักสูตร การจัดการเรียนการสอนของครู การวัดและประเมินผล การนิเทศและการประกันคุณภาพการศึกษาให้เกิดประสิทธิภาพได้ ดังนี้

1. ด้านหลักสูตรและการพัฒนาหลักสูตร

กระบวนการในการจัดหลักสูตรและการพัฒนาหลักสูตร เพื่อพัฒนาผู้เรียนให้มีคุณภาพได้อาศัยแนวคิดในการจัดหลักสูตรแบบหลักการเหตุผล (The rationale curriculum model) ของไทเลอร์ (Tyler, 1969 pp. 11-13) ที่กำหนดองค์ประกอบของหลักสูตรและปรัชญาจุดหมาย

ในการพัฒนาหลักสูตรเพื่อพัฒนาคุณภาพของผู้เรียนและสอดคล้องกับแนวคิดของเบลงค์ และเพกแมน (Blank & Pechman, 1995 อ้างถึงใน นพเก้า ฌ พัทลุง, 2550, หน้า 5) ที่กำหนด หลักสูตรตามความต้องการของรัฐสอดคล้องกับการกำหนดหลักสูตรแกนกลางการศึกษา ขั้นพื้นฐานและหลักสูตรท้องถิ่น เพื่อพัฒนาและจัดการเรียนการสอนให้เด็กและเยาวชนในระดับ การศึกษาขั้นพื้นฐานของกระทรวงศึกษาธิการ (กระทรวงศึกษาธิการ, 2551, หน้า 3)

องค์ประกอบหลักสูตร (Curriculum component)

ทาบ (Taba, 1962, p. 10) กล่าวว่า องค์ประกอบของหลักสูตรควรมี 4 อย่าง คือ

1. วัตถุประสงค์ทั่วไปและวัตถุประสงค์เฉพาะวิชา
2. เนื้อหาวิชาและจำนวนชั่วโมงสอนแต่ละวิชา
3. กระบวนการสอนและการเรียนหรือการนำหลักสูตรไปใช้
4. โครงการประเมินผลการสอนตามหลักสูตร

ไทเลอร์ (Tyler, 1969, p. 1) กล่าวว่า โครงสร้างของหลักสูตรมี 4 ประการ ดังนี้

1. จุดมุ่งหมาย (Educational purpose) ที่โรงเรียนต้องการให้ผู้เรียนเกิดผล
2. ประสบการณ์ (Educational experience) ที่โรงเรียนจัดขึ้นเพื่อให้จุดมุ่งหมายบรรลุผล
3. วิธีการจัดประสบการณ์ (Organizational of educational experience) เพื่อให้การสอน

เป็นไปอย่างมีประสิทธิภาพ

4. วิธีการประเมิน (Determination of what to evaluate) เพื่อตรวจสอบจุดมุ่งหมายที่ตั้งไว้
- รุจิรี ภูสาระ และจันทรานี สงวนนาม (2545, หน้า 86) ให้ความหมายว่า องค์ประกอบ

ของหลักสูตร หมายถึง ส่วนที่อยู่ภายในและประกอบกันเข้าเป็นหลักสูตร เป็นส่วนสำคัญที่จะทำให้เกิด ความหมายของหลักสูตรสมบูรณ์ เป็นแนวทางในการจัดการเรียนการสอน การประเมินผล และการปรับปรุงพัฒนาหลักสูตร

บุญเลี้ยง ทุมทอง (2553, หน้า 15-16) กล่าวว่า องค์ประกอบของหลักสูตรที่สำคัญ คือ

1. จุดมุ่งหมายของหลักสูตร (Curriculum aims) หมายถึง ความตั้งใจหรือความคาดหวัง ที่ต้องการให้เกิดขึ้นในตัวผู้ที่จะผ่านหลักสูตร จุดมุ่งหมายของหลักสูตรมีความสำคัญเพราะเป็น ตัวกำหนดทิศทางและขอบเขตในการให้การศึกษาแก่เด็ก ช่วยในการเลือกเนื้อหาและกิจกรรม ตลอดจนถึงเป็นมาตรการอย่างหนึ่งในการประเมินผล

2. เนื้อหา (Content) เมื่อกำหนดจุดมุ่งหมายของหลักสูตรแล้วกิจกรรมขั้นต่อไป คือ การเลือกเนื้อหาประสบการณ์การเรียนรู้ต่าง ๆ ที่คาดว่าจะช่วยให้ผู้เรียนพัฒนาไปสู่จุดหมาย ที่กำหนดไว้ โดยดำเนินการตั้งแต่การเลือกเนื้อหาสาระและประสบการณ์ การเรียงลำดับเนื้อหาสาระ พร้อมทั้งการกำหนดเวลาเรียนที่เหมาะสม

3. การนำหลักสูตรไปใช้ (Curriculum implementation) เป็นการนำหลักสูตรไปสู่การปฏิบัติ ซึ่งประกอบด้วยกิจกรรมต่าง ๆ เช่น การจัดทำวัสดุหลักสูตร ได้แก่ คู่มือครู เอกสารหลักสูตร แผนการสอน แนวการสอน และแบบเรียน เป็นต้น

4. การประเมินผลหลักสูตร (Evaluation) คือ การหาคำตอบว่า หลักสูตรสัมฤทธิ์ผลตามที่กำหนดไว้ในจุดมุ่งหมายหรือไม่ มากน้อยเพียงใด และอะไรเป็นสาเหตุ การประเมินผลหลักสูตรเป็นงานใหญ่และมีขอบเขตกว้างขวาง ผู้ประเมินจำเป็นต้องวางโครงการประเมินผลไว้ล่วงหน้า

จากแนวคิดของนักการศึกษาจะเห็นได้ว่าองค์ประกอบของหลักสูตรที่มีประสิทธิภาพสามารถนำไปใช้ในการพัฒนาคุณภาพการศึกษาของสถานศึกษาตามมาตรฐานและยังส่งผลให้การจัดการเรียนรู้ของครูผู้สอนเป็นไปในทิศทางที่เหมาะสมตามเป้าประสงค์นั้น หลักสูตรที่มีประสิทธิภาพจะต้องมีองค์ประกอบสำคัญหลัก ซึ่งสามารถสรุปได้ ดังนี้

1. เป้าหมาย ปรัชญา หรือจุดหมายของหลักสูตร
2. หลักสูตรแกนกลาง
3. หลักสูตรสถานศึกษา
4. การกำหนดสาระเนื้อหา โครงสร้างของหลักสูตร
5. กระบวนการจัดการเรียนรู้ตามหลักสูตร
6. การวัดและประเมินผลการเรียนรู้ตามหลักสูตร

ปรัชญาการศึกษามีความสำคัญต่อการกำหนดจุดมุ่งหมายของหลักสูตรและการจัดการเรียนรู้ของครูผู้สอน โดยจะต้องมีความสอดคล้องกันกับความต้องการของสังคมและผู้เรียน อีกทั้งต้องส่งเสริมจุดมุ่งหมายของหลักสูตรในระดับอื่นด้วย จุดมุ่งหมายของหลักสูตรจะต้องมีความชัดเจนสามารถนำไปปฏิบัติได้ และมีคุณค่าทั้งในปัจจุบันและอนาคต เนื่องจากจุดมุ่งหมายของหลักสูตรจะบอกทิศทางของหลักสูตรว่าจะพัฒนาผู้เรียนให้เป็นไปในลักษณะใด การกำหนดจุดมุ่งหมายของหลักสูตรส่วนมาก โดยปกติกระทำหลังจากที่ได้ทราบลักษณะสภาพข้อมูลพื้นฐานแล้วว่าควรดำเนินการแก้ปัญหาและสนองความต้องการของสังคมและผู้เรียนอย่างไร เมื่อกำหนดทิศทางของหลักสูตรโดยเขียนเป็นจุดมุ่งหมายแล้ว จุดมุ่งหมายของหลักสูตรก็จะเป็นเครื่องชี้แนะต่อการจัดหลักสูตรและการจัดการเรียนการสอน คือ จุดหมายของหลักสูตรจะเป็นแนวทางในการจัดเนื้อหาสาระที่นำมาบรรจุไว้ในหลักสูตรได้อย่างเหมาะสม จุดมุ่งหมายของหลักสูตรจะเป็นแนวทางให้ครูได้จัดประสบการณ์ที่เหมาะสมให้แก่ผู้เรียน จุดมุ่งหมายของหลักสูตรจะบอกให้ผู้เรียนได้ทราบว่า เขาควรจะเรียนรู้อะไรบ้าง ในลักษณะนี้จะช่วยให้นักเรียนมีโอกาสเตรียมตัวล่วงหน้า จุดมุ่งหมายของหลักสูตรจะเป็นแนวทางในการกำหนดวิธีการวัดและประเมินผลการเรียน

การสอน จุดมุ่งหมายของหลักสูตรจะบอกให้สาธารณะชนได้ทราบว่า หลักสูตรนั้น ๆ มีความต้องการให้ผู้เรียนเกี่ยวข้อง หรือดำเนินการอย่างไรบ้างกับทรัพยากรในชุมชน และจุดมุ่งหมายของหลักสูตรจะเป็นแนวทางในการบริหารงานของโรงเรียนหรือสถาบันการศึกษาว่าควรจะมุ่งเน้นการพัฒนาผู้เรียนให้เป็นที่ไปลักษณะใด

หลักเกณฑ์ในการกำหนดจุดมุ่งหมายของหลักสูตร

จุดมุ่งหมายของหลักสูตรนั้นได้มาจากปรัชญาการศึกษาที่ผนวกกับจุดมุ่งหมายจากเป้าประสงค์อีกต่อหนึ่ง ฉะนั้น ในการกำหนดจุดมุ่งหมายของหลักสูตรจึงจำเป็นต้องนำเอาเป้าประสงค์และจุดมุ่งหมายมาประกอบการพิจารณาด้วยทุกครั้ง เพราะฉะนั้นเมื่อกำหนดจุดมุ่งหมายแล้ว จะต้องตรวจสอบดูว่า จุดหมายที่กำหนดขึ้นสอดคล้องและสะท้อนเป้าประสงค์จุดมุ่งหมายแล้วหรือไม่ ดังนั้น การกำหนดจุดมุ่งหมายของหลักสูตรนอกจากจะสอดคล้องปรัชญา จุดมุ่งหมาย การศึกษา และเป้าประสงค์แล้ว ยังต้องยึดหลักสำคัญ คือ

1. ต้องสอดคล้องกับปรัชญาหรืออุดมการณ์ของสังคมด้วย
2. ต้องสอดคล้องและส่งเสริมค่านิยมของสังคม
3. ต้องมุ่งสนองความต้องการและแก้ปัญหาสังคม ต้องวิเคราะห์ให้รายละเอียดครอบคลุมว่า สภาพปัญหาและความต้องการที่แท้จริงของสังคมคืออะไร และต้องเข้าใจว่าสังคม มีการเปลี่ยนแปลงอยู่เรื่อย ๆ ฉะนั้น ปัญหาและความต้องการแต่ละระยะย่อมเปลี่ยนแปลงไป สิ่งที่จะต้องทำ ก็คือ จะต้องมองไปข้างหน้าว่าแนวโน้มของการเปลี่ยนแปลงจะเป็นอย่างไร แล้วกำหนดจุดมุ่งหมายรองรับความเปลี่ยนแปลงที่จะเกิดขึ้น
4. ต้องสนองความต้องการของผู้เรียน เกณฑ์ความต้องการของผู้เรียนได้มีการกำหนดไว้หลายลักษณะ ดังนี้ กำหนดความต้องการโดยอาศัยความจำเป็นพื้นฐานเป็นหลัก คือ ความต้องการทางร่างกาย ความต้องการทางสังคม ความต้องการทางบูรณาการส่วนตนซึ่งหมายถึงความต้องการที่จะสร้างพัฒนาการด้านจิตใจ กำหนดความต้องการโดยถือความต้องการปัจจุบันเป็นหลัก กำหนดความต้องการโดยถือความต้องการเฉพาะเป็นหลัก กำหนดความต้องการโดยยึดภารกิจในแต่ละขั้นตอนของพัฒนาการเป็นหลัก
5. ต้องสอดคล้องและส่งเสริมจุดมุ่งหมายของหลักสูตรระดับอื่น การกำหนดจุดมุ่งหมายควรคำนึงถึงจุดมุ่งหมายของหลักสูตรระดับอื่นด้วย กล่าวคือ ต้องกำหนดจุดมุ่งหมายของหลักสูตรประถมศึกษา มัธยมศึกษา และระดับอื่น ๆ ให้สอดคล้องกัน
6. ต้องสามารถนำไปปฏิบัติได้ การกำหนดจุดมุ่งหมายจะมีผลหรือไม่ ขึ้นอยู่กับที่การนำไปปฏิบัติ ดังนั้น จะต้องกำหนดจุดมุ่งหมายให้ชัดเจนลงไป เพื่อไม่ให้เกิดความไขว้เขวในการตีความ และนำไปปฏิบัติ

7. ต้องให้มีความสมดุลระหว่างความต้องการของผู้เรียนและสังคม จุดหมายของหลักสูตรไม่ควรหนักไปทางด้านใดด้านหนึ่งในระหว่างความต้องการของผู้เรียนและสังคมมากเกินไป เพราะอาจจะเกิดผลเสียได้

8. ต้องให้มีความสมดุลระหว่างความรู้และทักษะ หรือระหว่างทฤษฎีกับการปฏิบัติ จุดหมายของหลักสูตรต้องให้ผู้เรียนมีทั้งความรู้ในทฤษฎีและสามารถนำความรู้ไปใช้ในการปฏิบัติได้

9. ต้องมีความสำคัญหรือคุณค่าต่อผู้เรียน จุดหมายของหลักสูตรต้องมุ่งพัฒนาสิ่งที่จะเป็นประโยชน์ต่อผู้เรียนทั้งในปัจจุบันและอนาคต

10. ต้องใช้ภาษาที่ชัดเจน ภาษาที่เขียนต้องชัดเจน กระชับรัดกุม ไม่คลุมเครือ ง่ายต่อการเข้าใจ รวมทั้งมีความต่อเนื่องกันทุกข้อ

11. ต้องมีการพัฒนาผู้เรียนทั้งในด้านสติปัญญา ทักษะ และเจตคติ จุดหมายของหลักสูตรต้องพัฒนาผู้เรียนทั้ง 3 ด้าน อย่างเหมาะสมและเป็นผลซึ่งกันและกัน

12. ต้องตั้งอยู่บนรากฐานของความจริง จุดมุ่งหมายของหลักสูตรนอกจากจะสามารถนำไปปฏิบัติได้แล้ว ยังต้องตั้งอยู่บนรากฐานของความจริงด้วย

13. ต้องมีการปรับปรุงเปลี่ยนแปลงตามความเหมาะสม จุดหมายของหลักสูตรต้องมีการปรับปรุงหรือเปลี่ยนแปลงตามความต้องการของสังคมและผู้เรียนที่เปลี่ยนแปลงไปด้วย

สรุปได้ว่า การจัดการเรียนรู้ที่มีประสิทธิภาพนั้น ต้องดำเนินการให้สอดคล้องและเป็นไปตามปรัชญาการศึกษาและจุดมุ่งหมายของหลักสูตรเนื่องจากปรัชญาการศึกษาและจุดมุ่งหมายของหลักสูตรเป็นเครื่องมือในการนำพากระบวนการในการจัดการเรียนรู้ของครูผู้สอนไปสู่เป้าหมายที่ตั้งไว้

หลักสูตรแกนกลางการศึกษาขั้นพื้นฐาน

วิชัย วงษ์ใหญ่ และมารุต พัฒนาผล (2553, หน้า 22-23) กล่าวถึง ลักษณะการกำหนดหลักสูตรแกนกลางการศึกษาขั้นพื้นฐาน พุทธศักราช 2551 ซึ่งเป็นหลักสูตรที่สถานศึกษาและท้องถิ่นนำไปใช้เป็นกรอบทิศทางในการจัดทำหลักสูตรสถานศึกษาและการจัดการเรียนรู้ โดยมีมาตรฐานการเรียนรู้และตัวชี้วัดเป้าหมายของการพัฒนาการเรียนรู้ของผู้เรียน อีกทั้งเป็นกรอบทิศทางสำหรับการจัดการศึกษาทุกรูปแบบและทุกกลุ่มผู้เรียนในระดับการศึกษาขั้นพื้นฐาน

ส่วนประกอบสำคัญของหลักสูตรแกนกลางการศึกษาขั้นพื้นฐาน พุทธศักราช 2551 ได้แก่ วิสัยทัศน์ เป้าหมาย สมรรถนะของผู้เรียน คุณลักษณะอันพึงประสงค์ มาตรฐานการเรียนรู้ และตัวชี้วัด กิจกรรมพัฒนาผู้เรียน และการวัดประเมินผล ซึ่งมีความสัมพันธ์กันเป็นระบบ ส่งผลต่อคุณภาพผู้เรียน การศึกษาต่อ การประกอบอาชีพ และการเรียนรู้ตลอดชีวิต ดังแผนภาพต่อไปนี้

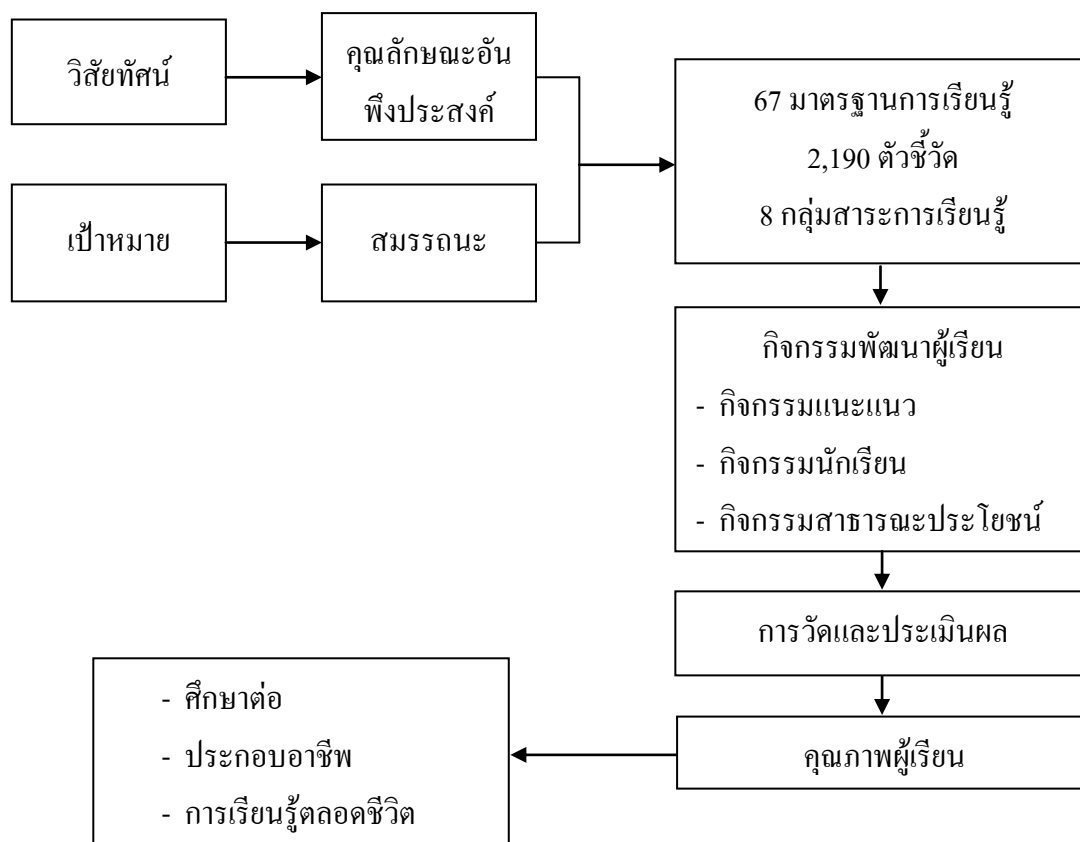

ภาพที่ 2 โครงสร้างส่วนประกอบสำคัญของหลักสูตรแกนกลางการศึกษาขั้นพื้นฐาน 2551
(วิชัย วงษ์ใหญ่ และมารุต พัฒนาผล, 2553, หน้า 24)

สำนักวิชาการและมาตรฐานการศึกษา (2553, หน้า 7-8) กล่าวว่า หลักสูตรแกนกลาง (Core curriculum) เปรียบเสมือนพิมพ์เขียวในการพัฒนาคุณภาพการศึกษาและพัฒนาคนในชาติ ดังนั้นประเทศต่าง ๆ จึงได้ให้ความสำคัญในการกำหนดหลักสูตรแกนกลางระดับชาติเป้าหมายสำหรับโรงเรียนทั่วประเทศได้นำไปใช้ในการพัฒนาผู้เรียน หลักสูตรแกนกลางจึงเป็นหลักสูตรที่กำหนดสิ่งจำเป็นสำหรับผู้เรียนทุกคน โดยจะต้องมีความเหมาะสม สอดคล้องกับบริบทและความต้องการของสังคมและประเทศชาติ ซึ่งคณะกรรมการการศึกษาขั้นพื้นฐานเป็นผู้กำหนดเพื่อให้เขตพื้นที่การศึกษา หน่วยงานระดับท้องถิ่นและสถานศึกษาทุกสังกัดที่จัดการศึกษาขั้นพื้นฐานใช้เป็นกรอบและทิศทางในการพัฒนาหลักสูตร และจัดการเรียนการสอน เพื่อพัฒนาเด็กและเยาวชนไทยทุกคนในระดับการศึกษาขั้นพื้นฐานให้มีคุณภาพตามมาตรฐานของหลักสูตรรวมทั้งด้านความรู้ และทักษะที่จำเป็นสำหรับใช้เป็นเครื่องมือในการดำรงชีวิตในสังคมที่มีการเปลี่ยนแปลง และแสวงหาความรู้เพื่อพัฒนาตนเองอย่างต่อเนื่องชีวิต

สรุปว่า หลักสูตรแกนกลางการศึกษาขั้นพื้นฐาน พุทธศักราช 2551 ส่งผลต่อคุณภาพผู้เรียน จึงทำให้กระบวนการจัดการเรียนรู้ของครูผู้สอนต้องสอดคล้องและเหมาะสมกับหลักสูตรเนื้อหาสาระวิชาด้วยเช่นกัน เพื่อที่จะสร้างการจัดการเรียนรู้แก่ผู้เรียนได้อย่างมีประสิทธิภาพ

หลักสูตรท้องถิ่นหรือหลักสูตรสถานศึกษา

เมื่อวิเคราะห์พระราชบัญญัติการศึกษาแห่งชาติ พ.ศ. 2542 มาตรา 27 และหลักภูมิสังคมแล้ว ทำให้เห็นว่าหลักสูตรสถานศึกษา คือ หลักสูตรท้องถิ่น เนื่องจากหลักสูตรสถานศึกษาเป็นหลักสูตรที่เกิดจากการวางแผนร่วมกันของบุคลากรภายในสถานศึกษา คณะกรรมการสถานศึกษาและบุคลากรในชุมชน การออกแบบหลักสูตรมีความครอบคลุมภาระงานการจัดการศึกษาทุกด้านของสถานศึกษา การกำหนดคุณลักษณะอันพึงประสงค์ของผู้เรียน เป็นเป้าหมายของคุณภาพการศึกษา อันเป็นแนวทางการจัดกระบวนการเรียนการสอนซึ่งเป็นมวลประสบการณ์ที่จะเกิดขึ้นกับผู้เรียนตามศักยภาพของแต่ละบุคคล หลักสูตรสถานศึกษาจะต้องสอดคล้องกับความเชื่อ ค่านิยม ขนบธรรมเนียมประเพณีของชุมชนที่สถานศึกษาดังอยู่ ส่วนหลักสูตรท้องถิ่น เป็นหลักสูตรที่มีความสอดคล้องกับสภาพปัญหาและความต้องการของชุมชนที่จะต้องใช้หลักสูตรนั้น ๆ นอกจากนี้ชุมชนและบุคคลได้มีส่วนร่วมในการพัฒนาหลักสูตรด้วย สอดคล้องกับความคิดของฉันท ชาติทอง (2550, หน้า 151) กล่าวว่า หลักสูตรสถานศึกษา ก็คือ หลักสูตรท้องถิ่น เพราะเป็นหลักสูตรที่พัฒนาขึ้นให้เหมาะสมกับสภาพและความต้องการของท้องถิ่น ซึ่งก็คือ ความต้องการของผู้เรียนและชุมชนนั่นเอง

องค์ประกอบของหลักสูตรสถานศึกษา (School curriculum) ได้แก่ วิสัยทัศน์ พันธกิจ จุดหมาย สมรรถนะที่สำคัญของผู้เรียน คุณลักษณะอันพึงประสงค์ โครงสร้างเวลาเรียน คำอธิบาย สาระการเรียนรู้ การจัดการเรียนรู้ กิจกรรมพัฒนาผู้เรียน การวัดและประเมินผล ภาคผนวก (คณะกรรมการบริหารหลักสูตรกลุ่มสาระการเรียนรู้ คณะกรรมการการบริหารหลักสูตรสถานศึกษา/ คณะกรรมการบริหารสถานศึกษาขั้นพื้นฐาน)

ฉันท ชาติทอง (2550, หน้า 159-161) อธิบายว่า ลักษณะการพัฒนาหลักสูตรท้องถิ่นหรือหลักสูตรสถานศึกษา สามารถกระทำได้ใน 5 ลักษณะ ดังนี้ คือ การปรับกิจกรรมการเรียนการสอนและกิจกรรมเสริม การปรับรายละเอียดของเนื้อหา การปรับปรุงและ/หรือเลือกใช้สื่อการเรียนให้เหมาะสม การจัดทำสื่อการเรียนขึ้นใหม่ และการจัดทำคำอธิบายหรือรายวิชาเพิ่มเติม ดังนี้

1. การปรับกิจกรรมการเรียนการสอนหรือจัดกิจกรรมเสริม การพัฒนาหลักสูตรลักษณะนี้ ท้องถิ่นสามารถกระทำได้กับกลุ่มวิชา ก่อนลงมือพัฒนาหลักสูตรให้สอดคล้องกับสภาพและความต้องการของท้องถิ่น นักพัฒนาหลักสูตรจะต้องวิเคราะห์ภาระงานสอน โดยศึกษาจาก

คำอธิบายรายวิชาที่กำหนด เพื่อที่จะได้ทราบว่าในแต่ละเนื้อหา รายวิชาควรมีการพัฒนาให้สอดคล้องกับท้องถิ่นได้อย่างไร คำอธิบายรายวิชาที่กำหนดไว้ในหลักสูตรจะประกอบไปด้วยส่วนต่าง ๆ คือ 1) กิจกรรม ได้แก่ ส่วนที่ระบุถึงแนวการจัดกิจกรรมการเรียนการสอนที่ต้องจัดให้แก่ผู้เรียน 2) เนื้อหา ได้แก่ ส่วนที่ระบุถึงหัวข้อหรือขอบข่ายของเนื้อหาที่จะนำมาให้ผู้เรียนเรียนรู้หรือฝึกเพื่อใ้บรรลุตามจุดประสงค์ 3) จุดประสงค์ ได้แก่ ส่วนที่ระบุพฤติกรรมที่ต้องการให้เกิดขึ้นกับผู้เรียนหลังจากที่ได้เรียนรู้หรือฝึกทักษะตามที่ได้ระบุไปแล้วในส่วนที่ 1 และ 2 พฤติกรรมที่ต้องการให้เกิดขึ้นนี้ จะต้องประกอบด้วย ส่วนที่เป็นความรู้ ทักษะ เจตคติ และกระบวนการ

2. การปรับรายละเอียดของเนื้อหา การพัฒนาหลักสูตรด้วยการปรับรายละเอียดของเนื้อหา มีวิธีการเช่นเดียวกับการพัฒนาหลักสูตรด้วยการปรับกิจกรรมการเรียนการสอนหรือจัดกิจกรรมเสริม กล่าวคือ เมื่อท้องถิ่นวิเคราะห์พบแล้วว่า แนวปฏิบัติในการพัฒนาเพื่อจะบรรลุเป้าหมายที่ระบุไว้ในจุดประสงค์การเรียนรู้ของรายวิชาในหลักสูตรแล้ว นอกจากจะปรับกิจกรรมการเรียนการสอนให้สอดคล้องกับท้องถิ่นแล้ว ในการพิจารณากำหนดรายละเอียดที่จะนำมาให้ผู้เรียนรู้หรือฝึกทักษะ เพื่อให้เกิดความรู้หรือทักษะตามจุดประสงค์ที่ระบุไว้ ท้องถิ่นสามารถจะพิจารณาปรับรายละเอียดของเนื้อหาให้สอดคล้องกับสภาพได้ โดยการนำเอาเนื้อหาที่เกี่ยวข้องกับท้องถิ่นของตนมาให้ผู้เรียนได้ศึกษาหรือฝึกทักษะ ทั้งนี้ เพราะคำอธิบายรายวิชาของกลุ่มประสบการณ์หรือรายวิชาต่าง ๆ ที่มีอยู่ในหลักสูตรซึ่งระบุเนื้อหาที่เรียนไว้กว้าง ๆ โดยกำหนดเป็นขอบข่ายหรือหัวข้อต่าง ๆ ไว้ เพื่อให้ท้องถิ่นสามารถกำหนดรายละเอียดเนื้อหาให้สอดคล้องกับสภาพของท้องถิ่นได้ด้วยการเพิ่มหรือปรับได้ตามความเหมาะสม การพัฒนาหลักสูตรนี้ท้องถิ่นสามารถจะกระทำได้กับทุกกลุ่มประสบการณ์หรือทุกรายวิชา และสามารถจะดำเนินการได้เอง โดยรายละเอียดต่าง ๆ ที่พัฒนานี้จะปรากฏในแผนการสอน

3. การปรับปรุงและเลือกใช้สื่อการสอน การพัฒนาหลักสูตรของท้องถิ่นด้วยการปรับปรุงและเลือกสื่อการเรียนนี้ เป็นกระบวนการพัฒนาที่ต่อเนื่องมาจากการที่ท้องถิ่นได้ลงมือพัฒนาหลักสูตรตามลักษณะที่ 1 และ 2 มาแล้ว กล่าวคือ เมื่อท้องถิ่นปรับกิจกรรมการเรียนการสอนและปรับรายละเอียดของเนื้อหา เพื่อให้สอดคล้องกับสภาพและความต้องการแล้ว สื่อการเรียนการสอนที่มีอยู่โดยทั่วไป ก็อาจไม่สอดคล้องกับกิจกรรมและเนื้อหาที่พัฒนาไป จึงมีความจำเป็นอย่างยิ่งที่จะต้องมีการปรับปรุงและเลือกใช้ให้เหมาะสมสอดคล้องกัน สื่อการเรียนการสอนที่ท้องถิ่นสามารถจะพัฒนาเพื่อนำมาใช้ประกอบในการจัดกิจกรรมการเรียนการสอน ประกอบด้วย หนังสือเรียน แบบฝึกหัด หนังสือเสริมประสบการณ์ คู่มือครู คู่มือการเรียนการสอน นอกจากนี้ยังมีสื่ออื่น ๆ ที่ท้องถิ่นจะนำมาใช้ประกอบในการจัดกิจกรรม การเรียนการสอนได้อีก เช่น สื่อที่เป็นวัสดุอุปกรณ์ สื่ออิเล็กทรอนิกส์ เป็นต้น ในการพัฒนาหลักสูตรท้องถิ่นในลักษณะนี้

ผลที่ได้จะเป็นการจัดหารวบรวมสื่อต่าง ๆ ที่มีอยู่แล้ว รวมทั้งการสำรวจแหล่งสื่อสำหรับนำมาใช้ ประกอบการจัดกิจกรรมการเรียนการสอน เพื่อให้ผู้เรียนได้ศึกษาค้นคว้าเพิ่มเติม ซึ่งท้องถิ่น จะระบุ รายละเอียดการใช้และรายชื่อสื่อลงในแผนการสอนที่จัดทำ

4. การจัดทำสื่อการเรียนชิ้นใหม่ ในกรณีที่ผลของการศึกษาวิเคราะห์ความต้องการของ ท้องถิ่น พบว่า ในแนวปฏิบัติเพื่อพัฒนานั้นมีความจำเป็นต้องพัฒนาสื่อการเรียนต่าง ๆ ชิ้นใหม่ ท้องถิ่นสามารถจะดำเนินการได้และเพื่อให้สื่อที่พัฒนาขึ้นมานี้มีคุณภาพในการดำเนินงาน ควรกระทำในรูปของคณะทำงาน โดยต้องมีกระบวนการวิเคราะห์จุดประสงค์ของหลักสูตร ขอบเขตเนื้อหาสาระ คาบเวลาเรียน ตลอดจนวิเคราะห์ความรู้ความสามารถของผู้เรียน จากนั้น จึงมาวางแผน ในการจัดทำสื่อการเรียน สร้างสื่อการเรียน นำสื่อการเรียนที่ได้ไปทดลองใช้ แล้วจึงทำการปรับปรุงสื่อการเรียนนั้นให้สมบูรณ์ เพื่อให้ได้สื่อการสอนที่มีคุณภาพและ เป็นประโยชน์ต่อการเรียนรู้อย่างแท้จริง

5. การจัดทำคำอธิบายรายวิชาเพิ่มเติมชิ้นใหม่ การพัฒนาหลักสูตรลักษณะนี้ เป็นการจัดทำ วิชาหรือรายวิชาชิ้นใหม่หลังจากที่ศึกษาแล้ว พบว่า สิ่งที่จะมีการพัฒนานั้น ไม่มีปรากฏอยู่ใน หลักสูตรของกลุ่มประสบการณ์หรือรายวิชาหรือกลุ่มวิชาใด ๆ ในหลักสูตรแม่บท การพัฒนา หลักสูตรโดยการจัดทำรายวิชาชิ้นใหม่นี้ ท้องถิ่นควรดำเนินการในรูปคณะทำงาน โดยมีขั้นตอน คือ ศึกษาจุดมุ่งหมายของหลักสูตร กำหนดจุดมุ่งหมายของหลักสูตร กำหนดเนื้อหาและคาบเวลาเรียน จัดทำเอกสารชี้แจงรายละเอียดของรายวิชาที่จัดทำขึ้นใหม่ และเสนอขออนุมัติใช้หลักสูตร เป็นลำดับสุดท้าย

เอกรินทร์ สีมหาศาล (2545, หน้า 208-21) กล่าวถึง กระบวนการพัฒนาหลักสูตร สถานศึกษาให้สอดคล้องกับกรอบการปฏิรูปการศึกษา วัตถุประสงค์ และเป้าหมายของ กระทรวงศึกษาธิการนั้น จะมีขั้นตอน ดังนี้

1. วางแผนหลักสูตร (Curriculum planning) โดยอาศัยการระดมความคิดแสวงหา คำตอบ 4 ประการ ต่อไปนี้ เพื่อใช้เป็นแนวทางจัดทำหลักสูตร คือ ประการแรก จุดมุ่งหมายของ การจัดการศึกษาของสถานศึกษาคืออะไร ประการที่สอง การที่จะบรรลุจุดมุ่งหมายการศึกษาของ สถานศึกษา ผู้เรียนต้องใช้ประสบการณ์การศึกษา และการเรียนรู้เกี่ยวกับอะไรบ้าง ประการที่สาม ประสบการณ์การศึกษาของผู้เรียนดังกล่าว จะมีหลักและวิธีการเรียนรู้อย่างไร ให้บรรลุผลตาม จุดมุ่งหมาย ประการที่สี่ และเพื่อให้แน่ใจว่า จุดมุ่งหมายของหลักสูตรบรรลุเป้าหมายตามที่กำหนดไว้ จะมีวิธีการประเมินผลคุณภาพของหลักสูตรได้อย่างไร โดยขั้นตอนการวางแผนหลักสูตร เป็นขั้นตอนสำคัญ เพราะข้อมูลที่ได้จากการศึกษาวิเคราะห์ สามารถนำไปกำหนดเป็นแนวคิด ในการจัดทำหลักสูตรให้ครอบคลุมตามแผนภาพต่อไปนี้

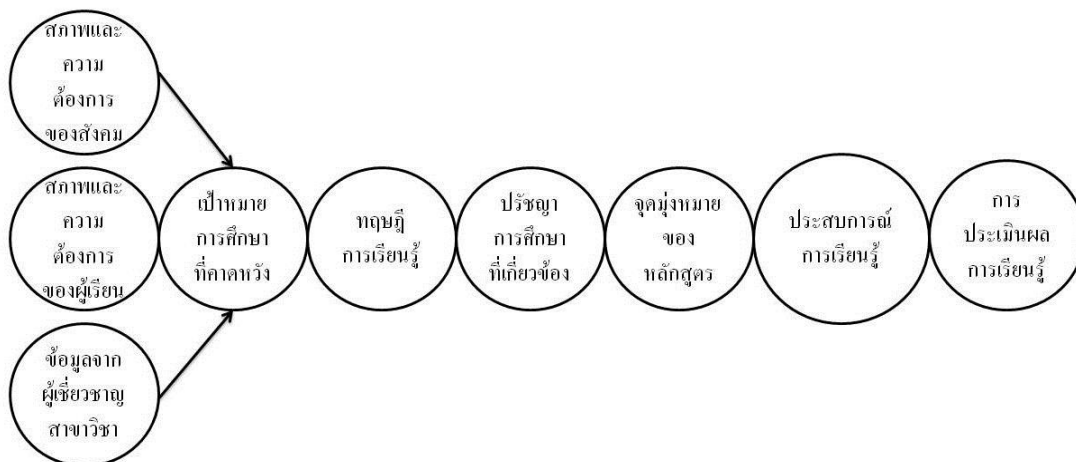

ภาพที่ 3 โครงสร้างแนวคิดการพัฒนาหลักสูตรของไทเลอร์ (เอกรินทร์ สีมหาศาล, 2545, หน้า 209)

2. การพัฒนาหลักสูตร (Curriculum development) แนวคิดการพัฒนาหลักสูตรของ ไทเลอร์ เน้นกระบวนการสำรวจ ศึกษา และวิเคราะห์ข้อมูลที่จำเป็นต่อการกำหนดเป้าหมายของการจัดการศึกษาจาก 3 แหล่ง คือ 1) ข้อมูลด้านสังคม ได้แก่ การศึกษาค่านิยม ความเชื่อและบรรทัดฐานการดำรงชีวิตของคนในสังคม โครงสร้างของสังคม และความมุ่งหวังจากคนในท้องถิ่น/ชุมชน 2) ข้อมูลด้านผู้เรียน ได้แก่ ความต้องการ ความเข้าใจ ความสามารถ และคุณลักษณะที่พึงประสงค์ตามที่หลักสูตรแห่งชาติต้องการ 3) ข้อมูลจากผู้เชี่ยวชาญ ได้แก่ ผู้เชี่ยวชาญ ผู้ทรงคุณวุฒิในสาขาวิชาต่าง ๆ รวมถึงงานวิจัย แล้วนำมาวิเคราะห์ สังเคราะห์ ประมวลเป็นเป้าหมายของการจัดการศึกษา โดยนำมาศึกษาร่วมกันกับทฤษฎีการเรียนรู้ เพื่อนำผลการวิเคราะห์กระบวนการเรียนรู้ที่คาดหวังมาผสานกับแนวคิดพื้นฐานด้านปรัชญาการศึกษา จึงสรุปเป็นจุดมุ่งหมายของหลักสูตรได้

3. การเลือกรูปแบบของหลักสูตรสถานศึกษา เมื่อคณะกรรมการจัดทำหลักสูตรฯ ได้ศึกษาวิเคราะห์ข้อมูลพื้นฐานด้านต่าง ๆ ตามแผนภาพการพัฒนาหลักสูตรของไทเลอร์แล้ว จะต้องประชุมร่วมกันเพื่อกำหนดรูปแบบของหลักสูตร เช่น การใช้รูปแบบหลักสูตรแบบรายวิชา หลักสูตรแบบแกนวิชา หลักสูตรแบบอิงเกณฑ์สมรรถภาพ หรือหลักสูตรแบบบูรณาการ เป็นต้น รูปแบบหลักสูตรแต่ละประเภทจะประกอบด้วย โครงสร้างและองค์ประกอบของหลักสูตรบ่งบอกความต้องการของมวลประสบการณ์และมาตรฐานการศึกษาที่คาดหวังให้เกิดขึ้นกับตัวผู้เรียน

4. การสร้างหลักสูตรการศึกษาขึ้นพื้นฐานระดับสถานศึกษา เป็นการกระจายอำนาจให้ท้องถิ่นและสถานศึกษาเป็นผู้จัดทำหลักสูตรสถานศึกษา อาทิ ประชาชน ชุมชน และองค์กรต่าง ๆ เข้ามามีส่วนร่วมในการจัดการศึกษา สามารถตัดสินใจดำเนินการในส่วนที่รับผิดชอบ



ภาพที่ 4 การกำหนดแผนพัฒนาหลักสูตรและการบริหารจัดการศึกษา (เอกรินทร์ สีมหาศาล, 2545, หน้า 218)

เพื่อให้สอดคล้องกับนโยบายดังกล่าว สถานศึกษาต้องจัดให้มีคณะกรรมการสถานศึกษา ทำหน้าที่ร่วมกับสถานศึกษา ครู อาจารย์ ในการกำหนดหลักสูตรการศึกษาขั้นพื้นฐานของ สถานศึกษาตามลำดับภารกิจที่สำคัญ ๆ ต่อไปนี้

4.1 กำหนดปรัชญา ทิศทาง และเป้าหมายของสถานศึกษา

4.2 กำหนดมาตรฐานการศึกษาของสถานศึกษา เพื่อเป้าหมายของการพัฒนาคุณภาพ การศึกษาของสถานศึกษาภายในกำหนดระยะเวลาแต่ละช่วง

4.3 พัฒนาหลักสูตรและออกแบบหลักสูตรทั้งในส่วนสาระการเรียนรู้พื้นฐาน และสาระการเรียนรู้เพิ่มเติมของแต่ละช่วงชั้น ให้สอดคล้องกับมาตรฐานการศึกษาของสถานศึกษา มาตรฐานกลุ่มสาระการเรียนรู้และช่วงชั้น ความต้องการของผู้เรียนและชุมชน

4.4 จัดทำหน่วยการเรียนรู้ตามสาระการเรียนรู้กลุ่มต่าง ๆ โดยอาจจัดทำเป็นหน่วย การเรียนรู้ที่มีการบูรณาการภายในกลุ่มสาระการเรียนรู้ หรือบูรณาการต่างกลุ่มสาระการเรียนรู้ ตามความเหมาะสม

4.5 กำหนดแผนปฏิบัติงานที่จำเป็นต่อการเรียนรู้ อาจเป็นโครงการตามสาระการเรียนรู้ หรือโครงการตามความสนใจของผู้เรียนในแต่ละช่วงชั้นก็ได้

4.6 วางแผนการจัดการเรียนรู้สำหรับผู้เรียนให้สามารถเรียนรู้ด้วยตนเอง จากการลงมือปฏิบัติจริงสอดคล้องกับความต้องการของชุมชน แบบแผนชีวิต ลักษณะความเป็นอยู่ของคนในชุมชน

4.7 พัฒนาสิ่งแวดล้อมของสถานศึกษา จัดบริการด้านทรัพยากรการศึกษาในฐานะที่ชุมชนและสถานศึกษาเป็นแหล่งเรียนรู้สู่การปฏิบัติจริง ให้การช่วยเหลือสนับสนุนด้านวิชาการ ทุนทรัพย์ที่จำเป็น

4.8 พัฒนาชุมชนอย่างต่อเนื่อง เพื่อคุณภาพชีวิตที่ดีของผู้เรียน และร่วมมืออนุรักษ์ ถิ่นอาศัยวัฒนธรรม ภูมิปัญญาท้องถิ่น

4.9 จัดทำเอกสารประกอบการศึกษาหลักสูตร เพื่อให้ผู้มีส่วนเกี่ยวข้องกับ กระบวนการใช้หลักสูตรของการศึกษา ทั้งในฐานะผู้ปฏิบัติและผู้สนับสนุนส่งเสริมได้มีความรู้ ความเข้าใจเกี่ยวกับเนื้อหาสาระสำคัญของหลักสูตร แนวการปฏิบัติ ตลอดจนบทบาทหน้าที่และความรับผิดชอบของตน

4.10 จัดระบบนิเทศ ควบคุม กำกับ ติดตาม ตรวจสอบ ประเมินและรายงาน ผลการดำเนินงานของสถานศึกษาในด้านการพัฒนาคุณภาพการศึกษาและผลการเรียนรู้ของผู้เรียน อย่างต่อเนื่อง

5. ภารกิจในการบริหารจัดการหลักสูตรสถานศึกษาขั้นพื้นฐาน สถานศึกษาเป็นผู้กำหนด คุณลักษณะอันพึงประสงค์ของผู้เรียน ซึ่งเป็นจุดมุ่งหมายสำคัญที่จะต้องนำไปวางแผนพัฒนา หลักสูตรสถานศึกษา มุ่งหวังให้ผู้เรียนมีคุณภาพ โดยนำหลักสูตรแกนกลางมาบริหารจัดการให้ สอดคล้องกับสภาพผู้เรียน ชุมชนและประเทศชาติ ตลอดจนจัดทำและพัฒนาหลักสูตรในส่วนท้องถิ่น ให้มีแผนการเรียนอย่างหลากหลายตามความถนัดและความต้องการของผู้เรียน และจัดให้มีการเทียบโอนผลการเรียนตามความสนใจและความเหมาะสมตามภารกิจที่สำคัญต่อไปนี้

5.1 การเตรียมพร้อมของสถานศึกษา

5.1.1 สร้างความตระหนักให้แก่บุคลากร

5.1.2 แต่งตั้งคณะกรรมการและคณะอนุกรรมการของสถานศึกษา ตามระเบียบ ของกระทรวงศึกษาธิการว่าด้วยคณะกรรมการบริหารหลักสูตรและงานวิชาการสถานศึกษา ขั้นพื้นฐาน

5.1.3 เผยแพร่ประชาสัมพันธ์ ให้ผู้เรียน ผู้ปกครอง หน่วยงานที่เกี่ยวข้องในชุมชน ได้รับทราบและขอความร่วมมือด้านต่าง ๆ

5.1.4 จัดทำข้อมูลสารสนเทศของสถานศึกษา

5.1.5 จัดทำแผนพัฒนาคุณภาพการศึกษาหรือธรรมนูญสถานศึกษา

- 5.1.6 พัฒนาบุคลากรของสถานศึกษา ให้มีความรู้ความเข้าใจ และสามารถนำความรู้ไปใช้ในการจัดทำหลักสูตรของสถานศึกษาได้อย่างมีประสิทธิภาพ
- 5.2 การดำเนินงานจัดทำสาระของหลักสูตรสถานศึกษา
- 5.2.1 วางแผนจัดทำหลักสูตรสถานศึกษา
- 5.2.2 จัดทำสาระของหลักสูตรสถานศึกษา ให้สอดคล้องกับหลักสูตรการศึกษาขั้นพื้นฐาน ซึ่งถือเป็นแกนกลางการศึกษาขั้นพื้นฐาน โดยชุมชนและท้องถิ่น
- 5.2.3 พัฒนาหลักสูตรและจัดแผนการเรียนที่หลากหลาย ให้สอดคล้องกับสภาพความพร้อม ความต้องการของผู้เรียน และชุมชน
- 5.3 กำหนดแผนการบริหารจัดการหลักสูตรของสถานศึกษา
- 5.3.1 บริหารการใช้หลักสูตรให้มีประสิทธิผลและประสิทธิภาพตามมาตรฐานหลักสูตร
- 5.3.2 บริหารการจัดกิจกรรมการเรียนรู้
- 5.3.3 ดำเนินการตามระบบการเทียบโอนผลการเรียน
- 5.4 การพัฒนากระบวนการเรียนการสอน
- การจัดการเรียนทุกระดับหรือทุกช่วงชั้น ต้องยึดถือว่าผู้เรียนมีความสำคัญที่สุด จะต้องส่งเสริมให้ผู้เรียนแต่ละคนได้พัฒนาเต็มศักยภาพและมีความสุข โดยจัดสาระการเรียนรู้ บูรณาการความรู้และทักษะต่าง ๆ อย่างเหมาะสมกับวัย และระดับชั้นของผู้เรียน สอดคล้องกับความต้องการของผู้เรียน ชุมชน ประเทศชาติ ตามแนวทางการดำเนินการต่อไปนี้
- 5.4.1 จัดกระบวนการเรียนการสอนที่ยึดผู้เรียนเป็นศูนย์กลาง ให้ผู้เรียนได้เรียนรู้ตามสภาพจริง (Authentic learning) มีวิธีการเรียนรู้และมีทักษะแสวงหาความรู้ สร้างความรู้ได้ด้วยตนเอง
- 5.4.2 จัดทำสาระการเรียนรู้ให้สอดคล้องกับหลักสูตรการศึกษาขั้นพื้นฐาน สอดคล้องกับความสนใจ ความถนัด ความต้องการของผู้เรียน และชุมชน
- 5.4.3 การจัดกิจกรรมพัฒนาผู้เรียน
- 5.5 การส่งเสริมและสนับสนุนการจัดการเรียนรู้และกิจกรรมพัฒนาผู้เรียน
- 5.5.1 การเสริมสร้างปัจจัยเอื้ออำนวยต่อการเรียนรู้ของผู้เรียน
- 5.5.2 การส่งเสริมการมีส่วนร่วมให้บุคลากร องค์กร และสถาบันในท้องถิ่นมีส่วนร่วมในกิจกรรมการเรียนการสอน
- 5.5.3 ส่งเสริมการทำวิจัยในชั้นเรียน

5.6 การบริหารจัดการหลักสูตรสถานศึกษา

- 5.6.1 ให้ผู้เรียนศึกษาค้นคว้าได้ด้วยตนเองจากแหล่งการเรียนรู้ต่าง ๆ
- 5.6.2 จัดระบบนิเทศ กำกับ ติดตามผลการดำเนินการบริหารจัดการหลักสูตร
- 5.6.3 มีการประเมินคุณภาพภายในอย่างเป็นระบบ
- 5.6.4 จัดให้มีการประเมินคุณภาพของโรงเรียน โดยองค์กรภายนอก
- 5.6.5 มีการรายงานผลการเรียนรู้ของผู้เรียนให้แก่สาธารณชนทราบเป็นประจำ

(ปี/ ภาค)

5.6.6 สรุปผลการดำเนินการบริหารจัดการหลักสูตรของสถานศึกษา

5.6.7 ประชาสัมพันธ์หลักสูตร และรูปแบบการเรียนการสอนของสถานศึกษา งานวิจัยที่เกี่ยวข้องกับประสิทธิภาพการบริหารงานวิชาการด้านหลักสูตรและการพัฒนา

หลักสูตร

พัชรินทร์ วงศ์จันทร์ (2547, หน้า 137) ศึกษาการพัฒนาตัวบ่งชี้รวมคุณภาพการศึกษาของโรงเรียนอาชีวศึกษาเอกชน เพื่อพัฒนาตัวบ่งชี้รวมคุณภาพการศึกษาของโรงเรียนอาชีวศึกษาเอกชน และตรวจสอบความสอดคล้องของโมเดลสมการ โครงสร้างกับข้อมูลเชิงประจักษ์ พบว่าการบริหารงานวิชาการ จะต้องมีวางแผนศึกษาหลักสูตร และวางแผนการเรียนการสอน เพื่อพัฒนาความก้าวหน้าทางการเรียนรู้ของผู้เรียน ส่งเสริมและสนับสนุนในการจัดกิจกรรมของโรงเรียน และมีการวางแผนการจัดกิจกรรมที่ช่วยสนับสนุนการเรียนการสอน จัดกิจกรรมการเรียนการสอนสอดคล้องกับหลักสูตร

พรศักดิ์ สุจริตรักษ์ (2551, หน้า 165-166) ศึกษาตัวบ่งชี้การบริหารสถานศึกษาที่ส่งเสริมทักษะการคิดของนักเรียน พบว่า การบริหารงานวิชาการด้านหลักสูตรและการพัฒนาหลักสูตร จะต้องมีคณะกรรมการที่รับผิดชอบ มีการวางแผน กำหนดเป้าหมาย และแนวทางการพัฒนาหลักสูตร โดยมีการศึกษาวิเคราะห์รายละเอียดหลักสูตร จึงสามารถจัดโครงสร้าง เนื้อหา กิจกรรม เวลาเรียน และตารางสอนที่เอื้อต่อการจัดการเรียนรู้ของผู้เรียน ทำให้ครูสามารถกำหนดทิศทางการจัดการเรียนการสอนได้โดยวิเคราะห์ผู้เรียนเป็นรายบุคคล

ธีระพร आयวัฒน์ (2552, หน้า 527) ศึกษาแนวปฏิบัติที่เป็นเลิศในการบริหารงานวิชาการของสถานศึกษาขั้นพื้นฐานขนาดเล็ก พบว่า หลักสูตรเป็นเครื่องมือนำไปสู่การจัดการเรียนรู้ของครูผู้สอน โดยเน้นให้ครูจัดการเรียนการสอนที่ยึดผู้เรียนเป็นสำคัญ

กมล ตรารัฐ (2554, บทคัดย่อ) ศึกษาการพัฒนาตัวบ่งชี้พฤติกรรมภาวะผู้นำทางวิชาการของผู้บริหารสถานศึกษาเทศบาล พบว่า การจัดการเรียนรู้ที่เป็นหัวใจสำคัญในการบริหารหลักสูตร และการจัดการเรียนรู้ เพื่อให้บรรลุตามเป้าหมาย โดยมีค่าเฉลี่ยเหมาะสมของตัวบ่งชี้โดยภาพรวมอยู่ในระดับมาก

บุคเลอร์ (Buller, 1996, p. 4254-A) ได้ศึกษากระบวนการพัฒนาหลักสูตรการออกแบบกราฟิกที่มีประสิทธิภาพ พบว่า การรวบรวมแนวคิดและสังเคราะห์แนวคิดควรดำเนินการพัฒนาหลักสูตร แล้วจึงแต่งตั้งคณะกรรมการขึ้นมาดำเนินการพัฒนาหลักสูตร แล้วประชาสัมพันธ์ให้เป็นที่ทราบทั่วกัน เมื่อแล้วเสร็จ อีกทั้งควรได้รับการส่งเสริมและสนับสนุนจากหน่วยงานต้นสังกัดด้วย

วิเวียน (Vivian, 1996, p. 3160-A) ได้ศึกษาเรื่องการพัฒนาหลักสูตรท้องถิ่นและรูปแบบการคิดเรื่องการให้คำปรึกษาเกี่ยวกับหลักสูตรดูแลสุขภาพ พบว่า การพัฒนาหลักสูตรท้องถิ่นดังกล่าวช่วยให้การเรียนรู้เพิ่มขึ้นในแต่ละท้องถิ่น มีผลสัมฤทธิ์คงเดิมต่อท้องถิ่นที่มีลักษณะเดียวกัน ทั้งนี้การนำไปสอนมีความแตกต่างอย่างมีนัยสำคัญ ด้านการฝึกอบรม ด้านเนื้อหา และด้านทักษะ

จากการศึกษาแนวคิด หลักการ ทฤษฎี และผลงานการวิจัยที่เกี่ยวกับด้านหลักสูตรและการพัฒนาหลักสูตร สามารถสังเคราะห์ได้ ดังนี้ ในการพัฒนาคุณภาพการบริหารงานวิชาการให้เกิดประสิทธิภาพ หลักสูตรและการพัฒนาหลักสูตรของสถานศึกษาเป็นปัจจัยสำคัญในการขับเคลื่อนเนื่องจากหลักสูตรสถานศึกษาจะเป็นตัวกำหนดปรัชญาและจุดมุ่งหมายให้ครูสามารถออกแบบและกำหนดแนวทางการพัฒนากระบวนการจัดการเรียนรู้ให้กับผู้เรียน ซึ่งสอดคล้องกับแนวคิดของไทเลอร์ (Tyler, 1969, pp. 11-13) ว่ากระบวนการในการจัดหลักสูตรและการพัฒนาหลักสูตรเพื่อพัฒนาผู้เรียนให้มีคุณภาพได้อาศัยแนวคิดในการจัดหลักสูตรแบบหลักการเหตุผล (The rationale curriculum model) ที่กำหนดองค์ประกอบของหลักสูตรและปรัชญาจุดมุ่งหมายในการพัฒนาหลักสูตรเพื่อพัฒนาคุณภาพของผู้เรียน และสอดคล้องกับแนวคิดของแบลค และเพกแมน (Blank & Pechman, 1995 อ้างถึงใน นพแก้ว ฌ พัทลุง, 2550, หน้า 5) ว่าในการกำหนดหลักสูตรตามความต้องการของรัฐที่มีความสอดคล้องกับการกำหนดหลักสูตรแกนกลางการศึกษาขั้นพื้นฐาน และหลักสูตรท้องถิ่นเป็นไปเพื่อพัฒนาและจัดการเรียนการสอนให้เด็กและเยาวชน โดยองค์ประกอบของหลักสูตรที่มีประสิทธิภาพ และสามารถนำไปใช้ในการพัฒนาคุณภาพการศึกษาของสถานศึกษาตามมาตรฐานที่จะส่งผลให้การจัดการเรียนรู้ของครูผู้สอนเป็นไปในทิศทางที่เหมาะสมตามเป้าประสงค์นั้น ตรงกับงานวิจัยของกมล ตราชู (2554, บทคัดย่อ) พบว่า การจัดการเรียนรู้ที่เป็นหัวใจสำคัญในการบริหารหลักสูตรและการจัดการเรียนรู้ เพื่อให้บรรลุตามเป้าหมาย และมีวิเคราะห์แนวคิด หลักการ และทฤษฎี สามารถสรุปได้ว่า องค์ประกอบสำคัญของหลักสูตร มีดังนี้ 1) เป้าหมายปรัชญา หรือจุดมุ่งหมายของหลักสูตร 2) หลักสูตรแกนกลาง 3) หลักสูตรสถานศึกษา 4) การกำหนดสาระเนื้อหา โครงสร้างของหลักสูตร 5) กระบวนการจัดการเรียนรู้ตามหลักสูตร 6) การวัดและประเมินผลการเรียนรู้ตามหลักสูตร โดยองค์ประกอบเหล่านี้จะเป็นเครื่องชี้แนะต่อการจัดหลักสูตรและการจัดการเรียนการสอนเป็นแนวทางให้ครูได้จัดประสบการณ์ที่เหมาะสมให้แก่ผู้เรียน

บอกให้ผู้เรียนได้ทราบว่า ควรจะเรียนรู้อะไร และยังเป็นแนวทางในการกำหนดวิธีการวัดและประเมินผลการเรียนการสอน สามารถทราบถึงแนวทางในการบริหารงานของโรงเรียน ว่าควรจะมี มุ่งเน้นการพัฒนาผู้เรียนให้เป็นไปลักษณะใด สอดคล้องกับงานวิจัยของพัชรินทร์ วงศ์จันทร์(2547, หน้า 137) ที่พบว่า การบริหารงานวิชาการ จะต้องมีการวางแผนศึกษาหลักสูตร และวางแผน การเรียนการสอนเพื่อพัฒนาความก้าวหน้าทางการเรียนรู้ของผู้เรียน ส่งเสริมและสนับสนุน ในการจัดกิจกรรมของโรงเรียน และมีการวางแผนการจัดกิจกรรมที่ช่วยสนับสนุนการเรียนการสอน จัดกิจกรรมการเรียนรู้ที่สอดคล้องกับหลักสูตร และงานวิจัยของพรศักดิ์ สุจริตรักษ์ (2551, หน้า 165-166) พบว่า การบริหารงานวิชาการด้านหลักสูตรและการพัฒนาหลักสูตรจะต้องมี คณะกรรมการที่รับผิดชอบ มีการวางแผน กำหนดเป้าหมาย และแนวทางการพัฒนาหลักสูตร โดยมีการศึกษาวิเคราะห์รายละเอียดหลักสูตร จึงสามารถจัด โครงสร้าง เนื้อหา กิจกรรม เวลาเรียน และตารางสอนที่เอื้อต่อการจัดการเรียนรู้ของผู้เรียน ทำให้ครูสามารถกำหนดทิศทางการจัดการเรียน การสอน โดยวิเคราะห์ผู้เรียนเป็นรายบุคคล และงานวิจัยของธีระพร आयวัฒน์ (2552, หน้า 527) ที่ศึกษาแนวปฏิบัติที่เป็นเลิศในการบริหารงานวิชาการของสถานศึกษา พบว่า หลักสูตรเป็น เครื่องมือนำไปสู่การจัดการเรียนรู้ของครู เน้นให้ครูจัดการจัดการเรียนการสอนที่ยึดผู้เรียน เป็นสำคัญ ซึ่งเห็นได้ว่าองค์ประกอบด้านหลักสูตรและการพัฒนาหลักสูตรมีความสำคัญต่อ ประสิทธิภาพการบริหารงานวิชาการ

2. ด้านการจัดการเรียนการสอนของครู

การจัดการเรียนการสอนของครู เป็นกิจกรรมเพื่อช่วยให้ผู้เรียนได้รับประสบการณ์ การเรียนรู้ทั้งในเนื้อหาวิชาความรู้ ทักษะ กระบวนการ มีคุณธรรมและจริยธรรม มีเจตคติและ ค่านิยม ที่ถูกต้อง ครูจึงเป็นผู้จัดการและอำนวยความสะดวกในการเรียนรู้ ตั้งแต่การวางแผน การลงมือปฏิบัติ และหาข้อสรุปหรือข้อค้นพบ จนเกิดการเรียนรู้ ซึ่งในการบริหารการจัดการเรียน การสอนของครู อาศัยแนวคิดการจัดการเรียนการสอนตามพระราชบัญญัติการศึกษาแห่งชาติ พ.ศ. 2542 และ อาศัยทฤษฎีและหลักการของคีฟส์ Keeves (1997 อ้างถึงใน ทิศนา แจมมณี, 2554, หน้า 220) ที่ต้องมีกำหนดรูปแบบการเรียนการสอนเพื่อการจัดการเรียนการสอนสัมพันธ์กับแนวคิด หลักการและขั้นตอนสำคัญในการเรียนสอนที่ต้องสอดคล้องแนวคิดระบบการเรียนการสอนของ ไทเลอร์ (Tyler, 1950; Glaser, 1965; สัจด์ อุทรานันท์, 2526; ทิศนา แจมมณี, 2534 อ้างถึงใน ทิศนา แจมมณี, 2554, หน้า 124) เพื่อให้การเรียนการสอนประสบความสำเร็จต่อการพัฒนาผู้เรียน ในแต่ละบุคคลอย่างเหมาะสมตามพระราชบัญญัติการศึกษาชาติ

แนวคิดการจัดการเรียนการสอน

แนวคิดในการจัดการเรียนการสอน ตามพระราชบัญญัติการศึกษาแห่งชาติ พ.ศ. 2542 ที่เน้นผู้เรียนเป็นสำคัญ เกิดจากความพยายามที่จะปฏิรูปการศึกษา ซึ่งดำเนินการจัดทำขึ้น เป็นความร่วมมือจากหลายฝ่าย ทั้งฝ่ายการเมือง ฝ่ายข้าราชการ ครู อาจารย์ บุคคลที่เกี่ยวข้อง ตลอดจนประชาชน องค์กร และสถาบันต่าง ๆ มีการศึกษาปัญหา ประมวลองค์ความรู้ต่าง ๆ ทั้งภายในและภายนอกประเทศ มีการระดมผู้รู้ นักปราชญ์มาช่วยกันคิด ช่วยกันสร้างเป้าหมายของการศึกษาไทย ทำให้พระราชบัญญัติการศึกษาแห่งชาติ พ.ศ. 2542 เป็นกฎหมายที่กำหนดขึ้น เพื่อแก้ไขหรือแก้ปัญหาด้านการศึกษา และถือได้ว่าเป็นเครื่องมือสำคัญในการปฏิรูปการศึกษา ซึ่งส่งผลต่อการจัดกิจกรรมการเรียนรู้ของครูผู้สอน เพื่อพัฒนาผู้เรียนให้เติบโตตามเจตนารมณ์ สามารถสรุปหลักการสำคัญได้ 7 ด้าน (ปริยาพร วงศ์อนุตรโรจน์, 2553, หน้า 72-76) ดังนี้

1. ด้านความเสมอภาคของโอกาสทางการศึกษาขั้นพื้นฐาน ปรากฏตามนัย มาตรา 10 บรรคหนึ่ง คือ การจัดการศึกษาต้องจัดให้บุคคลมีสิทธิและโอกาสเสมอกันในการรับการศึกษาขั้นพื้นฐานไม่น้อยกว่าสิบสองปีที่รัฐต้องจัดให้อย่างทั่วถึงและมีคุณภาพโดยไม่เก็บค่าใช้จ่าย มาตรา 8 (1) การจัดการศึกษาให้ยึดหลักกว่าเป็นการศึกษาตลอดชีวิตสำหรับประชาชน
2. ด้านมาตรฐานคุณภาพการศึกษา ปรากฏตาม มาตรา 9 (3) กำหนดมาตรฐานการศึกษา และจัดระบบประกันคุณภาพการศึกษาทุกระดับและประเภทการศึกษา และ มาตรา 47 ให้มีระบบประกันคุณภาพการศึกษาเพื่อพัฒนาคุณภาพและมาตรฐานการศึกษาทุกระดับ ประกอบด้วยระบบประกันคุณภาพภายในและระบบประกันคุณภาพภายนอก
3. ด้านระบบบริหารและการสนับสนุนทางการศึกษา ปรากฏตาม มาตรา 9 (2) การจัดระบบโครงสร้างและกระบวนการจัดการศึกษา ให้ยึดหลัก ดังนี้ 1) มีเอกภาพด้านนโยบาย และหลากหลายในการปฏิบัติ 2) มีการกระจายอำนาจไปสู่เขตพื้นที่การศึกษา สถานศึกษาและองค์กรปกครองส่วนท้องถิ่น 3) ระดมทรัพยากรจากแหล่งต่าง ๆ มาใช้จัดการศึกษา 4) การมีส่วนร่วมของบุคคล ครอบครัว ชุมชน องค์กรชุมชน องค์กรปกครองส่วนท้องถิ่น องค์กรเอกชน องค์กรวิชาชีพ สถาบันศาสนา สถานประกอบการ และสถาบันสังคมอื่น ๆ
4. ด้านครู คณาจารย์ และบุคลากรทางการศึกษา ปรากฏตาม มาตรา 9 (4) มีหลักการส่งเสริมมาตรฐานวิชาชีพครู คณาจารย์ และบุคลากรทางการศึกษา และการพัฒนาครู คณาจารย์ และบุคลากรทางการศึกษาอย่างต่อเนื่อง มาตรา 52 ให้กระทรวงส่งเสริมให้มีระบบ กระบวนการผลิต การพัฒนาครู คณาจารย์ และบุคลากรทางการศึกษาให้มีคุณภาพ และมาตรฐานที่เหมาะสมกับการเป็นวิชาชีพชั้นสูง โดยการกำกับและประสานให้สถาบันที่ทำหน้าที่ผลิตและพัฒนาครู คณาจารย์ รวมทั้งบุคลากรทางการศึกษาให้มีความพร้อมและมีความเข้มแข็งในการเตรียมบุคลากรใหม่และ

การพัฒนาบุคลากรประจำการอย่างต่อเนื่อง รัฐพึงจัดสรรงบประมาณและจัดตั้งกองทุนพัฒนาครู
คณาจารย์ และบุคลากรทางการศึกษาอย่างเพียงพอ

5. ด้านหลักสูตร ปรากฏตาม มาตรา 8 (3) การพัฒนาสาระและกระบวนการเรียนรู้
ให้เป็นไปอย่างต่อเนื่อง มาตรา 27 ให้คณะกรรมการการศึกษาขั้นพื้นฐานกำหนดหลักสูตร
ภาคบังคับ การศึกษาขั้นพื้นฐาน เพื่อความเป็นไทย ความเป็นพลเมืองที่ดีของชาติ การดำรงชีวิต
และการประกอบอาชีพ ตลอดจนเพื่อการศึกษาต่อ ให้สถานศึกษาขั้นพื้นฐานมีหน้าที่จัดทำสาระ
ของหลักสูตรตามวัตถุประสงค์ในวรรคหนึ่ง ในส่วนที่เกี่ยวกับสภาพปัญหาในชุมชนและสังคม
ภูมิปัญญาท้องถิ่น คุณลักษณะอันพึงประสงค์เพื่อเป็นสมาชิกที่ดีของครอบครัว ชุมชน สังคม
และประเทศชาติ มาตรา 28 หลักสูตรสถานศึกษา รวมทั้งหลักสูตรสถานศึกษาสำหรับบุคคลพิการ
ต้องมีลักษณะหลากหลาย ทั้งนี้ให้จัดตามความเหมาะสมของแต่ละระดับ โดยมุ่งพัฒนาคุณภาพชีวิต
ของบุคคลให้เหมาะสมแก่วัยและศักยภาพ สาระของหลักสูตรทั้งที่เป็นวิชาการและวิชาชีพ ต้องมุ่ง
พัฒนาคนให้มีความสมดุลทั้งด้านความรู้ ความคิด ความสามารถ ความดีงาม และความรับผิดชอบ
ต่อสังคม มาตรา 24 (1) จัดเนื้อหาสาระ กิจกรรมให้สอดคล้องกับความสนใจและความถนัด
โดยคำนึงถึงความแตกต่างระหว่างบุคคล

6. ด้านกระบวนการเรียนรู้ ปรากฏตาม มาตรา 22 การจัดการศึกษาต้องยึดหลักว่าผู้เรียน
ทุกคนมีความสามารถเรียนรู้ และพัฒนาตนเองได้ และถือว่าผู้เรียนมีความสำคัญที่สุด กระบวนการ
จัดการศึกษาต้องส่งเสริมให้ผู้เรียนสามารถพัฒนาตามธรรมชาติและเต็มตามศักยภาพ

มาตรา 24 การจัดการกระบวนการเรียนรู้ ให้สถานศึกษาและหน่วยงานที่เกี่ยวข้องดำเนินการ
ดังนี้

- (1) จัดเนื้อหาสาระและกิจกรรมให้สอดคล้องกับความสนใจและความถนัดของผู้เรียน
โดยคำนึงถึงความแตกต่างระหว่างบุคคล
- (2) ฝึกทักษะ กระบวนการคิด การจัดการ การเผชิญสถานการณ์และการประยุกต์ความรู้
มาใช้เพื่อป้องกันและแก้ไขปัญหา
- (3) จัดกิจกรรมให้ผู้เรียนได้เรียนรู้จากประสบการณ์จริง ฝึกการปฏิบัติให้คิดได้ คิดเป็น
ทำเป็น รักการอ่าน และเกิดการใฝ่รู้อย่างต่อเนื่อง
- (4) จัดการเรียนการสอนโดยผสมผสานสาระความรู้ด้านต่าง ๆ อย่างได้สัดส่วนสมดุลกัน
รวมทั้งปลูกฝังคุณธรรม ค่านิยมที่ดีงามและคุณลักษณะอันพึงประสงค์ไว้ในทุกวิชา
- (5) ส่งเสริมสนับสนุนให้ครูสามารถจัดบรรยากาศ สภาพแวดล้อมสื่อการเรียนและ
อำนวยความสะดวกเพื่อให้เกิดการเรียนรู้และมีความรอบรู้ รวมทั้งสามารถใช้การวิจัยเป็นส่วนหนึ่ง
ของกระบวนการจัดการเรียนรู้ ทั้งนี้ครูและผู้เรียนอาจเรียนรู้ไปพร้อมกัน จากสื่อการเรียนการสอน
และแหล่งวิทยาการประเภทต่าง ๆ

(6) จัดการเรียนรู้ให้เกิดขึ้นได้ตลอดเวลา ทุกสถานที่ มีการประสานความร่วมมือกับบิดา มารดา ผู้ปกครอง และบุคคลในชุมชนทุกฝ่าย เพื่อร่วมกันพัฒนาผู้เรียนตามศักยภาพ

มาตรา 25 รัฐต้องเร่งส่งเสริมการดำเนินงาน และการจัดตั้งแหล่งการเรียนรู้ตลอดชีวิต ทุกรูปแบบ ได้แก่ ห้องสมุดประชาชน พิพิธภัณฑ์ หอศิลป์ สวนสัตว์ สวนสาธารณะ สวนพฤกษศาสตร์ อุทยานวิทยาศาสตร์และเทคโนโลยี ศูนย์การกีฬาและนันทนาการ แหล่งข้อมูล และแหล่งการเรียนรู้ อื่น อย่างพอเพียงและมีประสิทธิภาพ

มาตรา 26 ให้สถานศึกษาจัดการประเมินผู้เรียน โดยพิจารณาจากพัฒนาการของผู้เรียน ความประพฤติ การสังเกตพฤติกรรมการเรียน การร่วมกิจกรรม และการทดสอบความรู้ไป ในกระบวนการเรียนการสอนตามความเหมาะสมของแต่ละระดับและรูปแบบการศึกษา

มาตรา 8 (1) และ (3) การจัดการศึกษายึดหลักดังนี้ (1) เป็นการศึกษาตลอดชีวิตสำหรับ ประชาชน (3) การพัฒนาสาระและกระบวนการเรียนรู้ให้เป็นไปอย่างต่อเนื่อง

7. ด้านทรัพยากรและการลงทุนเพื่อการศึกษา ปรากฏตาม มาตรา 9 (5) การจัดระบบ โครงสร้างและกระบวนการจัดการศึกษา ให้ยึดหลักดังนี้ (5) ระดมทรัพยากรจากแหล่งต่าง ๆ มาใช้ในการจัดการศึกษา มาตรา 58 ให้มีการระดมทรัพยากรการลงทุนด้านงบประมาณ การเงิน และทรัพย์สิน ทั้งจากรัฐ องค์กรปกครองส่วนท้องถิ่น บุคคล ครอบครัว ชุมชน องค์กรชุมชน เอกชน องค์กรเอกชน องค์กรวิชาชีพ สถาบันศาสนา สถานประกอบการ สถาบันสังคมอื่น และต่างประเทศ มาใช้ในการจัดการศึกษา มาตรา 60 ให้รัฐจัดสรรงบประมาณแผ่นดินให้กับการศึกษา ในฐานะที่มีความสำคัญสูงสุดต่อความมั่นคงยั่งยืนของประเทศ โดยจัดสรรเป็นเงินงบประมาณ เพื่อการศึกษา จากหลักการสำคัญดังกล่าวข้างต้น มีส่วนเกี่ยวข้องกับการจัดการเรียนรู้ที่เน้นผู้เรียน เป็นสำคัญ คือ

1. ด้านหลักสูตร กล่าวถึงการปฏิรูปหลักสูตรให้ต่อเนื่อง เชื่อมโยง มีความสมดุล ในเนื้อหาสาระ ทั้งที่เป็นวิชาการ วิชาชีพ และวิชาว่าด้วยความเป็นมนุษย์ และให้มีการบูรณาการ เนื้อหาหลากหลายที่มีประโยชน์ต่อการดำรงชีวิต ได้แก่ 1) เนื้อหาเกี่ยวกับตนเองและความสัมพันธ์ ระหว่างตนเองกับสังคม 2) เนื้อหาวิทยาศาสตร์ เทคโนโลยี การบำรุงรักษา ใช้ประโยชน์จาก ธรรมชาติและสิ่งแวดล้อม และเนื้อหาเกี่ยวกับศาสนา ศิลปะ วัฒนธรรม ภูมิปัญญาไทย 3) เนื้อหา ความรู้และทักษะด้านคณิตศาสตร์และภาษา เน้นการใช้ภาษาไทยอย่างถูกต้อง 4) เนื้อหาความรู้ และทักษะในการประกอบอาชีพและการดำรงชีวิตอย่างมีความสุข

2. ด้านกระบวนการเรียนรู้ กล่าวถึง กระบวนการเรียนรู้ให้ผู้เรียนทุกคนมีความสามารถ เรียนรู้และพัฒนาตนเองได้ โดยถือว่าผู้เรียนมีความสำคัญที่สุด กระบวนการจัดการศึกษาต้องส่งเสริม ให้ผู้เรียนสามารถพัฒนาตามธรรมชาติและเต็มตามศักยภาพ และเป็นการเรียนรู้อย่างต่อเนื่อง

ตลอดชีวิต ดังข้อมูลที่ระบุไว้เป็นหัวใจของการปฏิรูปการศึกษาที่สำนัคนโยบายและแผนการศึกษา ศาสนา และวัฒนธรรม สำนักงานปลัดกระทรวงศึกษาธิการได้สรุปถึงลักษณะกระบวนการ จัดการเรียนรู้ในสาระของพระราชบัญญัติการศึกษาแห่งชาติไว้ ดังนี้ มีการจัดเนื้อหาที่สอดคล้องกับ ความสนใจ ความถนัดของผู้เรียน ให้มีการเรียนรู้จากประสบการณ์และฝึกนิสัยรักการอ่าน จัดให้มีการฝึกทักษะกระบวนการและการจัดการ มีการผสมผสานเนื้อหาสาระด้านต่าง ๆ อย่างสมดุล ปลูกฝังคุณธรรม จัดการส่งเสริมบรรยากาศการเรียนรู้เพื่อให้เกิดการเรียนรู้และรอบรู้ จัดให้มีการเรียนรู้ ได้ทุกเวลา ทุกสถานที่ และชุมชนมีส่วนร่วมในการจัดการเรียนรู้

3. ด้านการวัดและประเมินผลการเรียนรู้ เพื่อให้สอดคล้องกับการจัดการเรียนรู้ โดยผู้เรียน เป็นสำคัญ จะต้องประเมินผู้เรียนตามสภาพจริง โดยการใช้วิธีการประเมินผู้เรียนหลาย ๆ วิธี ได้แก่ การสังเกตพฤติกรรม การเรียนและการร่วมกิจกรรม การใช้แฟ้มสะสมงาน การสัมภาษณ์ การทดสอบ ควบคู่ไปกับกระบวนการเรียนการสอน ผู้เรียนจะมีโอกาสแสดงผลการเรียนรู้ได้หลายแบบ แสดงให้เห็นความแตกต่างอันเกิดจากพัฒนาตนเองของผู้เรียนในด้านต่าง ๆ ได้ชัดเจน

เห็นได้ว่า แนวคิดในการจัดการเรียนการสอน ตามพระราชบัญญัติการศึกษาแห่งชาติ พ.ศ. 2542 ที่เน้นผู้เรียนเป็นสำคัญ เป็นวิธีการสำคัญที่สามารถพัฒนาผู้เรียนให้เกิดความรู้ด้วยตนเอง เรียนรู้ในเรื่องที่สอดคล้องกับความสามารถและความต้องการ สามารถพัฒนาศักยภาพของตนเอง ได้อย่างเต็มที่ จึงส่งผลต่อรูปแบบลักษณะของการจัดกิจกรรมการเรียนรู้ของครูผู้สอนที่ต้องบริหาร และจัดกิจกรรมการเรียนรู้ให้ผู้เรียนเรียนรู้ได้อย่างมีประสิทธิภาพสูงสุดตามความมุ่งหมายที่ได้ กำหนดไว้

รูปแบบการจัดการเรียนการสอน

การจัดกระบวนการเรียนรู้เป็นปฏิสัมพันธ์ระหว่างผู้สอนและผู้เรียน ผู้สอนจะต้องศึกษา วิเคราะห์หลักสูตร เนื้อหาสาระ และความมุ่งหวังของหลักสูตรก่อน จึงจะสามารถกำหนดกิจกรรม การเรียนรู้/ รูปแบบการเรียนการสอน เพื่อที่จะนำผู้เรียนไปสู่ผลการเรียนรู้ตามที่คาดหวัง ดังนั้น การจัดลำดับ ขั้นตอน และเงื่อนไขการเรียนรู้ ต้องเหมาะสมกับรูปแบบวิธีการเรียนรู้ของผู้เรียน แต่ละคน เพื่อบรรลุเป้าหมายที่หลักสูตรกำหนดไว้ ซึ่งมีรูปแบบและหลักการสอนต่อไปนี้

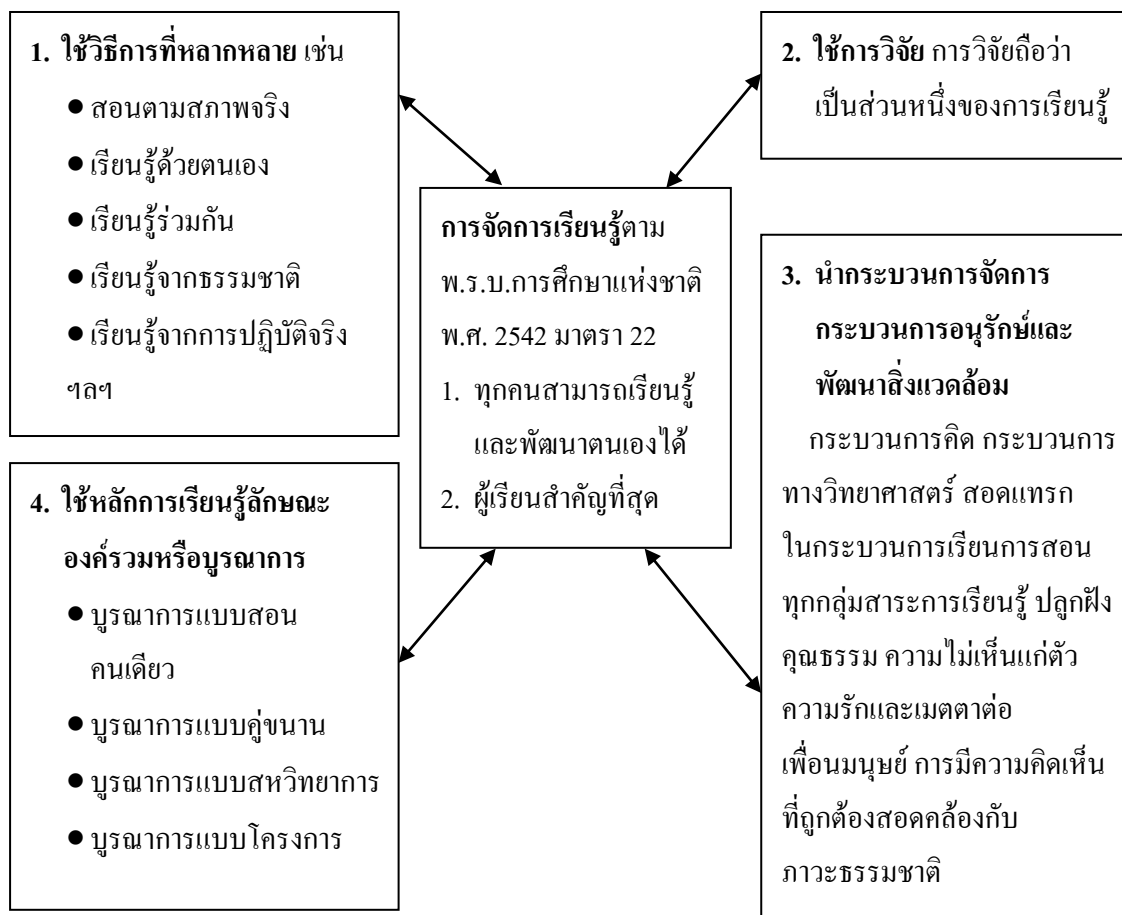

ภาพที่ 5 รูปแบบการจัดการเรียนการสอนที่ส่งเสริมการเรียนรู้ตามหลักสูตรการศึกษาขั้นพื้นฐาน (เอกรินทร์ สิมหาศาล, 2545, หน้า 387)

การเรียนรู้จากการปฏิบัติจริง

เป็นการเรียนรู้ที่มุ่งเน้นให้ผู้เรียนได้ลงมือทำงานจริง ๆ มิใช่เรียนรู้แต่เนื้อหาวิชาเพียงอย่างเดียว แต่เป็นการนำความรู้ไปสู่กระบวนการปฏิบัติในชีวิตจริง

การเรียนรู้จากการศึกษาค้นคว้า

เป็นการเรียนที่เปิดโอกาสให้ผู้เรียนได้ศึกษาค้นคว้าในเรื่องที่ตนสนใจจากแหล่งความรู้ต่าง ๆ จนสามารถสนองแรงงูใจใฝ่รู้ของตนเอง ทั้งนี้ผู้สอนควรให้ผู้เรียนฝึกเรียบเรียงข้อมูลจากการแสวงหาความรู้ นำเสนอต่อผู้สอนและ/หรือกลุ่มผู้เรียนเป็นประจำ เพื่อพัฒนาการศึกษาค้นคว้าและการแลกเปลี่ยนเรียนรู้กันอย่างสม่ำเสมอ

การเรียนรู้จากประสบการณ์

เป็นการเรียนรู้ที่ประกอบด้วยขั้นตอนสำคัญ 5 ขั้นตอน คือ

1. ผู้สอนสร้างกิจกรรม โดยที่กิจกรรมนั้นอาจจะเชื่อมโยงกับสถานการณ์จริงของผู้เรียน เช่น การรักษาสีแวตล้อมในโรงเรียนและชุมชน หรือเป็นกิจกรรมใหม่ที่เป็นประสบการณ์ในชีวิตประจำวันของผู้เรียนก็ได้
2. ผู้เรียนมีส่วนร่วมในกิจกรรมตามที่ผู้สอนสร้างขึ้น โดยการอภิปรายการศึกษากรณีตัวอย่าง หรือการปฏิบัติตามขั้นตอนของกิจกรรมนั้น ๆ
3. ผู้เรียนวิเคราะห์ผลที่เกิดขึ้นจากการปฏิบัติกิจกรรมในข้อ 2 ว่าเกิดจากสาเหตุอะไรบ้าง และควรแก้ไขปรับปรุงจุดใด
4. สรุปผลที่ได้จากการวิเคราะห์ในข้อ 3 เพื่อนำไปสู่การสร้างหลักการ แนวคิด เกี่ยวกับสิ่งที่ได้เรียนรู้มาตลอดทุกขั้นตอน
5. นำหลักการ แนวคิด จากข้อ 4 ไปทดลองใช้กับกิจกรรมในสถานการณ์ใหม่ หรือกิจกรรมอื่น ๆ ตามที่สนใจต่อไป

การเรียนรู้จากการทำงานร่วมกันผู้อื่น

เป็นการเรียนรู้ที่เปิดโอกาสให้มีการเลือกใช้กระบวนการกลุ่ม กระบวนการแก้ปัญหา กระบวนการสร้างค่านิยม กระบวนการสร้างความคิดรวบยอด และกระบวนการทำงานร่วมกับผู้อื่น รูปแบบการเรียนรู้ทั้ง 4 ลักษณะนี้สามารถเกิดขึ้นได้จากการจัดการเรียนรู้แบบบูรณาการ ทั้งการบูรณาการภายในกลุ่มสาระการเรียนรู้เดียวกันและต่างกลุ่มสาระการเรียนรู้

การจัดการเรียนการสอนแบบบูรณาการ

การสอนแบบบูรณาการ หมายถึง การสอนที่เชื่อมโยงประสบการณ์การเรียนรู้ โดยการผสมผสานเนื้อหาวิชาต่าง ๆ ในสาขาเดียวกันหรือต่างสาขากันก็ได้ โดยมีวิชาใดวิชาหนึ่งเป็นแกนและมีวิชาอื่นที่นำมาเสริม เพื่อให้ผู้เรียนเกิดการเรียนรู้อย่างสมบูรณ์และเกิดประสบการณ์ใหม่ ๆ ที่สามารถนำไปประยุกต์ใช้ในการดำเนินชีวิตอย่างเหมาะสม การบูรณาการตามความต้องการของหลักสูตรสามารถกระทำได้หลายรูปแบบ ดังต่อไปนี้

1. การบูรณาการแบบเชื่อมโยงสาระการเรียนรู้กับหัวข้อเรื่องที่สอดคล้องกับชีวิตจริง ผู้สอนสามารถนำเนื้อหาความรู้จากกลุ่มสาระการเรียนรู้หนึ่งไปเชื่อมโยงกับสาระและกระบวนการเรียนรู้ในกลุ่มสาระอื่น ๆ ผู้เรียนจะได้ใช้ทักษะและกระบวนการเรียนรู้ไปแสวงหาความรู้จากหัวข้อเรื่องที่กำหนดต่อไป การบูรณาการแบบนี้จึงเป็นหน้าที่ของผู้สอนวิชาใดวิชาหนึ่งเป็นผู้เชื่อมโยงเนื้อหาความรู้ต่าง ๆ ตามที่ผู้เรียนมีความรู้พื้นฐานจากการเรียนวิชาอื่น ๆ มาแล้ว และนำมาหลอมรวมกันให้ความรู้เหล่านั้น เป็นองค์ความรู้ที่มีความหมายและความสมบูรณ์มากที่สุด

เรียกว่า การบูรณาการแบบหลอมรวม (Infusion) โดยใช้วิธีสอนแบบผู้เรียนเป็นศูนย์กลาง (Student-centered class)

2. การบูรณาการแบบคู่ขนาน (Parallel)

การสอนแบบนี้มีผู้สอนตั้งแต่สองคนขึ้นไปที่สอนวิชาที่มีเนื้อหาสาระใกล้เคียงกัน มาร่วมกันจัดทำแผนการเรียนรู้บูรณาการ เพื่อกำหนดโครงการสอนและหัวข้อเรื่อง โดยยึดเนื้อหาสาระการเรียนรู้เรื่องใดเรื่องหนึ่งเป็นหลัก แล้วนำกลุ่มสาระการเรียนรู้อื่นที่สอดคล้องกันมาเชื่อมโยง ทำให้เนื้อหาวิชาที่ซ้ำซ้อนกันไม่ต้องสอนซ้ำ จัดเป็นวิธีสอนรูปแบบเน้นผู้เรียน (Learner-based teaching)

3. การบูรณาการแบบสหวิทยาการ (Interdisciplinary)

เป็นการบูรณาการในเนื้อหาในกลุ่มสาระการเรียนรู้ที่นำมาเชื่อมโยงจัดการเรียนการสอนให้เป็นเรื่องเดียวกัน โดยกำหนดให้กลุ่มสาระการเรียนรู้กลุ่มใดกลุ่มหนึ่งเป็นหลักและนำกลุ่มสาระการเรียนรู้อื่นมาบูรณาการ การบูรณาการรูปแบบนี้ผู้สอนจึงต้องวางโครงการร่วมกัน และกำหนดหัวข้อเรื่อง (Topic) แนวคิด (Theme) หรือหัวข้อปัญหาที่น่าสนใจร่วมกัน เพื่อให้ผู้เรียนได้ศึกษาและคิดหาวิธีแก้ไข โดยใช้เนื้อความรู้จากวิชาต่าง ๆ ที่เรียนมาแล้วในหลักสูตรประกอบการวิเคราะห์และอธิบายปัญหา ซึ่งจัดเป็นวิธีสอนรูปแบบอิสระของผู้เรียน (Learner independence) หรือเรียนรู้ด้วยตนเอง (Self-directed)

4. การสอนบูรณาการแบบเชื่อมโยงข้ามวิชา (Transdisciplinary)

อาจเรียกอีกชื่อหนึ่งว่าการบูรณาการ โครงการ คือ การสอนที่คณะครูผู้สอนมาร่วมประชุมปรึกษาหารือ วางแผนการสอน และเขียนแผนการสอนร่วมกัน โดยพิจารณากำหนดหัวข้อ (Theme) ที่เป็นปัญหาสำคัญในชีวิตและสังคม ที่ผู้เรียนควรศึกษาและจำเป็นต้องช่วยกันแก้ไข ผู้สอนจะกำหนดปลายทางร่วมกัน โดยมีเป้าหมายให้ผู้เรียนรู้จักวิธีการศึกษาหาความรู้ด้วยตนเอง ตามหัวข้อที่ตนเองถนัดและสนใจ นิยมใช้รูปแบบการสอนเป็นทีม เรียนเป็นทีม การสอนแบบโครงการนี้ ผู้เรียนจะลงมือศึกษาปัญหาที่ต้องการศึกษา มีการวางแผนเก็บข้อมูล วิเคราะห์ข้อมูล สรุปผลการวิเคราะห์ และจัดทำรายงานเป็นรูปแบบรายงาน โครงการการศึกษาค้นคว้า ผู้สอนทำหน้าที่เป็นที่ปรึกษา จัดเป็นรูปแบบการสอนที่เน้นให้ผู้เรียนค้นพบองค์ความรู้ด้วยตนเอง หรือเป็นการสอนรูปแบบอิสระของผู้เรียน (Learner independence)

ผู้วิจัยสรุปได้ว่า รูปแบบการจัดการเรียนการสอน เป็นองค์ประกอบหนึ่งที่ทำให้การบริหารจัดการเรียนการสอนของครู เนื่องจากครูผู้สอนต้องมีการจัดลำดับ ขั้นตอน และเงื่อนไขการเรียนรู้ ที่เหมาะสมกับรูปแบบวิธีการเรียนรู้ของผู้เรียนแต่ละคน เพื่อการจัดการเรียนรู้นั้นประสบผลสำเร็จและนำพาผู้เรียนไปสู่ผลการเรียนรู้ตามที่คาดหวังได้

ระบบการเรียนการสอน

ในการจัดกิจกรรมการเรียนรู้จำเป็นต้องอาศัยระบบเพื่อเพิ่มประสิทธิภาพของการเรียนการสอน ทั้งนี้ทำให้ผู้สอนสามารถวิเคราะห์ปัญหาและมองสิ่งต่าง ๆ ที่เกี่ยวข้องในการจัดการเรียนรู้ของครูได้ชัดเจน เข้าใจในรายละเอียดและความเกี่ยวพันของปัญหาในการจัดการเรียนรู้ สามารถคาดการณ์ถึงผลกระทบ และเตรียมการแก้ไขปรับปรุงได้อย่างเหมาะสม ทำให้การจัดการเรียนรู้นั้นมีประสิทธิภาพ สิ่งสำคัญในการบริหารระบบการเรียนการสอน บุคคลผู้ดำเนินการจะต้องมีความสามารถในการบริหารจัดการเชิงระบบ (System approach) ดังนั้นการเพิ่มประสิทธิภาพการเรียนการสอน จึงต้องนำวิธีการเชิงระบบเข้ามาประยุกต์ใช้ ซึ่งเรียกว่า “ระบบการเรียนการสอน” (Learning teaching system) ซึ่งประกอบด้วย ส่วนที่เป็นตัวป้อน กระบวนการ ส่วนที่เป็นผลผลิตและข้อมูลป้อนกลับ กิจกรรมการเรียนการสอน ก็ต้องใช้สภาพแวดล้อมมาเกี่ยวข้องด้วย สามารถแสดงได้ดังภาพ

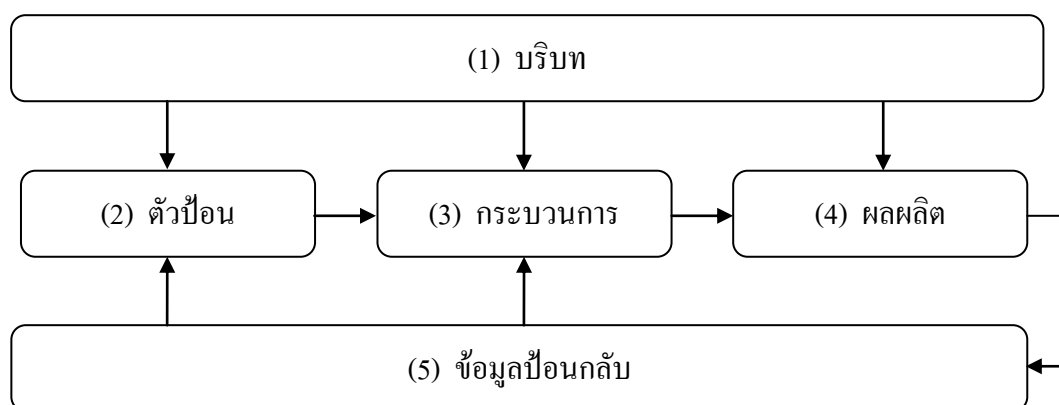

ภาพที่ 6 องค์ประกอบของระบบการเรียนการสอน (สันติ บุญภิรมย์, 2552, หน้า 125)

ระบบการเรียนการสอน เป็นกิจกรรมหนึ่งในการทำงานด้านการศึกษาที่มีสิ่งแวดล้อมภายนอกระบบเข้ามามีอิทธิพลต่อการทำงานในระบบ ซึ่งสิ่งแวดล้อมดังกล่าวระบบการเรียนการสอนไม่สามารถควบคุมได้ แต่ผู้บริหารสถานศึกษาที่ชาญฉลาดจะต้องมีความสามารถในการจัดการกับสิ่งแวดล้อมต่าง ๆ ให้เอื้ออำนวยประโยชน์ต่อการเรียนการสอน เพราะระบบการเรียนการสอนเป็นระบบเปิดและมีการทำงานในลักษณะของพลวัต ระบบการเรียนการสอนเป็นการกำหนดลักษณะของการเรียนการสอน ดังนั้น ระบบการเรียนการสอนจึงมีหลากหลายลักษณะด้วยกัน สามารถยกตัวอย่างได้ ดังนี้

1. ระบบการเรียนการสอนของไทเลอร์

ไทเลอร์ (Tyler, 1950 อ้างถึงใน สันติ บุญภิรมย์, 2552, หน้า 126) ได้กำหนดองค์ประกอบของระบบการเรียนการสอนที่เรียกว่า Tyler Loop ไว้ 3 ส่วน คือ 1) จุดมุ่งหมายของการเรียนการสอน 2) กิจกรรมการเรียนการสอน และ 3) การประเมินผลการเรียนการสอน ข้อมูลจากการประเมินผล จะสามารถใช้เป็นข้อมูลป้อนกลับไปสู่กิจกรรมและจุดมุ่งหมายของการเรียนการสอน เพื่อการปรับปรุงความสัมพันธ์ขององค์ประกอบ ในระบบการเรียนการสอนของไทเลอร์ สามารถแสดงได้ดังภาพที่ 7

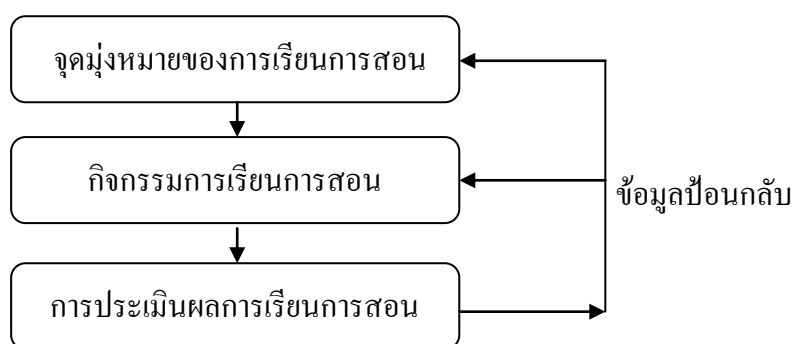

ภาพที่ 7 ระบบการเรียนการสอนของไทเลอร์ (Tyler, 1950 อ้างถึงใน สันติ บุญภิรมย์, 2552, หน้า 126)

2. ระบบการเรียนการสอนของเกลเซอร์

เกลเซอร์ (Glaser, n.d. อ้างถึงใน สันติ บุญภิรมย์, 2552, หน้า 127) มีความคล้ายคลึงกับระบบของไทเลอร์มาก แต่มีองค์ประกอบมากกว่า คือ 1) จุดประสงค์ของการสอน 2) การประเมินสถานะของผู้เรียนก่อนสอน 3) การจัดกระบวนการเรียนการสอน 4) การประเมินผลการเรียนการสอน 5) ข้อมูลป้อนกลับ ระบบการเรียนการสอนของเกลเซอร์ สามารถแสดงได้ดังภาพที่ 8

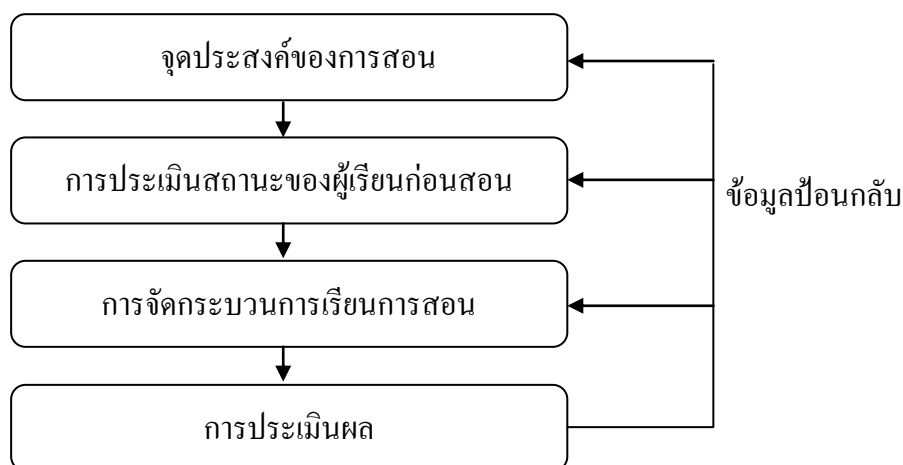

ภาพที่ 8 ระบบการเรียนการสอนของเกลเซอร์ (Glaser, n.d. อ้างถึงใน สันติ บุญภิรมย์, 2552, หน้า 127)

3. ระบบการเรียนการสอนโดย สัจด์ อุทรานันท์

สัจด์ อุทรานันท์ (2527 อ้างถึงใน สันติ บุญภิรมย์, 2552, หน้า 127-128) ได้เสนอแนะองค์ประกอบที่สำคัญ ๆ ในการจัดการเรียนการสอนไว้ 10 ประการ คือ

- 3.1 ลักษณะของผู้เรียน
- 3.2 จุดมุ่งหมายของการสอน
- 3.3 เนื้อหาสาระที่จะสอน
- 3.4 การเตรียมความพร้อม
- 3.5 การดำเนินการสอน
- 3.6 การสร้างเสริมทักษะ
- 3.7 กิจกรรมสนับสนุน
- 3.8 การควบคุมและตรวจสอบ
- 3.9 สัมฤทธิผลของการสอน
- 3.10 การปรับปรุงแก้ไข

การจัดระบบการเรียนการสอนตามองค์ประกอบของ สัจด์ อุทรานันท์ สามารถแสดงได้

ภาพที่ 9

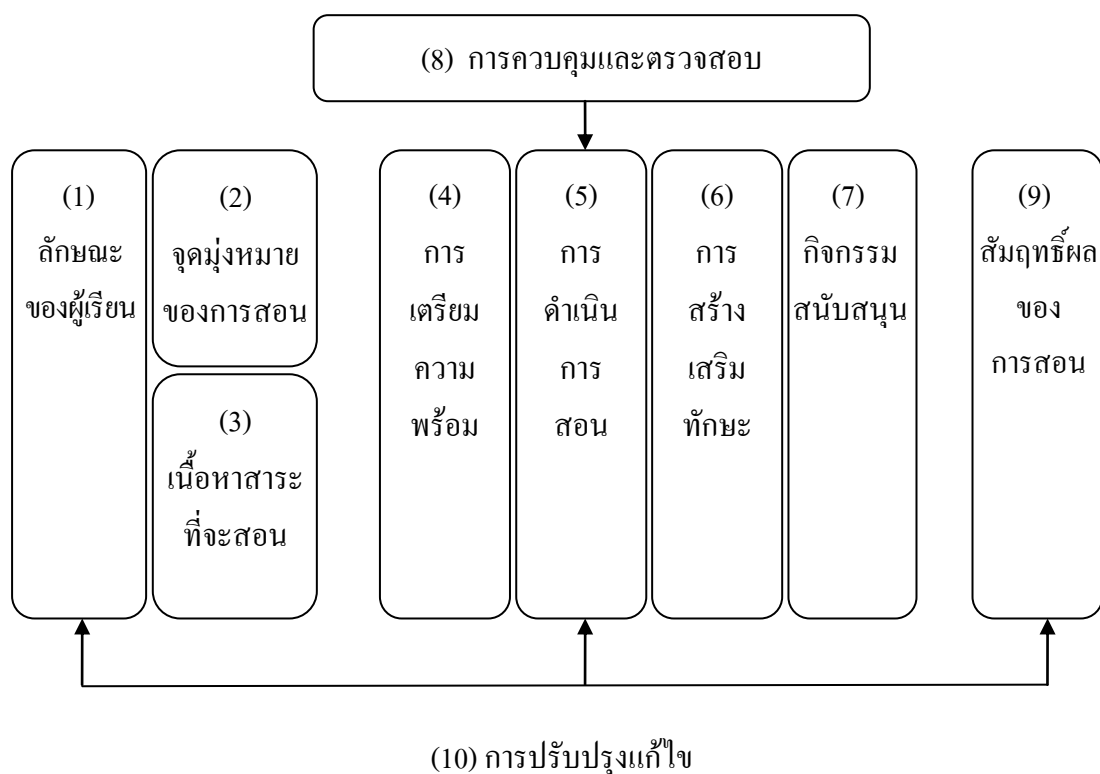

ภาพที่ 9 ระบบการเรียนการสอน (สังัด อุทรานันท์, 2527 อ้างถึงใน สันติ บุญภิรมย์, 2552, หน้า 128)

4. ระบบการออกแบบการเรียนการสอน โดย ทิศนา แจมมณี

ทิศนา แจมมณี (2547 อ้างถึงใน สันติ บุญภิรมย์, 2552, หน้า 129) ได้เสนอระบบการออกแบบการเรียนการสอนเพื่อใช้ในการวางแผนการสอน ซึ่งระบบนี้เป็นระบบย่อยระบบหนึ่งของระบบการจัดการเรียนการสอน สามารถแสดงได้ดังภาพประกอบ

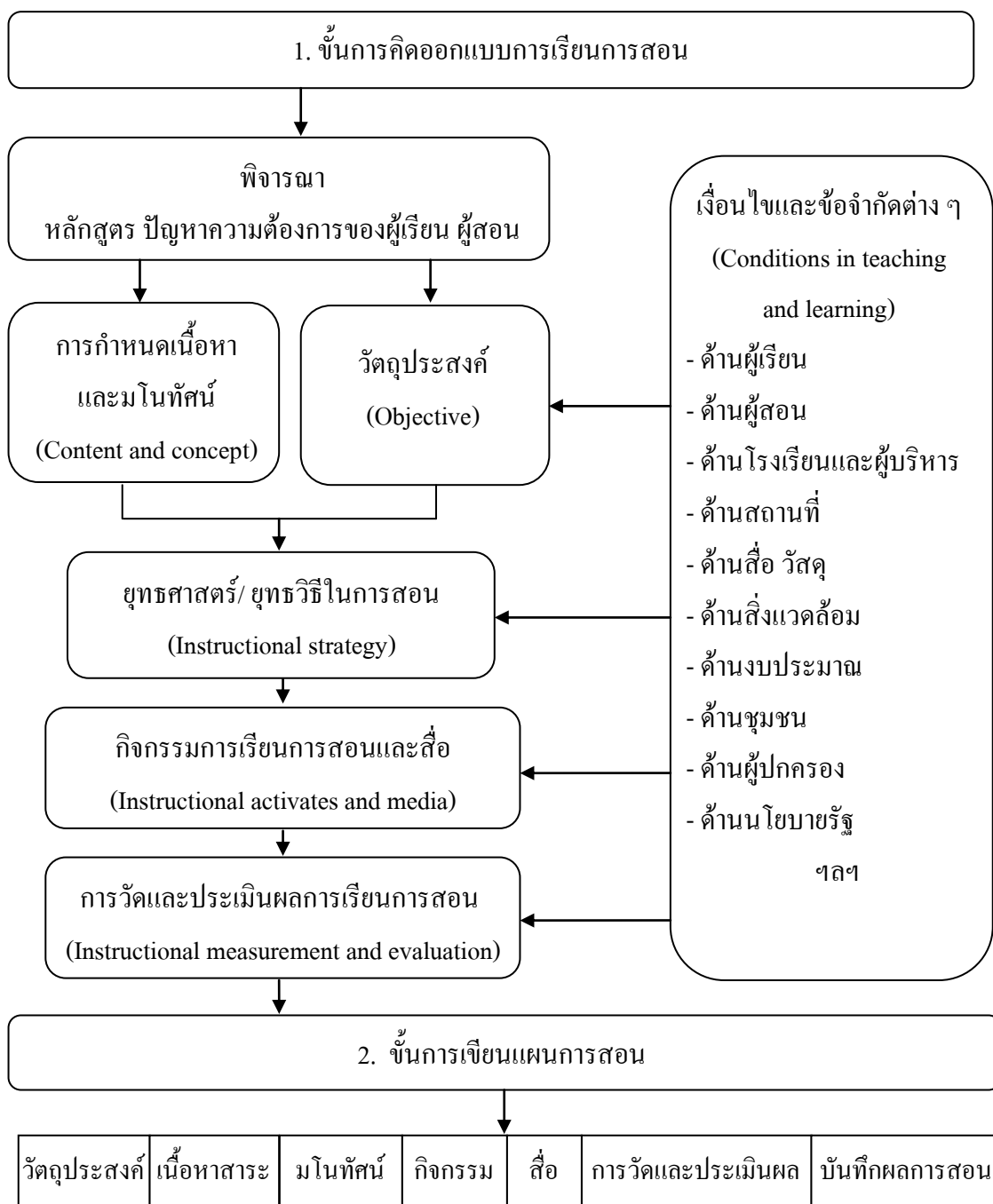

ภาพที่ 10 การออกแบบการเรียนการสอน (ทิสนา เขมมณี, 2547 อ้างถึงใน สันติ บุญภิรมย์, 2552, หน้า 129)

ผู้วิจัยสรุปได้ว่า แนวคิดของระบบการเรียนการสอนที่น่าเสนอเป็นตัวอย่าง ประกอบด้วย ระบบการเรียนการสอนของไทเลอร์ ระบบการเรียนการสอนของเกลเซอร์ ระบบการเรียนการสอนของสังกัด อุทรานันท์ และระบบการออกแบบการเรียนการสอนของทีศนา เขมมณี ซึ่งเจ้าของระบบกำหนดให้มีองค์ประกอบเป็นระบบย่อยในระบบใหญ่ มีรายละเอียดแตกต่างกัน แต่ลักษณะเชิงระบบมีความครบถ้วนทั้งปัจจัยนำเข้า กระบวนการและผลผลิต

งานวิจัยที่เกี่ยวข้องกับประสิทธิภาพการบริหารงานวิชาการด้านการจัดการเรียนการสอนของครู

พัชรินทร์ วงศ์จันทร์ (2547, หน้า 139) พัฒนาตัวบ่งชี้ร่วมคุณภาพการศึกษาของ โรงเรียนอาชีวศึกษาเอกชน และตรวจสอบความสอดคล้องของโมเดลสมการ โครงสร้างกับข้อมูลเชิงประจักษ์ พบว่า การบริหารงานวิชาการ จะต้องมีการส่งเสริมและสนับสนุนการจัดกิจกรรมการเรียนการสอนที่สอดคล้องกับเป้าหมายและวัตถุประสงค์ทางวิชาการของ โรงเรียน การพัฒนาการเรียนการสอนต้องมีการวางแผนศึกษาหลักสูตร และวางแผนการเรียนการสอนเพื่อพัฒนาความก้าวหน้าทางการเรียนรู้ของผู้เรียน ส่งเสริมและสนับสนุนในการจัดกิจกรรมของโรงเรียน และมีการวางแผนการจัดกิจกรรมที่ช่วยสนับสนุนการเรียนการสอน จัดกิจกรรมการเรียนการสอน สอดคล้องกับหลักสูตร จึงจะสามารถพัฒนาการจัดการเรียนรู้ให้มีประสิทธิภาพได้

พรศักดิ์ สุจริตรัมย์ (2551, หน้า 163-164) ศึกษาตัวบ่งชี้การบริหารสถานศึกษาที่ส่งเสริมทักษะการคิดของนักเรียน พบว่า ครูสามารถกำหนดทิศทางการจัดการเรียนการสอนได้ โดยวิเคราะห์ผู้เรียนเป็นรายบุคคล สร้างกิจกรรมการเรียนรู้เน้นการทำงานเป็นกลุ่ม การมีส่วนร่วมของนักเรียน และประยุกต์ใช้รูปแบบการสอนอย่างหลากหลาย จึงจะพัฒนางานการจัดการเรียนรู้ให้มีประสิทธิภาพ

มนูญ เชื้อชาติ (2554, บทคัดย่อ) ศึกษาปัจจัยพระระดับที่มีอิทธิพลต่อประสิทธิผลการบริหารวิชาการของผู้บริหารสถานศึกษาขั้นพื้นฐานในภาคตะวันออกเฉียงเหนือ พบว่า พฤติกรรมการจัดการเรียนการสอนของครูมีอิทธิพลต่อค่าเฉลี่ยประสิทธิผลการบริหารวิชาการของผู้บริหารสถานศึกษาขั้นพื้นฐานในภาคตะวันออกเฉียงเหนือ อย่างมีนัยสำคัญทางสถิติที่ระดับ .05 ค่าสัมประสิทธิ์การถดถอยพฤติกรรมการจัดการเรียนการสอนของครู มีอิทธิพลต่อประสิทธิผลการบริหารวิชาการของผู้บริหารสถานศึกษาขั้นพื้นฐานในภาคตะวันออกเฉียงเหนือ อย่างมีนัยสำคัญทางสถิติที่ระดับ .05

ลิง และคณะ (Ling et al., 2008, Abstract) ได้ทำการวิจัยเพื่อพัฒนารูปแบบการเรียนการสอนแบบผสมผสานระหว่างการเรียนแบบเผชิญหน้าและผ่านเครือข่ายอินเทอร์เน็ต พบว่า ผู้เรียนมีความพึงพอใจกับรูปแบบการเรียนการสอนแบบผสมผสานและพึงพอใจต่อองค์ประกอบหลักในขั้นตอนการจัดกิจกรรมการเรียนการสอน ได้แก่ เนื้อหา การเชื่อมต่อ ข้อมูลย้อนกลับ การประเมินผลและการแลกเปลี่ยนข้อมูล

จากการศึกษาแนวคิด หลักการ ทฤษฎี และผลงานการวิจัยที่เกี่ยวกับด้านการจัดการเรียน การสอนของครู สามารถสังเคราะห์ได้ ดังนี้ การจัดการเรียนการสอนของครู เป็นกิจกรรมเพื่อช่วยให้ ผู้เรียนได้รับประสบการณ์การเรียนรู้ทั้งในเนื้อหาวิชาความรู้ ทักษะ กระบวนการ ส่งผลให้งาน การพัฒนาคุณภาพด้านวิชาการขับเคลื่อนได้ ครูจึงเป็นผู้จัดการและอำนวยความสะดวกในการเรียนรู้ ตั้งแต่การวางแผนการลงมือปฏิบัติ และหาข้อสรุปหรือข้อค้นพบ จนเกิดการเรียนรู้ ทำให้การเรียน การสอนประสบความสำเร็จต่อการพัฒนาผู้เรียนในแต่ละบุคคลอย่างเหมาะสมตามพระราชบัญญัติ การศึกษาชาติ ซึ่งสอดคล้องกับแนวคิดในการจัดการเรียนการสอน ตามพระราชบัญญัติการศึกษา แห่งชาติ พ.ศ. 2542 ที่เน้นผู้เรียนเป็นสำคัญ และแนวคิดของปรียาพร วงศ์อนุตรโรจน์ (2553, หน้า 72-76) ที่กล่าวว่า ในกระบวนการจัดการเรียนรู้ ต้องยึดหลักว่าผู้เรียนทุกคนมีความสามารถ เรียนรู้ และพัฒนาตนเองได้ และถือว่าผู้เรียนมีความสำคัญที่สุด ต้องจัดเนื้อหาสาระและกิจกรรม ให้สอดคล้องกับความสนใจและความถนัดของผู้เรียน ฝึกทักษะ กระบวนการคิด การจัดการ การเผชิญสถานการณ์และการประยุกต์ความรู้มาใช้เพื่อป้องกันและแก้ไขปัญหา และจัดกิจกรรม ให้ผู้เรียนได้เรียนรู้จากประสบการณ์จริง ส่งผลให้ผู้เรียนมีความสามารถเรียนรู้และพัฒนาตนเองได้ โดยในการจัดการเรียนการสอน ควรมีส่วนประกอบหลัก ๆ ดังนี้ 1) จุดประสงค์และเป้าหมาย ในการจัดการเรียนการสอน 2) กิจกรรมในการจัดการออกแบบการเรียนการสอน 3) การติดตาม ประเมินผลการสอนการสอน ซึ่งสอดคล้องกับแนวคิดของไทเลอร์ (Tyler, 1950 อ้างถึงใน สันติ บุญภิรมย์, 2552, หน้า 126) ได้กำหนดองค์ประกอบของระบบการเรียนการสอนที่เรียกว่า วงจรไทเลอร์ (Tyler Loop) ไว้ 3 ส่วน คือ 1) จุดมุ่งหมายของการเรียนการสอน 2) กิจกรรมการเรียน การสอน และ 3) การประเมินผล การเรียนการสอน และแนวคิดของเกลเซอร์ (Glaser, n.d. อ้างถึงใน สันติ บุญภิรมย์, 2552, หน้า 127) ซึ่งมีความคล้ายคลึงกับระบบของไทเลอร์มาก แต่มีองค์ประกอบ มากกว่า คือ 1) จุดประสงค์ของการสอน 2) การประเมินสถานะของผู้เรียนก่อนสอน 3) การจัด กระบวนการเรียนการสอน 4) การประเมินผลการเรียนการสอน 5) ข้อมูลป้อนกลับ ในความสัมพันธ์ ดังกล่าวข้างต้นตรงกับงานวิจัยของพัชรินทร์ วงศ์จันทร์ (2547, หน้า 139) พบว่า การบริหารงาน วิชาการ จะต้องมีการส่งเสริมและสนับสนุนการจัดกิจกรรมการเรียนการสอนที่สอดคล้องกับ เป้าหมายและวัตถุประสงค์ทางวิชาการของโรงเรียน การพัฒนาการเรียนการสอนต้องมีการวางแผน ศึกษาหลักสูตร และวางแผนการเรียนการสอนเพื่อพัฒนาความก้าวหน้าทางการเรียนรู้ของผู้เรียน ส่งเสริมและสนับสนุนในการจัดกิจกรรมของโรงเรียน และมีการวางแผนการจัดกิจกรรมที่ช่วย สนับสนุนการเรียนการสอน จัดกิจกรรมการเรียนการสอนสอดคล้องกับหลักสูตร จึงจะสามารถ พัฒนาการจัดการเรียนรู้ให้มีประสิทธิภาพได้ และยังสอดคล้องกับงานวิจัยของพรศักดิ์ สุจริตรักษ์ (2551, หน้า 163-164) ที่พบว่า ครูสามารถกำหนดทิศทางการจัดการเรียนการสอนได้โดยวิเคราะห์

ผู้เรียนเป็นรายบุคคล สร้างกิจกรรมการเรียนรู้เน้นการทำงานเป็นกลุ่ม การมีส่วนร่วมของนักเรียน และประยุกต์ใช้รูปแบบการสอนอย่างหลากหลาย จึงจะพัฒนางานการจัดการเรียนรู้ให้มีประสิทธิภาพ ส่งผลต่อการพัฒนางานด้านวิชาการ

3. ด้านการวัดและประเมินผล

การวัดและประเมินผล เป็นองค์ประกอบที่ช่วยให้การจัดการเรียนรู้ของครูเห็นถึง ประสิทธิภาพในการจัดการเรียนการสอน ซึ่งจะช่วยให้ครูปรับปรุงพัฒนาการจัดการจัดการเรียนรู้อ ให้ดีกว่าเดิม สอดคล้องกับแนวคิดสันติ บุญภิรมย์ (2552, หน้า 176) และปริยาพร วงศ์อนุตรโรจน์ (2553, หน้า 165) ว่า การวัดและประเมินผลนั้นมีส่วนเกี่ยวข้องและเป็นการตรวจสอบการดำเนินการจัดการเรียนการสอนนั้นว่าบรรลุจุดมุ่งหมายที่กำหนดไว้หรือไม่ โดยจะต้องมีเทคนิควิธีการจัดการและ ประเมินผลที่หลากหลาย ดำเนินการควบคู่กันไปในกระบวนการจัดการจัดการเรียนรู้อ ทั้งนี้ เพื่อให้สามารถเก็บข้อมูลที่ต้องการวัดและประเมินผลผู้เรียนให้ได้ครบถ้วนทุกด้านให้สอดคล้องกับ เป้าหมาย และมาตรฐานการเรียนรู้ของภาววิชา ชาราศรีสุทธิ (2550, หน้า 92) ซึ่งต้องมีผู้ทำหน้าที่ และรับผิดชอบการบริหารการวัดและประเมินผลโดยตรง เพื่อให้การจัดการเรียนรู้เกิดประสิทธิภาพ

กระบวนการในการวัดและประเมินผล

ในการจัดการเรียนรู้อมีองค์ประกอบสำคัญ 3 ประการ คือ จุดมุ่งหมายของการเรียนรู้อ การจัดการเรียนรู้อ และการวัดและประเมินผล ซึ่งเป็นกิจกรรมที่วัด เพื่อจะได้ทราบผลว่า การเรียน การสอนนั้นบรรลุจุดมุ่งหมายที่กำหนดไว้หรือไม่ การวัดและประเมินผลจึงเป็นงานสำคัญของ สถานศึกษา และเกี่ยวข้องกับการจัดการเรียนรู้อของครูผู้สอน (ปริยาพร วงศ์อนุตรโรจน์, 2553, หน้า 165) การวัดและประเมินผลการเรียนรู้ เป็นการตรวจสอบการปฏิบัติงานของผู้สอนว่า ผลงาน คือ ผู้เรียนเกิดการเรียนรู้อ มีพฤติกรรมเป็นไปตามที่พึงประสงค์หรือไม่ อย่างไร โดยทั่วไปการวัด และประเมินผลจะต้องประเมินแบบองค์รวม (สันติ บุญภิรมย์, 2552, หน้า 176) ซึ่งประกอบด้วย

1. สภาพแวดล้อมในการจัดการเรียนรู้อ
2. ปัจจัยเป็นสิ่งที่นำมาใช้เพื่ออำนวยความสะดวกในการเรียนการสอน
3. กระบวนการเป็นวิธีการทำงานทั้งในเชิงการบริหารจัดการและการปฏิบัติการสอน
4. ผลผลิต คือ พฤติกรรมของผู้เรียนที่พึงประสงค์ ซึ่งมีอิทธิพลมาจากสภาพแวดล้อม

ปัจจัย และกระบวนการ

การวัดและการประเมินผลเป็นกระบวนการต่อเนื่องของการเรียนการสอน ซึ่งสามารถ แบ่งออกเป็น 5 ขั้นตอน ดังนี้ (ภาววิชา ชาราศรีสุทธิ, 2550, หน้า 84)

1. การกำหนดจุดประสงค์ในการวัดและประเมินผลการเรียนรู้ ก่อนที่จะวัดและ ประเมินผลการเรียนรู้ของผู้เรียน ครูผู้สอนควรที่จะกำหนดจุดประสงค์ในการวัดและประเมินผล

การเรียนรู้ควรให้สอดคล้องกับจุดประสงค์ในการสอน เพราะการสอนกับการวัดและประเมินผล เป็นกิจกรรมที่ต่อเนื่องกัน ดังนั้น เมื่อจุดประสงค์ในการสอนช่วยครูผู้สอนให้มีเป้าหมายในการสอน ชัดเจน ก็ย่อมเป็นประโยชน์ต่อการวัดและประเมินผลด้วย

2. การเลือกและสร้างเครื่องมือ เมื่อทราบว่า การวัดและประเมินผลครั้งนี้ มีจุดมุ่งหมายอย่างไร และต้องการจะวัดคุณลักษณะหรือพฤติกรรมใดของผู้เรียน ขั้นตอนต่อไป ก็ควรพิจารณาว่า ในการวัดคุณลักษณะหรือพฤติกรรมที่กำหนดไว้นั้น ควรใช้เครื่องมืออะไรบ้าง จึงวัดได้ตรงกับความต้องการอย่างครบถ้วน เพราะเครื่องมือในการวัดมีหลายอย่าง บางอย่างก็เหมาะสมกับการวัด พฤติกรรมบางชนิด การวัดในแต่ละครั้งจึงต้องเลือกเครื่องมือให้เหมาะสมหรือต้องใช้เครื่องมือหลาย ๆ ชนิดประกอบกัน เพื่อวัดพฤติกรรมด้านต่าง ๆ ครบทุกด้านตามจุดประสงค์

3. การนำเครื่องมือไปทำการสอบวัดผู้เรียน ครูผู้สอนหรือผู้คุมสอบควรจัดเตรียม สภาพแวดล้อมให้เหมาะสม เพื่อให้ให้นักเรียนทำข้อสอบหรือแก้ปัญหาได้อย่างเต็มความสามารถ ไม่ให้มีสิ่งรบกวนสมาธิหรือเวลาของผู้เข้าสอบ รวมทั้งกำหนดเวลาสอบให้เหมาะสม

4. การตรวจและนำผลเปรียบเทียบเกณฑ์ ในขั้นนี้ เป็นการรวบรวมและแปลงคำตอบของผู้เรียนให้เป็นคะแนนแล้วจดบันทึกไว้ จากนั้นจึงรวบรวมคะแนนของผู้เรียนที่ได้จากการวัด ทุกชนิดจากทุกระยะ มาเปรียบเทียบกับเกณฑ์ที่กำหนดไว้

5. การประเมินผล เป็นการตัดสินใจว่าผู้เรียนมีความสามารถขนาดไหน สูงหรือต่ำกว่าเกณฑ์ แต่ละคนได้ระดับผลการเรียนอะไร ผู้เรียนส่วนใหญ่มีผลการเรียนเป็นเช่นไร

สรุปได้ว่า กระบวนการในการวัดและประเมินผลนั้นส่งผลต่อการจัดการเรียนรู้ของครู เนื่องจากเป็นการสะท้อนให้เห็นประสิทธิภาพการจัดการเรียนการสอนของครู ซึ่งจะช่วยให้ครู ปรับปรุงพัฒนาการจัดกิจกรรมการเรียนรู้ให้ได้ผลดีกว่าเดิม ซึ่งสามารถสรุปได้ 3 กระบวนการใหญ่ ๆ ดังนี้ 1) กระบวนการวางแผนวัดและประเมินผล 2) กระบวนการสร้างและพัฒนาเครื่องมือวัดและประเมินผล 3) กระบวนการวัดผลและประเมินผล

เทคนิค วิธีการวัดผลและประเมินผล

การจัดกิจกรรมการเรียนรู้มีเทคนิควิธีการจัดการและประเมินผลหลากหลายวิธี ครูผู้สอนสามารถเลือกวิธีใช้ได้ตามความเหมาะสมกับเนื้อหาหรือรูปแบบ และเนื่องจากการจัดการเรียน การสอนแบบผสมผสานสาระความรู้ด้านต่าง ๆ เน้นการปฏิบัติตามกระบวนการ รวมทั้งการปลูกฝัง คุณธรรม ค่านิยมที่ดีงาม และคุณลักษณะอันพึงประสงค์ในทุกกลุ่มสาระการเรียนรู้ การวัดและ ประเมินผลผู้สอนจึงต้องเลือกใช้ให้หลากหลายและดำเนินการควบคู่กันไปในกระบวนการจัด การเรียนการสอน ทั้งนี้เพื่อให้สามารถเก็บข้อมูลที่ต้องการวัดและประเมินผลผู้เรียนให้ได้ครบถ้วน ทุกด้านให้สอดคล้องกับผลการเรียนรู้ที่คาดหวัง และมาตรฐานการเรียนรู้ของหลักสูตร (ภาวิดา ธาราศรีสุทธิ, 2550, หน้า 92) วิธีการวัดและประเมินผลการเรียนรู้ ได้แก่

1. การสังเกต เป็นการรวบรวมข้อมูลต่าง ๆ ที่ผู้สอนดูจากพฤติกรรมของผู้เรียนหรือจากเหตุการณ์ที่เกิดขึ้น โดยเป็นการสังเกตรายบุคคล แล้วบันทึกผลการสังเกตไว้ พฤติกรรมที่ผู้สอนควรสังเกตผู้เรียน เช่น การฝึกทักษะต่าง ๆ ที่ผู้เรียนฝึกขณะปฏิบัติกิจกรรมตามรูปแบบการจัดการเรียนรู้ ซึ่งอาจเป็นการฝึกทักษะเดียวหรือหลายทักษะก็ได้ นอกจากการฝึกทักษะแล้ว อาจเป็นการระดมความคิด เหตุและผล การแสดงออกในด้านต่าง ๆ ผู้สอนสามารถนำผลการสังเกตผู้เรียนมาประกอบการประเมินพัฒนาการของผู้เรียน

2. การบันทึกประจำวัน หรืออนุทิน เป็นการเขียนบันทึกการปฏิบัติงานของนักเรียน อาจจะเป็นงานเดี่ยวหรืองานกลุ่ม รูปแบบกำหนดขึ้นได้เอง แต่การบันทึกควรระบุวันที่วิธีการดำเนินงาน ผลของงาน ปัญหาและอุปสรรค และแนวทางแก้ไข เพื่อให้มองเห็นภาพรวมของการปฏิบัติ เช่น การจัดการเรียนรู้ที่ผู้เรียนต้องกลั่นกรองความรู้หรือการไปค้นคว้าตามแหล่งการเรียนรู้ต่าง ๆ เพิ่มเติม ควรได้มีการฝึกเขียนบันทึกการปฏิบัติงานไว้ด้วย เพื่อประกอบในการประเมินภาพรวมของผู้เรียน

3. การตอบปากเปล่า เป็นการให้นักเรียนตอบคำถามด้วยการพูดตอบ โดยครู จะต้องวางแผนว่าจะให้ตอบเป็นรายบุคคล หรือเป็นกลุ่มเล็ก ๆ และวางแผนการให้คะแนนคำตอบ ในการพูดตอบของนักเรียน ครูอาจจะบันทึกเสียงไว้ก็ได้ การตอบปากเปล่าสามารถกระทำได้ 3 วิธี คือ การสัมภาษณ์ การสอบปากเปล่า และการนำเสนอผลงานในการตอบปากเปล่านี้อาจถามนักเรียนในขณะปฏิบัติกิจกรรมการเรียนการสอนในรูปแบบต่าง ๆ ตามที่ได้วางแผนไว้ หรือเป็นการนำเสนอผลงานหลังจากที่ทำโครงการตามรูปแบบการจัดการเรียนรู้

4. การเขียนคำตอบ หรือความเรียง เป็นการให้นักเรียนสร้างคำตอบหรือเขียนแทนการเลือกตอบ โดยอาจให้เขียนเดิมข้อความสั้น ๆ หรือให้เขียนเป็นความเรียง เพื่อใช้ตรวจสอบความเข้าใจในการเรียนวิชาต่าง ๆ การประเมินด้วยวิธีนี้ เปิดโอกาสให้นักเรียนเขียนคำตอบได้อย่างอิสระ ให้นักเรียนได้ใช้ความคิด ทั้งในเนื้อหาและความคิดรวบยอด เหมาะสำหรับการจัดการเรียนรู้ทุกรูปแบบ ทำให้ครูสามารถประเมินผู้เรียนได้ในหลายด้าน

5. การประเมินตนเอง ให้นักเรียนเป็นผู้ประเมินตนเอง เกี่ยวกับการปฏิบัติงาน กระบวนการทำงาน ผลงาน ปัญหาหรืออุปสรรค วิธีการแก้ไข แนวทางการเสริมสร้างศักยภาพแห่งตน หรือการขอความช่วยเหลือจากครู การประเมินตนเองเป็นภารกิจที่ผู้เรียนต้องรับผิดชอบต่อตนเองในการพัฒนางานนั้นให้สำเร็จตามเป้าหมายหรือวัตถุประสงค์ นำผลการเรียนรู้ไปปรับปรุงและขยายผล ให้เกิดประโยชน์ต่อตนเองและสังคม การประเมินตนเองเป็นวิธีการหนึ่ง ที่ช่วยให้นักเรียนเกิดแรงจูงใจ ใฝ่เรียนรู้และเป็นผู้นำตนเอง เกิดความก้าวหน้าทั้งในด้านคุณภาพของงานและคุณลักษณะอันพึงประสงค์ การประเมินตนเองสามารถใช้ได้ดีต่อการเรียนการสอน

ที่มอบหมายกิจกรรมให้ทำ เช่น การวาดภาพระบายสีสิ่งแวดล้อม การเขียนเรื่องสิ่งแวดล้อม เป็นต้น เป็นผู้เก็บข้อมูลจากผู้ร่วมงานในกลุ่มเพื่อนำไปประกอบผลการวิจัย บรรยายภาพของการสัมภาษณ์ กลุ่ม มุ่งหวังกระตุ้นให้ทุกคนได้มีโอกาสพูดอย่างอิสระและสมบูรณ์ เกี่ยวกับพฤติกรรม เจตคติ และความคิดเห็น การสัมภาษณ์กลุ่มเหมาะที่จะใช้ประเมินผลการทำงานกลุ่ม เพราะนักเรียนได้ มีปฏิสัมพันธ์ที่ดีต่อกันอยู่แล้ว จะเป็นช่องทางที่ทำให้การสัมภาษณ์กลุ่มดำเนินไปด้วยดี

6. การใช้แฟ้มสะสมผลงาน แฟ้มสะสมผลงาน คือ หลักฐานผลงานของนักเรียน ที่จัดเก็บเป็นระบบและมีเป้าหมาย เพื่อแสดงให้เห็นถึงความพยายาม ความสนใจ ความก้าวหน้า ความถนัด ความสำเร็จในการเรียน และผลสัมฤทธิ์ในการเรียนของบุคคล เป็นการเก็บข้อมูล ที่เกิดขึ้นจากการทำงานในชีวิตประจำวัน แฟ้มผลงานจะมีลักษณะเป็นการแสดงคุณลักษณะเด่น ของงานที่ได้คัดสรรแล้วและปริมาณของชิ้นงานขึ้นอยู่กับความต้องการของเจ้าของแฟ้มผลงานและ ผู้ประเมิน ส่วนการประเมินแฟ้มผลงานนั้น ผู้ประเมินต้องตั้งเกณฑ์ไว้ว่า จะประเมินงานโดยรวม หรือแยกประเมินรายชิ้น นำหนักของงานเท่ากันหรือไม่ และมีใครประเมินบ้าง การใช้แฟ้มสะสม ผลงานเป็นการแสดงให้เห็นถึงความสามารถของนักเรียนในด้านความรู้ความเข้าใจ ทักษะต่าง ๆ ที่นักเรียนพัฒนาได้สำเร็จ ตลอดจนความถนัด ความสนใจ ความพยายาม แรงจูงใจ และพัฒนาการ การเรียนรู้ที่สามารถนำมาใช้ประเมินประกอบกับผลสัมฤทธิ์ทางการเรียนของนักเรียนแต่ละคน ให้มีความชัดเจน และเที่ยงตรงมากยิ่งขึ้น สำหรับการใส่แฟ้มสะสมผลงานในการประเมินนี้ สามารถ ใช้ได้กับการเสนอการจัดการเรียนรู้ทุกรูปแบบ ขึ้นอยู่กับครูผู้สอนและนักเรียนที่จะตกลงร่วมกัน

7. การให้คะแนนแบบรูบริก (Scoring rubrics) เป็นการให้คะแนนงาน โดยมองคุณภาพ ของผลงาน แล้วให้คะแนนตามเนื้องานที่ปรากฏ มีเกณฑ์การให้คะแนนระบุไว้อย่างชัดเจน ซึ่งแบ่ง ออกเป็น 2 แบบ คือ การให้คะแนนผลงานโดยภาพรวม และการให้คะแนนตามรายละเอียดของงาน เช่น การนำเสนอผลงานชีวประวัติของบุคคล อาจให้คะแนนโดยการพิจารณาผลงาน โดยรวม ทั้งหมด หรือจะให้คะแนนแยกตามรายละเอียดแต่ละประเด็นก็ได้

8. การประเมินกลุ่ม เป็นการให้นักเรียนได้แสดงความคิดเห็น หรือความรู้สึกจากการมี ส่วนร่วมในกระบวนการทำงานเป็นกลุ่ม การพบปัญหาหรืออุปสรรค แนวทางการแก้ไขผลงาน การแสดงความรู้สึกต่อสมาชิกในกลุ่ม และผลที่เกิดจากการทำงานร่วมกันกับสมาชิกในกลุ่ม การประเมินกลุ่ม เป็นการฝึกการคิดวิเคราะห์ห้วงการณ์อย่างมีเหตุผลและยุติธรรมให้เกิดขึ้นแก่นักเรียน และฝึกทักษะการยอมรับฟังความคิดเห็นของผู้อื่น การประเมินกลุ่มเหมาะสำหรับการทำโครงการ ตามความสนใจ

9. การสัมภาษณ์ เป็นการเก็บรวบรวมข้อมูลในลักษณะที่ครูมีโอกาสพบปะสนทนากับ นักเรียนโดยมีการเตรียมหัวข้อหรือคำถามที่ต้องการสัมภาษณ์อย่างง่าย ๆ และไม่ซับซ้อนหรือ

รายละเอียดที่จะสัมภาษณ์ไว้ด้วย แล้วถามเรียงคำถามไปเรื่อยๆ หรืออาจมีการถามสลับคำถาม ขึ้นอยู่กับเหตุการณ์ในขณะที่สัมภาษณ์ การสัมภาษณ์ควรเป็นแบบไม่เป็นทางการแต่ผู้ถามจะมีเนื้อหาที่ต้องการจะถามอยู่แล้ว โดยต้องพยายามพูดคุยและนำเข้าสู่เรื่องที่ต้องการ ส่วนใหญ่การถาม นิยมใช้ประเมินผล การเรียนรู้ ด้านความรู้ความเข้าใจในระดับที่สูงกว่าความรู้ความจำ ให้แสดง ความรู้สึกนึกคิด และอาจสะท้อนให้เห็นถึงความเชื่อ ค่านิยม เจตคติ รวมทั้งเห็นคุณค่าของสิ่งที่ ได้เรียนรู้ นั้น ๆ ด้วย เช่น การเรียนและฝึกปฏิบัติเนื้อหาด้านดนตรีและนาฏศิลป์ ศิลปะ นักเรียน อาจแสดงความรู้ ความคิดทั้งในเนื้อหาสาระนั้น โดยตรง และเชื่อมโยงสัมพันธ์ไปยังเนื้อหาสาระ อื่นด้วย เช่น การร้องเพลง การแสดงท่าทางประกอบเพลงในกลุ่มศิลปะ และเชื่อมโยงไปถึงการเห็น คุณค่า การตระหนักถึงความสำคัญของศิลปวัฒนธรรมไทย เป็นต้น

10. การสัมภาษณ์กลุ่ม (Focus group interview) หมายถึง รูปแบบการสัมภาษณ์ของ บุคคลกลุ่มเล็ก ๆ การสัมภาษณ์กลุ่ม ประกอบด้วย ผู้ร่วมงานกลุ่มละไม่ควรเกิน 7 คน มีผู้อำนวย ความสะดวกคอยให้คำแนะนำ หรือที่เรียกว่าผู้ดำเนินรายการ ผู้ดำเนินรายการมีหน้าที่คล้าย ผู้สัมภาษณ์

11. การสนงตอบ เป็นปฏิกิริยาที่สำคัญยิ่งในการสอนตามหลักสูตร ทั้งครูและนักเรียน มีส่วนร่วมในกระบวนการนี้ ปฏิกิริยาตอบสนองนี้เกิดขึ้นได้ตลอดเวลาของการเรียนการสอน โดยครูและนักเรียนจะประเมินผลว่าสิ่งที่เกิดขึ้นตรงกับสิ่งที่คาดหวังไว้หรือไม่อย่างไร ทำให้ทั้งครู และนักเรียนสามารถร่วมกันสร้างแนวทางการแสวงหาความรู้และวิธีการจัดกิจกรรมการเรียนรู้ใหม่

12. การใช้แบบทดสอบ เป็นการให้นักเรียนแสดงออกซึ่งความรู้ ความเข้าใจ ความคิดเห็น การสรุปความหรือเหตุการณ์และนำไปใช้ในสถานการณ์ต่าง ๆ หรือการสร้างความรู้ใหม่จาก ความรู้ความเข้าใจ ประสบการณ์เดิม ซึ่งมีทั้งแบบทดสอบเป็นรายเรื่อง และแบบประเมินเจตคติ จะเห็นได้ว่า รูปแบบวิธีการวัดและประเมินผลแต่ละแบบล้วนประเมินสิ่งที่นักเรียนได้ ปฏิบัติจริง และมีลักษณะพิเศษของแต่ละแบบในการประเมิน ครูผู้สอนจะเลือกใช้วิธีการประเมิน การปฏิบัติแบบใด ขึ้นอยู่กับเนื้อหา ผลการเรียนรู้ที่คาดหวัง และกลวิธีในการสอนของครู ซึ่งวิธีการ ประเมินนี้ นอกจากจะสามารถประเมินการเรียนรู้ของนักเรียนแล้ว ยังสามารถนำผลมาปรับปรุง การเรียนการสอนของครูและการเรียนของนักเรียนได้อย่างดีอีกด้วย

ส่วนเทคนิคในการวัดผลนั้น มีเทคนิคที่แตกต่างกันไปขึ้นอยู่กับจุดมุ่งหมายและเนื้อหา สาระที่เรียน การวัดผลจะเที่ยงตรงและเชื่อมั่นได้ ซึ่ง ปรียาพร วงศ์อนุตรโรจน์ (2553, หน้า 169-170) ได้เสนอเทคนิคในการวัดผล ไว้ดังนี้

1. เทคนิคในการสังเกต การสังเกตที่ดี มีดังนี้ 1) ควรสังเกตเฉพาะเป็นเรื่อง ๆ ที่ต้องการ เท่านั้น 2) ต้องมีเกณฑ์ในการสังเกต 3) ต้องสังเกตด้วยความละเอียดรอบคอบ 4) มีการจดบันทึก ข้อมูล 5) ควรใช้เครื่องมือประกอบการสังเกต

2. เทคนิคการตรวจผลงาน การตรวจสอบผลงาน มีเทคนิค ดังนี้ วิธีจัดเรียงลำดับ โดยอาจเรียงจากผลงานที่ดีที่สุดของนักเรียน จนถึงผลงานที่อ่อนที่สุด และจัดอันดับของคุณภาพ โดยใช้วิธีแรก คือ จัดเรียงลำดับก่อนแล้ว จึงแปลงอันดับให้เป็นตำแหน่งร้อยละ

3. เทคนิคในการสัมภาษณ์เป็นการถามด้วยปากเปล่า มีเทคนิควิธี ดังนี้ 1) มีการตั้งจุดมุ่งหมายในการสัมภาษณ์ 2) การเตรียมคำถามในเรื่องที่ถาม 3) สร้างบรรยากาศให้มีความรู้สึกที่นักเรียนอยากตอบ 4) ให้ความคิด และกระตุ้นให้เกิดความคิดแล้วจึงตอบ 5) ควรมีการสัมภาษณ์แบบต่อเนื่อง 6) ควรมีการเก็บบันทึกการสัมภาษณ์ทุกครั้ง

4. เทคนิคการทดสอบด้วยข้อเขียน แบบทดสอบข้อเขียนเป็นการวัดผลนักเรียนนักศึกษา โดยให้นักเรียนเขียนตอบลงในกระดาษคำตอบเป็นหลัก เทคนิควิธีการใช้แบบทดสอบด้วยข้อเขียน มีดังนี้ 1) ควรจัดให้มีการทดสอบทั้งก่อนเรียน ระหว่างเรียน และภายหลังการเรียน 2) แบบทดสอบข้อเขียน ใช้ในการวัดความรู้ความเข้าใจได้มากกว่าการวัดทักษะปฏิบัติและเจตคติ 3) ถ้าจะใช้แบบทดสอบข้อเขียนวัดทักษะปฏิบัติและเจตคติ ควรใช้เทคนิควิธีการวัดผลแบบอื่นประกอบ เช่น การสังเกต การให้ลงมือปฏิบัติ การสัมภาษณ์ เป็นต้น 4) การทดสอบด้วยข้อเขียนควรมีหลายลักษณะทั้งอัตนัยและปรนัย 5) ครูอาจารย์สามารถสร้างแบบทดสอบขึ้นเองได้ตามที่ได้จัดการเรียนการสอนไป 6) ครูอาจารย์ควรจะได้จัดเก็บข้อทดสอบที่สร้างขึ้น และปรับปรุงให้ดีขึ้น

ดังนั้น การเลือกใช้เทคนิคในการวัดประเมินผล ที่จะทำให้การบริหารจัดการเรียนรู้มีประสิทธิภาพนั้น มีความแตกต่างกันไปขึ้นอยู่กับจุดมุ่งหมายและเนื้อหาสาระที่เรียน ผู้สอนควรดำเนินการควบคู่ไปกับการจัดการเรียนรู้ เพื่อให้สามารถเก็บข้อมูลให้ได้ครบถ้วนทุกด้าน สอดคล้องกับความมุ่งหมายและมาตรฐานการเรียนรู้

บุคลากรที่เกี่ยวข้องกับการวัดและประเมินผล

หน้าที่ของผู้บริหารสถานศึกษาที่เกี่ยวข้องกับการวัดและประเมินผล มีดังนี้

1. กำหนดนโยบายทั่วไปเกี่ยวกับวัดผลและประเมินผลในเรื่อง ประเภทของข้อสอบที่ใช้วัดผล ระยะเวลาที่ใช้ในการสอบ จำนวนครั้งที่สอบและการเก็บคะแนนสอบแต่ละครั้ง มาตรฐานในการสอบวัดผล การเตรียมแบบฟอร์มสำหรับรายงานผลการสอบแก่ผู้ปกครอง

2. จัดหาวัสดุอุปกรณ์เครื่องมือเครื่องใช้ที่จำเป็นในการสอบ เช่น เครื่องพิมพ์ เครื่องโรเนียว ตลอดจนเจ้าหน้าที่อำนวยความสะดวก

3. พยายามส่งเสริมครูอาจารย์ให้มีความรู้ทางการวัดและประเมินผล โดยการจัดการฝึกอบรม การประชุมปฏิบัติการ ในด้านเทคนิคการออกข้อสอบ การให้คะแนน การประเมินผลข้อสอบ ตลอดจนรายงานผลการสอบ

4. การจัดตารางสอบ ห้องสอบ และระเบียบในการสอบและการคุมสอบ

5. ควรมีการประเมินผลการสอน หากมีการบกพร่องจะได้หาทางแก้ไขต่อไป หรือเสนอแนวทางในการนำไปปรับใช้ในครั้งต่อไป

หน้าที่ของหัวหน้างานวัดและประเมินผล มีดังนี้

1. จัดหาแบบพิมพ์ที่เกี่ยวกับการวัดผลและประเมินผลการเรียน
2. จัดทำเอกสาร จัดหาข่าวสารที่เป็นความรู้เกี่ยวกับการวัดผลและประเมินผลการเรียน เพื่อเผยแพร่ให้ครูอาจารย์ได้ทราบทั่วกัน
3. ศึกษาระเบียบ คำถาม ความเคลื่อนไหว ความก้าวหน้าทางวิชาการเกี่ยวกับการวัดและประเมินผลการเรียนอยู่เสมอ
4. ดูแลให้ครูอาจารย์ปฏิบัติตามระเบียบว่าด้วยการวัดและประเมินผลให้ถูกต้อง
5. พิจารณาตัดสินปัญหาเกี่ยวกับการโอนผลการเรียน การวัดและประเมินผลการเรียน
6. ส่งเสริมให้ครูอาจารย์ที่ผ่านการอบรม หรือศึกษาทางการวัดผลและประเมินผลการเรียน ได้มีบทบาทในการพัฒนาการวัดผลและประเมินผลการเรียน
7. ตรวจสอบการให้ระดับคะแนนของครูอาจารย์ ก่อนที่จะส่งไปยังผู้บริหารสถานศึกษา เพื่ออนุมัติผลการสอบ
8. ดำเนินการวิเคราะห์ข้อทดสอบและจัดทำข้อสอบมาตรฐาน
9. เก็บรักษาเอกสารและหลักฐานการประเมินผลการเรียนและเอกสารอื่นตามความจำเป็น ที่ต้องใช้เกี่ยวกับงานวัดและประเมินผลการเรียน
10. ดำเนินการเกี่ยวกับการทำลายเอกสารการวัดและการประเมินผลที่หมดความจำเป็น
11. ดูแล บำรุงรักษา และรับผิดชอบทรัพย์สินของสถานศึกษาที่ได้รับมอบหมาย
12. เสนอโครงการและรายงานตามลำดับขั้น

สรุปได้ว่า ผู้ที่มีหน้าที่และความรับผิดชอบที่เกี่ยวข้องกับการบริหารการวัดและประเมินผล เพื่อให้การจัดการเรียนรู้เกิดประสิทธิภาพ ได้แก่ 1) ผู้บริหารสถานศึกษาซึ่งเป็นผู้ที่ขับเคลื่อนนโยบายลงสู่การปฏิบัติ ส่งเสริมและสนับสนุน บริหารงานวัดประเมินผลไปสู่ 2) หัวหน้างานวัดและประเมินผล ในการประสานและดำเนินงานวัดประเมินผลไปยัง 3) ตัวครูผู้สอนตามลำดับขั้นตอน

งานวิจัยที่เกี่ยวข้องกับประสิทธิภาพการบริหารงานวิชาการด้านการวัดและประเมินผล

นงลักษณ์ เรือนทอง (2550, หน้า 155) ศึกษารูปแบบการบริหาร โรงเรียนที่มีประสิทธิภาพ พบว่า องค์ประกอบที่เน้นในการจัดการเรียนรู้ จะต้องมีเทคนิคการติดตามประเมินผลนักเรียน ที่ได้ผล มีมาตรฐานระบบการประเมินผลที่ชัดเจน

ซัชฎาภรณ์ อร่ามรุณ (2556, หน้า 52) ศึกษาพัฒนาและประเมินกลยุทธ์การบริหารงานวิชาการในสถานศึกษาขั้นพื้นฐาน สังกัดสำนักงานเขตพื้นที่การศึกษาประถมศึกษากำแพงเพชร เขต 1 และเขต 2 พบว่า การพัฒนากลยุทธ์การบริหารงานวิชาการในสถานศึกษาขั้นพื้นฐาน ในด้านการวัดและประเมินผล ได้แก่ การพัฒนาระบบการติดตามและประเมินผลด้านการบริหารงานวิชาการให้มีประสิทธิภาพ และการพัฒนาการนำผลการติดตามและประเมินผลด้านการบริหารงานวิชาการ ไปใช้วางแผนพัฒนาคุณภาพการศึกษา

แพกตัน (Paxton, 1996, p. 2014-A) ได้ศึกษาแนะนำการประเมินผลตามสภาพจริง ในโรงเรียน ระดับจังหวัด ครูผู้สอน และห้องเรียน พบว่า ทักษะของครูต่อการประเมินผลตามสภาพจริงในห้องเรียน และความคิดเห็นของครูต่อการใช้การประเมินผลเป็นเครื่องมือหนึ่งในการปฏิรูปการศึกษาและประเมินผลตามสภาพจริง ซึ่งเป็นวิธีการที่เหมาะสมในการทดสอบความรู้และทักษะที่จำเป็นในอนาคต

ไซมอน (Simon, 1996 อ้างถึงใน ทวีศักดิ์ ปิ่นคำมูล, 2556 หน้า 81) ได้ศึกษาบทบาทของการวัดประเมินผลตามสภาพจริงในการประเมินการคิดอย่างมีวิจารณญาณ ซึ่งแบ่งได้ 3 ประเภท คือ 1) การประเมินเชิงธรรมชาติซึ่งครูจะใช้การรวบรวมข้อมูลการคิดของนักเรียนระหว่างการจัดการเรียนการสอนในเวลาปกติ 2) การประเมินการปฏิบัติสิ่งที่นักเรียนคาดหวังในการปฏิบัติงาน มีความซับซ้อน 3) การประเมินแฟ้มสะสมผลงาน ซึ่งเป็นการรวบรวมงานของนักเรียนที่ใช้เพื่อแสดงความสามารถของนักเรียน

จากการศึกษาแนวคิด หลักการ ทฤษฎี และผลงานการวิจัยที่เกี่ยวกับด้านการวัดและประเมินผล สามารถสังเคราะห์ได้ ดังนี้ การวัดและประเมินผล เป็นองค์ประกอบที่ช่วยให้การจัดการเรียนรู้ของครูเห็นถึงประสิทธิภาพในการจัดการเรียนการสอน ซึ่งจะช่วยให้ครูปรับปรุงพัฒนาการจัดกิจกรรมการเรียนรู้ให้ได้ผลดีกว่าเดิม สอดคล้องกับแนวคิดสันติ บุญภิรมย์ (2552, หน้า 176) และปริยาพร วงศ์อนุตรโรจน์ (2553, หน้า 165) ที่กล่าวว่า การวัดและประเมินผลนั้นมีส่วนเกี่ยวข้องและเป็นการตรวจสอบการดำเนินการจัดการเรียนการสอนนั้นว่าบรรลุจุดมุ่งหมายที่กำหนดไว้หรือไม่ โดยจะต้องมีเทคนิควิธีการจัดการและประเมินผลที่หลากหลาย โดยมีกระบวนการใหญ่ ๆ ดังนี้ 1) กระบวนการวางแผนวัดและประเมินผล 2) กระบวนการสร้างและพัฒนาเครื่องมือวัดและประเมินผล 3) กระบวนการวัดผลและประเมินผล และต้องดำเนินการควบคู่กันไปในกระบวนการจัดกิจกรรมการเรียนรู้ ทั้งนี้เพื่อให้สามารถเก็บข้อมูลที่ต้องการวัดและประเมินผลผู้เรียนให้ได้ครบถ้วนทุกด้านให้สอดคล้องกับเป้าหมาย และมาตรฐานการเรียนรู้ของภาววิชา ธาราศรีสุทธิ (2550, หน้า 92) ซึ่งรูปแบบวิธีการวัดและประเมินผลจะประเมินสิ่งที่นักเรียนได้ปฏิบัติจริง สอดคล้องกับงานวิจัยของแพกตัน (Paxton, 1996, p. 2014-A) ที่พบว่า ทักษะของครูต่อการประเมินผล

ตามสภาพจริงในห้องเรียน และความคิดเห็นของครูต่อการใช้การประเมินผลเป็นเครื่องมือหนึ่งในการปฏิรูปการศึกษาและประเมินผลตามสภาพจริง ซึ่งเป็นวิธีการที่เหมาะสมในการทดสอบความรู้และทักษะที่จำเป็นในอนาคต และในการประเมิน ครูผู้สอนจะเลือกใช้วิธีการประเมินควรสอดคล้องกับเนื้อหา ผลการเรียนรู้ ที่คาดหวัง และกลวิธีในการสอนของครู จึงจะสามารถประเมินการเรียนรู้ของนักเรียนได้อย่างมีประสิทธิภาพ ยังสามารถนำผลมาปรับปรุงการเรียนการสอนของครูและการเรียนของนักเรียน สอดคล้องกับงานวิจัยของนางลักษณ์ เรือนทอง (2550, หน้า 155) พบว่า องค์ประกอบที่เน้นในการจัดการเรียนรู้ จะต้องมิตกนการติดตามประเมินผลนักเรียนที่ได้ผล มีมาตรฐานระบบการประเมินผลที่ชัดเจน และงานวิจัยของชัชฎาภรณ์ อร่ามรุณ (2556, หน้า 52) พบว่า การพัฒนากลยุทธ์การบริหารงานวิชาการในสถานศึกษาขั้นพื้นฐานในด้านการวัดและประเมินผล ได้แก่ การพัฒนาระบบการติดตามและประเมินผลด้านการบริหารงานวิชาการให้มีประสิทธิภาพ และการพัฒนา การนำผลการติดตามและประเมินผลด้านการบริหารงานวิชาการไปใช้วางแผนพัฒนาคุณภาพการศึกษา ต้องมีผู้ทำหน้าที่และรับผิดชอบการบริหารการวัดและประเมินผลโดยตรง เพื่อให้การจัดการเรียนรู้เกิดประสิทธิภาพ ได้แก่ 1) ผู้บริหารสถานศึกษา ซึ่งเป็นผู้ที่ขับเคลื่อนนโยบายลงสู่การปฏิบัติ ส่งเสริมและสนับสนุนบริหารงานวิชาการด้านวัดประเมินผล ไปสู่ 2) หัวหน้างานวัดและประเมินผล ในการประสานและดำเนินงานวัดประเมินผล ไปยัง 3) ตัวครูผู้สอนตามลำดับขั้นตอนในงานด้านการวัดและประเมินผลจึงมีส่วนสำคัญต่อการบริหารงานวิชาการ เพื่อพัฒนาคุณภาพของสถานศึกษา

4. ด้านการนิเทศและการประกันคุณภาพการศึกษา

การนิเทศการศึกษา เป็นองค์ประกอบในการช่วยเหลือครูผู้สอนในการเตรียมการจัดการเรียนรู้ให้กับผู้เรียนส่งผลต่อการเรียนรู้ของผู้เรียนซึ่งมีนักวิชาการให้ความสำคัญกับหลักการนิเทศการศึกษา รูปแบบการนิเทศ สอดคล้องกับแนวคิดของโคแกน (Cogan, 1973, p. 10) ประสิทธิภาพตลอดจนการอาศัยเทคนิคการนิเทศ และกระบวนการนิเทศ โดยกระทำเป็นกระบวนการที่เชื่อมโยงต่อเนื่องจากการสังเกตการณ์ในการจัดกิจกรรมการเรียนรู้ มีขั้นตอนเป็นระบบ เพื่อปรับปรุงประสิทธิภาพในการจัดการเรียนรู้

หลักการนิเทศการศึกษา

หลักการนิเทศการศึกษา เป็นแนวทางในการช่วยเหลือผู้สอนและบุคลากรที่เกี่ยวข้องในการจัดการเรียนรู้ตามรูปแบบของการจัดการศึกษาให้บรรลุความสำเร็จตามวัตถุประสงค์และเป้าหมาย เป็นเรื่องของการร่วมมือ ส่งเสริม แนะนำ และชี้แนะในการปรับปรุงการจัดการเรียนรู้ และงานอื่น ๆ ที่เกี่ยวข้องบรรลุจุดมุ่งหมายที่ได้กำหนดไว้ โดยมีนักวิชาการได้เสนอหลักการนิเทศการศึกษา ดังนี้

ปรียาพร วงศ์อนุตรโรจน์ (2553, หน้า 227) ได้ให้หลักการนิเทศภายในสถานศึกษาว่าเป็นแนวปฏิบัติที่ผู้นิเทศต้องนำไปปฏิบัติขณะทำการนิเทศ การนิเทศภายในสถานศึกษา โดยเฉพาะทางด้านวิชาการจะบรรลุผลตามความมุ่งหมายที่วางไว้ต้องมีประสิทธิภาพ ผู้ดำเนินงานต้องมีหลักยึดในการทำงาน หลักการนิเทศภายในสถานศึกษา มีดังนี้

1. การนิเทศควรมีการบริหารงานเป็นระบบ และมีการวางแผนการดำเนินงานเป็นโครงการ
2. การนิเทศต้องถือหลักการมีส่วนร่วมในการทำงาน คือ มีความเป็นประชาธิปไตย เคารพในความคิดเห็นของผู้อื่น เห็นความแตกต่างระหว่างบุคคล เน้นความร่วมมือร่วมใจกันในการดำเนินงาน และใช้ความรู้ความสามารถในการปฏิบัติงาน เพื่อให้งานนั้นไปสู่เป้าหมายที่ต้องการ
3. การนิเทศเป็นงานสร้างสรรค์ เป็นการแสวงหาความสามารถพิเศษของแต่ละบุคคล ให้แต่ละบุคคลได้แสดงออก และพัฒนาความสามารถเหล่านั้น ได้อย่างเต็มที่
4. การนิเทศเป็นการแก้ปัญหาที่เกิดขึ้นจากการเรียนการสอน โดยให้ครูอาจารย์ได้เรียนรู้ว่าปัญหาของตนเองเป็นอย่างไร จะหาวิธีแก้ไขปัญหานั้นได้อย่างไร
5. การนิเทศเป็นการสร้างสภาพแวดล้อมในการทำงานให้ดีขึ้น สร้างความเข้าใจระหว่างกัน สร้างมนุษยสัมพันธ์ มีวิธีการทำงานที่ดี และความสามารถที่จะอยู่ร่วมกันได้
6. การนิเทศเป็นการสร้างความผูกพัน และความมั่นคงต่องานอาชีพ รวมทั้งความเชื่อมั่นในความสามารถของตนเอง เกิดความพึงพอใจในการทำงาน
7. การนิเทศเป็นการพัฒนาและส่งเสริมวิชาชีพครู ให้มีความรู้สึภาคภูมิใจในอาจารย์เป็นอาชีพที่ต้องใช้วิชาความรู้และความสามารถ และสามารถที่จะพัฒนาได้

ภาวิดา ธาราศรีสุทธี (2550, หน้า 186) ได้กล่าวถึงหลักการนิเทศการศึกษา เพื่อเป็นแนวทางให้ผู้บริหารสถานศึกษาได้ประสบความสำเร็จในการพัฒนาคุณภาพการศึกษา ดังนี้ การนิเทศการศึกษา เป็นการช่วยกระตุ้นเตือน การประสานงานและแนะนำให้เกิดความงอกงามแก่ครูโดยทั่วไปและตั้งอยู่บนรากฐานของประชาธิปไตย เป็นกระบวนการส่งเสริม สร้างสรรค์ ซึ่งการนิเทศกับงานปรับปรุงหลักสูตรเป็นงานที่เกี่ยวข้องกัน และการนิเทศ คือ การสร้างมนุษยสัมพันธ์ สร้างเสริมบำรุงขวัญ มีจุดมุ่งหมายที่จะจัดช่องระหว่างโรงเรียนและชุมชน โดยเฉพาะในชนบท

- รุ่งชัชดาพร เวหะชาติ (2552, หน้า 186) ได้กล่าวถึงหลักการนิเทศการศึกษาที่ดี ดังนี้
1. การนิเทศการศึกษาจะต้องสัมพันธ์กับการบริหาร การบริหาร นอกจากจะให้บริการในสิ่งต่าง ๆ แล้ว ยังจัดให้มีอาคารและเครื่องมือต่าง ๆ เหล่านี้ คือ ส่วนหนึ่งของสภาพการเรียนการสอน การนิเทศการศึกษาเป็นงานที่อยู่ภายใต้ขอบข่ายการบริหาร แต่ถือกันว่าเป็นส่วนสำคัญของการบริหาร

2. การนิเทศการศึกษา ควรตั้งอยู่บนพื้นฐานของปรัชญา หมายความว่า นโยบาย แผน ค่านิยม และความหมายของการนิเทศการศึกษาควรถูกกำหนดโดยแนวทางของปรัชญาชีวิต ในสังคมซึ่งเราจะให้การศึกษาแก่บุคคลในสังคมนั้น จุดมุ่งหมาย เป้าหมาย นโยบาย และแผน จะถูกตรวจสอบโดยวิธีการทางปรัชญา โดยให้สอดคล้องกับชีวิตในชุมชน

3. การนิเทศการศึกษาควรเป็นวิทยาศาสตร์ กิจกรรม แผนวิธีการและเทคนิคต่าง ๆ ควรตั้งอยู่บนเจตคติและวิธีการทางวิทยาศาสตร์ การนิเทศการศึกษาควรเน้นเรื่องการทดลอง การสังเกต การวินิจฉัย และความเชื่อถือได้ ควรใช้ค้นพบทางการวิจัย

4. การนิเทศการศึกษาควรเป็นประชาธิปไตย ควรเป็นเรื่องของความร่วมมือ ซึ่งทุกคน มีสิทธิในการร่วมมือในการเลือกอุปกรณ์และวิธีสอนเป็นสิทธิของครูทุกคน

5. การนิเทศการศึกษาควรเป็นการสร้างสรรค์ ควรส่งเสริมให้ทุกคนแสดงออกได้ อย่างเสรี โดยการเข้ามามีส่วนร่วมในการอภิปรายเพื่อการแก้ปัญหา ความคิดสร้างสรรค์ หมายถึง การให้คำแนะนำ สร้างวิธีการใหม่เพื่อการประดิษฐ์และการผลิตสิ่งใหม่ ๆ

6. การนิเทศการศึกษาควรส่งเสริมความเจริญก้าวหน้า ส่งเสริมความเจริญงอกงาม ของนักเรียนและครู และให้เขาได้ปรับปรุงสังคมอีกต่อหนึ่ง ควรส่งเสริมภาวะผู้นำที่จะก่อให้เกิด การต่อเนื่องเกี่ยวกับแผน นโยบายและกระบวนการทางการศึกษา

7. การนิเทศการศึกษา ควรเป็นวิชาชีพ ที่ถือเป็นการบริการอย่างหนึ่ง ก็เหมือนกับ วิชาชีพอื่น ๆ ซึ่งจะต้องมีการประเมินผลตัวเองอยู่เสมอในด้านเป้าหมายและจุดมุ่งหมาย นอกจากนี้ ยังควรประเมินแผน วิธีการและบุคลากร เพื่อที่จะ ได้พัฒนามาตรฐานและความรู้พิเศษ ทักษะ ตลอดจนเทคนิคต่าง ๆ การประเมินผลใช้เพื่อวัตถุประสงค์ในการพยากรณ์และการพัฒนาเท่านั้น

สันติ บุญภิรมย์ (2552, หน้า 296-297) ได้กล่าวถึงหลักสำคัญในการนิเทศการศึกษาว่า ผู้นิเทศควรยึดหลักการสำคัญ ดังนี้

1. หลักความถูกต้องตามหลักวิชา (Theoretical principle) หมายถึง ความถูกต้องตาม หลักทฤษฎี กฎเกณฑ์ ตามหลักวิชาในการนิเทศ กล่าวคือ 1) การนิเทศควรจะเป็นไปตามค่านิยม วัตถุประสงค์และนโยบาย ซึ่งเกี่ยวข้องกับงานนั้น โดยเฉพาะ 2) การนิเทศควรจะเป็นไปตาม ความเป็นจริง และตามกฎเกณฑ์ของเรื่องนั้น ๆ 3) การนิเทศจะมีวิวัฒนาการทั้งด้านเครื่องมือและ กลวิธีโดยมีจุดมุ่งหมายและนโยบายที่แน่นอน

2. หลักวิทยาศาสตร์ (Scientific principle) เนื่องด้วยการนิเทศการศึกษาเป็นกระบวนการ ในการแก้ปัญหา โดยเฉพาะการแก้ปัญหาคำการปฏิบัติงานในชั้นเรียน จึงจำเป็นต้องมีการศึกษา ทดลอง วิเคราะห์ โดยใช้หลักการทางวิทยาศาสตร์ กล่าวคือ 1) การนิเทศควรเป็นไปอย่างมีลำดับ มีระเบียบและมีวิธีการในการศึกษาปรับปรุงและประเมินผลสิ่งต่าง ๆ ทั้งนี้ย่อมหมายรวมทั้งด้าน

กระบวนการนิเทศและบรรดาอุปกรณ์ที่ใช้ในการนิเทศด้วย 2) การนิเทศควรได้มาจากการรวบรวม และสรุปผลจากข้อมูลอย่างเป็นปรนัย มีความถูกต้องแน่นอน เป็นที่เชื่อถือได้ ไม่ใช่การสรุปอย่างง่ายจากสิ่งที่ปรากฏ

3. หลักประชาธิปไตย (Democratic principle) หมายถึง การให้ความเคารพนับถือซึ่งกันและกันระหว่างผู้นิเทศและครู ผู้นิเทศต้องยอมรับในความเป็นมนุษย์ (Humanism) ของครู ซึ่งย่อมมีความสามารถในการคิดไตร่ตรองและมีความแตกต่างกันในด้านต่าง ๆ ตามหลักประชาธิปไตย จึงมีแนวคิดที่จะต้องพิจารณายึดถือปฏิบัติ ดังนี้ 1) การนิเทศจะต้องเคารพในบุคคล และความแตกต่างของแต่ละบุคคลแล้ว พยายามส่งเสริมการแสดงออกของแต่ละบุคคลอย่างเต็มที่ 2) การนิเทศจะต้องเปิดโอกาสให้มีความร่วมมือและใช้ประโยชน์จากการมีส่วนร่วมของผู้มีส่วนเกี่ยวข้องให้มากที่สุด 3) การนิเทศควรใช้อำนาจให้น้อยที่สุด และอำนาจนั้นจำเป็นจะต้องได้มาจากหมู่คณะ เพื่อประโยชน์ในการปฏิบัติงานของหมู่คณะ ไปสู่เป้าหมาย

4. หลักการริเริ่มสร้างสรรค์ (Creative principle) เนื่องจากการนิเทศการศึกษา เป็นกระบวนการในการพัฒนาการเรียนการสอนและการทำงานของครู จึงเป็นเรื่องของการแสวงหาสิ่งที่ดีกว่า ผู้นิเทศจึงควรเปิดโอกาสให้ครูได้คิดและตัดสินใจในการวางแผนและการทำงานด้วยตนเอง อีกทั้งการนิเทศจะต้องเป็นเรื่องของจุดมุ่งหมายที่จะเปลี่ยนแปลงความคิดสร้างสรรค์ ซึ่งมีความจำเป็นต่อการนิเทศอย่างหนึ่ง ดังนี้ 1) การนิเทศควรจะแสวงหาความสามารถพิเศษของแต่ละบุคคล เปิดโอกาสให้แสดงออกและพัฒนาซึ่งความสามารถนั้นอย่างสูงสุด 2) การนิเทศควรจะมีส่วนในการปรับปรุงเปลี่ยนแปลงสภาพแวดล้อม เพื่อให้เกิดความคล่องตัวในการทำงานให้มากที่สุด

5. หลักภาวะผู้นำ (Leadership principle) ผู้นิเทศเปรียบเสมือนตัวการหรือพาหนะของการเปลี่ยนแปลง (Change agency) ผู้นิเทศจึงต้องมีคุณลักษณะที่สามารถสร้างความศรัทธาเชื่อมั่น และการยอมรับจากครู ผู้นิเทศจึงจำเป็นจะต้องเป็นนักวิชาการที่มีความรอบรู้ในวิชาการทุกด้าน ดังนี้ 1) ผู้นิเทศจะต้องมีความเข้าใจในปัญหาและความต้องการของครู ไม่มียึดถือความรู้สึกและความต้องการของตนเป็นหลัก 2) การตัดสินใจต่างๆ จะต้องเป็นเรื่องของการตัดสินใจของกลุ่ม ผู้นิเทศมีข้อพิสูจน์การตัดสินใจที่ดีจะต้องเป็นการตัดสินใจของสมาชิกในกลุ่ม 3) ผู้นิเทศจะต้องเข้าไปเกี่ยวข้องและมีปฏิสัมพันธ์กับครูให้มากที่สุด เพราะนอกจากจะเข้าใจถึงสภาพและปัญหาที่เป็นอยู่ ยังจะช่วยให้ครูมีความไว้วางใจยึดถือในความสัมพันธ์ด้วย

6. หลักมนุษยสัมพันธ์ (Human relation principle) หมายถึง การนิเทศการศึกษา จะต้องเน้นในเรื่องความสัมพันธ์ระหว่างบุคคลและความสัมพันธ์ในกลุ่ม ดังนี้ 1) การนิเทศจะต้องส่งเสริมการทำงานเป็นกลุ่ม การช่วยเหลือเกื้อกูลกันมากกว่าการแข่งขันชิงดีชิงเด่น 2) การนิเทศจะต้อง

สร้างความเข้าใจที่ตรงกัน ระหว่างฝ่ายบริหารและฝ่ายปฏิบัติการ อันได้แก่ ครู เพื่อก่อให้เกิด การสนับสนุนและการช่วยเหลือจากทั้งสองฝ่าย

สรุปได้ว่า หลักการนิเทศการศึกษา มีเป้าหมายหลักอยู่ที่คุณภาพนักเรียน หลักการนิเทศ เป็นแนวทางในการช่วยเหลือครูผู้สอนเพื่อให้การจัดการเรียนรู้นั้นสอดคล้องกับวัตถุประสงค์ และเป้าหมายของการจัดการศึกษา เป็นการตรวจสอบติดตามผลการดำเนินการทางการศึกษา ต้องกระทำผ่านครูและบุคลากรอื่นทางการศึกษา เพื่อไปสู่ผู้เรียน การนิเทศจึงมุ่งไปที่ครู เพื่อให้ครูเปลี่ยนแปลงพฤติกรรมการสอน โดยให้เกิดผลต่อการศึกษานักเรียนให้มีคุณภาพ สูงสุด

รูปแบบการนิเทศการศึกษา

รูปแบบการนิเทศการศึกษาเป็นกิจกรรมทุกอย่างที่เป็นกระบวนการการกระทำที่มีระบบ ขึ้นขั้นตอนเนื่องในการพัฒนาวิชาชีพทางการสอน เพื่อให้ผู้เรียนได้เรียนรู้อย่างมีประสิทธิภาพ ซึ่งรูปแบบการนิเทศศึกษามีหลายรูปแบบ ถึงแม้จะมีจุดประสงค์หรือวัตถุประสงค์อันเดียวกัน ก็ตาม โดยสามารถนำเสนอรูปแบบและแนวทางการนิเทศ ดังต่อไปนี้

1. รูปแบบการนิเทศโดยใช้กระบวนการกัลยาณมิตร

กระบวนการกัลยาณมิตรที่สามารถนำมาใช้ในการนิเทศการจัดกิจกรรมการเรียนรู้ เป็นวิธีการนำหลักธรรมความเป็นกัลยาณมิตรมาใช้ตามหลักอริยสัจ 4 ซึ่ง ภาวิดา ชาราศรีสุทธิ (2550, หน้า 190-191) ได้นำเสนอกระบวนการ ดังนี้

ประการที่หนึ่ง คือ การสร้างพื้นฐานของความไว้วางใจซึ่งกันและกันระหว่างผู้ที่เกี่ยวข้อง โดยการเสริมสร้างคุณธรรมนั้น เริ่มต้นด้วยศรัทธา ดังนั้นผู้เกี่ยวข้องกับการนิเทศต้องจัดกิจกรรม และใช้สื่อการนิเทศ เพื่อสร้างความศรัทธาและความไว้วางใจ

ประการที่สอง การนำหลักกัลยาณมิตรมาผสมผสานในกิจกรรมทุกขั้นตอน โดยสรุปได้ว่า ผู้นิเทศที่เป็นกัลยาณมิตร ต้องมีสิ่งต่อไปนี้ 1) คุณลักษณะที่น่าเคารพและนับถือ 2) มีคุณสมบัติ คือ ความรู้ ภูมิปัญญา ประพฤติดี เป็นผู้ฝึกหัดอบรมตนเองอยู่เสมอ สามารถสื่อสาร สร้างความสัมพันธ์ และแลกเปลี่ยนความคิดกับผู้รับการนิเทศได้เป็นอย่างดี 3) มีคุณธรรม คือ การอดทน ตั้งใจนิเทศ ด้วยความเมตตา ผู้นิเทศเป็นกัลยาณมิตรจึงมีความจริงใจ มีความรู้จริง มีใจกว้าง นิเทศได้แจ่มแจ้ง และชัดเจน

ประการที่สาม คือ การจัดขั้นตอนการนิเทศ ไม่ว่าจะเป็นการปรึกษาหารือ การแนะนำ หรือการฝึกอบรม ต้องเป็นไปตามหลักอริยสัจ เน้นความรู้จริงในทุกข์ ค้นคว้าหาเหตุของทุกข์ มุ่งปฏิบัติตามแนวอริยมรรค เพื่อนำไปสู่สภาวะการพ้นทุกข์ทั้งสิ้น

ประการที่สี่ มีความสำคัญอย่างยิ่ง คือ ความเมตตากรุณา และความจริงใจที่ทุกฝ่าย มีศรัทธาต่อกัน ร่วมกันคิด ร่วมกันทำ ร่วมกันแก้ปัญหา ต่างฝ่ายต่างช่วยเหลือซึ่งกันและกัน และเรียนรู้จากกันและกันด้วย

แต่ละขั้นตอน ต้องอาศัยทักษะการสื่อสารทำความเข้าใจกัน ฝึกการวิเคราะห์ร่วมกัน ช่วยกันหาข้อมูลแลกเปลี่ยนความคิดในการจัดลำดับปัญหา มีวิธีการและจุดมุ่งหมายแก้ปัญหา สามารถนำเสนอแผนภาพต่อไปนี้

มรรค		8. การปฏิบัติเพื่อแก้ปัญหาตามแนวทางที่ถูกต้อง
นิโรธ		7. การจัดลำดับจุดหมายของสถานะพันปัญหา
		6. การร่วมกันคิด วิเคราะห์ ความเป็นไปได้ของการแก้ปัญหา
		5. การกำหนดจุดมุ่งหมายหรือสถานะพันปัญหา
สมุทัย		4. การจัดลำดับความสำคัญของปัญหา
		3. การร่วมกันคิดวิเคราะห์เหตุของปัญหา
ทุกข์	2. การกำหนดและจัดประเด็นปัญหา	
1. การสร้างความไว้วางใจ ตามหลักกัลยาณมิตรธรรม 7 นำคบหา นำยกย่อง รู้จักพูดให้ได้ผล รู้จักชี้แจงให้เข้าใจ อดทนต่อถ้อยคำ แลกเปลี่ยนเรื่องราวกล้าลึกได้ ไม่ชักจูงไปในทางที่เสื่อมเสีย		

ภาพที่ 11 ขั้นตอนการนิเทศตามกระบวนการกัลยาณมิตร (ภาวิดา ธาราศรีสุทธิ, 2550, หน้า 192)

2. รูปแบบการนิเทศแบบคลินิก

การนิเทศแบบคลินิก เป็นการนิเทศแบบมีส่วนร่วมระหว่างผู้นิเทศกับผู้รับการนิเทศ เพื่อการปรับปรุงแก้ไขวิธีการจัดการเรียนรู้ โดยเฉพาะการนิเทศแบบนี้จึงเป็นการปรึกษาหารือให้ได้แนวคิดในเชิงปฏิบัติให้ได้วิธีการที่พึงพอใจ มีความคิดเห็นที่สอดคล้องต้องกัน และเป็นกระบวนการที่เชื่อมโยงต่อเนื่องของการสังเกตการณ์สอนอย่างมีระบบ เพื่อปรับปรุงประสิทธิภาพในการจัดการเรียนรู้ โดยสามารถนำเสนอวงจรการนิเทศแบบคลินิก (The cycle of supervision) ตามแนวคิดของโคแกน (Cogan, 1973) ได้ตามภาพที่ 12 ดังนี้

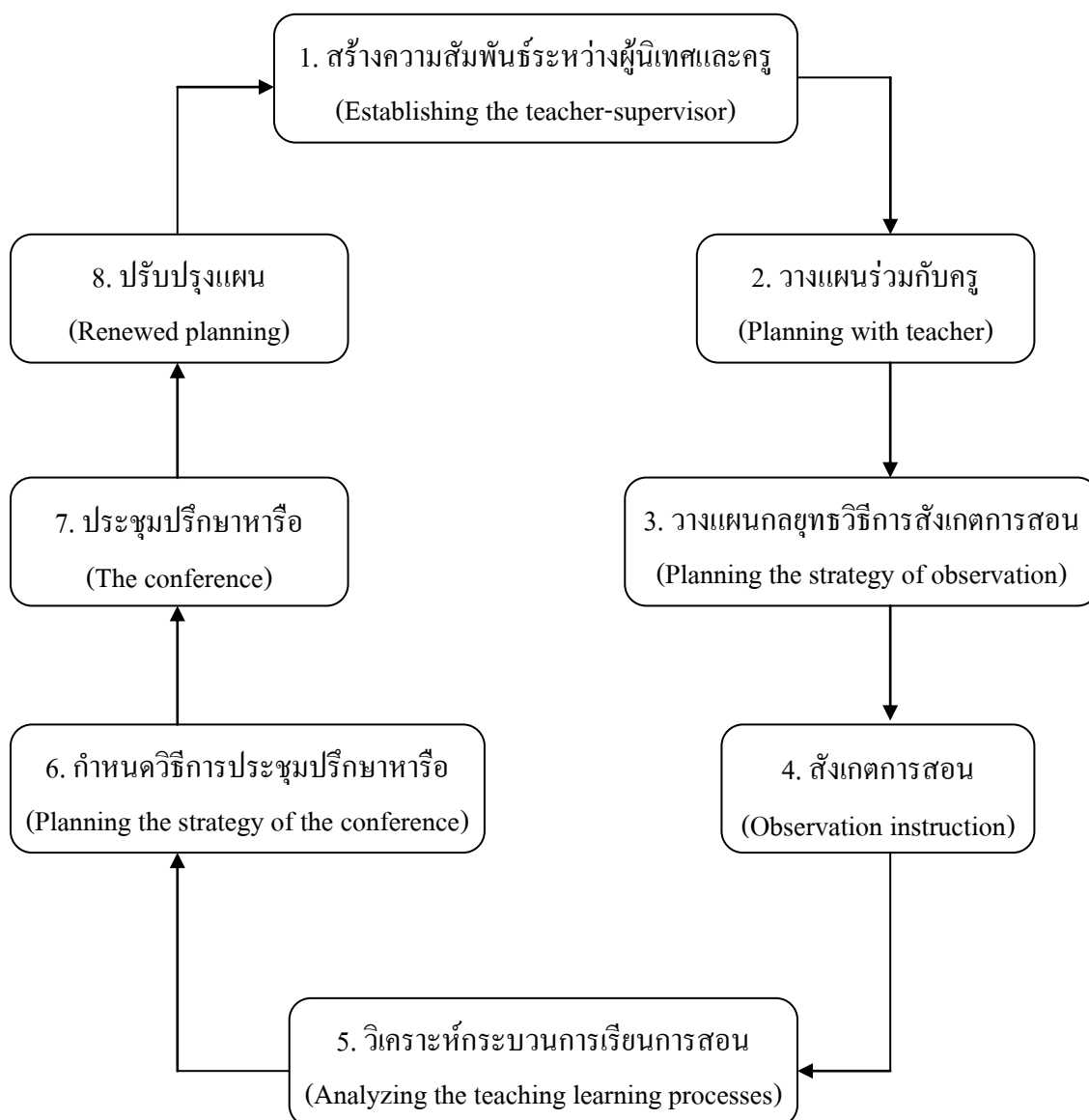

ภาพที่ 12 วงจรการนิเทศแบบคลินิก (The cycle of supervision) ตามแนวคิดของ โคแกน (Cogan, 1973, p. 10)

3. รูปแบบการนิเทศแบบเน้นจุดประสงค์

รูปแบบการนิเทศแบบเน้นจุดประสงค์ เป็นรูปแบบการนิเทศอีกแบบหนึ่งที่ครูและผู้นิเทศสามารถทำงานร่วมกันอย่างมีระบบ โดยทั้งสองจะกำหนดจุดประสงค์ที่จะดำเนินงานในเรื่องใดเรื่องหนึ่ง โดยเฉพาะ เช่น การปรับการสอนวิชาการเรียนหรืออื่น ๆ เมื่อกำหนดจุดประสงค์ร่วมกันแล้ว ก็ช่วยกันดำเนินการ วิเคราะห์ข้อมูล ปัญหาอุปสรรคต่าง ๆ แต่ครูจะต้องนำตัวเองโดยตลอด เพื่อให้เป็นไปตามจุดประสงค์เชิงพฤติกรรมที่ระบุไว้

4. รูปแบบการนิเทศแบบเป็นระบบ

รูปแบบการนิเทศแบบเป็นระบบ มุ่งเน้นไปที่พฤติกรรมในการสังเกตการณ์สอน นับตั้งแต่การใช้คำถามที่จะนำเข้าสู่บทเรียน คำถามในการดำเนินการสอนของครู ตลอดจน พฤติกรรมในการสอนของครู และกิจกรรมของผู้เรียน ด้วยการบันทึกเป็นข้อมูลโดยละเอียดว่า ลักษณะคำถามที่ใช้ พฤติกรรมของครูผู้สอนในแต่ละช่วง และกิจกรรมการเรียนการสอนของเด็ก เป็นอย่างไร มีส่วนใดที่ควรพิจารณาแก้ไขปรับปรุง และควรจะทำอย่างไรบ้าง ซึ่งจะช่วย ในการปรับปรุงวิธีการในการจัดการเรียนรู้ให้ดีขึ้น

5. รูปแบบการนิเทศแบบหลัก

รูปแบบการนิเทศแบบหลัก เป็นรูปแบบการนิเทศสำหรับสถานศึกษาที่อยู่ในสภาพ ความพร้อมน้อย ดำเนินการ โดย 1) สร้างคณะนิเทศภายในสถานศึกษา เพื่อช่วยกำหนดแผนพัฒนา คุณภาพการศึกษาของสถานศึกษา 2) พัฒนาคณะนิเทศภายในให้สามารถปฏิบัติงานด้านพัฒนา ตามแผนได้อย่างมีประสิทธิภาพ 3) ประสานงานให้เครือข่ายการนิเทศอื่น ๆ มาช่วยกิจกรรมพัฒนา 4) ติดตาม นิเทศ และประเมินผลการจัดการนิเทศภายในของสถานศึกษาในลักษณะภาพรวม 5) ประชาสัมพันธ์และประสาน โครงการของสถานศึกษากับ โครงการของหน่วยงานต่าง ๆ อย่างเหมาะสม

6. รูปแบบการนิเทศแบบร่วม

รูปแบบการนิเทศแบบร่วม เป็นรูปแบบการนิเทศสำหรับสถานศึกษาที่ปฏิบัติการนิเทศ ภายในได้ผลระดับกลาง อาจมีผลงานบ้างแต่ผลงานไม่เกิดอย่างต่อเนื่อง โดยดำเนินการ ดังนี้ 1) ร่วมคิด ร่วมทำกับคณะนิเทศภายในโรงเรียน 2) ประสานงานให้เกิดความร่วมมือในการพัฒนางาน พัฒนาบุคลากร 3) ผู้เกี่ยวข้องกับการนิเทศจากภายนอก กำหนดแผน/ โครงการพัฒนาคุณภาพ ให้สอดคล้องกับการพัฒนาสถานศึกษา 4) ร่วมสนับสนุนให้สร้างบรรยากาศที่ดีในสถานศึกษา 5) ร่วมกับสถานศึกษาในการเผยแพร่เอกสารผลงานทางวิชาการ 6) ส่งเสริมให้สถานศึกษา นำยุทธวิธีเกี่ยวกับการพัฒนาไปใช้ในสถานศึกษา โดยวิธีต่าง ๆ

7. รูปแบบการนิเทศแบบเสริม

รูปแบบการนิเทศแบบเสริม เป็นรูปแบบการนิเทศสำหรับสถานศึกษาที่ปฏิบัติการนิเทศ ภายในสถานศึกษาได้ผลดี มีผลงานอย่างต่อเนื่อง เป็นรูปแบบการนิเทศสำหรับสถานศึกษาที่มีความพร้อมมาก โดยดำเนินการดังนี้ 1) นิเทศชื่นชมสถานศึกษาอย่างสม่ำเสมอตลอดปีการศึกษา 2) เผยแพร่ผลงานของสถานศึกษา และบุคลากรภายในสถานศึกษา 3) จัดให้บุคลากรภายใน สถานศึกษาได้ร่วมนิเทศ หรือเป็นคณะทางวิชาการร่วมกับผู้เกี่ยวข้องกับการนิเทศจากภายนอก 4) สนับสนุนให้บุคลากรในสถานศึกษา/ คณะนิเทศภายในสถานศึกษาได้พัฒนางาน พัฒนาตน ให้ก้าวหน้าในหน้าที่ราชการและส่วนตัว

จะเห็นได้ว่าในการประยุกต์รูปแบบการนิเทศการศึกษาโดยทั่วไป เพื่อให้ครูสามารถจัดกิจกรรมการเรียนรู้ได้มีประสิทธิภาพจะต้องเกี่ยวข้องกับเรื่องของหลักสูตร วิธีการจัดการเรียนรู้ สื่อและแหล่งการเรียนรู้ทางการศึกษา ตลอดจนแนวการวัดและประเมินผลเป็นองค์ประกอบหลายส่วน และอาจต้องคำนึงถึงสภาพแวดล้อม ความต้องการของท้องถิ่น และความเปลี่ยนแปลงทางสังคมให้เป็นปัจจุบัน เข้ามาพิจารณาประกอบกันด้วย

เทคนิคการนิเทศการศึกษา

การนิเทศการศึกษา สามารถทำได้หลายรูปแบบวิธีการ รวมทั้งสามารถผสมผสานแต่ละรูปแบบเข้าด้วยกัน แต่จะใช้รูปแบบใดเมื่อใดนั้นควรคำนึงถึงความเหมาะสมกับสภาพปัญหาของสถานศึกษาเป็นสำคัญ สันติ บุญภิรมย์ (2552, หน้า 301-302) ได้เสนอถึงวิธีการนิเทศการศึกษาดังต่อไปนี้

1. การนิเทศเป็นรายบุคคล

เทคนิคการนิเทศการศึกษาแบบนี้กระทำเมื่อปัญหาหรือสิ่งที่ต้องการนิเทศนั้นเกิดขึ้นเป็นรายบุคคล หรือเกิดขึ้นกับครูเพียง 2-3 คน การนิเทศเป็นรายบุคคลจะบังเกิดผลดีมากกว่านิเทศเป็นกลุ่ม การนิเทศเป็นรายบุคคลช่วยแก้ปัญหาได้ดีและรวดเร็วอาจทำได้ ดังนี้

- 1.1 ให้คำแนะนำเป็นครั้งคราวเมื่อเกิดปัญหาหรือขัดข้องขึ้น อาจให้คำแนะนำในรูปแบบการพูดคุยกันตามธรรมดาฉันพี่น้องหรือเพื่อนร่วมงาน หรือสาธิตให้ดูในบางกรณี
- 1.2 ทำงานร่วมกับครู หมายถึง เมื่อรู้ว่าครูคนใดมีปัญหาหรือขัดข้องในการทำงาน ก็หาโอกาสเข้าร่วมทำงานด้วยโดยตรง และช่วยครูทำงาน วิธีนี้จะสร้างความประทับใจและแก้ปัญหาได้ดีกว่าการนิเทศแบบอื่น ๆ

2. การนิเทศเป็นรายกลุ่ม

เทคนิคการนิเทศการศึกษาแบบนี้โดยทั่วไปใช้แก่กรณีที่ครูเกิดปัญหาหรือไม่เข้าใจการปฏิบัติงาน และเป็นปัญหาของส่วนรวม ไม่สามารถที่จะแก้ไขหรือนิเทศเป็นรายบุคคลได้ วิธีการนิเทศเป็นกลุ่มกระทำได้หลายวิธี ดังนี้

- 2.1 ลงมือทำงานร่วมกับกลุ่มครู (Group activity) เมื่อจำนวนครูเป็นกลุ่มไม่ใหญ่นัก และเป็นปัญหาที่เกิดขึ้นเฉพาะกลุ่มหรือเฉพาะสายงาน
- 2.2 ประชุมชี้แจง (Assembly) ใช้ในกรณีที่ปัญหาในการทำงานเป็นปัญหาส่วนรวมเกี่ยวข้องกับคนกลุ่มใหญ่และเป็นปัญหาที่ไม่ซับซ้อนมากนัก และไม่ต้องใช้เวลาในการทำ ความเข้าใจหรือต้องศึกษากันมาก ส่วนใหญ่ใช้กับปัญหาการบริหาร ปัญหานโยบาย บทบาท และความสัมพันธ์ของหน่วยงาน เป็นต้น

2.3 การฝึกอบรม (Inservice-training) สถานศึกษาอาจเป็นผู้จัดการอบรมเองแล้ว เชิญวิทยากรภายนอกมาร่วมด้วย หรือส่งครูไปรับการอบรมจากสถาบันต่าง ๆ เช่น ส่งไปรับการอบรมที่ศูนย์อบรมตามที่ต้นสังกัดจัดขึ้น การนิเทศโดยวิธีการอบรมนี้ใช้กับปัญหาที่เป็นเรื่องสำคัญยุ่งยาก ต้องใช้เวลาศึกษาหลายวัน ดังนั้นหากการอบรมเป็นการเพิ่มความรู้ใหม่แก่ผู้เข้ารับการอบรม และใช้เวลาหลายวัน การอบรมบางอย่างอาจใช้เวลานานเป็นเดือน แต่โดยทั่วไปแล้ว การอบรมที่จัดขึ้นในโรงเรียนใช้เวลาไม่เกิน 5-7 วัน

2.4 การสัมมนา (Seminar) การสัมมนา คือ การจัดคนที่มีปัญหาคล้ายกันหรือมีปัญหาเดียวกันมาประชุมปรึกษาหารือกัน เพื่อหาแนวทางในการแก้ปัญหา หรือหารือกันเพื่อหาข้อยุติในการปฏิบัติงาน การสัมมนามีได้มุ่งจัดขึ้นเพื่อให้ความรู้ใหม่แก่สมาชิกผู้เข้าร่วมสัมมนา ดังนั้นการจัดสัมมนาครูในสถานศึกษาจึงจัดขึ้นระหว่างสถานศึกษาหรือภายในเขตพื้นที่การศึกษาเดียวกัน

2.5 การประชุมปฏิบัติการ (Workshop) เมื่อเกิดปัญหาข้อขัดข้องบางประการ เช่น ครูสร้างอุปกรณ์ไม่เป็น ไม่มีคู่มือสอนวิชาการ และอื่น ๆ จึงมีความจำเป็นต้องประชุมอบรมเพื่อสร้างเครื่องมือเครื่องใช้หรือสิ่งใดสิ่งหนึ่ง ก็จะจัดประชุมปฏิบัติการขึ้น จึงเป็นการประชุมผู้ที่ปฏิบัติงานในสายเดียวกันหรือรายวิชาเดียวกัน เพื่อมาช่วยกันสร้างสิ่งใดสิ่งหนึ่งขึ้นมาแล้วนำกลับมาใช้การประชุมเชิงปฏิบัติการนิยมนำมาจัดขึ้นในสถานศึกษาทั่วไป นับว่าเป็นวิธีการนิเทศการศึกษาที่มีประสิทธิภาพสูงแบบหนึ่ง

3. การนิเทศโดยการสังเกตการสอนหรือการเขียนเขียนชั้นเรียน

เป็นเทคนิคที่ได้ผลอย่างมาก (ชาอุชัย อาจินสมาจาร, ม.ป.ป., หน้า 63) เนื่องจากการติดตามผลของการวางแผนการสอน จุดที่จะให้ความสนใจ ก็คือ พัฒนาการของบทเรียน ซึ่งมีจุดมุ่งหมายเพื่อศึกษาและปรับปรุงสภาพการจัดการเรียนรู้ ไม่ใช่การประเมินครู โดยขอบข่ายที่ต้องสังเกตในการจัดการเรียนรู้ มี 5 หน่วยสำคัญ คือ 1) สภาพแวดล้อมทางกายภาพ (Physical environment) 2) สิ่งแวดล้อมทางสังคม (Social environment) 3) ผู้เรียน 4) พฤติกรรมของครู และ 5) หลักสูตร

ปรียาพร วงศ์อนุตรโรจน์ (2553, หน้า 229-230) ได้เสนอถึงวิธีการที่สถานศึกษาสามารถนำมาใช้มีดังนี้

1. การเชิญวิทยากรจากภายนอกมาให้ความรู้ ซึ่งสามารถจัดเป็นการบรรยายที่เน้นการถ่ายทอดความรู้ความเข้าใจของวิทยากรไปสู่ครูอาจารย์ การให้ความรู้ของวิทยากรสามารถทำได้หลายวิธี ได้แก่

1.1 การบรรยายโดยวิทยากรคนเดียวมาบรรยาย โดยมีครูอาจารย์เป็นผู้รับฟัง การเชิญวิทยากรที่เป็นผู้ทรงคุณวุฒิได้รับการยอมรับและให้ความสนใจจากครูอาจารย์มาก

ซึ่งอาจจะจัดเป็นกลุ่มใหญ่หรือเล็กก็ได้ เป็นกิจกรรมที่สามารถจัดได้โดยสะดวกและเปลืองค่าใช้จ่ายน้อย

1.2 การบรรยายโดยวิทยากรหลายคน วิทยากรจะมาเป็นทีม แต่ละคนจะมีความเชี่ยวชาญในเรื่องของตน การบรรยายโดยวิทยากรหลายคนช่วยให้บรรยากาศน่าสนใจ และสามารถช่วยกันพูดช่วยกันเสริม ลักษณะนี้คล้ายกับการจัดสัมมนา หรือจัดแบบ Symposium มีการอภิปรายประกอบด้วย

1.3 การบรรยายโดยใช้วัสดุอุปกรณ์ เป็นการบรรยายโดยใช้สื่อการสอนช่วย เช่น แผ่นใส สไลด์ แผนภูมิ ประกอบการบรรยาย สื่อการสอนเป็นสิ่งเร้าที่น่าสนใจ และทำให้ผู้รับการนิเทศมีความเข้าใจในเรื่องที่บรรยายได้มากขึ้น

2. การเชิญสถานประกอบการ โรงงานอุตสาหกรรมและบริษัทห้างร้านมาสาธิตอุปกรณ์เครื่องมือต่าง ๆ ในการเรียนการสอนปัจจุบัน โดยเฉพาะด้านวิชาชีพ การอาชีวศึกษา ต้องการเครื่องมือและอุปกรณ์ในการฝึกมาก การสาธิตจึงเป็นเทคนิควิธีที่ให้ความรู้ ที่มุ่งให้ผู้นิเทศได้เห็นการดำเนินการกระบวนการทำงานของอุปกรณ์เครื่องมือที่คล้ายกับสถานการณ์จริง แต่ควรจะเป็นกลุ่มขนาดเล็ก และใช้วิธีการอื่นควบคู่กันไป

3. การไปศึกษาดูงานตามหน่วยงาน เช่น สถานศึกษา สถานประกอบการ และโรงงานอุตสาหกรรม การออกภาคสนาม (Field trip) นี้ เป็นเทคนิควิธีที่ต้องเดินทางออกจากสถานศึกษาไปยังแหล่งอื่น เพื่อศึกษาดูงานในด้านที่สัมพันธ์กับงานของครูอาจารย์ เช่น การเยี่ยมชมสถานประกอบการและโรงงานอุตสาหกรรม ซึ่งหน่วยงานอื่นจะพาชมสถานที่ สาธิตอุปกรณ์เครื่องมือ ชี้แจง บรรยาย หรือจัดฉายแผ่นใส สไลด์ประกอบการบรรยาย แล้วแต่หน่วยงานนั้นจะนำเสนอให้ชม การไปทัศนศึกษาดูงานเป็นที่นิยมของครูอาจารย์ เพราะเป็นประสบการณ์ตรง และได้พักผ่อนจากการเดินทาง

4. สถานศึกษาจัดแหล่งและบริการทางวิชาการ เช่น จัดห้องสมุดอาชีพ นิทรรศการ ตลาดนัดแรงงาน เป็นต้น เป็นเทคนิควิธีที่เป็นการส่งเสริมทางด้านวิชาการให้กับครูอาจารย์

5. การสนทนาทางวิชาการ เป็นการจัดประชุมสัมมนาเพื่อแลกเปลี่ยนความรู้ โดยการจัดกิจกรรมที่มีหัวข้อ อาจจะจัดเป็นครั้งคราวตามแต่ความสะดวกของสถานศึกษา การสนทนาทางวิชาการนี้ สามารถเชิญวิทยากร ทั้งจากภายนอกหรือวิทยากรภายในสถานศึกษา

6. การสาธิตการสอน เป็นการแสดงที่อาจจะจำลองสถานการณ์จริง หรือที่เรียกว่า บทบาทสมมติ (Role playing) โดยการกำหนดสถานการณ์ขึ้น แล้วให้ผู้ทำกิจกรรมตอบสนองหรือลองปฏิบัติไปตามที่ควรจะเป็นในการนำมาใช้ในการนิเทศ จะเป็นการนำเอาปัญหาที่เกิดขึ้นกับครูมาเป็นตัวกำหนด ให้ผู้ทำกิจกรรมสมมุติตัวเองว่า ถ้าอยู่ในสถานการณ์นั้นเขาจะอย่างไร

ซึ่งจะเป็นลักษณะสาธิตการสอนในแต่ละเรื่อง เช่น วิธีนำเข้าสูบทเรียน การตั้งคำถาม การสร้างกำลังใจให้ผู้เรียน เป็นต้น

7. การประชุม การประชุมสัมมนาที่ใช้ในการนิเทศมีหลายลักษณะ เช่น การประชุมชี้แจงจากฝ่ายบริหารสถานศึกษา การประชุมกลุ่มย่อยในงานการประชุมเฉพาะกิจ การประชุมระดมสมอง ตลอดจนการประชุมสัมมนา

8. การสังเกตการสอนในชั้นเรียน เป็นวิธีที่ทำการสังเกตการสอนในสถานการณ์จริงของครูอาจารย์ เพื่อวิเคราะห์สภาพการปฏิบัติงานของครูอาจารย์เหล่านั้น การสังเกตภายในห้องเรียนจะช่วยให้ทราบจุดดีหรือจุดอ่อนของการสอน เพื่อที่จะได้เป็นแนวทางในการนิเทศได้ การสังเกตการสอนต้องได้รับความยินยอม และพร้อมที่จะให้ความร่วมมือในการแก้ไขปัญหาการสอน

โดยสรุปแล้ว การจะเลือกเทคนิควิธีใดในการนิเทศการศึกษา ผู้นิเทศจะต้องคำนึงและพิจารณาถึงจุดมุ่งหมายของการนิเทศ เวลาที่ใช้ในการนิเทศ งบประมาณที่ใช้ในการนิเทศ ขนาดของกลุ่มผู้รับการนิเทศ เพื่อจะใช้ประโยชน์สูงสุดจากทรัพยากร บุคลากรภายในสถานศึกษา ในการแก้ไขปรับปรุงพัฒนาปัญหาในการเรียนการสอนให้เป็นที่ไปตามจุดมุ่งหมายที่วางไว้

กระบวนการนิเทศการศึกษา

การดำเนินงานด้านนิเทศให้บรรลุผลสำเร็จตามวัตถุประสงค์และเป้าหมายที่ได้กำหนดไว้ จะต้องดำเนินงานเป็นกระบวนการ จึงกำหนดเป็นขั้นตอนต่าง ๆ (สันติ บุญภิรมย์, 2552, หน้า 209-213) ตามลำดับต่อไปนี้

1. ขั้นการวางแผน

ขั้นการวางแผน (Planning) เป็นขั้นเริ่มแรกของการดำเนินการนิเทศการศึกษา

ซึ่งการวางแผนเป็นการคาดการณ์ไว้ล่วงหน้าว่าจะทำอะไร ที่ไหน อย่างไร สำหรับในขั้นการวางแผนมีขั้นตอนย่อย ๆ ในเชิงการปฏิบัติ ประกอบด้วย การคิด (Thinking) เป็นการคิดเกี่ยวกับการวางแผนงานที่จะทำการนิเทศการศึกษาในอนาคต พร้อมทั้งมีการจัดลำดับก่อนหลังของการนิเทศ เพื่อไม่ให้เกิดความสับสนขึ้นได้ การจัดทำตารางงาน (Scheduling) เป็นการทำให้การคิด ซึ่งเป็นนามธรรมให้เป็นรูปธรรม โดยการกำหนดวัน เวลา สถานที่ที่จะออกไปทำการนิเทศ จัดได้ว่ามีความแน่นอนชัดเจนขึ้น การทำโครงการ (Programming) เนื่องจากโครงการเป็นกิจกรรมของแผนงาน ดังนั้น การนำโครงการ ไปดำเนินการก็เป็นการปฏิบัติตามแผนงานที่ได้กำหนดไว้ และแผนงานที่ดีนำไปสู่การคาดคะเน (Forecasting) เป็นการคาดคะเน พร้อมพยากรณ์ระหว่างการคิดวางแผนงานและเชื่อมต่อการดำเนินการในอนาคต

2. ขั้นการจัดการ

ขั้นการจัดการ (Organizing) หมายถึง การดำเนินการให้ไปสู่การปฏิบัติ เป็นลักษณะของการออกแบบงาน (Job designing) ให้มีการดำเนินการไปในรูปแบบและแนวทางใดนั้น ในขั้นนี้มีการกำหนดขั้นตอนย่อย ๆ ในเชิงการปฏิบัติ ประกอบด้วย การจัดจำแนกหน้าที่ (Distributing function) เนื่องด้วยการนิเทศการศึกษามีหน้าที่หลายประการ เพื่อมิให้เกิดความสับสนซ้ำซ้อนในการปฏิบัติ จึงต้องมีการแยกงานออกให้ชัดเจน การนิเทศการศึกษาประกอบด้วยงานในหน้าที่ต่าง ๆ คือ การจัดทำหลักสูตรการอบรมครูผู้สอน การนิเทศการสอน เป็นต้น การประสานงาน (Coordinating) ผู้นิเทศต้องทำหน้าที่ในการแจ้งให้ทางโรงเรียนหรือสถานศึกษาได้ทราบถึงแผนการออกนิเทศ เพื่อมิให้เกิดความซ้ำซ้อนในการปฏิบัติ และจะต้องมีการเตรียมการสำหรับการนิเทศในแต่ละงานด้วย ในการปฏิบัติงาน การนำวิธีการประสานงานมาใช้ จึงทำให้เกิดความเข้าใจกันทุกฝ่าย การชี้แหล่งข้อมูลวิชาการ (Resources allocating) เป็นการเสนอแนะให้สถานศึกษาจัดให้มีอุปกรณ์ เครื่องมือเครื่องใช้ หรือสื่อประกอบการเรียนการสอน ในบางครั้งสถานศึกษาอาจจะจัดทำเองหรืออาจขอยืมจากสถานศึกษาอื่น ๆ หรือหน่วยงานอื่น ๆ อาจหมายความรวมถึงความสามารถจัดซื้อตามกำลังงบประมาณที่มีอยู่ก็ได้ การจัดให้มีความสัมพันธ์และความต่อเนื่อง (Establishing relationship) หมายความว่า การนิเทศการศึกษาของผู้นิเทศต้องมีความแน่นอน และมีความต่อเนื่อง ในกระบวนการทางการศึกษาที่สถานศึกษาจัดขึ้น การเป็นตัวแทน (Delegating) หมายถึง ตัวแทนทางการศึกษาของผู้ที่ทำการนิเทศการศึกษา เรียกว่า ศึกษาานิเทศก์ (Supervisor) โดยเป็นตัวแทนที่มีบทบาทหน้าที่ทั้งฝั่งงานด้านการบริหารด้านวิชาการ ด้านวิทยากร ด้านการประสานงาน และอื่น ๆ

3. ขั้นการนำ

ขั้นการนำ (Leading) เป็นการนำทางให้คณะครูผู้สอน ได้มองเห็นเป็นแนวทาง มีความเข้าใจร่วมกันชี้แนะ แนะนำของผู้นิเทศ ในขั้นการนำประกอบด้วย การนำในการตัดสินใจ (Decision-making) หมายถึง ผู้นิเทศมีการโน้มน้าวใจให้หมู่คณะ ซึ่งประกอบด้วย ผู้บริหารสถานศึกษาและคณะผู้สอน ได้ตัดสินใจร่วมกันในการปรับปรุงการสอนหรืองานอื่น ๆ ในสถานศึกษา การขอเสนอแนะ (Suggesting) ให้คำปรึกษาแนะนำ ซึ่งผู้นิเทศต้องมีความรู้ความสามารถและประสบการณ์สูงกว่าคณะผู้สอน พร้อมทั้งจะมีข้อเสนอแนะให้ เมื่อมีปัญหาข้อสงสัย ก็พร้อมที่จะให้คำปรึกษาแนะนำเป็นอย่างดี เพื่อประโยชน์ร่วมกัน โดยส่วนรวม แรงจูงใจ (Motivation) เป็นการส่งเสริมให้คณะครูผู้สอนมีแรงจูงใจ มีกำลังใจในการสอน และช่วยเหลืองานอื่น ๆ ตามความเหมาะสม การสร้างแรงจูงใจอย่างต่อเนื่องตลอดไป ซึ่งสถานศึกษาและหน่วยเหนือต้องมีกิจกรรมเสริมแรง เช่น การเอาใจใส่ดูแล ไม่ทอดทิ้งกัน ให้รางวัล และสวัสดิการ

อื่น ๆ ตามความเหมาะสม การสื่อความหมาย (Communicating) การนิเทศจึงมีกิจกรรมที่สำคัญอย่างหนึ่งในกระบวนการ ก็คือ การสื่อความหมายระหว่างผู้นิเทศกับผู้สอน หากเป็นการสื่อความหมายที่ดีมีความเข้าใจตรงกัน จะนำไปสู่การปฏิบัติที่ถูกต้อง เป็นไปตามความประสงค์ของทุกฝ่าย ดังนั้นผู้นิเทศ นอกจากจะมีทักษะด้านวิชาการเป็นอย่างดีแล้ว ต้องมีทักษะด้านการสื่อสารที่ดีเลิศอีกด้วย เพราะผู้นิเทศมีความรู้ความสามารถที่แตกต่างกัน การนิเทศของผู้นิเทศจะประสบความสำเร็จต้องใช้ทักษะการสื่อความหมายเป็นสำคัญ การคิดริเริ่ม (Initiating) เป็นความสามารถของผู้นิเทศที่พยายามทำให้ผู้สอน มีความคิดริเริ่มในการปรับปรุงการสอนของตนเองก่อนแล้ว ผู้นิเทศก็ให้การสนับสนุนจึงเป็นอีกส่วนหนึ่งที่ทำให้ผู้นิเทศมีภาวะผู้นำในงานนิเทศ ดังนั้น ผู้นิเทศต้องไม่กระทำในสิ่งที่ไปปิดกั้น การส่งเสริมความคิดริเริ่ม เช่น ไปโจมตีผู้สอน การตีเพื่อทำลายยกตนเองเก่งตลอดกาล เป็นต้น การสาธิต (Demonstrating) เป็นการทำให้ดู การแสดงให้ดู ผู้นิเทศต้องมีความสามารถในการสาธิตการสอน โดยใช้วิธีการต่าง ๆ ให้แก่คณะผู้สอน พร้อมทั้งเสนอแนะให้สถานศึกษาได้สาธิตวิชาการต่าง ๆ ที่ชุมชนมีความจำเป็น ความต้องการ เป็นการช่วยเหลือชุมชนไปอีกด้วย เพื่อให้ชุมชนเห็นความสำคัญของสถานศึกษาพร้อมที่จะให้การสนับสนุนตามโอกาส

4. ขั้นการควบคุม

ขั้นการควบคุม (Controlling) เป็นกระบวนการหนึ่งของการนิเทศ โดยผู้มีอำนาจสั่งการให้ปฏิบัติจัดทำตามแนวทางที่ได้กำหนดไว้ การควบคุมเป็นมาตราหนึ่งของการนิเทศการศึกษา ขั้นตอนของการควบคุมการนิเทศการศึกษา ประกอบด้วย การทำให้ถูกต้อง (Taking corrective action) เมื่อผู้สอนมีข้อผิดพลาดบกพร่อง ผู้นิเทศก็ทำการแนะนำ เสนอแนะให้คำปรึกษาเพื่อก่อให้เกิดความเข้าใจ ที่ตรงกันแล้วให้ผู้สอนที่ปฏิบัติผิดพลาดนั้นได้ปฏิบัติให้ถูกต้อง ความเจริญอกงาม (Expediting) เมื่อผู้นิเทศ พบว่า ผู้สอนได้ทำการสอนมาถูกต้องแล้ว การเรียนการสอนดำเนินไปอย่างมีประสิทธิภาพ ผู้นิเทศก็ควรช่วยเหลือสนับสนุนให้กิจกรรมนั้นประสบผลสำเร็จยิ่งขึ้น อย่างยั่งยืน บทกำหนดโทษ (Applying sanction) เมื่อผู้นิเทศได้ทำการชี้แนะปรับปรุงช่วยเหลือในรูปแบบต่าง ๆ แล้ว หากไม่มีการปรับปรุงแก้ไขให้เป็นไปตามความต้องการของฝ่ายบริหาร ซึ่งต้องรับผิดชอบทั้งหมด จึงมีความจำเป็นต้องใช้ การลงโทษกับผู้สอนซึ่ง ไม่สามารถหลีกเลี่ยงได้ โดยการจัดให้เป็นมาตรการสุดท้ายสำหรับการนิเทศการศึกษา

5. ขั้นการประเมินผล

ขั้นการประเมินผล (Assessing) เป็นขั้นที่เกิดจากการดำเนินกิจกรรมการวัดผลงานที่ได้ปฏิบัติไปแล้ว มีการกำหนดขั้นตอนย่อย ๆ ในเชิงปฏิบัติ ประกอบด้วย วัดผล (Measuring) เป็นการวัดผลการปฏิบัติงานในด้านวิชาการ คือ วัดผลสัมฤทธิ์ทางการเรียนในวิชาการต่าง ๆ โดยทั่วไปผลของการวัดกำหนดค่าเป็นคะแนน ประเมินผล (Evaluating) เป็นการนำผลที่ได้จาก

การวัดมาทำการประเมิน โดยเทียบกับเกณฑ์หรือเทียบกับวัตถุประสงค์หรือเป้าหมายที่ได้กำหนดไว้ก่อนการปฏิบัติงานว่าเป็นไปตามที่ได้กำหนดไว้หรือไม่เพียงใด ดังนั้นการประเมินผลอาจจะออกมาในรูปแบบของลำดับค่าหรือการประมาณค่า และอาจจะบอกได้ว่าประเมินผลออกมาดี-เลวประการใด เป็นต้น

สรุปได้ว่า กระบวนการนิเทศการศึกษา จะต้องมีการเตรียมการก่อนดำเนินงานให้บุคลากรที่เกี่ยวข้องให้มีความรู้ความเข้าใจในเรื่องนโยบายและเทคนิควิธีการต่าง ๆ เพื่อที่จะได้สามารถนำไปปฏิบัติได้ตรงกัน และควรมีความรู้ความเข้าใจตรงกันในปัญหาและความต้องการของสถานศึกษา เมื่อเตรียมการแล้ว ผู้นำในการดำเนินการ จะต้องใช้เทคนิควิธีการต่าง ๆ พร้อมทั้งจะต้องสร้างขวัญและกำลังใจให้บุคลากรเกิดความมั่นใจในการปรับปรุงและพัฒนางาน พร้อมทั้งจัดให้มีการประเมินผลการดำเนินงานควบคู่กันไปตลอด เพื่อหาแนวทางในการปรับปรุงแก้ไขต่อไป

การประกันคุณภาพการศึกษา

สตีเฟน และ โคริน (Stephen & Corin, 1994, p. 45) กล่าวถึงการประกันคุณภาพการศึกษาว่าเป็นการดำเนินการเกี่ยวกับการกำหนดมาตรฐานคุณภาพการศึกษาและกระบวนการตรวจสอบหรือประเมินว่าเป็นไปตามมาตรฐานคุณภาพศึกษามาน้อยเพียงใด

สมคิด พรหมจ้อย และสุพัตร์ พิบูลย์ (2544, หน้า 4) ให้ความหมายของการประกันคุณภาพการศึกษาว่า เป็นกิจกรรมหรือแนวปฏิบัติในการดำเนินงาน เพื่อประกันว่าคุณภาพของการศึกษาได้รับการรักษาไว้และมีการส่งเสริมพัฒนา ซึ่งเมื่อได้ดำเนินการตามระบบและแผนที่ได้วางไว้ จะทำให้เกิดความมั่นใจว่าจะได้ผลผลิตของการศึกษาที่มีคุณภาพ

อุทุมพร จามรมาน (2554, หน้า 1-4) กล่าวถึง การประกันคุณภาพการศึกษาว่าเป็นกระบวนการวางแผน และกระบวนการจัดการของผู้รับผิดชอบการจัดการศึกษาที่จะรับประกันให้สังคมเชื่อมั่นว่า จะพัฒนาให้ผู้เรียนเกิดการเรียนรู้ได้ครบถ้วนตามมาตรฐานคุณภาพที่ระบุไว้ในหลักสูตร และตรงตามความมุ่งหวังของสังคม เพื่อให้มีความมั่นใจได้ว่าสถาบันการศึกษามีคุณภาพและมาตรฐานการศึกษาสูงเท่าเทียมกัน ดังนั้น ผู้ที่รับประกันคุณภาพการศึกษาโดยตรงคือ ผู้บริหารสถาบันการศึกษา ครู และบุคลากรทางการศึกษา รวมถึงผู้มีส่วนเกี่ยวข้องกับการจัดการศึกษา เช่น คณะกรรมการการศึกษาขั้นพื้นฐานของโรงเรียน ผู้ปกครอง ผู้แทนชุมชน รวมถึงหน่วยงานที่เกี่ยวข้องระดับอำเภอ จังหวัด เขตพื้นที่การศึกษา กรมเจ้าสังกัด และกระทรวง ต้องมีการรับผิดชอบเรื่องการประกันคุณภาพการศึกษาร่วมกัน การประกันคุณภาพการศึกษาแบ่งได้ ดังนี้

การประกันคุณภาพการศึกษาภายใน (Internal quality assurance) หมายถึง การประเมินผลและการติดตามตรวจสอบคุณภาพและมาตรฐานการศึกษาของสถาบันการศึกษาจากภายใน โดยวงจรเดมิง (Deming cycle, PDCA: Plan-Do-Check-Act) เป็นการปฏิบัติโดยบุคลากรของสถาบันการศึกษาหรือโดยหน่วยงานต้นสังกัดที่มีหน้าที่กำกับดูแลสถาบันการศึกษานั้น ๆ

การประกันคุณภาพการศึกษาภายนอก (External quality assurance) หมายถึง การประเมินผล และการติดตามตรวจสอบคุณภาพและมาตรฐานการศึกษาของสถาบันการศึกษาจากภายนอก โดยสำนักงานรับรองมาตรฐานและประเมินคุณภาพการศึกษา (สมศ.) หรือบุคคล หรือหน่วยงาน ภายนอกที่สำนักงานดังกล่าวรับรอง เพื่อเป็นการประกันคุณภาพและเป็นการพัฒนาให้มีคุณภาพ และมาตรฐานการศึกษาของสถาบันการศึกษานั้น ๆ

พงษ์ศักดิ์ ศรีบุญเรือง (2557, หน้า 23) กล่าวถึง การประกันคุณภาพการศึกษาว่า เป็นกิจกรรมหรือแนวปฏิบัติที่ดำเนินการตามระบบและแผนที่ได้วางไว้ เพื่อสร้างความมั่นใจ แก่ผู้รับบริการและหน่วยงานที่เกี่ยวข้องว่าโรงเรียนมีแนวทางจัดและพัฒนาคุณภาพการศึกษา ที่ชัดเจน สอดคล้องกับหลักการนโยบายการจัดการศึกษา ผู้จบการศึกษามีคุณภาพและได้มาตรฐาน ตามที่กำหนดไว้

สรุปได้ว่า การประกันคุณภาพการศึกษา เป็นการดำเนินงานของผู้รับผิดชอบในการจัด การศึกษาอย่างมีระบบขั้นตอน เพื่อสร้างความมั่นใจว่าผู้เรียนจะได้รับการศึกษาตามมาตรฐาน ที่กำหนดไว้ โดยสามารถกระทำได้ 2 แบบ ดังนี้ 1) การประกันคุณภาพการศึกษาภายใน หมายถึง การประเมินผลและติดตามตรวจสอบคุณภาพและมาตรฐานการศึกษาของสถานศึกษาจากภายใน โดยบุคลากรของสถานศึกษานั้นเอง หรือโดยหน่วยงานต้นสังกัดที่มีหน้าที่กำกับดูแลสถานศึกษานั้น 2) การประกันคุณภาพการศึกษาภายนอก หมายถึง การประเมินผลและการติดตามตรวจสอบ คุณภาพและมาตรฐานการศึกษาของสถานศึกษาภายนอก โดยสำนักงานรับรองมาตรฐานและ ประเมินคุณภาพการศึกษา หรือบุคคลหรือหน่วยงานที่สำนักงานดังกล่าวรับรอง เพื่อเป็นการประกัน คุณภาพและให้มีการพัฒนาคุณภาพและมาตรฐานของสถานศึกษา

กระบวนการประกันคุณภาพการศึกษา

Murgatroyd and Morgan (1994, p. 45) กล่าวถึงกระบวนการประกันคุณภาพการศึกษา ประกอบด้วย 3 กระบวนการ ดังนี้

1. การควบคุมคุณภาพ (Quality control) เป็นกระบวนการดำเนินการของหน่วยงาน ต้นสังกัดและสถาบันการศึกษาในการกำหนดมาตรฐานการศึกษาให้สอดคล้องกับมาตรฐาน การศึกษาของชาติ หลังจากนั้นหน่วยงานต้นสังกัดและสถาบันการศึกษาจัดทำแผน เพื่อใช้เป็น แนวทางในการดำเนินงานพัฒนาคุณภาพเข้าสู่มาตรฐานที่กำหนดไว้ในด้านการพัฒนาหลักสูตร สื่อ การพัฒนาครูและบุคลากร ธรรมเนียมสถานศึกษา ระเบียบการสอน การแนะแนว การจัดการเรียน การสอน และ การประเมินผล ทั้งนี้จะเน้นระบบและกลไกการปฏิบัติงานตามแผน ติดตาม กำกับ การดำเนินงานอย่างจริงจังและต่อเนื่อง

2. การตรวจสอบ (Quality audit) เป็นการดำเนินการของสถาบันการศึกษาและหน่วยงานต้นสังกัดในการยืนยันเป้าหมายที่กำหนด มุ่งไปสู่มาตรฐานที่ต้องการ โดยการดำเนินการดังนี้ การตรวจสอบและทบทวนการดำเนินงานทั้งระบบด้วยตนเองของสถาบันการศึกษา เพื่อนำข้อมูลมาปรับปรุงและพัฒนาการจัดการศึกษาอย่างต่อเนื่องสม่ำเสมอ และรายงานผลต่อผู้ปกครองและผู้รับผิดชอบการจัดการศึกษา การตรวจสอบและทบทวนคุณภาพการศึกษาของสถาบันการศึกษาโดยหน่วยงานต้นสังกัด เพื่อส่งเสริมสนับสนุนและ/ หรือใช้มาตรการในการส่งเสริมพัฒนาคุณภาพการศึกษาให้เป็นไปตามมาตรฐานการศึกษาที่กำหนดไว้

3. การประเมินคุณภาพ (Quality assessment) เป็นการประเมินค่าระดับคุณภาพของกิจกรรมเฉพาะอย่างในหน่วยงาน เช่น คุณภาพการจัดการศึกษา คุณภาพของงานวิจัย คุณภาพของการสอน เป็นต้น การประเมินคุณภาพภายในจะใช้วิธีการศึกษาตนเอง (Self-study) และการประเมินตนเอง (Self-assessment) ส่วนการประเมินคุณภาพภายนอกเป็นการดำเนินงานโดยสำนักงานรับรองมาตรฐานและประเมินคุณภาพการศึกษา เพื่อประเมินผลและรับรองว่า สถาบันการศึกษาจัดการศึกษาได้คุณภาพตามมาตรฐานการศึกษาที่กำหนดไว้

สำนักทดสอบทางการศึกษา (2554, หน้า 13-15) เสนอถึงกระบวนการและขั้นตอนการประเมินคุณภาพภายในสถานศึกษาว่า ประกอบไปด้วย 3 ขั้นตอน คือ

1. ขั้นเตรียมการ

1.1 การเตรียมความพร้อมของบุคลากรทุกคน โดยทำความเข้าใจเกี่ยวกับการประเมินคุณภาพภายในประเด็นที่สำคัญ ๆ เช่น การประเมินคุณภาพคืออะไร มีความสำคัญต่อการพัฒนาอย่างไร ขั้นตอนการประเมินคุณภาพเป็นอย่างไร เน้นย้ำกับบุคลากรในการให้ความร่วมมือ การตอบคำถามหรือการสัมภาษณ์โดยยึดหลักการตอบตามสิ่งที่ปฏิบัติจริงและผลที่เกิดขึ้นจริง เน้นย้ำให้บุคลากรทุกคนตระหนักว่าการประเมินคุณภาพ คือ ภารกิจประจำของทุกคนที่ต้องร่วมมือกันทำอย่างต่อเนื่อง สร้างความตระหนักถึงคุณค่าของการประเมินคุณภาพภายในตามมาตรฐานการศึกษาของสถานศึกษาและการทำงานเป็นทีม และต้องพัฒนาความรู้ ทักษะเกี่ยวกับการประเมินคุณภาพภายในตามมาตรฐานการศึกษาและตัวบ่งชี้ โดยเน้นเนื้อหาการกำหนดกรอบมาตรฐานการประเมิน การสร้างเครื่องมือประเมินตามมาตรฐาน การเก็บรวบรวมข้อมูล การวิเคราะห์ข้อมูลจากผลการประเมิน และการเขียนรายงานผลการประเมินคุณภาพภายในตามมาตรฐาน

1.2 การแต่งตั้งคณะกรรมการหรือคณะทำงานด้านการประเมินคุณภาพภายในตามมาตรฐานการศึกษาของสถานศึกษา คือ รับผิดชอบในการประสานงาน กำกับดูแล ช่วยเหลือ และสนับสนุนให้ทุกฝ่ายทำงานร่วมกันเป็นทีม ซึ่งคณะกรรมการหรือคณะทำงานควรประกอบด้วยผู้บริหาร ครู นักเรียน บุคลากรในสถานศึกษา รวมไปถึงผู้ปกครอง คณะกรรมการสถานศึกษาขั้นพื้นฐาน และผู้ที่มีส่วนเกี่ยวกับสถานศึกษา

2. ขั้นดำเนินการ

ขั้นดำเนินงานเป็นกระบวนการบริหารงานอย่างมีคุณภาพครบวงจร (PDCA) ของเดมมิ่ง ซึ่งวงจรเดมมิ่ง ประกอบด้วย การวางแผน (Plan) ปฏิบัติตามแผน (Do) ตรวจสอบผลการดำเนินงาน ตามมาตรฐานการศึกษา (Check) และพัฒนาปรับปรุงอยู่เสมอ (Act) โดยมีลักษณะเป็นวงจรต่อเนื่อง

2.1 การวางแผนปฏิบัติงาน (Plan: P) จะต้องมีการกำหนดวัตถุประสงค์/ เป้าหมายของการประเมินให้ชัดเจน โดยใช้กรอบมาตรฐานการศึกษาของสถานศึกษาเป็นแนวทางการดำเนินงาน รวมไปถึงการวางแผนผู้รับผิดชอบการดำเนินงาน ระยะเวลาและทรัพยากรที่ต้องใช้สำหรับการจัดทำแผนของสถานศึกษา เช่น แผนปฏิบัติการประจำปี แผนพัฒนาคุณภาพการจัดการศึกษาของสถานศึกษา แผนงบประมาณ แผนการจัดการเรียนการสอน เป็นต้น กำหนดวิธีประเมินตัวบ่งชี้ความสำเร็จตามมาตรฐานการศึกษาของสถานศึกษา เตรียมเครื่องมือที่ใช้ในการประเมิน การวางแผนเก็บข้อมูล วางแผนการวิเคราะห์/ สรุปและรายงานผล

2.2 การดำเนินการตามแผน (Do: D) ศึกษามาตรฐานการศึกษาตัวบ่งชี้ ผู้บริหารควรให้การส่งเสริม สนับสนุนให้บุคลากรทำงานอย่างมีความสุข โดยจัดสิ่งอำนวยความสะดวก สนับสนุนทรัพยากรเพื่อการปฏิบัติ กำกับ ติดตามการทำงานให้เป็นไปตามแผนที่วางไว้และให้การนิเทศ

2.3 การตรวจสอบผลการดำเนินงานตามมาตรฐานการศึกษา (Check: C) โดยวางกรอบการตรวจสอบผลการดำเนินงานตามมาตรฐานการศึกษา สร้างเครื่องมือการประเมินตามมาตรฐานการศึกษา กำหนดเกณฑ์การประเมิน ตัวบ่งชี้ตามมาตรฐานการศึกษา ดำเนินการตรวจสอบการดำเนินงานและสรุปผลการตรวจสอบการดำเนินงานตามมาตรฐานการศึกษา

2.4 การนำผลการประเมินคุณภาพภายในมาปรับปรุง (Act: A) สถานศึกษานำผลการประเมินคุณภาพภายในตามมาตรฐานการศึกษามาวิเคราะห์วางแผนการแก้ไขปรับปรุงการดำเนินงานของสถานศึกษาในส่วนที่เป็นจุดควรพัฒนา ดำเนินการแก้ไขปรับปรุงการดำเนินงานของสถานศึกษาตามแนวทางที่สถานศึกษาเลือกใช้ แล้วดำเนินการตรวจสอบผลการดำเนินงานว่าเป็นไปตามเป้าหมายที่ต้องการบรรลุผลหรือไม่ ซึ่งเป็นการย้อนกลับไปดำเนินการตามขั้นตอนที่ 1 ใหม่ เพื่อนำไปวางแผนพัฒนาการปฏิบัติงานในระยะต่อไป สำหรับงานที่มีคุณภาพตามมาตรฐานการศึกษาของสถานศึกษาให้พัฒนาการปฏิบัติงานให้มีประสิทธิภาพดียิ่งขึ้นต่อไป

3. ขั้นการจัดทำรายงานผลการประเมิน

เมื่อสถานศึกษาดำเนินการประเมินคุณภาพภายในตามมาตรฐานการศึกษาเสร็จแล้ว จะจัดทำรายงานการประเมินคุณภาพภายในตามมาตรฐานการศึกษา พร้อมสรุปจุดแข็งและจุดที่ควรพัฒนาของสถานศึกษา ให้หน่วยงานต้นสังกัด ผู้เกี่ยวข้อง และสาธารณชนทราบ

สรุปได้ว่า การประกันคุณภาพการศึกษา เป็นวิธีการปฏิบัติภาระงานของสถานศึกษา ให้เป็นระบบตามแบบแผนที่ได้กำหนดไว้ ซึ่งประกอบด้วยกระบวนการควบคุมคุณภาพ (Quality control) กระบวนการตรวจสอบคุณภาพ (Quality auditing) และกระบวนการประเมินคุณภาพ (Quality assessment) ทำให้กระบวนการผลิต ผลผลิต ผลลัพธ์มีคุณภาพ และเป็นไปตามมาตรฐานของตัวชี้วัดอย่างมีระบบ ซึ่งทำให้เห็นถึงประสิทธิภาพให้การดำเนินการอย่างมีระบบขั้นตอน

งานวิจัยที่เกี่ยวข้องกับประสิทธิภาพการบริหารงานวิชาการด้านการนิเทศและการประกันคุณภาพการศึกษา

วรรณพร สุขอนันต์ (2550, บทคัดย่อ) ศึกษาถึงรูปแบบการนิเทศภายในสำหรับสถานศึกษาขนาดเล็ก พบว่า รูปแบบการนิเทศภายในที่เหมาะสมกับสถานศึกษาขนาดเล็ก ควรประกอบด้วยปัจจัยการดำเนินการ 8 ปัจจัยที่มีความสำคัญต่อการนิเทศภายใน ได้แก่ 1) การวางแผนกลยุทธ์ 2) เทคนิคการนิเทศ 3) บทบาทหน้าที่ 4) การประเมินผล 5) การสร้างเครือข่าย 6) การพัฒนา 7) สื่อและเครื่องมือการนิเทศ และ 8) มนุษยสัมพันธ์ ซึ่งองค์ประกอบดังกล่าวจะทำให้การนิเทศภายในมีประสิทธิภาพส่งผลต่อการจัดการเรียนรู้ของครูในสถานศึกษา

พรศักดิ์ สุจริตรักษ์ (2551, หน้า 169) ศึกษาตัวบ่งชี้การบริหารสถานศึกษาที่ส่งเสริมทักษะการคิดของนักเรียน พบว่า การบริหารงานวิชาการจะพัฒนาอย่างเป็นระบบขั้นตอน โดยอาศัยกระบวนการนิเทศการศึกษาที่มีการวางแผนและกำหนดแนวทางการดำเนินการนิเทศภายในสถานศึกษาอย่างชัดเจน เน้นการพัฒนาและช่วยเหลืออย่างหลากหลาย เพื่อการพัฒนาการเรียนการสอนที่เน้นส่งเสริมกระบวนการคิดของผู้เรียน ซึ่งทุกขั้นตอนมีการติดตาม ประเมิน และสรุปผล เพื่อนำผลการประเมินมาปรับปรุง แก้ไข และพัฒนางานการจัดการเรียนรู้ให้มีประสิทธิภาพ

ธีระพร आयวัฒน์ (2552, หน้า 495-496) ศึกษาแนวปฏิบัติที่เป็นเลิศในการบริหารงานวิชาการของสถานศึกษาขั้นพื้นฐานขนาดเล็ก พบว่า การจัดระบบการนิเทศแบบการมีส่วนร่วมและเป็นกัลยาณมิตร มีการดำเนินให้มีการนิเทศภายในที่เป็นระบบและต่อเนื่อง ส่งผลต่อการพัฒนางานของครู และการปรับปรุงการจัดการเรียนรู้ของครูให้มีประสิทธิภาพมากขึ้น

ประยูร เจริญสุข (2553, หน้า 215-216) ศึกษาการพัฒนาตัวบ่งชี้งานวิชาการสำหรับสถานศึกษาขั้นพื้นฐาน เพื่อสร้างและพัฒนาตัวบ่งชี้งานวิชาการของสถานศึกษาขั้นพื้นฐานสังกัดสำนักงานคณะกรรมการการศึกษาขั้นพื้นฐาน พบว่า การนิเทศการศึกษาเป็นกระบวนการหนึ่งที่มีระบบการชี้แนะ แนะนำ ให้ความร่วมมือต่อกิจกรรมของครู ในการปรับปรุงการเรียนการสอน เพื่อให้ได้ผลตามจุดมุ่งหมายที่วางไว้ โดยแบ่งกระบวนการในการทำงานร่วมกันระหว่างผู้นิเทศ และเป็นการพัฒนาคุณภาพของนักเรียนโดยผ่านตัวกลาง คือ ครู และบุคลากรทางการศึกษา ซึ่งการนิเทศการศึกษาในสถานศึกษาระดับการศึกษาขั้นพื้นฐานจะสามารถช่วยเหลือ ครูที่สอนให้

ทำงานและจัดการเรียนรู้ได้อย่างมีประสิทธิภาพยิ่งขึ้น ทั้งนี้จุดมุ่งหมายของการนิเทศการศึกษา ต้องสอดคล้องกับปรัชญาและหลักการทางการศึกษาระดับการศึกษาขั้นพื้นฐาน ซึ่งมุ่งเน้น พัฒนาการและพัฒนาการเรียนการสอนตามแนวการจัดประสบการณ์ให้คุณภาพมากยิ่งขึ้น สนับสนุนการทำงานร่วมกันระหว่างผู้บริหารกับบุคลากร ใน โรงเรียน เพื่อปรับปรุงแก้ไข เปลี่ยนแปลงพฤติกรรมการสอนของครูให้เหมาะสมและพัฒนางานให้มีคุณภาพ ให้ผู้เรียนได้พัฒนา พฤติกรรมและความสามารถที่พึงประสงค์ต่อเนื่องตามพัฒนาการของผู้เรียนเหมาะสมตามวัยและ ศักยภาพของแต่ละบุคคล การนิเทศภายในโรงเรียน จึงเป็นกระบวนการที่ช่วยให้การจัดการเรียน การสอนมีประสิทธิภาพ

สิทธิกร อ้วนศิริ (2555, หน้า 112-113) ศึกษาการพัฒนาโมเดลเชิงสาเหตุของปัจจัย ที่ส่งผลต่อผลการประเมินคุณภาพภายนอกของโรงเรียน พระปริยัติธรรมแผนกสามัญศึกษา พบว่า ตัวแปรสาเหตุที่ส่งผลต่อการประเมินคุณภาพภายนอกของโรงเรียนพระปริยัติธรรม แผนกสามัญศึกษา ได้แก่ 1) ตัวแปรการมีส่วนร่วมของชุมชน 2) ตัวแปรคุณลักษณะของนักเรียน 3) ตัวแปรภาวะผู้นำ ของผู้บริหารโรงเรียน 4) ตัวแปรสภาพแวดล้อมภายในโรงเรียน 5. ตัวแปรคุณภาพของสื่อการเรียน การสอน 6) ตัวแปรคุณภาพของครู

ลาเฟลต (Lwaflet, 1980 อ้างถึงใน วิเชียร พันธุ์เครือบุตร, 2548, หน้า 67) วิจัยเกี่ยวกับ มาตรฐานคุณภาพของ โรงเรียนแต่ละระดับเพื่อเป็นแนวทางปฏิบัติและประเมินคุณภาพในการรับรอง คุณภาพการศึกษา จะต้องมีเกณฑ์มาตรฐาน ได้แก่ จุดมุ่งหมาย องค์กรการบริหาร บริการนักเรียน หลักสูตรและการจัดการเรียนการสอน โปรแกรมเสริมหลักสูตร บุคลากร อาคารสถานที่และการเงิน

โรบินสัน (Robinson, 2000, p. 6-A) วิจัยเกี่ยวกับความพึงพอใจในการนิเทศรูปแบบ คลินิกของครูระดับการศึกษาขั้นพื้นฐาน พบว่า ครูมีความพึงพอใจต่อรูปแบบการนิเทศภายใน แบบคลินิกโดยใช้การนิเทศแบบกัลยาณมิตรในการดูแลและกระตุ้นในครูสามารถจัดกิจกรรม การเรียนรู้ได้

จากการศึกษาแนวคิด หลักการ ทฤษฎี และผลงานการวิจัยที่เกี่ยวกับด้านการนิเทศและ การประกันคุณภาพการศึกษา สามารถสังเคราะห์ได้ ดังนี้ การวัดและประเมินผลการนิเทศการศึกษา เป็นองค์ประกอบจำเป็นในการช่วยเหลือครูผู้สอนในการเตรียมการจัดการเรียนรู้ให้กับผู้เรียนส่งผลต่อ การเรียนรู้ของผู้เรียนซึ่งมีนักวิชาการให้ความสำคัญกับหลักการนิเทศการศึกษา ซึ่งควรมีการบริหารงาน ที่เป็นระบบ และมีการวางแผนการดำเนินงานเป็น โครงการ ต้องถือหลักการมีส่วนร่วมในการทำงาน โดยมีเป้าหมายหลักอยู่ที่คุณภาพนักเรียน หลักการนิเทศจึงเป็นแนวทางในการช่วยเหลือครูผู้สอน เพื่อให้การจัดการเรียนรู้นั้นสอดคล้องกับวัตถุประสงค์และเป้าหมายของการจัดการศึกษา เป็นการตรวจสอบติดตามผลการดำเนินการทางการศึกษา ขึ้นอยู่กับความต้องการและความเหมาะสม

ของแต่ละรูปแบบการนิเทศ สอดคล้องกับแนวคิดของโคแกน (Cogan, 1973, p. 10) ในการประยุกต์ใช้รูปแบบการนิเทศการศึกษา เพื่อให้ครูสามารถจัดกิจกรรมการเรียนรู้ได้มีประสิทธิภาพ ตลอดจนการอาศัยเทคนิคการนิเทศ และกระบวนการนิเทศ ที่จะต้องมีการเตรียมการก่อนดำเนินงานให้บุคลากรที่เกี่ยวข้องให้มีความรู้ความเข้าใจในเรื่องนโยบายและเทคนิควิธีการต่าง ๆ เพื่อที่จะได้สามารถนำไปปฏิบัติได้ตรงกัน และควรมีความรู้ความเข้าใจตรงกันในปัญหาและความต้องการของสถานศึกษา เมื่อเตรียมการแล้ว ผู้นำในการดำเนินการ จะต้องใช้เทคนิควิธีการต่าง ๆ เพื่อหาแนวทางในการปรับปรุงแก้ไขต่อไป โดยกระทำเป็นกระบวนการที่เชื่อมโยงต่อเนื่องจากการสังเกตการณ์ในการจัดกิจกรรมการเรียนรู้ มีขั้นตอนเป็นระบบ เพื่อปรับปรุงประสิทธิภาพในการจัดการเรียนรู้ สอดคล้องกับงานวิจัยของพรศักดิ์ สุจริตรักษ์ (2551, หน้า 169) และ ประยูร เจริญสุข (2553, หน้า 215-216) พบว่า การบริหารงานวิชาการจะพัฒนาอย่างเป็นระบบขั้นตอน มีการชี้แนะ แนะนำ และให้ความร่วมมือต่อกิจกรรมของครู ในการปรับปรุงการเรียนการสอน ทั้งนี้จุดมุ่งหมายของการนิเทศการศึกษาต้องสอดคล้องกับปรัชญาและหลักการทางการศึกษาระดับการศึกษาขั้นพื้นฐาน ซึ่งมุ่งเน้นพัฒนาการและพัฒนาการเรียนการสอนตามแนวการจัดประสบการณ์ให้คุณภาพมากยิ่งขึ้น สนับสนุนการทำงาน ร่วมกันระหว่างผู้บริหารกับบุคลากรในโรงเรียน โดยกระบวนการนิเทศการศึกษาต้องมีการวางแผนและกำหนดแนวทางดำเนินการนิเทศภายในสถานศึกษาอย่างชัดเจน เน้นการพัฒนาและช่วยเหลืออย่างหลากหลาย เพื่อการพัฒนาการเรียนการสอนที่เน้นส่งเสริมกระบวนการคิดของผู้เรียน ซึ่งทุกขั้นตอนมีการติดตาม ประเมิน และสรุปผลเพื่อนำผลการประเมินมาปรับปรุง แก้ไข และพัฒนางานการจัดการเรียนรู้ให้มีประสิทธิภาพ และดำเนินการควบคู่กับการประกันคุณภาพการศึกษา ซึ่งเป็นวิธีการปฏิบัติภาระงานของสถานศึกษาให้เป็นระบบตามแบบแผนที่กำหนดไว้ ซึ่งประกอบด้วยกระบวนการควบคุมคุณภาพ (Quality control) กระบวนการตรวจสอบคุณภาพ (Quality auditing) และกระบวนการประเมินคุณภาพ (Quality assessment) ทำให้กระบวนการดำเนินการและผลลัพธ์มีคุณภาพ เป็นไปตามมาตรฐานของตัวชี้วัดอย่างมีระบบ ทำให้เห็นถึงประสิทธิภาพให้การดำเนินการที่มีขั้นตอน เพื่อสร้างความมั่นใจว่า ผู้เรียนจะได้รับการศึกษาตามมาตรฐานที่กำหนดไว้ สอดคล้องกับงานวิจัยของ Lwaflet (1980 อ้างถึงใน วิเชียร พันธุ์เครือบุตร, 2548, หน้า 67) ที่ศึกษาเกี่ยวกับมาตรฐานคุณภาพของโรงเรียนแต่ละระดับ เพื่อเป็นแนวทางปฏิบัติและประเมินคุณภาพในการรับรองคุณภาพการศึกษา จะต้องมีการมีเกณฑ์มาตรฐานเมื่อกระบวนการในการนิเทศและการประกันคุณภาพการศึกษาดำเนินไปพร้อมกัน จะสามารถพัฒนาคุณภาพในการบริหารงานวิชาการได้ตรงเป้าหมายและเกิดประสิทธิภาพ

กรอบแนวคิดการวิจัยเชิงสมมติฐาน

จากการศึกษาค้นคว้าแนวคิด หลักการ ทฤษฎี และงานวิจัยที่เกี่ยวข้องดังกล่าวแล้ว
ข้างต้น สามารถสังเคราะห์รูปแบบความสัมพันธ์เชิงเส้นขององค์ประกอบเชิงสาเหตุที่ส่งผลต่อ
ประสิทธิภาพการบริหารงานวิชาการของโรงเรียนมัธยมศึกษาขนาดใหญ่ สังกัดสำนักงาน
คณะกรรมการการศึกษาขั้นพื้นฐาน โดยสรุปเป็นกรอบแนวคิดเชิงสมมติฐานขององค์ประกอบ
ต่าง ๆ ที่เกี่ยวข้องและมีความสัมพันธ์ ได้ดังภาพที่ 13

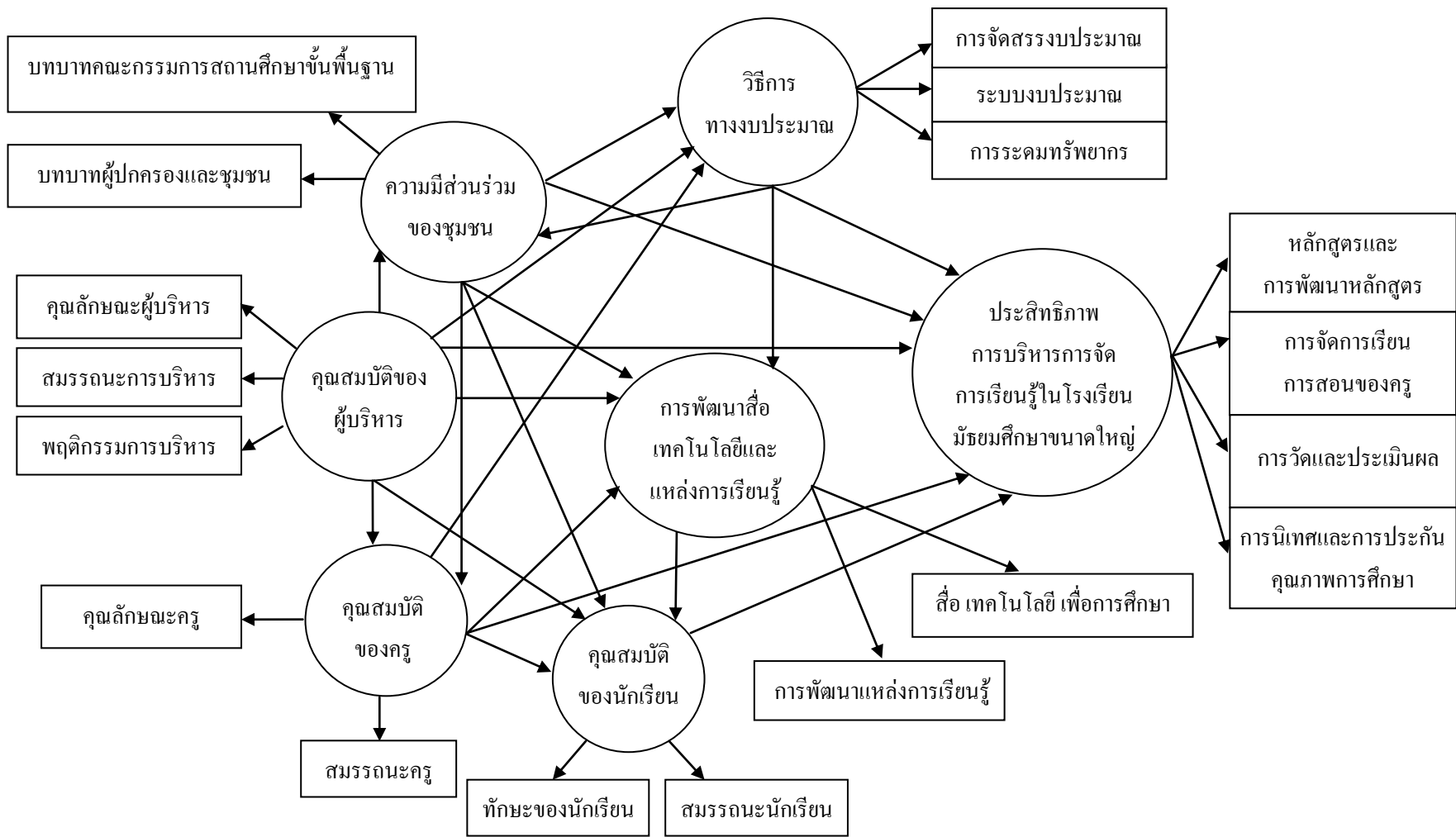

ภาพที่ 13 กรอบแนวคิดการวิจัยเชิงสมมติฐาน

หมายเหตุ:

→ แทน ความสัมพันธ์เชิงสาเหตุระหว่างตัวแปรที่เป็นสาเหตุและตัวแปรผล

○ แทน ตัวแปรแฝง ซึ่งไม่สามารถวัดได้โดยตรง โดยต้องวัดผ่านตัวแปร
ที่สังเกตได้ (Latent variables)

□ แทน ตัวแปรสังเกตได้ (Observed variables)

บทที่ 3

วิธีดำเนินการวิจัย

การวิจัยนี้เป็นการวิจัยเชิงปริมาณ (Quantitative research) ประเภทการวิเคราะห์ปัจจัยหรือองค์ประกอบที่มีผลกระทบ (Causal-effect approach) โดยมีระเบียบวิธีการ สาระสำคัญ และขั้นตอนในการวิจัย ดังนี้

1. ประชากรและกลุ่มตัวอย่าง
2. ขั้นตอนการดำเนินการวิจัย
3. การพัฒนาเครื่องมือที่ใช้ในการวิจัย
4. การเก็บรวบรวมข้อมูลและการจัดกระทำข้อมูล
5. การวิเคราะห์ข้อมูลและค่าสถิติที่ใช้ในการนำเสนอผลการวิจัย

ประชากรและกลุ่มตัวอย่าง

ประชากรที่ใช้ในการวิจัยครั้งนี้ ได้แก่ ข้าราชการครูในโรงเรียนมัธยมศึกษาขนาดใหญ่ สังกัดสำนักงานเขตพื้นที่การศึกษามัธยมศึกษา ปีการศึกษา 2558 จำนวน 276 โรงเรียน จาก 42 เขตพื้นที่การศึกษามัธยมศึกษา สังกัดสำนักงานคณะกรรมการการศึกษาขั้นพื้นฐาน รวมทั้งสิ้น 24,983 คน

กลุ่มตัวอย่างที่ใช้ในการวิจัยครั้งนี้ ได้แก่ ข้าราชการครูในโรงเรียนมัธยมศึกษาขนาดใหญ่ สังกัดสำนักงานเขตพื้นที่การศึกษามัธยมศึกษา ปีการศึกษา 2558 ซึ่งใช้โปรแกรมสำเร็จรูป G* Power ในการกำหนดขนาดกลุ่มตัวอย่าง โดยกำหนดรายละเอียดของการคำนวณ ไว้ดังนี้ 1) ค่าขนาดอิทธิพล (Effect size) เท่ากับ 0.5 2) ค่าระดับนัยสำคัญ (Alpha) เท่ากับ .05 3) ค่าอำนาจการทดสอบ (Power) เท่ากับ .90 4) ค่าระดับความเป็นอิสระ (Degree of freedom) เท่ากับ 114 ได้ขนาดตัวอย่างเป็น 209 หน่วย แต่เพื่อให้งานวิจัยเป็นที่ถูกต้อง ผู้วิจัยจึงกำหนดเป็น 250 หน่วย จึงได้กลุ่มตัวอย่างข้าราชการครูในโรงเรียนมัธยมศึกษาขนาดใหญ่ เป็นจำนวนทั้งสิ้น 264 คน และดำเนินการสุ่มแบบหลายขั้นตอน (Multi-stage sampling) มีขั้นตอน ดังนี้

ขั้นตอนที่ 1 ใช้การสุ่มแบบแบ่งกลุ่มตัวอย่าง (Cluster random sampling) ระดับภาคภูมิศาสตร์ของประเทศไทย เป็นจำนวน 6 ภาค โดยสุ่มภาคละ 4 จังหวัด ได้จำนวนกลุ่มตัวอย่างทั้งสิ้น 24 จังหวัด

ขั้นตอนที่ 2 แบ่งกลุ่มตัวอย่างระดับจังหวัดจากสำนักงานเขตพื้นที่การศึกษามัธยมศึกษา
ในจำนวน 24 จังหวัด ได้กลุ่มตัวอย่างทั้งสิ้น 104 โรงเรียน

ขั้นตอนที่ 3 สุ่มกลุ่มตัวอย่างอย่างง่าย (Simple random sampling) ในระดับโรงเรียน
ของสำนักงานเขตพื้นที่การศึกษามัธยมศึกษาของแต่ละจังหวัด จังหวัดละ 1 โรงเรียน ได้กลุ่มตัวอย่าง
ทั้งสิ้น 24 โรงเรียน

ขั้นตอนที่ 4 สุ่มกลุ่มตัวอย่างอย่างง่าย ข้าราชการครูที่ปฏิบัติหน้าที่ใน โรงเรียน
มัธยมศึกษาขนาดใหญ่ โรงเรียนละ 11 คน ได้กลุ่มตัวอย่างจำนวน 264 คน

ขั้นตอนการดำเนินการวิจัย

ผู้วิจัยได้ดำเนินการตามขั้นตอน ดังนี้

ขั้นตอนที่ 1 ศึกษาสภาพปัญหาเพื่อกำหนดจุดมุ่งหมายในการวิจัย

ศึกษา วิเคราะห์และสังเคราะห์เอกสาร แนวคิด หลักการ และงานวิจัย ในการกำหนด
สภาพปัญหา โดยมุ่งเน้นไปที่องค์ประกอบเชิงสาเหตุต่าง ๆ ในการบริหารงานวิชาการที่นำไปสู่
ประสิทธิภาพการจัดการเรียนรู้ของครูผู้สอนและคุณภาพการศึกษา เพื่อกำหนดเป็นแนวคิดและ
โครงร่างงานวิจัย โดยปรึกษาขอคำชี้แนะจากอาจารย์ที่ปรึกษาคุณุญนิพนธ์

ขั้นตอนที่ 2 วิเคราะห์แนวคิดทฤษฎี เพื่อสร้างกรอบแนวคิดในการวิจัย

นำข้อมูลที่ได้จากการศึกษา วิเคราะห์และสังเคราะห์หลักการ แนวคิด ทฤษฎี จากเอกสาร
วารสาร ตำรา และงานวิจัยเกี่ยวกับขอบข่ายของการบริหารงานวิชาการและแต่ละองค์ประกอบ
ที่ส่งผลต่อการจัดการเรียนรู้ในการกำหนดตัวแปร องค์ประกอบ เพื่อเป็นกรอบแนวคิดในการวิจัย

ขั้นตอนที่ 3 สร้างแบบจำลองสมมติฐานในการวิจัย หาข้อมูลประชากรและกลุ่มตัวอย่าง

นำกรอบแนวคิดในการวิจัยมาพิจารณาประมวลและจัดลำดับความสัมพันธ์เชิงสาเหตุ
และผลระหว่างองค์ประกอบต่าง ๆ โดยกำหนดความสัมพันธ์เป็นสมมติฐานรายชื่อที่ได้กำหนดไว้
ในสมมติฐานของการวิจัย พร้อมหาข้อมูลจำนวนประชากรและคำนวณเพื่อกำหนดขนาด
กลุ่มตัวอย่าง

ขั้นตอนที่ 4 ออกแบบและสร้างเครื่องมือในการวิจัย

ศึกษาข้อมูลทฤษฎี และงานวิจัยที่เกี่ยวข้อง เพื่อสร้างแบบสอบถามซึ่งเป็นเครื่องมือ
ในการวิจัย เพื่อที่จะนำไปใช้ในการเก็บรวบรวมข้อมูล แบบสอบถามที่สร้างขึ้น มีลักษณะเป็น
แบบสอบถามมาตราส่วนประมาณค่า 5 ระดับ ขององค์ประกอบและประสิทธิภาพการบริหารงาน
วิชาการเกี่ยวกับการจัดการเรียนการสอน 4 ด้าน

ขั้นตอนที่ 5 พัฒนาคุณภาพเครื่องมือในการวิจัย

เครื่องมือการวิจัยที่สร้างขึ้นได้รับการตรวจสอบและหาคุณภาพของเครื่องมือจากผู้เชี่ยวชาญ จำนวน 5 ท่าน เพื่อหาค่าความเที่ยงตรงเชิงโครงสร้างและความเที่ยงตรงเชิงเนื้อหา โดยใช้วิธีการวิเคราะห์ค่าดัชนีความสอดคล้องกับวัตถุประสงค์การวิจัย (Index of item objective congruency: IOC) และนำไปทดลองใช้ (Try out) กับข้าราชการครูในโรงเรียนมัธยมศึกษาขนาดใหญ่ที่เป็นหน่วยสุ่ม กลุ่มตัวอย่างละ 24 โรงเรียน ละ 2 คน ที่ไม่ใช่กลุ่มตัวอย่าง รวมทั้งสิ้นจำนวน 48 คน เพื่อหาค่าอำนาจจำแนกรายชื่อของแบบสอบถาม โดยวิธีการหาค่าความสัมพันธ์ระหว่างค่าเฉลี่ยรายข้อกับค่าเฉลี่ยรายด้าน (Item-total correlation) และตรวจสอบหาค่าความเชื่อมั่น (Reliability) รายด้าน โดยการวิเคราะห์หาค่าสัมประสิทธิ์แอลฟาของครอนบาค (Cronbach's alpha coefficient) เพื่อการเก็บรวบรวมข้อมูลต่อไป

ขั้นตอนที่ 6 เก็บรวบรวมข้อมูล

ผู้วิจัยดำเนินการส่งแบบสอบถามไปยังกลุ่มตัวอย่าง จำนวน 264 คน จาก 24 โรงเรียนทั่วประเทศ ซึ่งแบ่งตามภาคภูมิศาสตร์ 6 ภาค โดยผู้วิจัยทำหนังสือขออนุญาตในการเก็บรวบรวมข้อมูลจากภาควิชาการบริหารการศึกษา คณะศึกษาศาสตร์ มหาวิทยาลัยบูรพา เพื่อประสานขอความร่วมมือและส่งแบบสอบถามพร้อมซองตอบกลับไปยังโรงเรียนมัธยมศึกษาขนาดใหญ่ ซึ่งมีการดำเนินการเก็บรวบรวมโดยผู้ประสานงานในแต่ละโรงเรียน และส่งคืนผู้วิจัยทางไปรษณีย์ รวมทั้งการเก็บข้อมูลบางโรงเรียนด้วยผู้วิจัยเอง

ขั้นตอนที่ 7 วิเคราะห์ข้อมูล

ดำเนินการวิเคราะห์ข้อมูลและสังเคราะห์ความสัมพันธ์เชิงสาเหตุระหว่างตัวแปรต่าง ๆ โดยใช้โปรแกรม LISREL 8.72 แล้วตรวจสอบความสอดคล้องของรูปแบบความสัมพันธ์ระหว่างรูปแบบจำลองสมมติฐานที่กำหนดขึ้นกับข้อมูลเชิงประจักษ์

ขั้นตอนที่ 8 สรุปผลการวิจัย

สรุปผลการวิจัย อภิปรายผล ให้ข้อเสนอแนะในการวิจัย และนำเสนอผลงานการวิจัย

การพัฒนาเครื่องมือที่ใช้ในการวิจัย

1. เครื่องมือที่ใช้ในการเก็บรวบรวมข้อมูลครั้งนี้ ได้แก่ แบบสอบถามเกี่ยวกับองค์ประกอบเชิงสาเหตุและประสิทธิภาพการบริหารงานวิชาการของโรงเรียนมัธยมศึกษาขนาดใหญ่ จำนวน 1 ชุด แบ่งออกเป็น 2 ตอน ดังนี้

ตอนที่ 1 เป็นแบบสอบถามเกี่ยวกับองค์ประกอบเชิงสาเหตุที่ โดยมีลักษณะแบบมาตราส่วนประมาณค่า 5 ระดับ ตามแบบของลิเคิร์ต (Likert's scale) ของ 6 องค์ประกอบ ดังนี้

- 1) องค์ประกอบด้านวิธีการทางงบประมาณ
- 2) องค์ประกอบด้านความมีส่วนร่วมของชุมชน
- 3) องค์ประกอบด้านการพัฒนาสื่อ เทคโนโลยีและแหล่งการเรียนรู้
- 4) องค์ประกอบด้านคุณสมบัติของผู้บริหาร
- 5) องค์ประกอบด้านคุณสมบัติของครู
- 6) องค์ประกอบด้านคุณสมบัติของนักเรียน

ตอนที่ 2 เป็นแบบสอบถามเกี่ยวกับประสิทธิภาพการบริหารงานวิชาการของโรงเรียน มีลักษณะแบบมาตราส่วนประมาณค่า 5 ระดับ ของ 4 ประเด็นการดำเนินการจัดการเรียนการสอน ดังนี้

- 1) หลักสูตรและการพัฒนาหลักสูตร
- 2) การจัดการเรียนการสอนของครู
- 3) การวัดและประเมินผล
- 4) การนิเทศและการประกันคุณภาพการศึกษา

เกณฑ์พิจารณาสภาพการดำเนินการรายชื่อของแบบสอบถามทั้ง 2 ตอน ตามความเป็นจริง ดังนี้

- 1 หมายถึง สภาพการดำเนินการที่เป็นจริงน้อยที่สุด
- 2 หมายถึง สภาพการดำเนินการที่เป็นจริงน้อย
- 3 หมายถึง สภาพการดำเนินการที่เป็นจริงปานกลาง
- 4 หมายถึง สภาพการดำเนินการที่เป็นจริงมาก
- 5 หมายถึง สภาพการดำเนินการที่เป็นจริงมากที่สุด

2. นำแบบสอบถามไปหาค่าคุณภาพของเครื่องมือ เพื่อหาค่าความเที่ยงตรงเชิงโครงสร้าง (Construct validity) และความเที่ยงตรงเชิงเนื้อหา (Content validity) โดยใช้วิธีการวิเคราะห์ค่าดัชนีความสอดคล้องกับวัตถุประสงค์การวิจัย (Index of item objective congruency: IOC) ตั้งแต่ .50 ขึ้นไป เพื่อปรับปรุงและพัฒนาข้อคำถามที่เหมาะสมจากผู้เชี่ยวชาญ จำนวน 5 ท่าน ซึ่งค่าดัชนีความสอดคล้องกับวัตถุประสงค์การวิจัยรายชื่อที่ได้อยู่ระหว่าง .80-1.00 โดยบางรายข้อมีผู้ทรงคุณวุฒิ ได้เสนอแนะประเด็นไว้ให้พิจารณา ซึ่งผู้วิจัยได้นำเสนออาจารย์ที่ปรึกษาและปรับปรุงแก้ไข โดยพิจารณาแล้วสรุปได้ว่าเป็นแบบสอบถามที่สามารถใช้ได้ (รายละเอียดปรากฏอยู่ในภาคผนวก ข)

3. นำแบบสอบถามไปทดลองใช้ (Try out) กับข้าราชการครูใน โรงเรียนมัธยมศึกษา ขนาดใหญ่ที่ไม่ใช่กลุ่มตัวอย่าง จำนวน 24 โรงเรียน รวมทั้งสิ้น 48 คน เพื่อหาค่าอำนาจจำแนกรายข้อ (Item-total correlation) และตรวจสอบหาค่าความเชื่อมั่นรายด้าน (Reliability) โดยการวิเคราะห์

หาค่าสัมประสิทธิ์แอลฟาของครอนบาค (Cronbach's alpha coefficient) ซึ่งผลการวิเคราะห์ จะทำการคัดเลือกเฉพาะคำถามที่มีค่าสัมประสิทธิ์เป็นบวก มีค่าอำนาจจำแนกรายข้อ (r) มากกว่า .20 และค่าความเชื่อมั่นรายด้าน (α) ตั้งแต่ .60 ขึ้นไป เป็นค่าที่ยอมรับได้ถึงควมมีคุณภาพ ของแบบสอบถามตามหลักการวิจัย (รายละเอียดปรากฏอยู่ในภาคผนวก ค)

การเก็บรวบรวมข้อมูลและการจัดกระทำข้อมูล

ผู้วิจัยดำเนินการเก็บรวบรวมข้อมูล ตามลำดับ ดังนี้

1. ดำเนินการจัดทำหนังสือขอความร่วมมือในการเก็บรวบรวมข้อมูลจากภาควิชา การบริหารการศึกษา คณะศึกษาศาสตร์ มหาวิทยาลัยบูรพา ไปยังกลุ่มตัวอย่าง จำนวน 264 คน ใน 24 โรงเรียน โดยประสานขอความร่วมมือและส่งแบบสอบถามพร้อมซองตอบกลับไปยัง ผู้อำนวยการ โรงเรียนมัธยมศึกษาขนาดใหญ่ (รายละเอียดหนังสือขอความอนุเคราะห์ความร่วมมือ อยู่ในภาคผนวก ค) เพื่อขอความอนุเคราะห์ในการตอบแบบสอบถามของข้าราชการครูในโรงเรียน
2. ดำเนินการเก็บรวบรวมข้อมูล ด้วยวิธีการรับ-ส่งทางไปรษณีย์ และวิธีการไปรับ-ส่ง ด้วยตนเอง ซึ่งดำเนินการตั้งแต่วันที่ 1 สิงหาคม พ.ศ. 2559 และได้รับแบบสอบถามกลับคืน ถึงวันที่ 25 ตุลาคม พ.ศ. 2559 จำนวน 233 ฉบับ คิดเป็นร้อยละ 88.25 ของจำนวนแบบสอบถามที่ส่งทั้งหมด โดยมีรายละเอียดรายชื่อ โรงเรียนกลุ่มตัวอย่างและจำนวนแบบสอบถามที่จัดส่งและได้การตอบรับคืน ซึ่งรายละเอียดปรากฏอยู่ในภาคผนวก ค
3. ตรวจสอบความถูกต้องของแบบสอบถาม จากนั้นผู้วิจัยได้คัดเลือกเฉพาะแบบสอบถาม ที่มีค่าตอบสมบูรณ์ จำนวน 218 ฉบับ คิดเป็นร้อยละ 82.57 ของแบบสอบถามที่ส่งทั้งหมด มาทำการตรวจให้คะแนนตามเกณฑ์ที่กำหนด เพื่อนำคะแนนที่ได้ไปวิเคราะห์ทางสถิติในขั้นต่อไป

การวิเคราะห์ข้อมูลและค่าสถิติที่ใช้ในการนำเสนอผลการวิจัย

ผู้วิจัยดำเนินการวิเคราะห์ข้อมูลด้วยโปรแกรมวิเคราะห์ความสัมพันธ์เชิงเส้น (Linear structural relationship program: LISREL Version 8.72) ตามลักษณะวิธีการวิเคราะห์และข้อมูล การวิจัย ดังนี้

1. การวิเคราะห์ค่าสถิติพื้นฐาน โดยใช้สถิติบรรยาย (Descriptive statistics) ประกอบด้วย ค่าเฉลี่ย (\bar{X}) ค่าความเบี่ยงเบนมาตรฐาน (SD) ค่าความเบ้ (Sk) และค่าความโด่ง (Ku) ของข้อคำถาม เพื่อวิเคราะห์ความสัมพันธ์ระหว่างตัวแปรสังเกตได้ และความสัมพันธ์ระหว่าง ตัวแปรแฝงแต่ละตัวแปร

2. การวิเคราะห์องค์ประกอบเชิงยืนยัน (Confirmatory factor analysis) และวิเคราะห์รูปแบบความสัมพันธ์เชิงสาเหตุ ด้วยโปรแกรม LISREL โดยตรวจสอบความสอดคล้องตามรูปแบบจำลองความสัมพันธ์ที่สร้างขึ้นกับข้อมูลเชิงประจักษ์ โดยประเมินใน 2 ส่วน คือ ประเมินความกลมกลืนของแบบจำลองกับข้อมูลเชิงประจักษ์ในภาพรวม (Overall model fit measure) และประเมินความกลมกลืนของผลลัพธ์ในส่วนประกอบที่สำคัญในแบบจำลอง (Component fit measure) โดยพิจารณาจากค่าสถิติต่าง ๆ ดังนี้

2.1 การทดสอบค่า t เพื่อทดสอบอิทธิพลเชิงสาเหตุระหว่างตัวประกอบและน้ำหนักองค์ประกอบ ถ้าค่าเส้นทางอิทธิพลนั้นแตกต่างจาก 0 แสดงว่า ผลการทดสอบแตกต่างอย่างมีนัยสำคัญทางสถิติ

2.2 ค่าสถิติไค-สแควร์ (Chi-square statistic) เป็นค่าสถิติที่จะทำการทดสอบว่าแบบจำลองสมมติฐานการวิจัยว่ามีความกลมกลืนกับข้อมูลเชิงประจักษ์ ถ้ามีค่าสถิติไค-สแควร์มีนัยสำคัญทางสถิติที่ระดับ .05 (P-value มากกว่า .05) แสดงว่า รูปแบบมีความสอดคล้องกับข้อมูลเชิงประจักษ์

2.3 ค่าดัชนีวัดระดับความกลมกลืน (Goodness of fit index: GFI) และดัชนีวัดระดับความกลมกลืนที่ปรับแก้ด้วยค่าองศาอิสระ (Adjusted goodness of fit index: AGFI) มีค่าอยู่ระหว่าง 0 และ 1 และเป็นค่าที่ไม่ขึ้นกับขนาดของกลุ่มตัวอย่าง แต่ลักษณะการแจกแจงขึ้นอยู่กับขนาดกลุ่มตัวอย่าง แสดงว่า รูปแบบมีความกลมกลืนกับข้อมูลเชิงประจักษ์

2.4 ค่าดัชนีรากของค่าเฉลี่ยกำลังสองของส่วนเหลือ (Root mean squared residual: RMR) เป็นดัชนีที่ใช้เปรียบเทียบระดับความกลมกลืนกับข้อมูลเชิงประจักษ์ของรูปแบบสองรูปแบบที่มีชุดข้อมูลเดียวกัน โดยควรมีค่าต่ำกว่า .08 จะแสดงว่าแบบจำลองมีความกลมกลืนกับข้อมูลเชิงประจักษ์

2.5 ค่าดัชนีความคลาดเคลื่อนในการประมาณค่าพารามิเตอร์ (Root mean square error of approximation: RMSEA) เป็นดัชนีบ่งบอกความไม่กลมกลืนของแบบจำลองกับเมทริกซ์ความแปรปรวนร่วมของประชากร โดยควรมีค่าต่ำกว่า .06 จะแสดงว่า รูปแบบจำลองมีความกลมกลืนกับข้อมูลเชิงประจักษ์

บทที่ 4

ผลการวิเคราะห์ข้อมูล

การวิจัยเป็นครั้งนี้มีวัตถุประสงค์เพื่อสังเคราะห์รูปแบบความสัมพันธ์เชิงเส้นขององค์ประกอบเชิงสาเหตุที่ส่งผลต่อประสิทธิภาพการบริหารงานวิชาการของโรงเรียนมัธยมศึกษาขนาดใหญ่ สังกัดสำนักงานคณะกรรมการการศึกษาขั้นพื้นฐาน ผู้วิจัยนำเสนอผลการวิเคราะห์ ดังนี้

ตอนที่ 1 ผลการวิเคราะห์ค่าสถิติพื้นฐาน การวิเคราะห์ข้อมูลเบื้องต้นของตัวแปรแฝง ตัวแปรสังเกตได้ของแต่ละองค์ประกอบ

ตอนที่ 2 ผลการวิเคราะห์องค์ประกอบเชิงยืนยันขององค์ประกอบเชิงสาเหตุที่ส่งผลต่อประสิทธิภาพการบริหารงานวิชาการของโรงเรียนมัธยมศึกษาขนาดใหญ่ สังกัดสำนักงานคณะกรรมการการศึกษาขั้นพื้นฐาน

ตอนที่ 3 ผลการวิเคราะห์รูปแบบความสัมพันธ์ขององค์ประกอบเชิงสาเหตุที่ส่งผลต่อประสิทธิภาพการบริหารงานวิชาการของโรงเรียนมัธยมศึกษาขนาดใหญ่ สังกัดสำนักงานคณะกรรมการการศึกษาขั้นพื้นฐาน

สัญลักษณ์ที่ใช้ในการวิเคราะห์ข้อมูล

สัญลักษณ์เกี่ยวกับตัวแปร

ADM	แทน	องค์ประกอบด้านคุณสมบัติของผู้บริหาร
ADM1	แทน	คุณลักษณะผู้บริหาร
ADM2	แทน	สมรรถนะการบริหาร
ADM3	แทน	พฤติกรรมการบริหาร
SUP	แทน	องค์ประกอบด้านวิธีการทางงบประมาณ
SUP1	แทน	การจัดสรรงบประมาณ
SUP2	แทน	ระบบงบประมาณ
SUP3	แทน	การระดมทรัพยากร
COM	แทน	องค์ประกอบด้านความร่วมมือของชุมชน
COM1	แทน	บทบาทคณะกรรมการสถานศึกษาขั้นพื้นฐาน
COM2	แทน	บทบาทผู้ปกครองและชุมชน
ICT	แทน	องค์ประกอบด้านการพัฒนาสื่อ เทคโนโลยีและแหล่งการเรียนรู้

ICT1	แทน สื่อ เทคโนโลยีเพื่อการศึกษา
ICT2	แทน การพัฒนาแหล่งการเรียนรู้
TEA	แทน องค์ประกอบด้านคุณสมบัติของครู
TEA1	แทน คุณลักษณะของครู
TEA2	แทน สมรรถนะครู
STU	แทน องค์ประกอบด้านคุณสมบัติของนักเรียน
STU1	แทน ทักษะของนักเรียน
STU2	แทน สมรรถนะนักเรียน
EFL	แทน ประสิทธิภาพการบริหารงานวิชาการของโรงเรียนมัธยมศึกษาขนาดใหญ่
EFL1	แทน หลักสูตรและการพัฒนาหลักสูตร
EFL2	แทน การจัดการเรียนการสอนของครู
EFL3	แทน การวัดและประเมินผล
EFL4	แทน การนิเทศและการประกันคุณภาพการศึกษา

สัญลักษณ์เกี่ยวกับสถิติ

\bar{X}	แทน ค่าเฉลี่ย (Mean)
SD	แทน ค่าความเบี่ยงเบนมาตรฐาน (Standard deviation)
χ^2	แทน ค่าไค-สแควร์ (Chi-square)
df	แทน องศาอิสระ (Degree of freedom)
R^2	แทน ค่าสัมประสิทธิ์การตัดสินใจ (Coefficient of determination)
p-value	แทน ค่าความน่าจะเป็นหรือระดับนัยสำคัญทางสถิติ
GFI	แทน ค่าดัชนีความกลมกลืน (Goodness of fit index)
AGFI	แทน ค่าดัชนีความกลมกลืนที่ปรับค่า (Adjusted goodness of fit index)
RMSEA	แทน ค่าประมาณความคลาดเคลื่อนของรากกำลังสองเฉลี่ย (Root mean square error of approximation)
CFI	แทน ดัชนีวัดระดับความสอดคล้องเปรียบเทียบ
Sk	แทน ค่าความเบ้ (Skewness)
Ku	แทน ค่าความโด่ง (Kurtosis)
DE	แทน อิทธิพลทางตรง (Direct effect)
IE	แทน อิทธิพลทางอ้อม (Indirect effect)
TE	แทน อิทธิพลรวม (Total effect)

ตอนที่ 1 ผลการวิเคราะห์ค่าสถิติพื้นฐาน การวิเคราะห์ข้อมูลเบื้องต้นของตัวแปรแฝง ตัวแปรสังเกตได้ของแต่ละองค์ประกอบ

การวิเคราะห์ค่าสถิติพื้นฐาน ผู้วิจัยได้วิเคราะห์ค่าเฉลี่ยเลขคณิต ค่าเบี่ยงเบนมาตรฐาน ค่าความเบ้ (Skewness) และค่าความโด่ง (Kurtosis) ของข้อความรายข้อในแต่ละองค์ประกอบ และวิเคราะห์ความสัมพันธ์ระหว่างตัวแปรสังเกตได้ และความสัมพันธ์ระหว่างตัวแปรแฝง ได้ผลการวิเคราะห์ ดังนี้

ตารางที่ 1 ค่าเฉลี่ย ส่วนเบี่ยงเบนมาตรฐาน ความเบ้ ความโด่ง ขององค์ประกอบด้านคุณสมบัติ
ของผู้บริหาร (ADM)

คุณสมบัติของผู้บริหาร (ADM)	\bar{X}	SD	Sk	Ku
1. คุณลักษณะผู้บริหาร (ADM1)	4.11	0.80	-1.30	2.43
1.1 ผู้บริหารโรงเรียนมีบุคลิกลักษณะเป็นที่น่าเลื่อมใสศรัทธา	4.07	0.91	-0.81	0.29
1.2 ผู้บริหารเป็นบุคคลที่น่าเข้าใกล้และมีความเป็นกันเอง	4.09	0.93	-1.12	1.34
1.3 ผู้บริหารประพฤติปฏิบัติตนเป็นแบบอย่างของบุคคลทั่วไป	4.03	0.92	-0.88	0.87
1.4 ผู้บริหารประพฤติปฏิบัติตนตามระเบียบวินัย	4.22	0.86	-1.19	1.71
1.5 ผู้บริหารมีความซื่อสัตย์สุจริตและโปร่งใส	4.11	0.92	-1.08	1.35
1.6 ผู้บริหารมีความเอื้อเฟื้อและเข้าใจผู้อื่น	4.09	0.95	-1.03	0.96
1.7 ผู้บริหารอำนวยความสะดวกในการปฏิบัติงานของผู้ร่วมงานและครู	4.15	0.88	-1.24	2.16
2. สมรรถนะการบริหาร (ADM2)	4.03	0.78	-1.21	2.33
2.1 ผู้บริหารโรงเรียนมีความรู้ความสามารถและมีทักษะในการบริหารงานโรงเรียน	3.98	0.95	-0.97	1.02
2.2 ผู้บริหารโรงเรียนสามารถแปลงนโยบายไปสู่แผนการปฏิบัติได้อย่างชัดเจน	4.06	0.86	-0.91	1.07
2.3 ผู้บริหารจัดทำแผนงานโครงการที่สามารถปฏิบัติและเป็นไปได้	4.07	0.89	-1.01	1.26

ตารางที่ 1 (ต่อ)

	คุณสมบัติของผู้บริหาร (ADM)	\bar{X}	SD	Sk	Ku
2.4	ผู้บริหารมีความกล้าและมีเหตุผลที่ชัดเจน ในการตัดสินใจ	4.06	0.91	-0.91	0.84
2.5	ผู้บริหารใช้ศาสตร์เป็นเข็มทิศและใช้ศิลป์เป็นแนวทาง ในการบริหารงาน	4.00	0.85	-0.96	1.55
2.6	ผู้บริหารร่วมปฏิบัติงานเคียงบ่าเคียงไหล่กับครูเสมอ	4.03	0.93	-0.96	0.97
3. พฤติกรรมการบริหาร (ADM3)		4.03	0.80	-1.45	2.79
3.1	ผู้บริหารสอนแนะการปฏิบัติงานให้ครูและเพื่อนร่วมงาน	4.03	0.92	-1.00	1.20
3.2	ผู้บริหารปฏิบัติงานอย่างมีหลักการและมีเหตุผล	4.09	0.90	-1.21	1.88
3.3	ผู้บริหารรับฟังความคิดเห็นของผู้อื่นเสมอ	4.05	0.92	-1.08	1.32
3.4	ผู้บริหารใช้พระคุณในการปฏิบัติงานมากกว่าการใช้ พระเดช	4.00	0.90	-1.01	1.36
3.5	ผู้บริหารมีแนวคิดใหม่ ๆ เพื่อการบริหารงานวิชาการ	4.06	0.91	-1.04	1.32
3.6	ผู้บริหารมีความคิดริเริ่มสร้างสรรค์ในการปฏิบัติงาน	3.95	0.88	-1.08	1.85
3.7	ผู้บริหารมีทักษะในการบูรณาวิธีการบริหาร เพื่อประสิทธิภาพของงาน	4.01	0.94	-1.03	1.05

จากตารางที่ 1 สามารถอธิบายได้ว่า องค์ประกอบด้านคุณสมบัติของผู้บริหาร ประกอบด้วย 3 ด้านย่อย โดยมีสภาพการดำเนินงานเฉลี่ยในระดับมากทุกด้าน สามารถอธิบายรายละเอียดด้านย่อยได้ ดังนี้

ด้านคุณลักษณะของผู้บริหาร มีค่าเฉลี่ยเท่ากับ 4.11 เมื่อพิจารณารายข้อ พบว่า ข้อที่มีค่าเฉลี่ยสูงสุด คือ ข้อ 1.4 ผู้บริหารประพฤติปฏิบัติตนตามระเบียบวินัย ($\bar{X} = 4.22$, $SD = 0.86$) ส่วนข้อที่มีค่าเฉลี่ยต่ำที่สุด คือ ข้อ 1.3 ผู้บริหารประพฤติปฏิบัติตนเป็นแบบอย่างของบุคคลทั่วไป ($\bar{X} = 4.03$, $SD = 0.92$) นอกจากนี้ข้อมูลมีค่าความเบ้ระหว่าง -0.81 ถึง -1.24 และข้อมูลมีค่าความโด่งอยู่ระหว่าง 0.29 ถึง 2.16 แสดงว่า ข้อมูลมีการแจกแจงเป็นปกติ (Lei & Lomax, 2005; ค่าความเบ้และความโด่ง อยู่ระหว่าง -2.00 ถึง 3.50)

ด้านสมรรถนะการบริหาร มีค่าเฉลี่ยเท่ากับ 4.03 เมื่อพิจารณารายข้อ พบว่า ข้อที่มีค่าเฉลี่ยสูงที่สุด คือ ข้อ 2.3 ผู้บริหารจัดทำแผนงานโครงการที่สามารถปฏิบัติและเป็นไปได้ ($\bar{X} = 4.07$, $SD = 0.89$) ส่วนข้อที่มีค่าเฉลี่ยต่ำที่สุด คือ ข้อ 2.1 ผู้บริหารโรงเรียนมีความรู้ความสามารถและมีทักษะในการบริหารงานโรงเรียน ($\bar{X} = 3.98$, $SD = 0.95$) นอกจากนี้ข้อมูลมีค่าความเบ้ระหว่าง -0.91 ถึง -1.01 และข้อมูลมีค่าความโด่งอยู่ระหว่าง 0.84 ถึง 1.55 แสดงว่า ข้อมูลมีการแจกแจงเป็นปกติ (Lei & Lomax, 2005; ค่าความเบ้และความโด่ง อยู่ระหว่าง -2.00 ถึง 3.50)

ด้านพฤติกรรมการบริหาร มีค่าเฉลี่ยเท่ากับ 4.03 เมื่อพิจารณารายข้อ พบว่า ข้อที่มีค่าเฉลี่ยสูงที่สุด คือ ข้อ 3.2 ผู้บริหารปฏิบัติงานอย่างมีหลักการและมีเหตุผล ($\bar{X} = 4.09$, $SD = 0.90$) ส่วนข้อที่มีค่าเฉลี่ยต่ำที่สุด คือ ข้อ 3.6 ผู้บริหารมีความคิดริเริ่มสร้างสรรค์ในการปฏิบัติงาน ($\bar{X} = 3.95$, $SD = 0.88$) นอกจากนี้ข้อมูลมีค่าความเบ้ระหว่าง -1.00 ถึง -1.21 และข้อมูลมีค่าความโด่งอยู่ระหว่าง 1.05 ถึง 1.88 แสดงว่า ข้อมูลมีการแจกแจงเป็นปกติ (Lei & Lomax, 2005; ค่าความเบ้และความโด่ง อยู่ระหว่าง -2.00 ถึง 3.50)

ตารางที่ 2 ค่าเฉลี่ย ส่วนเบี่ยงเบนมาตรฐาน ความเบ้ ความโด่ง ขององค์ประกอบด้านวิธีการทางงบประมาณ (SUP)

วิธีการทางงบประมาณ (SUP)	\bar{X}	SD	Sk	Ku
1. การจัดสรรงบประมาณ (SUP1)	4.06	0.57	-0.57	0.58
1.1 การจัดสรรงบประมาณเพื่อการบริหารงานวิชาการ มีความเหมาะสมและเป็นธรรม	4.09	0.77	-0.52	0.22
1.2 ทุกหน่วยงานในสถานศึกษาได้รับการจัดสรร งบประมาณเพื่อการบริหารอย่างสมเหตุสมผล และมีความเสมอภาค	4.00	0.78	-0.29	-0.58
1.3 ความต้องการจำเป็นเป็นปัจจัยสำคัญในการพิจารณา จัดสรรงบประมาณเพื่อการบริหารงานวิชาการ โรงเรียน	4.11	0.75	-0.65	0.73
1.4 การจัดสรรงบประมาณของโรงเรียนมีความเป็นระบบ เป็นที่ยอมรับของบุคลากรและทุกหน่วยงานของ โรงเรียน	4.09	0.73	-0.35	-0.39

ตารางที่ 2 (ต่อ)

วิธีการทางงบประมาณ (SUP)	\bar{X}	SD	Sk	Ku
1.5 การจัดสรรงบประมาณของโรงเรียนคำนึงถึงและให้ความสำคัญกับประสิทธิผลและประสิทธิภาพในการดำเนินการบริหารงานวิชาการ	4.06	0.77	-0.48	0.17
1.6 การจัดสรรงบประมาณของโรงเรียนสอดคล้องกับแผนพัฒนาและยุทธศาสตร์ของสถานศึกษา	4.18	0.75	-0.84	1.15
1.7 การจัดสรรงบประมาณของโรงเรียนสามารถนำไปสู่การปฏิบัติได้จริงมีผลงานที่ตรวจสอบได้อย่างเป็นรูปธรรม	4.04	0.74	-0.33	-0.37
1.8 การจัดสรรงบประมาณของโรงเรียนดำเนินการในรูปแบบคณะกรรมการที่ประกอบด้วยบุคลากรทุกฝ่ายของโรงเรียน	4.09	0.76	-0.61	0.55
1.9 การระดมทรัพยากรสมทบเพื่องบประมาณของโรงเรียน	3.91	0.77	-0.44	0.29
2. ระบบงบประมาณ (SUP2)	3.89	0.67	-0.48	0.05
2.1 ระบบงบประมาณของโรงเรียนเอื้อต่อการพัฒนางานวิชาการ	3.81	0.86	-0.56	0.26
2.2 การเบิกจ่ายงบประมาณของโรงเรียนสะดวก รวดเร็ว และมีความคล่องตัว	3.79	0.92	-0.46	-0.08
2.3 เจ้าหน้าที่การเงินของโรงเรียนมีความรู้ความสามารถในการปฏิบัติงาน	3.96	0.85	-0.86	1.06
2.4 ระบบการเงินและงบประมาณของโรงเรียนมีความโปร่งใสและตรวจสอบได้	4.00	0.90	-0.76	0.30
3. การระดมทรัพยากร (SUP3)	3.99	0.60	-0.14	-0.50
3.1 ผู้บริหารโรงเรียนมีศักยภาพเป็นที่น่าเชื่อถือในการระดมทรัพยากรให้กับโรงเรียน	4.08	0.76	-0.46	-0.23
3.2 คณะกรรมการสถานศึกษาขั้นพื้นฐานเต็มใจและมีส่วนร่วมในการระดมทรัพยากรของโรงเรียน	4.08	0.73	-0.20	-0.89

ตารางที่ 2 (ต่อ)

	วิธีการทางงบประมาณ (SUP)	\bar{X}	SD	Sk	Ku
3.3	ครูและบุคลากรให้ความร่วมมือกิจกรรมการระดมทรัพยากรของโรงเรียน	4.01	0.79	-0.54	0.26
3.4	ความคล่องตัวในการแสวงหาทรัพยากรสนับสนุนของโรงเรียน	3.90	0.78	-0.11	-0.73
3.5	โรงเรียนได้รับการสนับสนุนช่วยเหลือด้านการเงินและทรัพยากรจากองค์กรทั้งภายในและภายนอกชุมชน	3.89	0.79	-0.14	-0.71

จากตารางที่ 2 สามารถอธิบายได้ว่าองค์ประกอบด้านวิธีการทางงบประมาณ ประกอบด้วย 3 ด้านย่อย โดยมีสภาพการดำเนินงานเฉลี่ยในระดับมากทุกด้าน สามารถอธิบายรายละเอียดด้านย่อย ได้ดังนี้

ด้านการจัดสรรงบประมาณ มีค่าเฉลี่ยเท่ากับ 4.06 เมื่อพิจารณารายข้อ พบว่า ข้อที่มีค่าเฉลี่ยสูงที่สุด คือ ข้อ 1.6 การจัดสรรงบประมาณของโรงเรียนสอดคล้องกับแผนพัฒนาและยุทธศาสตร์ของสถานศึกษา ($\bar{X} = 4.18$, $SD = 0.75$) ส่วนข้อที่มีค่าเฉลี่ยต่ำที่สุด คือ ข้อ 1.9 การระดมทรัพยากรสมทบเพื่องบประมาณของโรงเรียน ($\bar{X} = 3.91$, $SD = 0.77$) นอกจากนี้ข้อมูลมีค่าความเบ้ระหว่าง -0.29 ถึง -0.84 และข้อมูลมีค่าความโด่งอยู่ระหว่าง -0.58 ถึง 1.15 แสดงว่าข้อมูลมีการแจกแจงเป็นปกติ (Lei & Lomax, 2005; ค่าความเบ้และความโด่ง อยู่ระหว่าง -2.00 ถึง 3.50)

ด้านระบบงบประมาณ มีค่าเฉลี่ยเท่ากับ 3.89 เมื่อพิจารณารายข้อ พบว่าข้อที่มีค่าเฉลี่ยสูงที่สุด คือ ข้อ 2.4 ระบบการเงินและงบประมาณของโรงเรียนมีความโปร่งใสและตรวจสอบได้ ($\bar{X} = 4.00$, $SD = 0.90$) ส่วนข้อที่มีค่าเฉลี่ยต่ำที่สุด คือ ข้อ 2.2 การเบิกจ่ายงบประมาณของโรงเรียนสะดวก รวดเร็ว และมีความคล่องตัว ($\bar{X} = 3.79$, $SD = 0.92$) นอกจากนี้ข้อมูลมีค่าความเบ้ระหว่าง -0.46 ถึง -0.86 และข้อมูลมีค่าความโด่งอยู่ระหว่าง -0.08 ถึง 1.06 แสดงว่า ข้อมูลมีการแจกแจงเป็นปกติ (Lei & Lomax, 2005; ค่าความเบ้และความโด่ง อยู่ระหว่าง -2.00 ถึง 3.50)

ด้านการระดมทรัพยากร มีค่าเฉลี่ยเท่ากับ 3.99 เมื่อพิจารณารายข้อ พบว่า ข้อ 3.2 คณะกรรมการสถานศึกษาขั้นพื้นฐานเต็มใจและมีส่วนร่วมในการระดมทรัพยากรของ ($\bar{X} = 4.08$, $SD = 0.73$) ส่วนข้อที่มีค่าเฉลี่ยต่ำที่สุด คือ ข้อ 3.5 โรงเรียนได้รับการสนับสนุนช่วยเหลือด้านการเงินและทรัพยากรจากองค์กรทั้งภายในและภายนอกชุมชน ($\bar{X} = 3.89$, $SD = 0.79$) นอกจากนี้

ข้อมูลมีค่าความเบ้ระหว่าง -0.11 ถึง -0.54 และข้อมูลมีค่าความโด่งอยู่ระหว่าง -0.89 ถึง 0.26 แสดงว่า ข้อมูลมีการแจกแจงเป็นปกติ (Lei & Lomax, 2005; ค่าความเบ้และความโด่ง อยู่ระหว่าง -2.00 ถึง 3.50)

ตารางที่ 3 ค่าเฉลี่ย ส่วนเบี่ยงเบนมาตรฐาน ความเบ้ ความโด่ง ขององค์ประกอบด้าน
ความมีส่วนร่วมของชุมชน (COM)

ความมีส่วนร่วมของชุมชน (COM)	\bar{X}	SD	Sk	Ku
1. บทบาทคณะกรรมการสถานศึกษาขั้นพื้นฐาน (COM1)	4.00	0.61	-0.49	0.44
1.1 คณะกรรมการสถานศึกษาขั้นพื้นฐานมีความเข้าใจและรับรู้ต่อบทบาทหน้าที่ของตน	4.06	0.73	-0.32	-0.42
1.2 คณะกรรมการสถานศึกษาขั้นพื้นฐานทุกคนสมัครใจและยินดีกับบทบาทหน้าที่ที่ได้รับมอบหมาย	4.17	0.71	-0.42	-0.39
1.3 คณะกรรมการสถานศึกษาขั้นพื้นฐานทุกคนมุ่งมั่นปฏิบัติงานให้กับโรงเรียน	3.99	0.81	-0.56	0.49
1.4 คณะกรรมการสถานศึกษาขั้นพื้นฐานร่วมประชุมผู้ปกครองกับ โรงเรียน เพื่อการบริหารจัดการโรงเรียนให้มีประสิทธิภาพ	3.89	0.87	-0.70	0.65
1.5 คณะกรรมการสถานศึกษาขั้นพื้นฐานกระตุ้น และจูงใจผู้ปกครองให้มีส่วนร่วมสนับสนุนกิจกรรมต่างๆ ของโรงเรียน	3.96	0.79	-0.43	0.07
1.6 คณะกรรมการสถานศึกษาขั้นพื้นฐานกำกับ ตรวจสอบการดำเนินงานของโรงเรียนด้วยความรอบคอบและเที่ยงธรรม	3.89	0.83	-0.57	0.49
1.7 คณะกรรมการสถานศึกษาขั้นพื้นฐานให้ความสำคัญกับงานวิชาการของโรงเรียน	4.04	0.81	-0.61	0.28
2. บทบาทผู้ปกครองและชุมชน (COM2)	3.98	0.58	-0.15	-0.49
2.1 ผู้ปกครองและชุมชนมีทัศนคติและความสัมพันธ์อันดีกับ โรงเรียน	4.08	0.70	-0.60	1.21

ตารางที่ 3 (ต่อ)

	ความมีส่วนร่วมของชุมชน (COM)	\bar{X}	SD	Sk	Ku
2.2	ผู้ปกครองและชุมชนช่วยประชาสัมพันธ์กิจกรรมต่าง ๆ ของโรงเรียน	4.01	0.74	-0.36	-0.17
2.3	ผู้ปกครองและชุมชนเสนอแนวความคิดการพัฒนางานต่าง ๆ ของโรงเรียน	3.91	0.76	-0.28	0.04
2.4	ผู้ปกครองและชุมชนมีส่วนร่วมและให้การสนับสนุนกิจกรรมทางวิชาการของโรงเรียน	4.01	0.73	-0.16	-0.71
2.5	ผู้ปกครองเอาใจใส่และดูแลความประพฤติของนักเรียน	3.89	0.85	-0.74	1.04

จากตารางที่ 3 สามารถอธิบายได้ว่าองค์ประกอบด้านความมีส่วนร่วมของชุมชน ประกอบด้วย 2 ด้านย่อย โดยมีสภาพการดำเนินงานเฉลี่ยในระดับมากทุกด้าน สามารถอธิบายรายละเอียด ด้านย่อยได้ดังนี้

ด้านบทบาทคณะกรรมการสถานศึกษาขั้นพื้นฐาน มีค่าเฉลี่ยเท่ากับ 4.00 เมื่อพิจารณารายข้อ พบว่า ข้อที่มีค่าเฉลี่ยสูงที่สุด คือ ข้อ 1.2 คณะกรรมการสถานศึกษาขั้นพื้นฐานทุกคนสมัครใจ และยินดีกับบทบาทหน้าที่ที่ได้รับมอบหมาย ($\bar{X} = 4.17$, $SD = 0.71$) ส่วนข้อที่มีค่าเฉลี่ยต่ำที่สุด คือ ข้อ 1.4 คณะกรรมการสถานศึกษาขั้นพื้นฐานร่วมประชุมผู้ปกครองกับโรงเรียนเพื่อการบริหารจัดการโรงเรียนให้มีประสิทธิภาพ ($\bar{X} = 3.89$, $SD = 0.87$) นอกจากนี้ข้อมูลมีค่าความเบ้ระหว่าง -0.32 ถึง -0.70 และข้อมูลมีค่าความโด่งอยู่ระหว่าง -0.42 ถึง 0.65 แสดงว่า ข้อมูลมีการแจกแจงเป็นปกติ (Lei & Lomax, 2005; ค่าความเบ้และความโด่ง อยู่ระหว่าง -2.00 ถึง 3.50)

ด้านบทบาทผู้ปกครองและชุมชน มีค่าเฉลี่ยเท่ากับ 3.98 เมื่อพิจารณารายข้อ พบว่า ข้อที่มีค่าเฉลี่ยสูงที่สุด คือ ข้อ 2.1 ผู้ปกครองและชุมชนมีทัศนคติและความสัมพันธ์อันดีกับโรงเรียน ($\bar{X} = 4.08$, $SD = 0.70$) ส่วนข้อที่มีค่าเฉลี่ยต่ำที่สุด คือ ข้อ 2.5 ผู้ปกครองเอาใจใส่และดูแลความประพฤติของนักเรียน ($\bar{X} = 3.89$, $SD = 0.85$) นอกจากนี้ข้อมูลมีค่าความเบ้ระหว่าง -0.16 ถึง -0.74 และข้อมูล มีค่าความโด่งอยู่ระหว่าง -0.71 ถึง 1.21 แสดงว่า ข้อมูลมีการแจกแจงเป็นปกติ (Lei & Lomax, 2005; ค่าความเบ้และความโด่ง อยู่ระหว่าง -2.00 ถึง 3.50)

ตารางที่ 4 ค่าเฉลี่ย ส่วนเบี่ยงเบนมาตรฐาน ความเบ้ ความโด่ง ขององค์ประกอบด้านการพัฒนา
สื่อ เทคโนโลยี และแหล่งการเรียนรู้ (ICT)

การพัฒนา สื่อ เทคโนโลยี และแหล่งการเรียนรู้ (ICT)	\bar{X}	SD	Sk	Ku
1. สื่อ เทคโนโลยีเพื่อการศึกษา (ICT1)	3.90	0.67	-0.64	1.19
1.1 โรงเรียนจัดหาสื่อและอุปกรณ์การเรียนการสอนได้ ตามความต้องการจำเป็นของครู	3.92	0.86	-0.82	1.16
1.2 สื่อและอุปกรณ์การเรียนการสอนของโรงเรียน มีความทันสมัย	3.87	0.86	-0.67	0.67
1.3 สื่อและอุปกรณ์การเรียนการสอนมีจำนวนเพียงพอ และเหมาะสมกับกิจกรรมการเรียนการสอน	3.83	0.90	-0.66	0.33
1.4 สื่อและอุปกรณ์การเรียนการสอนได้รับการซ่อมแซม ให้อยู่ในสภาพที่ดีและพร้อมใช้เสมอ	3.77	0.92	-0.74	0.57
1.5 ครูมีความสามารถในการผลิตสื่อการเรียนการสอน ที่เหมาะสมกับเนื้อหาสาระการสอนของตน	3.94	0.82	-0.54	0.45
1.6 ครูมีความสามารถในการใช้สื่อและเทคโนโลยีที่เอื้อต่อ การจัดการเรียนการสอน	4.04	0.73	-0.35	0.19
2. การพัฒนาแหล่งการเรียนรู้ (ICT2)	3.85	0.71	-0.57	0.36
2.1 โรงเรียนมีห้องสมุดที่ทันสมัยและสะดวกสบาย ในการใช้	4.05	0.81	-0.56	0.10
2.2 ห้องสมุดโรงเรียนมีหนังสือและเอกสารทางวิชาการ ที่หลากหลาย	4.01	0.80	-0.35	-0.57
2.3 โรงเรียนจัดสร้างศูนย์วิทยากรต่าง ๆ เพื่อสนับสนุน การเรียนการสอน	3.78	0.94	-0.59	0.25
2.4 โรงเรียนมีสวนพฤกษศาสตร์หรืออุทยานความรู้ต่าง ๆ เพื่อการเรียนรู้และพักผ่อนหย่อนใจ	3.68	1.01	-0.59	0.08
2.5 โรงเรียนมีศูนย์กีฬาและสวนสุขภาพเพื่อส่งเสริม การกีฬาและการพัฒนาสุขภาพ	3.72	0.96	-0.37	-0.34
2.6 โรงเรียนจัดแหล่งการเรียนรู้ที่มีวัสดุ อุปกรณ์ และครุภัณฑ์ที่จำเป็นอย่างเพียงพอและเหมาะสม	3.88	0.97	-0.73	0.30

จากตารางที่ 4 สามารถอธิบายได้ว่าองค์ประกอบด้านการพัฒนาสื่อ เทคโนโลยี และแหล่งการเรียนรู้ ประกอบด้วย 2 ด้านย่อย โดยมีสภาพการดำเนินงานเฉลี่ยในระดับมากทุกด้าน สามารถอธิบายรายละเอียดด้านย่อยได้ดังนี้

ด้านสื่อ เทคโนโลยีการศึกษา มีค่าเฉลี่ยเท่ากับ 3.90 เมื่อพิจารณารายข้อ พบว่า ข้อที่มีค่าเฉลี่ยสูงสุด คือ ข้อ 1.6 ครูมีความสามารถในการใช้สื่อและเทคโนโลยีที่เอื้อต่อการจัดการเรียน การสอน ($\bar{X} = 4.04$, $SD = 0.73$) ส่วนข้อที่มีค่าเฉลี่ยต่ำที่สุด คือ ข้อ 1.4 สื่อและอุปกรณ์การเรียน การสอนได้รับการซ่อมแซมให้อยู่ในสภาพที่ดีและพร้อมใช้เสมอ ($\bar{X} = 3.77$, $SD = 0.92$) นอกจากนี้ ข้อมูลมีค่าความเบ้ระหว่าง -0.35 ถึง -0.82 และข้อมูลมีค่าความโด่งอยู่ระหว่าง 0.19 ถึง 1.16 แสดงว่า ข้อมูลมีการแจกแจงเป็นปกติ (Lei & Lomax, 2005; ค่าความเบ้และความโด่ง อยู่ระหว่าง -2.00 ถึง 3.50)

ด้านการพัฒนาแหล่งการเรียนรู้ มีค่าเฉลี่ยเท่ากับ 3.85 เมื่อพิจารณารายข้อ พบว่า ข้อที่มีค่าเฉลี่ยสูงสุด คือ ข้อ 2.1 โรงเรียนมีห้องสมุดที่ทันสมัยและสะดวกสบายในการใช้ ($\bar{X} = 4.05$, $SD = 0.81$) ส่วนข้อที่มีค่าเฉลี่ยต่ำที่สุด คือ ข้อ 2.4 โรงเรียนมีส่วนพหุภาษาศาสตร์หรืออุทยานความรู้ ต่าง ๆ เพื่อการเรียนรู้และพักผ่อนหย่อนใจ ($\bar{X} = 3.68$, $SD = 1.01$) นอกจากนี้ ข้อมูลมีค่าความเบ้ระหว่าง -0.35 ถึง -0.73 และข้อมูลมีค่าความโด่งอยู่ระหว่าง -0.57 ถึง 0.30 แสดงว่า ข้อมูลมีการแจกแจง เป็นปกติ (Lei & Lomax, 2005; ค่าความเบ้และความโด่ง อยู่ระหว่าง -2.00 ถึง 3.50)

ตารางที่ 5 ค่าเฉลี่ย ส่วนเบี่ยงเบนมาตรฐาน ความเบ้ ความโด่ง ขององค์ประกอบด้านคุณสมบัติ ของครู (TEA)

คุณสมบัติของครู (TEA)	\bar{X}	SD	Sk	Ku
1. คุณลักษณะครู (TEA1)	4.22	0.53	-0.22	-0.45
1.1 ครูมีเจตคติที่ดีต่อวิชาชีพของตน	4.14	0.72	-0.66	0.92
1.2 ครูมีความรู้ความสามารถและเชื่อมั่นต่อวิชาที่ตนสอน	4.16	0.81	-1.19	2.54
1.3 ครูประพฤติปฏิบัติตนเป็นแบบอย่างที่ดีของสังคม	4.26	0.65	-0.31	-0.71
1.4 ครูมีความซื่อสัตย์สุจริตและเป็นผู้มีระเบียบวินัย	4.26	0.64	-0.50	0.38
1.5 ครูมีความกระตือรือร้นและเต็มใจในการปฏิบัติงาน	4.25	0.65	-0.30	-0.73
1.6 ครูมีความรอบรู้และแม่นยำในวิชาที่สอน	4.28	0.59	-0.17	-0.55

ตารางที่ 5 (ต่อ)

คุณสมบัติของครู (TEA)	\bar{X}	SD	Sk	Ku
2. สมรรถนะครู (TEA2)	4.21	0.53	-0.42	-0.06
2.1 ครูมีความรู้ความเข้าใจและทักษะในการจัดการเรียนการสอน	4.22	0.67	-0.75	1.83
2.2 ครูมีความรู้ลึกซึ้งในวิชาที่สอน	4.13	0.79	-1.21	2.97
2.3 ครูมีความสามารถในการวิเคราะห์หลักสูตรเพื่อการวางแผนจัดการเรียนการสอน	4.24	0.61	-0.17	-0.52
2.4 ครูมีความสามารถในการถ่ายทอดความรู้ด้วยภาษาที่ง่ายต่อความเข้าใจ	4.21	0.67	-0.55	0.37
2.5 ครูสามารถยกตัวอย่างการสอนที่สอดคล้องกับบริบทและสถานการณ์	4.17	0.74	-0.98	2.15
2.6 ครูประพฤติปฏิบัติได้ตามจรรยาบรรณความเป็นครู	4.22	0.76	-1.05	1.72
2.7 ครูได้รับการฝึกอบรมเทคนิคการสอนใหม่ ๆ เสมอ	4.21	0.72	-0.78	1.13
2.8 ครูมีศักยภาพในการพัฒนาตนเอง	4.24	0.68	-0.43	-0.47

จากตารางที่ 5 สามารถอธิบายได้ว่าองค์ประกอบด้านคุณสมบัติของครู ประกอบด้วย 2 ด้านย่อย โดยมีสภาพการดำเนินงานเฉลี่ยในระดับมากทุกด้าน สามารถอธิบายรายละเอียดด้านย่อยได้ ดังนี้

ด้านคุณลักษณะครู มีค่าเฉลี่ยเท่ากับ 4.22 เมื่อพิจารณารายข้อ พบว่า ข้อที่มีค่าเฉลี่ยสูงสุด คือ ข้อ 1.6 ครูมีความรอบรู้และแม่นยำในวิชาที่สอน ($\bar{X} = 4.28$, $SD = 0.59$) ส่วนข้อที่มีค่าเฉลี่ยต่ำที่สุด คือ ข้อ 1.1 ครูมีเจตคติที่ดีต่อวิชาชีพของตน ($\bar{X} = 4.14$, $SD = 0.72$) นอกจากนี้ ข้อมูลมีค่าความเบ้ระหว่าง -0.17 ถึง -1.19 และข้อมูลมีค่าความโด่งอยู่ระหว่าง -0.73 ถึง 2.54 แสดงว่า ข้อมูลมีการแจกแจงเป็นปกติ (Lei & Lomax, 2005; ค่าความเบ้และความโด่ง อยู่ระหว่าง -2.00 ถึง 3.50)

ด้านสมรรถนะครู มีค่าเฉลี่ยเท่ากับ 4.21 เมื่อพิจารณารายข้อ พบว่า ข้อที่มีค่าเฉลี่ยสูงสุด คือ ข้อ 2.3 ครูมีความสามารถในการวิเคราะห์หลักสูตรเพื่อการวางแผนจัดการเรียนการสอน ($\bar{X} = 4.24$, $SD = 0.61$) ส่วนข้อที่มีค่าเฉลี่ยต่ำที่สุด คือ ข้อ 2.2 ครูมีความรู้ลึกซึ้งในวิชาที่สอน ($\bar{X} = 4.13$, $SD = 0.79$) นอกจากนี้ ข้อมูลมีค่าความเบ้ระหว่าง -0.17 ถึง -1.21 และข้อมูลมีค่าความโด่ง

อยู่ระหว่าง -0.52 ถึง 2.97 แสดงว่า ข้อมูลมีการแจกแจงเป็นปกติ (Lei & Lomax, 2005; ค่าความเบ้และความโด่ง อยู่ระหว่าง -2.00 ถึง 3.50)

ตารางที่ 6 ค่าเฉลี่ย ส่วนเบี่ยงเบนมาตรฐาน ความเบ้ ความโด่ง ขององค์ประกอบด้านคุณสมบัติของนักเรียน (STU)

คุณสมบัติของนักเรียน (STU)	\bar{X}	SD	Sk	Ku
1. ทักษะของนักเรียน (STU1)	3.98	0.58	-0.29	-0.25
1.1 นักเรียนมีทักษะในการใช้ภาษาทั้งภาษาพูด ภาษาเขียน	4.11	0.70	-0.31	-0.38
1.2 นักเรียนมีความรู้พื้นฐานเพียงพอต่อการเรียนรู้ในระดับที่สูงขึ้น	4.01	0.72	-0.33	-0.14
1.3 นักเรียนมีวุฒิภาวะเข้าใจตนเองและผู้อื่น	3.88	0.74	-0.48	0.99
1.4 นักเรียนมีความเข้าใจและปฏิบัติงานร่วมกับผู้อื่นได้	3.93	0.79	-0.68	1.03
1.5 นักเรียนมีวิจรรณญาณและมีความเชื่อมั่นในตนเอง	3.95	0.71	-0.32	0.49
2. สมรรถนะนักเรียน (STU2)	3.96	0.59	-0.15	-0.64
2.1 นักเรียนมีความสามารถในการใช้เทคโนโลยีสมัยใหม่เพื่อการสื่อสารและแสวงหาแหล่งเรียนรู้	4.04	0.67	-0.05	-0.74
2.2 นักเรียนมีความสามารถในการเขียน พูด อ่านภาษาไทย	4.07	0.69	-0.18	-0.62
2.3 นักเรียนมีความสามารถในการเขียน พูด อ่านภาษาอังกฤษ	3.76	0.83	-0.11	-0.62
2.4 นักเรียนมีความรู้ความสามารถในเนื้อหากลุ่มสาระการเรียนรู้ที่ตนถนัด	3.95	0.75	-0.26	-0.36
2.5 นักเรียนประพฤติปฏิบัติงานอย่างมีระเบียบวินัยทั้งต่อตนเองและผู้อื่น	3.98	0.75	-0.50	0.54

จากตารางที่ 6 สามารถอธิบายได้ว่าองค์ประกอบด้านคุณสมบัติของนักเรียนประกอบด้วย 2 ด้านย่อย โดยมีสภาพการดำเนินงานเฉลี่ยในระดับมากทุกด้าน สามารถอธิบายรายละเอียดด้านย่อยได้ ดังนี้

ด้านทักษะนักเรียน มีค่าเฉลี่ยเท่ากับ 3.98 เมื่อพิจารณารายข้อ พบว่าข้อที่มีค่าเฉลี่ยสูงสุด คือ ข้อ 1.1 นักเรียนมีทักษะในการใช้ภาษาทั้งภาษาพูด ภาษาเขียน ($\bar{X} = 4.11$, $SD = 0.70$) ส่วนข้อที่มีค่าเฉลี่ยต่ำที่สุด คือข้อ 1.3 นักเรียนมีวุฒิภาวะเข้าใจตนเองและผู้อื่น ($\bar{X} = 3.88$, $SD = 0.74$) นอกจากนี้ข้อมูลมีค่าความเบ้ระหว่าง -0.31 ถึง -0.68 และข้อมูลมีค่าความโด่ง อยู่ระหว่าง -0.38 ถึง 1.03 แสดงว่า ข้อมูลมีการแจกแจงเป็นปกติ (Lei & Lomax, 2005; ค่าความเบ้และความโด่ง อยู่ระหว่าง -2.00 ถึง 3.50)

ด้านสมรรถนะนักเรียน มีค่าเฉลี่ยเท่ากับ 3.96 เมื่อพิจารณารายข้อ พบว่าข้อที่มีค่าเฉลี่ยสูงสุด คือ ข้อ 2.2 นักเรียนมีความสามารถในการเขียน พูด อ่านภาษาไทย ($\bar{X} = 4.07$, $SD = 0.69$) ส่วนข้อที่มีค่าเฉลี่ยต่ำที่สุด คือ ข้อ 2.3 นักเรียนมีความสามารถในการเขียน พูด อ่านภาษาอังกฤษ ($\bar{X} = 3.76$, $SD = 0.83$) นอกจากนี้ข้อมูลมีค่าความเบ้ระหว่าง -0.05 ถึง -0.50 และข้อมูลมีค่าความโด่ง อยู่ระหว่าง -0.74 ถึง 0.54 แสดงว่า ข้อมูลมีการแจกแจงเป็นปกติ (Lei & Lomax, 2005; ค่าความเบ้และความโด่ง อยู่ระหว่าง -2.00 ถึง 3.50)

ตารางที่ 7 ค่าเฉลี่ย ส่วนเบี่ยงเบนมาตรฐาน ความเบ้ ความโด่ง ของประสิทธิภาพการบริหารงานวิชาการของ โรงเรียนมัธยมศึกษาขนาดใหญ่ (EFL)

ประสิทธิภาพการบริหารงานวิชาการ (EFL	\bar{X}	SD	Sk	Ku
หลักสูตรและการพัฒนาหลักสูตร (EFL1)	4.10	0.55	-0.17	-0.31
1 การจัดการเรียนการสอนหลักสูตรแกนกลางสามารถ ดำเนินการได้ครบถ้วน	4.17	0.62	-0.13	-0.50
2 หลักสูตรสถานศึกษาสอดคล้องกับความต้องการ การเรียนรู้ของผู้เรียน	4.09	0.68	-0.29	-0.19
3 หลักสูตรสถานศึกษาเหมาะสมกับบริบทและสภาพ ของท้องถิ่น	4.06	0.74	-0.44	0.33
4 ครูมีความรู้ความสามารถในการจัดการเรียนการสอน ทั้งหลักสูตรแกนกลางและหลักสูตรสถานศึกษา	4.15	0.61	-0.10	-0.43
5 ความสำเร็จของหลักสูตรสถานศึกษามีผลต่อการพัฒนา ชุมชนและท้องถิ่น	4.04	0.70	-0.21	-0.48

ตารางที่ 7 (ต่อ)

	ประสิทธิภาพการบริหารงานวิชาการ (EFL)	\bar{X}	SD	Sk	Ku
การจัดการเรียนการสอนของครู (EFL2)		4.23	0.53	-0.30	-0.09
1	ครูมีแผนการเรียนการสอนรายวิชาที่ตนสอนชัดเจน	4.27	0.65	-0.43	-0.21
2	ครูสามารถจัดการเรียนการสอนได้ตามแผนการสอนที่กำหนดไว้	4.25	0.64	-0.27	-0.67
3	ครูจัดเนื้อหาการเรียนการสอนได้ตามวัตถุประสงค์รายวิชา	4.25	0.66	-0.41	-0.27
4	ครูชี้แนะเนื้อหาวิชาให้นักเรียนศึกษาค้นคว้าและเรียนรู้ได้ด้วยตนเอง	4.29	0.63	-0.30	-0.65
5	ผู้บริหารจัดหาอุปกรณ์และสื่อการสอนได้ตามความต้องการของครู	4.11	0.74	-1.21	3.45
การวัดและประเมินผล (EFL3)		4.17	0.48	-0.27	-0.19
1	ครูมีความรู้ความเข้าใจกระบวนการวัดและการประเมินผลการเรียนการสอน	4.20	0.64	-0.20	-0.63
2	การวัดผลการเรียนการสอนมีระบบและขั้นตอนที่ถูกต้องและชัดเจน	4.23	0.60	-0.15	-0.50
3	การวัดผลการเรียนการสอนมีตัวชี้วัดที่เข้าใจได้ทั้งครูผู้สอนและนักเรียน	4.24	0.62	-0.33	-0.02
4	ครูใช้วิธีการประเมินผลที่หลากหลายเพื่อความเป็นธรรม	4.25	0.64	-0.28	-0.68
5	ครูได้รับการอบรมให้เข้าใจถึงกระบวนการและวิธีการวัด และประเมินผลการเรียนการสอน	4.19	0.61	-0.14	-0.49
6	กลุ่มสาระวิชาจัดทำคลังข้อสอบเพื่อการวัดผลการเรียนการสอนอย่างมีมาตรฐาน	4.12	0.77	-0.96	1.85
7	ผู้บริหารสถานศึกษาทุกระดับกำกับตรวจสอบกระบวนการวัดผลประเมินผลการเรียนการสอนของครู	4.11	0.68	-0.32	-0.22
8	ครูจัดทำผลการประเมินการเรียนการสอน ปรับปรุงการจัดกิจกรรมการเรียนการสอนอย่างต่อเนื่อง	4.11	0.69	-0.32	-0.28
9	ครูนำผลการวัดและประเมินใช้ในการพัฒนานักเรียน	4.11	0.65	-0.21	-0.24

ตารางที่ 7 (ต่อ)

	ประสิทธิผลการบริหารงานวิชาการ (EFL)	\bar{X}	SD	Sk	Ku
การนิเทศและการประกันคุณภาพการศึกษา (EFL4)		4.23	0.53	-0.40	-0.36
1 ผู้บริหารสถานศึกษาให้ความสำคัญกับกระบวนการนิเทศภายในของโรงเรียน		4.18	0.67	-0.31	-0.37
2 ครูมีความรู้ความเข้าใจกระบวนการนิเทศภายในโรงเรียน		4.17	0.66	-0.20	-0.71
3 ผู้บริหารสถานศึกษาและครูร่วมกันดำเนินการประกันคุณภาพภายในอย่างต่อเนื่อง		4.22	0.70	-0.42	-0.58
4 โรงเรียนจัดให้มีคณะกรรมการการประกันคุณภาพภายในสถานศึกษา		4.30	0.68	-0.55	-0.41
5 กลุ่มสาระวิชาจัดให้มีคณะกรรมการการนิเทศภายในเพื่อปรับปรุงการเรียนการสอนในกลุ่มสาระของตน		4.22	0.72	-0.51	-0.43
6 คณะกรรมการการนิเทศและการประกันคุณภาพภายในกำหนดตัวชี้วัดที่ชัดเจนให้ครูได้ปฏิบัติ		4.23	0.67	-0.30	-0.78
7 การนิเทศภายในและการประกันคุณภาพภายในมีปฏิทินการปฏิบัติงานที่ชัดเจน		4.19	0.68	-0.34	-0.50
8 โรงเรียนเตรียมพร้อมการประกันคุณภาพทั้งภายในและภายนอกอยู่เสมอ		4.31	0.67	-0.46	-0.78

จากตารางที่ 7 สามารถอธิบายได้ว่าประสิทธิผลการบริหารงานวิชาการ โรงเรียนมัธยมศึกษาขนาดใหญ่ ประกอบด้วย 4 ด้านย่อย โดยมีสภาพการดำเนินงานเฉลี่ยในระดับมากทุกด้าน สามารถอธิบายรายละเอียดด้านย่อยได้ดังนี้

ด้านหลักสูตรและการพัฒนาหลักสูตร มีค่าเฉลี่ยเท่ากับ 4.10 เมื่อพิจารณารายข้อ พบว่าข้อที่มีค่าเฉลี่ยสูงที่สุด คือ ข้อ 1 การจัดการเรียนการสอนหลักสูตรแกนกลางสามารถดำเนินการได้ครบถ้วน ($\bar{X} = 4.17$, $SD = 0.62$) ส่วนข้อที่มีค่าเฉลี่ยต่ำที่สุด คือ ข้อ 5 ความสำเร็จของหลักสูตรสถานศึกษามีผลต่อการพัฒนาชุมชนและท้องถิ่น ($\bar{X} = 4.04$, $SD = 0.70$) นอกจากนี้ข้อมูลมีค่าความเบ้ระหว่าง -0.10 ถึง -0.44 และข้อมูลมีค่าความโด่งอยู่ระหว่าง -0.50 ถึง 0.33 แสดงว่า ข้อมูลมีการแจกแจงเป็นปกติ (Lei & Lomax, 2005; ค่าความเบ้และความโด่ง อยู่ระหว่าง -2.00 ถึง 3.50)

ด้านการจัดการเรียนการสอนของครู มีค่าเฉลี่ยเท่ากับ 4.23 เมื่อพิจารณารายข้อ พบว่า ข้อที่มีค่าเฉลี่ยสูงสุดที่สุด คือ ข้อ 4 ครูชี้แนะเนื้อหาวิชาให้นักเรียนศึกษาค้นคว้า และเรียนรู้ได้ด้วยตนเอง ($\bar{X} = 4.29$, $SD = 0.63$) ส่วนข้อที่มีค่าเฉลี่ยต่ำที่สุด คือ ข้อ 5 ผู้บริหารจัดการอุปกรณ์และสื่อการสอนได้ตามความต้องการของครู ($\bar{X} = 4.11$, $SD = 0.74$) นอกจากนี้ข้อมูลมีค่าความเบ้ระหว่าง -0.27 ถึง -1.21 และข้อมูลมีค่าความโด่งอยู่ระหว่าง -0.67 ถึง 3.45 แสดงว่า ข้อมูลมีการแจกแจงเป็นปกติ (Lei & Lomax, 2005; ค่าความเบ้และความโด่ง อยู่ระหว่าง -2.00 ถึง 3.50)

ด้านการวัดและประเมินผล มีค่าเฉลี่ยเท่ากับ 4.17 เมื่อพิจารณารายข้อ พบว่า ข้อที่มีค่าเฉลี่ยสูงสุดที่สุด คือ ข้อ 4 ครูใช้วิธีการประเมินผลที่หลากหลายเพื่อความเป็นธรรม ($\bar{X} = 4.25$, $SD = 0.64$) ส่วนข้อที่มีค่าเฉลี่ยต่ำที่สุด คือ ข้อ 8 ครูจัดทำผลการประเมินการเรียนการสอน ปรับปรุงการจัดกิจกรรมการเรียนการสอนอย่างต่อเนื่อง ($\bar{X} = 4.11$, $SD = 0.69$) นอกจากนี้ข้อมูลมีค่าความเบ้ระหว่าง -0.14 ถึง -0.96 และข้อมูลมีค่าความโด่งอยู่ระหว่าง -0.63 ถึง 1.85 แสดงว่า ข้อมูลมีการแจกแจงเป็นปกติ (Lei & Lomax, 2005; ค่าความเบ้และความโด่ง อยู่ระหว่าง -2.00 ถึง 3.50)

ด้านกรนิเทศและการประกันคุณภาพการศึกษา มีค่าเฉลี่ยเท่ากับ 4.23 เมื่อพิจารณารายข้อ พบว่า ข้อที่มีค่าเฉลี่ยสูงสุดที่สุด คือ ข้อ 8 โรงเรียนเตรียมพร้อมการประกันคุณภาพทั้งภายในและภายนอกอยู่เสมอ ($\bar{X} = 4.31$, $SD = 0.67$) ส่วนข้อที่มีค่าเฉลี่ยต่ำที่สุด คือ ข้อ 2 ครูมีความรู้ความเข้าใจกระบวนการนิเทศภายในโรงเรียน ($\bar{X} = 4.17$, $SD = 0.66$) นอกจากนี้ข้อมูลมีค่าความเบ้ระหว่าง -0.20 ถึง -0.55 และข้อมูลมีค่าความโด่งอยู่ระหว่าง -0.37 ถึง -0.78 แสดงว่า ข้อมูลมีการแจกแจงเป็นปกติ (Lei & Lomax, 2005; ค่าความเบ้และความโด่ง อยู่ระหว่าง -2.00 ถึง 3.50)

ผู้วิจัยได้วิเคราะห์หาค่าสัมประสิทธิ์สหสัมพันธ์ของตัวแปรสังเกตได้ของแต่ละตัวแปรแฝง พบว่า ตัวแปรทุกตัวมีความสัมพันธ์กันอย่างมีนัยสำคัญทางสถิติที่ระดับ .01 และมีความสัมพันธ์กันทางบวก มีขนาดความสัมพันธ์กันน้อยถึงมาก ซึ่งโดยมีค่าสัมประสิทธิ์สหสัมพันธ์ระหว่าง 0.296-0.896 และเมื่อพิจารณาค่าสถิติ Bartlett's test of sphericity มีค่าเท่ากับ 3069.154 ($p < .000$) แสดงว่า เมทริกซ์สหสัมพันธ์ดังกล่าวแตกต่างจากเมทริกซ์เอกลักษณ์อย่างมีนัยสำคัญ ผลการวิเคราะห์สอดคล้องกับค่าดัชนี Kaiser-Meyer-Olkin (KMO) ซึ่งมีค่าเท่ากับ 0.920 ซึ่งเป็นค่าเข้าที่ใกล้ 1 แสดงว่า ตัวแปรใด ๆ ในข้อมูลนี้มีความสัมพันธ์กัน และเหมาะสมที่จะไปวิเคราะห์องค์ประกอบได้ ซึ่งมีรายละเอียดดังตารางที่ 8

ตารางที่ 8 ค่าสัมประสิทธิ์สหสัมพันธ์ระหว่างตัวแปรสังเกตได้ในรูปแบบองค์ประกอบเชิงสาเหตุกับประสิทธิภาพการบริหารงานวิชาการ โรงเรียนมัธยมศึกษา
ขนาดใหญ่

	SUP1	SUP2	SUP3	COM1	COM2	ICT1	ICT2	ADM1	ADM2	ADM3	TEA1	TEA2	STU1	STU2	EFL1	EFL2	EFL3	EFL4	
SUP1	1.00																		
SUP2	0.673**	1.00																	
SUP3	0.691**	0.647**	1.00																
COM1	0.598**	0.607**	0.668**	1.00															
COM2	0.505**	0.493**	0.526**	0.631**	1.00														
ICT1	0.614**	0.588**	0.609**	0.579**	0.659**	1.00													
ICT2	0.546**	0.488**	0.564**	0.559**	0.562**	0.701**	1.00												
ADM1	0.563**	0.479**	0.472**	0.532**	0.421**	0.498**	0.573**	1.00											
ADM2	0.589**	0.468**	0.485**	0.527**	0.431**	0.545**	0.569**	0.865**	1.00										
ADM3	0.556**	0.469**	0.494**	0.564**	0.458**	0.525**	0.540**	0.861**	0.892**	1.00									
TEA1	0.320**	0.296**	0.315**	0.393**	0.377**	0.413**	0.382**	0.454**	0.499**	0.562**	1.00								
TEA2	0.336**	0.351**	0.317**	0.424**	0.421**	0.408**	0.336**	0.417**	0.430**	0.492**	0.772**	1.00							
STU1	0.414**	0.322**	0.465**	0.421**	0.492**	0.524**	0.529**	0.464**	0.510**	0.526**	0.588**	0.604**	1.00						
STU2	0.419**	0.317**	0.484**	0.376**	0.382**	0.489**	0.539**	0.442**	0.440**	0.466**	0.449**	0.426**	0.710**	1.00					
EFL1	0.424**	0.419**	0.410**	0.459**	0.377**	0.449**	0.444**	0.343**	0.345**	0.382**	0.447**	0.501**	0.562**	0.625**	1.00				
EFL2	0.419**	0.402**	0.396**	0.443**	0.451**	0.507**	0.461**	0.450**	0.432**	0.454**	0.462**	0.579**	0.515**	0.509**	0.642**	1.00			
EFL3	0.358**	0.308**	0.358**	0.379**	0.473**	0.451**	0.444**	0.384**	0.398**	0.410**	0.465**	0.585**	0.511**	0.557**	0.595**	0.695**	1.00		
EFL4	0.439**	0.326**	0.356**	0.440**	0.477**	0.388**	0.423**	0.421**	0.420**	0.471**	0.476**	0.537**	0.511**	0.510**	0.499**	0.574**	0.708**	1.00	
\bar{X}	4.06	3.89	3.99	4.00	3.98	3.90	3.85	4.11	4.03	4.03	4.22	4.21	3.98	3.96	4.10	4.23	4.17	4.23	
SD	0.57	0.67	0.60	0.61	0.58	0.67	0.71	0.80	0.78	0.80	0.53	0.53	0.58	0.59	0.55	0.53	0.48	0.53	

Kaiser-Meyer-Olkin Measure of Sampling Adequacy=0.920, Bartlett's Test of Sphericity. Approx: Chi-Square = 3069.154, df = 153, p = 0.000

**p≤0.01

และผู้วิจัยได้หาค่าสัมประสิทธิ์สหสัมพันธ์ระหว่างตัวแปรแฝงขององค์ประกอบด้าน
คุณสมบัติของผู้บริหาร องค์ประกอบด้านวิธีการทางงบประมาณ องค์ประกอบด้านความมีส่วนร่วม
ของชุมชน องค์ประกอบด้านการพัฒนาสื่อ เทคโนโลยีและแหล่งการเรียนรู้ องค์ประกอบด้าน
คุณสมบัติของครู องค์ประกอบด้านคุณสมบัติของนักเรียน และประสิทธิภาพการบริหารงานวิชาการ
ของโรงเรียนมัธยมศึกษาขนาดใหญ่ พบว่า ตัวแปรคู่ที่มีความสัมพันธ์กันในระดับน้อยถึงมาก
มีขนาดความสัมพันธ์ระหว่าง 0.388-0.711 และมีนัยสำคัญทางสถิติที่ระดับ .01 เมื่อพิจารณารายคู่
พบว่า คู่ที่มีขนาดความสัมพันธ์กับประสิทธิภาพในการบริหารงานวิชาการสูงสุด คือ องค์ประกอบ
ด้านนักเรียน มีขนาดความสัมพันธ์เท่ากับ 0.690 รองลงมา คือ องค์ประกอบด้านครู มีขนาด
ความสัมพันธ์เท่ากับ 0.637 และองค์ประกอบด้านผู้บริหาร มีความสัมพันธ์กับประสิทธิภาพ
การบริหารวิชาการกันต่ำที่สุดมีขนาดความสัมพันธ์เท่ากับ 0.506 ซึ่งมีรายละเอียดดังตารางที่ 9

ตารางที่ 9 ค่าสัมประสิทธิ์สหสัมพันธ์ระหว่างตัวแปรแฝงในรูปแบบองค์ประกอบเชิงสาเหตุ
กับประสิทธิภาพการบริหารงานวิชาการ โรงเรียนมัธยมศึกษาขนาดใหญ่

	ADM	SUP	COM	ICT	TEA	STU	EFL
ADM	1.00						
SUP	0.599**	1.00					
COM	0.567**	0.711**	1.00				
ICT	0.615**	0.695**	0.706**	1.00			
TEA	0.528**	0.388**	0.475**	0.442**	1.00		
STU	0.536**	0.490**	0.499**	0.611**	0.592**	1.00	
EFL	0.506**	0.516**	0.574**	0.573**	0.637**	0.690**	1.00
\bar{X}	4.06	3.98	3.99	3.87	4.21	3.97	4.18
SD	0.76	0.54	0.54	0.64	0.50	0.54	0.44

** $p \leq 0.01$

**ตอนที่ 2 ผลการวิเคราะห์องค์ประกอบเชิงยืนยันขององค์ประกอบเชิงสาเหตุที่ส่งผล
ต่อประสิทธิภาพการบริหารงานวิชาการของโรงเรียนมัธยมศึกษาขนาดใหญ่
สังกัดสำนักงานคณะกรรมการการศึกษาขั้นพื้นฐาน**

ผู้วิจัยได้ดำเนินการวิเคราะห์องค์ประกอบเชิงยืนยันขององค์ประกอบด้านต่าง ๆ และ
ประสิทธิภาพการบริหารงานวิชาการของโรงเรียนมัธยมศึกษาขนาดใหญ่ ได้ผลการวิเคราะห์ ดังนี้

**ตารางที่ 10 ผลการวิเคราะห์องค์ประกอบเชิงยืนยันประสิทธิภาพการบริหารงานวิชาการ
ของโรงเรียนมัธยมศึกษาขนาดใหญ่**

องค์ประกอบ	สปส.องค์ประกอบ	SE	t	R ²
วิธีการทางงบประมาณ (SUP)				
SUP1	0.84	0.03	14.79*	0.71
SUP2	0.80	0.04	13.61*	0.64
SUP3	0.81	0.04	14.00*	0.66
ความมีส่วนร่วมของชุมชน (COM)				
COM1	0.85	0.04	14.25*	0.72
COM2	0.74	0.04	11.86*	0.54
การพัฒนาสื่อ เทคโนโลยีและแหล่งเรียนรู้ (ICT)				
ICT1	0.85	0.04	14.82*	0.73
ICT2	0.81	0.04	13.90*	0.66
คุณสมบัติของผู้บริหาร (ADM)				
ADM1	0.91	0.04	17.41*	0.83
ADM2	0.94	0.04	18.52*	0.89
ADM3	0.94	0.04	18.49*	0.89
คุณสมบัติของครู (TEA)				
TEA1	0.85	0.03	14.74*	0.72
TEA2	0.91	0.03	16.21*	0.82
คุณสมบัติของนักเรียน (STU)				
STU1	0.85	0.03	14.58*	0.73
STU2	0.83	0.04	14.10*	0.68

ตารางที่ 10 (ต่อ)

องค์ประกอบ	สพส.องค์ประกอบ	SE	t	R ²
ประสิทธิภาพการบริหารวิชาการ (EFL)				
EFL1	0.79	0.03	13.13*	0.63
EFL2	0.79	0.03	13.29*	0.62
EFL3	0.75	0.03	12.03*	0.56
EFL4	0.75	0.03	12.03*	0.56

$\chi^2 = 113.63, df = 97, p = 0.11922, RMSEA = 0.028, CFI = 1.00, GFI = 0.95, AGFI = 0.90, \chi^2/df = 1.17$

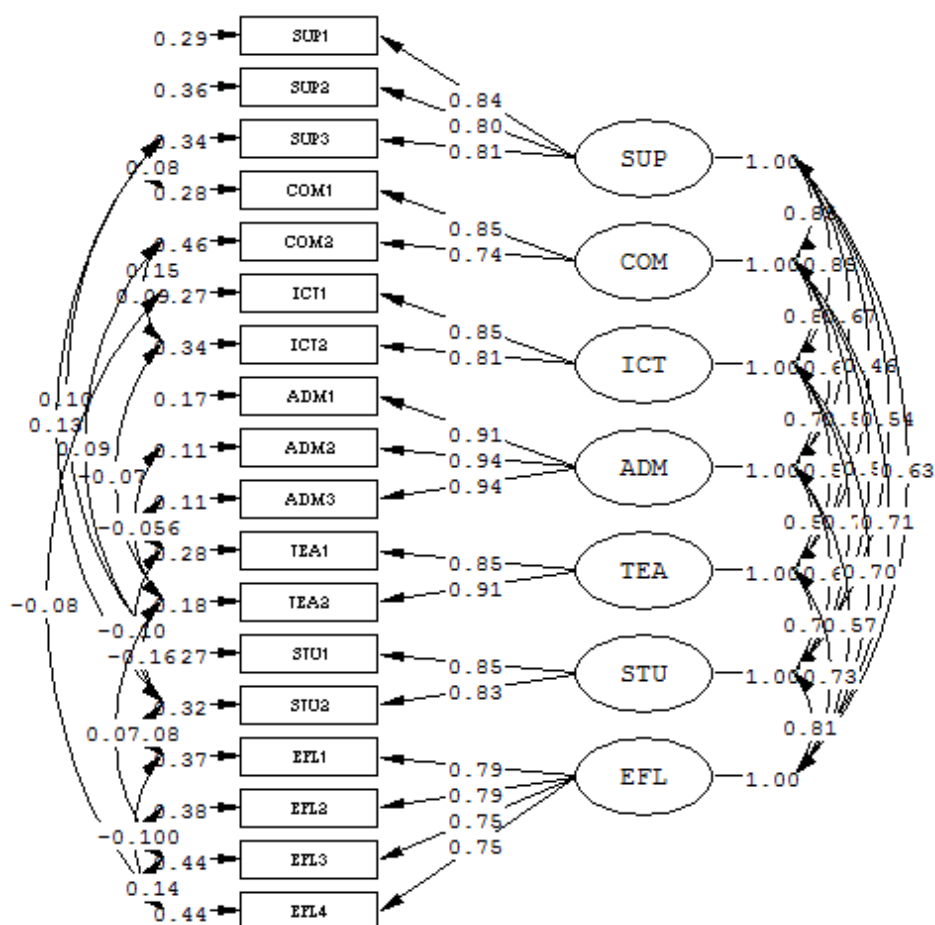

Chi-Square=113.63, df=97, P-value=0.11922, RMSEA=0.028

ภาพที่ 14 รูปแบบองค์ประกอบเชิงยืนยันขององค์ประกอบเชิงสาเหตุที่ส่งผลต่อประสิทธิภาพการบริหารงานวิชาการของโรงเรียนมัธยมศึกษาขนาดใหญ่ สังกัดสำนักงานคณะกรรมการการศึกษาขั้นพื้นฐาน

จากตารางที่ 10 และภาพที่ 14 ผลการวิเคราะห์องค์ประกอบเชิงยืนยันของรูปแบบประสิทธิภาพการบริหารงานวิชาการของโรงเรียนมัธยมศึกษาขนาดใหญ่ พบว่า รูปแบบมีความสอดคล้องกลมกลืนกับข้อมูลเชิงประจักษ์ พิจารณาจากค่าไค-สแควร์ (χ^2) เท่ากับ 113.63 องศาอิสระ (df) เท่ากับ 97 ค่านัยสำคัญทางสถิติ (p-value) เท่ากับ 0.11922 ค่าดัชนีวัดระดับความสอดคล้อง (GFI) เท่ากับ 0.95 ค่าดัชนีความสอดคล้องที่ปรับแก้แล้ว (AGFI) เท่ากับ 0.90 และค่าความคลาดเคลื่อนในการประมาณค่าพารามิเตอร์ (RMSEA) เท่ากับ 0.028

เมื่อพิจารณารายละเอียดในรูปแบบ พบว่า นำหนักองค์ประกอบของตัวบ่งชี้ทั้ง 18 ตัว มีค่าเป็นบวก มีค่าตั้งแต่ 0.74-0.94 และมีนัยสำคัญทางสถิติที่ระดับ 0.05 ทุกค่า นอกจากนี้ ค่าความแปรปรวนร่วมกับองค์ประกอบย่อย (R^2) มีค่าระหว่าง 0.54-0.89 ซึ่งแสดงให้เห็นว่า ตัวบ่งชี้เหล่านี้เป็นตัวบ่งชี้ที่สำคัญขององค์ประกอบย่อยทั้ง 7 องค์ประกอบ คือ ตัวบ่งชี้ SUP1-SUP3 เป็นตัวบ่งชี้ ที่สำคัญขององค์ประกอบด้านงบประมาณ (SUP) ตัวบ่งชี้ COM1-COM2 เป็นตัวบ่งชี้ ที่สำคัญขององค์ประกอบด้านความร่วมมือของชุมชน (COM) ตัวบ่งชี้ ICT1-ICT2 เป็นตัวบ่งชี้ ที่สำคัญขององค์ประกอบด้านสื่อ เทคโนโลยีและแหล่งการเรียนรู้ (ICT) ตัวบ่งชี้ ADM1-ADM3 เป็นตัวบ่งชี้ที่สำคัญขององค์ประกอบด้านผู้บริหาร (ADM) ตัวบ่งชี้ TEA1-TEA2 เป็นตัวบ่งชี้ ที่สำคัญขององค์ประกอบด้านครู (TEA) ตัวบ่งชี้ STU1-STU2 เป็นตัวบ่งชี้ที่สำคัญขององค์ประกอบด้านนักเรียน (STU) และตัวบ่งชี้ EFL1-EFL4 เป็นตัวบ่งชี้ที่สำคัญของประสิทธิภาพการบริหารวิชาการของโรงเรียนมัธยมศึกษาขนาดใหญ่ (EFL)

ตอนที่ 3 ผลการวิเคราะห์รูปแบบความสัมพันธ์เชิงสาเหตุขององค์ประกอบที่ส่งผลต่อประสิทธิภาพการบริหารงานวิชาการของโรงเรียนมัธยมศึกษาขนาดใหญ่ สังกัดสำนักงานคณะกรรมการการศึกษาขั้นพื้นฐาน

ผู้วิจัยได้ดำเนินการวิเคราะห์รูปแบบความสัมพันธ์เชิงสาเหตุขององค์ประกอบที่ส่งผลต่อประสิทธิภาพการบริหารงานวิชาการของโรงเรียนมัธยมศึกษาขนาดใหญ่ ได้ผลการวิเคราะห์ ดังนี้

ตารางที่ 11 ค่าสัมประสิทธิ์อิทธิพลของรูปแบบความสัมพันธ์เชิงสาเหตุขององค์ประกอบ
ที่ส่งผลต่อประสิทธิภาพการบริหารงานวิชาการของโรงเรียนมัธยมศึกษาขนาดใหญ่
ตามสมมติฐาน

ตัวแปรสาเหตุ	ADM			SUP			COM		
ตัวแปรผล	TE	IE	DE	TE	IE	DE	TE	IE	DE
SUP	0.44*	-0.20	0.63*	-	-	-	-0.29	-0.29	-
	(0.04)	(0.27)	(0.28)				(0.45)	(0.45)	
COM	0.46*	0.42*	0.04	0.69*	-0.26	0.95*	-	-	-
	(0.05)	(0.11)	(0.11)	(0.30)	(0.52)	(0.25)			
ICT	0.54*	0.42*	0.12*	0.65	0.35	0.30	0.37	-0.26	0.63*
	(0.05)	(0.06)	(0.06)	(0.35)	(0.35)	(0.21)	(0.45)	(0.46)	(0.23)
TEA	0.35*	0.32	0.03	0.49*	0.49*	-	0.51*	-0.19	0.71
	(0.04)	(0.27)	(0.27)	(0.20)	(0.20)		(0.10)	(0.50)	(0.59)
STU	0.42*	0.39*	0.03	0.46*	0.46*	-	0.28	0.62*	-0.34
	(0.05)	(0.06)	(0.06)	(0.08)	(0.08)		(0.15)	(0.23)	(0.22)
EFL	0.31*	0.35*	-0.04	0.46*	0.48*	-0.02	0.43*	0.19	0.25
	(0.04)	(0.05)	(0.05)	(0.07)	(0.14)	(0.14)	(0.18)	(0.17)	(0.21)
ตัวแปรสาเหตุ	ICT			TEA			STU		
ตัวแปรผล	TE	IE	DE	TE	IE	DE	TE	IE	DE
SUP	-	-	-	-0.41	0.15	-0.56	-	-	-
				(0.30)	(0.49)	(0.78)			
COM	-	-	-	-0.39	-0.39	-	-	-	-
				(0.38)	(0.38)				
ICT	-	-	-	-0.37	-0.36	-0.004	-	-	-
				(0.35)	(0.32)	(0.01)			
TEA	-	-	-	-	-	-	-	-	-
STU	0.66*	-	0.66*	0.29	-0.26	0.55*	-	-	-
	(0.20)		(0.20)	(0.37)	(0.38)	(0.10)			
EFL	0.24	0.24*	-0.00	0.23	-0.06	0.28*	0.36*	-	0.36*
	(0.13)	(0.11)	(0.17)	(0.37)	(0.36)	(0.11)	(0.12)		(0.12)

ตารางที่ 11 (ต่อ)

ตัวแปรผล	R ²								
SUP	0.19								
COM	0.77								
ICT	0.80								
TEA	0.28								
STU	0.71								
EFL	0.72 *p < .05								
ตัวแปรสังเกตได้	ADM1	ADM2	ADM3	SUP1	SUP2	SUP3	COM1	COM2	ICT1
R ²	0.83	0.89	0.69	0.70	0.62	0.69	0.68	0.59	0.73
ตัวแปรสังเกตได้	ICT2	TEA1	TEA2	STU1	STU2	EFL1	EFL2	EFL3	EFL4
R ²	0.67	0.72	0.83	0.76	0.66	0.55	0.66	0.71	0.58
Chi-square = 245.29; p-value = 0.00; df = 115; $\chi^2/df = 2.13$;									
CFI = 0.98; GFI = 0.83; AGFI = 0.60; RMSEA = 0.072; RMR = 0.014									
หมายเหตุ TE = ผลรวมอิทธิพล IE = อิทธิพลทางอ้อม DE = อิทธิพลทางตรง									

จากตารางที่ 11 ผลการวิเคราะห์รูปแบบความสัมพันธ์เชิงสาเหตุขององค์ประกอบที่ส่งผลต่อประสิทธิภาพการบริหารวิชาการในโรงเรียนมัธยมศึกษาขนาดใหญ่ ตามสมมติฐาน พบว่า รูปแบบไม่มีความสอดคล้องกับข้อมูลเชิงประจักษ์ ผลการทดสอบไค-สแควร์ (χ^2) มีค่าเท่ากับ 245.29 ค่า p-value เท่ากับ 0.00 ที่องศาอิสระ(df) เท่ากับ 115 $\chi^2/df = 2.13$ ค่า CFI เท่ากับ 0.98 ค่า GFI = 0.83 ค่า RMSEA เท่ากับ 0.072 ค่าสัมประสิทธิ์การพยากรณ์ตัวแปรตาม คือ ตัวแปรแฝงประสิทธิภาพการบริหารวิชาการในโรงเรียนมัธยมศึกษาขนาดใหญ่ (EFL) มีค่าเท่ากับ 0.72 แสดงว่า ตัวแปรในรูปแบบสามารถอธิบายความแปรปรวนของตัวแปรประสิทธิภาพการบริหารวิชาการในโรงเรียนมัธยมศึกษาขนาดใหญ่ได้ร้อยละ 72

เมื่อพิจารณาเส้นทางอิทธิพลที่ส่งผลต่อตัวแปรประสิทธิภาพการบริหารวิชาการในโรงเรียนมัธยมศึกษาขนาดใหญ่ (EFL) ได้รับอิทธิพลจาก ตัวแปรแฝงองค์ประกอบด้านคุณสมบัติของผู้บริหาร มีค่าอิทธิพลรวมเท่ากับ 0.31 และอิทธิพลทางอ้อมเท่ากับ 0.35 อย่างมีนัยสำคัญทางสถิติที่ระดับ .05 ส่วนค่าอิทธิพลทางตรงเท่ากับ -0.04 ไม่มีนัยสำคัญทางสถิติที่ระดับ .05

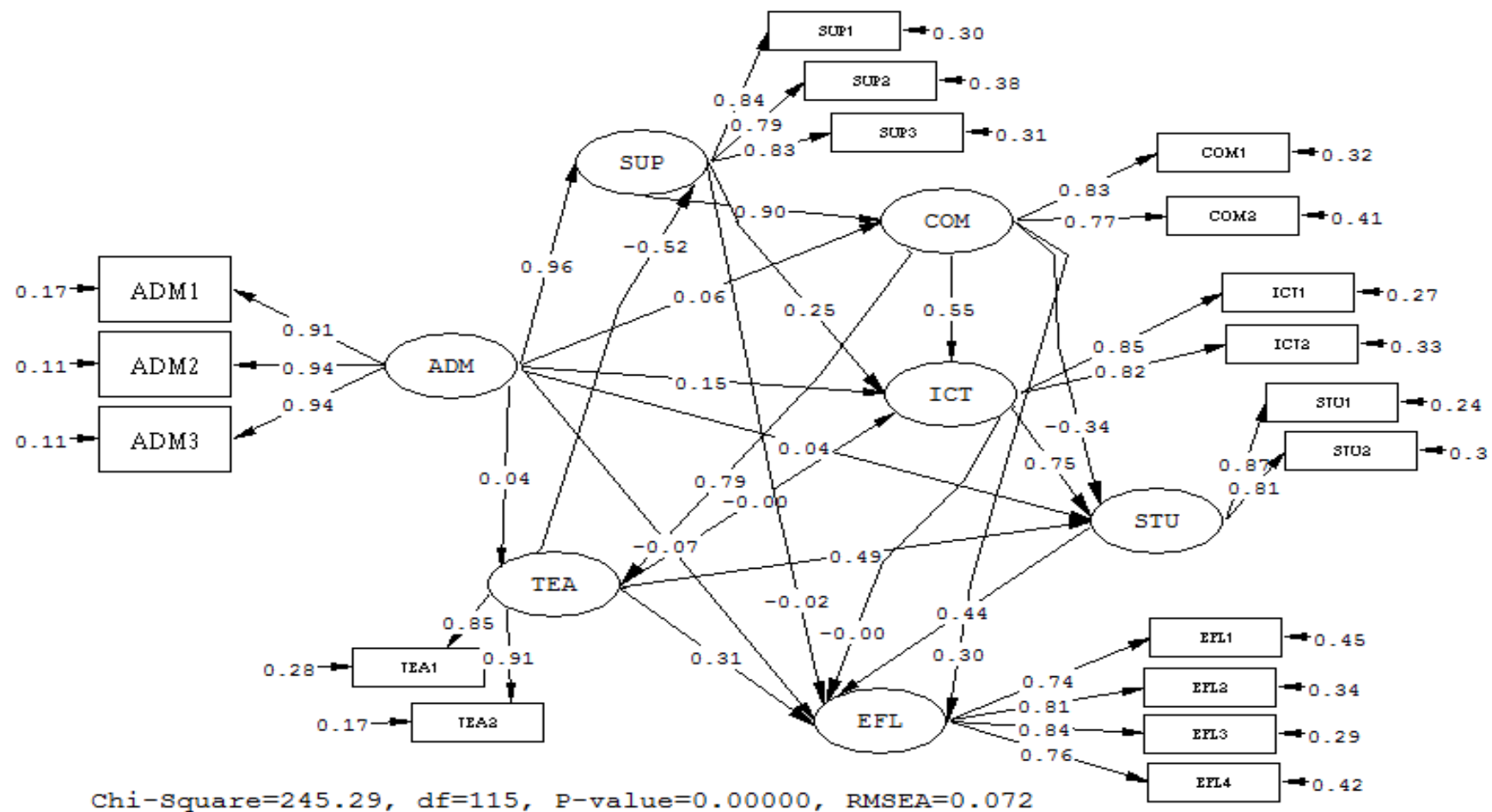

ภาพที่ 15 รูปแบบความสัมพันธ์เชิงเส้นขององค์ประกอบกับประสิทธิภาพการบริหารงานวิชาการของโรงเรียนมัธยมศึกษาขนาดใหญ่ ตามสมมติฐาน

จากผลการวิเคราะห์รูปแบบความสัมพันธ์ทางสมมติฐานในตารางที่ 11 และภาพที่ 15 พบว่า เส้นอิทธิพลของหลายตัวแปรยังไม่มีความสำคัญทางสถิติ และค่าดัชนีความสอดคล้อง ได้แก่ ค่าไค-สแควร์ (χ^2) ค่า p-value และค่า RMSEA ยังไม่สอดคล้องกลมกลืนกับข้อมูลเชิงประจักษ์ ดังนั้น จึงทำการปรับรูปแบบเพื่อให้ค่าดัชนีสอดคล้องกับข้อมูลเชิงประจักษ์ ได้ผลตามตารางที่ 12

ตารางที่ 12 ค่าสัมประสิทธิ์อิทธิพลของรูปแบบความสัมพันธ์เชิงสาเหตุองค์ประกอบที่ส่งผลกระทบต่อประสิทธิภาพการบริหารงานวิชาการของโรงเรียนมัธยมศึกษาขนาดใหญ่ (รูปแบบที่ปรับแล้ว)

ตัวแปรสาเหตุ	ADM			SUP			COM		
ตัวแปรผล	TE	IE	DE	TE	IE	DE	TE	IE	DE
SUP	0.45*	-	0.45*	-	-	-	-	-	-
	(0.04)		(0.04)						
COM	0.47*	0.30*	0.17*	0.66*	-	0.66*	-	-	-
	(0.05)	(0.05)	(0.05)	(0.10)		(0.10)			
ICT	0.51*	0.51*	-	0.91*	0.38*	0.53*	0.57*	-	0.57*
	(0.05)	(0.05)		(0.06)	(0.10)	(0.13)	(0.14)		(0.14)
TEA	0.34*	0.12*	0.22*	0.17*	0.17*	-	0.26*	-	0.26*
	(0.04)	(0.04)	(0.06)	(0.06)	(0.06)		(0.09)		(0.09)
STU	0.39*	0.39*	-	0.40*	0.40*	-	0.36*	0.36*	-
	(0.04)	(0.04)		(0.07)	(0.07)		(0.08)	(0.08)	
EFL	0.34*	0.34*	-	0.36*	0.36*	-	0.47*	0.16*	0.31*
	(0.04)	(0.04)		(0.06)	(0.06)		(0.08)	(0.05)	(0.06)
ตัวแปรสาเหตุ	ICT			TEA			STU		
ตัวแปรผล	TE	IE	DE	TE	IE	DE	TE	IE	DE
SUP	-	-	-	-	-	-	-	-	-
COM	-	-	-	-	-	-	-	-	-
ICT	-	-	-	-	-	-	-	-	-
TEA	-	-	-	-	-	-	-	-	-
STU	0.31*	-	0.31*	0.69*	-	0.69*	-	-	-
	(0.06)		(0.06)	(0.08)		(0.08)			
EFL	0.08*	0.08*	-	0.46*	0.18*	0.28*	0.25*	-	0.25*
	(0.04)	(0.04)		(0.07)	(0.09)	(0.11)	(0.12)		(0.12)

ตารางที่ 12 (ต่อ)

ตัวแปรผล	R ²								
SUP	0.46								
COM	0.70								
ICT	0.78								
TEA	0.36								
STU	0.75								
EFL	0.71								
	*p < .05								
ตัวแปรสังเกตได้	ADM1	ADM2	ADM3	SUP1	SUP2	SUP3	COM1	COM2	ICT1
R ²	0.83	0.89	0.89	0.71	0.62	0.66	0.67	0.58	0.75
ตัวแปรสังเกตได้	ICT2	TEA1	TEA2	STU1	STU2	EFL1	EFL2	EFL3	EFL4
R ²	0.67	0.70	0.85	0.71	0.71	0.56	0.67	0.68	0.56
Chi-square = 127.47; P-value = 0.059 ; df = 104; $\chi^2/df = 1.23$;									
CFI = 1.00; GFI = 0.94; AGFI = 0.90; RMSEA = 0.032; RMR = 0.014									
หมายเหตุ TE = ผลรวมอิทธิพล IE = อิทธิพลทางอ้อม DE = อิทธิพลทางตรง									

จากตารางที่ 12 ผลการวิเคราะห์รูปแบบความสัมพันธ์เชิงสาเหตุองค์ประกอบที่ส่งผลต่อประสิทธิภาพการบริหารวิชาการในโรงเรียนมัธยมศึกษาขนาดใหญ่ (รูปแบบที่ปรับแล้ว) พบว่ารูปแบบ มีความสอดคล้องกับข้อมูลเชิงประจักษ์ ผลการทดสอบไค-สแควร์ (χ^2) มีค่าเท่ากับ 127.47 ค่า p-value เท่ากับ 0.059 ที่องศาอิสระ(df) เท่ากับ 104 $\chi^2/df = 1.23$ ค่า CFI เท่ากับ 1.00 ค่า GFI = 0.94 ค่า RMSEA เท่ากับ 0.032 ค่า RMR เท่ากับ 0.014 ค่าสัมประสิทธิ์การพยากรณ์ตัวแปรตาม คือ ตัวแปรแฝงประสิทธิภาพการบริหารวิชาการในโรงเรียนมัธยมศึกษาขนาดใหญ่ (EFL) มีค่าเท่ากับ 0.71 แสดงว่า ตัวแปรในรูปแบบสามารถอธิบายความแปรปรวนของตัวแปรประสิทธิภาพการบริหารวิชาการในโรงเรียนมัธยมศึกษาขนาดใหญ่ได้ร้อยละ 71

เมื่อพิจารณาเส้นทางอิทธิพลที่ส่งผลต่อตัวแปรประสิทธิภาพการบริหารวิชาการในโรงเรียนมัธยมศึกษาขนาดใหญ่ (EFL) ได้รับอิทธิพลจาก ตัวแปรแฝงองค์ประกอบด้านคุณสมบัติของผู้บริหาร มีค่าอิทธิพลทางอ้อมเท่ากับ 0.34 อย่างมีนัยสำคัญทางสถิติที่ระดับ .05 ตัวแปรแฝงองค์ประกอบด้านวิธีการทางงบประมาณ (SUP) มีค่าอิทธิพลทางอ้อมเท่ากับ 0.36 อย่างมีนัยสำคัญ

ทางสถิติที่ระดับ .05 ตัวแปรแฝงองค์ประกอบด้านความมีส่วนร่วมของชุมชน (COM) มีค่าอิทธิพลทางตรงเท่ากับ 0.31 และมีค่าอิทธิพลทางอ้อมเท่ากับ 0.16 อย่างมีนัยสำคัญทางสถิติที่ระดับ .05 ตัวแปรแฝงองค์ประกอบด้านการพัฒนาสื่อ เทคโนโลยีและแหล่งการเรียนรู้ (ICT) มีค่าอิทธิพลทางอ้อมเท่ากับ 0.08 อย่างมีนัยสำคัญทางสถิติที่ระดับ .05 ตัวแปรแฝงองค์ประกอบด้านคุณสมบัติของครู (TEA) มีค่าอิทธิพลทางอ้อมเท่ากับ 0.18 และมีค่าอิทธิพลทางตรงเท่ากับ 0.28 อย่างมีนัยสำคัญทางสถิติที่ระดับ .05 ตัวแปรแฝงองค์ประกอบด้านคุณสมบัติของนักเรียน (STU) มีค่าอิทธิพลทางตรงเท่ากับ 0.25 อย่างมีนัยสำคัญทางสถิติที่ระดับ 0.05

นอกจากนี้ตัวแปรแฝงองค์ประกอบด้านคุณสมบัติของผู้บริหารมีอิทธิพลทางตรงกับตัวแปรแฝงองค์ประกอบด้านวิธีการทางงบประมาณ มีค่าอิทธิพลเท่ากับ 0.45 และตัวแปรแฝงองค์ประกอบด้านความมีส่วนร่วมของชุมชน มีค่าอิทธิพลเท่ากับ 0.17 และตัวแปรแฝงองค์ประกอบด้านคุณสมบัติของครู มีค่าอิทธิพลเท่ากับ 0.22 อย่างมีนัยสำคัญทางสถิติที่ระดับ .05 และมีอิทธิพลทางอ้อมกับตัวแปรแฝงองค์ประกอบด้านการพัฒนาสื่อ เทคโนโลยีและแหล่งการเรียนรู้มีค่าอิทธิพลเท่ากับ 0.51 และตัวแปรแฝงองค์ประกอบด้านคุณสมบัติของนักเรียน มีค่าอิทธิพลเท่ากับ 0.39 อย่างมีนัยสำคัญทางสถิติที่ระดับ .05 ตัวแปรแฝงองค์ประกอบด้านวิธีการทางงบประมาณ มีอิทธิพลทางตรงกับตัวแปรแฝงองค์ประกอบด้านความมีส่วนร่วมของชุมชน มีค่าอิทธิพลเท่ากับ 0.66 และตัวแปรแฝงองค์ประกอบด้านพัฒนาสื่อ เทคโนโลยีและแหล่งการเรียนรู้ มีค่าอิทธิพลเท่ากับ 0.53 อย่างมีนัยสำคัญทางสถิติที่ระดับ .05 และมีอิทธิพลทางอ้อมกับ ตัวแปรแฝงองค์ประกอบด้านคุณสมบัติของครู มีค่าอิทธิพลเท่ากับ 0.17 และตัวแปรแฝงองค์ประกอบด้านคุณสมบัติของนักเรียน มีค่าอิทธิพลเท่ากับ 0.40 อย่างมีนัยสำคัญทางสถิติที่ระดับ .05 ตัวแปรแฝงองค์ประกอบด้านความมีส่วนร่วมของชุมชน มีอิทธิพลทางตรงกับตัวแปรแฝงองค์ประกอบด้านการพัฒนาสื่อ เทคโนโลยีและแหล่งการเรียนรู้ มีค่าอิทธิพลเท่ากับ 0.57 และตัวแปรแฝงองค์ประกอบด้านคุณสมบัติของครู มีค่าอิทธิพลเท่ากับ 0.26 อย่างมีนัยสำคัญทางสถิติที่ระดับ .05 และมีอิทธิพลทางอ้อมกับตัวแปรแฝงองค์ประกอบด้านคุณสมบัติของนักเรียน มีค่าอิทธิพลเท่ากับ 0.36 อย่างมีนัยสำคัญทางสถิติที่ระดับ .05 ตัวแปรแฝงองค์ประกอบด้านการพัฒนาสื่อ เทคโนโลยีและแหล่งการเรียนรู้ มีอิทธิพลทางตรงกับตัวแปรแฝงองค์ประกอบด้านคุณสมบัติของนักเรียน มีค่าอิทธิพลเท่ากับ 0.31 อย่างมีนัยสำคัญทางสถิติที่ระดับ .05 และตัวแปรแฝงองค์ประกอบด้านคุณสมบัติของครู มีอิทธิพลทางตรงกับตัวแปรแฝงองค์ประกอบด้านคุณสมบัติของนักเรียน มีค่าอิทธิพลเท่ากับ 0.69 อย่างมีนัยสำคัญทางสถิติที่ระดับ .05 ซึ่งสามารถสรุปแสดงเป็นรูปแบบความสัมพันธ์เชิงเส้นขององค์ประกอบเชิงสาเหตุกับประสิทธิภาพการบริหารงานวิชาการของโรงเรียนมัธยมศึกษาขนาดใหญ่ ได้ดังภาพที่ 16 ดังนี้

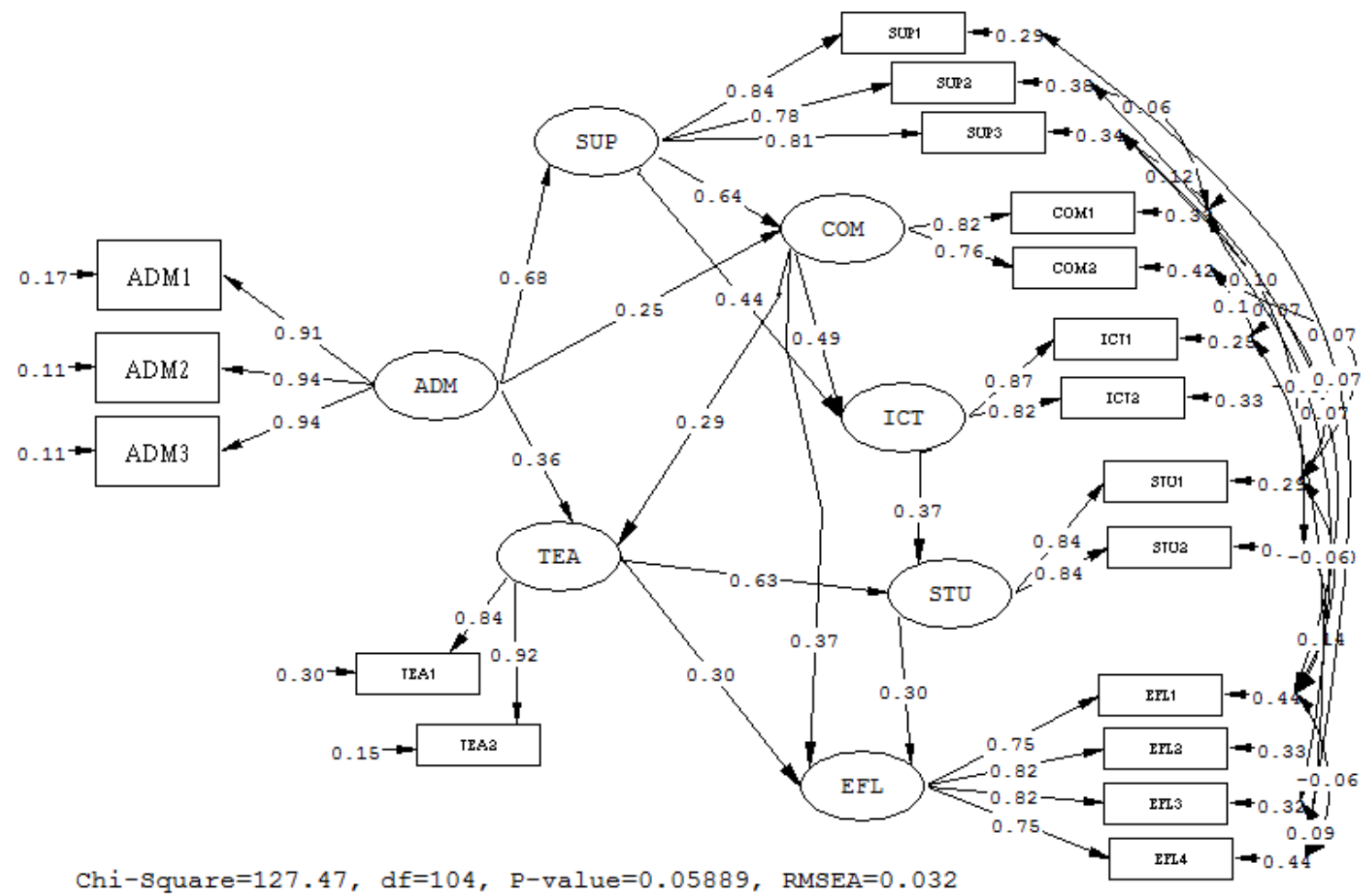

ภาพที่ 16 รูปแบบความสัมพันธ์เชิงเส้นขององค์ประกอบกับประสิทธิภาพการบริหารงานวิชาการของโรงเรียนมัธยมศึกษาขนาดใหญ่ รูปแบบที่ปรับแล้ว

ตารางที่ 13 เปรียบเทียบความกลมกลืนกับข้อมูลเชิงประจักษ์ของรูปแบบตามสมมติฐานกับ
รูปแบบที่ปรับแล้ว

รูปแบบ	χ^2	df	RMSEA	GFI	AGFI	χ^2/df
1. รูปแบบสมมติฐาน	245.29	115	0.072	0.83	0.60	2.13
2. รูปแบบที่ปรับแล้ว	127.47	104	0.032	0.94	0.90	1.23
ความแตกต่างระหว่างรูปแบบ	117.82	11				
ค่าสถิติทดสอบ χ^2 (df = 11, α = 0.05) มีค่าเท่ากับ 19.68						

จากตารางที่ 13 พบว่า ผลการทดสอบค่าไค-สแควร์ที่คำนวณเท่ากับ 117.82 สูงกว่า
ค่าไค-สแควร์จากตารางที่มีค่าเท่ากับ 19.68 อย่างมีนัยสำคัญที่ 0.05 ดังนั้น สรุปได้ว่า รูปแบบ
ที่ปรับแล้วที่วิจัยพัฒนาขึ้น มีความกลมกลืนกับข้อมูลเชิงประจักษ์มากกว่ารูปแบบตามสมมติฐาน

บทที่ 5

สรุปผล อภิปรายผล และข้อเสนอแนะ

การวิจัยครั้งนี้มีวัตถุประสงค์เพื่อสังเคราะห์รูปแบบความสัมพันธ์เชิงเส้นขององค์ประกอบเชิงสาเหตุที่ส่งผลต่อประสิทธิภาพการบริหารงานวิชาการของโรงเรียนมัธยมศึกษาขนาดใหญ่ สังกัดสำนักงานคณะกรรมการการศึกษาขั้นพื้นฐาน กลุ่มเป้าหมายที่ใช้ในการศึกษาค้นคว้าครั้งนี้ คือ ข้าราชการครูในโรงเรียนมัธยมศึกษาขนาดใหญ่ สังกัดสำนักงานเขตพื้นที่การศึกษามัธยมศึกษา ปีการศึกษา 2558 จำนวน 264 คน จาก 24 โรงเรียน สุ่มตัวแทนจากประชากรด้วยวิธีการสุ่มแบบหลายขั้นตอน (Multi-stage sampling) เครื่องมือที่ใช้ในการวิจัยคือแบบสอบถามแบบมาตราส่วนประมาณค่า 5 ระดับ ตามแบบของลิเคิร์ต (Likert's scale) ที่ผู้วิจัยพัฒนาขึ้นแบ่งออกเป็น 2 ตอน คือ ตอนที่ 1 สอบถามเกี่ยวกับองค์ประกอบเชิงสาเหตุที่ส่งผลต่อประสิทธิภาพการบริหารงานวิชาการของโรงเรียนมัธยมศึกษาขนาดใหญ่ ประกอบด้วย 6 องค์ประกอบ ได้แก่ ด้านวิธีการทางงบประมาณ ด้านความมีส่วนร่วมของชุมชน ด้านการพัฒนาสื่อ เทคโนโลยี และแหล่งการเรียนรู้ ด้านคุณสมบัติของผู้บริหาร ด้านคุณสมบัติของครู และด้านคุณสมบัติของนักเรียน และตอนที่ 2 แบบสอบถามเกี่ยวกับประสิทธิภาพการบริหารงานวิชาการของโรงเรียนมัธยมศึกษาขนาดใหญ่ ประกอบด้วย 4 ด้าน ได้แก่ หลักสูตรและการพัฒนาหลักสูตร การจัดการเรียนการสอนของครู การวัดและประเมินผล และการนิเทศและการประกันคุณภาพการศึกษา จากนั้นเก็บรวบรวมข้อมูลกับกลุ่มเป้าหมายได้ข้อมูลกลับคืนและถูกต้องสมบูรณ์ จำนวน 228 คน คิดเป็นร้อยละ 86.36 ส่วนการวิเคราะห์ข้อมูล ผู้วิจัยวิเคราะห์ข้อมูลพื้นฐานของตัวแปรสังเกตได้ที่ใช้ในการศึกษาความสัมพันธ์ขององค์ประกอบเชิงสาเหตุที่ส่งผลต่อประสิทธิภาพการบริหารงานวิชาการของโรงเรียนมัธยมศึกษาขนาดใหญ่ ประกอบด้วย ค่าเฉลี่ย ส่วนเบี่ยงเบนมาตรฐาน ความเบ้ ความโด่ง วิเคราะห์ค่าสัมประสิทธิ์สหสัมพันธ์ระหว่างตัวแปรแฝงที่ใช้ในการศึกษา วิเคราะห์องค์ประกอบเชิงยืนยันขึ้นเพื่อตรวจสอบความตรงของรูปแบบการวัดตัวแปรแฝง และตรวจสอบความสอดคล้องของรูปแบบสมมติฐานกับข้อมูลเชิงประจักษ์ โดยใช้โปรแกรม SPSS เพื่อเป็นข้อมูลนำเข้าไปในการวิเคราะห์แบบจำลองด้วยโปรแกรม LISREL และประเมินความเหมาะสมของรูปแบบ โดยตรวจสอบจาก ค่าไค-สแควร์ (χ^2), Comparative Fit Index (CFI), Root mean squares error of approximation (RMSEA), Goodness of fit Index (GFI), และ Root mean squared residual (RMR)

สรุปผลการวิจัย

ผลการวิเคราะห์ข้อมูลองค์ประกอบเชิงสาเหตุที่ทำให้เกิดประสิทธิภาพการบริหารงานวิชาการของโรงเรียนมัธยมศึกษาขนาดใหญ่ สังกัดสำนักงานคณะกรรมการการศึกษาขั้นพื้นฐาน สรุปได้ ดังนี้

1. องค์ประกอบเชิงสาเหตุที่ส่งผลต่อประสิทธิภาพการบริหารงานวิชาการของโรงเรียนมัธยมศึกษาขนาดใหญ่ สังกัดสำนักงานคณะกรรมการการศึกษาขั้นพื้นฐาน มีจำนวน 6 องค์ประกอบ ได้แก่ องค์ประกอบด้านวิธีการทางงบประมาณ องค์ประกอบด้านความมีส่วนร่วมของชุมชน องค์ประกอบด้านพัฒนาสื่อ เทคโนโลยีและแหล่งการเรียนรู้ องค์ประกอบด้านคุณสมบัติของผู้บริหาร องค์ประกอบด้านคุณสมบัติของครู และองค์ประกอบด้านคุณสมบัติของนักเรียน

2. ค่าสหสัมพันธ์ของเพียร์สันระหว่างตัวแปรแฝงขององค์ประกอบด้านความมีส่วนร่วมของชุมชน องค์ประกอบด้านการพัฒนาสื่อ เทคโนโลยีและแหล่งการเรียนรู้ องค์ประกอบด้านคุณสมบัติของผู้บริหาร องค์ประกอบด้านคุณสมบัติของครู และองค์ประกอบด้านคุณสมบัติของนักเรียน และตัวแปรประสิทธิภาพการบริหารงานวิชาการของโรงเรียนมัธยมศึกษาขนาดใหญ่ พบว่า ตัวแปรแต่ละคู่ที่มีความสัมพันธ์กันในระดับน้อยถึงมาก มีขนาดความสัมพันธ์ระหว่าง 0.388-0.711 และมีนัยสำคัญทางสถิติที่ระดับ .01 เมื่อพิจารณารายคู่ พบว่า คู่ที่มีขนาดความสัมพันธ์กับประสิทธิภาพในการบริหารงานวิชาการสูงสุด คือ องค์ประกอบด้านคุณสมบัติของนักเรียน มีขนาดความสัมพันธ์เท่ากับ 0.690 รองลงมาคือ องค์ประกอบด้านคุณสมบัติของครู มีขนาดความสัมพันธ์เท่ากับ 0.637 และองค์ประกอบด้านคุณสมบัติของผู้บริหารมีความสัมพันธ์กับประสิทธิภาพการบริหารวิชาการต่ำที่สุด มีขนาดความสัมพันธ์ เท่ากับ 0.506

3. รูปแบบความสัมพันธ์ขององค์ประกอบเชิงสาเหตุที่ทำให้เกิดประสิทธิภาพการบริหารงานวิชาการของโรงเรียนมัธยมศึกษาขนาดใหญ่ สังกัดสำนักงานคณะกรรมการการศึกษาขั้นพื้นฐาน ตามสมมติฐานของการวิจัย พบว่า ตัวแปรสังเกตได้ในแต่ละตัวแปรแฝงของรูปแบบตามสมมติฐานการวิจัย เป็นองค์ประกอบจริงตามสมมติฐานการวิจัย มีความสอดคล้องกับรูปแบบการวัด แต่เมื่อพิจารณารูปแบบตามสมมติฐานการวิจัยแล้ว พบว่า เส้นอิทธิพลบางเส้น ยังไม่มีนัยสำคัญทางสถิติ และค่าสถิติที่ได้จากการประมวลในโปรแกรม LISREL ยังไม่สอดคล้องกับข้อมูลเชิงประจักษ์ นอกจากนี้ ค่าดัชนีวัดความกลมกลืนของรูปแบบตามสมมติฐาน ยังไม่อยู่ในเกณฑ์มาตรฐาน ดังนั้น ผู้วิจัยจึงได้ปรับรูปแบบให้มีค่าดัชนีความกลมกลืนอยู่ในเกณฑ์มาตรฐาน และสอดคล้องกับข้อมูลเชิงประจักษ์ตามคำแนะนำของโปรแกรม ซึ่งได้ค่าจากค่าไค-สแควร์ (χ^2) = 127.47, df = 104, Comparative fit index (CFI) = 1.00, Root mean squares error of approximation (RMSEA) = 0.032, Goodness of fit index (GFI) = 0.94, Root mean squared residual (RMR) =

0.014, และค่าสัมประสิทธิ์การพยากรณ์ตัวแปรตาม เท่ากับ 0.71 แสดงว่า รูปแบบที่ปรับแก้แล้ว มีความกลมกลืนสอดคล้องกับข้อมูลเชิงประจักษ์และตัวแปรในรูปแบบสามารถอธิบาย ความแปรปรวนของตัวแปรประสิทธิภาพการบริหารวิชาการใน โรงเรียนมัธยมศึกษาขนาดใหญ่ ได้ร้อยละ 71

4. รูปแบบความสัมพันธ์เชิงสาเหตุที่ทำให้เกิดประสิทธิภาพการบริหารงานวิชาการของ โรงเรียนมัธยมศึกษาขนาดใหญ่ สังกัดสำนักงานคณะกรรมการการศึกษาขั้นพื้นฐานประกอบด้วย

4.1 องค์ประกอบที่มีอิทธิพลทางตรงต่อประสิทธิภาพการบริหารงานวิชาการของ โรงเรียนมัธยมศึกษาขนาดใหญ่ มี 3 องค์ประกอบ ได้แก่ องค์ประกอบด้านคุณสมบัติของครู องค์ประกอบด้านคุณสมบัติของนักเรียน และองค์ประกอบด้านความร่วมมือของชุมชน และพบว่า องค์ประกอบด้านความร่วมมือของชุมชน มีค่าอิทธิพลเท่ากับ 0.31 องค์ประกอบ ด้านคุณสมบัติของครู มีค่าอิทธิพลเท่ากับ 0.28 และองค์ประกอบด้านคุณสมบัติของนักเรียน มีค่าอิทธิพลเท่ากับ 0.25 ซึ่งสรุปได้ว่า องค์ประกอบด้านความร่วมมือของชุมชน มีค่าอิทธิพล มากที่สุด และองค์ประกอบด้านคุณสมบัติของนักเรียน มีค่าอิทธิพลต่ำที่สุด

4.2 องค์ประกอบที่มีอิทธิพลทางอ้อมต่อประสิทธิภาพการบริหารงานวิชาการของ โรงเรียนมัธยมศึกษาขนาดใหญ่ มี 3 องค์ประกอบ ได้แก่ องค์ประกอบด้านคุณสมบัติของผู้บริหาร องค์ประกอบด้านวิธีการทางงบประมาณ และองค์ประกอบด้านการพัฒนาสื่อ เทคโนโลยีและ แหล่งการเรียนรู้ ซึ่งพบว่า องค์ประกอบด้านวิธีการทางงบประมาณ มีค่าอิทธิพลเท่ากับ 0.36 องค์ประกอบด้านคุณสมบัติของผู้บริหาร มีค่าอิทธิพลเท่ากับ 0.34 และองค์ประกอบด้านการพัฒนา สื่อ เทคโนโลยีและแหล่งการเรียนรู้ มีค่าอิทธิพลเท่ากับ 0.08 ซึ่งสรุปได้ว่า องค์ประกอบด้านวิธีการ ทางงบประมาณ มีค่าอิทธิพลมากที่สุด และองค์ประกอบด้านการพัฒนาสื่อ เทคโนโลยีและ แหล่งการเรียนรู้ มีค่าอิทธิพลต่ำที่สุด

4.3 องค์ประกอบด้านคุณสมบัติของผู้บริหารมีอิทธิพลทางอ้อมต่อประสิทธิภาพ การบริหารงานวิชาการของโรงเรียนมัธยมศึกษาขนาดใหญ่ โดยส่งผ่าน 3 องค์ประกอบ ซึ่งพบว่า องค์ประกอบด้านคุณสมบัติของผู้บริหาร มีค่าอิทธิพลทางตรงส่งผ่านองค์ประกอบด้านวิธีการ ทางงบประมาณ เท่ากับ 0.45 ส่งผ่านองค์ประกอบด้านคุณสมบัติของครู เท่ากับ 0.22 และส่งผ่าน องค์ประกอบด้านความร่วมมือของชุมชน เท่ากับ 0.17 ซึ่งสรุปได้ว่า องค์ประกอบด้านคุณสมบัติ ของผู้บริหาร มีค่าอิทธิพลทางตรงส่งผ่านองค์ประกอบด้านวิธีการทางงบประมาณมากที่สุด และมีค่าอิทธิพลส่งผ่านองค์ประกอบด้านความร่วมมือของชุมชนต่ำที่สุด

4.4 องค์ประกอบด้านวิธีการทางงบประมาณมีอิทธิพลทางอ้อมต่อประสิทธิภาพ การบริหารงานวิชาการของโรงเรียนมัธยมศึกษาขนาดใหญ่ โดยส่งผ่าน 2 องค์ประกอบ ซึ่งพบว่า

องค์ประกอบด้านวิธีการทางงบประมาณ มีค่าอิทธิพลทางตรงส่งผ่านองค์ประกอบด้านความมีส่วนร่วมของชุมชน เท่ากับ 0.66 และส่งผ่านองค์ประกอบด้านการพัฒนาสื่อ เทคโนโลยีและแหล่งการเรียนรู้ เท่ากับ 0.53 ซึ่งสรุปได้ว่า องค์ประกอบด้านวิธีการทางงบประมาณ มีค่าอิทธิพลทางตรงส่งผ่านองค์ประกอบด้านความมีส่วนร่วมของชุมชนมากที่สุด และมีค่าอิทธิพลส่งผ่านองค์ประกอบด้านการพัฒนาสื่อ เทคโนโลยีและแหล่งการเรียนรู้รองลงมา

4.5 องค์ประกอบด้านการพัฒนาสื่อ เทคโนโลยีและแหล่งการเรียนรู้มีอิทธิพลทางอ้อมต่อประสิทธิภาพการบริหารงานวิชาการของโรงเรียนมัธยมศึกษาขนาดใหญ่ โดยส่งผ่านองค์ประกอบด้านคุณสมบัติของนักเรียน มีค่าอิทธิพลทางตรงเท่ากับ 0.31

อภิปรายผลการวิจัย

ข้อค้นพบจากผลการวิจัยรูปแบบความสัมพันธ์องค์ประกอบเชิงสาเหตุที่ทำให้เกิดประสิทธิภาพการบริหารงานวิชาการของโรงเรียนมัธยมศึกษาขนาดใหญ่ สังกัดสำนักงานคณะกรรมการการศึกษาขั้นพื้นฐาน ได้ประเด็นสำคัญที่ควรอภิปราย ดังนี้

1. ผลการวิจัย พบว่า องค์ประกอบที่มีอิทธิพลทางตรงต่อประสิทธิภาพการบริหารงานวิชาการของโรงเรียนมัธยมศึกษาขนาดใหญ่ มี 3 องค์ประกอบ ได้แก่ องค์ประกอบด้านคุณสมบัติของครู องค์ประกอบด้านคุณสมบัติของนักเรียน และองค์ประกอบด้านความมีส่วนร่วมของชุมชน ซึ่งอธิบายได้ว่า องค์ประกอบด้านคุณสมบัติของครูมีผลทางตรงอย่างมาก เนื่องจากตัวครูถือเป็นกุญแจสำคัญในการพัฒนาคุณภาพการศึกษาและการบริหารงานด้านวิชาการของโรงเรียน ทั้งการจัดการเรียนการสอน การขับเคลื่อนงาน/ โครงการ/ กิจกรรมต่าง ๆ ให้เกิดกับผู้เรียน คุณสมบัติของครูจะต้องครบถ้วน เพราะพฤติกรรม การปฏิบัติและคุณลักษณะของครูก่อให้เกิดผลการดำเนินงานในทุก ๆ ด้าน ของโรงเรียน สอดคล้องกับงานวิจัยของมัญญู เชื้อชาติ (2554, บทคัดย่อ) ที่พบว่า พฤติกรรมการจัดการเรียนการสอนของครู มีอิทธิพลต่อค่าเฉลี่ยประสิทธิผลการบริหารวิชาการของผู้บริหารสถานศึกษาขั้นพื้นฐาน ในภาคตะวันออกเฉียงใต้ อย่างมีนัยสำคัญทางสถิติ ที่ระดับ .05 ค่าสัมประสิทธิ์การถดถอยพฤติกรรมกรรมการจัดการเรียนการสอนของครู มีอิทธิพลต่อประสิทธิผลการบริหารวิชาการของผู้บริหารสถานศึกษาขั้นพื้นฐาน ในภาคตะวันออกเฉียงใต้ อย่างมีนัยสำคัญทางสถิติ ที่ระดับ .05 ทั้งยังสอดคล้องกับงานวิจัยของสิทธิกร อ้วนศิริ (2555, หน้า 120) พบว่า ตัวแปรสาเหตุที่ส่งผลต่อการประเมินคุณภาพภายนอกของ โรงเรียนพระปริยัติธรรม แผนกสามัญศึกษา มีตัวแปรคุณภาพของครู มีค่าอิทธิพลทางตรง อิทธิพลทางอ้อมและอิทธิพลรวมเป็นลบต่อตัวแปรผล เห็นได้ว่า องค์ประกอบด้านคุณสมบัติของครู มีความเกี่ยวข้องกับการบริหารงานวิชาการของโรงเรียนโดยตรง ตั้งแต่ด้านหลักสูตรและการพัฒนาหลักสูตร จะต้องมีคณะกรรมการที่รับผิดชอบ

มีการวางแผน กำหนดเป้าหมาย และแนวทางการจัดทำและพัฒนาหลักสูตร โดยมีการศึกษาวิเคราะห์รายละเอียดหลักสูตร จึงสามารถจัดโครงสร้าง เนื้อหา กิจกรรม เวลาเรียน และตารางสอนที่เอื้อต่อการจัดการเรียนรู้ของผู้เรียน สอดคล้องกับงานวิจัยของบูลเลอร์ (Buller, 1996, p. 4254-A) ที่พบว่า การรวบรวมแนวคิดและสังเคราะห์แนวคิดควรดำเนินการก่อนการพัฒนาหลักสูตร แล้วจึงแต่งตั้งคณะกรรมการขึ้นมาดำเนินการพัฒนาหลักสูตร ทำให้ครูสามารถกำหนดทิศทางการจัดการเรียนการสอนได้โดยวิเคราะห์ผู้เรียนเป็นรายบุคคล ซึ่งต้องมีการวางแผนศึกษาหลักสูตร และวางแผนการเรียนการสอนเพื่อพัฒนาความก้าวหน้าทางการเรียนรู้ของผู้เรียน ส่งเสริมและสนับสนุนในการจัดกิจกรรมของโรงเรียน และมีการวางแผนการจัดกิจกรรมที่ช่วยสนับสนุนการเรียนการสอน จัดกิจกรรมการเรียนการสอนสอดคล้องกับหลักสูตร สอดคล้องกับงานวิจัยของสมมาตร สนมมิโน (2551, หน้า 239-240) และ พัชรินทร์ วงศ์จันทร์ (2547, หน้า 137) ซึ่งพบว่า ครูต้องจัดการเรียนการสอนที่เน้นผู้เรียนเป็นสำคัญสอดคล้องกับหลักสูตร จัดการเรียนการสอนให้นักเรียนได้คิดวิเคราะห์ ลงมือปฏิบัติจริง ตลอดจนใช้การวัดและประเมินผลตามสภาพจริง เพราะการจัดการศึกษาของสถานศึกษานั้น ต้องจัดให้นักเรียนได้คิดวิเคราะห์และลงมือปฏิบัติจริง การพัฒนาบุคลากรครูในโรงเรียนให้มีประสิทธิภาพ จึงต้องมีความต่อเนื่อง เป็นระบบขั้นตอน และมีการสนับสนุนให้ความสะดวกแก่ครูในการพัฒนา โดยมีความร่วมมือจากผู้ร่วมงานและผู้นิเทศ เพื่อผลสำเร็จที่เกิดขึ้นกับตัวผู้เรียน ส่งผลต่องานบริหารวิชาการด้านการจัดการเรียนการสอน สอดคล้องกับงานวิจัยของอะกาโด (Agado, 1998, p. 59) และชัชฎาภรณ์ อร่ามรุณ (2556, หน้า 51) พบว่าการพัฒนากลยุทธ์การบริหารงานวิชาการในสถานศึกษาขั้นพื้นฐานองค์ประกอบด้านครู ควรเริ่มจากการพัฒนาครูฝ่ายวิชาการและครูผู้สอนให้มีความสามารถในการจัดการเรียนการสอน การทำวิจัย และงานที่รับผิดชอบ การพัฒนาระบบการขับเคลื่อนแผน การบริหารวิชาการไปสู่การปฏิบัติให้มีประสิทธิภาพ การส่งเสริมให้มีการประเมินการจัดการเรียนการสอนอย่างเป็นระบบและนำไปใช้พัฒนา ส่งผลต่อการพัฒนาระบบการติดตามและประเมินผลด้านการบริหารงานวิชาการให้มีประสิทธิภาพ ซึ่งเป็นผลมาจากการดำเนินงานด้านการวัดและประเมินผลของครู สอดคล้องกับแนวคิดของนงลักษณ์ เรือนทอง (2550, หน้า 155) ที่พบว่า ในการจัดการเรียนรู้เพื่อพัฒนาคุณภาพวิชาการจะต้องมีเทคนิคการติดตามประเมินผลนักเรียนที่ได้ผล มีมาตรฐานระบบการประเมินผลที่ชัดเจน และยังสอดคล้องกับงานวิจัยของชัชฎาภรณ์ อร่ามรุณ (2556, หน้า 52) พบว่า การพัฒนากลยุทธ์การบริหารงานวิชาการในสถานศึกษาขั้นพื้นฐาน ด้านการวัดและประเมินผล ต้องมีการดำเนินการพัฒนาระบบ การติดตามและประเมินผลด้านการบริหารงานวิชาการให้มีประสิทธิภาพ และมีการนำผลจากการติดตามและประเมินผลด้านการบริหารงานวิชาการไปใช้วางแผนพัฒนาคุณภาพการศึกษา ซึ่งครูที่มีบทบาทหน้าที่รับผิดชอบ ควรมีความรู้ความสามารถเข้าใจในการวัด

และประเมินผลการเรียน สอดคล้องกับงานวิจัยของแพกตัน (Paxton, 1996, p. 2014-A) ที่พบว่าทัศนคติของครูต่อการประเมินผลตามสภาพจริงในห้องเรียน และความคิดเห็นของครูต่อการใช้การประเมินผล เป็นเครื่องมือหนึ่งในการปฏิรูปการศึกษาและประเมินผลตามสภาพจริง ซึ่งเป็นวิธีการที่เหมาะสมในการทดสอบความรู้และทักษะที่จำเป็นในอนาคต และเพื่อให้งานวิชาการมีคุณภาพ ส่งผลต่อการจัดการศึกษาในโรงเรียนเกิดประสิทธิภาพที่สำคัญภาระงานด้านการนิเทศและการประกันคุณภาพทางการศึกษาก็มีความสัมพันธ์ต่อดัชนีชี้วัดครูผู้สอนเช่นกัน เนื่องจากการบริหารงานวิชาการจะพัฒนาอย่างเป็นระบบขั้นตอน ต้องอาศัยกระบวนการนิเทศการศึกษาที่มีการวางแผนและกำหนดแนวทางการดำเนินการนิเทศภายในสถานศึกษาอย่างชัดเจน สอดคล้องกับงานวิจัยของประยูร เจริญสุข (2553, หน้า 215-216) ที่พบว่า การนิเทศการศึกษาเป็นกระบวนการหนึ่งที่มีระบบการชี้แนะ แนะนำ และให้ความร่วมมือต่อกิจกรรมของครู ในการปรับปรุงการเรียนการสอน เพื่อให้ได้ผลตามจุดมุ่งหมายที่วางไว้ โดยแบ่งกระบวนการในการทำงานร่วมกันระหว่างผู้นิเทศและเป็นการพัฒนาคุณภาพของนักเรียนโดยผ่านตัวกลาง คือ ครู ซึ่งการนิเทศการศึกษาในสถานศึกษาระดับการศึกษาขั้นพื้นฐานจะสามารถช่วยเหลือ ครูที่สอนให้ทำงานและจัดการเรียนรู้ได้อย่างมีประสิทธิภาพยิ่งขึ้น ทั้งนี้จุดมุ่งหมายของการนิเทศการศึกษา ต้องสอดคล้องกับปรัชญาและหลักการทางการศึกษาระดับการศึกษาขั้นพื้นฐาน ซึ่งมุ่งเน้นพัฒนาการเรียนการสอนตามแนวการจัดการประสพการณ์ให้คุณภาพมากยิ่งขึ้น สนับสนุน การทำงานร่วมกันระหว่างผู้บริหารกับบุคลากรในโรงเรียน เพื่อปรับปรุงแก้ไข เปลี่ยนแปลงพฤติกรรมการสอนของครูให้เหมาะสมและพัฒนางานให้มีคุณภาพ ให้ผู้เรียนได้พัฒนาพฤติกรรมและความสามารถที่พึงประสงค์ต่อเนื่องตามพัฒนาการของผู้เรียนเหมาะสมตามวัยและศักยภาพของแต่ละบุคคล มุ่งเน้นการพัฒนาและช่วยเหลืออย่างหลากหลาย เพื่อการพัฒนาการเรียนการสอนส่งเสริมกระบวนการเรียนรู้ของผู้เรียน ซึ่งทุกขั้นตอนต้องมีการติดตาม ประเมิน และสรุปผล เพื่อนำผลการประเมินมาปรับปรุง แก้ไข และพัฒนาการจัดการเรียนรู้ให้มีประสิทธิภาพ สอดคล้องกับงานวิจัยของวรรณพร สุขอนันต์ (2550, บทคัดย่อ) ที่พบว่า รูปแบบการนิเทศภายในที่เหมาะสมกับสถานศึกษา ควรประกอบด้วยปัจจัยการดำเนินการ 8 ปัจจัย ได้แก่ 1) การวางแผนกลยุทธ์ 2) เทคนิคการนิเทศ 3) บทบาท หน้าที่ 4) การประเมินผล 5) การสร้างเครือข่าย 6) การพัฒนา 7) สื่อและเครื่องมือการนิเทศ และ 8) มนุษย์สัมพันธ์ และจัดระบบการนิเทศแบบการมีส่วนร่วมและเป็นกัลยาณมิตร มีการดำเนินให้มีการนิเทศภายในที่เป็นระบบและต่อเนื่อง สอดคล้องกับงานวิจัยของโรบินสัน (Robinson, 2000, p. 6-A) ที่พบว่า ครูมีความพึงพอใจต่อรูปแบบการนิเทศภายในแบบคลินิก โดยใช้การนิเทศแบบกัลยาณมิตรในการดูแลและกระตุ้นในครูสามารถจัดกิจกรรมการเรียนรู้ได้ ส่วนอีกทางหนึ่งองค์ประกอบด้านคุณสมบัติของครูมีอิทธิพลทางอ้อมส่งผ่านตัวแปรองค์ประกอบด้านคุณสมบัติของนักเรียน ที่ส่งผลต่อประสิทธิภาพการบริหาร

งานวิชาการของโรงเรียนมัธยมศึกษา เนื่องจากบุคลากรมีความสัมพันธ์ต่อตัวผู้เรียน โดยตรง ซึ่งงานวิจัยของสิทธิกร อ้วนศิริ (2554, หน้า 116) พบว่า ตัวแปรสาเหตุที่ส่งผลต่อการประเมินคุณภาพภายนอกของโรงเรียนพระปริยัติธรรม แผนกสามัญศึกษา มีตัวแปรคุณลักษณะของนักเรียน มีอิทธิพลทางตรง ทางอ้อมและอิทธิพลรวมเป็นบวกต่อตัวแปรผล โดยมีค่าอิทธิพลทางตรง เป็นบวกมากที่สุด ผู้เรียนจึงสามารถบอกถึงคุณภาพของการบริหารงานวิชาการของโรงเรียนได้ เป็นอย่างดี เพราะครูต้องขับเคลื่อนการพัฒนาคุณภาพการศึกษาและการบริหารงานวิชาการของโรงเรียนผ่านองค์ประกอบด้านคุณสมบัติของผู้เรียน เพื่อการพัฒนาคุณภาพและการบริหารงานที่มีประสิทธิภาพของสถานศึกษา ส่วนองค์ประกอบด้านคุณสมบัติของนักเรียน อธิบายได้ว่า ผู้เรียนมีความสัมพันธ์ต่อประสิทธิภาพการบริหารจัดการเรียนรู้ของโรงเรียน เนื่องจากผู้เรียนเป็นผลลัพธ์ที่แสดงถึงคุณภาพทางวิชาการและการบริหารงานของโรงเรียน สอดคล้องกับงานวิจัยของ พรศักดิ์ สุจริตร์ภักย์ (2551, หน้า 229-230) ที่พบว่า การบริหารงานวิชาการจะต้องเป็นงานหลัก ทั้งในแง่การบริหารและการปฏิบัติงาน ส่วนงานอื่น ๆ ต้องเป็นงานสนับสนุนผู้เรียนแต่ละบุคคล ต้องเรียนรู้ ที่เน้นการทำงานเป็นกลุ่มและมีส่วนร่วม ตลอดจนกระบวนการคิดของผู้เรียน ซึ่งการจะพัฒนางาน การจัดการเรียนรู้ให้มีประสิทธิภาพได้ โรงเรียนจึงต้องจัดการศึกษาเพื่อให้นักเรียนได้ คิดวิเคราะห์และลงมือปฏิบัติจริง เพื่อการพัฒนาคุณภาพและการบริหารงานที่มีประสิทธิภาพของสถานศึกษา สอดคล้องกับงานวิจัยของประยูร เจริญสุข (2553, หน้า 214-215) ที่พบว่า การพัฒนางานให้มีคุณภาพ ผู้เรียนจะต้องมีพฤติกรรม และความสามารถที่พึงประสงค์ต่อเนื่องตามพัฒนาการของผู้เรียนที่เหมาะสมตามวัยและศักยภาพ ของแต่ละบุคคล และองค์ประกอบด้านความมีส่วนร่วมของชุมชน สามารถอธิบายได้ว่า ความมีส่วนร่วมของชุมชน มีความสำคัญต่อการบริหารงานวิชาการของโรงเรียนให้มีประสิทธิภาพตั้งแต่ด้านหลักสูตรและการพัฒนาหลักสูตร เนื่องจากหลักสูตรสถานศึกษา เป็นหลักสูตรที่เกิดจากการวางแผนร่วมกันของบุคลากรภายในสถานศึกษา คณะกรรมการสถานศึกษาและบุคลากรในชุมชน การออกแบบหลักสูตรมีความครอบคลุมภาระงานการจัดการศึกษาทุกด้านของสถานศึกษา การกำหนดคุณลักษณะอันพึงประสงค์ของผู้เรียน เป็นเป้าหมายของคุณภาพการศึกษาอันเป็นแนวทางการจัดกระบวนการเรียนการสอน ซึ่งเป็นมวลประสบการณ์ที่จะเกิดขึ้นกับผู้เรียนตามศักยภาพของแต่ละบุคคล หลักสูตรสถานศึกษาจะต้องสอดคล้องกับความเชื่อ ค่านิยม ขนบธรรมเนียมประเพณีของชุมชนที่สถานศึกษาตั้งอยู่ ส่วนหลักสูตรท้องถิ่น เป็นหลักสูตรที่มีความสอดคล้องกับสภาพปัญหาและความต้องการของชุมชน ชุมชนและบุคคล ควรได้มีส่วนร่วมในการพัฒนาหลักสูตรด้วย สอดคล้องกับแนวคิดของฉันท ชาติทอง (2550, หน้า 151) ที่กล่าวว่า หลักสูตรสถานศึกษา ก็คือ หลักสูตรท้องถิ่น เพราะเป็นหลักสูตรที่พัฒนาขึ้นให้เหมาะสมกับสภาพและความต้องการของท้องถิ่น ซึ่งก็คือ ความต้องการของผู้เรียนและชุมชน

นั่นเอง การจัดการเรียนการสอนของครู สามารถส่งเสริมและสนับสนุนครู ในการพัฒนาการจัดการเรียนการสอน อำนวยความสะดวกจัดให้มีสื่อ เทคโนโลยี และพัฒนาให้มีแหล่งการเรียนรู้ที่เอื้อต่อการจัดการเรียนรู้และการบริหารงาน สอดคล้องกับงานวิจัยของสมมาตร สนทมิโน (2551, หน้า 239) ที่พบว่า การพัฒนานักเรียน ควรใช้สื่อและแหล่งการเรียนรู้ที่หลากหลาย ต้องมีการบูรณาการเรียนรู้ออกไปจากห้องเรียนด้วย พร้อมสนับสนุนให้ชุมชนเข้ามามีส่วนร่วมในการพัฒนาการศึกษา และการบริหารจัดการ และความร่วมมือของชุมชน ยังมีผลต่อองค์ประกอบด้านการพัฒนาสื่อ เทคโนโลยีและแหล่งการเรียนรู้ และองค์ประกอบด้านคุณสมบัติของครู อันส่งผลต่อประสิทธิภาพการบริหารงานวิชาการของโรงเรียน

2. ผลการวิจัย พบว่า องค์ประกอบที่มีอิทธิพลทางอ้อมต่อประสิทธิภาพการบริหารงานวิชาการของโรงเรียนมัธยมศึกษาขนาดใหญ่ มี 3 องค์ประกอบ ได้แก่ องค์ประกอบด้านคุณสมบัติของผู้บริหาร องค์ประกอบด้านวิธีการทางงบประมาณ และองค์ประกอบด้านการพัฒนาสื่อ เทคโนโลยีและแหล่งการเรียนรู้ ซึ่งสามารถอธิบายได้ว่า

2.1 องค์ประกอบด้านคุณสมบัติของผู้บริหาร มีอิทธิพลทางอ้อมต่อประสิทธิภาพการบริหารงานวิชาการของโรงเรียนมัธยมศึกษาขนาดใหญ่ ผ่านตัวแปรองค์ประกอบด้านวิธีการทางงบประมาณ องค์ประกอบด้านความร่วมมือของชุมชน และองค์ประกอบด้านคุณสมบัติของครู ซึ่งตามแนวคิดเดิมจากการสังเคราะห์แนวคิด ทฤษฎี และงานวิจัย องค์ประกอบด้านคุณสมบัติของผู้บริหารจะส่งผลโดยตรงต่อประสิทธิภาพการบริหารงานวิชาการของโรงเรียน และส่งผ่านองค์ประกอบด้านคุณสมบัติของนักเรียนด้วย โดยอาจเป็นเพราะว่า ในการบริหารงานวิชาการ ตัวผู้บริหารไม่สามารถที่จะปฏิบัติงานหรือดำเนินการได้ด้วยตนเองทั้งหมดทุกกิจกรรม และการดำเนินงานตามแผนงาน/ โครงการ/ กิจกรรม ของโรงเรียน เพื่อเป้าหมายโดยตรงต่อตัวผู้เรียน องค์ประกอบด้านคุณสมบัติของผู้บริหารจึงอาจมีส่วนในการผลักดันปัจจัยด้านอื่น ๆ ให้ส่งผลต่อประสิทธิภาพการบริหารงานวิชาการของโรงเรียนได้ จากผลการวิจัย สามารถอธิบายได้ว่า องค์ประกอบด้านคุณสมบัติของผู้บริหาร มีส่วนสำคัญต่อการบริหารงบประมาณ คุณสมบัติของครู และการมีส่วนร่วมจากผู้ปกครองและชุมชน อาจเป็นเพราะว่าในการบริหารงานวิชาการของโรงเรียนจำเป็นต้องอาศัยวิธีการทางงบประมาณในการขับเคลื่อนดำเนินงาน/ โครงการของโรงเรียน ให้บรรลุผล สอดคล้องกับงานวิจัยเบญญา ศิริผล (2557, บทคัดย่อ) ที่พบว่า ผู้บริหารที่ใช้ระบบการบริหารงบประมาณแบบมุ่งเน้นผลงานตามยุทธศาสตร์ กระทำอย่างมีขั้นตอน ตั้งแต่การวางแผน และจัดทำงบประมาณ การอนุมัติงบประมาณ การบริหารงบประมาณ และการติดตามประเมินผล โดยได้รับการตรวจสอบจากผู้บริหารและเจ้าหน้าที่ผู้ปฏิบัติงานจากโรงเรียนที่ประสบความสำเร็จ ด้านบริหารจัดการ โรงเรียนระดับมัธยมศึกษาจะส่งผลต่อการพัฒนาคุณภาพวิชาการทางการศึกษา

ในโรงเรียน อีกทั้งสอดคล้องกับงานวิจัยของทวิศักดิ์ อ่ำลา (2551, หน้า 178-180) ที่พบว่า องค์ประกอบในการบริหารงานวิชาการ ต้องมีการจัดสรรทรัพยากร งบประมาณที่เพียงพอ จะส่งเสริมให้บุคลากรในการปฏิบัติงานบรรลุเป้าหมายและวัตถุประสงค์สามารถพัฒนาคุณภาพ การศึกษาได้ และเนื่องจากตัวผู้บริหารจะเป็นฝ่ายนำคณะครู ผู้ปกครอง และชุมชนในการขับเคลื่อน และบริหารงานในโรงเรียนด้วยนั้น ทุกฝ่ายจึงต้องมีการตัดสินใจร่วมกัน ซึ่งสอดคล้องกับงานวิจัย ของจิณฉัตร ปะโคทัง (2549, หน้า 117-119) ที่พบว่า ความสัมพันธ์ของคณะครู ผู้ปกครองและ ชุมชนที่มีความสัมพันธ์ที่ดีต่อกัน จะส่งผลให้เกิดการยอมรับในการทำงาน เป็นผลให้ชุมชนเข้ามา มีส่วนร่วมกับโรงเรียนในการจัดการศึกษามากขึ้น และการจัดการเรียนการสอนในโรงเรียนให้ดีขึ้น จนทำให้ผู้ปกครองและประชาชนมองเห็นความก้าวหน้าในการจัดการศึกษาของโรงเรียนนั้น เป็นผลจากการทำงานของผู้บริหาร สอดคล้องกับงานวิจัยของเบกเซอร์รา (Beccerra, 1974 อ้างถึงใน จิณฉัตร ปะโคทัง, 2549, หน้า 57) ที่พบว่า การตัดสินใจเกี่ยวกับปัญหาในโรงเรียน ผู้บริหารและ ตัวแทนของชุมชนจะต้องร่วมมือกันทุกฝ่าย ต้องทำความเข้าใจตามบทบาทหน้าที่และนโยบาย ที่ตกลงกันได้ ซึ่งผู้บริหารต้องเข้าใจการมีส่วนร่วมในกระบวนการตัดสินใจต่อการเข้าร่วมของ ชุมชนหรือประชาชนด้วย สอดคล้องกับงานวิจัยของวิรุพห์ นาคำภา (2552, หน้า 75) ที่พบว่า ความมีส่วนร่วมของชุมชนในการจัดการศึกษาขั้นพื้นฐานในโรงเรียนบ้านวังดินสอ สำนักงาน เขตพื้นที่การศึกษาปราจีนบุรี เขต 2 ด้านการบริหารงานวิชาการ ควรหาแนวทางเสริมสร้างให้ชุมชน มีความเข้าใจในบทบาทหน้าที่ในการมีส่วนร่วม และในการพัฒนาคุณภาพของการบริหารวิชาการ ให้เกิดประสิทธิภาพโดยตรงนั้น ผู้บริหารจะต้องขับเคลื่อนครูเพื่อพัฒนางานให้ได้ตามเป้าหมาย ที่วางไว้ สอดคล้องกับงานวิจัยของชัชฎาภรณ์ อร่ามรุณ (2556, หน้า 51) ที่พบว่า การพัฒนากลยุทธ์ การบริหารงานวิชาการในสถานศึกษาขั้นพื้นฐานที่เกี่ยวกับองค์ประกอบด้านครู ได้แก่ การพัฒนา ครูฝ่ายวิชาการและครูผู้สอนให้มีความสามารถในการจัดการเรียนการสอน การวิจัย และงานที่ รับผิดชอบ การพัฒนาระบบการขับเคลื่อนแผนการบริหารวิชาการไปสู่การปฏิบัติให้มีประสิทธิภาพ การส่งเสริมให้มีการประเมินการจัดการเรียนการสอนอย่างเป็นระบบและนำไปใช้ และการพัฒนา ระบบการติดตามและประเมินผลด้านการบริหารงานวิชาการให้มีประสิทธิภาพ เห็นได้ว่า องค์ประกอบด้านคุณสมบัติของผู้บริหารมีความสัมพันธ์ต่อองค์ประกอบด้านคุณสมบัติของครู สอดคล้องกับงานวิจัยของมนูญ เชื้อชาติ (2554, บทคัดย่อ) พบว่า พฤติกรรมการจัดการเรียน การสอนของครู มีอิทธิพลต่อค่าเฉลี่ยประสิทธิผลการบริหารวิชาการของผู้บริหารสถานศึกษา ขั้นพื้นฐานในภาคตะวันออกเฉียงใต้มีนัยสำคัญทางสถิติที่ระดับ .05 ค่าสัมประสิทธิ์การถดถอย พฤติกรรมการจัดการเรียนการสอนของครู มีอิทธิพลต่อประสิทธิผลการบริหารวิชาการของ ผู้บริหารสถานศึกษาขั้นพื้นฐานในภาคตะวันออกเฉียงใต้ มีนัยสำคัญทางสถิติที่ระดับ .05 ตรงกับ

องค์ประกอบด้านคุณสมบัติของผู้บริหารในการวิจัยนี้ว่าส่งผลทางอ้อมต่อประสิทธิภาพการบริหารงานวิชาการผ่านองค์ประกอบด้านคุณสมบัติของครู

2.2 ผลการวิจัย พบว่า องค์ประกอบด้านวิธีการทางงบประมาณ มีความสำคัญและจำเป็นต่อประสิทธิภาพการบริหารงานวิชาการของโรงเรียนมัธยมศึกษาขนาดใหญ่ โดยส่งผลทางอ้อมผ่านตัวแปรองค์ประกอบด้านความมีส่วนร่วมของชุมชน และองค์ประกอบด้านการพัฒนาสื่อ เทคโนโลยีและแหล่งการเรียนรู้ ซึ่งตามกรอบแนวคิดสมมุติฐานในการวิจัยองค์ประกอบด้านวิธีการทางงบประมาณจะส่งผลโดยตรงต่อประสิทธิภาพการบริหารงานวิชาการของโรงเรียน จากผลการวิจัยสามารถอธิบายได้ว่า องค์ประกอบด้านวิธีการทางงบประมาณจะสามารถขับเคลื่อนการดำเนินงานของโรงเรียนได้ ต้องมาจากองค์ประกอบด้านการมีส่วนร่วมของผู้ปกครองและชุมชน คณะกรรมการการศึกษาขั้นพื้นฐาน ในการส่งเสริมกระบวนการจัดสรรงบประมาณและการระดมทรัพยากรเพื่อการศึกษาของโรงเรียน มีการสนับสนุนการระดมทรัพยากรจากแหล่งต่าง ๆ มาใช้ในการจัดการศึกษา เกิดการประสานการระดมทรัพยากรการลงทุนด้านงบประมาณ การเงิน และทรัพย์สิน ทั้งจากภาครัฐ องค์กรปกครองส่วนท้องถิ่น บุคคล เอกชน องค์กรเอกชน องค์กรวิชาชีพ สถาบันศาสนา สถานประกอบการ สถาบันสังคมอื่น ทั้งในและต่างประเทศ มาใช้ในการจัดการศึกษา ทำให้การบริหารงานวิชาการของโรงเรียนเกิดคุณภาพอย่างมีประสิทธิภาพได้ สอดคล้องกับงานวิจัยของนริศ แก้วสีนวล (2556, หน้า 65-69) ที่พบว่า การบริหารงานวิชาการที่เหมาะสม จะต้องอาศัยความร่วมมือของบุคคลหลายฝ่ายในการบริหารให้เกิดประสิทธิผล ภายใต้หลักแนวคิดดุลยภาพในมุมมองด้านงบประมาณและทรัพยากร และงานวิจัยของพรศักดิ์ สุจริตร์ภักดิ์ (2551, บทคัดย่อ) ที่พบว่า การจัดสรรงบประมาณ การจัดตั้งและเสถียรงบประมาณ การบริหารการเงิน การบริหารพัสดุและทรัพย์สิน การตรวจสอบติดตาม การประเมินผลรายงานผลการใช้เงินและผลการดำเนินงาน และการระดมทรัพยากรและลงทุน จะต้องให้ชุมชนเข้ามามีส่วนร่วมกับโรงเรียน คณะกรรมการสถานศึกษาขั้นพื้นฐานให้การสนับสนุนโรงเรียนอย่างกระตือรือร้น ซึ่งจะช่วยในการพัฒนาโรงเรียนและแก้ไขปัญหาต่าง ๆ ของโรงเรียน ซึ่งควรให้ชุมชนเป็นสื่อกลางระหว่างผู้ปกครองกับโรงเรียน สามารถส่งเสริมเพื่อการมีส่วนร่วมในการบริหารจัดการโรงเรียน ตามงานวิจัยของโกลด์ Gold (2000, p. 295) เป็นการสร้างความร่วมมือระหว่างผู้ปกครองกับนักการศึกษา อีกทั้งองค์ประกอบด้านวิธีการทางงบประมาณยังส่งผลต่อองค์ประกอบด้านการพัฒนาสื่อ เทคโนโลยีและแหล่งการเรียนรู้ ในการพัฒนาประสิทธิภาพของการบริหารงานวิชาการในโรงเรียนมัธยมศึกษาขนาดใหญ่ เนื่องจากการจัดสรรงบประมาณที่เพียงพอจะรองรับในการจัดหาและการผลิตสื่อการเรียนการสอน นวัตกรรมทางการศึกษาและเทคโนโลยี ตลอดจนการส่งเสริมพัฒนาสื่อ นวัตกรรมและเทคโนโลยีที่ทันสมัยมาสนับสนุนการบริหารงานวิชาการของโรงเรียน สอดคล้องกับงานวิจัยของ

ธีระพร อายุวัฒน์ (2552, หน้า 494-495) ที่พบว่า การสนับสนุนการพัฒนาให้มีแหล่งการเรียนรู้ ทั้งในและนอกโรงเรียน จะส่งเสริมให้ครูและนักเรียนศึกษาค้นคว้าจากแหล่งการเรียนรู้ต่าง ๆ ส่งผลต่อประสิทธิภาพการบริหารงานวิชาการ ซึ่งสอดคล้องกับแนวคิดของเพอร์ซิวัล และเอลลิงตัน (Percival & Ellington, 1984, p. 13) ที่กล่าวว่า การใช้สื่อเทคโนโลยีเพื่อการศึกษา จะทำให้การพัฒนาคุณภาพการจัดการเรียนรู้พัฒนาต่อไป ต้องมีการวางแผนงาน และโครงการในการดำเนินการ อย่างเพียงพอในการตอบสนองต่อจำนวนของผู้ใช้บริการ ซึ่งต้องอาศัยองค์ประกอบด้านงบประมาณ ในการส่งเสริมและพัฒนา

2.3 ผลการวิจัยพบว่า องค์ประกอบด้านการพัฒนาสื่อ เทคโนโลยีและแหล่งการเรียนรู้ มีความสำคัญต่อประสิทธิภาพการบริหารงานวิชาการของ โรงเรียนมัธยมศึกษาขนาดใหญ่ ผ่านตัวแปรองค์ประกอบด้านคุณสมบัติของนักเรียน อธิบายได้ว่า สื่อ เทคโนโลยีและแหล่งการเรียนรู้ เป็นองค์ประกอบสำคัญหนึ่งในการพัฒนาตัวผู้เรียน ซึ่งสอดคล้องกับความต้องการพัฒนาการศึกษา ตามพระราชบัญญัติการศึกษาแห่งชาติ พ.ศ. 2542 ที่ให้ความสำคัญในการส่งเสริมและสนับสนุนให้มีการผลิตสื่อเทคโนโลยีเพื่อเพิ่มพูนประสิทธิภาพและประสิทธิผลการเรียนรู้แก่ผู้เรียน สอดคล้องกับแนวคิดของอรนุช ลิมตศิริ (2556, หน้า 38) และแนวคิดเจตนารมณ์ตามพระราชบัญญัติ การศึกษาแห่งชาติ พ.ศ. 2542 ในการสร้าง ส่งเสริม และสนับสนุนให้มีแหล่งของข้อมูลสาระ ความรู้ต่าง ๆ เพื่อเอื้ออำนวยให้บุคคล ศึกษา ค้นคว้า พัฒนาความรู้และเกิดกระบวนการเรียนรู้ ได้เต็มศักยภาพ ซึ่งจะส่งผลต่อประสิทธิภาพในการบริหารงานวิชาการของ โรงเรียนทั้งในด้านการจัดการเรียนการสอนของครู และด้านการวัดและประเมินผลสัมฤทธิ์ทางการเรียนของผู้เรียน ในระดับต่าง ๆ สอดคล้องกับงานวิจัยของพรศักดิ์ สุจริตรักษ์ (2551, หน้า 166-170) ที่พบว่า การบริหารสถานศึกษาที่ส่งเสริมทักษะการคิดของนักเรียน ซึ่งแสดงให้เห็นถึงการพัฒนาผลสัมฤทธิ์ทางการเรียนของผู้เรียนเกิดผลต่อประสิทธิภาพการบริหารงานวิชาการ จะต้องมีการพัฒนาสื่อ นวัตกรรมและเทคโนโลยีตั้งแต่การวางแผน และกำหนดแนวทาง การจัดหาและการผลิตสื่อการเรียน การสอน นวัตกรรมทางการศึกษาและเทคโนโลยีที่ทันสมัยมาใช้ มีสื่อประกอบการสอนเพื่อส่งเสริม ทักษะของนักเรียนที่หลากหลาย มีการนำเทคโนโลยีมาเป็นสื่อ ตลอดจนการติดตาม ประเมินและ สรุปผลการใช้สื่อ นวัตกรรม และเทคโนโลยีอย่างเป็นระบบและต่อเนื่อง และมีการนำผลการประเมิน มาใช้ในการปรับปรุง สื่อ นวัตกรรม และเทคโนโลยี และในการพัฒนาแหล่งการเรียนรู้ ก็ต้อง ดำเนินการวางแผนและกำหนดแนวทางพัฒนาแหล่งการเรียนรู้ทั้งในและนอกสถานศึกษา จัดให้มี สารสนเทศเกี่ยวกับแหล่งการเรียนรู้ และภูมิปัญญาท้องถิ่นทั้งในและนอกสถานศึกษา มีการจัดตั้ง สถานที่ทั้งในและนอกห้องเรียน เป็นแหล่งการเรียนรู้ มีการติดตาม ประเมิน และสรุปผลการใช้ แหล่งการเรียนรู้ทั้งในและนอกโรงเรียนอย่างต่อเนื่อง และนำผลการประเมินมาปรับปรุง แก้ไข

และพัฒนาแหล่งการเรียนรู้และบรรยากาศสภาพแวดล้อม ซึ่งจะส่งผลต่อครูและนักเรียนทำให้ การดำเนินงานบริหารวิชาการของโรงเรียนมีประสิทธิภาพ ตรงกับงานวิจัยของธีระพร อายุวัฒน์ (2552, หน้า 494-495) ซึ่งพบว่า ในการพัฒนาและส่งเสริมให้มีแหล่งการเรียนรู้ มีการพัฒนาและ จัดหาแหล่งการเรียนรู้ ตามเป้าหมายของโครงการด้วยตนเอง จัดทำและพัฒนาแหล่งการเรียนรู้ ภายในโรงเรียน และภายนอกโรงเรียน มีการสำรวจแหล่งการเรียนรู้ สร้าง พัฒนา และใช้แหล่ง การเรียนรู้ แล้วจัดทำทะเบียนแหล่งการเรียนรู้ เพื่อให้มีความสะดวกในการใช้ของครูและนักเรียน ตลอดจนมีการเชิญวิทยากรภายนอก และครูภูมิปัญญาท้องถิ่นมาใช้ และให้คำแนะนำเฉพาะทาง จะส่งผลต่อประสิทธิภาพการบริหารงานวิชาการของโรงเรียนได้

ข้อเสนอแนะ

ข้อเสนอแนะในการนำผลการวิจัยไปใช้

1. ผลงานวิจัยพบว่า องค์ประกอบของสาเหตุที่มีอิทธิพลโดยตรงต่อประสิทธิภาพ การบริหารงานวิชาการของโรงเรียนมัธยมศึกษาขนาดใหญ่ สังกัดสำนักงานคณะกรรมการการศึกษา ขั้นพื้นฐาน ได้แก่ องค์ประกอบด้านคุณสมบัติของครู องค์ประกอบด้านคุณสมบัติของนักเรียน และองค์ประกอบด้านความมีส่วนร่วมของชุมชน ผู้บริหารสถานศึกษาควรให้ความสำคัญกับ การส่งเสริมและพัฒนาคุณสมบัติของครูและนักเรียน สนับสนุนให้ผู้ปกครอง ชุมชน และเครือข่าย เข้ามามีส่วนร่วม เพื่อเป็นแนวทางการพัฒนาคุณภาพการศึกษาและการบริหารวิชาการของโรงเรียน ให้ได้คุณภาพมีมาตรฐาน

2. ผลงานวิจัยพบว่า องค์ประกอบด้านคุณสมบัติของผู้บริหาร องค์ประกอบด้านวิธีการ ทางงบประมาณ และองค์ประกอบด้านการพัฒนาสื่อ เทคโนโลยีและแหล่งการเรียนรู้ ส่งผลทางอ้อม ต่อประสิทธิภาพการบริหารงานวิชาการของโรงเรียนมัธยมศึกษาขนาดใหญ่ ผู้บริหารสถานศึกษา ควรนำรูปแบบความสัมพันธ์ที่ได้ไปประยุกต์ใช้ โดยสามารถวิเคราะห์และสังเคราะห์รายละเอียด ขององค์ประกอบเชิงสาเหตุดังกล่าว เพื่อการพัฒนาจุดเด่นและจุดที่ควรพัฒนาต่อให้ดีขึ้น เช่น การพัฒนาคุณสมบัติของผู้บริหารเองในทุกมิติ เพื่อเพิ่มพูนศักยภาพในการบริหารงานและ จัดการศึกษาที่มีประสิทธิภาพทั้งมิติองค์ความรู้ ทักษะ สมรรถนะ และพฤติกรรม อีกทั้งการส่งเสริม ระดมทรัพยากรและสนับสนุนองค์ประกอบด้านวิธีการทางงบประมาณให้เพียงพอต่อการบริหาร งานวิชาการของโรงเรียน และการพัฒนาสื่อ เทคโนโลยีและแหล่งการเรียนรู้ ให้มีความพร้อมต่อ การบริการและการดำเนินกิจกรรมต่าง ๆ ของโรงเรียน เพื่ออำนวยความสะดวกให้กับบุคลากรครู และนักเรียน ตลอดจนผู้ปกครองและชุมชน

3. ผู้บริหารสถานศึกษาโรงเรียนมัธยมศึกษาขนาดใหญ่ สามารถนำรูปแบบความสัมพันธ์ขององค์ประกอบเชิงสาเหตุที่มีอิทธิพลต่อประสิทธิภาพการบริหารงานวิชาการไปประยุกต์ใช้เป็นแนวทางในการพัฒนาบริหารงานของโรงเรียนให้เกิดประโยชน์และมีประสิทธิภาพสูงสุดต่อการจัดการศึกษาของโรงเรียนให้สอดคล้องกับนโยบายและยุทธศาสตร์ได้

ข้อเสนอแนะเพื่อการวิจัยครั้งต่อไป

1. ควรนำผลการวิจัยการพัฒนา รูปแบบความสัมพันธ์เชิงเส้นขององค์ประกอบเชิงสาเหตุที่ส่งผลต่อประสิทธิภาพการบริหารงานวิชาการของโรงเรียนมัธยมศึกษาขนาดใหญ่ สังกัดสำนักงานคณะกรรมการการศึกษาขั้นพื้นฐาน ไปศึกษากับกลุ่มตัวอย่างหรือรูปแบบตามแนวคิด ทฤษฎีอื่น ๆ เพื่อเป็นทางเลือกในการบริหารงานให้ได้ประสิทธิผลมากยิ่งขึ้น

2. ควรนำผลการวิจัยการพัฒนา รูปแบบความสัมพันธ์เชิงเส้นขององค์ประกอบเชิงสาเหตุที่ส่งผลต่อประสิทธิภาพการบริหารงานวิชาการของโรงเรียนมัธยมศึกษาขนาดใหญ่ สังกัดสำนักงานคณะกรรมการการศึกษาขั้นพื้นฐาน ไปศึกษาและพัฒนาขยายองค์ความรู้ให้ครอบคลุมในขอบข่ายการบริหารงานหลักของสถานศึกษาให้ครบทุกฝ่าย เพื่อเป็นการพัฒนาการบริหารงานทั้งระบบของสถานศึกษาให้ได้ประสิทธิผลมากยิ่งขึ้น

3. ควรส่งเสริมให้มีการศึกษาวิจัยพัฒนาเชิงคุณภาพเฉพาะ โรงเรียนหรือเฉพาะรายกรณี โดยนำผลการวิจัยการพัฒนา รูปแบบความสัมพันธ์เชิงเส้นขององค์ประกอบเชิงสาเหตุที่ส่งผลต่อประสิทธิภาพการบริหารงานวิชาการของโรงเรียนมัธยมศึกษาขนาดใหญ่ ไปปรับใช้ให้สอดคล้องกับความเปลี่ยนแปลงและสภาพบริบททางสังคม เพื่อการพัฒนาโรงเรียนแต่ละแห่งให้ดียิ่งขึ้น

บรรณานุกรม

- กมล ตราชู. (2554). การพัฒนาตัวบ่งชี้พฤติกรรมภาวะผู้นำทางวิชาการของผู้บริหารสถานศึกษา
เทศบาล. วารสารมหาวิทยาลัยราชภัฏมหาสารคาม, 5(2), 9.
- กรมวิชาการ. (2545). เอกสารประกอบหลักสูตรการศึกษาขั้นพื้นฐาน พุทธศักราช 2544
คู่มือการพัฒนาสู่สื่อการเรียนการสอน. กรุงเทพฯ: โรงพิมพ์คุรุสภา.
- กระทรวงศึกษาธิการ. (2551). หลักสูตรแกนกลางการศึกษาขั้นพื้นฐาน พ.ศ. 2551. กรุงเทพฯ:
โรงพิมพ์ชุมนุมสหกรณ์การเกษตรแห่งประเทศไทย.
- เกรียงศักดิ์ บุญญา. (2550). การพัฒนาศักยภาพผู้ช่วยผู้บริหารสถานศึกษาเอกชน ด้านอาชีวศึกษา
ตามสถานะการพัฒนาอุตสาหกรรมในประเทศ. คุุณิพนธ์ปรัชญาดุษฎีบัณฑิต,
สาขาวิชาการบริหารการศึกษา, บัณฑิตวิทยาลัย, มหาวิทยาลัยศิลปากร.
- คำมร หลอดแพง. (2559). คู่มือเตรียมสอบ ผู้บริหารสถานศึกษาประจำปี 2559 วิชาการบริหาร
งบประมาณ และการบริหารงานทั่วไป. กรุงเทพฯ: โรงพิมพ์พรทิตา.
- ฉันท ชาติทอง. (2550). การพัฒนาหลักสูตรท้องถิ่น. นครปฐม: เพชรเกษมการพิมพ์.
- จรูณี แก้วเอี่ยม. (2557). เทคนิคการบริหารงานวิชาการในสถานศึกษา กลยุทธ์และแนวทางการ
ปฏิบัติสำหรับผู้บริหารมืออาชีพ (พิมพ์ครั้งที่ 2). สงขลา: ชานเมืองการพิมพ์.
- จิณฉัตร ปะโคทัง. (2549). รูปแบบการมีส่วนร่วมของชุมชนในการจัดการศึกษาขั้นพื้นฐาน
ของโรงเรียนดีเด่น โรงเรียนกัณฑ์ธรรมณ์ จังหวัดศรีสะเกษ. คุุณิพนธ์การศึกษา
ดุษฎีบัณฑิต, สาขาวิชาการบริหารการศึกษา, คณะศึกษาศาสตร์, มหาวิทยาลัยบูรพา.
- ชัชฎาภรณ์ อร่ามรุณ. (2556). กลยุทธ์การบริหารงานวิชาการในสถานศึกษาขั้นพื้นฐาน
สังกัดสำนักงานเขตพื้นที่การศึกษาประถมศึกษากำแพงเพชร เขต 1 และเขต 2.
วารสารศึกษาศาสตร์มหาวิทยาลัยนเรศวร, 15(4), 45-54.
- ชัยยงค์ พรหมวงศ์. (2545). มิตินี้ 3 ทางการศึกษา: สานฝันสู่ความเป็นจริง. กรุงเทพฯ:
เอส.อาร์.พรินติ้ง แมสโปรดักส์.
- ชาญชัย อาจินสมาจาร. (ม.ป.ป.). การนิเทศการศึกษา. ปัตตานี: สถาบันเพื่อความก้าวหน้า
ทางวิชาการ.
- ติดตาม สันติวงศ์. (2556). การมีส่วนร่วมของชุมชนในการจัดการศึกษาขั้นพื้นฐานในโรงเรียน
เทศบาลวัดโชคทิฆมทาราม สังกัดกองการศึกษา เทศบาลนครระยอง. งานนิพนธ์
การศึกษามหาบัณฑิต, สาขาวิชาการบริหารการศึกษา, คณะศึกษาศาสตร์,
มหาวิทยาลัยบูรพา.

- ทรงพล เจริญคำ. (2552). *รูปแบบความเป็นเลิศของโรงเรียนสังกัดกรุงเทพมหานคร. คู่มือนิพนธ์*
ปรัชญาคุณฐิบัณฑิต, สาขาวิชาการบริหารการศึกษา, บัณฑิตวิทยาลัย,
มหาวิทยาลัยศิลปากร.
- ทศพร จันทนราช. (2554). *โมเดลความสัมพันธ์เชิงสาเหตุของปัจจัยที่สัมพันธ์กับพฤติกรรม*
การบริหารงานของผู้บริหาร โรงเรียนที่มีอิทธิพลต่อผลสัมฤทธิ์ทางการเรียนของนักเรียน
สังกัดสำนักงานคณะกรรมการการศึกษาขั้นพื้นฐาน. คู่มือนิพนธ์การศึกษาคุณฐิบัณฑิต,
สาขาวิชาการบริหารการศึกษา, คณะศึกษาศาสตร์, มหาวิทยาลัยบูรพา.
- ทวีศักดิ์ ปั่นคำมูล. (2556). *การพัฒนาระบบการประเมินผลการเรียนรู้สำหรับนักเรียน*
ชั้นมัธยมศึกษาตอนต้น สารที่ 6 กีฬาเพื่อความเป็นเลิศของโรงเรียนกีฬา
สังกัดสถาบันพลศึกษา. คู่มือนิพนธ์การศึกษาคุณฐิบัณฑิต, สาขาวิชาสุขศึกษา
และพลศึกษา, บัณฑิตวิทยาลัย, มหาวิทยาลัยศรีนครินทรวิโรฒ.
- ทวีศักดิ์ อ่ำลา. (2551). *รูปแบบการบริหารโรงเรียนเอกชนที่เป็นนิติบุคคล. คู่มือนิพนธ์*
ปรัชญาคุณฐิบัณฑิต, สาขาวิชาการบริหารการศึกษา, บัณฑิตวิทยาลัย,
มหาวิทยาลัยศิลปากร.
- ทิสนา แจมมณี และคณะ. (2545). *กระบวนการเรียนรู้ ความหมาย แนวทางการพัฒนา และปัญหา*
ข้อใจ. กรุงเทพฯ: สถาบันพัฒนาคุณภาพวิชาการ (พว.).
- ธีระ รุญเจริญ. (2550). *ความเป็นมืออาชีพในการจัดและบริหารการศึกษายุคปฏิรูปการศึกษา.*
กรุงเทพฯ: แอล. ที. เพรส.
- ธีระพร ทองเกิด. (2546). *ทักษะที่มีต่อแนวทางการระดมทรัพยากรเพื่อการศึกษาของ*
คณะกรรมการสถานศึกษาขั้นพื้นฐาน โรงเรียนมัธยมศึกษา สังกัดกรมสามัญศึกษา
จังหวัดเพชรบุรี. สารนิพนธ์การศึกษามหาบัณฑิต, สาขาวิชาธุรกิจศึกษา,
บัณฑิตวิทยาลัย, มหาวิทยาลัยศรีนครินทรวิโรฒ.
- ธีระพร आयวัฒน์. (2552). *แนวปฏิบัติที่เป็นเลิศในการบริหารงานวิชาการของสถานศึกษา*
ขั้นพื้นฐานขนาดเล็ก. คู่มือนิพนธ์ปรัชญาคุณฐิบัณฑิต, สาขาวิชาการบริหารการศึกษา,
บัณฑิตวิทยาลัย, มหาวิทยาลัยศิลปากร.
- นงลักษณ์ เรือนทอง. (2550). *รูปแบบการบริหารโรงเรียนที่มีประสิทธิผล. คู่มือนิพนธ์ปรัชญา*
คุณฐิบัณฑิต, สาขาวิชาการบริหารการศึกษา, บัณฑิตวิทยาลัย, มหาวิทยาลัยศิลปากร.
- นพเก้า ณ พัทลุง. (2550). *การพัฒนาหลักสูตร: หลักการและแนวปฏิบัติ (พิมพ์ครั้งที่ 2). สงขลา:*
เทมการพิมพ์สงขลา.

- นริศ แก้วสีนวน. (2556). การพัฒนารูปแบบการบริหารวิชาการในสถานศึกษาอาชีวศึกษาของรัฐ. *วารสารศิลปศาสตร์ มหาวิทยาลัยสงขลานครินทร์*, 5(2), 65-69.
- นิคม ชมภูหลง. (2550). *แนวทางการพัฒนาแหล่งการเรียนรู้* (พิมพ์ครั้งที่ 2). มหาสารคาม: อภิชาติการพิมพ์.
- บุญเลี้ยง ทุมทอง. (2553). *การพัฒนาหลักสูตร (Curriculum development)* (พิมพ์ครั้งที่ 2). กรุงเทพฯ: สำนักพิมพ์แห่งจุฬาลงกรณ์มหาวิทยาลัย.
- เบญญา ศิริผล. (2557). *รูปแบบการบริหารงบประมาณและสินทรัพย์ใน โรงเรียนระดับมัธยมศึกษา ผู้ความเป็นเลิศ. คุุณิพนธ์การศึกษาคุุณิบัณฑิต, สาขาวิชาการบริหารการศึกษา, คณะศึกษาศาสตร์, มหาวิทยาลัยบูรพา.*
- ประยูร เจริญสุข. (2553). *การพัฒนาตัวบ่งชี้งานวิชาการของสถานศึกษาขั้นพื้นฐาน. คุุณิพนธ์ปรัชญาคุุณิบัณฑิต, สาขาวิชาการบริหารการศึกษา, บัณฑิตวิทยาลัย, มหาวิทยาลัยศิลปากร.*
- ประสาธ เนืองเฉลิม. (2556). *วิจัยการเรียนการสอน* (พิมพ์ครั้งที่ 2). กรุงเทพฯ: สำนักพิมพ์แห่งจุฬาลงกรณ์มหาวิทยาลัย.
- ปริยาภรณ์ ตั้งคุณานันต์. (2557). *การจัดการห้องเรียนและแหล่งเรียนรู้*. กรุงเทพฯ: มิน เซอร์วิสเซ็พพลาย.
- ปรีชา กระแสร์. (2555). *รูปแบบการพัฒนาสมรรถนะของผู้บริหารสถานศึกษา สังกัดสำนักงานคณะกรรมการสถานศึกษาขั้นพื้นฐาน. คุุณิพนธ์การศึกษาคุุณิบัณฑิต, สาขาวิชาการบริหารการศึกษา, คณะศึกษาศาสตร์, มหาวิทยาลัยบูรพา.*
- ปริยาพร วงศ์อนุตรโรจน์. (2553). *การบริหารงานวิชาการ*. กรุงเทพฯ: ศูนย์สื่อเสริมกรุงเทพ.
- เปรมชัย สโรบล. (2550). *ปัจจัยการบริหารที่มีอิทธิพลต่อคุณภาพการศึกษาของโรงเรียนนายร้อยพระจุลจอมเกล้า. คุุณิพนธ์ปรัชญาคุุณิบัณฑิต, สาขาวิชาการบริหารการศึกษา, บัณฑิตวิทยาลัย, มหาวิทยาลัยศิลปากร.*
- พงษ์ศักดิ์ ศรีบุญเรือง. (2557). *ปัญหาการดำเนินงานและแนวทางการพัฒนาระบบการประกันคุณภาพภายในสถานศึกษาในกลุ่ม โรงเรียนมัธยมศึกษาจังหวัดสระแก้ว สังกัดสำนักงานเขตพื้นที่การศึกษามัธยมศึกษา เขต 7. งานนิพนธ์การศึกษามหาบัณฑิต, สาขาวิชาการบริหารการศึกษา, คณะศึกษาศาสตร์, มหาวิทยาลัยบูรพา.*
- พรศักดิ์ สุจริตรักษ์. (2551). *ตัวบ่งชี้การบริหารสถานศึกษาที่ส่งเสริมทักษะการคิดของนักเรียน. คุุณิพนธ์ปรัชญาคุุณิบัณฑิต, สาขาวิชาการบริหารการศึกษา, บัณฑิตวิทยาลัย, มหาวิทยาลัยศิลปากร.*

- พัชรินทร์ วงศ์จันทร์. (2547). การพัฒนาตัวบ่งชี้รวมคุณภาพการศึกษาของโรงเรียนอาชีวศึกษา เอกชน. วิทยานิพนธ์การศึกษามหาบัณฑิต, สาขาวิชาเทคโนโลยีศึกษาศาสตร์, บัณฑิตวิทยาลัย, มหาวิทยาลัยบูรพา.
- ไพฑูริย์ สีนลารัตน์ และคณะ. (2556). วิกฤติการศึกษาไทย: ทางออกที่รอการแก้ไข (พิมพ์ครั้งที่ 2). กรุงเทพฯ: โรงพิมพ์แห่งจุฬาลงกรณ์มหาวิทยาลัย.
- ภาวิดา ธาราศรีสุทธิ. (2550). การจัดและการบริหารงานวิชาการ (*Academic management and administration*). กรุงเทพฯ: สำนักพิมพ์มหาวิทยาลัยรามคำแหง.
- ภาวิดา ธาราศรีสุทธิ. (2550). การบริหารงานวิชาการในสถานศึกษาขั้นพื้นฐาน (*Academic administration in basic education*). กรุงเทพฯ: สำนักพิมพ์มหาวิทยาลัยรามคำแหง.
- มณีนรัตน์ สุพร. (2555). ศึกษาความคิดเห็นของผู้บริหารและครูที่มีต่อระบบการบริหารงบประมาณแบบมุ่งเน้นผลงานของโรงเรียนชำนาญศึกษาศาสตร์วิทยา สังกัดสำนักงานเขตพื้นที่การศึกษามัธยมศึกษา เขต 18. วิทยานิพนธ์การศึกษามหาบัณฑิต, สาขาวิชาการบริหารการศึกษา, คณะศึกษาศาสตร์, มหาวิทยาลัยบูรพา.
- มนูญ เชื้อชาติ. (2554). ปัจจัยหุระดับที่มีอิทธิพลต่อประสิทธิผลการบริหารงานวิชาการของผู้บริหารสถานศึกษาขั้นพื้นฐานในภาคตะวันออกเฉียงใต้. วิทยานิพนธ์การศึกษาศาสตรมหาบัณฑิต, สาขาวิชาการบริหารการศึกษา, คณะศึกษาศาสตร์, มหาวิทยาลัยบูรพา.
- รัตนวดี โชติภพนิช และคณะ. (2553). ภาษาและความเป็นครู (*Language and teaching profession*) (พิมพ์ครั้งที่ 3). กรุงเทพฯ: สำนักพิมพ์มหาวิทยาลัยรามคำแหง.
- รุจิรี ภู่อาระ และจันทราณี สงวนนาม. (2545). การบริหารหลักสูตรในสถานศึกษา. กรุงเทพฯ: บัณฑิตวิทยาลัย.
- รุ่งชัชดาพร เวหะชาติ. (2548). การพัฒนารูปแบบการบริหารคุณภาพทั่วทั้งองค์การของสถานศึกษาขั้นพื้นฐาน. วิทยานิพนธ์การศึกษาศาสตรมหาบัณฑิต, สาขาวิชาการบริหารการศึกษา, คณะศึกษาศาสตร์, มหาวิทยาลัยบูรพา.
- รุ่งชัชดาพร เวหะชาติ. (2552). การบริหารงานวิชาการสถานศึกษาขั้นพื้นฐาน (พิมพ์ครั้งที่ 3). สงขลา: นาคีศิลป์โยธนา.
- รุ่งชัชดาพร เวหะชาติ. (2556). การบริหารจัดการสถานศึกษาขั้นพื้นฐาน (พิมพ์ครั้งที่ 5). สงขลา: ศูนย์หนังสือมหาวิทยาลัยทักษิณ.
- วรรณพร สุขอนันต์. (2550). รูปแบบการนิเทศภายในสำหรับสถานศึกษาขนาดเล็ก. วิทยานิพนธ์ปรัชญาดุษฎีบัณฑิต, สาขาวิชาการบริหารการศึกษา, บัณฑิตวิทยาลัย, มหาวิทยาลัยศิลปากร.

- วรางคณา ผลประเสริฐ. (2556). การนำกลยุทธ์ไปสู่การปฏิบัติ. ใน *ประมวลสาระชุดการจัดการเชิงกลยุทธ์ในการพัฒนาสุขภาพ หน่วยที่ 9*. นนทบุรี: มหาวิทยาลัยสุโขทัยธรรมาธิราช.
- วรพิพัฒน์ สว่างใจ. (2557). *กลยุทธ์ระดมทรัพยากรเพื่อการศึกษาของโรงเรียนชุมชนบ้านอ่างเวียน ตำบลหนองอิรุณ อำเภอบ้านบึง จังหวัดชลบุรี*. งานนิพนธ์การศึกษามหาบัณฑิต, สาขาวิชาการบริหารการศึกษา, คณะศึกษาศาสตร์, มหาวิทยาลัยบูรพา.
- วิชัย วงษ์ใหญ่ และมารุต พัฒผล. (2553). *จากหลักสูตรแกนกลางสู่หลักสูตรสถานศึกษา: กระบวนการพัฒนาใหม่การพัฒนา* (พิมพ์ครั้งที่ 3). กรุงเทพฯ: จรัสสินทวงศ์การพิมพ์.
- วิเชียร พันธุ์ศรีบุตร. (2548). *การพัฒนาระบบการประกันคุณภาพภายในของโรงเรียนอาชีวศึกษา เอกชน*. คุษฎีนิพนธ์การศึกษาคุษฎีบัณฑิต, สาขาวิชาการบริหารการศึกษา, คณะศึกษาศาสตร์, มหาวิทยาลัยบูรพา.
- วิรุฬห์ นาคำภา. (2552). *การมีส่วนร่วมของชุมชนในการจัดการศึกษาขั้นพื้นฐานในโรงเรียนบ้านวังดินสอ สำนักงานเขตพื้นที่การศึกษาปราจีนบุรี เขต 2*. งานนิพนธ์การศึกษามหาบัณฑิต, สาขาวิชาการบริหารการศึกษา, คณะศึกษาศาสตร์, มหาวิทยาลัยบูรพา.
- แวน วิรุฬห์เลิศ. (2546). *การมีส่วนร่วมของคณะกรรมการสถานศึกษาขั้นพื้นฐานและมาตรฐานการบริหารของโรงเรียนประถมศึกษา สำนักงานเขตพื้นที่การศึกษาชุมพร*. วิทยานิพนธ์หลักสูตรการศึกษามหาบัณฑิต, สาขาวิชาการบริหารการศึกษา, บัณฑิตวิทยาลัย, มหาวิทยาลัยศิลปากร.
- ศิริวรรณ ฉัตรมณีรุ่งเจริญ. (2557). *ทักษะแห่งศตวรรษที่ 21 ความท้าทายในอนาคต: 21st Century skills: The challenges ahead*. ภูเก็ต: คณะครุศาสตร์ มหาวิทยาลัยราชภัฏภูเก็ต.
- ศิริเพ็ญ เย็นจิต. (2549). *การมีส่วนร่วมของชุมชนในการพัฒนาโรงเรียนบ้านกะสัง สังกัดสำนักงานเขตพื้นที่การศึกษาสระแก้ว เขต 2*. งานนิพนธ์การศึกษามหาบัณฑิต, สาขาวิชาการบริหารการศึกษา, คณะศึกษาศาสตร์, มหาวิทยาลัยบูรพา.
- ศูนย์เทคโนโลยีทางการศึกษา สำนักบริหารงานการศึกษานอกโรงเรียน. (2547). *รายงานการประเมินโครงการพัฒนากระบวนการเรียนรู้โดยใช้เทคโนโลยีเพื่อการศึกษา*. กรุงเทพฯ: โรงพิมพ์องค์การรับส่งสินค้าและพัสดุภัณฑ์ (ร.ส.พ.).
- สมคิด พรหมจ้อย และสุพัตร์ พิบูลย์. (2554). *การประกันคุณภาพภายในสถานศึกษา*. นนทบุรี: มหาวิทยาลัยสุโขทัยธรรมาธิราช.
- สมชาย เทพแสง. (2543). Professional director. *วิทยาจารย์*, 6(99), 15-66.

- สมมาตร สนทมิโน. (2551). การพัฒนาตัวบ่งชี้หลักสำหรับการประเมินคุณภาพการศึกษาของสถานศึกษาขั้นพื้นฐาน โดยการบริหารเชิงสมดุล. คุยฎีนิพนธ์การศึกษาคุยฎีบัณฑิต, สาขาวิชาการบริหารการศึกษา, คณะศึกษาศาสตร์, มหาวิทยาลัยบูรพา.
- สันติ บุญภิรมย์. (2552). การบริหารงานวิชาการ. กรุงเทพฯ: บั๊ก พอยท์.
- สันติ บุญภิรมย์. (2557). ความเป็นครู (Self-actualization for teachers). กรุงเทพฯ: ทริปเฟล็ด กรุ๊ป.
- สำนักงานคณะกรรมการการศึกษาขั้นพื้นฐาน. (2550). แนวทางการกระจายอำนาจบริหารและการจัดการศึกษาให้คณะกรรมการ สำนักงานเขตพื้นที่การศึกษาและสถานศึกษา ตามกฎกระทรวง กำหนดหลักเกณฑ์และวิธีการกระจายอำนาจการบริหารและการจัดการศึกษา พ.ศ. 2550. กรุงเทพฯ: โรงพิมพ์ชุมนุมสหกรณ์การเกษตรแห่งประเทศไทย.
- สำนักงานคณะกรรมการการศึกษาแห่งชาติ. (2545). พระราชบัญญัติการศึกษาแห่งชาติ พ.ศ. 2542 และที่แก้ไขเพิ่มเติม (ฉบับที่ 2) พ.ศ. 2545. กรุงเทพฯ: พริกหวานกราฟฟิค.
- สำนักงานคณะกรรมการข้าราชการครูและบุคลากรทางการศึกษา. (2547). การพัฒนาระบบประเมินผู้บริหารสถานศึกษา. กรุงเทพฯ: สำนักงานคณะกรรมการข้าราชการครูและบุคลากรทางการศึกษา.
- สำนักงานปฏิรูปการศึกษา. (2544). ข้อเสนอแนวทางการปฏิรูปการศึกษาตามภารกิจ สปศ. เพื่อการรับฟังความคิดเห็นในการประชุมสมัชชาการศึกษาและการเรียนรู้. กรุงเทพฯ: สำนักงานปฏิรูปการศึกษา.
- สำนักงานผู้อำนวยการ โรงเรียนมงฟอร์ตวิทยาลัย. (2554). การมีส่วนร่วมในการบริหารสถานศึกษาของคณะกรรมการสถานศึกษาขั้นพื้นฐาน ปีการศึกษา 2554. เชียงใหม่: โรงเรียนมงฟอร์ตวิทยาลัย.
- สำนักงานเลขาธิการสภาการศึกษา. (2549). รายงานการติดตามและประเมินความก้าวหน้าการปฏิรูปการศึกษาด้านการเรียนรู้ เมื่อสิ้นสุดปีงบประมาณ 2548. กรุงเทพฯ: 21 เซ็นจูรี่.
- สำนักงานเลขาธิการสภาการศึกษา. (2551). รายงานการสังเคราะห์งานวิจัยและพัฒนา รูปแบบการบริหารสถานศึกษาที่ส่งเสริมการปฏิรูปการเรียนรู้โดยใช้โรงเรียนเป็นฐานของผู้บริหารสถานศึกษาต้นแบบ รุ่นที่ 2. กรุงเทพฯ: พริกหวานกราฟฟิค.
- สำนักงานเลขาธิการสภาการศึกษา. (2555). การพัฒนาคุณลักษณะผู้เรียนยุคใหม่เพื่อรองรับการปฏิรูปการศึกษาในทศวรรษที่สอง ด้วยการบูรณาการไอซีทีในการจัดการเรียนรู้ด้วยโครงการ. กรุงเทพฯ: พริกหวานกราฟฟิค.

- สำนักทดสอบทางการศึกษา. (2554). *การประเมินคุณภาพภายในตามมาตรฐานการศึกษาของสถานศึกษาตามกฎกระทรวงว่าด้วยระบบ หลักเกณฑ์ และวิธีการประกันคุณภาพการศึกษา พ.ศ. 2553*. กรุงเทพฯ: โรงพิมพ์ชุมนุมสหกรณ์การเกษตรแห่งประเทศไทย.
- สำนักวิชาการและมาตรฐานการศึกษา. (2553). *แนวทางการนำจุดเน้นการพัฒนาผู้เรียนสู่การปฏิบัติ*. สำนักงานคณะกรรมการการศึกษาขั้นพื้นฐาน กระทรวงศึกษาธิการ.
- สิทธิกร อ้วนศิริ. (2554). การพัฒนาโมเดลเชิงสาเหตุของปัจจัยที่ส่งผลต่อผลการประเมินคุณภาพภายนอกของ โรงเรียนพระปริยัติธรรม แผนกสามัญศึกษา. *วารสารศึกษาศาสตร์ มหาวิทยาลัยศิลปากร*, 9(1), 107-122.
- สุเมธ งามกนก. (2556). *การศึกษาคุณภาพครูในโรงเรียน สังกัดสำนักงานคณะกรรมการการศึกษาขั้นพื้นฐานในเขตภาคตะวันออกเฉียงเหนือ*. ชลบุรี: ศูนย์นวัตกรรมกรรมการบริหารและผู้นำทางการศึกษาคณะศึกษาศาสตร์ มหาวิทยาลัยบูรพา.
- อภิษดา มะกรวรรภ์. (2553). *ทักษะการบริหารของผู้บริหาร โรงเรียน ตามทัศนะของข้าราชการครูในอำเภอเมืองสมุทรปราการ สังกัดสำนักงานเขตพื้นที่การศึกษามัธยมศึกษา เขต 2*. งานนิพนธ์การศึกษามหาบัณฑิต, สาขาบริหารการศึกษา, คณะศึกษาศาสตร์, มหาวิทยาลัยบูรพา.
- อรนุช ลิมตศิริ. (2556). *นวัตกรรมและเทคโนโลยีการจัดการเรียนรู้* (พิมพ์ครั้งที่ 6). กรุงเทพฯ: สำนักพิมพ์มหาวิทยาลัยรามคำแหง.
- อาภรณ์ ใจเที่ยง. (2553). *หลักการสอน (ฉบับปรับปรุง)* (พิมพ์ครั้งที่ 5). กรุงเทพฯ: โอเดียนสโตร์.
- อุทิศ บำรุงชีพ. (2556). *เอกสารประกอบการสอนวิชาบังคับวิชาชีพครู 400202 เทคโนโลยีการศึกษา (Educational technology)*. ชลบุรี: ภาควิชานวัตกรรมและเทคโนโลยีทางการศึกษาคณะศึกษาศาสตร์ มหาวิทยาลัยบูรพา.
- อุทุมพร จามรมาน. (2544). *การประเมินทางการศึกษา*. กรุงเทพฯ: ประชากรพิมพ์.
- เอกรินทร์ สีมหาศาล. (2545). *กระบวนการจัดทำหลักสูตรสถานศึกษา: แนวคิดสู่การปฏิบัติ*. กรุงเทพฯ: บั๊ค พอยท์.
- เอกวิทย์ แก้วประดิษฐ์. (2545). *เทคโนโลยีการศึกษา: หลักการและแนวคิดสู่การปฏิบัติ*. สงขลา: มหาวิทยาลัยทักษิณ.
- อำนาจ เดชชัยศรี. (2544). *นวัตกรรมและเทคโนโลยีการศึกษา*. กรุงเทพฯ: องค์การค้ำของคุรุสภา.
- Agado, G. A. (1998). Staff development in effective boarder schools. *Dissertation Abstracts International*, 59, 1841-A.

- Buller, J. E. (1996). A process for effect graphic design curriculum development. *Dissertation Abstracts International*, 11(4), 4254-A.
- Cogan, M. (1973). *Clinical supervision*. Boston: Houghton Mifflin.
- Gold, S. E. (2000). Community organizing at a neighborhood high school: Promise and dilemmas in building parent-educator partnership and collaborations. *Pro Quest Digital Dissertation*, 60(7), 295.
- Good, C. V. (1973). *Dictionary of education*. New York: McGraw-Hill.
- Hamlin, B. (1990). The competent manager in secondary school. *Education Management and Administration*, 18(3), 3-10.
- Jean, W. T., & Mairead, M. (2001). Who I am and what I want. *Adolescent' self-definition and Struggles*, 37(3), 378-389.
- Lei, M., & Lomax, R. G. (2005). The effect of varying degrees of non-normality in structural equation modeling. *Structural Equation Modeling*, 12(1), 1-27.
- Ling, S. E., Lee, E., Goh, K., & Lee, B. Y. (2008). Teaching mathematics using blended learning model at Universiti Teknologi MARA Sarawak. In *Paper presented at the international conference and workshop on E-learning strategies: Edutainment 2008*. Bangkok: Suan Dusit Rajabhat University.
- Louise, D. M. (1994). *A story of professional development: Teachers' learning from reflective experiences*. Doctoral dissertation, University of Michigan.
- Marmon, D. H. (2002). *Core competencies of professional service providers in federally funded education programs*. Tennessee: The University of Tennessee.
- Massie, J. L. (1964). *Essential of management*. Englewood Cliffs, NJ: Prentice-Hall.
- Murgatroyd, S., & Morgan, C. (1994). *Total quality management and school*. Philadelphia: Open University Press.
- Paxton, S. K. (1996). A case study of the introduction of authentic assessment to a district, its teachers, and a senior class. *Dissertation Abstracts International*, 57(5), 2014-A.
- Percival, F., & Ellington, H. (1984). *A handbook of education technology*. New York: Nichols.
- Robinson, S. G. (2000). Teacher job satisfaction and levels of clinical supervision in elementary schools. *Dissertation Abstracts International*, 61(2), 06-A.

- Stephen, M., & Corin, M. (1994). *Total quality management and the school*. Buckingham: Open University.
- Taba, H. (1962). *Curriculum development: Theory and practice*. New York: Harcourt, Brace and World.
- Tyler, R. W. (1969). *Basic principles of curriculum and Instruction*. Chicago: The University of Chicago Press.
- Vivian, O. W. (1996). Curriculum development and cognitive style: Cultural competency in genetic counseling. *Dissertation Abstracts International*, 23(2), 3160-A.
- Waggoner, C. R. (2009, February). Learning about the school budget: a constructivist model. *The Research in Higher Education Journal*, 2, 137-147.
- Wiles, K. (1978). *Supervision for better school* (2nd ed.). New York: John Wiley & Son.

ภาคผนวก

ภาคผนวก ก

แบบรายงานผลการพิจารณาจริยธรรมการวิจัย

ภาคผนวก ข

- รายนามผู้เชี่ยวชาญในการตรวจสอบความเที่ยงตรงของเครื่องมือเพื่อการวิจัย
- สำเนาหนังสือขอความอนุเคราะห์ผู้เชี่ยวชาญในการตรวจสอบความเที่ยงตรงของเครื่องมือเพื่อการวิจัย
- ผลการวิเคราะห์ค่าดัชนีความสอดคล้อง (Index of item objective congruency: IOC) ประเด็นข้อความแบบสอบถามกับเนื้อหาเชิงหลักการและทฤษฎี

รายนามผู้เชี่ยวชาญในการตรวจสอบความเที่ยงตรงของเครื่องมือการวิจัย
เรื่อง การสังเคราะห์รูปแบบความสัมพันธ์เชิงเส้นขององค์ประกอบเชิงสาเหตุที่ส่งผลต่อ
ประสิทธิภาพการบริหารงานวิชาการของโรงเรียนมัธยมศึกษาขนาดใหญ่
สังกัดสำนักงานคณะกรรมการการศึกษาขั้นพื้นฐาน

- | | |
|---|--|
| 1. ผู้ช่วยศาสตราจารย์ ดร.สมโภชน์ อเนกสุข | อาจารย์ผู้มีความรู้ความสามารถพิเศษ
สาขาวิจัย วัตถุประสงค์ และสถิติการศึกษา
คณะศึกษาศาสตร์ มหาวิทยาลัยบูรพา |
| 2. ผู้ช่วยศาสตราจารย์ นาวาตรี ดร.พงศ์เทพ จิระโร | อาจารย์ประจำภาควิชาวิจัยและจิตวิทยา
ประยุกต์ คณะศึกษาศาสตร์ มหาวิทยาลัยบูรพา |
| 3. ดร.สุเทพ ชิตยวงษ์ | เลขาธิการคณะกรรมการการอาชีวศึกษา |
| 4. ดร.ธีรศักดิ์ คงเจริญ | ผู้อำนวยการโรงเรียน วิทยฐานะเชี่ยวชาญ
โรงเรียนสุโขทัยวิทยาคม สำนักงานเขตพื้นที่
การศึกษามัธยมศึกษา เขต 38 |
| 5. ดร.สายสมร ศักดิ์คำดวง | ผู้อำนวยการโรงเรียน วิทยฐานะเชี่ยวชาญ
โรงเรียนกุคขอนแก่นวิทยาคม สำนักงาน
เขตพื้นที่การศึกษามัธยมศึกษา เขต 25 |



ที่ ศธ ๖๖๒๑/ว ๐๗๙๐

คณะศึกษาศาสตร์ มหาวิทยาลัยบูรพา
ต.แสนสุข อ.เมือง จ.ชลบุรี ๒๐๑๓๑

๓๐ เมษายน ๒๕๕๙

เรื่อง ขอบความอนุเคราะห์ในการตรวจสอบความเที่ยงตรงของเครื่องมือเพื่อการวิจัย

เรียน

สิ่งที่ส่งมาด้วย เค้าโครงย่อวิทยานิพนธ์ และเครื่องมือเพื่อการวิจัย จำนวน ๑ ชุด

ด้วยนายอดิพงษ์ สุขนาค นิสิตระดับบัณฑิตศึกษา หลักสูตรปรัชญาดุษฎีบัณฑิต สาขาวิชาการบริหารการศึกษา มหาวิทยาลัยบูรพา ได้รับอนุมัติให้ทำดุษฎีนิพนธ์ เรื่องการสังเคราะห์รูปแบบความสัมพันธ์เชิงเส้นขององค์ประกอบเชิงสาเหตุที่ส่งผลต่อประสิทธิภาพการบริหารงานวิชาการของโรงเรียนมัธยมศึกษาขนาดใหญ่ สังกัดสำนักงานคณะกรรมการการศึกษาขั้นพื้นฐาน ในความควบคุมดูแลของ รองศาสตราจารย์ ดร.ประชุม รอดประเสริฐ เป็นประธานกรรมการควบคุมดุษฎีนิพนธ์ ขณะนี้อยู่ในขั้นตอนการสร้างเครื่องมือเพื่อการวิจัยในการนี้ คณะศึกษาศาสตร์ ได้พิจารณาแล้วเห็นว่าท่านเป็นผู้เชี่ยวชาญในเรื่องดังกล่าวเป็นอย่างดี จึงขอความอนุเคราะห์จากท่านในการตรวจสอบความเที่ยงตรงของเครื่องมือเพื่อการวิจัยของนิสิตในครั้งนี้

จึงเรียนมาเพื่อโปรดพิจารณา คณะศึกษาศาสตร์ มหาวิทยาลัยบูรพา หวังเป็นอย่างยิ่งว่าคงจะได้รับความอนุเคราะห์จากท่านด้วยดี และขอขอบคุณอย่างสูงมา ณ โอกาสนี้

ขอแสดงความนับถือ

(ผู้ช่วยศาสตราจารย์ ดร.เชษฐ ศรีสวัสดิ์)
รองคณบดีฝ่ายบัณฑิตศึกษา ปฏิบัติการแทน
คณบดีคณะศึกษาศาสตร์ ปฏิบัติการแทน
ผู้รักษาการแทนอธิการบดีมหาวิทยาลัยบูรพา

ภาควิชาการบริหารการศึกษา

โทรศัพท์ ๐๓๘-๑๐-๒๐๕๒ โทรสาร ๐๓๘-๗๔๕-๘๑๑

ผู้วิจัยโทร. ๐๙๒-๕๓๖-๕๒๔๙

ผลการวิเคราะห์ค่าดัชนีความสอดคล้อง (IOC) เพื่อการวิจัย เรื่อง การสังเคราะห์รูปแบบความสัมพันธ์เชิงเส้นขององค์ประกอบเชิงสาเหตุที่ส่งผลต่อประสิทธิภาพการบริหารงานวิชาการของโรงเรียนมัธยมศึกษาขนาดใหญ่ สังกัดสำนักงานคณะกรรมการการศึกษาขั้นพื้นฐาน

ตอนที่ 1 แบบสอบถามเกี่ยวกับองค์ประกอบเชิงสาเหตุที่ส่งผลต่อประสิทธิภาพการบริหารงานวิชาการของโรงเรียนมัธยมศึกษาขนาดใหญ่

องค์ประกอบเชิงสาเหตุที่ส่งผลต่อประสิทธิภาพการบริหารงานวิชาการ		ค่า IOC
องค์ประกอบด้านวิธีการทางงบประมาณ		
1. การจัดสรรงบประมาณ		
1.1	การจัดสรรงบประมาณเพื่อการบริหารงานวิชาการมีความเหมาะสมและเป็นธรรม	1.00
1.2	ทุกหน่วยงานในสถานศึกษาได้รับการจัดสรรงบประมาณเพื่อการบริหารอย่างสมเหตุสมผลและมีความเสมอภาค	0.80
1.3	ความต้องการจำเป็นเป็นปัจจัยสำคัญในการพิจารณาจัดสรรงบประมาณเพื่อการบริหารงานวิชาการ โรงเรียน	1.00
1.4	การจัดสรรงบประมาณของโรงเรียนมีความเป็นระบบ เป็นที่ยอมรับของบุคลากรและทุกหน่วยงานของโรงเรียน	1.00
1.5	การจัดสรรงบประมาณของโรงเรียนคำนึงถึงและให้ความสำคัญกับประสิทธิผลและประสิทธิภาพในการดำเนินการบริหารงานวิชาการ	1.00
1.6	การจัดสรรงบประมาณของโรงเรียนสอดคล้องกับแผนพัฒนาและยุทธศาสตร์ของสถานศึกษา	1.00
1.7	การจัดสรรงบประมาณของโรงเรียนสามารถนำไปสู่การปฏิบัติได้จริงมีผลงานที่ตรวจสอบได้อย่างเป็นรูปธรรม	1.00
1.8	การจัดสรรงบประมาณของโรงเรียนดำเนินการในรูปแบบคณะกรรมการที่ประกอบด้วยบุคลากรทุกฝ่ายของโรงเรียน	1.00
1.9	การระดมทรัพยากรสมทบเพื่องบประมาณของโรงเรียน	1.00
2. ระบบงบประมาณ		
2.1	ระบบงบประมาณของโรงเรียนเอื้อต่อการพัฒนางานวิชาการ	0.80
2.2	การเบิกจ่ายงบประมาณของโรงเรียนสะดวก รวดเร็ว และ มีความคล่องตัว	1.00

องค์ประกอบเชิงสาเหตุที่ส่งผลต่อประสิทธิภาพการบริหารงานวิชาการ		ค่า IOC
2.3	เจ้าหน้าที่การเงินของโรงเรียนมีความรู้ความสามารถในการปฏิบัติงาน	1.00
2.4	ระบบการเงินและงบประมาณของโรงเรียนมีความโปร่งใสและตรวจสอบได้	1.00
องค์ประกอบด้านวิธีการทางงบประมาณ		
3. การระดมทรัพยากร		
3.1	ผู้บริหารโรงเรียนมีศักยภาพเป็นที่น่าเชื่อถือในการระดมทรัพยากรให้กับโรงเรียน	1.00
3.2	คณะกรรมการการศึกษาขั้นพื้นฐานเต็มใจและมีส่วนร่วมในการระดมทรัพยากรของโรงเรียน	1.00
3.3	ครูและบุคลากรให้ความร่วมมือกิจกรรมการระดมทรัพยากรของโรงเรียน	1.00
3.4	ความคล่องตัวในการแสวงหาทรัพยากรสนับสนุนของโรงเรียน	1.00
3.5	โรงเรียนได้รับการสนับสนุนช่วยเหลือด้านการเงินและทรัพยากรจากองค์กรทั้งภายในและภายนอกชุมชน	1.00
องค์ประกอบด้านความมีส่วนร่วมของชุมชน		
1. บทบาทคณะกรรมการสถานศึกษาขั้นพื้นฐาน		
1.1	คณะกรรมการสถานศึกษาขั้นพื้นฐาน มีความเข้าใจและรับรู้ต่อบทบาทหน้าที่ของตน	1.00
1.2	คณะกรรมการสถานศึกษาขั้นพื้นฐานทุกคนสมัครใจและยินดีกับบทบาทหน้าที่ที่ได้รับมอบหมาย	1.00
1.3	คณะกรรมการสถานศึกษาขั้นพื้นฐานทุกคนมุ่งมั่นปฏิบัติงานให้กับโรงเรียน	1.00
1.4	คณะกรรมการสถานศึกษาขั้นพื้นฐานร่วมประชุมผู้ปกครองกับโรงเรียนเพื่อการบริหารจัดการโรงเรียนให้มีประสิทธิภาพ	1.00
1.5	คณะกรรมการสถานศึกษาขั้นพื้นฐานกระตุ้นและจูงใจ ผู้ปกครองให้มีส่วนร่วมสนับสนุนกิจกรรมต่าง ๆ ของโรงเรียน	1.00
1.6	คณะกรรมการสถานศึกษาขั้นพื้นฐานกำกับ ตรวจสอบ การดำเนินงานของโรงเรียนด้วยความรอบคอบและเที่ยงธรรม	0.80
1.7	คณะกรรมการสถานศึกษาขั้นพื้นฐานให้ความสำคัญกับงานวิชาการของโรงเรียน	1.00
2. บทบาทผู้ปกครองและชุมชน		
2.1	ผู้ปกครองและชุมชนมีทัศนคติและความสัมพันธ์อันดีกับโรงเรียน	1.00
2.2	ผู้ปกครองและชุมชนช่วยประชาสัมพันธ์กิจกรรมต่าง ๆ ของโรงเรียน	1.00

องค์ประกอบเชิงสาเหตุที่ส่งผลต่อประสิทธิภาพการบริหารงานวิชาการ		ค่า IOC
2.3	ผู้ปกครองและชุมชนเสนอแนวคิดการพัฒนางานต่าง ๆ ของโรงเรียน	1.00
2.4	ผู้ปกครองและชุมชนมีส่วนร่วมและให้การสนับสนุนกิจกรรมทางวิชาการของโรงเรียน	1.00
2.5	ผู้ปกครองเอาใจใส่และดูแลความประพฤติของนักเรียน	1.00
องค์ประกอบด้านการพัฒนาสื่อ เทคโนโลยีและแหล่งการเรียนรู้		
1. สื่อ เทคโนโลยีเพื่อการศึกษา		1.00
1.1	โรงเรียนจัดหาสื่อและอุปกรณ์การเรียนการสอนได้ตามความต้องการจำเป็นของครู	
1.2	สื่อและอุปกรณ์การเรียนการสอนของโรงเรียนมีความทันสมัย	1.00
1.3	สื่อและอุปกรณ์การเรียนการสอนมีจำนวนเพียงพอและเหมาะสมกับกิจกรรมการเรียนการสอน	1.00
1.4	สื่อและอุปกรณ์การเรียนการสอนได้รับการซ่อมแซมให้อยู่ในสภาพที่ดีและพร้อมใช้เสมอ	1.00
1.5	ครูมีความสามารถในการผลิตสื่อการเรียนการสอนที่เหมาะสมกับเนื้อหาสาระการสอนของตน	1.00
1.6	ครูมีความสามารถในการใช้สื่อและเทคโนโลยีที่เอื้อต่อการจัดการเรียนการสอน	1.00
2. การพัฒนาแหล่งการเรียนรู้		
2.1	โรงเรียนมีห้องสมุดที่ทันสมัยและสะดวกสบายในการใช้	1.00
2.2	ห้องสมุดโรงเรียนมีหนังสือและเอกสารทางวิชาการที่หลากหลาย	1.00
2.3	โรงเรียนจัดสร้างศูนย์วิทยากรต่าง ๆ เพื่อสนับสนุนการเรียนการสอน	1.00
2.4	โรงเรียนมีส่วนพุกษาศาสตร์หรืออุทยานความรู้ต่าง ๆ เพื่อการเรียนรู้และพักผ่อนหย่อนใจ	1.00
2.5	โรงเรียนมีศูนย์กีฬาและสวนสุขภาพเพื่อส่งเสริมการกีฬาและการพัฒนาสุขภาพ	1.00
2.6	โรงเรียนจัดแหล่งการเรียนรู้ที่มีวัสดุ อุปกรณ์ และครุภัณฑ์ที่จำเป็นอย่างเพียงพอและเหมาะสม	1.00
1. คุณลักษณะผู้บริหาร		
1.1	ผู้บริหารโรงเรียนมีบุคลิกลักษณะเป็นที่น่าเลื่อมใสศรัทธา	1.00
1.2	ผู้บริหารเป็นบุคคลที่น่าเข้าใกล้และมีความเป็นกันเอง	1.00

องค์ประกอบเชิงสาเหตุที่ส่งผลต่อประสิทธิภาพการบริหารงานวิชาการ		ค่า IOC
องค์ประกอบด้านคุณสมบัติของผู้บริหาร		
1.3	ผู้บริหารประพฤติปฏิบัติตนเป็นแบบอย่างของบุคคลทั่วไป	1.00
1.4	ผู้บริหารประพฤติปฏิบัติตนตามระเบียบวินัย	1.00
1.5	ผู้บริหารมีความซื่อสัตย์สุจริตและโปร่งใส	1.00
1.6	ผู้บริหารมีความเอื้อเฟื้อและเข้าใจผู้อื่น	1.00
1.7	ผู้บริหารอำนวยความสะดวกในการปฏิบัติงานของผู้ร่วมงานและครู	1.00
2. สมรรถนะการบริหาร		
2.1	ผู้บริหารโรงเรียนมีความรู้ความสามารถและมีทักษะในการบริหารงานโรงเรียน	1.00
2.2	ผู้บริหารโรงเรียนสามารถแปลงนโยบายไปสู่แผนการปฏิบัติได้อย่างชัดเจน	1.00
2.3	ผู้บริหารจัดทำแผนงาน โครงการที่สามารถปฏิบัติและเป็นไปได้	1.00
2.4	ผู้บริหารมีความกล้าและมีเหตุผลที่ชัดเจนในการตัดสินใจ	1.00
2.5	ผู้บริหารใช้ศาสตร์เป็นเข็มทิศและใช้ศิลป์เป็นแนวทางในการบริหารงาน	1.00
2.6	ผู้บริหารร่วมปฏิบัติงานเคียงบ่าเคียงไหล่กับครูเสมอ	1.00
3. พฤติกรรมการบริหาร		
3.1	ผู้บริหารสอนแนะการปฏิบัติงานให้ครูและเพื่อนร่วมงาน	1.00
3.2	ผู้บริหารปฏิบัติงานอย่างมีหลักการและมีเหตุผล	1.00
3.3	ผู้บริหารรับฟังความคิดเห็นของผู้อื่นเสมอ	1.00
3.4	ผู้บริหารใช้พระคุณในการปฏิบัติงานมากกว่าการใช้พระเดช	1.00
3.5	ผู้บริหารมีแนวคิดใหม่ ๆ เพื่อการบริหารงานวิชาการ	1.00
3.6	ผู้บริหารมีความคิดริเริ่มสร้างสรรค์ในการปฏิบัติงาน	1.00
3.7	ผู้บริหารมีทักษะในการบูรณาการวิธีการบริหารเพื่อประสิทธิภาพของงาน	1.00
องค์ประกอบด้านคุณสมบัติของครู		
1. คุณลักษณะครู		
1.1	ครูมีเจตคติที่ดีต่อวิชาชีพของตน	1.00
1.2	ครูมีความรู้ความสามารถและเชื่อมั่นต่อวิชาที่ตนสอน	1.00
1.3	ครูประพฤติปฏิบัติตนเป็นแบบอย่างที่ดีของสังคม	1.00
1.4	ครูมีความซื่อสัตย์สุจริตและเป็นผู้มีระเบียบวินัย	1.00
1.5	ครูมีความกระตือรือร้นและเต็มใจในการปฏิบัติงาน	1.00

องค์ประกอบเชิงสาเหตุที่ส่งผลต่อประสิทธิภาพการบริหารงานวิชาการ		ค่า IOC
1.6	ครูมีความรอบรู้และแม่นยำในวิชาที่สอน	1.00
2. สมรรถนะครู		
2.1	ครูมีความรู้ความเข้าใจและทักษะในการจัดการเรียนการสอน	1.00
2.2	ครูมีความรู้ลึกซึ้งในวิชาที่สอน	1.00
2.3	ครูมีความสามารถในการวิเคราะห์หลักสูตรเพื่อการวางแผนจัดการเรียนการสอน	1.00
2.4	ครูมีความสามารถในการถ่ายทอดความรู้ด้วยภาษาที่ง่ายต่อความเข้าใจ	1.00
2.5	ครูสามารถยกตัวอย่างการสอนที่สอดคล้องกับบริบทและสถานการณ์	1.00
2.6	ครูประพฤติปฏิบัติได้ตามจรรยาบรรณความเป็นครู	1.00
2.7	ครูได้รับการฝึกอบรมเทคนิคการสอนใหม่ ๆ เสมอ	1.00
2.8	ครูมีศักยภาพในการพัฒนาตนเอง	1.00
องค์ประกอบด้านคุณสมบัติของนักเรียน		
1. ทักษะของนักเรียน		
1.1	นักเรียนมีทักษะในการใช้ภาษาทั้งภาษาพูด ภาษาเขียน	1.00
1.2	นักเรียนมีความรู้พื้นฐานเพียงพอต่อการเรียนรู้ในระดับที่สูงขึ้น	1.00
1.3	นักเรียนมีวุฒิภาวะเข้าใจตนเองและผู้อื่น	1.00
1.4	นักเรียนมีความเข้าใจและปฏิบัติงานร่วมกับผู้อื่นได้	1.00
1.5	นักเรียนมีวิจารณญาณและมีความเชื่อมั่นในตนเอง	1.00
2. สมรรถนะนักเรียน		
2.1	นักเรียนมีความสามารถในการใช้เทคโนโลยีสมัยใหม่ เพื่อการสื่อสารและแสวงหาแหล่งการเรียนรู้	1.00
2.2	นักเรียนมีความสามารถในการเขียน พูด อ่านภาษาไทย	1.00
2.3	นักเรียนมีความสามารถในการเขียน พูด อ่านภาษาอังกฤษ	0.80
2.4	นักเรียนมีความรู้ความสามารถในเนื้อหากลุ่มสาระการเรียนรู้ที่ตนถนัด	1.00
2.5	นักเรียนประพฤติปฏิบัติงานอย่างมีระเบียบวินัยทั้งต่อตนเองและผู้อื่น	1.00

ตอนที่ 2 เป็นแบบสอบถามเกี่ยวกับประสิทธิภาพการบริหารงานวิชาการของโรงเรียน
มัธยมศึกษาขนาดใหญ่

ประสิทธิภาพการบริหารงานวิชาการ		ค่า IOC
ด้านหลักสูตรและการพัฒนาหลักสูตร		
1	การจัดการเรียนการสอนหลักสูตรแกนกลางสามารถดำเนินการได้ครบถ้วน	1.00
2	หลักสูตรสถานศึกษาสอดคล้องกับความต้องการการเรียนรู้ของผู้เรียน	1.00
3	หลักสูตรสถานศึกษาเหมาะสมกับบริบทและสภาพของท้องถิ่น	1.00
4	ครูมีความรู้ความสามารถในการจัดการเรียนการสอนทั้งหลักสูตรแกนกลางและหลักสูตรสถานศึกษา	1.00
5	ความสำเร็จของหลักสูตรสถานศึกษามีผลต่อการพัฒนาชุมชนและท้องถิ่น	1.00
การจัดการเรียนการสอนของครู		
1	ครูมีแผนการเรียนการสอนรายวิชาที่ตนสอนชัดเจน	1.00
2	ครูสามารถจัดการเรียนการสอนได้ตามแผนการสอนที่กำหนดไว้	1.00
3	ครูจัดเนื้อหาการเรียนการสอนได้ตามวัตถุประสงค์รายวิชา	1.00
4	ครูชี้แนะเนื้อหาวิชาให้นักเรียนศึกษาค้นคว้า และเรียนรู้ได้ด้วยตนเอง	1.00
5	ผู้บริหารจัดหาอุปกรณ์และสื่อการสอนได้ตามความต้องการของครู	0.80
ด้านการวัดและประเมินผล		
1	ครูมีความรู้ความเข้าใจกระบวนการวัดและการประเมินผลการเรียนการสอน	1.00
2	การวัดผลการเรียนการสอนมีระบบและขั้นตอนที่ถูกต้องและชัดเจน	1.00
3	การวัดผลการเรียนการสอนมีตัวชี้วัดที่เข้าใจได้ทั้งครูผู้สอนและนักเรียน	1.00
4	ครูใช้วิธีการประเมินผลที่หลากหลายเพื่อความเป็นธรรม	1.00
5	ครูได้รับการอบรมให้เข้าใจถึงกระบวนการและวิธีการวัด และประเมินผล การเรียนการสอน	1.00
6	กลุ่มสาระวิชาจัดทำคลังข้อสอบเพื่อการวัดผลการเรียนการสอนอย่างมีมาตรฐาน	1.00
7	ผู้บริหารสถานศึกษาทุกระดับกำกับตรวจสอบกระบวนการวัดผลประเมินผล การเรียนการสอนของครู	1.00

ประสิทธิภาพการบริหารงานวิชาการ		ค่า IOC
8	ครูจัดทำผลการประเมินการเรียนการสอน ปรับปรุง การจัดกิจกรรมการเรียน การสอนอย่างต่อเนื่อง	1.00
9	ครูนำผลการวัดและประเมินใช้ในการพัฒนานักเรียน	1.00
การนิเทศและการประกันคุณภาพการศึกษา		
1	ผู้บริหารสถานศึกษาให้ความสำคัญกับกระบวนการนิเทศภายในของโรงเรียน	1.00
2	ครูมีความรู้ความเข้าใจกระบวนการนิเทศภายในโรงเรียน	1.00
3	ผู้บริหารสถานศึกษาและครูร่วมกันดำเนินการประกันคุณภาพภายในอย่างต่อเนื่อง	1.00
4	โรงเรียนจัดให้มีคณะกรรมการการประกันคุณภาพภายในสถานศึกษา	1.00
5	กลุ่มสาระวิชาจัดให้มีคณะกรรมการการนิเทศภายในเพื่อปรับปรุงการเรียน การสอนในกลุ่มสาระของตน	1.00
6	คณะกรรมการการนิเทศและการประกันคุณภาพภายในกำหนดตัวชี้วัด ที่ชัดเจนให้ครูได้ปฏิบัติ	1.00
7	การนิเทศภายในและการประกันคุณภาพภายในมีปฏิทินการปฏิบัติงาน ที่ชัดเจน	1.00
8	โรงเรียนเตรียมพร้อมการประกันคุณภาพทั้งภายในและภายนอกอยู่เสมอ	1.00

ภาคผนวก ค

- สำเนาหนังสือขอความอนุเคราะห์ในการเก็บรวบรวมข้อมูลเพื่อหาคุณภาพของเครื่องมือการวิจัย
- ผลการวิเคราะห์การทดลองใช้ (Try out) เพื่อหาค่าอำนาจจำแนกรายข้อ (Item-total correlation) และตรวจสอบหาค่าความเชื่อมั่นรายด้าน (Reliability) ของเครื่องมือการวิจัย
- สำเนาหนังสือขอความอนุเคราะห์ในการเก็บรวบรวมข้อมูลเพื่อการวิจัย
- รายละเอียดรายชื่อ โรงเรียนกลุ่มตัวอย่างที่ใช้ในการเก็บรวบรวมข้อมูลและข้อมูลจำนวนแบบสอบถามที่ได้รับการตอบรับคืน



ที่ ศธ ๖๒๑๘/ว ๐๒๓๐

คณะศึกษาศาสตร์ มหาวิทยาลัยบูรพา
ต.แสนสุข อ.เมือง จ.ชลบุรี ๒๐๑๓๑

๑๖ สิงหาคม ๒๕๕๙

เรื่อง ขอความอนุเคราะห์ในการเก็บรวบรวมข้อมูลเพื่อหาคุณภาพของเครื่องมือการวิจัย
เรียน

สิ่งที่ส่งมาด้วย แบบสอบถามเพื่อการวิจัย จำนวน ๑ ชุด

ด้วยนายอดิพงษ์ สุขนาคนิ สตรีระดับบัณฑิตศึกษา หลักสูตรปรัชญาดุษฎีบัณฑิต สาขาวิชาการบริหารการศึกษา มหาวิทยาลัยบูรพา ได้รับอนุมัติให้ทำดุษฎีนิพนธ์ เรื่อง การสังเคราะห์ รูปแบบความสัมพันธ์เชิงสาเหตุที่ส่งผลต่อประสิทธิภาพการบริหารงานวิชาการของโรงเรียนมัธยมศึกษา ขนาดใหญ่สังกัดสำนักงานคณะกรรมการการศึกษาขั้นพื้นฐาน ในความควบคุมดูแลของ รองศาสตราจารย์ ดร.ประชุม รอดประเสริฐ เป็นประธานกรรมการควบคุมดุษฎีนิพนธ์ ในการนี้ ผู้วิจัยขอความร่วมมือ จากท่านเพื่อการอำนวยความสะดวกในการเก็บรวบรวมข้อมูลเพื่อหาคุณภาพของเครื่องมือ อนึ่ง โครงการวิจัยนี้ได้ผ่านขั้นตอนการพิจารณาทางจริยธรรมการวิจัยของมหาวิทยาลัยบูรพา เรียบร้อย แล้ว

จึงเรียนมาเพื่อโปรดพิจารณา คณะศึกษาศาสตร์ มหาวิทยาลัยบูรพา หวังเป็นอย่างยิ่งว่า คงจะได้รับความอนุเคราะห์จากท่านด้วยดี และขอขอบคุณอย่างสูงมา ณ โอกาสนี้

ขอแสดงความนับถือ

(ผู้ช่วยศาสตราจารย์ ดร.เชษฐ ศิริสวัสดิ์)
รองคณบดีฝ่ายบัณฑิตศึกษา ปฏิบัติการแทน
คณบดีคณะศึกษาศาสตร์ ปฏิบัติการแทน
อธิการบดีมหาวิทยาลัยบูรพา

ภาควิชาการบริหารการศึกษา
โทรศัพท์ ๐-๓๘๓๙-๓๔๘๓
โทรสาร ๐-๓๘๗๔-๕๗๑๑
ผู้วิจัยโทร. ๐๘๕-๐๔๐-๒๖๒๑

ผลการวิเคราะห์การทดลองใช้ (Try out) เครื่องมือการวิจัยเพื่อหาค่าอำนาจจำแนกรายข้อ (r) และค่าความเชื่อมั่นรายด้าน (α)

ตารางที่ 14 ค่าอำนาจจำแนกรายข้อและค่าความเชื่อมั่น แบบสอบถามเกี่ยวกับองค์ประกอบเชิงสาเหตุที่ส่งผลต่อประสิทธิภาพการบริหารงานวิชาการของโรงเรียนมัธยมศึกษาขนาดใหญ่

ข้อ	ค่าอำนาจจำแนกรายข้อ (r)	ข้อ	ค่าอำนาจจำแนกรายข้อ (r)
<u>ด้านการจัดสรรงบประมาณ</u>		<u>ด้านบทบาทคณะกรรมการสถานศึกษาขั้นพื้นฐาน</u>	
1	.45	1	.68
2	.58	2	.56
3	.22	3	.62
4	.51	4	.60
5	.49	5	.67
6	.60	6	.67
7	.60	7	.64
8	.67	$\alpha = .86$	
9	.73	<u>ด้านบทบาทผู้ปกครองและชุมชน</u>	
$\alpha = .83$		1	.78
<u>ด้านระบบงบประมาณ</u>		2	.62
1	.40	3	.64
2	.21	4	.59
3	.47	5	.56
4	.49	$\alpha = .83$	
$\alpha = .60$		<u>ด้านสื่อ เทคโนโลยีเพื่อการศึกษา</u>	
<u>ด้านการระดมทรัพยากร</u>		1	.53
1	.48	2	.40
2	.22	3	.67
3	.25	4	.63
4	.59	5	.54
5	.34	6	.55
$\alpha = .62$		$\alpha = .80$	

ตารางที่ 15 ค่าอำนาจจำแนกรายข้อและค่าความเชื่อมั่น เป็นแบบสอบถามเกี่ยวกับประสิทธิภาพ
การบริหารงานวิชาการของโรงเรียนมัธยมศึกษาขนาดใหญ่

ข้อ	ค่าอำนาจจำแนกรายข้อ (r)	ข้อ	ค่าอำนาจจำแนกรายข้อ (r)
<u>ด้านการพัฒนาแหล่งการเรียนรู้</u>		<u>ด้านพฤติกรรมการบริหาร</u>	
1	.52	1	.77
2	.44	2	.75
3	.63	3	.90
4	.64	4	.81
5	.57	5	.67
6	.51	6	.62
	$\alpha = .80$	7	.68
<u>ด้านคุณลักษณะผู้บริหาร</u>		$\alpha = .92$	
1	.74	<u>ด้านคุณลักษณะครู</u>	
2	.69	1	.42
3	.61	2	.48
4	.68	3	.56
5	.73	4	.47
6	.82	5	.54
7	.62	6	.29
	$\alpha = .89$	$\alpha = .73$	
<u>ด้านสมรรถนะการบริหาร</u>		<u>ด้านสมรรถนะครู</u>	
1	.75	1	.52
2	.76	2	.63
3	.64	3	.42
4	.74	4	.52
5	.72	5	.61
6	.74	6	.68
	$\alpha = .90$	7	.53
		8	.52
		$\alpha = .82$	

ตารางที่ 15 (ต่อ)

ข้อ	ค่าอำนาจจำแนกรายข้อ (r)	ข้อ	ค่าอำนาจจำแนกรายข้อ (r)
<u>ด้านทักษะของนักเรียน</u>		<u>ด้านการวัดและประเมินผล</u>	
1	.59	1	.54
2	.61	2	.49
3	.63	3	.65
4	.65	4	.55
5	.49	5	.52
$\alpha = .81$		6	.57
<u>ด้านสมรรถนะนักเรียน</u>		7	.56
1	.37	8	.54
2	.77	9	.59
3	.68	$\alpha = .84$	
4	.78	<u>ด้านการนิเทศและการประกันคุณภาพการศึกษา</u>	
5	.68	1	.40
$\alpha = .84$		2	.50
<u>ด้านหลักสูตรและการพัฒนาหลักสูตร</u>		3	.59
1	.61	4	.54
2	.69	5	.43
3	.83	6	.61
4	.73	7	.65
5	.65	8	.46
$\alpha = .87$		$\alpha = .80$	
<u>ด้านการจัดการเรียนการสอนของครู</u>			
1	.66		
2	.67		
3	.39		
4	.53		
5	.56		
$\alpha = .78$			



ที่ ศธ ๖๒๑๘/วอ๒๓๑

คณะศึกษาศาสตร์ มหาวิทยาลัยบูรพา
ต.แสนสุข อ.เมือง จ.ชลบุรี ๒๐๑๓๑

๑๖ สิงหาคม ๒๕๕๙

เรื่อง ขอความอนุเคราะห์ในการเก็บรวบรวมข้อมูลเพื่อการวิจัย

เรียน

สิ่งที่ส่งมาด้วย แบบสอบถามเพื่อการวิจัย จำนวน ๑ ชุด

ด้วยนายอดิพงษ์ สุขนาค นิสิตระดับบัณฑิตศึกษา หลักสูตรปรัชญาดุษฎีบัณฑิต สาขาวิชาการบริหารการศึกษา มหาวิทยาลัยบูรพา ได้รับอนุมัติให้ทำดุษฎีนิพนธ์ เรื่อง การสังเคราะห์ รูปแบบความสัมพันธ์เชิงสาเหตุที่ส่งผลต่อประสิทธิภาพการบริหารงานวิชาการของโรงเรียนมัธยมศึกษา ขนาดใหญ่สังกัดสำนักงานคณะกรรมการการศึกษาขั้นพื้นฐาน ในความควบคุมดูแลของ รองศาสตราจารย์ ดร.ประชุม รอดประเสริฐ ประธานกรรมการควบคุมดุษฎีนิพนธ์ ในการนี้มหาวิทยาลัยบูรพา มีความประสงค์ขออำนวยความสะดวกในการเก็บรวบรวมข้อมูลเพื่อการวิจัย โครงการวิจัยนี้ ได้ผ่านขั้นตอนการพิจารณาทางจริยธรรมการวิจัยของมหาวิทยาลัยบูรพาเรียบร้อยแล้ว

จึงเรียนมาเพื่อโปรดพิจารณา คณะศึกษาศาสตร์ มหาวิทยาลัยบูรพา หวังเป็นอย่างยิ่งว่าคงจะได้รับความอนุเคราะห์จากท่านด้วยดี และขอขอบคุณอย่างสูงมา ณ โอกาสนี้

ขอแสดงความนับถือ

(ผู้ช่วยศาสตราจารย์ ดร.เชษฐ ศิริสวัสดิ์)
รองคณบดีฝ่ายบัณฑิตศึกษา ปฏิบัติการแทน
คณบดีคณะศึกษาศาสตร์ ปฏิบัติการแทน
อธิการบดีมหาวิทยาลัยบูรพา

ภาควิชาการบริหารการศึกษา
โทรศัพท์ ๐-๓๘๓๙-๓๔๘๓
โทรสาร ๐-๓๘๗๔-๕๗๑๑
ผู้วิจัยโทร. ๐๘๕-๐๔๐-๒๖๒๑

รายละเอียดรายชื่อโรงเรียนกลุ่มตัวอย่างที่ใช้ในการเก็บรวบรวมข้อมูล
และข้อมูลจำนวนแบบสอบถามที่ได้รับการตอบรับคืน

ตารางที่ 16 รายชื่อ โรงเรียนกลุ่มตัวอย่างที่ใช้ในการเก็บรวบรวมข้อมูลและข้อมูลจำนวน
แบบสอบถามที่ได้รับการตอบรับคืน

โรงเรียน	จำนวน แบบสอบถามที่ส่ง	จำนวนแบบสอบถาม ที่ได้รับการตอบรับคืน	ร้อยละ
1. โรงเรียนพานพิทยาคม	11	10	90.90
2. โรงเรียนปัว	11	10	90.90
3. โรงเรียนพิชัย	11	11	100.00
4. โรงเรียนสันกำแพง	11	10	90.90
5. โรงเรียนสตรีศรีสมบูรณ์ตำบลแม่ใจ	11	11	100.00
6. โรงเรียนท่าเรือ “นิตยานุกูล”	11	11	100.00
7. โรงเรียนประเทียวิทยาทาน	11	10	90.90
8. โรงเรียนสายปัญญารังสิต	11	10	90.90
9. โรงเรียนกุเวียงวิทยาคม	11	11	100.00
10. โรงเรียนโกสุมพิทยาสรรค์	11	11	100.00
11. โรงเรียนลำปางวิทยาคม	11	11	100.00
12. โรงเรียนโชฬารพิทยาคม	11	9	81.81
13. โรงเรียนเดชะปัตตนยานุกูล	11	11	100.00
14. โรงเรียนพนมเบญจา	11	11	100.00
15. โรงเรียนพิชัยรัตนาคาร	11	11	100.00
16. โรงเรียนไชยวิทยา	11	11	100.00
17. โรงเรียนตราษตระการคุณ	11	10	90.90
18. โรงเรียนองครักษ์	11	11	100.00
19. โรงเรียนบ้านฉางกาญจนกุลวิทยา	11	11	100.00
20. โรงเรียนบ้านสวน (จันอนุสรณ์)	11	10	90.90
21. โรงเรียนวัดจันทราวาส (ศุขประสารราษฎร์)	11	11	100.00
22. โรงเรียนหัวหิน	11	-	-
23. โรงเรียนท่าม่วงราษฎร์บำรุง	11	-	-
24. โรงเรียนคุรุราษฎร์รังสฤษดิ์	11	11	100.00
รวมทั้งสิ้น	264	233	88.25

ภาคผนวก ง
เครื่องมือที่ใช้เพื่อการวิจัย

แบบสอบถามเพื่อการวิจัย

เรื่อง การสังเคราะห์รูปแบบความสัมพันธ์เชิงเส้นขององค์ประกอบเชิงสาเหตุที่ส่งผลต่อ

ประสิทธิภาพการบริหารงานวิชาการของโรงเรียนมัธยมศึกษาขนาดใหญ่

สังกัดสำนักงานคณะกรรมการการศึกษาขั้นพื้นฐาน

แบบสอบถามชุดนี้เป็นลิขสิทธิ์

ของนายอดิพงษ์ สุขนาท, รศ. ดร.ประชุม รอดประเสริฐ และรศ. ดร.ไพรัตน์ วงษ์นาม

การละเมิดลิขสิทธิ์เป็นความผิดทางกฎหมายและจริยธรรมการวิจัย

.....
คำชี้แจง แบบสอบถามชุดนี้จำแนกเป็น 2 ตอน ดังนี้

ตอนที่ 1 เป็นแบบสอบถามเกี่ยวกับลักษณะการดำเนินการองค์ประกอบเชิงสาเหตุที่ส่งผลต่อประสิทธิภาพการบริหารงานวิชาการของโรงเรียนมัธยมศึกษาขนาดใหญ่ แบบมาตราส่วนประมาณค่า 5 ระดับ ตามแบบของลิเคิร์ต (Likert's scale) การพิจารณาสภาพการดำเนินการที่เป็นจริงในแต่ละปีจวบ โดยมีรายละเอียดของเกณฑ์สภาพการดำเนินการ ดังนี้

สภาพการดำเนินการที่เป็นจริงน้อยที่สุด	เท่ากับ 1
สภาพการดำเนินการที่เป็นจริงน้อย	เท่ากับ 2
สภาพการดำเนินการที่เป็นจริงปานกลาง	เท่ากับ 3
สภาพการดำเนินการที่เป็นจริงมาก	เท่ากับ 4
สภาพการดำเนินการที่เป็นจริงมากที่สุด	เท่ากับ 5

ตอนที่ 2 เป็นแบบสอบถามเกี่ยวกับประสิทธิภาพการบริหารงานวิชาการของโรงเรียนมัธยมศึกษาขนาดใหญ่ แบบมาตราส่วนประมาณค่า 5 ระดับ ตามแบบของลิเคิร์ต (Likert's scale) การพิจารณาสภาพความเป็นจริงในแต่ละด้าน โดยมีรายละเอียดของเกณฑ์สภาพการดำเนินการ ดังนี้

สภาพการดำเนินการที่เป็นจริงน้อยที่สุด	เท่ากับ 1
สภาพการดำเนินการที่เป็นจริงน้อย	เท่ากับ 2
สภาพการดำเนินการที่เป็นจริงปานกลาง	เท่ากับ 3
สภาพการดำเนินการที่เป็นจริงมาก	เท่ากับ 4
สภาพการดำเนินการที่เป็นจริงมากที่สุด	เท่ากับ 5

ตอนที่ 1 แบบสอบถามเกี่ยวกับองค์ประกอบเชิงสาเหตุที่ส่งผลต่อประสิทธิภาพการบริหารงาน
วิชาการของโรงเรียนมัธยมศึกษาขนาดใหญ่

ข้อ	ลักษณะการดำเนินการ	สภาพการดำเนินการที่เป็นจริง				
		5	4	3	2	1
องค์ประกอบด้านวิธีการทางงบประมาณ						
	1. การจัดสรรงบประมาณ					
1.1	การจัดสรรงบประมาณเพื่อการบริหารงานวิชาการมีความเหมาะสมและเป็นธรรม					
1.2	ทุกหน่วยงานในสถานศึกษาได้รับการจัดสรรงบประมาณเพื่อการบริหารอย่างสมเหตุสมผลและมีความเสมอภาค					
1.3	ความต้องการจำเป็นเป็นปัจจัยสำคัญในการพิจารณาจัดสรรงบประมาณเพื่อการบริหารงานวิชาการโรงเรียน					
1.4	การจัดสรรงบประมาณของโรงเรียนมีความเป็นระบบเป็นที่ยอมรับของบุคลากรและทุกหน่วยงานของโรงเรียน					
1.5	การจัดสรรงบประมาณของโรงเรียนคำนึงถึงและให้ความสำคัญกับประสิทธิผลและประสิทธิภาพในการดำเนินการบริหารงานวิชาการ					
1.6	การจัดสรรงบประมาณของโรงเรียนสอดคล้องกับแผนพัฒนาและยุทธศาสตร์ของสถานศึกษา					
1.7	การจัดสรรงบประมาณของโรงเรียนสามารถนำไปสู่การปฏิบัติได้จริงมีผลงานที่ตรวจสอบได้อย่างเป็นรูปธรรม					
1.8	การจัดสรรงบประมาณของโรงเรียนดำเนินการในรูปแบบคณะกรรมการที่ประกอบด้วยบุคลากรทุกฝ่ายของโรงเรียน					
1.9	การระดมทรัพยากรสมทบเพื่องบประมาณของโรงเรียน					
	2. ระบบงบประมาณ					
2.1	ระบบงบประมาณของโรงเรียนเอื้อต่อการพัฒนางานวิชาการ					
2.2	การเบิกจ่ายงบประมาณของโรงเรียนสะดวก รวดเร็วและมีความคล่องตัว					
2.3	เจ้าหน้าที่การเงินของโรงเรียนมีความรู้ความสามารถในการปฏิบัติงาน					

ข้อ	ลักษณะการดำเนินการ	สภาพการดำเนินการที่เป็นจริง				
		5	4	3	2	1
2.4	ระบบการเงินและงบประมาณของโรงเรียนมีความโปร่งใสและตรวจสอบได้					
	3. การระดมทรัพยากร					
3.1	ผู้บริหารโรงเรียนมีศักยภาพเป็นที่น่าเชื่อถือในการระดมทรัพยากรให้กับโรงเรียน					
3.2	คณะกรรมการสถานศึกษาขั้นพื้นฐานเต็มใจและมีส่วนร่วมในการระดมทรัพยากรของโรงเรียน					
3.3	ครูและบุคลากรให้ความร่วมมือกิจกรรมการระดมทรัพยากรของโรงเรียน					
3.4	ความคล่องตัวในการแสวงหาทรัพยากรสนับสนุนของโรงเรียน					
3.5	โรงเรียนได้รับการสนับสนุนช่วยเหลือด้านการเงินและทรัพยากรจากองค์กรทั้งภายในและภายนอกชุมชน					
องค์ประกอบด้านความมีส่วนร่วมของชุมชน						
	1. บทบาทคณะกรรมการสถานศึกษาขั้นพื้นฐาน					
1.1	คณะกรรมการสถานศึกษาขั้นพื้นฐานมีความเข้าใจและรับรู้ต่อบทบาทหน้าที่ของตน					
1.2	คณะกรรมการสถานศึกษาขั้นพื้นฐานทุกคนสมัครใจและยินดีกับบทบาทหน้าที่ที่ได้รับมอบหมาย					
1.3	คณะกรรมการสถานศึกษาขั้นพื้นฐานทุกคนมุ่งมั่นปฏิบัติงานให้กับโรงเรียน					
1.4	คณะกรรมการสถานศึกษาขั้นพื้นฐานร่วมประชุมผู้ปกครองกับโรงเรียน เพื่อการบริหารจัดการโรงเรียนให้มีประสิทธิภาพ					
1.5	คณะกรรมการสถานศึกษาขั้นพื้นฐานกระตุ้นและจูงใจผู้ปกครองให้มีส่วนร่วมสนับสนุนกิจกรรมต่าง ๆ ของโรงเรียน					

ข้อ	ลักษณะการดำเนินการ	สภาพการดำเนินการที่เป็นจริง				
		5	4	3	2	1
1.6	คณะกรรมการสถานศึกษาขั้นพื้นฐานกำกับ ตรวจสอบ การดำเนินงานของโรงเรียนด้วยความรอบคอบ และเที่ยงธรรม					
1.7	คณะกรรมการสถานศึกษาขั้นพื้นฐานให้ความสำคัญกับ งานวิชาการของโรงเรียน					
2. บทบาทผู้ปกครองและชุมชน						
2.1	ผู้ปกครองและชุมชนมีทัศนคติและความสัมพันธ์ อันดีกับโรงเรียน					
2.2	ผู้ปกครองและชุมชนช่วยประชาสัมพันธ์กิจกรรมต่าง ๆ ของโรงเรียน					
2.3	ผู้ปกครองและชุมชนเสนอแนวกิจการพัฒนางานต่าง ๆ ของโรงเรียน					
2.4	ผู้ปกครองและชุมชนมีส่วนร่วมและให้การสนับสนุน กิจกรรมทางวิชาการของโรงเรียน					
2.5	ผู้ปกครองเอาใจใส่และดูแลความประพฤติของนักเรียน					
องค์ประกอบด้านการพัฒนาสื่อ เทคโนโลยีและแหล่งการเรียนรู้						
1. สื่อ เทคโนโลยีเพื่อการศึกษา						
1.1	โรงเรียนจัดหาสื่อและอุปกรณ์การเรียนการสอนได้ ตามความต้องการจำเป็นของครู					
1.2	สื่อและอุปกรณ์การเรียนการสอนของโรงเรียน มีความทันสมัย					
1.3	สื่อและอุปกรณ์การเรียนการสอนมีจำนวนเพียงพอ และเหมาะสมกับกิจกรรมการเรียนการสอน					
1.4	สื่อและอุปกรณ์การเรียนการสอนได้รับการซ่อมแซม ให้อยู่ในสภาพที่ดีและพร้อมใช้เสมอ					
1.5	ครูมีความสามารถในการผลิตสื่อการเรียนการสอน ที่เหมาะสมกับเนื้อหาสาระการสอนของตน					
1.6	ครูมีความสามารถในการใช้สื่อและเทคโนโลยีที่เอื้อต่อ การจัดการเรียนการสอน					

ข้อ	ลักษณะการดำเนินการ	สภาพการดำเนินการที่เป็นจริง				
		5	4	3	2	1
	2. การพัฒนาแหล่งการเรียนรู้					
2.1	โรงเรียนมีห้องสมุดที่ทันสมัยและสะดวกสบายในการใช้					
2.2	ห้องสมุดโรงเรียนมีหนังสือและเอกสารทางวิชาการที่หลากหลาย					
2.3	โรงเรียนจัดสร้างศูนย์วิทยากรต่าง ๆ เพื่อสนับสนุนการเรียนการสอน					
2.4	โรงเรียนมีส่วนพหุภาษาศาสตร์หรืออุทยานความรู้ต่าง ๆ เพื่อการเรียนรู้และพักผ่อนหย่อนใจ					
2.5	โรงเรียนมีศูนย์กีฬาและสวนสุขภาพเพื่อส่งเสริมการกีฬาและการพัฒนาสุขภาพ					
2.6	โรงเรียนจัดแหล่งการเรียนรู้ที่มีวัสดุ อุปกรณ์ และครุภัณฑ์ที่จำเป็นอย่างเพียงพอและเหมาะสม					
องค์ประกอบด้านคุณสมบัติของผู้บริหาร						
	1. คุณลักษณะผู้บริหาร					
1.1	ผู้บริหารโรงเรียนมีบุคลิกลักษณะเป็นที่น่าเลื่อมใสศรัทธา					
1.2	ผู้บริหารเป็นบุคคลที่น่าเข้าใกล้และมีความเป็นกันเอง					
1.3	ผู้บริหารประพฤติปฏิบัติตนเป็นแบบอย่างของบุคคลทั่วไป					
1.4	ผู้บริหารประพฤติปฏิบัติตนตามระเบียบวินัย					
1.5	ผู้บริหารมีความซื่อสัตย์สุจริตและโปร่งใส					
1.6	ผู้บริหารมีความเอื้อเฟื้อและเข้าใจผู้อื่น					
1.7	ผู้บริหารอำนวยความสะดวกในการปฏิบัติงานของผู้ร่วมงานและครู					
	2. สมรรถนะการบริหาร					
2.1	ผู้บริหารโรงเรียนมีความรู้ความสามารถและมีทักษะในการบริหารงานโรงเรียน					
2.2	ผู้บริหารโรงเรียนสามารถแปลงนโยบายไปสู่แผนการปฏิบัติได้อย่างชัดเจน					

ข้อ	ลักษณะการดำเนินการ	สภาพการดำเนินการที่เป็นจริง				
		5	4	3	2	1
2.3	ผู้บริหารจัดทำแผนงาน โครงการที่สามารถปฏิบัติ และเป็นไปได้					
2.4	ผู้บริหารมีความกล้าและมีเหตุผลที่ชัดเจนในการตัดสินใจ					
2.5	ผู้บริหารใช้ศาสตร์เป็นเข็มทิศและใช้ศิลป์เป็นแนวทางในการบริหารงาน					
2.6	ผู้บริหารร่วมปฏิบัติงานเคียงบ่าเคียงไหล่กับครูเสมอ					
	3. พฤติกรรมการบริหาร					
3.1	ผู้บริหารสอนแนะการปฏิบัติงานให้ครูและเพื่อนร่วมงาน					
3.2	ผู้บริหารปฏิบัติงานอย่างมีหลักการและมีเหตุผล					
3.3	ผู้บริหารรับฟังความคิดเห็นของผู้อื่นเสมอ					
3.4	ผู้บริหารใช้พระคุณในการปฏิบัติงานมากกว่าการใช้พระเดช					
3.5	ผู้บริหารมีแนวคิดใหม่ ๆ เพื่อการบริหารงานวิชาการ					
3.6	ผู้บริหารมีความคิดริเริ่มสร้างสรรค์ในการปฏิบัติงาน					
3.7	ผู้บริหารมีทักษะในการบูรณาวิธีการบริหารเพื่อประสิทธิภาพของงาน					
	องค์ประกอบด้านคุณสมบัติของครู					
	1. คุณลักษณะครู					
1.1	ครูมีเจตคติที่ดีต่อวิชาชีพของตน					
1.2	ครูมีความรู้ความสามารถและเชื่อมั่นต่อวิชาที่ตนสอน					
1.3	ครูประพฤติปฏิบัติตนเป็นแบบอย่างที่ดีของสังคม					
1.4	ครูมีความซื่อสัตย์สุจริตและเป็นผู้มีระเบียบวินัย					
1.5	ครูมีความกระตือรือร้นและเต็มใจในการปฏิบัติงาน					
1.6	ครูมีความรอบรู้และแม่นยำในวิชาที่สอน					
	2. สมรรถนะครู					
2.1	ครูมีความรู้ความเข้าใจและทักษะในการจัดการเรียนการสอน					
2.2	ครูมีความรู้ลึกซึ้งในวิชาที่สอน					

ข้อ	ลักษณะการดำเนินการ	สภาพการดำเนินการที่เป็นจริง				
		5	4	3	2	1
2.3	ครูมีความสามารถในการวิเคราะห์หลักสูตรเพื่อการวางแผนจัดการเรียนการสอน					
2.4	ครูมีความสามารถในการถ่ายทอดความรู้ด้วยภาษาที่ง่ายต่อความเข้าใจ					
2.5	ครูสามารถยกตัวอย่างการสอนที่สอดคล้องกับบริบทและสถานการณ์					
2.6	ครูประพฤติปฏิบัติได้ตามจรรยาบรรณความเป็นครู					
2.7	ครูได้รับการฝึกอบรมเทคนิคการสอนใหม่ ๆ เสมอ					
2.8	ครูมีศักยภาพในการพัฒนาตนเอง					
องค์ประกอบด้านคุณสมบัติของนักเรียน						
	1. ทักษะของนักเรียน					
1.1	นักเรียนมีทักษะในการใช้ภาษาทั้งภาษาพูด ภาษาเขียน					
1.2	นักเรียนมีความรู้พื้นฐานเพียงพอต่อการเรียนรู้ในระดับที่สูงขึ้น					
1.3	นักเรียนมีวุฒิภาวะเข้าใจตนเองและผู้อื่น					
1.4	นักเรียนมีความเข้าใจและปฏิบัติงานร่วมกับผู้อื่นได้					
1.5	นักเรียนมีวิจรรย์ญาณและมีความเชื่อมั่นในตนเอง					
	2. สมรรถนะนักเรียน					
2.1	นักเรียนมีความสามารถในการใช้เทคโนโลยีสมัยใหม่เพื่อการสื่อสารและแสวงหาแหล่งการเรียนรู้					
2.2	นักเรียนมีความสามารถในการเขียน พูด อ่านภาษาไทย					
2.3	นักเรียนมีความสามารถในการเขียน พูด อ่านภาษาอังกฤษ					
2.4	นักเรียนมีความรู้ความสามารถในเนื้อหากลุ่มสาระการเรียนรู้ที่ตนถนัด					
2.5	นักเรียนประพฤติปฏิบัติงานอย่างมีระเบียบวินัยทั้งต่อตนเองและผู้อื่น					

ตอนที่ 2 เป็นแบบสอบถามเกี่ยวกับประสิทธิภาพการบริหารงานวิชาการของโรงเรียนมัธยมศึกษา
ขนาดใหญ่

ข้อ	ประสิทธิภาพการบริหารงานวิชาการ	สภาพการดำเนินการที่เป็นจริง				
		5	4	3	2	1
ด้านหลักสูตรและการพัฒนาหลักสูตร						
1	การจัดการเรียนการสอนหลักสูตรแกนกลางสามารถดำเนินการได้ครบถ้วน					
2	หลักสูตรสถานศึกษาสอดคล้องกับความต้องการการเรียนรู้ของผู้เรียน					
3	หลักสูตรสถานศึกษาเหมาะสมกับบริบทและสภาพของท้องถิ่น					
4	ครูมีความรู้ความสามารถในการจัดการเรียนการสอนทั้งหลักสูตรแกนกลางและหลักสูตรสถานศึกษา					
5	ความสำเร็จของหลักสูตรสถานศึกษามีผลต่อการพัฒนาชุมชนและท้องถิ่น					
ด้านการจัดการเรียนการสอนของครู						
1	ครูมีแผนการเรียนการสอนรายวิชาที่ต้นสอนชัดเจน					
2	ครูสามารถจัดการเรียนการสอนได้ตามแผนการสอนที่กำหนดไว้					
3	ครูจัดเนื้อหาการเรียนการสอนได้ตามวัตถุประสงค์รายวิชา					
4	ครูชี้แนะเนื้อหาวิชาให้นักเรียนศึกษาค้นคว้าและเรียนรู้ได้ด้วยตนเอง					
5	ผู้บริหารจัดหาอุปกรณ์และสื่อการสอนได้ตามความต้องการของครู					
ด้านการวัดและประเมินผล						
1	ครูมีความรู้ความเข้าใจกระบวนการวัดและการประเมินผล การเรียนการสอน					
2	การวัดผลการเรียนการสอนมีระบบและขั้นตอนที่ถูกต้องและชัดเจน					

ข้อ	ประสิทธิภาพการบริหารงานวิชาการ	สภาพการดำเนินการที่เป็นจริง				
		5	4	3	2	1
3	การวัดผลการเรียนการสอนมีตัวชี้วัดที่เข้าใจได้ ทั้งครูผู้สอนและนักเรียน					
4	ครูใช้วิธีการประเมินผลที่หลากหลายเพื่อความเป็นธรรม					
5	ครูได้รับการอบรมให้เข้าใจถึงกระบวนการและวิธีการวัด และประเมินผลการเรียนการสอน					
6	กลุ่มสาระวิชาจัดทำคลังข้อสอบเพื่อการวัดผลการเรียน การสอนอย่างมีมาตรฐาน					
7	ผู้บริหารสถานศึกษาทุกระดับกำกับตรวจสอบ กระบวนการวัดผลประเมินผลการเรียนการสอนของครู					
8	ครูจัดทำผลการประเมินการเรียนการสอน ปรับปรุง การจัดกิจกรรมการเรียนการสอนอย่างต่อเนื่อง					
9	ครูนำผลการวัดและประเมินใช้ในการพัฒนานักเรียน					
ด้านการนิเทศและการประกันคุณภาพการศึกษา						
1	ผู้บริหารสถานศึกษาให้ความสำคัญกับกระบวนการนิเทศ ภายในของโรงเรียน					
2	ครูมีความรู้ความเข้าใจกระบวนการนิเทศภายใน โรงเรียน					
3	ผู้บริหารสถานศึกษาและครูร่วมกันดำเนินการประกัน คุณภาพภายในอย่างต่อเนื่อง					
4	โรงเรียนจัดให้มีคณะกรรมการการประกันคุณภาพภายใน สถานศึกษา					
5	กลุ่มสาระวิชาจัดให้มีคณะกรรมการการนิเทศภายใน เพื่อปรับปรุงการเรียนการสอนในกลุ่มสาระของตน					
6	คณะกรรมการการนิเทศและการประกันคุณภาพภายใน กำหนดตัวชี้วัดที่ชัดเจนให้ครูได้ปฏิบัติ					
7	การนิเทศภายในและการประกันคุณภาพภายในมีปฏิทิน การปฏิบัติงานที่ชัดเจน					
8	โรงเรียนเตรียมพร้อมการประกันคุณภาพทั้งภายในและ ภายนอกอยู่เสมอ					

หมายเหตุ: แบบสอบถามชุดนี้มีจำนวน 10 หน้า ขอความกรุณาตรวจสอบว่าท่านได้ตอบแบบสอบถามครบทุกประเด็น ทุกข้อความและทุกหน้า เพื่อความสมบูรณ์ของข้อมูลการวิจัย ขอขอบพระคุณในความกรุณาของท่านเป็นอย่างสูงกับงานวิจัยนี้ หวังว่าจะเป็นข้อมูลเพื่อการพัฒนาคุณภาพการศึกษาขั้นพื้นฐานได้ทางหนึ่ง

อดิพงษ์ สุขนาค
ผู้วิจัย

ประวัติย่อของผู้วิจัย

ชื่อ-สกุล	นายอดิพงษ์ สุขนาค
วัน เดือน ปีเกิด	29 มกราคม พ.ศ. 2529
สถานที่เกิด	อำเภอเมือง จังหวัดแพร่
สถานที่อยู่ปัจจุบัน	8/1 หมู่ 6 ตำบลห้วยอ้อ อำเภอลอง จังหวัดแพร่ 54150
ตำแหน่งและประวัติการทำงาน	
พ.ศ. 2553	ครูผู้ช่วย โรงเรียนบ้านหนองเจ๊กสร้อย สำนักงานเขตพื้นที่การศึกษาจันทบุรี เขต 1
พ.ศ. 2555	ครู อันดับ คศ.1 โรงเรียนบ้านหนองเจ๊กสร้อย สำนักงานเขตพื้นที่การศึกษาประถมศึกษาจันทบุรี เขต 1
พ.ศ. 2556	ครู อันดับ คศ.1 โรงเรียนศรีราชา สำนักงานเขตพื้นที่การศึกษามัธยมศึกษา เขต 18
พ.ศ. 2559	ครู อันดับ คศ.2 (วิทยฐานะชำนาญการ) โรงเรียนศรีราชา สำนักงานเขตพื้นที่การศึกษามัธยมศึกษา เขต 18
พ.ศ. 2560-ปัจจุบัน	ครู อันดับ คศ.2 (วิทยฐานะชำนาญการ) โรงเรียนชลกันยานุกูล สำนักงานเขตพื้นที่การศึกษามัธยมศึกษา เขต 18
ประวัติการศึกษา	
พ.ศ. 2552	การศึกษาระดับบัณฑิต (การสอนสังคมศึกษา ศาสนา และวัฒนธรรม) มหาวิทยาลัยบูรพา
พ.ศ. 2554	การศึกษามหาบัณฑิต (การบริหารการศึกษา) มหาวิทยาลัยบูรพา
พ.ศ. 2556	ศึกษาศาสตรบัณฑิต (การวัดและประเมินผลการศึกษา) มหาวิทยาลัยสุโขทัยธรรมมาธิราช
พ.ศ. 2560	ปรัชญาดุษฎีบัณฑิต (การบริหารการศึกษา) มหาวิทยาลัยบูรพา