

การปรึกษาครอบครัวตามแนวทฤษฎีการเชื่อมโยงระหว่างรุ่น :
จากทฤษฎีสู่การปฏิบัติ
Transgenerational Family Counseling :
From Theoretical perspective to Practice.

เพ็ญนภา กุลนภาดล*

E-mail : drpennapha@yahoo.com

บทคัดย่อ

การปรึกษาครอบครัวเป็นกระบวนการทางจิตวิทยากระบวนการหนึ่งซึ่งช่วยพัฒนาความสัมพันธ์ของบุคคลในครอบครัวให้มีการพัฒนาอย่างต่อเนื่องจากขั้นหนึ่งไปสู่อีกขั้นหนึ่ง เช่นเดียวกับพัฒนาการของมนุษย์ ดังนั้นการปรึกษาครอบครัวจึงเป็นสิ่งสำคัญ และ มีความจำเป็นต่อการพัฒนาความสัมพันธ์ และ พัฒนาระบบครอบครัว เนื่องจาก ครอบครัวเป็นสถาบันหลัก เป็นสถาบันทางสังคมแห่งแรกที่เป็นพื้นฐานในการพัฒนาคน ครอบครัวทำหน้าที่ในการหล่อหลอมบุคคล ทั้งในเรื่องบุคลิกภาพ จริยธรรม พฤติกรรมต่าง ๆ การนำแนวคิดทฤษฎีการปรึกษาตามแนวทฤษฎีการเชื่อมโยงระหว่างรุ่น มาประยุกต์สู่การปฏิบัติ โดยมุ่งเน้นกับพลัง 8 ประการที่หล่อหลอมการปฏิบัติหน้าที่ของครอบครัว คือ การแยกแยะตัวเอง สามเหลี่ยมสัมพันธ์ ระบบทางด้านอารมณ์ในครอบครัวเดี่ยว กระบวนการการโยนความผิดของครอบครัว การตัดขาดทางอารมณ์ กระบวนการถ่ายทอดระหว่างรุ่น ลำดับของพี่น้อง การถดถอยทางสังคม จะเป็นการทำให้ผู้รับการปรึกษาเกิดการเรียนรู้ความเชื่อมโยงลักษณะความสัมพันธ์ของครอบครัวที่สืบทอดจากบรรพบุรุษจากรุ่นสู่รุ่น ในอันที่จะทำความเข้าใจ แก้ไขปัญหาครอบครัวที่เกิดขึ้นในปัจจุบัน ตลอดจนสามารถทำนายประสิทธิภาพของครอบครัวในรุ่นปัจจุบันได้เป็นอย่างดี

คำสำคัญ : การปรึกษาครอบครัว , ทฤษฎีการเชื่อมโยงระหว่างรุ่น , ทฤษฎีสู่การปฏิบัติ

Abstract

Family counseling is a psychological process that improves the relationship of the family continuously similar to human development. Thus, the family counseling is important and necessary to develop family relationship and family system . This is because family is primary and basic social institution of human development in various domains ,i.e, personality, ethic , and behavior . The implementation of Transgenerational Family Counseling that focuses on eight forces shaping family functioning : differentiation of self , triangles ,nuclear family emotional

system, family projection process , emotional cut off , multigenerational transmission process ,sibling position and societal regression encourage the clients to learn about the transmission from generation to generation. This will help them to understand the present problems as well as to predict the performance of the family .

Keywords : Transgenerational Family Counseling ,Theoretical Perspective , Practice.

ความนำ

ครอบครัวไทยในปัจจุบันต้องเผชิญกับสภาวะการเปลี่ยนแปลง ทั้งมาจากปัจจัยภายในครอบครัวและปัจจัยภายนอกครอบครัว เช่น สิ่งแวดล้อมชุมชน สังคม การเปลี่ยนแปลงของสังคมปัจจุบันตามกระแสโลกาภิวัตน์ ความก้าวหน้าของเทคโนโลยีสมัยใหม่ ทำให้เกิดผลกระทบต่อแบบแผนการดำเนินชีวิตของครอบครัว ครอบครัวไทยมีลักษณะหลากหลายมากขึ้น สมาชิกในครอบครัวมีวิถีชีวิตที่แตกต่างไปจากเดิม การเปลี่ยนแปลงที่เกิดขึ้นทำให้เกิดความสั่นคลอนของสถาบันครอบครัว โดยเฉพาะอย่างยิ่งด้านโครงสร้างความสัมพันธ์ หรือ พันธะระหว่างสมาชิกภายในครอบครัว ที่มีต่อกันและกัน ซึ่งอาจส่งผลกระทบต่อความมั่นคงของสังคมและประเทศอีกด้วย

การสร้างความผูกพันระหว่างสมาชิกในครอบครัว การพัฒนาความตระหนักในบทบาทของสมาชิกภายในครอบครัว โดยการปรึกษาครอบครัวจึงเป็นอีกทางเลือกหนึ่งที่มีประสิทธิภาพ เนื่องจากการปรึกษาครอบครัวเป็นการช่วยเหลือสมาชิกในครอบครัวให้ร่วมกันแก้ไขปัญหาต่างๆ ภายในครอบครัวตนเอง โดยผู้ให้การศึกษาจะใช้เทคนิค หลักการแนวคิดทฤษฎีต่างๆ ตลอดจนการสร้างบรรยากาศที่อบอุ่นและเป็นมิตร ที่ก่อให้เกิดความไว้วางใจซึ่งกันและกันระหว่างผู้รับการปรึกษา และ ผู้ให้การศึกษา เพื่อสนับสนุนให้กำลังใจ เอื้ออำนวยให้ผู้รับการปรึกษา แก้ปัญหา สร้างทางเลือกในการตัดสินใจด้วยตนเอง ตลอดจน สามารถ

ปรับปรุง เปลี่ยนแปลงตนเองและพัฒนาสัมพันธภาพระหว่างสมาชิกในครอบครัวให้เหมาะสมยิ่งขึ้น

การปรึกษาครอบครัวตามแนวทฤษฎีการเชื่อมโยงระหว่างรุ่นเป็นอีกหนึ่งแนวคิด และ ทางเลือกในการปรึกษาครอบครัวที่มีประสิทธิภาพ และ น่าสนใจ หลักการของทฤษฎีนี้มุ่งให้ความสนใจต่อปัญหาปัจจุบันที่เกิดขึ้นในครอบครัว โดยเน้นศึกษาที่รูปแบบสัมพันธภาพในครอบครัว (Family relational patterns) ที่มีมาตั้งแต่บรรพบุรุษ แนวคิดนี้เชื่อว่ารูปแบบครอบครัวที่เป็นอยู่ในปัจจุบัน มีรากฐานมาจากครอบครัวในอดีต แต่ไม่ได้หมายความว่าปัญหาที่เกิดขึ้นในครอบครัวปัจจุบันนั้นเกิดมาจากครอบครัวในรุ่นก่อนๆ ทฤษฎีนี้มีมุมมองในประเด็นการเชื่อมโยงหรือส่งผ่านจากรุ่นเดิมสู่รุ่นปัจจุบันได้ กล่าวคือครอบครัวบรรพบุรุษมีอิทธิพลต่อรูปแบบครอบครัวในปัจจุบันทั้งในประเด็นความรักความผูกพันในครอบครัว (Attachment) , การจัดการระดับความสนิทสนม (Manage intimacy), การเผชิญปัญหาด้วยพลังในครอบครัว และ การแก้ไขปมขัดแย้งต่างๆ ภายในครอบครัว (Deal with power and resolve conflict) ซึ่งการที่ครอบครัวไม่สามารถจัดการปัญหาต่างๆ ได้ในอดีต แต่จะแสดงพฤติกรรมที่ผิดปกติให้เห็นได้ในครอบครัวรุ่นปัจจุบัน

ผู้นำทฤษฎีนี้ได้แก่ เมอร์เรย์ โบเวน (Murray Bowen) ซึ่งนับว่าเป็นหนึ่งในนักคิดรุ่นแรก และ เป็นผู้พัฒนาหลักการและแนวคิดของทฤษฎีนี้ ทฤษฎีการเชื่อมโยงระหว่างรุ่นมีพื้นฐานมาจากทฤษฎีระบบ โบเวนจะเน้นมุมมองว่าครอบครัวเป็นหน่วยทางอารมณ์

(Emotional Unit) พฤติกรรมมนุษย์ถูกมองว่าเป็นเสมือนผลของกระบวนการพัฒนาการที่เกิดขึ้นในสถานะที่เป็นระบบการดำเนินชีวิตลักษณะหนึ่ง ครอบครัวจะเป็นเสมือนระบบของสัมพันธ์ภาพทางด้านอารมณ์ เป็นหน่วยทางอารมณ์ที่สมาชิกครอบครัวแต่ละคนต่างมีความผูกพันกัน ประสานกัน และติดต่อเกี่ยวข้องกัน การเปลี่ยนแปลงเพียงส่วนใดส่วนหนึ่งของระบบครอบครัว (Family System) จะส่งผลกระทบต่อส่วนอื่น ๆ ของครอบครัวและส่งผลกระทบต่อครอบครัวในภาพรวม เช่น สมาชิกคนหนึ่งในครอบครัวมีความทุกข์ใจ ไม่สบายใจ วิตกกังวล ไม่ว่าจะด้วยเรื่องใดๆ ความกังวล ความทุกข์ใจของสมาชิกคนนี้จะทำให้สมาชิกในครอบครัว ไม่ว่าจะเป็น บิดา มารดา พี่น้อง ไม่สบายใจ ทุก ๆ คนจะรู้สึกเป็นห่วง และพยายามช่วยกันคิดว่าทำอย่างไรจึงจะช่วยทำให้สมาชิกครอบครัวที่มีภาวะดังกล่าว มีอาการดีขึ้นได้ โบเวนได้เน้นถึงการที่จะทำความเข้าใจครอบครัวได้ถูกต้อง ชัดเจน ผู้ให้การปรึกษาจะต้องวิเคราะห์เกี่ยวกับ ความสัมพันธ์ที่สืบทอดมาจากบรรพบุรุษ อย่างน้อย 3 รุ่น (At least three generation) และวิเคราะห์เกี่ยวกับ กระบวนการสืบสกุล หรือ สืบทอดสายพันธ์ของบุคคลอย่างต่อเนื่อง เช่น รุ่นลูกซึ่งเป็นรุ่นปัจจุบัน มีสมาชิกครอบครัวเป็นโรคทางกรรมพันธุ์ หากย้อนไปที่รุ่นพ่อแม่ และ รุ่นปู่ย่าหรือตายายจะปรากฏว่า มีบุคคลในสกุลเดียวกันเคยเป็นโรคทางกรรมพันธุ์โรคนี้มาก่อน เป็นต้น

แนวคิดทฤษฎีการเชื่อมโยงระหว่างรุ่น

ทฤษฎีการเชื่อมโยงระหว่างรุ่น มีแนวคิดหลักที่สำคัญที่เกี่ยวกับการเชื่อมโยงร่วมกัน 8 ประการ เพื่อที่จะอธิบายกระบวนการทางด้านอารมณ์ที่เกิดขึ้นในครอบครัวเดี่ยวและครอบครัวขยายผ่านรุ่นต่างๆ โดยลักษณะสัมพันธ์ภาพที่เชื่อมโยง 8 ประเด็นที่ประสานเกี่ยวข้องกันนั้น 6 ประเด็นแรก กล่าวถึงกระบวนการอารมณ์ในครอบครัวเดี่ยว และครอบครัว

ขยาย 2 ประเด็นหลัง กล่าวถึง การตัดขาดทางอารมณ์ (Emotion cutoff) และ ภาวะถดถอยของสังคม (Societal regression) ซึ่งเป็นกระบวนการทางอารมณ์ในครอบครัวที่ส่งผ่านสู่รุ่นหลังได้ในสังคมทั้ง 8 ประเด็นนี้ มาจากสมมติฐานในการศึกษาภาวะสุขภาพจิตในบุคคล เช่น การศึกษาภาวะความวิตกกังวลเรื้อรัง (Chronic anxiety) ที่เกิดขึ้นได้ในชีวิตบุคคลทั่วไป ซึ่งแตกต่างกันไปในแต่ละบุคคล ขึ้นอยู่กับแต่ละสถานการณ์ในครอบครัว แต่ละวัฒนธรรม ภาวะวิตกกังวลเรื้อรังที่เกิดขึ้นนั้น เป็นสภาวะที่ไม่สามารถหลีกเลี่ยงได้ ซึ่งโบเวนเชื่อว่าสามารถเกิดได้ตลอดชีวิตของมนุษย์ และ ลักษณะความวิตกกังวลนี้สามารถถ่ายทอดสู่ชนรุ่นหลังได้ และ หากสภาวะการณียังคงอยู่ก็จะส่งผลให้สมดุลงการอยู่ร่วมกันในครอบครัวลดลงและส่งผลกระทบต่อความสามารถในการแยกตนเองออกจากครอบครัวของสมาชิกคนใดคนหนึ่งเกิดขึ้น

ความวิตกกังวล ถือเป็นสิ่งเร้าปกติที่เกิดขึ้นในชีวิตมนุษย์ สภาวะนี้จะเกิดเมื่อมนุษย์รับรู้หรือจินตนาการถึงสิ่งที่มาคุกคาม ความวิตกกังวลถือเป็นระบบอารมณ์ของมนุษย์ ระบบการรู้คิด นำไปสู่พฤติกรรมที่ตอบสนองอัตโนมัติหรือไม่สามารถควบคุมได้ ในนิยามเชิงครอบครัว ความวิตกกังวลเป็น

สิ่งเร้าที่ไม่สามารถหลีกเลี่ยงได้ ความวิตกกังวลในระดับเล็กน้อยจะทำให้ครอบครัวพยายามที่จะรักษาสมดุลในครอบครัวไว้ได้ แต่ถ้าระดับความวิตกกังวลมีมากจนเสียความสมดุล จะส่งผลให้ระดับความเข้มข้นของอารมณ์ในครอบครัวเพิ่มสูงขึ้นและสมาชิกแต่ละคนสูญเสียความเป็นตัวของตัวเอง การที่สูญเสียความเป็นตัวของตัวเองนี้จะนำไปสู่โรควิตกกังวลเรื้อรัง โรควิตกกังวลเรื้อรังถือเป็นสาเหตุพื้นฐานที่ทำให้เกิดความผิดปกติอื่นตามมา มีเพียงแนวทางการแก้ไขแนวทางเดียวคือการแก้ปัญหาในส่วนความสามารถในการแยกตนเอง โดยให้สมาชิกแต่ละคนได้เรียนรู้

เป้าหมายชีวิตของตนเอง ตัวตนของตัวเองมากกว่าการทำตามคำสั่งของครอบครัวหรือคนอื่น ๆ

แนวคิดทฤษฎีการเชื่อมโยงระหว่างรุ่น พบว่า 8 ประเด็นสำคัญที่มีผลต่อการปฏิบัติหน้าที่ของสมาชิกในครอบครัว (Goldenberg & Goldenberg . 2008) ประกอบด้วย

1. ความสามารถในการแยกตนเอง (Differentiation of self)

ความสามารถในการแยกตนเอง หมายถึง การที่บุคคลจัดการความคิด ความรู้สึก และอารมณ์ ของตนเองออกจากครอบครัว ไม่อยู่ภายใต้การครอบงำทางอารมณ์หรือต้องคอยพึ่งพาหรือรอการเห็นชอบจากบุคคลอื่นภายในครอบครัว พลังในครอบครัวนั้นสามารถส่งผลให้บุคคลเป็นตัวของตัวเองและในอีกทางก็สามารถส่งผลให้บุคคลผูกยึดติดกัน ทั้งแรงขับภายในจิตใจ (Intrapsychic) และ ปฏิสัมพันธ์ระหว่างบุคคล (Interpersonal) การพัฒนาความสามารถในการแยกความรู้สึก ความคิดจากครอบครัว และ ตัดสินใจเลือกแนวทางเดินของตนเองด้วยสติปัญญา หรือด้วยอารมณ์ จะทำให้บุคคลเรียนรู้ที่จะสร้างความสัมพันธ์ซึ่งต่อบุคคลอื่นด้วยตัวของตัวเอง ปราศจากการครอบงำจากคนในครอบครัว ข้อดีของบุคคลที่สามารถแยกตนเองจากการถูกครอบงำจากครอบครัว (well-differentiated) คือ จะทำให้เกิดความสมดุลระหว่างความคิดและความรู้สึก การยึดมั่นในเหตุผลในขณะเดียวกันก็มีการแสดงออกความรู้สึก และในขณะเดียวกันก็สามารถคงเป้าหมายของตนเองไว้และมีความยืดหยุ่นในตนเอง เป็นอิสระจากแรงกดดันในครอบครัว

ระดับความสามารถในการแยกตนเอง เป็นสิ่งที่สำคัญประการหนึ่งที่ผู้ให้การศึกษาควรให้ผู้รับ

การปรึกษาประเมินระดับความสามารถในการคิดของตนเอง ตลอดจนให้ผู้รับการปรึกษาวางแผน และกระทำตามความต้องการของตนเองโดยปราศจากการครอบงำจากบุคคลอื่น สมาชิกแต่ละคนในครอบครัวถือเป็นหัวใจสำคัญที่มีอิทธิพลต่อระดับความสามารถในการแยกตนเอง ความผูกพันทางอารมณ์ที่เหนียวแน่นมาก (Symbiosis) จะทำให้บิดามารดา หรือบุตรไม่สามารถมีชีวิตอยู่ได้เมื่อปราศจากอีกฝ่ายหนึ่ง การที่บุคคลไม่สามารถจัดการภาวะผูกพันทางอารมณ์ให้สมดุล ยิ่งจะเป็นการเพิ่มระดับให้บุคคลนั้นไม่สามารถแยกตนเองจากครอบครัวได้ (Pepero,1991) ซึ่งระดับความสามารถในการแยกตนเองของบุคคล สามารถสังเกตได้ดีเมื่อบุคคลนั้นตกอยู่ภายใต้สภาวะกดดัน

บุคคลที่มีการหลอมรวม (Fusion) ระหว่างอารมณ์ ความรู้สึกและความคิดในระดับที่มาก แม้ในเหตุการณ์ที่เกิดขึ้นในชีวิตจะคุกคามความเป็นอยู่เพียงเล็กน้อย บุคคลจะไม่สามารถแยกอารมณ์ออกจากความรู้สึกได้ ตัวอย่าง เช่น บุคคลที่ไม่สามารถแยกตนเองออกจากคนอื่นได้ ก็จะถูกชักจูงได้ง่าย ไม่ว่าจะอยู่ในสภาวะอารมณ์ใดก็ตาม ดังนั้น การมีขอบเขตในการจัดการความผูกพันต่อสมาชิกในครอบครัวจึงเป็นสิ่งที่ดี เนื่องจากการที่บุคคลที่ไม่สามารถแยกตนเองจากครอบครัว จะส่งผลต่อประสิทธิภาพในการปฏิบัติหน้าที่ของบุคคลนั้นในครอบครัว บุคคลที่มีภาวะหลอมรวมทางอารมณ์มาก ผูกพันกับบุคคลอื่นในครอบครัวมาก ไม่ว่าจะอยู่ในตำแหน่งใดของครอบครัว มีแนวโน้มที่จะได้รับการถ่ายทอดลักษณะการผูกยึดไว้ (Stuck) จากครอบครัวเดิม (Bowen,1978) ซึ่งการแยกตนเองจากครอบครัวสามารถแบ่งระดับได้ดังนี้

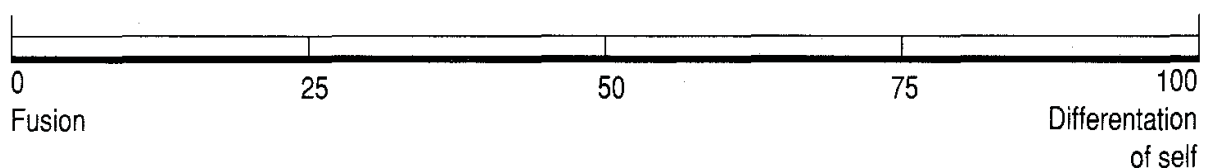

ระดับ 0-25 หมายถึง ระดับที่บุคคลถูกครอบงำด้วยอารมณ์ จะปฏิบัติภารกิจใด ก็ต้องคอยฟังพาความคิด ความรู้สึก จากสมาชิกครอบครัว ไม่มีความเป็นตัวของตัวเอง มีการหลอมรวมทางอารมณ์ที่ใกล้ชิดกันมาก สมาชิกจะรับรู้ความคิด ความรู้สึกของกันและกันจนทำให้เกิดความเครียด ซึ่งการใกล้ชิดกันทางอารมณ์ที่มากจนเกินไป อาจก่อให้เกิดการยอมรับกัน หรือ เป็นมิตรกัน หรือ เป็นศัตรูกัน

ระดับ 25-50 หมายถึง ระดับที่บุคคลดำเนินชีวิตด้วยอารมณ์และความรู้สึก ไม่กล้าคิดที่จะทำอะไรด้วยตนเอง หรือ ในบางครั้งจะสามารถคิดอย่างมีเหตุมีผลได้ด้วยตนเองบ้าง แต่ก็ยังคงต้องรอการเห็นชอบจากสมาชิกอื่นภายในครอบครัว

ระดับ 50-75 หมายถึง ระดับที่บุคคลดำเนินชีวิต โดยพยายามใช้ความคิด เหตุผล มากกว่าที่จะใช้อารมณ์ และบุคคลมีความเป็นตัวของตัวเองมากกว่าระดับ 25-50

ระดับ 75-100 หมายถึง ระดับที่บุคคลสามารถแยกแยะความคิด ความมีเหตุผล อารมณ์ และมีความเป็นตัวของตัวเอง

2. สามเหลี่ยมสัมพันธ์ (Triangles) เป็นระบบในครอบครัวที่เกี่ยวข้องกับบุคคล 3 คน (A Three-Person System) โดยเน้นถึงความผูกพันทางอารมณ์ ในสภาวะปกติความผูกพันทางอารมณ์ของบุคคลทั้งสามนี้จะมั่นคง แต่หากเกิดสภาวะการณ์ที่มีความเครียดเกิดขึ้น ระหว่างสมาชิกคู่ใด คู่หนึ่ง สมาชิกคนใดคนหนึ่งของคู่ที่มีความเครียดจะดึงบุคคลที่สามเข้ามา เพื่อหาพวกหรือหาแนวร่วม เพื่อช่วยลดความเครียดหรือความวิตกกังวลที่เกิดขึ้น แต่ความเครียดหรือความวิตกกังวลนั้น อาจจะลดลงในช่วงแรกเท่านั้น เพราะหากบุคคลที่ 3 ที่ถูกดึงเข้ามาเป็นพวก มีความเป็นกลาง ไม่เข้ากับใคร แต่หากบุคคลที่ 3 ที่ถูกดึงเข้ามาไม่มีความเป็นกลาง เข้าข้างอีกฝ่ายก็จะก่อให้เกิดการขยายวงสามเหลี่ยม ไปสู่บุคคลภายนอกหาพรรคหา

พวกมาต่อต้าน ซึ่งอาจจะก่อให้เกิดปัญหาในครอบครัวที่รุนแรงยิ่งขึ้น

โดยทั่วไปแล้วการที่บุคคลในครอบครัวมีระดับการหลอมรวมทางอารมณ์สูง หรือ มีความใกล้ชิดเหนียวแน่นกันมากเกินไป จะส่งผลต่อการเกิดภาวะสามเหลี่ยมสัมพันธ์ในครอบครัว คือ สมาชิกในครอบครัวที่มีความสามารถในการแยกตนเองต่ำก็ จะถูกดึงเข้ามาในวงสามเหลี่ยมสัมพันธ์ได้ง่าย ไม่ว่าจะในสถานการณ์ใดก็ตาม ส่วนครอบครัวที่สมาชิกในครอบครัวมีระดับความสามารถในการแยกตนเองสูงก็จะสามารถจัดการกับสถานการณ์ที่เกิดขึ้น โดยปราศจากการใช้กระบวนการสามเหลี่ยมสัมพันธ์ แต่อย่างไรก็ตามการรักษาสมดุลของสามเหลี่ยมสัมพันธ์ไม่ได้สามารถลดความตึงเครียดได้เสมอไป (Kerr&Bowen,1988) อาจเกิดสภาวะการณ์ดังต่อไปนี้

a) ความสมดุลของคนสองคน อาจเสียสมดุลได้เมื่อมีการเพิ่มของบุคคลที่สามเข้ามาในครอบครัว เช่น การมีบุตรคนแรกเพิ่มเข้ามา อาจทำให้สามภรรยาทะเลาะเบาะแว้งกันมากขึ้น มีปากเสียงกันมากขึ้น ทำให้ชีวิตสมรสไม่ราบรื่น

b) ความสมดุลของคนสองคน อาจเสียสมดุลได้เมื่อมีการหายไปจากครอบครัวของบุคคลที่สาม เช่น บุตรออกจากบ้านเพื่อไปเรียนต่อ หรือ การที่บุตรแต่งงาน

c) การเสียสมดุลของคนสองคน สามารถทำให้สมดุลได้โดยการเพิ่มบุคคลที่สามเข้ามาในครอบครัว เช่น ความขัดแย้งในชีวิตสมรสลดลงเมื่อสามภรรยา มีบุตรคนแรก

d) การเสียสมดุลของคนสองคน สามารถทำให้สมดุลได้โดยการออกไปจากครอบครัว ของบุคคลที่สาม เช่น สามภรรยาอาศัยอยู่กับพ่อแม่สามี หรือ พ่อแม่ภรรยา ซึ่งจะมีปัญหาหะหว่างกันอยู่เป็นประจำ จน

กระทั่งวันหนึ่ง พ่อแม่สามี หรือ พ่อแม่ภรรยาจากไป จะทำให้ครอบครัวที่เสียสมดุลกลับมาสมดุลได้ใหม่

3. ระบบอารมณ์ของครอบครัวเดี่ยว (Nuclear family emotion system)

ครอบครัวเดี่ยว ประกอบด้วย บิดา มารดา และ บุตร โดยปกติ บุคคลมักจะเลือกคู่สมรสที่มีระดับความสามารถในการแยกตนเองใกล้เคียงกัน คนที่มีความสามารถในการแยกตนเองต่ำจะชอบพอ และ ดึงดูดกัน และกัน และจะมีบุตร ที่มีบุคลิกลักษณะคล้ายตนเอง ดังนั้นการจัดการระบบอารมณ์ที่เกิดขึ้นในครอบครัวเดี่ยว เมื่อเกิดเหตุการณ์วิกฤตในครอบครัว สมาชิกในครอบครัวเกิดความไม่มั่นคง ดังนั้นสมาชิกแต่ละคนในครอบครัว จะพยายามแสวงหาแนวทางต่างๆ เพื่อลดระดับความตึงเครียด ครอบครัวเดี่ยวจะเกิดภาวะหลอมรวมทางอารมณ์ได้มากกว่า มีความวิตกกังวล เสียสมดุลในครอบครัวได้ง่าย และมีแนวโน้มที่จะหาทางในการแก้ปัญหาไปในลักษณะหลีกเลี่ยงการเผชิญ การหลีกเลี่ยง การดูแลห่วงใยบุตรที่มากเกินไป (Kerr,1981) ในบางครั้งสมาชิกครอบครัวบางคนก็จะก้าวก่ายบทบาทหน้าที่ ก้าวก่ายความเป็นส่วนตัวของสมาชิกอีกคนหนึ่ง ความผูกพันทางอารมณ์ก็จะเกิดขึ้น สมาชิกคนที่ถูกก้าวก่าย หรือ เข้ามาครอบงำ ก็จะทำให้ขาดความเป็นตัวของตัวเอง ขาดความสุขในการดำเนินชีวิตได้

4. กระบวนการโยนความผิดให้ครอบครัว (Family projection process)

กระบวนการโยนความผิดเกิดขึ้นภายในสามเหลี่ยมสัมพันธ์ของบิดา มารดา และ บุตร ภายในครอบครัว รูปแบบของการถ่ายทอดความสามารถในการแยกแยะตนเองเกิดขึ้นได้จากการสร้างสามเหลี่ยมสัมพันธ์ของเด็กที่อ่อนแอที่สุดไปสู่สัมพันธ์ภาพของพ่อแม่ หรือ อาจขึ้นอยู่กับลำดับความเป็นพี่น้องของบุคคลในครอบครัว ลูกคนที่ใกล้ชิดกับบิดา มารดา มากที่สุด ภายในครอบครัว ลูกคนนั้นจะมีระดับของการแยกแยะตนเองต่ำที่สุด และมีความยุ่งยากในการ

แยกตนเองออกจากครอบครัวมากที่สุด ยิ่งระดับของการไม่สามารถแยกแยะตนเองของพ่อแม่มีมากขึ้นเท่าไร และ พ่อแม่ยึดกระบวนการโยนความผิดเพื่อสร้างความมั่นคงให้กับตนเองและระบบครอบครัวมากขึ้นตามมา และมีความเป็นไปได้ว่าสมาชิกในครอบครัวอีกหลายคนจะเกิดความล้มเหลวทางด้านอารมณ์มากยิ่งขึ้น ดังนั้น ความรุนแรงของกระบวนการโยนความผิดในครอบครัวสัมพันธ์กับปัจจัยสองประการ คือ ระดับของการรับรู้ภาวะหรือความสามารถแยกแยะตนเองของพ่อแม่ และ ระดับของความเครียดหรือความวิตกกังวลที่ครอบครัวเผชิญ

การตัดขาดทางอารมณ์ (Emotional cutoff)

การตัดขาดทางอารมณ์จากครอบครัว เป็นภาวะของบุคคลที่หนีจากการผูกพันทางอารมณ์ที่ยังไม่ได้สะอาด หรือ ไม่ได้รับการสนใจเอาใจใส่ เมื่อสมาชิกครอบครัวคนนั้นไม่สามารถจัดการได้ เขาก็จะหาทางออก โดยเริ่มจากการห่างเหินทางอารมณ์ และ สังคม ไม่พูดจาเกี่ยวข้องกัน แยกตัวเองออกไปจากครอบครัว ย้ายไปอยู่ที่ไกลๆ โดยใช้ระยะทางเป็นอุปสรรค หรือ เป็นเครื่องกีดกันทางจิตใจ ขาดการติดต่อกับครอบครัว สภาพการณ์ดังกล่าวนี้อาจจะเกิดเพียงช่วงสั้นๆ หากสมาชิกคนนั้นยังต้องพึ่งพาอาศัยครอบครัวอยู่ โดยเฉพาะต้องพึ่งพาทางด้านเศรษฐกิจ

การตัดขาดทางอารมณ์นี้ หากเคยเกิดในรุ่น ปู่ ย่า ตา ยาย พ่อแม่ ก็มีแนวโน้มที่จะเกิดขึ้นใน

รุ่นต่อๆ ไป อีก โดยความรุนแรงของการตัดขาดทางอารมณ์จากครอบครัวในอดีตของบุคคลนั้น ยิ่งมีมากเพียงใด ก็ยิ่งจะส่งผลชีวิตสมรส โดยจะก่อให้เกิดปัญหาครอบครัวใหม่ของบุคคลนั้นต่อไปได้

5. กระบวนการสืบทอดบรรพบุรุษ (Multigenerational transmission process)

กระบวนการสืบทอดบรรพบุรุษ เป็นการสืบทอดสายพันธุ์ หรือการสืบสกุลของบุคคลต่อเนื่องกันอย่างน้อย 3 รุ่น เช่น บุคคลในครอบครัวที่มีความ

สามารถในการแยกตนเองต่ำ เมื่อไปแต่งงานกับบุคคลที่มีความสามารถในการแยกตนเองต่ำเช่นกัน ลูกที่เกิดมามีแนวโน้มที่จะมีความสามารถในการแยกตนเองต่ำเช่นกัน

6. ตำแหน่งพี่น้อง (Sibling position)

ลำดับการเกิดของบุตรธิดาในครอบครัว มีความเกี่ยวข้องกับบุคลิกภาพ และ ปฏิสัมพันธ์กับคู่สมรสในอนาคต สำหรับบางครอบครัว ลำดับการเกิดอาจมีความสำคัญน้อยกว่าบทบาทหน้าที่ของบุคคลนั้น เช่น ในครอบครัวบางครอบครัว ลูกคนที่ 2 หรือลูกคนอื่นๆ อาจจะมีบทบาทหน้าที่ ดูแล รับผิดชอบ พ่อแม่ หรือครอบครัว มากกว่า ลูกคนแรก

รูปแบบของการปฏิสัมพันธ์ระหว่างคู่สมรส อาจเกี่ยวข้องกับลำดับการเกิดของคู่สมรสแต่ละฝ่ายในครอบครัวดั้งเดิม เนื่องจากลำดับการเกิดมักจะทำนายบทบาทและหน้าที่เฉพาะด้านภายในระบบทางด้านอารมณ์ในครอบครัวของแต่ละฝ่าย เช่น หากลูกคนแรกแต่งงานกับลูกคนสุดท้ายอาจคาดหวังว่าอีกฝ่ายต้องมีความรับผิดชอบ ทำการตัดสินใจ เป็นต้น ส่วนคู่สมรสของบุคคลนั้นก็คาดหวังพฤติกรรมที่ขึ้นอยู่กับพื้นฐานทางประสบการณ์จากตนเองที่เป็นลูกคนสุดท้ายต้องเด็กของครอบครัวด้วย ลูกคนสุดท้ายทั้งสองฝ่ายที่แต่งงานกันอาจจะรู้สึกทั้งแบกรับภาระมากเกินไปจากความรับผิดชอบและการตัดสินใจ การสมรสของลูกคนโตทั้งสองฝ่ายอาจจะเกี่ยวข้องกับการแข่งขันกันมากเกินไป เพราะว่าคู่สมรสแต่ละฝ่ายจะคุ้นเคยกับการเป็นผู้ดูแล (Kerr, 1988)/ แต่อย่างไรก็ตาม เป็นที่น่าสังเกตว่า ตำแหน่งในด้านการทำหน้าที่ของบุคคลในระบบครอบครัว ไม่จำเป็นต้องเป็นลำดับการเกิดที่แท้จริงที่จะเป็นสิ่งที่กำหนดการคาดหมายและพฤติกรรมในอนาคต

7. ภาวะถดถอยของสังคม (Societal regression)

หากจะเปรียบสังคมก็เหมือนกับครอบครัว ประกอบด้วย แรงผลักดันหรืออำนาจที่ดึงดูดให้สมาชิก

ผูกพันกันไม่แยกจากกัน และ แรงผลักดันหรืออำนาจที่ผลักดันให้สมาชิกมีความเป็นตัวของตัวเอง แต่ภายใต้สภาพสังคมที่มีจำนวนประชากรที่เพิ่มขึ้น ทรัพยากรธรรมชาติขาดแคลนมากขึ้น ความเครียดต่างๆ ที่เกิดขึ้นในสังคมอย่างต่อเนื่องก็อาจจะบั่นทอนการพัฒนาความเป็นตัวของตัวเองของสมาชิกในสังคมอีกด้วย ความผูกพันกันก็อาจจะลดน้อยลง ก็เป็นส่วนหนึ่งที่ทำให้เกิดการถดถอยของสังคม

ดังนั้น การถดถอยของสังคม จึงเป็นแนวคิดที่แสดงให้เห็นว่า ภายใต้ความเครียด และความวิตกกังวลที่เกิดขึ้นในสังคมจะก่อให้เกิดปัญหาต่างๆ ในสังคม ความล้มเหลวในการแก้ปัญหาแล้วแต่จะบั่นทอนให้สังคมล่าช้าได้

จากแนวคิดทฤษฎีสู่การปฏิบัติ

การศึกษาแนวคิดทฤษฎีการเชื่อมโยงระหว่างรุ่น เป็นการส่งเสริมให้ผู้ให้การปรึกษาสามารถทำความเข้าใจในหลักการแนวคิดเกี่ยวกับครอบครัวได้อย่างชัดเจน รูปแบบของความสัมพันธ์ภายในครอบครัวที่ส่งผ่านจากรุ่นหนึ่งไปสู่รุ่นหนึ่งนั้น เป็นสิ่งสำคัญในที่สมาชิกในครอบครัวจะทำความเข้าใจการปฏิบัติหน้าที่ของบุคคลทั้งโดยส่วนตัวของบุคคลเอง และในภารกิจของครอบครัว บทบาทของผู้ให้คำปรึกษาครอบครัว จึงเป็นส่วนสำคัญและมีอิทธิพลต่อประสิทธิผลของการให้การปรึกษาครอบครัว ดังนั้น ผู้ให้การปรึกษาครอบครัวควรจะต้องมีความเชี่ยวชาญ สามารถเรียนรู้ บูรณาการหลักการแนวคิดทฤษฎี และ ฝึกฝนการปรึกษาครอบครัว เพื่อที่จะสามารถนำองค์ความรู้มาสู่การปฏิบัติได้อย่างมีประสิทธิภาพ

เป้าหมายของการปรึกษาครอบครัวตามแนวคิดทฤษฎีการเชื่อมโยงระหว่างรุ่น

ในเบื้องต้นของการปรึกษาครอบครัว ผู้ให้การปรึกษาจำเป็นต้องมีการสัมภาษณ์เพื่อประเมินระบบ

อารมณ์ในครอบครัว ในอดีตและปัจจุบัน สัมภาษณ์ และการใช้เทคนิคการประเมินทางจิตวิทยา ก่อนเริ่ม การให้การปรึกษาครอบครัว โดยมีเป้าหมายการปรึกษา ครอบครัวดังนี้

1 เพื่อช่วยให้สมาชิกครอบครัวแต่ละคน สามารถแยกตนเองจากครอบครัว (Differentiation of Self) โดยสามารถแยกแยะ ความคิด สติปัญญา และ อารมณ์ เพื่อให้มีความเป็นตัวของตัวเองเพิ่มมากขึ้น ทั้งนี้เพราะว่า หากบุคคลในครอบครัวมีความผูกพัน กันมากเกินไป จะทำให้เกิดการฟุ้งฟิงกันมาก จนไม่มี ความเป็นตัวของตัวเอง

2 เพื่อช่วยให้ครอบครัวเข้าใจแบบแผน พฤติกรรมระหว่างรุ่น ซึ่งจะช่วยให้เข้าใจถึง สภาพ การณ์ในอดีตว่า มีอิทธิพลต่อรูปแบบของครอบครัว ในปัจจุบัน

3 เพื่อเพิ่มระดับความสามารถในการแยก ตนเอง จากการถูกล้อมรวมทางอารมณ์ กรณีความ ขัดแย้งในกลุ่มสมรส ผู้ให้การปรึกษาต้องติดตามระบบ อารมณ์ระหว่างคู่สมรส ระดับความสามารถในการแยก ตนเองจากคู่สมรส

เทคนิคสำคัญของการปรึกษาครอบครัวตาม แนวทฤษฎีเชื่อมโยงระหว่างรุ่น

ในการปรึกษาครอบครัว ผู้ให้การปรึกษาจะ ประเมินระบบอารมณ์ของครอบครัว โดยใช้เทคนิค ต่างๆ ต่อไปนี้

1. การสัมภาษณ์ (Interview)

ผู้ให้การปรึกษาจะต้องประเมินครอบครัว ใน ระยะเริ่มแรกอาจเป็นการติดต่อทางโทรศัพท์ พบปะ หรือวิธีการอื่นๆ ตามความเหมาะสม โดยจะเริ่ม สัมภาษณ์รายบุคคลก่อน เพื่อนำข้อมูลมาเชื่อมโยงทั้ง ในส่วนระบบอารมณ์ ความสามารถในการแยกตนเอง การเกิดเหตุการณ์ภาวะสามเหลี่ยมสัมพันธ์ การจัดการ ความวิตกกังวลในครอบครัว การตัดขาดทางอารมณ์

2. การทำแผนภูมิครอบครัว (Genogram)

ผู้ให้การปรึกษาครอบครัวจะนำข้อมูลที่ได้ จากการสัมภาษณ์ประเมินครอบครัว เพื่อทำให้ทราบ เบื้องหลังของสมาชิกครอบครัวแต่ละคน ข้อมูลต่างๆ เกี่ยวกับครอบครัวสภาพอารมณ์ ความผูกพันทาง อารมณ์ ความรู้สึกที่สมาชิกมีต่อกันและกัน กฎเกณฑ์ ของครอบครัว ฯลฯ โดยนำข้อมูลดังกล่าวข้างต้นนี้มา ทำแผนภูมิครอบครัว เพื่อศึกษา ความสัมพันธ์ของ ครอบครัวอย่างน้อย 3 รุ่น หรือ 3 ชั่วอายุคน ตัวอย่าง ดังภาพประกอบ 1

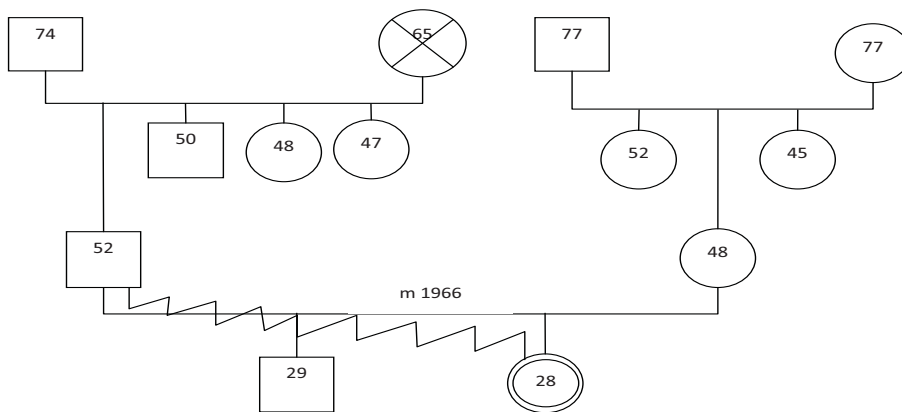

ภาพประกอบ 1 ตัวอย่าง Genogram

จากแผนภาพประกอบ 1 แสดงถึง แผนภูมิครอบครัวของ ผู้รับการปรึกษาหญิง อายุ 28 ปี เป็นบุตรคนที่สองของครอบครัว มีพี่ชาย 1 คนอายุ 29 ปี บิดาของผู้รับการปรึกษาอายุ 52 ปี มีความขัดแย้งกับผู้รับการปรึกษาตลอด ส่วนมารดาอายุ 48 ปี ผู้รับการปรึกษามีปู่อายุ 74 ปี ส่วนย่า เสียชีวิตแล้วเมื่ออายุ 65 ปี บิดาของผู้รับการปรึกษาเป็นพี่คนโตของครอบครัวมีน้องชาย 1 คนอายุ 50 ปี และ น้องสาวสองคนอายุ 48 ปี และ 47 ปี ตามลำดับ ส่วนตาและยายยังมีชีวิตอยู่ทั้งสองคน อายุ 77 ปีเท่ากัน มารดาของผู้รับการปรึกษาเป็นบุตรคนกลาง มีพี่สาว 1 คนอายุ 52 ปี และ น้องสาว 1 คนอายุ 45 ปี

3 การคืนสู่เหย้า (Going Home Again) เป็นเทคนิคที่ผู้ให้การปรึกษาครอบครัวใช้ในการสนับสนุนให้สมาชิกที่มีการตัดขาดอารมณ์จากครอบครัวเดิมกลับไปทำความเข้าใจ เผลอใจหน้าเหตุการณ์ที่ทำให้ไม่สบายใจ เรียนรู้ที่จะทำความเข้าใจ เพื่อเริ่มต้นที่จะสร้างความสัมพันธ์ใหม่ ให้เกิดความสงบในครอบครัว หรือ เป็นการให้สมาชิกครอบครัวกลับคืนสู่บ้านเดิมเพื่อกลับไปทำความเข้าใจ กลับไปสะสางสิ่งที่ค้างคาใจ กลับไปเผชิญกับเหตุการณ์ที่ทำให้ไม่สบายใจ กลับไปเรียนรู้ที่จะพยายามทำความเข้าใจกันและกัน เพื่อเริ่มต้นสร้างความสัมพันธ์ใหม่ เพื่อความสงบ และความราบรื่นในครอบครัว โดยผู้รับการปรึกษาที่มีการตัดขาดทางอารมณ์จากครอบครัวเดิม อาจจะเริ่มต้นด้วยการโทรศัพท์ การเขียนจดหมาย การแวะไปเยี่ยม เป็นต้น ก่อนที่สมาชิกครอบครัวนั้นจะกลับมาสนิทสนม หรือ กลับมาอยู่บ้านดั้งเดิม

4. การจัดการกับสามเหลี่ยมสัมพันธ์ (Detriangulation) เป็นเทคนิคที่ผู้ให้การปรึกษาจะช่วยให้บุคคลที่ยังคงเกี่ยวข้องกับสัมพันธ์กับปัญหาทางอารมณ์ที่เกิดขึ้นกับตน และกับอีก 2 คนในสามเหลี่ยมสัมพันธ์ โดยไม่เข้าข้างคนใดคนหนึ่ง และสามารถตอบโต้ปัญหาทางอารมณ์ได้อย่างเป็นกลางที่สุด โดย

แยกตนออกจากปัญหาทางอารมณ์นั้นด้วยเหตุผล ระวังไม่ให้เกิดการเผชิญหน้ากันทางอารมณ์ตัวอย่างเช่น พ่อถูกไม่พอใจลูกมากที่ไปติดยาเสพติด ถึงขั้นทุบตีลูก ลูกร้องไห้ ขอให้แม่ช่วย แม่สงสารลูกจึงเข้าไปปลอบลูก พ่อเห็นว่าแม่เข้าข้างลูก จึงด่าว่าแม่ด้วย จากตัวอย่างนี้ ผู้ให้การปรึกษามีหน้าที่ช่วยให้พ่อตอบโต้ปัญหาอย่างเป็นกลาง ไม่ใช้อารมณ์ ใช้แต่เหตุผล และไม่โยนความผิดไปที่แม่ และผู้ให้การปรึกษาจะต้องดึงหรือแยกแม่ออกไปจากสถานการณ์ ซึ่งกำลังขัดแย้งกันอย่างรุนแรงเพื่อไม่ให้ แม่เป็นที่รองรับอารมณ์ และเป็นอิสระจากสามเหลี่ยมสัมพันธ์

5. การสร้างความสัมพันธ์แบบตัวต่อตัว (Person to Person Relationship) เป็นเทคนิคที่ช่วยให้สมาชิกในครอบครัว 2 คน ได้ติดต่อกันโดยพูดคุยกัน เปิดใจกันในเรื่องส่วนตัวของพวกเขาและกัน แสดงความรู้สึกที่มีต่อกัน โดยไม่พูดถึงหรือเอ่ยถึงบุคคลที่ 3 หรือสิ่งอื่น ไม่นำบุคคลที่ 3 เข้ามาเกี่ยวข้อง เทคนิคนี้จะช่วยสร้างความสัมพันธ์ในครอบครัวช่วยให้รู้จักตนเองมากขึ้น

6 เทคนิคการเผชิญหน้า (Confrontation) เป็นเทคนิคที่จะช่วยให้ผู้รับการปรึกษาเผชิญกับเหตุการณ์ที่เกิดขึ้นเพื่อช่วยให้ผู้รับการปรึกษา สามารถแยกแยะความคิด ความรู้สึกใช้สติ มีเหตุผล เหนืออารมณ์ และมีความเป็นตัวของตัวเองไม่ใช่คอยแต่จะฟังพาคคนอื่น จนไม่สามารถคิดอะไร ทำอะไร หรือตัดสินใจด้วยตัวเองไม่ได้

บทบาทของผู้ให้การปรึกษาครอบครัวตามแนวทฤษฎีการเชื่อมโยงระหว่างรุ่น

1. ผู้ให้การปรึกษาต้องมีความเป็นตัวเองสามารถแยกตนเองออกจากครอบครัวได้
2. ผู้ให้การปรึกษาจะต้องมีความเป็นกลางควบคุมตนเองไม่ให้เข้าไปอยู่ในกระบวนการสามเหลี่ยมสัมพันธ์

3. ผู้ให้การปรึกษามีบทบาทในการสอน เหมือนผู้ฝึก(Coach) สมาชิกครอบครัว เพื่อให้เกิดการเรียนรู้ที่จะแก้ปัญหาด้วยตนเอง ผู้ให้การปรึกษาต้องเป็นตัวอย่างในการใช้เหตุผล เพื่อให้สมาชิกตัดสินใจ คิดหาแนวทางด้วยตนเอง

สรุป

การประยุกต์ทฤษฎีการเชื่อมโยงระหว่างรุ่น ที่ได้รับการพัฒนาในระยะแรกเริ่มโดย เมอร์เรย์ โบเวน มีทักษะเกี่ยวกับมุมมองการถ่ายทอดจากรุ่นสู่รุ่น และมีพื้นฐานมาจากมุมมองเกี่ยวกับระบบของธรรมชาติ โดยพฤติกรรมของมนุษย์ถูกมองว่าเป็นเสมือนผลของกระบวนการวิวัฒนาการ ในฐานะที่เป็นระบบของการดำเนินชีวิตประเภทหนึ่ง แนวคิดเกี่ยวกับการเชื่อมโยงร่วมกัน 8 ประการเพื่อพัฒนาการปฏิบัติหน้าที่ของสมาชิกในครอบครัว ประกอบด้วย การแยกแยะตัวเอง สามเหลี่ยมสัมพันธ์ ระบบทางด้านอารมณ์ในครอบครัวเดี่ยว กระบวนการการโยนความผิดของครอบครัว การตัดขาดทางอารมณ์ กระบวนการถ่ายทอดระหว่างรุ่น ลำดับของพี่น้อง และการถดถอยทางสังคม ผู้ให้การปรึกษาครอบครัวสามารถนำหลักการและแนวคิดที่เป็นรูปธรรมตามทฤษฎีนี้เพื่อทำความเข้าใจและให้การช่วยเหลือครอบครัว โดยเริ่มจากการสัมภาษณ์เพื่อการ

ประเมินครอบครัว ผู้ให้การปรึกษาจะต้องมีความเป็นกลาง และไม่ถูกชักนำให้เข้าสู่สามเหลี่ยมสัมพันธ์ การเรียนรู้ที่จะทำแผนภูมิครอบครัว เพื่อให้ได้แสดงภาพที่เป็นประโยชน์เกี่ยวกับระบบสัมพันธ์ภาพของครอบครัวอย่างน้อยสามรุ่น ในหลักการของการปรึกษาครอบครัวนั้น ผู้ให้การปรึกษาครอบครัว จะต้องศึกษาครอบครัว และให้การช่วยเหลือด้วยวิธีการที่สุ่มและหลีกเลี่ยงการเกิดสามเหลี่ยมสัมพันธ์ มีการพยายามที่จะแก้ไขการหลอมรวมทางอารมณ์ของสมาชิกในครอบครัว เพื่อให้เกิดการแยกแยะตนเองภายในระบบครอบครัวเดี่ยว และครอบครัวเดิมให้ได้ดีที่สุด ยิ่งไปกว่านั้น ผู้ให้การปรึกษายังต้องให้ความสำคัญกับอดีตที่มีอิทธิพลต่อวิถีทางในการทำหน้าที่ของครอบครัวในปัจจุบัน การเรียนรู้ธรรมชาติ ระบบครอบครัวมีความกักตุนที่ซ่อนเร้น พันธะที่มีรากฐานมาจากรุ่นต่างๆในอดีต- และเรื่องราวที่ยังไม่ได้รับการแก้ไขที่ต้องได้รับการทำให้สมดุล โดยผู้ให้การปรึกษาต้องสร้างจุดมุ่งหมายในการให้การปรึกษาครอบครัว โดยช่วยให้ครอบครัวที่มีความบกพร่องนั้น ได้สร้างความสมดุลของการให้และการรับและมรดกทางด้านอารมณ์ระหว่างสมาชิก เสียใหม่ พัฒนาความรู้สึทางด้านความยุติธรรม ความไว้วางใจ และความสามารถในการสร้างเหตุผล เพื่อปฏิสัมพันธ์ต่อกันและกันได้อย่างดีและมีประสิทธิภาพ

เอกสารอ้างอิง

- Bowen,M. (1978). *Family therapy in clinical practice*. New York .Jason Aronson.
- Kerr ,M.E., & Bowen,M. (1988). *Family evaluation: An approach based on Bowen theory* .New York.Norton..
- Goldenberg , H. & Goldenberg , I (2008) . *Family Therapy* . (4 th ed.) , Pacific Grove,California : Brooks/ Cole Publishing Company.