

พิธีทำขวัญนาค : การสืบทอดความรู้ทางคติชนวิทยาผ่านพิธีกรรมแห่งวิถีชุมชน
ชาวอำเภอบางบาล จังหวัดพระนครศรีอยุธยา

อนุรักษ์ บุญพยนต์

คุณูปนิพนธ์นี้เป็นส่วนหนึ่งของการศึกษาตามหลักสูตรปรัชญาดุษฎีบัณฑิต
สาขาวิชาไทยศึกษา
คณะมนุษยศาสตร์และสังคมศาสตร์ มหาวิทยาลัยบูรพา
กรกฎาคม 2558
ลิขสิทธิ์เป็นของมหาวิทยาลัยบูรพา

คณะกรรมการควบคุมคุณวุฒิพนธ์และคณะกรรมการสอบคุณวุฒิพนธ์ ได้พิจารณา
คุณวุฒิพนธ์ของ อนุรักษ์ บุญพยนต์ ฉบับนี้แล้ว เห็นสมควรรับเป็นส่วนหนึ่งของการศึกษาตาม
หลักสูตรปรัชญาดุษฎีบัณฑิต สาขาวิชาไทยศึกษา ของมหาวิทยาลัยบูรพาได้

คณะกรรมการควบคุมคุณวุฒิพนธ์

..........อาจารย์ที่ปรึกษาหลัก
(รองศาสตราจารย์ ดร.ประเทิน มหาจันทร์)

..........อาจารย์ที่ปรึกษาร่วม
(รองศาสตราจารย์ ภารดี มหาจันทร์)

คณะกรรมการสอบคุณวุฒิพนธ์

.......... ประธาน
(รองศาสตราจารย์ ดร.มานพ วิสุทธิแพทย)

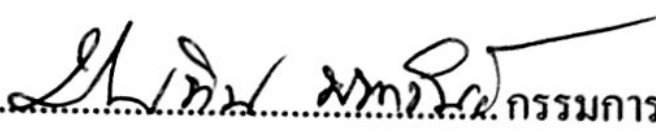
.......... กรรมการ
(รองศาสตราจารย์ ดร.ประเทิน มหาจันทร์)

.......... กรรมการ
(รองศาสตราจารย์ ภารดี มหาจันทร์)

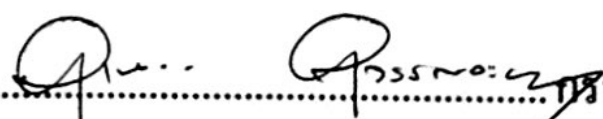
.......... กรรมการ
(ผู้ช่วยศาสตราจารย์ ดร.สุนทร สุวรรณละออง)

คณะมนุษยศาสตร์และสังคมศาสตร์ อนุมัติให้รับคุณวุฒิพนธ์ฉบับนี้เป็นส่วนหนึ่งของ
การศึกษาตามหลักสูตรปรัชญาดุษฎีบัณฑิต สาขาวิชาไทยศึกษา ของมหาวิทยาลัยบูรพา

.......... คณบดีคณะมนุษยศาสตร์และสังคมศาสตร์
(ดร.บุญรอด บุญเกิด)

วันที่...11... เดือน...ก.ค.พ.ศ. 2558

กิตติกรรมประกาศ

คุษฎีนิพนธ์ฉบับนี้เสร็จสมบูรณ์ได้ด้วยดีเพราะผู้วิจัยได้รับความกรุณาจาก
รองศาสตราจารย์ ดร.ประเทิน มหาพันธ์ อาจารย์ที่ปรึกษาหลัก รองศาสตราจารย์ภรณ์ มหาพันธ์
อาจารย์ที่ปรึกษาร่วม ที่กรุณาให้คำปรึกษาและแนะนำแนวทางที่ถูกต้อง ตลอดจนแก้ไขข้อบกพร่อง
ต่าง ๆ อย่างละเอียดและเอาใจใส่ด้วยความเมตตาเสมอมา ผู้วิจัยจึงขอกราบขอบพระคุณเป็นอย่างสูง
ไว้ ณ โอกาสนี้

ขออุทิศบุญกุศลที่ผู้วิจัยได้สร้างสมมาแต่ รองศาสตราจารย์ ดร.กาญจนา อินทรสุวานนท์
ผู้ล่วงลับ ผู้ซึ่งให้ความเมตตาแนะนำและตรวจแก้ไขหัวข้อวิทยานิพนธ์ของผู้วิจัยจนสำเร็จลุล่วงเป็น
คุษฎีนิพนธ์ที่สมบูรณ์

ขอขอบพระคุณ รองศาสตราจารย์ ดร.มานพ วิสุทธิแพทย์ และ ผู้ช่วยศาสตราจารย์
ดร.สุเนตร สุวรรณละออง ที่เมตตาชี้แนะแนวทางและตรวจแก้ไขคุษฎีนิพนธ์ฉบับนี้เพื่อยกระดับ
ให้เป็นงานวิจัยที่มีคุณค่ายิ่งขึ้น

ขออุทิศบุญกุศลที่ผู้วิจัยได้สร้างสมมาแต่แม่ผู้ล่วงลับของข้าพเจ้า ผู้ซึ่งเป็นกำลังสำคัญช่วย
ให้การทำคุษฎีนิพนธ์ฉบับนี้สำเร็จลุล่วงโดยเฉพาะเป็นผู้ประสานระหว่างผู้วิจัยและผู้ให้ข้อมูลใน
พื้นที่วิจัย

ขอขอบพระคุณบิดารวมไปจนถึงทุกคนในครอบครัว ตลอดจนนางวัชรินทร์ ขาวเจริญ
และนายเอกภู แก้วทงค์ ที่เป็นกำลังใจสำคัญตลอดจนให้ความช่วยเหลือในการเก็บข้อมูลคุษฎี
นิพนธ์ ให้คำปรึกษาและเคียงข้างผู้วิจัยตลอดมา

ขอขอบพระคุณผู้ให้ข้อมูลทุกท่านที่เมตตาเอื้อเฟื้อข้อมูลแก่ผู้วิจัยอย่างไม่ปิดบัง อีกทั้ง
ชี้แนะแนวทางการเก็บข้อมูลอื่นๆ เพิ่มเติม ส่งผลให้งานคุษฎีนิพนธ์ฉบับนี้สมบูรณ์มากยิ่งขึ้น

ขอขอบพระคุณเพื่อนนิสิตไทยศึกษา รุ่น 5 และท่านผู้บริหารตลอดจนคณะครู โรงเรียน
เมืองพิทยา 7 (บ้านหนองพังแค) ที่เป็นกำลังใจสำคัญตลอดจนแบ่งเบาภาระงานของผู้วิจัยส่งผลให้
คุษฎีนิพนธ์ฉบับนี้สำเร็จลุล่วงไปได้ด้วยดี

ท้ายที่สุด คุณประโยชน์ที่ได้จากคุษฎีนิพนธ์ฉบับนี้ ผู้วิจัยขอมอบเป็นกตัญญูคุณเวทิตาแต่
บิดา มารดา ครู อาจารย์ ผู้ประสิทธิ์ประสาทความรู้ในแขนงต่าง ๆ ให้แก่ผู้วิจัยและผู้ที่มีส่วน
เกี่ยวข้องที่ทำให้คุษฎีนิพนธ์ฉบับนี้เสร็จสมบูรณ์ทุกท่านมา ณ โอกาสนี้

อนุรักษ บัญยพยนต์

54810045 : สาขาวิชา : ไทยศึกษา ; ปร.ด. (ไทยศึกษา)

คำสำคัญ : การทำขวัญนาถ / คติชนวิทยา / พิธีกรรม / พระนครศรีอยุธยา / วิถีชุมชน

อนุรักษ์ บุญพยนต์ : พิธีทำขวัญนาถ : การสืบทอดความรู้ทางคติชนวิทยาผ่านพิธีกรรม
แห่งวิถีชุมชนชาวอำเภอบางบาล จังหวัดพระนครศรีอยุธยา (THAM KWAN NAGA :

FOLKLORE-KNOWLEDGE TRANSFER THROUGH RITUALS IN THE COMMUNITY'S
WAYS OF LIFE OF BANGBAN RESIDENTS, PHRA NAKORN SRI AYUTTHAYA)

คณะกรรมการควบคุมคุฏีนิพนธ์ : ประเทิน มหำขัน, กศ.ด.,ภำรดี มหำขันธ์, กศ.ม., 328 หน้ำ. ปี
พ.ศ. 2558.

การวิจัยครั้งนี้มีวัตถุประสงค์เพื่อศึกษารวบรวมและวิเคราะห์พัฒนาการขององค์ประกอบ
และขั้นตอนในการประกอบพิธีทำขวัญนาถของชาวอำเภอบางบาลตั้งแต่อดีตจนถึงปัจจุบัน อีกทั้ง
วิเคราะห์บทบาทและคุณค่าของคติชนวิทยาในพิธีกรรมที่มีต่อชุมชนรวมไปจนถึงสังเคราะห์ปัจจัย
ซึ่งส่งผลกระทบต่อการดำรงอยู่ เปลี่ยนแปลง แนวทางการสืบทอดพิธีกรรมให้ดำรงอยู่ โดยใช้
การวิจัยเชิงคุณภาพ

ผลการวิจัยพบว่า การประกอบพิธีทำขวัญนาถของชาวอำเภอบางบาลมีพัฒนาการจาก
เดิมเป็นพิธีตามคติความเชื่อของพราหมณ์มีการจัดเตรียมเครื่องสังเวทและมีหมอทำขวัญอ่านเพียง
บทเชิญขวัญในทำนองธรรมวัตรวงปีพาทยจะบรรเลงเพลงเรื่องทำขวัญในช่วงของการเวียนเทียน
เมื่อออกพระราชบัญญัติวัฒนธรรม ปีพุทธศักราช 2485 ส่งผลให้ศิลปินต่าง ๆ เข้ามาอาศัยในเขต
พื้นที่และถ่ายทอดความรู้ให้นักดนตรีและหมอทำขวัญส่งผลให้มีการนำการร้องส่งและการแห่
เข้ามาประกอบในพิธีเพื่อความไพเราะและความสนุกสนาน เมื่อศึกษาคติชนที่ปรากฏในพิธีพบว่า
พิธีทำขวัญนาถมีบทบาทต่อชุมชน ได้แก่ การสร้างจิตสำนึกเรื่องความกตัญญูกตเวที การกล่อม
เกล่าจิตใจด้วยหลักธรรม การสร้างความสามัคคี ด้านภูมิปัญญา การสร้างสุนทรีย์และหมอทำขวัญ
คือผู้นำทางจิตวิญญาณ อีกทั้งพิธียังมีคุณค่าต่อชุมชน ได้แก่ คุณค่าจากองค์ประกอบและขั้นตอน
คุณค่าด้านวรรณศิลป์ในบททำขวัญนาถ คุณค่าด้านสะท้อนวิถีชุมชน คุณค่าด้านการกล่อมเกล่า
จิตใจ ซึ่งปัจจุบันเมื่อสังเคราะห์ปัจจัยที่มีผลกระทบต่อพิธีพบว่าคนรุ่นใหม่ตระหนักถึงบทบาทและ
คุณค่าของพิธีน้อยลงจนเกิดการเปลี่ยนแปลงในองค์ประกอบและขั้นตอนของพิธี ซึ่งอาจส่งผลให้
พิธีทำขวัญนาถเสื่อมสูญไปในอนาคต

54810045 : MAJOR : THAI STUDY ; Ph.D. (THAI STUDY)

KEY WORDS : THAM KWAN NAGA / FOLKLORE / PHRA NAKORN SRI AYUTTHAYA

ANURAK BOONPAYON : THAM KWAN NAGA : FOLKLORE-KNOWLEDGE

TRANSFER THROUGH RITUALS IN THE COMMUNITY'S WAYS OF LIFE OF

BANGBAN RESIDENTS, PHRA NAKORN SRI AYUTTHAYA. ADVISORY: PRATERN

MAHAKHAN, Ed.D., PARADEE MAHAKHAN, M.Ed., 328 P. 2015.

The purposes of this thesis were to collectively study and to analyze the progress of Tham Kwan Naga elements and procedures by Bang Ban residents from past to present. In addition, it included an analysis of roles and values of folklore in the ritual towards the community and a synthesis of factors which affected ways of life and changed the methods in order to maintain the ritual inheritance by qualitative research.

The research result found that the ritual of Tham Kwan Naga by Bang Ban residents made progress from the past ones which were influenced by Brahman's beliefs. The conviction concentrated on provision of offerings and Tham Kwan master of ceremonies who merely read a spirit-invoking lyrics to the rhythm of Dhammawatra while Piphat band were playing songs regarding Tham Kwan (the performance of encouragement) amidst Wien Tien (the candlelit procession). The enactment of cultural Bill in B.E.2485 (1942) gave rise to artists' inhabiting the region and delivering knowledge to musicians and Tham Kwan master of ceremonies, resulting in an application of Rong Song (singing with instrumental accompaniment) and Lae (intoning lyrics) singing in order to add melodiousness and liveliness to the rite. The study of folklore appearing in the rite found that Tham Kwan Naga ritual played a role in the community. The ritual raised an awareness of gratitude, morality refinement by Dharma principles, unity, wisdom, and aesthetic creation. Tham Kwan master of ceremonies was regarded as a spiritual leader. Additionally, the ritual was significant to the community. That is, a variety of values were obtained such as ritual elements and procedures, art of literature found in Tham Kwan Naga lyrics, reflection on community's ways of life and morality refinement. The synthesis of factors affecting the ritual discovered that the new generation were less aware of the ritual roles and significance leading to changes in the elements and procedures. This could disappear Tham Kwan Naga for years to come.

สารบัญภาพ

| ภาพที่ | หน้า |
|--------|--|
| 1 | ระยะเวลาในการศึกษาวิจัย..... 29 |
| 2 | ซุ้มประตูทางเข้าสู่เขตอำเภอบางบาล 31 |
| 3 | ศูนย์ราชการเทศบาลตำบลบางบาล 33 |
| 4 | แผนที่อำเภอบางบาล..... 34 |
| 5 | สถานที่ตั้งศูนย์ราชการในอดีตและสถานที่ตั้งศูนย์ราชการในปัจจุบัน..... 35 |
| 6 | ลักษณะภูมิประเทศของอำเภอบางบาลเป็นที่ราบลุ่มน้ำท่วมสูงในฤดูน้ำหลาก..... 35 |
| 7 | แม่น้ำน้อยและแม่น้ำเจ้าพระยา..... 37 |
| 8 | คลองบางบาลหรือแม่น้ำเจ้าพระยาเดิม..... 37 |
| 9 | คลองบางหลวง..... 38 |
| 10 | คลองมโนราห์ 38 |
| 11 | พื้นที่นาในอำเภอบางบาล..... 40 |
| 12 | โค สัตว์ที่นิยมเลี้ยงกันอย่างแพร่หลายในพื้นที่ 40 |
| 13 | โรงงานผลิตเบียร์ช้าง..... 41 |
| 14 | โรงอิฐ..... 42 |
| 15 | โรงเรียนบางบาล สถานศึกษาระดับมัธยมศึกษาแห่งเดียวในพื้นที่..... 44 |
| 16 | ศาสนสถานในอำเภอบางบาล 44 |
| 17 | โรงพยาบาลบางบาล..... 45 |
| 18 | ป้ายแสดงเส้นทางของทางหลวงเส้นต่าง ๆ ที่ตัดผ่านอำเภอบางบาล 46 |
| 19 | รถโดยสารประจำทางสายต่าง ๆ ที่วิ่งผ่านอำเภอบางบาล 47 |
| 20 | กิจกรรมในวันสำคัญทางพระพุทธศาสนาของชาวอำเภอบางบาล 49 |
| 21 | ประเพณีกวนข้าวทิพย์..... 49 |
| 22 | พิธีทำขวัญข้าว ณ ลานหมู่บ้านในอดีต 51 |
| 23 | ลานโบสถ์วัดนอก 52 |
| 24 | การสู่ขวัญข้าวซึ่งทำโดยเจ้าของที่นา 53 |
| 25 | ฝายของเรือศรีสุริโยทัย 54 |
| 26 | พิธีบวงสรวงเรือศรีสุริโยทัย..... 55 |
| 27 | การแข่งขันเรือยาวสนามหน้าวัดจุฬามณี..... 55 |

สารบัญญภาพ (ต่อ)

| ภาพที่ | หน้า |
|--|------|
| 28 ร่องรอยทางชาติพันธุ์ที่ปรากฏจากป้ายบอกชื่อหมู่บ้าน | 56 |
| 29 บริเวณศาลาหลังบ้าน | 57 |
| 30 ศาลพ่อปู่ศรีเพชรหรือดินท่า | 58 |
| 31 วิหารหลวงพ่อใหญ่หรือโบสถ์วัดนอก | 58 |
| 32 ประเพณีส่งงานปี | 59 |
| 33 การผลิตอิฐมอญ | 60 |
| 34 เครื่องมือที่ประดิษฐ์ขึ้นเพื่อใช้ทุ่นแรงและเพิ่มปริมาณการผลิต | 61 |
| 35 ปี่พาทย์มอญนิยมใช้บรรเลงในงานศพกันแพร่หลายในพื้นที่..... | 62 |
| 36 วงปี่พาทย์และแตรวง วงดนตรีที่นิยมใช้บรรเลงในงานมงคลต่าง ๆ | 63 |
| 37 วงพาทย์รัตน์หรือวงบ้านใหม่ทางกระเบน วงดนตรีที่มีชื่อเสียงวงหนึ่งของบางบาล | 64 |
| 38 นายสำราญ เกิดผล ศิลปินแห่งชาติ สาขา ศิลปะการแสดงดนตรีไทย..... | 65 |
| 39 นายล้วน คนตรี นักดนตรีไทยที่มีชื่อเสียง ปัจจุบันอายุ 96 ปี..... | 65 |
| 40 หลวงพ่อขัน วัดนกกกระเจาบ..... | 66 |
| 41 ป้ายวัดนกกกระเจาบ..... | 68 |
| 42 พระอุโบสถวัดนกกกระเจาบ..... | 68 |
| 43 ศาลกรมหลวงชุมพรฯ และธงราชนาวิ | 69 |
| 44 รูปหล่อหลวงพ่อขันและดอกช่อนกลืนที่คนนำมาถวายหลวงพ่อ | 70 |
| 45 ไม้ไผ่ที่เตรียมไว้สำหรับชอยเป็นก้านรูป | 71 |
| 46 ชอยไม้ไผ่และนำไปตากแดด | 71 |
| 47 พระครูปัญญาจุฬารักษ์ พระอุปัชฌาย์รูปสำคัญในพื้นที่อำเภอบางบาล..... | 77 |
| 48 สถานที่ประกอบพิธีอาบน้่านาค | 78 |
| 49 สถานที่สำหรับพระสงฆ์พระพุทธรูป | 78 |
| 50 สถานที่ประกอบพิธีทำขวัญนาค | 79 |
| 51 ลักษณะการตั้งวงดนตรีเพื่อใช้ประกอบพิธี | 80 |
| 52 แผนผังแสดงการจัดสถานที่ในพิธีทำขวัญนาค | 81 |
| 53 นายธีระศักดิ์ อาจปาสา ช่างทำบายศรีที่มีชื่อเสียงท่านหนึ่งในพื้นที่อำเภอบางบาล | 85 |
| 54 บายศรีแห่งซึ่งประดิษฐ์จากผ้า..... | 86 |

สารบัญญภาพ (ต่อ)

| ภาพที่ | หน้า |
|--|------|
| 55 บายศรีสดและบายศรีผลไม้..... | 87 |
| 56 ศรีปากชามยอดไข่..... | 88 |
| 57 ข้าวของเครื่องใช้ในพิธี | 88 |
| 58 ไม้จันทน์บายศรีและใบตอง..... | 89 |
| 59 มะพร้าวอ่อนและกล้วยน้ำว้า..... | 90 |
| 60 อาหารคาว-หวานและเครื่องกระยาบวช..... | 91 |
| 61 พิธีรดน้ำขอมาและพิธีอาบนํ้านาค | 93 |
| 62 ลักษณะการแต่งกายของนาค..... | 94 |
| 63 ลักษณะการแต่งกายของหมอบ่าขวัญ..... | 95 |
| 64 หลวงปู่ส่วน วัดม่วงหวาน อำเภอบางบาล..... | 100 |
| 65 หมอบ่าขวัญหรือหมอบ่าทองหยด ชูวงษ์ แห่งตำบลไทรน้อย | 101 |
| 66 นายช่อ รักษ์แดน (ซ้าย) และนางมะลิ บุญพยนต์ (ขวา)..... | 102 |
| 67 นายประทุม เริงสุคนธ์ | 103 |
| 68 นายสำเริง นัยพร..... | 104 |
| 69 หมอบ่าขวัญหรือพระผาด จันทโชโต | 105 |
| 70 แผนผังแสดงการสืบทอดหมอบ่าขวัญในพื้นที่อำเภอบางบาล | 106 |
| 71 หนังสือประชุมเชิญขวัญ | 108 |
| 72 บทหมอบ่าขวัญที่บันทึกด้วยลายมือ..... | 116 |
| 73 วงปีพาทย์เครื่องห้า..... | 117 |
| 74 วงปีพาทย์เครื่องคู่..... | 118 |
| 75 นายวิเชียร เกิดผล | 119 |
| 76 นายล้วน คนตรี..... | 120 |
| 77 แตรวง | 121 |
| 78 การรดน้ำขอมา..... | 130 |
| 79 พิธีปลงผมและอาบนํ้านาค | 130 |
| 80 พิธีรับนาคและแห่นาค..... | 131 |
| 81 จัดเตรียมสถานที่และสิ่งที่ใช้ในพิธี | 133 |

สารบัญญภาพ (ต่อ)

| ภาพที่ | หน้า |
|---|------|
| 82 ทำน้ำมันต๋รณิศาร | 133 |
| 83 เบิกแ่วนเทียน | 143 |
| 84 เวียนเทียน..... | 143 |
| 85 แกะบายศรี | 144 |
| 86 นาคถือกำนตองและผ้าที่ม้วนไว้เพื่อเตรียมของมา..... | 145 |
| 87 หมอขวัญตักไข่ยกบายศรีและนำมะพร้าวเวียนรอบบายศรี..... | 146 |
| 88 ป้อนมะพร้าวอ่อน | 146 |
| 89 หมอทำขวัญรวมเทียนทั้ง 9 เล่มแล้ววนรอบบายศรี | 147 |
| 90 พิธีเป่าควันเทียน..... | 148 |
| 91 เจิมหน้านาค | 148 |
| 92 พิธีขอขมา..... | 149 |
| 93 ขนมต๋มแดง..... | 182 |
| 94 ขนมต๋มขาว | 182 |
| 95 พระพินเนศและขนมต๋ม..... | 183 |
| 96 ไข่ยกบายศรี..... | 184 |
| 97 ผมนาคที่ขลิบใส่ใบบัวเพื่อนำไปลอยน้ำ | 185 |
| 98 เจ้าชายสิทตตะ เสด็จออกผนวชด้วยม้ากัณฐกะ | 185 |
| 99 ม้าที่ใช้ในการแห่นาค..... | 186 |
| 100 ใบตองตานีและต้นกล้วยตานี..... | 196 |
| 101 การม้วนนิ้วบายศรี..... | 197 |
| 102 การประกอบตัวบายศรี | 197 |
| 103 การประกอบบายศรีต้น | 198 |
| 104 ไตรหรือไกรดอกไม้สด..... | 199 |
| 105 มาลัยสองชาย | 199 |
| 106 การหยอดทองหยอด..... | 201 |
| 107 การกวนถั่วเพื่อทำเม็ดขนุน..... | 202 |
| 108 เม็ดขนุนที่ลอยในน้ำเชื่อม | 202 |

สารบัญภาพ (ต่อ)

ภาพที่

หน้า

109 การแสดงบทบาทตามบททำขวัญนาคเพื่อความสนุกสนานหรือเรียกว่า การออกตัว 203

บทที่ 1

บทนำ

ความเป็นมาและความสำคัญของปัญหา

พระพุทธศาสนาเป็นสถาบันที่สำคัญที่สุดสถาบันหนึ่งในการให้ความช่วยเหลือเกื้อกูลต่อสังคมไทยตลอดมา โดยมีส่วนร่วมในการกลมเกลียวจิตใจและพฤติกรรมของคนไทย ตลอดจนการให้บริการตามความจำเป็นของความต้องการประชาชน ทั้งมีส่วนช่วยในการแก้ปัญหาความวุ่นวาย สับสน ลดความขัดแย้งและเป็นเครื่องมือในการยกระดับจิตใจของคนในสังคมไทยเป็นอย่างมาก ส่งผลให้สังคมเกิดความสงบสุข โดยเฉพาะอย่างยิ่งประชาชนตามชนบทดังจะเห็นจากเหตุการณ์สำคัญต่าง ๆ ในชีวิตประจำวันเกือบทั้งหมดของคนในสังคมไทยจะเกี่ยวข้องกับกิจกรรมทางพระพุทธศาสนาอย่างแน่นแฟ้นตั้งแต่เกิดจนถึงตาย

พระพุทธศาสนาถือเป็นแบบแผนที่สำคัญของสังคมไทยและเป็นเครื่องมือฝึกพฤติกรรมของคนในสังคม พระพุทธศาสนามีอิทธิพลต่อการเกิดประเพณีที่ถือสืบต่อกันมาอย่างแนบแน่นทั้งประวัติศาสตร์และวัฒนธรรม กิจกรรมส่วนใหญ่ที่สำคัญของรัฐก็ดี ของชุมชนก็ดี จะมีพระพุทธศาสนาเป็นองค์ประกอบ จึงกล่าวได้ว่าชีวิตของคนไทยผูกพันกับพระพุทธศาสนาตั้งแต่เกิดจนตายจนเป็นวิถีชีวิตของคนไทย ฉะนั้นพระพุทธศาสนาจึงเป็นมรดกล้ำค่าของคนไทยซึ่งควรจรรโลงรักษาไว้ (จิรเดช อรชุน, 2547, หน้า 97)

การบวชเรียนถือได้ว่าเป็นการสืบต่ออายุพระพุทธศาสนาให้คงอยู่ การที่พระพุทธศาสนาเป็นมรดกทางวัฒนธรรมอันล้ำค่าของสังคมไทยนั้น ประเพณีการบวชเรียนของผู้ชายจึงเกิดขึ้น โดยผู้ที่ผ่านการบวชเรียนในบวรพระพุทธศาสนาย่อมหมายถึงการได้ผ่านสถาบันอบรมจิตใจหรือจริยธรรมตามหลักสูตรพระพุทธศาสนาเป็นที่เรียบร้อยแล้ว การบวชเรียนจึงเป็นการฝึกอบรมจิตใจ หรือจริยธรรมแบบวินัยของพระพุทธองค์อย่างแท้จริง (ทินพันธ์ นาคะตะ, 2529, หน้า 16)

การบวชเรียนนอกจากจะได้รับความรู้จากการศึกษาอบรมเรื่องหลักธรรมทางพระพุทธศาสนาแล้ว ยังถือได้ว่าเป็นการศึกษาที่สำคัญของชาติ กล่าวคือการอุปสมบทมีส่วนช่วยให้กุลบุตรได้มีโอกาสรับการศึกษาที่สูงขึ้น เพราะมีวัดเป็นสถาบันการศึกษาซึ่งถึงพร้อมไปด้วยศิลปะและสรรพวิชาต่าง ๆ สิ่งนี้เป็นมูลเหตุอย่างหนึ่งที่ทำให้ชายไทยนิยมอุปสมบทเป็นพระภิกษุสงฆ์ เพราะถือได้ว่าการบวชนอกจากจะทำให้ได้บุญแล้วยังมีโอกาสได้ศึกษาเล่าเรียนให้มีความรู้ยิ่งขึ้น โดยเฉพาะอย่างยิ่งสำหรับบุคคลผู้จะบวชมักนิยมบวชขณะเข้าสู่วัยของการบรรลุนิติภาวะ ซึ่งเป็น

วัยที่เปลี่ยนแปลงจากวัยรุ่นเข้าสู่วัยผู้ใหญ่ โดยผ่านการบวชเรียนแล้วก็จะได้รับการขัดเกลานิสัยจิตใจ และมีหลักธรรมเป็นเครื่องยึดเหนี่ยวสำหรับควบคุมตนเองได้ดี ตลอดจนเป็นการทดแทนพระคุณบิดามารดาผู้ให้กำเนิด และการบวชคือการละเว้นจากกิจกรรมต่าง ๆ ทางโลก มาปฏิบัติกิจทางพระพุทธศาสนา เช่น สวดมนต์ไหว้พระ ถวายทานทำใจให้สงบ เป็นต้น เนื้อหาสาระแต่เดิมของการบวชคือเรื่องการศึกษาฝึกหัดขัดเกลาทำให้เป็นคนดี แม้แต่บวชชั่วคราวระยะหนึ่งก็เป็นประโยชน์ที่จะช่วยให้ชีวิตเจริญงอกงามขึ้น (สุพัตรา สุภาพ, 2536, หน้า 109) ดังนั้นทุกพื้นที่ของประเทศไทยอันเป็นดินแดนแห่งพระพุทธศาสนาได้ให้ความสำคัญต่อการบวชและจัดพิธีการบวชขึ้นเพื่อแสดงถึงการสร้างกุศลรวมไปจนถึงเพื่อสืบพระศาสนาให้คงอยู่

การจัดพิธีบวชในแต่ละท้องถิ่น มีรายละเอียดแตกต่างกันไป แต่สาระสำคัญยังคงปฏิบัติเป็นแนวเดียวกันทั้งหมดคือ การติดต่อกับพระอุปัชฌาย์ กำหนดนัดหมายวันและพิธีการ การฝึกซ้อมปฏิบัติเกี่ยวกับ พิธีบวช การเตรียมของใช้ และการลาบวช (สุมาลย์ เรื่องเดช, 2518) ซึ่งสมัยก่อนใช้เวลาอย่าง น้อย 3 วัน คือ วันแรกทำขวัญ วันที่สองบวช วันที่สามฉลองพระ แต่ปัจจุบันเปลี่ยนไป บางรายทำขวัญตอนสายแล้วบวชตอนบ่ายวันเดียวกันซึ่งการทำขวัญนาคจะเป็นการสอนผู้ที่จะบวชหรือที่เรียกว่านาคในเบื้องต้น เสมือนเป็นการเตรียมจิตใจให้พร้อมที่จะบวชเป็นพระ แต่บางรายไม่มีการทำขวัญนาค เมื่อปลงผมเสร็จก็แห่เข้าโบสถ์ทำพิธีอุปสมบทเลยก็ได้ (พระครูมงคลประสาธ, สัมภาษณ์, 8 เมษายน 2557)

ทำขวัญนาค คือประเพณีนิยมที่มักกระทำในการบวชประการหนึ่งคือ การทำขวัญนาคอันเป็นประเพณีที่ปรากฏแต่ข้อดีเพื่อเตรียมใจสำหรับกุลบุตรที่จะเข้าไปใช้ชีวิตใหม่ได้ร่มเงาพุทธศาสนา ผู้ที่เคยประพฤติตนไปในทางที่ผิดก่อนที่จะบวชเมื่อได้ฟังบททำขวัญก็จะซาบซึ้งถึงสิ่งที่ดีทั้งหลาย เช่น คุณของบิดามารดา ครูอาจารย์ หากประพฤติตนอยู่ในศีลธรรม ทำให้จิตใจสว่างและสงบขึ้น แต่เดิมตามประเพณีนิยมวันแรกทำขวัญนาคตอนกลางคืน เพราะว่าพรุ่งนี้คือวันบวชเป็นพระภิกษุในพระพุทธศาสนา คำทำขวัญนาคบอกว่า “ พ่อ นาคเอ๋ย วันพรุ่งนี้แล้วพ่อจะบรรพชาสิ้นมัวหมอง ทรงผ้ากาสาหวัดสร้อยห่มครองเป็นภิกษุสงฆ์ นับเข้าเป็นญาติโดยตรงกับพระศาสนา อันหม่อมารร้ายนานางแพ้วพ่าย ” ฉะนั้น วันนี้ต้องทำอะไรสักอย่างหนึ่ง เช่น ทำขวัญ ฯลฯ เพื่อให้ผู้จะบวชในวันพรุ่งนี้รำลึกถึงสิ่งที่ควรให้ความสำคัญและควรแก่การรำลึกถึงก็คือความเป็นมนุษย์ แต่ที่สำคัญอย่างยิ่งคือเป็นคนมีบุญ ได้พบพระพุทธศาสนา นับว่าพ่อนาคมีบุญมากจึงจะได้บวช (ชอรัญแคน, สัมภาษณ์, 5 เมษายน 2557)

พิธีทำขวัญนาค เป็นพิธีกรรมหนึ่งที่จัดขึ้นในวันก่อนที่จะมีพิธีอุปสมบทในพระอุโบสถตามรูปแบบของพิธีกรรมทางพระพุทธศาสนา เปรียบเสมือนเป็นการเตรียมตัวของผู้ที่จะบวชหรือที่เรียกว่า นาค ซึ่งเรียกขานตามตำนานเมื่อครั้งสมัยพุทธกาลมีพญานาคตนหนึ่งมีความคิดว่าหากได้

บวช ก็จะสามารพพ้นจากการเกิดเป็นนาคและเกิดเป็นมนุษย์ได้เร็วขึ้น ดังนั้นพญานาคจึงเปลงกายเป็นชายหนุ่มเพื่อทำการขอบวช ภิกษุทั้งหลายจึงให้เขาอุปสมบท พระนาคนั้นพักอยู่ในวิหารท้ายวัดกับภิกษุรูปหนึ่ง ครั้นใกล้สว่าง ภิกษุรูปนั้น ตื่นนอนแล้วออกไปเดินจงกรมอยู่ด้านนอก พอภิกษุรูปนั้นออกไปแล้ว พระนาคนั้นก็วางใจเปลอจาวัดได้กลยร่างกลับเป็นพญานาค วิหารทั้งหลายเต็มไปด้วยงูใหญ่ ขดหางยื่นออกไปทางหน้าต่างครั้นภิกษุรูปนั้นผลักบานประตูเข้าไปด้วยตั้งใจจะเข้าวิหาร ก็ตกใจในสิ่งที่พบเห็นจึงได้ทราบว่พระรูปนี้เป็นพญานาคเปลงกายมา ภิกษุทั้งหลายจึงได้นำความนี้กราบทูลแด่องค์สมเด็จพระสัมมาสัมพุทธเจ้า พระผู้มีพระภาคได้ทรงไต่ถามความทั้งปวงจากพญานาคคนนั้นและทรงประทานพระพุทโธวาท จากนั้นจึงสั่งให้สึกเสีย พญานาคมีความอาลัยในเพศบวช จึงกราบทูลขอฝากชื่อนาคไว้ ถ้าผู้ใดจะเข้ามาบวชขอให้ เรียกชื่อว่า นาค คำว่า นาค จึงเป็นชื่อเรียกผู้ที่จะเป็นบวชจนถึงปัจจุบัน

การทำขวัญนาค คือพิธีที่แสดงถึงการให้ความสำคัญแก่ผู้เป็นแม่ เพราะวันพຸ່งนี้เมื่อนาคเข้าโบสถ์แล้วแม่จะหมดหน้าที ความสำคัญจะ โอนไปอยู่ที่พ่อซึ่งเป็นผู้ชาย พิธีทำขวัญทีให้ ความสำคัญผู้เป็นแม่ เริ่มตั้งแต่ปฏิสนธิ มีคำทำขวัญพรรณนาเป็นลำดับ เมื่อดังครรภ์แล้วก็ถึงเวลาแพ้ท้อง จนกระทั่งคลอด หมอขวัญจะพรรณนาเป็นขั้นเป็นตอน จากนั้นก็เชิญขวัญ เบิกบายศรี แล้วทำพิธีเวียนเทียนด้วยการขับร้องและบรรเลงเพลงนางนาค ซึ่งแต่เดิมพิธีทำขวัญแต่ก่อนไม่ขับช้อนเป็นพิธีง่าย ๆ ในหมู่บ้าน ที่มีแต่กลุ่มเครือญาติสนิทมิตรสหายเท่านั้น ครั้นนานวันเข้าก็ถูกปรับเปลี่ยนเพิ่มเติมให้ซับซ้อนขึ้น อีกนัยหนึ่งของการทำขวัญนาคนั้น มีความเชื่อตั้งแต่ครั้งโบราณถึงสาเหตุที่ต้องจัดพิธีทำขวัญนาคขึ้น เพราะญาติของพอนาคที่เดินทางมาจากที่ต่าง ๆ ไม่สามารถกลับ ได้จึงต้องอยู่ในงานทั้งคืน ถ้าหากไม่มีพิธีทำขวัญนาคขึ้น ทำให้เจ็บเบงหา จึงล่อมทั้งพอนาคและญาติของพอนาคไปด้วย แต่ทั้งนี้จุดมุ่งหมายและแง่มุมต่าง ๆ ที่ปรากฏในบททำขวัญนาคทีสำคัญที่สุดและเป็นจุดมุ่งหมายหลักก็เพื่อแสดงถึงหลักใจของประชาชนได้ดีว่ามีคุณธรรมข้อใดและจุดมุ่งหมายอะไรบ้างที่เป็นที่ยึดของชีวิตการเน้นพระรัตนตรัยเป็นสรณะยอมเป็นท่อนุมานได้ที่สำคัญเป็นพิเศษก็คือชี้ให้ตระหนักถึงความสำคัญของบิดามารดา จะพรรณนาถึงพระคุณของบิดามารดาอย่างละเอียด ตั้งแต่มารดาแรกอุ้มท้องนั้นทีเดียว พร้อมกันนั้นก็จะพูดซ้ำเสมอว่า การได้เกิดเป็นมนุษย์นี้เป็นบุญอย่างยิ่ง เป็นบุญคือความดีเฉพาะตัวอย่างหนึ่ง และบุญร่วมกับบิดามารดาอย่างหนึ่งถ้าปราศจากทั้งสองสิ่งนี้แล้ว จะไม่อาจเกิดเป็นมนุษย์ได้เลย (กิ่งแก้ว อตถากร, 2514)

สภาพปัจจุบันความนิยมเรื่อง การทำขวัญนาคได้เลื่อมถอยลง ในสภาพเศรษฐกิจที่เปลี่ยนแปลง การทำขวัญนาคเป็นเรื่องฟุ่มเฟือย ไม่จำเป็นในส่วนของหมอทำขวัญนาค การสืบสานในวิชาชีพลดลงมาก ด้วยความต้องการหมอทำขวัญลดลง กอปรกับการถ่ายทอดสืบต่อวิชาเป็นไปในวงแคบ ด้วยคนสมัยโบราณมักหวงวิชา ทุกแขนงและทุกวงการ ผู้มีความรู้ไม่นิยม

ถ่ายทอดให้ผู้อื่นมากนัก นอกจากญาติ พี่น้อง คนสนิทในวงแคบ ซึ่งมีจำนวนไม่มาก และเป็นการถ่ายทอดจากปากสู่ปาก ขาดการบันทึกเป็นลายลักษณ์ การสูญสิ้นของมรดกทางวัฒนธรรมประเภทนี้ จึงเป็นไปได้อย่างรวดเร็วมากขึ้น ยิ่งกว่านั้นสภาพสังคมปัจจุบัน ความเจริญทางเทคโนโลยีสูง โลกแคบลง การปะทะสังสรรค์แลกเปลี่ยนวัฒนธรรมระหว่างชาติเป็นไปได้รวดเร็ว สังคมบ้านเปลี่ยนสภาพเป็นสังคมเมืองอย่างฉับพลัน ประชาชนสามารถแสวงหาความบันเทิงได้หลากหลายรูปแบบ ความนิยมในอรรถรสเก่า ๆ ของบททำขวัญภาคเริ่มเสื่อมถอย ขาดผู้สนับสนุน กลายเป็นของล้ำสมัยโบราณไร้ค่าไม่ใช่สิ่งซึ่งแสดงถึงความเจริญ (ช่อ รัชต์แดน, สัมภาษณ์, 5 เมษายน 2557)

อำเภอบางบาล จังหวัดพระนครศรีอยุธยา เป็นพื้นที่ซึ่งยังอุดมไปด้วยศิลปวัฒนธรรมหลายแขนง เช่น ดนตรี นาฏศิลป์ การแสดงชนิดต่าง ๆ พิธีกรรมที่ต้องใช้ดนตรีประกอบ เพลงพื้นบ้าน เป็นต้น โดยเฉพาะที่เกี่ยวข้องกับมรดกทางศิลปวัฒนธรรมที่ยังคงอยู่ให้ได้ชื่นชม บางอย่างสามารถคงความเป็นเอกลักษณ์เดิมไว้ได้ บางอย่างเริ่มมีการปรับเปลี่ยนตัวเองไปตามบริบทของสังคมที่เปลี่ยนแปลงไป

ค่านิยม พิธีทำขวัญภาค ของชาวอำเภอบางบาล จังหวัดพระนครศรีอยุธยา ยังคงมีค่านิยมที่สืบทอดกันมาอย่างมีเสถียรคณานันคือ ค่านิยมที่เห็นว่าการจัดงานอุปสมบทนั้นถือเป็นงานบุญที่ยิ่งใหญ่แต่ละครอบครัวอาจมีโอกาสนในการจัดได้ไม่บ่อยครั้งนัก เหตุนี้เองจึงทุ่มเทกับการจัดงานให้ครบตามแบบความนิยมของคนในละแวกนั้นกล่าวคือจะต้องครบถ้วนตามแบบขั้นตอนที่สืบทอดมา ซึ่งถือเมื่อจะแล้วจะได้บุญใหญ่ และเป็นเสมือนการประกาศความพร้อมในด้านฐานะทางเศรษฐกิจของเจ้าภาพเองด้วย อีกประการที่สะท้อนออกมาในการจัดงานคือการสร้างเครือข่ายทางสังคมที่เกิดขึ้นหรือภาษาท้องถิ่นเรียกว่า ช่วยงาน (บุญนาค รัชต์แดน, สัมภาษณ์, 6 เมษายน 2557)

ความเป็นอัตลักษณ์ของชุมชนพบว่าปรากฏร่องรอยของชาติพันธุ์ต่าง ๆ ในชุมชนอำเภอบางบาล เช่น ชนชาติที่สุดคือร่องรอยของชื่อเรียกชุมชนต่างๆ ที่กระจัดกระจายอยู่ทั่วไปของพื้นที่อำเภอบางบาล เช่น ชุมชนบ้านคูมอญ ชุมชนบ้านมอญ ชุมชนบ้านฝิมด ชุมชนบ้านหอม ชุมชนบ้านจัน เป็นต้น ซึ่งเป็นนัยสำคัญในการศึกษาถึงประวัติศาสตร์ท้องถิ่นและการหลอมรวมทางชาติพันธุ์ซึ่งอาจส่งผลต่อความเป็นอัตลักษณ์ของพิธีทำขวัญภาคของชุมชนนี้ให้แตกต่างจากแหล่งอื่น ๆ โดยเฉพาะอย่างยิ่งการจัดเตรียมองค์ประกอบต่าง ๆ เช่น อาหารคาวและหวาน การประดับตกแต่งสถานที่ เป็นต้น (มะลิ บุญพยนต์, สัมภาษณ์, 6 เมษายน 2557)

หมอขวัญในพื้นที่อำเภอบางบาลนอกจากจะเป็นผู้รู้ในขั้นตอนการประกอบพิธีหรือสมมุติตนเป็นพรหมณ์ในขณะที่ประกอบพิธีเพียงเท่านั้น แต่จะต้องมีภูมิรู้ทางด้านคีตศิลป์ไทยในระดับที่เรียกว่าเป็นปราชญ์ จากคำบอกเล่าของนักดนตรีไทยชั้นครูในเขตพื้นที่อำเภอบางบาลได้กล่าวว่า หมอขวัญก็เป็นจำพวกเดียวกับลิเก มีใช้ลิเกที่ไม่มีชื่อเสียง ที่ร้องตามเป็นนกแก้วนกขุนทอง

เหมือนอย่างสมัยนี้ที่ไม่มีซึ่งชั้นเชิงใด ๆ เพียงอาศัยหน้าตาและการเลียนแบบในการทำมาหากินเท่านั้น แต่สมัยก่อนวงปีพาทย์ที่จะรับบรรเลงให้กับหมอขวัญได้จะต้องมีภูมิรู้อยู่ในระดับครูเลยทีเดียว เพราะนอกจากจะต้องบรรเลงไปตามขนบของพิธีทำขวัญแล้วจะในบางช่วงบางตอนแล้วหมอขวัญจะสอดแทรกบทหรือที่แตกต่างออกไปตามภูมิรู้ของตน คราวนี้ก็จะตามมาด้วยเพลงที่แปลกไม่คุ้นเคยนักดนตรีก็ต้องใช้ไหวพริบในการรับร้องส่งร้องให้ดำเนินไปด้วยความเรียบร้อย อีกนัยหนึ่งก็เหมือนเป็นการลองภูมิกันระหว่าง หมอขวัญกับนักดนตรีถ้าครั้งใดที่นักดนตรีไม่สามารถบรรเลงรับร้อง ส่งร้องได้ก็จะมีศัพท์ที่ใช้กันเรียกว่า จน (วิเชียร เกิดผล, สัมภาษณ์, 7 เมษายน 2557)

อำเภอบางบาลถือได้ว่าเป็นแหล่งรวมของหมอขวัญหลายสำนักแล้วแต่มีชื่อเสียง ในอดีตมีการประชันหมอทำขวัญ โดยเจ้าภาพจะว่าจ้างหมอทำขวัญไปประกอบพิธีหลายคนซึ่งจะร้องสลับสับเปลี่ยนกันไป จากนั้นจะให้ผู้ที่มาร่วมงานเป็นผู้ตัดสินว่าใครร้องได้ไพเราะที่สุดซึ่งหมอทำขวัญในพื้นที่อำเภอบางบาลจะมีชื่อเสียงเป็นอย่างมากในเรื่องของการประชันดังกล่าว แต่ในปัจจุบันไม่ปรากฏรูปแบบของการประชันเช่นนี้อยู่แล้วมีเพียงแต่การจัดพิธีให้ครบถ้วนตามรูปแบบที่ถูกต้อง ภายหลังจากนิยามของศิลปิน โดยเฉพาะเพลงลูกทุ่งเข้ามามีบทบาทส่งผลให้หมอขวัญสมัยใหม่บางคนปรับเปลี่ยนรูปแบบไปตามสมัยนิยมตามสื่อต่าง ๆ ที่ได้รับเนื่องจากแนวคิดที่ว่าเพื่อจะได้รับความนิยม แต่ก็ยังมีหมอขวัญรุ่นเก่าที่ยังคงรักษาภูมิปัญญาที่สืบทอดมาจากครูไว้ได้เป็นอย่างดี แม้ว่าจะต้องตัดทอนบางช่วงบางตอนของพิธีหรือบทหรือลงก็ตามแต่ก็ยังมิได้ล้มเลิกไปจากภูมิรู้ที่ตนได้สืบทอดมา (ประทุม เรืองสุคนธ์, สัมภาษณ์, 8 เมษายน 2557)

ขบวนแห่นาค ถือเป็นสิ่งที่ประกาศถึงความเป็นงานบุญอันยิ่งใหญ่กำลังจะเกิดขึ้นในชุมชน คนในชุมชนต่างรวมตัวกันแสดงความปิติยินดีร้องรำทำเพลงกันอย่างกึกกั่น ขบวนแห่นาคของชาวบางบาล มีความน่าสนใจตรงที่รูปแบบของการจัดริ้วขบวน การแห่ขบวนไปยังสถานที่ต่าง ๆ เพื่อนำนาคไปสักการะสิ่งศักดิ์สิทธิ์ที่เคารพบูชาในชุมชนมิใช่เพียงแห่เพื่อแสดงถึงความยิ่งใหญ่หรือประกาศให้รู้ว่ามีการบุญเกิดขึ้นเพียงอย่างเดียว ที่โดดเด่นในขบวนแห่นาคของชาวบางบาลอีกอย่างหนึ่งที่สะดุดตาแก่ผู้พบเห็น คือ พาหนะที่ใช้ให้นาคขี่และแห่ไปตามสถานที่ต่าง ๆ นั่นคือ ม้า ที่ประดับตกแต่งอย่างงดงามอีกทั้งยังเดินร่ายรำไปตามจังหวะที่เร้าใจของกลองยาวหรือแตรวงอย่างเข้าจังหวะสนุกสนานเสมือนหนึ่งว่าฟังเสียงดนตรีนั้นออกอย่างน่าประหลาดที่สำคัญ คือ ม้าดังกล่าวนี้มีได้มาจากพื้นที่อื่นแต่อย่างไรแต่เป็นม้าที่คนในชุมชนเลี้ยงไว้ใช้แรงงานและฝึกเพื่อใช้ในขบวนแห่นาคนี้โดยเฉพาะ

สถานที่และเครื่องสังเวทในพิธีถูกจัดเตรียมให้พร้อมกับพิธีที่กำลังจะประกอบขึ้น ทั้งสถานที่ที่ประดับประดาให้งดงามอลังการและถูกต้องตามตำราที่ว่าไว้อย่างเคร่งครัด เครื่องสังเวท

อาหารคาวหวานที่เป็นมงคลนามและรูปนาม อุปกรณ์ต่าง ๆ ที่ใช้ในการประกอบพิธี เช่น แว่นเทียน ข้าวสาร ใบตอง มะพร้าวอ่อน แป้งกระแจะเจิม ผ้าขาว เป็นต้น บายศรีปากชามและบายศรีต้น 9 ชั้น ซึ่งแตกต่างกันออกไปตามแต่ฐานะของเจ้าภาพโดยสามารถจำแนกเป็น 3 รูปแบบได้แก่ บายศรีสด บายศรีแห้ง และบายศรีผลไม้ โดยที่กล่าวมาทั้งหมดนี้ต่างมีความหมายตามขนบที่ยึดถือปฏิบัติตามกันมาทั้งสิ้นทั้งสิ้น

การออกตัวคล้ายกับการแสดงประกอบบททำขวัญที่หมอขวัญร้อง โดยผู้เฒ่าผู้แก่ในชุมชนที่มาร่วมงาน แต่งกายเป็นพิเศษด้วยเครื่องแต่งกายที่พอสามารถหาได้จากที่ที่มีลักษณะคล้ายเถียงหรือลำตัดแบบพื้นบ้านมีผ้าโพกศีรษะ ทัดดอกไม้ โดยจะออกมาทำท่าทางรำยาและแสดงบทบาทสมมุติตามท้องเรื่องที่หมอขวัญดำเนินในพิธีกรรมกันอย่างสนุกสนานเรื่อยไปจนจบพิธีหรือในบางแห่งแสดงเรื่อยไปจนถึงเช้าตรู่ของอีกวันก่อนที่จะน่านาคไปอุปสมบทในพระอุโบสถ

จากที่กล่าวมาข้างต้น จะเห็นได้ว่าพิธีกรรมทำขวัญนาคของชาวอำเภอบางบาล อันเป็นพิธีที่แฝงไปด้วยคติชนอันมีบทบาทและคุณค่าต่อชุมชนดังกล่าว โดยสะท้อนในเรื่องราวของวิถีความเชื่อ ภูมิปัญญาของสังคมไทยและเชื่อมโยงไปสู่มิติความรู้อื่น ๆ ทางด้านไทยศึกษาได้เป็นอย่างดี ปัจจุบันพิธีกรรมนี้ได้ถูกตัดทอนบางช่วงบางตอนของพิธีกรรมเพื่อให้ระยะเวลาในการประกอบพิธีสั้นลงเนื่องด้วยเหตุและปัจจัยหลายประการ อีกทั้งกระแสของสื่อและวัฒนธรรมของตะวันตกเข้ามามีบทบาทส่งผลให้รูปแบบและองค์ประกอบของพิธีกรรมเปลี่ยนแปลงไปจากเดิม ซึ่งในบางพื้นที่ถึงกับรวบรัดขั้นตอน โดยที่ไม่จัดพิธีกรรมทำขวัญนาคนี้ขึ้นส่งผลให้ชนรุ่นหลังเริ่มที่จะไม่รู้จักพิธีกรรมนี้และเลือนหายไปจากความทรงจำในสังคมไทยโดยสิ้นเชิง

การศึกษาการสืบทอดความรู้ทางคติชนวิทยาผ่านพิธีกรรมในวิถีชุมชนชาวอำเภอบางบาล จังหวัดพระนครศรีอยุธยา โดยผ่านพิธีทำขวัญนาคเป็นการศึกษารวบรวมรายละเอียดขององค์ประกอบและขั้นตอนการประกอบพิธีกรรมรวมไปจนถึงพัฒนาการและการปรับตัวตั้งแต่อดีตจนถึงปัจจุบันของพิธีทำขวัญนาค ซึ่งได้มีการเปลี่ยนแปลงตามกาลสมัย แต่ยังสามารถดำรงไว้ซึ่งพิธีกรรมนี้ให้คงอยู่ในสังคมไทย อีกทั้งการศึกษาวิจัยมุ่งวิเคราะห์บทบาทและคุณค่าทางคติชน ซึ่งแฝงในพิธีกรรม ดังนั้นหัวข้อการวิจัยในการศึกษาเรื่องราวของ พิธีกรรมทำขวัญนาคของชุมชนชาวอำเภอบางบาล จังหวัดพระนครศรีอยุธยาในเชิงรวบรวมองค์ความรู้ต่าง ๆ ของพิธีกรรมตลอดจนการวิเคราะห์บทบาทและคุณค่าทางคติชนวิทยาของพิธีกรรมที่มีต่อชุมชนจึงมีความน่าสนใจในการศึกษาเป็นอย่างยิ่ง

วัตถุประสงค์ของการวิจัย

1. ศึกษารวบรวมและวิเคราะห์พัฒนาการขององค์ประกอบและขั้นตอนในการประกอบพิธีทำขวัญนาของชาว อำเภอบางบาล จังหวัดพระนครศรีอยุธยา
2. ศึกษาวิเคราะห์บทบาทและคุณค่าของคติชนวิทยาในพิธีทำขวัญนาที่มีต่อชุมชนชาวอำเภอบางบาล จังหวัดพระนครศรีอยุธยา
3. สังเคราะห์ปัจจัยซึ่งส่งผลกระทบต่อการดำรงอยู่และเปลี่ยนแปลงขององค์ประกอบและขั้นตอนในการประกอบพิธีทำขวัญนาของชาวอำเภอบางบาล จังหวัดพระนครศรีอยุธยา ตลอดจนแนวทางการสืบทอดและรักษาให้ดำรงอยู่ได้ในสังคมไทย

กรอบแนวคิดในการวิจัย

1. สภาพทางภูมิศาสตร์และภูมิวัฒนธรรมของอำเภอบางบาล จังหวัดพระนครศรีอยุธยา ส่งผลต่อพิธีทำขวัญนาในเขตพื้นที่ให้มีเอกลักษณ์เฉพาะตัวและยังคงมีผู้เก็บรักษาและองค์ความรู้ในการประกอบพิธีกรรมดังกล่าวไว้ให้ดำรงอยู่คู่กับชุมชน
2. องค์ประกอบและขั้นตอนในการประกอบพิธีทำขวัญนาของชาวอำเภอบางบาล จังหวัดพระนครศรีอยุธยามีพัฒนาการมาตั้งแต่อดีตจนถึงปัจจุบัน
3. พิธีทำขวัญนาของชาวอำเภอบางบาล จังหวัดพระนครศรีอยุธยา ได้รวบรวมคติชนต่าง ๆ ไว้ในองค์ประกอบและขั้นตอนต่าง ๆ ของพิธีกรรม ส่งผลให้พิธีทำขวัญนามีบทบาทและคุณค่าต่อชุมชนในด้านต่าง ๆ
4. สภาพแวดล้อมทางธรรมชาติ สังคม ความก้าวหน้าทางเทคโนโลยีและวิถีการดำเนินชีวิตที่เปลี่ยนแปลงไปของคนในชุมชน ส่งผลให้องค์ประกอบและขั้นตอนการประกอบพิธีกรรมทำขวัญนาของชาวอำเภอบางบาล จังหวัดพระนครศรีอยุธยา มีการเปลี่ยนแปลงตามกระแสค่านิยมและความต้องการต่าง ๆ ที่เกิดขึ้นเพื่อการดำรงอยู่
5. หน่วยงานภาครัฐยังไม่ได้เห็นความสำคัญที่จะเข้ามารวบรวมองค์ความรู้เกี่ยวกับการประกอบพิธีกรรมและในด้านคติชนต่าง ๆ ปรากฏอยู่ในพิธีทำขวัญนาชาวอำเภอบางบาล จังหวัดพระนครศรีอยุธยา อย่างเป็นทางการอื่น ๆ อีกทั้งเยาวชนรุ่นใหม่ขาดความสนใจที่จะศึกษาและสืบทอดพิธีกรรมดังกล่าวไว้ให้คงอยู่คู่กับชุมชน จึงมีโอกาสดูงที่องค์ความรู้ดังกล่าวจะสูญหายไป

ประโยชน์ที่คาดว่าจะได้รับ

1. ได้องค์ความรู้เรื่ององค์ประกอบต่าง ๆ ที่ใช้ในพิธีกรรมและขั้นตอนของการประกอบพิธีกรรมทำขวัญนาของชาวอำเภอบางบาล จังหวัดพระนครศรีอยุธยา โดยเป็นองค์ความรู้ที่สืบทอดจากรุ่นสู่รุ่นตั้งแต่อดีตจนถึงปัจจุบัน ซึ่งชาวอำเภอบางบาลยังนิยมยึดถือปฏิบัติและประกอบพิธีกรรมดังกล่าวอย่างแพร่หลาย
2. ได้ทราบถึงพัฒนาการของพิธีทำขวัญนาของชาวอำเภอบางบาล จังหวัดพระนครศรีอยุธยา ตั้งแต่อดีตจนถึงปัจจุบัน
3. ได้องค์ความรู้ด้านคติชนวิทยา ที่ปรากฏในองค์ประกอบของพิธีกรรมและขั้นตอนในการประกอบพิธีกรรมทำขวัญนาของชาวอำเภอบางบาล จังหวัดพระนครศรีอยุธยา
4. ได้ทราบถึงบทบาทและคุณค่าของพิธีทำขวัญนามที่มีต่อชุมชนอำเภอบางบาล จังหวัดพระนครศรีอยุธยา
5. ได้ทราบถึงปัจจัยที่ส่งผลกระทบต่อ การเปลี่ยนแปลงและการปรับตัวของพิธีกรรมทำขวัญนาของชาวอำเภอบางบาล จังหวัดพระนครศรีอยุธยา เพื่อการดำรงอยู่ในสังคม
6. ได้แนวทางในการสืบทอดและอนุรักษ์พิธีทำขวัญนาของชุมชนอำเภอบางบาล จังหวัดพระนครศรีอยุธยาให้ดำรงอยู่ได้ในสังคมไทย
7. ช่วยสร้างจิตสำนึกในการอนุรักษ์พิธีกรรมให้ดำรงอยู่ในชุมชนและเผยแพร่พิธีกรรมดังกล่าวในลักษณะที่เป็นรูปธรรม เช่น การศึกษาวิจัย การรวบรวมเป็นเอกสารหรือตำรา การจัดทำเป็นหลักสูตรการเรียนรู้ท้องถิ่นของชุมชน เป็นต้น เพื่อการพัฒนาอย่างยั่งยืนร่วมกันจากทุกฝ่ายสืบไป

ขอบเขตการวิจัย

1. ขอบเขตด้านเนื้อหา
จำแนกลักษณะของเนื้อหาการวิจัยแบ่งเป็น 3 ส่วนดังนี้
ส่วนที่ 1 การศึกษาค้นคว้าเรื่องราวที่เกี่ยวข้องกับประวัติศาสตร์ความเป็นมาของชุมชนในการศึกษาวิจัยและข้อมูลที่เกี่ยวข้องกับพิธีทำขวัญนาในแง่มุมของความสัมพันธ์ต่อวิถีชีวิตของคน

ในสังคมไทย โดยค้นคว้าจากเอกสารต่าง ๆ ที่บันทึกไว้เป็นหลักฐานรวมไปจนถึงแหล่งข้อมูลอื่น ๆ เช่น ภาพถ่าย วัสดุทัศนั แลบบันทึกเสียง ฯลฯ โดยศึกษาจากหอสมุดและแหล่งข้อมูลอื่น ๆ

ส่วนที่ 2 การศึกษาโดยการเก็บรวบรวมข้อมูลของพิธีทำขวัญนาคของชาวอำเภอ บางบาล จังหวัดพระนครศรีอยุธยา จากภาคสนามโดยใช้ระเบียบวิธีวิจัยเชิงคุณภาพทั้ง การสัมภาษณ์ การสัมภาษณ์แบบเจาะลึก การสังเกต การเข้าไปฝังตัวและมีส่วนร่วมกับกิจกรรม ที่เกิดขึ้น เป็นต้น

ส่วนที่ 3 การเปรียบเทียบพัฒนาการของพิธี การวิเคราะห์หาคิดชนที่ปรากฏในพิธี การวิเคราะห์บทบาทและคุณค่าของพิธีที่มีต่อชุมชนและการสังเคราะห์ปัจจัยที่ส่งผลต่อพัฒนาการ และการเปลี่ยนแปลงของพิธีกรรมรวมไปจนถึงแนวทางการรักษาและสืบทอดเพื่อการดำรงอยู่ ภายใต้บริบทของการเปลี่ยนในสังคมไทยปัจจุบัน

2. ขอบเขตด้านเวลา

ขอบเขตของการวิจัยในด้านเวลาแบ่งเป็น 2 ช่วงเวลา ดังนี้

ช่วงที่ 1 การศึกษาพิธีทำขวัญนาคของชาวอำเภอบางบาล จังหวัดพระนครศรีอยุธยา ในช่วงก่อนการออกพระราชบัญญัติวัฒนธรรมปี 2485 สมัยจอมพล ป. พิบูลสงคราม เป็น นายกรัฐมนตรี

ช่วงที่ 2 การศึกษาพิธีทำขวัญนาคของชาวอำเภอบางบาล จังหวัดพระนครศรีอยุธยา ในช่วงหลังจากออกพระราชบัญญัติวัฒนธรรม ปีพุทธศักราช 2485 สมัยจอมพล ป. พิบูลสงคราม เป็นนายกรัฐมนตรี เป็นต้นมาจนถึงปัจจุบัน ในช่วงเวลาดังกล่าวถือได้ว่าเป็นจุดเปลี่ยนในเรื่องของ วัฒนธรรมไทยชัดเจน อีกทั้งพระราชบัญญัติวัฒนธรรม ปีพุทธศักราช 2485 ยังส่งผลกระทบต่อ บรรดาศิลปินในกรุงเทพมหานครหรือในสมัยนั้นเรียกว่าพระนคร เช่น คณะลิเก นักดนตรีไทย คณะละคร เป็นต้น อพยพย้ายถิ่นฐานเข้ามาอาศัยอยู่ในพื้นที่อำเภอบางบาล จังหวัดพระนครศรีอยุธยา (ล้วน คนตรี, สัมภาษณ์, 3 กรกฎาคม 2556)

3. ขอบเขตด้านพื้นที่

กำหนดพื้นที่เก็บข้อมูลภาคสนามโดยจะศึกษาในพื้นที่ของอำเภอบางบาล จังหวัดพระนครศรีอยุธยา

นิยามศัพท์เฉพาะ

พิธีทำขวัญนาค หมายถึง พิธีที่ทำขึ้นก่อนพิธีอุปสมบท เพื่ออบรมสั่งสอนนาคให้เห็นความสำคัญของพระคุณพ่อแม่ตั้งแต่ให้กำเนิด อุปการะเลี้ยงดูมา ด้วยการปฏิบัติตนให้เป็นคนดีอยู่ในพระวินัยของพระสงฆ์อย่างเคร่งครัด ขณะอยู่ในเพศของพระภิกษุสงฆ์ เพื่อให้เกิดบุญกุศลและผลแห่งกุศลบังเกิดแก่พ่อแม่ผู้ให้กำเนิด อุปการะเลี้ยงดูมา เป็นการทดแทนบุญคุณของพ่อแม่ ตามคติความเชื่อโบราณของชาวพุทธ ชายที่มีอายุครบบวช (20 ปีบริบูรณ์) ต้องอุปสมบทเป็นพระภิกษุสงฆ์เพื่อตอบแทนพระคุณของพ่อแม่

หมอทำขวัญ หมายถึง ผู้ที่ประกอบพิธีทำขวัญนาคซึ่งแต่งกายด้วยเครื่องแต่งการสีขาวคล้ายพราหมณ์ มีทั้งหมอทำขวัญที่เป็นฝ่ายชายและหมอทำขวัญที่เป็นฝ่ายหญิง

คติชนวิทยา หมายถึง การศึกษาขนบธรรมเนียมประเพณีที่ยึดถือปฏิบัติ ความเชื่อที่ปรากฏในพิธีกรรมและคติสอนใจที่สืบทอดกันมาซึ่งอยู่ในองค์ประกอบและขั้นตอนของพิธีกรรมทำขวัญนาค

ค่านิยม หมายถึง ความคิด พฤติกรรมและสิ่งอื่นที่คนในสังคมหนึ่งเห็นว่า มีคุณค่า จึงยอมรับมาปฏิบัติและหวงแหนไว้ระยะหนึ่ง ค่านิยมมักเปลี่ยนแปลงไปตามกาลสมัยและความคิดเห็นของคนในสังคม

คุณค่า หมายถึง สิ่งที่มีประโยชน์หรือมีมูลค่าสูงทางด้านจิตใจ เป็นสิ่งที่มนุษย์กำหนดขึ้น และทุกสิ่งย่อมมีคุณค่าในตัวเองแต่อาจมีคุณสมบัติที่ต่างกัน

บทบาท หมายถึง อำนาจ หน้าที่ และความรับผิดชอบที่เกิดขึ้นในชุมชนโดยตรงและโดยทางอ้อม ซึ่งเป็นบทบาทที่คาดหวังโดยกลุ่มคนหรือชุมชน

เอกสารและงานวิจัยที่เกี่ยวข้อง

งานวิจัยเรื่อง พิธีทำขวัญนาค : การสืบทอดความรู้ทางคติชนวิทยาผ่านพิธีกรรมแห่งวิถีชุมชนชาวอำเภอบางบาล จังหวัดพระนครศรีอยุธยา เป็นการบูรณาการการศึกษาในเรื่องของการปรับตัวและการเปลี่ยนแปลงทางวัฒนธรรมเข้ากับแนวคิดทางคติชนวิทยารวมไปจนถึงบทบาทที่เกี่ยวข้องกับสังคมเพื่อให้เห็นไปในทิศทางของไทยศึกษาโดยผู้วิจัยได้รวบรวมแนวคิดและเอกสารที่เกี่ยวข้องกับงานวิจัย ดังนี้

1. แนวคิดเกี่ยวกับการปรับตัวและการเปลี่ยนแปลงทางวัฒนธรรม
2. แนวคิดเกี่ยวกับคติชนวิทยา
3. ประเพณีการบวชนาค
4. ขวัญและการประกอบพิธีกรรมทำขวัญ
5. แนวคิดเกี่ยวกับบทบาทและคุณค่า

1. แนวคิดเกี่ยวกับการปรับตัวและการเปลี่ยนแปลงทางวัฒนธรรม

แนวความคิดเกี่ยวกับการสืบทอดและปรับปรนวัฒนธรรมให้สมัย คือ วัฒนธรรมเป็นมรดกตกทอดของกลุ่มชนมาโดยตลอดไม่ว่ายุคใดสมัยใดการต่อสู้เพื่อปรับปรนวัฒนธรรมให้เข้ากับปัญหาความจำเป็นใหม่ ๆ ทางเศรษฐกิจ สังคมและเทคนิควิทยาทุกคนมีส่วนร่วม ทุกคนในสังคมเป็นเจ้าของวัฒนธรรม รัฐหรือหน่วยงานราชการไม่ใช่เจ้าของหรือผู้กำหนดวัฒนธรรมหากแต่จะต้องเป็นผู้ส่งเสริมดูแลวิถีทางให้การพัฒนาวัฒนาเป็นไปอย่างถูกต้องเหมาะสมบนพื้นฐานที่มีอยู่ดั้งเดิม และเหมาะสมกับความจำเป็นใหม่ ๆ ในปัจจุบันและอนาคต (เอกวิทย์ ฌ กลาง, ม.ป.ป., หน้า 25)

แนวคิดเกี่ยวกับการพัฒนาปรนทางวัฒนธรรมในการดำเนินการเรื่องมรดกทางวัฒนธรรมควรสนับสนุนให้มีการรักษาเอกลักษณ์ในทางวัฒนธรรมของท้องถิ่น การสร้างความเข้าใจในเรื่องความแตกต่างทางวัฒนธรรมเพื่อจัดการดูแลรักษาและชี้ให้เห็นความคล้ายคลึงกันในทางวัฒนธรรมของการเป็นคนไทยซึ่งจะเป็นสิ่งที่ทำให้เกิดการบูรณาการขึ้นแก่ประเทศชาติ (ศรีศักดิ์ วัลลิ โภคม, 2524, บทคัดย่อ)

แนวคิดทฤษฎีเกี่ยวกับการแพร่กระจายทางวัฒนธรรม กล่าวว่า วัฒนธรรมย่อมเปลี่ยนแปลงโดยธรรมชาติ เมื่อมีวัฒนธรรมใหม่เข้ามาและแปลกใหม่ก็ย่อมมีการแพร่หลาย ดังนั้นเมื่อนำเอาวัฒนธรรมของตนเองมาผสมผสานมาผสมผสานกับวัฒนธรรมตะวันตกจึงไม่เหลือเอกลักษณ์ของท้องถิ่น ซึ่งเป็นพัฒนาการ โดยธรรมชาติของวัฒนธรรมประการหนึ่งและพัฒนาเพื่อความอยู่รอดของตนเองอีกประการหนึ่งด้วย (บุญยงค์ เกศเทศ, 2540, หน้า 70)

สมศักดิ์ ศรีสันติสุข ได้ให้ความหมายของการเปลี่ยนแปลง สรุปได้ว่าการเปลี่ยนแปลงคือการที่สิ่งใดสิ่งหนึ่งได้แปรสภาพจากที่เคยเป็นอยู่มาเป็นสภาพใหม่ โดยมีองค์ประกอบของเวลาเป็นเครื่องกำหนด การเปลี่ยนแปลงนั้นต้องกล่าวถึงระยะเวลาหนึ่งเปลี่ยนแปลงไปอีกระยะเวลา

หนึ่ง (Over some period of time) เวลาจึงเป็นสิ่งสำคัญที่จะกำหนดว่าจะจะเป็นสิ่งที่เปลี่ยนแปลงไปในเรื่องใดก็ตามที่ได้เปลี่ยนแปลงไปจากเดิม แต่นักวิชาการต่างประเทศอย่างนิสเบท (Nisbet, 1969 , 166-168 อ้างถึงใน มหาวิทยาลัยทักษิณ, 2542 , หน้า 30-31) กล่าวว่า การเปลี่ยนแปลงต่าง ๆ ในสังคมมนุษย์ได้มีข้อสมมุติที่แตกต่างกันไป ทำให้การเปลี่ยนแปลงมีความหมายแตกต่างกันตามข้อสมมุติต่าง ๆ ดังนี้ คือ (สมศักดิ์ ศรีสันติสุข, 2536, หน้า 20)

1. การเปลี่ยนแปลงเป็นเรื่องของธรรมชาติ (Change is natural) หมายถึง การเปลี่ยนแปลงที่กล่าวถึงคนเราที่มีการเกิด แก่ เจ็บ ตาย ซึ่งเป็นเรื่องธรรมดา โดยมากนักศึกษามักจะอธิบายในรูปนี้

2. การเปลี่ยนแปลงเป็นอยู่ตลอดเวลา (Change is immanent) หมายถึง การเปลี่ยนแปลงนี้เกิดขึ้นอยู่ตลอดเวลา อันเนื่องจากมีปัจจัยที่ผลักดันให้เกิดการเปลี่ยนแปลง เช่น แต่ละสถาบันทางสังคมจะมีเหตุความจำเป็น และเหตุผลแห่งการเปลี่ยนแปลง เป็นต้น

3. การเปลี่ยนแปลงเป็นการต่อเนื่อง (Change is continuous) หมายถึง การเปลี่ยนแปลงที่กล่าวถึงการผ่านขั้นตอนต่าง ๆ ของสังคมไปสู่ขั้นตอนที่สมบูรณ์กว่า และพัฒนาไปถึงขั้นตอนสุดท้าย

4. การเปลี่ยนแปลงเป็นแบบเดียวกัน (Change is uniform) หมายถึงการเปลี่ยนแปลงนี้กล่าวถึงว่าทุกสังคมต้องผ่านขั้นตอนการเปลี่ยนแปลงแบบเดียวกันหมด

5. การเปลี่ยนแปลงเป็นสิ่งจำเป็น (Change is necessary) หมายถึงการเปลี่ยนแปลงเพื่อให้มนุษย์มีความเป็นอยู่ที่ดีขึ้น เช่น รัฐบาลมีแผนการพัฒนาเศรษฐกิจและสังคมแห่งชาติขึ้น ซึ่งเป็นหน้าที่ของรัฐบาลที่ต้องพัฒนาประชาชนให้มีคุณภาพชีวิตที่ดีขึ้น

แสดงให้เห็นว่าการเปลี่ยนแปลงเป็นสิ่งที่หลีกเลี่ยงไม่ได้ สามารถจัดระดับของการเปลี่ยนแปลงออกเป็นสองระดับ คือ การเปลี่ยนแปลงระดับจุลภาค (Micro level) เป็นการเปลี่ยนแปลงระดับบุคคล ระดับกลุ่มชนหรือระดับท้องถิ่น การเปลี่ยนแปลงแบบนี้ จะเกิดขึ้นอยู่เสมอ อาจแตกต่างกันไปตามกลุ่ม ตามเวลาและการเปลี่ยนแปลงระดับมหภาค (Macro level) เป็นการเปลี่ยนแปลงที่เกิดจากการสะสมของการเปลี่ยนแปลงระดับจุลภาค เป็นการเปลี่ยนแปลงที่สลับซับซ้อน เช่น เปลี่ยนจากเกษตรกรรมไปสู่อุตสาหกรรม เป็นต้น

การเปลี่ยนแปลงทางสังคมกับการเปลี่ยนแปลงทางวัฒนธรรม มีความหมายใกล้เคียงกัน มากกระทั่งนักวิชาการหลายคนใช้ในความหมายที่แทนกันได้ หรือใช้ควบคู่กันว่าการเปลี่ยนแปลงทางสังคมและวัฒนธรรมอย่างไรก็ตามมีผู้ให้ความหมายแตกต่างกัน

การเปลี่ยนแปลงทางสังคม หมายถึง การเปลี่ยนแปลงที่เกิดขึ้นในระบบสังคมนั้น คือ เกิดการเปลี่ยนแปลงใน โครงสร้างและหน้าที่ของสังคม (วันเพ็ญ พวงพินธุ์การ, 2542, หน้า 20) เป็นการเปลี่ยนแปลงที่สำคัญของโครงสร้างสังคม คือ เป็นการเปลี่ยนแปลงแบบแผนการกระทำทางสังคม (Social action) การปะทะสัมพันธ์ทางสังคม (Social interaction) รวมทั้งผลที่เกิดขึ้นและการแสดงออกของโครงสร้างสังคมนั้น ๆ ที่เกี่ยวข้องกับบรรทัดฐานในสังคม (Norms) ค่านิยม (Values) และสัญลักษณ์ทางวัฒนธรรม วิลเบิร์ต อี. มัว. (วันเพ็ญ พวงพินธุ์การ, 2542, หน้า 20)

ความหมายของการเปลี่ยนแปลงทางวัฒนธรรมเป็นการเปลี่ยนแปลงแบบแผนของการดำเนินชีวิตของประชากรในแต่ละหมู่เหล่า อันได้แก่ การเปลี่ยนในธรรมเนียมประเพณี กฎหมาย ความเชื่อ ค่านิยม เป็นต้น (สนิท สมักรการ, 2525, หน้า 4-5) การเปลี่ยนแปลงทางวัฒนธรรม เป็นการเปลี่ยนแปลงในวิถีชีวิตของชาวบ้าน (Folkways) หรือจารีต (Mores) กฎหมาย ศาสนา สิ่งประดิษฐ์ และวัตถุอื่น ๆ ในวิถีชีวิตของประชาชนจากนิยามที่ขมาข้างต้น จะเห็นว่าการเปลี่ยนแปลงทางสังคมและวัฒนธรรม มีความสัมพันธ์กันอย่างใกล้ชิด การเปลี่ยนแปลงทางสังคมบางอย่างอาจนำไปสู่การเปลี่ยนแปลงทางวัฒนธรรมได้ เช่น การเปลี่ยนแปลงทางประชากร การเพิ่มของประชากรอย่างรวดเร็วอาจนำไปสู่การปรับเปลี่ยนระเบียบกฎเกณฑ์ของสังคม การย้ายถิ่นอาจนำไปสู่การแพร่กระจายทางวัฒนธรรมเหล่านี้ เป็นต้น (ผ่องพันธุ์ มณีรัตน์, 2521, หน้า 16)

ลือชา ธรรมวินัยสถิต กล่าวถึงสาเหตุที่ทำให้เกิดการเปลี่ยนแปลงทางสังคมและวัฒนธรรมพบว่า น่าจะมีปัจจัยที่สำคัญดังนี้ (ลือชา ธรรมวินัยสถิต, 2539, หน้า 133-135)

1. ปัจจัยทางประชากร (Demographic factor) สังคมที่มีประชากรเพิ่มขึ้นอย่างมากมาข้อมก่อนให้เกิดการเปลี่ยนแปลงทางด้านเศรษฐกิจและสังคม ตัวอย่างเช่นการเพิ่มขึ้นของจำนวนประชากรในชนบททำให้ที่ดินในการทำมาหากินไม่เพียงพอ นอกจากนี้ความเป็นอยู่ก็เปลี่ยนแปลงไปจากการที่เคยประกอบอาชีพ ทำงานที่ขึ้นอยู่กับธรรมชาติ มาเป็นการทำงานที่ต้องอาศัยความรู้

ความสามารถเฉพาะอย่างและเทคโนโลยี คนไม่มีความรู้ความสามารถก็จะกลายเป็นคนว่างงาน ระบบความสัมพันธ์ก็เปลี่ยนแปลงไปจากแบบเป็นกันเองมาเป็นการแข่งขันเพื่อการอยู่รอด

2. ปัจจัยจากสภาพแวดล้อมทางธรรมชาติ ปรากฏการณ์ธรรมชาติบางอย่างที่เกิดขึ้น เช่น ความแห้งแล้ง น้ำท่วม หรือภัยธรรมชาติอื่น ๆ เป็นต้น อาจเป็นสาเหตุที่ทำให้เกิดการเปลี่ยนแปลงในวิถีชีวิตของมนุษย์ได้ เช่น การอพยพย้ายถิ่น เปลี่ยนอาชีพหรือมีการคิดค้น วิธีการใหม่ ๆ เพื่อแก้ปัญหาที่เกิดขึ้น เช่น การสร้างระบบชลประทานเพื่อแก้ปัญหาความแห้งแล้ง หรือน้ำท่วม เป็นต้น

3. ปัจจัยจากการค้นพบและการประดิษฐ์สิ่งใหม่ (Discovery and invention) โดยเหตุที่มนุษย์มีสมองอันทรงคุณภาพ จึงแสวงหาสิ่งตอบสนองความต้องการของมนุษย์ในระดับสูง การประดิษฐ์สิ่งใหม่ ๆ นั้นเมื่อเกิดขึ้นในกลุ่มชนใดแล้วย่อมเป็นเหตุทำให้เกิดการเคลื่อนไหวเปลี่ยนแปลงทางวัฒนธรรม การประดิษฐ์สิ่งใหม่ ๆ นี้ ทำให้กระทบกระเทือนถึงแบบแผนความ เป็นอยู่และวิถีชีวิตมนุษย์เสมอ คนรุ่นใหม่ในสังคมยอมรับเทคนิคการประดิษฐ์สิ่งใหม่ ๆ เข้าไว้ใน แบบแผนการดำเนินชีวิตประจำวัน

4. ปัจจัยทางเศรษฐกิจ เป็นปัจจัยที่เกี่ยวข้องกับกฎระเบียบของสังคมที่บังคับ ควบคุม ความสัมพันธ์ทางเศรษฐกิจของคนในสังคม โดยเฉพาะความสัมพันธ์ที่เกี่ยวกับกระบวนการผลิต หรือที่เรียกว่าความสัมพันธ์ทางการผลิต (Production relations) ซึ่งหมายรวมถึงตั้งแต่การผลิตไป ถึงการแบ่งปันผลผลิต การแลกเปลี่ยนและการบริโภคผลผลิตด้วยสิ่งสำคัญที่เป็นพื้นฐานใน ความสัมพันธ์ทางการผลิต ได้แก่ การเป็นเจ้าของปัจจัยการผลิต หรือการมีกรรมสิทธิ์ในปัจจัยการ ผลิต เช่น ที่ดิน เป็นต้น หากมีการเปลี่ยนแปลงในระบบกรรมสิทธิ์การเป็นเจ้าของปัจจัยการผลิต ย่อมจะส่งผลต่อการเปลี่ยนแปลงในระบบอื่น ๆ ไปด้วย

5. ปัจจัยการเผยแพร่วัฒนธรรม คือ การยืมและยอมรับลักษณะ (Traits) และแบบแผน (Pattern) ของวัฒนธรรมของสังคมอื่น การเผยแพร่ทางวัฒนธรรมกระทำได้ 2 วิธีด้วยกัน คือ

5.1 การเผยแพร่โดยตรง เนื่องจากความเจริญก้าวหน้าทางการคมนาคมขนส่งทำให้ โลกแคบเข้าผู้คนสามารถไปมาหาสู่และติดต่อกันได้สะดวกขึ้น เช่นการย้ายถิ่น การติดต่อทาง การค้าและคณะสอนศาสนา เป็นต้น ทำให้การเผยแพร่วัฒนธรรมเร็วขึ้น

5.2 การเผยแพร่โดยทางอ้อม เนื่องจากอิทธิพลของสื่อมวลชนต่าง ๆ เช่น วิทยุ โทรทัศน์ หนังสือพิมพ์ เป็นต้น ทำให้สามารถเผยแพร่วัฒนธรรมกันได้โดยมิได้ติดต่อกันทางบุคคล

หรือกลุ่มบุคคล การเผยแพร่ทางวัฒนธรรมย่อมส่งผลต่อการเปลี่ยนแปลงในวิถีชีวิตของมนุษย์ ซึ่งเดิมมีวิถีชีวิตแบบหนึ่งเปลี่ยนไปสู่วิถีชีวิตอีกแบบหนึ่ง หลังจากที่ได้อบรมรับวัฒนธรรมอื่น ๆ เข้าไปใช้แล้ว ความสัมพันธ์ของผู้คนในสังคมนั้น ๆ ก็ย่อมเปลี่ยนแปลงไปด้วย

6. ปัจจัยทางความคิด ความเชื่อ ค่านิยม และอุดมการณ์ของคนในสังคม เป็นปัจจัยสำคัญที่ผลักดันให้เกิดการเปลี่ยนแปลงทางสังคมได้ เช่น ความเชื่อของคริสตศาสนิกายโปแตสแตนท์ เป็นปัจจัยที่นำไปสู่การพัฒนาาระบบทุนนิยมในสังคมตะวันตก เป็นต้น

สรุปการเปลี่ยนแปลงทางสังคมและวัฒนธรรม คือ ระบบ กระบวนการ รูปแบบ ประเพณี วัฒนธรรม ที่เคยมีอยู่ของสังคมนั้น เกิดการเปลี่ยนแปลงซึ่งการเปลี่ยนแปลงเหล่านี้ได้แสดงออกถึงความก้าวหน้า ความเสื่อมถอย อาจเป็นไปได้ทั้งชั่วครวหรือถาวรก็ได้ ทั้งที่เป็นประโยชน์และโทษ โดยการวางแผนเอาไว้ล่วงหน้า หรือเป็นไปเองโดยธรรมชาติก็ได้ทั้งสิ้น

2. แนวคิดเกี่ยวกับคติชนวิทยา

คติชนวิทยา คือ ศาสตร์ที่เป็นส่วนหนึ่งของวัฒนธรรม เพราะการศึกษาคติชน เป็นการศึกษาวัฒนธรรมของกลุ่มชน คำว่า คติชนวิทยา เป็นศัพท์ทางวิชาการ ซึ่งแปลมาจากคำว่า Folklore ในภาษาอังกฤษ นักวิชาการในประเทศไทย แปลคำ Folklore ไว้หลายรูปแบบด้วยกัน เช่น แปลว่า คติชาวบ้าน คติชนวิทยา คติชนชาวบ้าน และวัฒนธรรมพื้นบ้าน เป็นต้น

อธิบายไว้ว่า Folklore คือ ความรู้ปรัมปราของชาวบ้าน หมายถึง วิชาอันเกี่ยวกับการปรัมปราคติที่ชนชั้นชาวบ้าน ซึ่งยังไม่รู้จักหนังสือสอนหรือเอาอย่างและเล่าสืบ ๆ ต่อกันมาด้วยการจำ เช่น นิยาย นิทาน ภาษิต ปริศนา คำทาย คติความเชื่อถือ ความรู้ เช่น ยากกลางบ้าน การหุงข้าวให้หมูนมหรือเวียนขวาเหล่านี้ เป็นต้น (พระยาอนุমানราชธนะ, 2524, หน้า 54)

เมื่อวิชาการทางด้าน Folklore เป็นที่รู้จักกันอย่างแพร่หลายในประเทศไทย กิ่งแก้ว อรรถากร ได้เสนอความเห็นที่ว่า คำว่า คติชาวบ้าน นั้นมีนัยว่าเป็นเรื่องราวของชาวบ้านในชนบทเท่านั้น คำว่า คติชน จึงน่าจะเหมาะกว่า สำหรับแทนคำ Folklore ในความหมายของตัวข้อมูล โดยให้เหตุผลไว้ดังนี้ (กิ่งแก้ว อรรถากร, 2519, หน้า 4)

1. คติชาวบ้าน เป็นคำซึ่งให้ความหมายแคบกว่า ขอบข่ายของวิชาทั้งคำ ชาวบ้าน ก็เป็นคำที่สร้างความเข้าใจผิดง่าย ว่าวิชานี้เกี่ยวข้องกับเฉพาะชาวชนบทหรือบุคคลบางระดับชั้น ของระบบเศรษฐกิจและสังคม แต่ความเป็นจริงแล้ว วิชา Folklore นี้เกี่ยวข้องกับคนทุกสถานภาพโดย

คำนึงถึงภาวะที่บุคคลเหล่านั้นเป็นส่วนหนึ่งของกลุ่ม Folk หรือกลุ่มที่มีลักษณะพิเศษ ชาวชนบท เป็นกลุ่มชนประเภทหนึ่งเท่านั้น คติชาวบ้านจึงเป็นข้อมูลเพียงส่วนหนึ่งที่นักคติชนวิทยาสนใจ

2. คติชนวิทยา ใช้แทนคำ Folklore หมายถึง ศาสตร์ที่ศึกษาวิถีชีวิตตามประเพณีของกลุ่มชน

จากการให้ความหมายของ คติชนวิทยา ของนักวิชาการที่กล่าวมานั้น อาจสรุปลักษณะสำคัญของคติชนวิทยาได้ดังนี้ คือ

1. คติชนวิทยา หมายถึงความรู้ในด้านต่าง ๆ ของชาวบ้าน เช่น ขนบธรรมเนียม ประเพณี ความเชื่อ นิทานประเภทต่าง ๆ พิธีกรรม สุภาษิต เพลง คำพังเพย เป็นต้น

2. คติชน มักใช้ภาษาพูดเป็นวิธีถ่ายทอดเป็นส่วนมาก

3. คติชนวิทยา เป็นความรู้ที่แพร่หลายทั่ว ๆ ไปที่ชาวบ้านสั่งสมกันมานานจาก ประสบการณ์ การเรียนรู้สืบทอดต่อ ๆ กันมาหลายชั่วอายุคน ในฐานะที่เป็นความรู้ธรรมดา แตกต่างจากความรู้ทางวิทยาศาสตร์

3. ประเพณีการบวชนาค

การบวชเป็นสิ่งที่ถือเป็นประเพณีเพื่อที่จะได้ศึกษาเล่าเรียนในพระพุทธศาสนาและช่วยปรนนิบัติพระสงฆ์รวมทั้งเป็นการอบรมศีลธรรมและหลักทางศาสนา ทำให้เด็กชายอ่านออกเขียนได้ และมีความรู้ด้านจริยธรรมของสังคม โดยถือเป็นเกียรติแก่ตนเองและครอบครัวโดยนัยดังกล่าว แสดงให้เห็นถึงคุณค่าของสถาบันทางพระพุทธศาสนาที่มีต่อการศึกษาของประชาชนและของสังคมโดยรวม ในครั้งโบราณ วัดจึงเป็นสถานที่ให้การอบรมสั่งสอน และให้การสงเคราะห์ประชาชน กล่าวได้ว่าการบวชเป็นสิ่งที่ช่วยอบรมคนให้เป็นคนดี ตลอดจนเป็นการทดแทนพระคุณบิดามารดา เพราะถือว่าผู้ใดบวชก่อนแต่งงานแล้วจะได้บุญ คือบิดามารดาผู้ให้กำเนิดได้เข้าวัดทำบุญการบวชจึงเป็นประเพณีอย่างหนึ่งที่ชายไทยเมื่ออายุครบเกณฑ์ที่จะบวชเพื่อไปบิดามารดาเป็นสุขการบวชเป็นการงดเว้น จากกิจกรรมต่างๆ ทางคลุหัสถ์ มาทำกิจกรรมทางพระพุทธศาสนา เช่นสวดมนต์ไหว้พระ ภาวนาทำใจให้สงบ เป็นต้น การบวชแต่เดิมเป็นการบวชเพื่อฝึกอบรมตนให้เป็นคนดี แม้การบวชชั่วคราวระยะหนึ่ง ก็เป็นประโยชน์ที่จะช่วยให้ชีวิตงอกงามขึ้น ยิ่งเป็นผู้ที่จะอยู่รับผิดชอบสังคมต่อไป ถ้าเป็นคนไม่ได้ฝึกหัดขัดเจลา ไม่พัฒนาตนเองแล้วก็จะไม่สามารถรับผิดชอบต่อสังคมไม่สามารถสร้างสรรค์สังคมได้ แต่อาจจะก่อปัญหาแก่สังคมด้วยซ้ำ ถ้าเขาได้มา

บวชมีการศึกษาอบรมแล้ว เป็นคนดี มีปัญญา มีจิตใจอกงาม ก็จะช่วยรับผิดชอบสร้างสรรค์สังคมได้ ต่อมาก็เลยกลายเป็นประเพณีขึ้นมาว่า ในสังคมไทยนี้ถ้ามีโอกาสก็ควรบวชอย่างน้อยระยะเวลาหนึ่ง เพื่อจะได้ศึกษาอบรมตามหลักคำสอนของพระพุทธเจ้า(พระธรรมปิฎก (ประยูร ธมฺมปยุตฺโต), 2542, หน้า 7-8)

ได้ให้ความหมายของคำว่า บรรพชาไว้ว่า หมายถึง การบวชทั่วไปรวมทั้งการอุปสมบทด้วยก็มี หมายเอาเฉพาะการบวชที่เป็น บวรพระ โยคแห่งการอุปสมบท รวมทั้งการบวชล้างเป็นสามเณรก็มี ศัพท์นี้เป็นศัพท์ที่ใช้คู่กับคำว่าอุปสมบทมาก่อนที่จะทรงอนุญาตการบวชสามเณรแล้ว ดังจะเห็นได้จากการที่พระอัญญา โทณทัตถุญเเมื่อได้ดวงตาเห็นธรรมแล้วได้กราบทูลแด่พระพุทธเจ้าว่า “ข้าแต่พระองค์ผู้เจริญ ข้าพระองค์พึงได้บรรพชา พึงได้อุปสมบทในสำนักของพระผู้มีพระภาคเจ้า” (สมเด็จพระมหาสมณเจ้ากรมพระยาวชิรญาณวโรรส, 2531, หน้า 86 อ้างถึงในธรรมสภา, 2540, หน้า 5)

พุทธทาสภิกขุ ได้ให้ความหมายของคำว่า บรรพชา หมายถึง การหมดไป เว้นหมดจากความคับแคบในบ้านเรือน จากปัญหาต่างๆ ในโลกนี้ หรือหมดไป เว้นหมดจากสิ่งที่เป็นอุปสรรคต่อการก้าวหน้าทางวิญญาณ (พุทธทาสภิกขุ, 2529, หน้า 43) การบรรพชา ได้แก่ การบวช (แปลว่า เว้นความชั่วทุกอย่าง) หมายถึง การบวชโดยทั่วไป การบวชอันเป็นบวรพระ โยคแห่งการอุปสมบท การบวชเป็นสามเณร (เดิมทีเดียวคำว่า บรรพชา หมายถึงการบวชเป็นพระภิกษุ เช่น เจ้าชายสิทธัตถะเสด็จออกบรรพชา เป็นต้น ในสมัยต่อมา จนถึงปัจจุบันนี้ คำว่าบรรพชา หมายถึง การบวชเป็นสามเณร ถ้าบวชเป็นภิกษุใช้คำว่า อุปสมบท) (พระราชวรมุนี (ประยูร ธมฺมปยุตฺโต), 2527, หน้า 132)

พระธรรมปิฎก (ประยูร ธมฺมปยุตฺโต) ให้ความหมายของการอุปสมบทว่า คือการบวชเป็นพระภิกษุในพระพุทธศาสนา ซึ่งมี 3 วิธี คือ (พระธรรมปิฎก (ประยูร ธมฺมปยุตฺโต), 2541, หน้า 8)

วิธีที่ 1 เอหิภิกขุอุปสัมปทา (พระพุทธเจ้าประทานการอุปสมบทเอง)

วิธีที่ 2 ติสระณคมณุปสัมปทา (เป็นการอุปสมบทโดยให้กล่าวคำถึงสระณะ 3 วิธีนี้ทรงอนุญาตให้สาวกทำ)

วิธีที่ 3 ญัตติจตุตถกรรมอุปสัมปทา (เป็นการอุปสมบทด้วยการสวดญัตติ 4 ครั้ง วิธีนี้ภิกษุทำงานถึงปัจจุบัน)

สมเด็จพระเจ้าบรมวงศ์เธอ กรมพระยาตำราพระยานุภาพ ทรงกล่าวไว้ในหนังสือศาสน์ สมเด็จพระเจ้าบรมวงศ์เธอ กรมพระยาตำราพระยานุภาพ ทรงกล่าวไว้ในหนังสือศาสน์ สมเด็จฯ ถึงเรื่องความเชื่อในการบวชนาคว่า การบวชเณรเหมือนเรียนชั้นมัธยมศึกษา บวชพระ เหมือนเข้ามหาวิทยาลัย (สมเด็จพระเจ้าบรมวงศ์เธอ กรมพระยาตำราพระยานุภาพ, 2505, หน้า 143) นอกจากนี้ความเชื่อในการบวชนาคในหนังสือสังคมและวัฒนธรรมไทย คำนิยม ครอบครั้ว ศาสนา ประเพณีว่า การบวชในสมัยก่อนเป็นการฝากลูกให้พระดูแลและอบรมสั่งสอนเพราะสมัยก่อนวัด เสมือน โรงเรียนหรือสถานที่ขัดเกลาให้คนเป็นคนดี ตลอดจนเป็นการทดแทนบุญคุณบิดามารดาที่ ให้กำเนิดและถือว่าถ้าใครบวชก่อนแต่งงานแล้ว ผู้ที่ได้บุญคือบิดามารดา การบวชจึงเป็นประเพณี หนึ่งที่ชายเมื่ออายุครบเกณฑ์พอจะบวชได้ควรบวชให้บิดามารดาเป็นสุข (สุพัตรา สุภาพ, 2531, หน้า 118)

4. ขวัญและการประกอบพิธีกรรมทำขวัญ

ราชบัณฑิตสถาน และนักวิชาการหลายคนได้ให้ความหมายของคำว่า ขวัญ พอ ประมวลผลได้ดังนี้

คำว่า ขวัญ พจนานุกรมฉบับราชบัณฑิตยสถาน พ.ศ. 2542 ให้ความหมายว่า คือสิ่งที่ไม่ มีตัวตนนิยมนันว่ามีอยู่ในชีวิตประจำวัน ของคนตั้งแต่เกิดมา เชื่อว่าถ้าขวัญอยู่กับตัวก็เป็นสิริมงคล เป็นสุขสบาย จิตใจมั่นคง ถ้าตกใจหรือเสียใจขวัญก็จะออกจากร่างกายไปเสียทำให้คนนั้นได้รับ ผลร้ายต่างๆ

ประจักษ์ ประภาพิทยากรอ้างถึงคำกล่าวของสมเด็จพระยาตำราพระยานุภาพเกี่ยวกับ ขวัญว่า สิ่งที่เรียกว่าขวัญ นั้น พิเคราะห์ดูเป็นอุปสรรคตัวมีประจำตัวเป็นเพื่อนมนุษย์ทุกคน แม้สัตว์ เจริญจានก็มีขวัญเหมือนกับช้างม้าที่ขี้ตื่นเรียกว่า ขวัญอ่อน” แต่เรารู้กิริยาอาการแต่ขวัญของมนุษย์ ว่า ถ้าอยู่ประจำกับตัวเจ้าของก็ปกติ ถ้าขวัญทิ้งไปเสียจากตัว เจ้าของก็มักมีเหตุผลเป็นวิปริตไป ต่าง ๆ ถ้า ขวัญกลับมาอยู่กับตัวดั้งเดิม จึงจะกลับเป็นปกติ (ประจักษ์ ประภาพิทยากร, 2532, หน้า 65) ซึ่ง ขวัญ เป็นคำเดิมในภาษาไทยหมายความว่าเข้าใจกันในปัจจุบันว่า วิญญาณ คนที่ เกิดมาทั้งเด็กและผู้ใหญ่ไม่ว่าจะเป็นชายหรือหญิงย่อมมีสิ่งหนึ่งสิ่งใดอยู่ในร่างกาย สิ่งนี้ถ้าหนีออก จากร่างกายไปไม่กลับ ร่างกายนั้นต้องตายไม่มีชีวิตอยู่ได้ต่อไป สิ่งนี้เราเรียกว่า ขวัญ (ทิพย์สุดา นัยทรัพย์, 2535, หน้า 106)

จากทัศนะของนักวิชาการดังกล่าว สรุปได้ว่า ขวัญ หมายถึง สิ่งที่ไม่มีตัวตน แต่มีอยู่ในคนทุกคนตั้งแต่เกิด ไม่ใช่คนเท่านั้นที่มีขวัญสัตว์ก็มีขวัญ และหากขวัญออกจากร่างกายก็จะทำให้เกิดความผิดปกติต่าง ๆ จนขวัญกลับมาจึงจะเป็นปกติอีกครั้ง

นอกจากความหมายของคำว่าขวัญที่ได้กล่าวมาแล้ว จากการศึกษาค้นคว้าเอกสารพบว่ามีผู้สนใจศึกษารวบรวมเรื่องขวัญและประเพณีการสู่ขวัญไว้มากมายโดยเอกสารส่วนใหญ่ให้ข้อมูลความรู้และแนวคิดในการศึกษาเรื่องบทสู่ขวัญที่นำมากล่าวในที่นี้ มีดังนี้

คำว่าขวัญอย่างหนึ่ง หมายถึง ผมหรือขนที่ขึ้นเวียนเป็นก้นหอย อย่างหนึ่งหมายถึงสิ่งที่ไม่มีตัวตนนิยามกันมาว่ามีประจำชีวิตของคนและสัตว์ตั้งแต่เกิดมา เราชอบเรียกคนและสิ่งที่เรารักว่าขวัญ เช่น ลูกที่รักเรียกลูกขวัญ เมียที่รักเรียกเมียขวัญ เป็นต้น ของที่นำมาให้ในเวลาทำขวัญเรียกว่าของขวัญ เสาเรือนที่ตั้งลงหลุมก่อนเรียกเสาขวัญ นาแรกเรียกนาขวัญ ข้าวบายศรีเรียกว่าข้าวขวัญ ไช้ปอกเรียกไช้ขวัญ ผู้ทำขวัญเรียกหมอขวัญ การทำพิธีเรียกขวัญเรียกสู่ขวัญ คำสู่ขวัญเรียกสูตรขวัญ (ปรีชา พิณทอง, 2534, หน้า 238)

การสูตรขวัญเป็นประเพณีโบราณที่คนเก่าคนแก่ได้เคยปฏิบัติกันสืบ ๆ มา ถือกันว่าเป็นสิริมงคลอันดีแก่ชีวิต คือ ความสวัสดิภาพในการดำรงอยู่ของคนเรา แต่การสูตรขวัญต้องอาศัยนักปราชญ์ ผู้ฉลาดในวิธีสูตรจึงจะเป็นสิริมงคล ถ้าทำพอเป็นพิธีก็จะมีผลน้อย เพราะการกระทำนี้เกี่ยวกับจิตวิทยาอย่างหนึ่ง ถ้าผู้ทำเป็นผู้ฉลาดในพิธีการตั้งอกตั้งใจทำจริง ๆ มุ่งหวังเพื่อให้เป็นสิริมงคลแก่เจ้าของผู้ถูกทำจริง ๆ อย่างนี้จึงรับประโยชน์ที่ทำนั้น(บุญศรี เปรียญ, ม.ป.ป., หน้า 207)

ขวัญเป็นความเชื่อว่ามีกันอยู่ประจำชีวิตของคนตั้งแต่เกิดมา ความเชื่อเรื่องขวัญสืบมาตั้งแต่สมัยโบราณ คนไทยในภาคเหนือมีความเชื่อเรื่องขวัญตรงกับคนอีสานว่าขวัญที่ประจำอยู่กับตัวคนเรามี 32 ขวัญ อยู่ตามอวัยวะต่าง ๆ แต่ในคำเรียกขวัญไม่มีกล่าวถึงอวัยวะครบ 32 แห่งและขวัญ 32 ขวัญเลขและยังกล่าวอีกว่าการเรียกขวัญของทุกกลุ่มชนมีจุดมุ่งหมายเหมือนกันคือเรียกให้ขวัญซึ่งไปตกหล่นหรือพลัดหล่นอยู่ที่ใดที่หนึ่งให้กลับมาอยู่ที่เจ้าของขวัญ ในตอนท้ายของบทความได้สรุปเนื้อหาที่น่าสนใจว่า คำเรียกขวัญเมื่อเหนือแต่ละบทเป็นวรรณกรรมสั้น ๆ ที่สะท้อนให้เห็นความเป็นจริงของวิถีชีวิตบางอย่าง เช่น ความคิด ทัศนคติ รวมทั้งปัญหาบางอย่างในสังคมด้วย (ประคอง นิมมานเหมินท์, 2530, หน้า 31-36) ประเพณีการทำขวัญเป็นวัฒนธรรมไทยที่มีอยู่ทุกท้องถิ่น พิธีทำขวัญ สู่ขวัญ ผูกขวัญและสมโภชเวียนเทียนมักไปแทรกอยู่ใน

ประเพณีต่าง ๆ เช่น บวชนาค แต่งงาน โคนจุก เป็นต้น ก็เพื่อให้เกิดความเป็นสิริมงคล (ทิพย์สุคนธ์, 2535, หน้า 107)

สาเหตุที่มีการทำขวัญ เนื่องจากความเชื่อที่ว่าขวัญมีอยู่ในตัวแต่ละคน ถ้าขวัญหนีออกจากตัวเจ้าของ จะด้วยสาเหตุใดก็ตาม ดังนั้นจึงมีการทำขวัญเพื่อสิริมงคลแก่ผู้เป็นเจ้าของขวัญ ซึ่งทำสืบ ๆ กันมานาน เช่นการทำขวัญ 3 วัน ทำขวัญเดือนเมื่อตัดจุก เมื่อบวชนคร เมื่อบวชนาค เมื่อแต่งงาน และเมื่อหายจากป่วยเป็นไข้อาการหนักหรือรอดพ้นอันตรายมา

การทำขวัญเป็นของเก่าได้ปฏิบัติกันมาแต่โบราณ ในชั้นเดิมเห็นจะสืบเนื่องมาจากลัทธิพราหมณ์ สำหรับการทำขวัญนาคนั้นจะเริ่มมีมาตั้งแต่เมื่อไรยังไม่พบหลักฐานที่แน่นอน แต่ถ้าจะพูดประโยชน์ของการทำขวัญนาคพอจะมีอยู่บ้าง เช่น กวีได้บรรยายถึงความหมายของคำที่เรียกว่านาค และพรรณนาถึงพระคุณของบิดามารดาทำให้ผู้ที่บวชได้มีเวลาระลึกถึงคุณความดีของพ่อแม่ แต่การทำขวัญทุกวันนี้หมอบทำขวัญแทรกเนื่องนอกเรื่องไปมาก เช่น พรรณนาถึงตอนมารดาจะคลอดบุตรออกมาก็หยุดถามเจ้าของงานว่าไม่ทำขวัญข้าวหรืออย่างไรหมอบตำแยจะมาทำคลอดแล้วเมื่อยังไม่ได้เงินก็ยังพิธีพิธีอยู่ เจ้าของงานเห็นจะชักช้าเสียเวลาที่ต้องเอาเงินมาให้อย่างนี้ ประเพณีที่ทำมาจะดีงามก็กลายเป็นเรื่องน่ารำคาญไปเสีย (ส.พลายน้อย, 2515)

พิธีทำขวัญนาค ประเพณีของไทยถือกันว่า ลูกผู้ชายที่นับถือศาสนาพุทธ เมื่ออายุครบ 20 ปี บริบูรณ์จะต้องบวชเรียน เพื่อที่จะได้นำความรู้มาเป็นผู้นำของครอบครัวต่อไป ใครไม่ได้บวชถือว่าเป็นคนดิบ เพราะเป็นผู้ที่ไม่ได้ศึกษาตามหลักของพระธรรมคำสอน ในพระพุทธศาสนาอย่างใกล้ชิด ดังนั้นเมื่อบวชแล้วสึกออกมา เขาจึงเรียกกันว่า (บัณฑิต) มักเรียกกันว่า ฑิต (ฑิต) หมายถึง ผู้รู้ หรือคนฉลาด การทำขวัญนาคก็เป็นพิธีหนึ่งที่มุ่งจะให้ผู้ซึ่ง เป็นนาคได้ทำใจให้แน่วแน่มิสมานธิ เมื่อมีจิตใจที่แน่วแน่มิสมานธิแล้ว การที่จะกระทำใด ๆ ก็ย่อมที่จะเกิดผลดีดังจะเห็นได้ว่า เมื่อจะเริ่มต้นเข้าสู่พิธีทำขวัญนาค หมอบทำขวัญจะบริกรรมคาถา ทำน้ามนต์ประพรมตามบายศรีและสิ่งของต่าง ๆ ที่เตรียมเอามาใช้ในการประกอบพิธีคำอธิบายก่อนที่จะทำขวัญนาค หมอบขวัญจะยกพระคาถาเป็นเบื้องต้นว่า กิจโณมนุสสปฏิลาโก การที่จะได้เกิดมาเป็นคนนั้น เป็นของยากมากต้องอาศัย บุญเพศ บุญญาตาคือ ความดีที่สร้างไว้ในชาติปางก่อน เป็นต้น เมื่อตอนจะเริ่มเวียนเทียน หมอบทำขวัญก็จะจุดเทียนชัยที่ยอดบายศรีแล้วร้องส่งทำนองนาค และจุดแว่นเวียนเทียน แว่นที่ 1 วนขวาไป 3 รอบ บายศรีพร้อมทั้งว่าคาถา บท ชะยันโต โพธิยามูเล.... ปถวิโปกขเร เทียนเวียนจะมี

3 เว้น และเวียนกันไปจนครบ 3 รอบ แล้วหมอมขวัญก็จะกระพุ่มควันเทียนเป่าใส่หน้านาคนในตอนต่อไป หมอมขวัญจะนำเอาแป้งหอมน้ำมันหอมมาเจิมที่หน้าผากของนาคน ว่าคาถา อุนะ โลมา ปะนะ ชายะเต จงมาบังเกิดเป็น อุ จนถึงตอนรับ ขวัญ นาคนส่งบายศรีให้บิดา มารดา ก้มลงกราบ พ่อ แม่ และกล่าวคำขอโหรากรรม ว่า กายกรรม วชิกรรม มโนกรรม “สิ่งใดที่เคยสพบประมาทพลาดพลั้งขอโหรากรรมให้ลูกด้วย

5. แนวคิดเกี่ยวกับบทบาทและคุณค่า

บทบาท ตรงกับคำในภาษาอังกฤษว่า Role เป็นเรื่องของพฤติกรรมและหน้าที่ความรับผิดชอบ (Function) เพื่อเป็นการแสดงให้เห็นว่า เมื่อบุคคลดำรงตำแหน่งใดก็ควรแสดงพฤติกรรมให้ตรงและเหมาะสมกับหน้าที่ ความรับผิดชอบนั้น มีนักการศึกษาได้ให้ความหมายของคำว่า บทบาท หรือ Role ไว้ดังต่อไปนี้

จันทร์ฉาย ปันแก้ว (2546) กล่าวว่า บทบาท หมายถึง พฤติกรรมที่บุคคลกระทำหรือปฏิบัติเมื่อเข้าดำรงตำแหน่งนั้น ๆ โดยพฤติกรรมที่แสดงออกนั้นขึ้นอยู่กับความคิดเห็นของตนเอง และตามความคาดหวังในตำแหน่งอาชีพที่ครองอยู่

พจนานุกรมราชบัณฑิตยสถาน พ.ศ. 2542 ให้ความหมายของคำว่าบทบาทไว้ว่า บทบาท (Role) หมายความว่า การทำหน้าที่ที่กำหนดไว้ เช่น บทบาทของพ่อแม่ บทบาทของครู เป็นต้น

ณัฐพร ชินบุตร (2547) กล่าวว่า บทบาท หมายถึง การกระทำหรือพฤติกรรมของบุคคลที่แสดงออกมาตามตำแหน่งหน้าที่ทางสังคม ที่ตนดำรงอยู่ในขณะนั้น ซึ่งจะต้องขึ้นอยู่กับสิทธิและหน้าที่ของตำแหน่ง และยังคงเป็นไปตามความคาดหวังของตนเองและผู้อื่นที่เกี่ยวข้องสัมพันธ์กันด้วย

ปรีชา สุวังบุตร (2547) กล่าวว่า บทบาท หมายถึง การที่บุคคลแสดงพฤติกรรมออกมาตามสถานภาพ หรือตำแหน่ง หรือสิทธิหน้าที่หรือบรรทัดฐานทางสังคมที่มีความคาดหวังต่อการกระทำของบุคคลกลุ่มคนและสังคม เพื่อให้เกิดการปฏิสัมพันธ์ระหว่างกันในสังคมนั้น

นิตย์ ประจงแต่ง (2548) กล่าวว่า บทบาท หมายถึง ลักษณะของพฤติกรรมที่แสดงออกตามตำแหน่งที่บุคคลนั้นได้รับการแสดงออกนั้นย่อมผูกพันกับความคิดของผู้ดำรงตำแหน่งเอง และตามความคาดหวังของผู้อื่นที่มีส่วนเกี่ยวข้องกับตำแหน่งนั้น

พระมหาพนมนคร มีราคา (2549, หน้า 26) กล่าวว่า บทบาท หมายถึง การปฏิบัติหน้าที่ตามสถานภาพที่เป็นมาโดยธรรมชาติ หรือตามสถานภาพที่ถูกกำหนดหรือถูกคาดหวังจากสังคม อันเป็นปฏิสัมพันธ์ระหว่างกัน ของสมาชิกในสังคม

สำเร็จ กล่าวหาญ (2549) กล่าวว่า บทบาท หมายถึง แนวทางของการแสดงออกหรือปฏิบัติตามอำนาจหน้าที่ที่กำหนดไว้ในตำแหน่งทางสังคม ทางหน้าที่การงาน ตามสภาพแวดล้อมของแต่ละบุคคลที่เป็นอยู่ของคณะกรรมการสถานศึกษาขั้นพื้นฐาน ตามระเบียบกระทรวงศึกษาธิการ ว่าด้วยคณะกรรมการสถานศึกษาขั้นพื้นฐาน

บุญตา ไล่เลิศ (2550) กล่าวว่า บทบาท หมายถึง การปฏิบัติตามสิทธิและหน้าที่ของสถานภาพของตำแหน่งใดตำแหน่งหนึ่งที่บุคคลได้รับ ต้องมีบทบาทหน้าที่ความรับผิดชอบตามที่กำหนดไว้ตามบทบาทของตำแหน่งนั้นและคล้อยตามความมุ่งหวังของสังคม เช่น บทบาทของผู้บริหารสถานศึกษาก็หมายถึง พฤติกรรมที่แสดงออกของผู้บริหารสถานศึกษาขั้นพื้นฐานเกี่ยวข้องกับงานในหน้าที่ที่ปฏิบัติในสถานศึกษานั้น

สินธร คำเหมือน (2550) กล่าวว่า บทบาท หมายถึง ความสัมพันธ์ระหว่างบุคคลและพฤติกรรมที่คาดหวัง หรือการแสดงออกทางพฤติกรรมที่เกิดจากการมีปฏิสัมพันธ์กับบุคคลอื่น และได้แสดงออกตามบทบาท

ลูม (Lum, 1979) กล่าวว่า บทบาท หมายถึง เป็นหน้าที่ที่บุคคลหนึ่งพึงกระทำเมื่อเข้าครอบครองตำแหน่งใดตำแหน่งหนึ่ง ซึ่งรวมถึงหน้าที่ตามตำแหน่งและ ความคาดหวัง โดยเกี่ยวข้องกับบุคคลและสังคม การกระทำนั้นต้องขึ้นอยู่กับบรรทัดฐานของสังคมด้วย

ทอมมี (Tomey, 1992) กล่าวว่า บทบาท หมายถึง การกระทำหรือการแสดงพฤติกรรมของบุคคลที่เป็นไปตามความคาดหวังตามตำแหน่งในอาชีพหรือตำแหน่งที่สังคมกำหนดขึ้นซึ่งโครงสร้างขอบบทบาทประกอบด้วย ลักษณะที่เฉพาะของแต่ละบุคคล การแสดงพฤติกรรมและตำแหน่งที่ครองอยู่

จากที่นักการศึกษากล่าวมาสรุปได้ว่า บทบาท หมายถึง อำนาจ หน้าที่ และความรับผิดชอบที่เกิดขึ้นในชุมชน โดยตรงและ โดยทางอ้อม ซึ่งเป็นบทบาทที่คาดหวังโดยกลุ่มคนหรือชุมชน

คุณค่า หมายถึง คุณค่าของงานที่ประจักษ์แก่ผู้รับซึ่งประกอบด้วยคุณค่าทางสุนทรียะ
คุณค่าทางวรรณศิลป์ คุณค่าต่อจิตใจและคุณค่าทางปัญญา ที่เป็นความงามหรือความประทับใจให้
เกิดแก่ผู้รับสารซึ่งผู้สร้างต้องใช้ความรู้สึก ความรู้ และวิธีการในการจัดการประกอบสถานการณ์
อย่างเหมาะสม ส่งผลให้สื่อนั้นมีพลังกระทบถึงอารมณ์ กระตุ้นให้ผู้รับสารขบคิดถึงสาร หรือ
ความหมายของชีวิตที่แฝงอยู่ในเนื้อหาจนเกิดความเข้าใจเกี่ยวกับโลกและชีวิตได้อย่างลึกซึ้งชัดเจน
ยิ่งขึ้นในแง่มุมที่หลากหลาย (ปัญญา วรรณชาติ, 2551, หน้า 14-15)

คุณค่า คือลักษณะที่พึงปรารถนา พึงพอใจและพึงประสงค์ โดยสิ่งที่ตอบสนองความ
ปรารถนาได้เป็นสิ่งที่มีความค่า ดังนั้นคุณค่าจึงเป็นสิ่งที่ช่วยเหลือให้ความปรารถนาของมนุษย์เต็ม
สมบูรณ์ สามารถตอบสนองความปรารถนาของกลุ่มชนได้ อำนาจประโยชน์ในด้านความต้องการ
ของอารมณ์ ความรู้สึก จิตใจส่งเสริมและยกระดับของวัฒนธรรมของกลุ่มชนให้สูงขึ้น
(ชัยวัฒน์ อัดพัฒน์, 2527, หน้า 165)

พิธีทำขวัญนาของชุมชนบางบาล กล่าวได้ว่าเป็นพิธีกรรมที่มีคุณค่าในด้านสังคมและ
วัฒนธรรมต่อชุมชนในหลาย ๆ ด้านเนื่องจากเป็นพิธีที่ถ่ายทอดความรู้เชิงคติชนของชุมชน
โดยเฉพาะอย่างยิ่งบททำขวัญซึ่งถือได้ว่าเป็นวรรณกรรมที่มีคุณค่าต่อชุมชน โดยคุณค่าของ
วรรณกรรมที่มีต่อชุมชนในด้านต่าง ๆ มีดังนี้ (นภลัย สุวรรณธาดา, 2525, หน้า 27 - 30)

1. คุณค่าด้านสติปัญญา โดยผู้ประพันธ์มักจะสอดแทรกไว้ในที่ต่าง ๆ ให้เหมาะสม บาง
เรื่องอาจมิได้ให้ข้อเท็จจริงที่จะเป็นความรู้ แต่ให้คติในการดำเนินชีวิต ให้ความคิดสร้างสรรค์ และ
ความรู้สึกฝึชชอบชั่วดี

2. คุณค่าทางอารมณ์ คือการให้ความรู้สึกต่าง ๆ เช่น รัก โกรธ ซาบซึ้งใจ เสียใจ เป็นต้น
ทำให้ผู้อ่านหรือผู้ฟังนั้นคล้อยตาม

นอกจากนี้ในเรื่องของคุณค่า โดยเฉพาะที่เป็นบทร้อยกรองและพิธีกรรมยังมีคุณค่าเป็น
อันมาต่อสังคมเนื่องจากมีคุณค่าต่าง ๆ ต่อสังคม ดังนี้ (สุจิต เพ็ชรชอบ, 2540, หน้า 44 - 45)

1. แสดงภูมิปัญญาไทย โดยวรรณกรรมเหล่านี้จะเป็นสิ่งแสดงภูมิปัญญาไทยให้
ประจักษ์ในด้านการเรียบเรียงได้อย่างไพเราะตลอดจนการแฝงข้อคิดและคติเตือนใจ

2. เป็นมรดกให้ลูกหลาน เนื่องจากวรรณกรรมที่ได้สร้างสรรค์ขึ้นได้ตั้งสมมาแต่โบราณ
ซึ่งเป็นมรดกที่ล้ำค่า

3. เป็นสมบัติด้านวัฒนธรรม เพราะจะสอดแทรกวิถีการดำรงชีวิตและความเป็นอยู่ของ
สังคมไว้ในวรรณกรรมที่เรียบเรียงขึ้น

4. ชี้นำสังคม แฝงข้อคิดคำคมต่าง ๆ อันเป็นเครื่องชี้นำสังคม

5. คนในชาติชื่นชมภาคภูมิใจ โดยวรรณกรรมที่เรียบเรียงขึ้นและยังดำรงอยู่ในสังคม หรือชุมชนก็ยังเป็นที่ประทับใจของคนในชุมชนนั้นไม่เสื่อมคลาย

ดังคำกล่าวข้างต้นคุณค่า หมายถึง สิ่งที่มีประโยชน์หรือมีมูลค่าสูงทางด้านจิตใจ เป็นสิ่งที่มนุษย์กำหนดขึ้นและทุกสิ่งย่อมมีคุณค่าในตัวเองแต่อาจมีคุณสมบัติที่ต่างกัน

ความสำคัญของการวิเคราะห์คุณค่า คำว่าคุณค่าเป็นคำประสมระหว่างคำว่า คุณ และ ค่า คุณ หมายถึง ความดีที่มีประจำอยู่ในสิ่งนั้นๆและความดีเหล่านั้นจะต้องมีลักษณะที่เป็นไปในทางที่ต้องการที่พึงประสงค์น่าปรารถนา น่าพอใจ

ค่า หมายถึง ประโยชน์ในตัวของสิ่งใดสิ่งหนึ่งที่มีผลใช้ได้ดีสมกับที่คิดมุ่ง คุณค่า จึงหมายถึง คุณลักษณะที่เป็นไปในทางที่ต้องการลักษณะที่เป็นไปในทางที่ต้องการที่น่าปรารถนา น่าพอใจในสิ่งใดสิ่งหนึ่งทีและมีประโยชน์พร้อมที่จะใช้ได้ดีสมกับที่คิดมุ่งไว้ คำว่าคุณและค่า อาจจะไม่เป็นของคู่กันเสมอไป หากนำคุณ นั้นไปใช้ไม่เหมาะสม ผู้ใช้จะต้องเป็นผู้รู้จักใช้ ควรเป็นผู้รู้พร้อมด้วยสติปัญญา 7 ประการ คือ รู้จักเหตุ รู้จักผล รู้ตน รู้ประมาณ รู้กาล รู้ชุมชน และรู้จักบุคคล ย่อมรู้จักใช้ คุณที่มีอยู่ให้เกิดค่าได้

กระบวนการดำเนินชีวิตของมนุษย์ทำให้เกิดคุณค่าสิ่งที่มีคุณค่าเป็นสิ่งที่สามารถตอบสนองความปรารถนาได้คุณค่าเป็นสิ่งที่จะช่วยให้ความปรารถนาของมนุษย์สมบูรณ์และช่วยเหลือในการสงวนรักษารวมทั้งพัฒนาชีวิตนำบุคคลให้รู้จักตนเองและพัฒนาตนเองมนุษย์เรียนรู้ที่จะประทับใจในสิ่งต่าง ๆ และแตกต่างกันไปตามขนบธรรมเนียมประเพณีและจะค่อย ๆ เรียนรู้ตีค่า ของสิ่งต่าง ๆ เล็กและรวบรวมแนวคิดเกี่ยวกับคุณค่าจนเกิดเป็นทัศนคติส่วนบุคคล ส่งผลต่อการตัดสินใจคุณค่า (กฤษฎา ศรีธรรมา, 2546, หน้า 32)

วิธีดำเนินการวิจัย

1. รูปแบบในการวิจัย

การศึกษาวิจัยเรื่อง พิธีทำขวัญนาค : การสืบทอดความรู้ทางคติชนวิทยาผ่านพิธีกรรม แห่งวิถีชุมชน ชาวอำเภอบางบาล จังหวัดพระนครศรีอยุธยา ใช้รูปแบบของการวิจัยเชิงคุณภาพ โดยศึกษารวบรวม วิเคราะห์ สังเคราะห์ ข้อมูลต่าง ๆ จากหลักฐานที่ถูกรับบันทึกไว้เป็นลายลักษณ์อักษร

รูปถ่าย วิดีทัศน์ ฯลฯ และข้อมูลที่ได้จากการเก็บข้อมูลภาคสนามทั้งการสัมภาษณ์ การสังเกต การเข้าไปมีส่วนร่วม จากนั้นนำองค์ความรู้ต่าง ๆ ที่ได้มาอธิบายปรากฏการณ์ซึ่งเกิดขึ้น ทั้งในส่วนขององค์ประกอบของพิธีกรรมและขั้นตอนของการประกอบพิธีกรรม รวมไปถึงพัฒนาการและการเปลี่ยนแปลงเพื่อการดำรงอยู่ในสังคมของพิธีกรรมการทำขวัญนาค อีกทั้งวิเคราะห์บทบาทและคุณค่าในทางคติชนวิทยาที่มีต่อความคิดและวิถีการดำรงอยู่ของชุมชนชาวบางบาล

2. พื้นที่การศึกษาวิจัย

งานวิจัยนี้เป็นการเก็บรวบรวมข้อมูล โดยครอบคลุมพื้นที่ชุมชนอำเภอบางบาล จังหวัดพระนครศรีอยุธยา

3. กลุ่มตัวอย่าง

กลุ่มตัวอย่างในงานวิจัยนี้ คือ บุคคลมีองค์ความรู้ซึ่งเกี่ยวข้องกับพิธีกรรมการทำขวัญนาคที่อาศัยอยู่ในพื้นที่ของชุมชนอำเภอบางบาล จังหวัดพระนครศรีอยุธยา ทั้งที่เป็นผู้ประกอบพิธีกรรมหรือที่เรียกว่าหมอทำขวัญ ผู้ที่จัดงานอุปสมบท นาคผู้เข้าอุปสมบท รวมไปถึงงานแต่งงานชุมชนอำเภอบางบาล จังหวัดพระนครศรีอยุธยา ที่มีความผูกพันหรือมีประสบการณ์ในการเข้าร่วมพิธีทำขวัญนาค โดยประชากรกลุ่มตัวอย่างที่ให้ข้อมูลในการวิจัยมีอยู่ด้วยกัน 2 รูปแบบ คือ กลุ่มตัวอย่างแบบหลายกลุ่ม เพื่อความหลากหลายและภาพรวมของข้อมูลทั้งยังสามารถนำข้อมูลที่ได้มาเปรียบเทียบเพื่อหาความเที่ยงตรงของข้อมูล กลุ่มตัวอย่างกลุ่มที่ 2 คือกลุ่มตัวอย่างแบบเฉพาะเจาะจง เพื่อให้ได้มาซึ่งข้อมูลเชิงลึกส่งผลถึงรายละเอียดของงานวิจัยและองค์ความรู้ที่ลึกซึ้ง

กลุ่มตัวอย่างของงานวิจัยในครั้งนี้ ได้แก่

1. หมอขวัญ ที่รับประกอบพิธีทำขวัญนาคในอำเภอบางบาล จังหวัดพระนครศรีอยุธยา ซึ่งมีเพศและวัยที่แตกต่างกัน
2. ประชาชนชุมชน ผู้ที่ทรงความรู้ในด้านพิธีทำขวัญนาคซึ่งเกิดขึ้นภายในชุมชน
3. ชาวอำเภอบางบาล จังหวัดพระนครศรีอยุธยา โดยเลือกกลุ่มตัวอย่างที่มีความหลากหลายในช่วงอายุ และเพศ คละกันไป
4. เจ้าภาพในพิธีทำขวัญนาค ซึ่งอาศัยอยู่ในเขตพื้นที่ของอำเภอบางบาล จังหวัดพระนครศรีอยุธยา

5. นาค ผู้ที่อุปสมบทโดยมีการจัดพิธีทำขวัญนาคขึ้นในงาน
6. พระภิกษุที่มีความรู้ในเรื่องพิธีอุปสมบท เช่น พระภิกษุที่เป็นพระอุปัชฌาย์ ในเขตพื้นที่อำเภอบางบาล จังหวัดพระนครศรีอยุธยา เป็นต้น
7. ผู้ที่มีส่วนเกี่ยวข้องในการจัดเตรียมองค์ประกอบต่าง ๆ ในพิธีทำขวัญนาค เช่น คนเลี้ยงม้า คนทำบายศรี คนเตรียมเครื่องสังเวศ คนจัดเตรียมสถานที่ เป็นต้น
8. เจ้าหน้าที่หน่วยงานของทั้งทางภาครัฐและเอกชนของอำเภอบางบาล ที่มีส่วนในการอนุรักษ์พิธีทำขวัญนาค

9. พ่อ แม่ ญาติ พี่ น้องของนาค

4. การเก็บรวบรวมข้อมูล

ผู้วิจัยได้ศึกษาทั้งจากที่เป็นหลักฐานชั้นต้นและจากหลักฐานชั้นรอง โดยใช้ระเบียบวิธีวิจัยเชิงคุณภาพในการเก็บรวบรวมข้อมูล ได้แก่ การศึกษาจากเอกสาร การลงพื้นที่ภาคสนาม เพื่อทำการสังเกต สัมภาษณ์ และการมีส่วนร่วมในพิธีกรรม จากนั้นนำข้อมูลที่ได้มาทำตีความการวิเคราะห์ สังเคราะห์ เพื่อให้บรรลุตามวัตถุประสงค์ของการศึกษาวิจัยที่ตั้งไว้

4.1 ข้อมูลที่เป็นเอกสาร ผู้วิจัยได้ศึกษาค้นคว้าข้อมูลที่เป็นเอกสารทั้งที่เป็นเอกสารชั้นต้นและเอกสารชั้นรองจากแหล่งข้อมูลทั้งของทางภาครัฐและเอกชน เช่น ห้องสมุดประชาชน ห้องสมุดประจำชุมชน หอสมุดโรงเรียนของชุมชน หอสมุดแห่งชาติ เป็นต้น นอกจากนี้ยังรวบรวมข้อมูลที่เป็นเอกสารจากกลุ่มตัวอย่างผู้ให้สัมภาษณ์ เช่น ตำราในการฝึกเพื่อจะเป็นหมอขวัญ สมุดบันทึกต่าง ๆ คัมภีร์ที่เกี่ยวข้อง เป็นต้น

4.2 ข้อมูลที่ได้จากการสัมภาษณ์ ผู้วิจัยจะสัมภาษณ์ในกลุ่มตัวอย่างเพื่อเก็บรวบรวมข้อมูลทั้งนี้ผู้วิจัยจำเป็นต้องสร้างสัมพันธภาพที่ดีต่อกลุ่มผู้ให้ข้อมูลเพื่อความเที่ยงตรงป้องกันการปรุงแต่งใด ๆ ในพิธีกรรมอันจะส่งถึงความถูกต้องของข้อมูลงานวิจัยจากนั้นนำข้อมูลที่ได้มาตรวจสอบความถูกต้องที่เที่ยงตรงของข้อมูลอีกครั้งแล้วจึงทำการวิเคราะห์และสังเคราะห์ข้อมูลตามลำดับ 3 ข้อมูลที่ได้จากการสังเกตและมีส่วนร่วม ผู้วิจัยทำการสังเกตและมีส่วนร่วมอย่างกลมกลืนในพิธีกรรมเพื่อศึกษารวบรวมข้อมูลงานวิจัยและศึกษาทำความเข้าใจถึงที่มาของปรากฏการณ์ที่เกิดขึ้น

5. ระยะเวลาในการศึกษาวิจัย

วิจัยเรื่อง พิธีทำขวัญนาค : การสืบทอดความรู้ทางคติชนวิทยาผ่านพิธีกรรมแห่ง
วิถีชุมชน ชาวอำเภอบางบาล จังหวัดพระนครศรีอยุธยา กำหนดระยะเวลาของการดำเนิน
การศึกษาวิจัยไว้ ดังนี้

ระยะที่ 1 การกำหนดหัวข้อวิจัยและการวางโครงสร้างเชิง เป็นระยะแรกที่ผู้วิจัยทำการ
กำหนดประเด็นหัวข้อในการศึกษาวิจัยโดยปรึกษาถึงความเป็นไปได้ในการศึกษาวิจัยจากอาจารย์
ผู้สอนในชั้นเรียน จากนั้นผู้วิจัยได้ทำการสำรวจพื้นที่สำหรับเก็บข้อมูลภาคสนาม ตั้งแต่ประมาณ
ต้นปี 2556 ซึ่งในขณะเดียวกันผู้วิจัยได้ทำการเขียนเค้าโครงนำในเรื่องดังกล่าวนำเสนอภายในชั้น
เรียนเพื่อรับการวิพากษ์และคำชี้แนะจากอาจารย์และนิสิตร่วมชั้นเรียนตลอดเรื่อยมา

จากเก็บรวบรวมข้อมูลในเรื่องต้นผวนวการนำเสนอในชั้นเรียนจึงได้เขียน
เค้าโครงงานวิจัยในหัวข้อเรื่อง พิธีทำขวัญนาค: การสืบทอดความรู้ทางคติชนวิทยาผ่านพิธีกรรม
แห่งวิถีชุมชน ชาวอำเภอบางบาล จังหวัดพระนครศรีอยุธยา โดยกำหนดวัตถุประสงค์ในการวิจัย
3 ข้อ คือ 1. เป็นการรวบรวมข้อมูลที่ปรากฏตั้งแต่อดีตจนถึงปัจจุบันเพื่อศึกษาเปรียบถึงพัฒนาการ
และเปลี่ยนแปลง 2. ศึกษาถึงบทบาทและคุณค่าของคติชนวิทยาซึ่งแฝงอยู่ในพิธีกรรมว่ามีอิทธิพล
ต่อสังคมนั้นอย่างไร 3. สังเคราะห์ปัจจัยต่าง ๆ ที่มีผลต่อการเปลี่ยนแปลงและการดำรงอยู่ของ
พิธีกรรมภายในสังคมไทย

ผู้วิจัยพบว่าการศึกษา พิธีทำขวัญนาค : การสืบทอดความรู้ทางคติชนวิทยาผ่านพิธีกรรม
แห่งวิถีชุมชน ชาวอำเภอบางบาล จังหวัดพระนครศรีอยุธยา เป็นการศึกษาแบบองค์รวมตาม
รูปแบบของไทยศึกษา ซึ่งแต่เดิมมีผู้วิจัยได้วิจัยในเรื่องดังกล่าวนี้ในลักษณะของการรวบรวม
องค์ประกอบต่าง ๆ ไว้มิได้มีการศึกษาตีความหรือในผู้วิจัยบางรายได้วิจัยเพียงองค์ประกอบด้านใด
ด้านหนึ่งของพิธีกรรมนี้ไว้ มิได้ศึกษาในรูปแบบขององค์รวมและการวิเคราะห์ สังเคราะห์
เชื่อมโยงถึงที่มาของการเกิดพิธีกรรมดังกล่าวรวมไปจนถึงการศึกษาอิทธิพลที่สังคมมีต่อพิธีกรรม
และพิธีกรรมมีต่อสังคม อีกทั้งยังขาดการศึกษาสังเคราะห์ถึงเหตุและปัจจัยที่มีผลต่อการ
เปลี่ยนแปลงและการดำรงอยู่ของพิธีกรรม

ระยะที่ 2 ชั้นปฏิบัติการวิจัย ได้กำหนดระยะเวลาในการศึกษาวิจัยในหัวข้อการวิจัย
ดังกล่าวตั้งแต่เดือนกรกฎาคม 2556 จนถึงปลายเดือนธันวาคม 2557 รวมระยะเวลาใน 18 เดือน

2.1 ช่วงแรกเป็นการเก็บรวบรวมข้อมูลการวิจัยจากเอกสารต่าง ๆ ทั้งชั้นต้นและ
ชั้นรอง

2.2 สัมภาษณ์กลุ่มตัวอย่างที่ได้กำหนดไว้โดยลักษณะในการสอบถามข้อมูลจะเป็น
การสอบถามในเรื่องของประสบการณ์ ค่านิยม ความเชื่อ เป็นต้น

2.3 ช่วงเดือนตุลาคม 2556 เรื่อยมาจะเป็นการเก็บข้อมูลในลักษณะของการสังเกต
และการมีส่วนร่วมในการประกอบพิธีกรรม เนื่องจากช่วงเวลานี้จะนิยมจัดพิธีอุปสมบทขึ้นเพราะ
เป็นช่วงก่อนการเข้าสู่ฤดูกาลเข้าพรรษา เหตุเพราะเมื่อเข้าสู่ช่วงเข้าพรรษาแล้วนั้นก็จะไม่มีการ
จัดพิธีกรรมดังกล่าวขึ้นจนกว่าจะพ้นวันออกพรรษาไปแล้วจึงจะเริ่มฤดูกาลบวชอีกครั้งหนึ่ง

เมื่อเข้าสู่ช่วงฤดูกาลเข้าพรรษา ผู้วิจัยกลับมาค้นคว้าข้อมูลจากการรวบรวมเอกสารชั้นต้น
และชั้นรองจากแหล่งข้อมูลต่าง ๆ อีกครั้งควบคู่กับการเก็บข้อมูลด้วยการสัมภาษณ์จากกลุ่มตัวอย่าง
ในเขตพื้นที่การวิจัยเพื่อความครบถ้วนและความลึกซึ้งของข้อมูลที่ใช้ในการวิจัย

ระยะที่ 3 ชั้นวิเคราะห์ สังเคราะห์ และสรุปผล ผู้วิจัยจะนำข้อมูลที่ได้ทั้งหมดมา
วิเคราะห์ สังเคราะห์ ประมวลผล ไปสู่ขั้นตอนของการสรุปผล ตรวจสอบความถูกต้องและประเมิน
ความน่าเชื่อถือ สุดท้ายคือการนำผลการศึกษายวิจัยเผยแพร่ต่อสาธารณชนด้วยรูปแบบของ
การนำเสนอเชิงพรรณนาวิเคราะห์ ทั้งนี้ได้กำหนดระยะเวลาในระยะดังกล่าวนี้ไว้ประมาณ 5 เดือน
ตั้งแต่เดือนมกราคม 2558 จนถึงเดือนพฤษภาคม 2558

| หัวข้อ | ระยะเวลาในการปฏิบัติการ | | | | | | | | | | | | | | | | | | | | | | |
|-----------------------------------|-------------------------|---|---|----|----|----|------|---|---|---|---|---|------|---|---|----|----|----|---|---|---|---|---|
| | 2556 | | | | | | 2557 | | | | | | 2558 | | | | | | | | | | |
| | 7 | 8 | 9 | 10 | 11 | 12 | 8 | 9 | 6 | 7 | 8 | 6 | 7 | 8 | 9 | 10 | 11 | 12 | 1 | 2 | 3 | 4 | 5 |
| วางแผนและเก็บข้อมูลเบื้องต้น | → | | | | | | | | | | | | | | | | | | | | | | |
| ศึกษาเอกสาร | → | → | → | | | | | | | | | | | | | | | | | | | | |
| เก็บข้อมูลภาคสนามจากการมีส่วนร่วม | | | | → | → | → | → | → | → | → | → | → | → | → | → | → | → | → | → | → | → | → | |
| เก็บข้อมูลภาคสนามจากการสัมภาษณ์ | | | | → | → | → | → | → | → | → | → | → | → | → | → | → | → | → | → | → | → | → | |
| รวบรวมจัดเรียงหมวดหมู่ของข้อมูล | | | | | | | | | | | | | | | → | → | → | → | → | → | → | → | |
| ตรวจสอบความน่าเชื่อถือของข้อมูล | | | | | | | | | | | | | | | → | → | → | → | → | → | → | → | |
| วิเคราะห์/สังเคราะห์ | | | | | | | | | | | | | | | → | → | → | → | → | → | → | → | |
| สรุปผล | | | | | | | | | | | | | | | | | | | | | → | → | → |
| นำเสนอผลการวิจัย | | | | | | | | | | | | | | | | | | | | | | | → |

ภาพที่ 1 ระยะเวลาในการศึกษาวิจัย

6. การควบคุมคุณภาพงานวิจัย

6.1 การตรวจสอบข้อมูลจากเอกสาร โดยตรวจสอบความน่าเชื่อถือของเอกสาร

อันเป็นแหล่งที่มาของข้อมูลต่าง ๆ ในการวิจัย ซึ่งทำได้จากการพิจารณาคุณสมบัติของผู้เขียนว่ามีความน่าเชื่อถือหรือไม่และความสมเหตุสมผลของการได้มาซึ่งข้อมูลที่ใช้ในการเรียบเรียงเอกสารหรือไม่อย่างไร หรือการตรวจสอบแหล่งที่มาของเอกสารที่ได้รับ เป็นต้น ทั้งนี้ก็เพื่อข้อมูลที่เที่ยงตรงและมีความน่าเชื่อถือ

6.2 การตรวจสอบข้อมูลภาคสนามใช้วิธีการตรวจสอบข้อมูลแบบสามเส้าว่าข้อมูลที่ได้มีความอึดตัวของข้อมูลจากแหล่งข้อมูลต่าง ๆ หรือไม่ อีกทั้งสังเกตข้อมูลที่ได้มาสอดคล้องกับบริบทของชุมชนและสังคมนั้น ๆ หรือสอดคล้องกับข้อมูลที่มีอยู่หรือไม่ ซึ่งในการศึกษาวิจัยครั้งนี้ ผู้วิจัยใช้หลักการตรวจสอบข้อมูลแบบสามเส้าด้วยกัน 2 ลักษณะ ดังนี้

6.2.1 การตรวจสอบสามเส้าด้านวิธีในการใช้รวบรวมข้อมูล กล่าวคือ การนำข้อมูลในเรื่องเดียวกันแต่ใช้วิธีในการเก็บรวบรวมข้อมูลที่ต่างกันมาเปรียบเทียบ เพื่อหาความ

แตกต่าง ความเหมือน หรือคล้ายกันในข้อมูลที่ได้ ทั้งนี้ต้องอาศัยการสร้างสัมพันธภาพที่ดีระหว่างผู้วิจัยและผู้ให้ข้อมูลเพื่อความเที่ยงตรงมากที่สุดของข้อมูล ซึ่งจะส่งผลถึงความน่าเชื่อถือของงานวิจัย

6.2.2 การตรวจสอบสามเส้าด้านข้อมูล ซึ่งจะต้องตรวจสอบแหล่งที่มา 3 แหล่ง ได้แก่ 1. การตรวจสอบแหล่งเวลา ซึ่งจะทำการตรวจสอบข้อมูลในช่วงเวลาที่ต่างกัน เพื่อทราบถึงข้อมูลที่ได้รับในช่วงเวลาต่าง ๆ นั้นเหมือนกันหรือต่างกันอย่างไร 2. การตรวจสอบสถานที่ โดยจะพิจารณาว่า หากข้อมูลที่ได้จากต่างสถานที่กันจะเหมือนกันหรือต่างกันอย่างไร 3. การตรวจสอบบุคคล โดยจะพิจารณาว่า ถ้าบุคคลผู้ให้ข้อมูลเปลี่ยนไป ข้อมูลจะเหมือนเดิมหรือไม่ อย่างไร

7. การวิเคราะห์

ผู้วิจัยจะนำข้อมูลที่ได้มาวิเคราะห์ข้อมูลโดยจัดระบบของข้อมูลจากนั้นตรวจสอบว่า ข้อมูลที่ได้เพียงพอและตรงตามวัตถุประสงค์การวิจัย อีกทั้งมีความสัมพันธ์กับกรอบแนวคิดเบื้องต้นที่ได้ตั้งไว้หรือไม่ โดยการวิเคราะห์ข้อมูลผู้วิจัยได้ใช้หลักและวิธีการวิเคราะห์ข้อมูลตามขั้นตอนของโคไลซ์ซี (อารีรัตน์ สิริวิเศษชัย, 2542, หน้า 28) ซึ่งเป็นกระบวนการวิเคราะห์ข้อมูลการวิจัยเชิงคุณภาพที่มีผู้มาใช้กันอย่างแพร่หลาย ดังนี้

- 7.1 อ่านข้อมูลจากการบันทึกทั้งหมดหลาย ๆ ครั้ง เพื่อความเข้าใจ
- 7.2 ให้สัญลักษณ์ประโยคหรือข้อความสำคัญที่เป็นความหมายในประเด็นที่ศึกษา
- 7.3 กำหนดความหมายของประเด็นที่ศึกษาที่ได้จากประโยคหรือข้อความสำคัญนั้น
- 7.4 จัดกลุ่มของความหมายที่เหมือนกันแล้วให้ชื่อเป็นข้อสรุป
- 7.5 อธิบายความหมายของประเด็นในเรื่องที่ศึกษาอย่างครอบคลุม
- 7.6 อธิบายให้เห็น โครงสร้างที่สำคัญทั้งหมดของประเด็นที่ศึกษา
- 7.7 กลับไปหาข้อมูล ตรวจสอบความเที่ยงตรงของการอธิบายความหมายของ

ประเด็นที่ศึกษา เพื่อให้ได้ข้อสรุปขั้นต้นที่สมบูรณ์และเป็นข้อค้นพบที่ได้จากประสบการณ์จริงของผู้ให้ข้อมูล

บทที่ 2

ภูมิสังคมและวัฒนธรรม

ความเป็นมาของอำเภอบางบาล



ภาพที่ 2 ซุ้มประตูทางเข้าสู่เขตอำเภอบางบาล

1. ความเป็นมา

อำเภอบางบาล ตั้งขึ้นเมื่อ พ.ศ. 2438 เดิมชื่อว่า อำเภอเสนาใน ตั้งอยู่ในพื้นที่ของตำบล ฝิมด (เป็นที่ตั้งของตำบลไทรน้อยในปัจจุบัน) ต่อมา พ.ศ. 2453 จึงได้ย้ายที่ว่าการไปอยู่ที่ หมู่ที่ 5 ตำบลบางบาล โดยมีนายเชียว บางบาล บริจาคที่ดินเพื่อก่อสร้างที่ว่าการอำเภอ จึงได้เปลี่ยนชื่อจาก เดิม คือ อำเภอเสนาใน เป็น อำเภอบางบาล ตามนามสกุลของผู้บริจาคที่ดิน และอีกประการหนึ่ง คือ ได้มีการแบ่งเขตการปกครองออกเป็นมณฑลเทศาภิบาลตามพระราชดำริของสมเด็จพระเจ้าบรมวงศ์เธอกรมพระยาดำรงราชานุภาพ เสนาบดีกระทรวงมหาดไทยในขณะนั้น โดยทรงเห็นว่าแขวงต่าง ๆ ยังมีพลเมืองมาก ท้องที่กว้างขวาง ยากแก่การปกครองให้สงบสุข จึงให้ผู้รักษากรุงแบ่งเขตการปกครองเสียใหม่ให้เหมาะสมยิ่งขึ้น จึงได้แบ่งแขวงเสนาในออกเป็น 4 เขตการปกครอง ได้แก่

อำเภอเสนาใหญ่ ปัจจุบันคือ อำเภอผักไห่

อำเภอเสนากลาง ปัจจุบันคือ อำเภอเสนา

อำเภอเสนาใน ปัจจุบันคือ อำเภอบางบาล

อำเภอเสนาน้อย ปัจจุบันคือ อำเภอบางบาล

ต่อมาในปี พ.ศ. 2514 ได้มีการย้ายที่ว่าการอำเภออีกครั้งเนื่องจากที่ตั้งเดิมมีพื้นที่คับแคบ การขยายบริเวณทำได้ยากลำบาก อีกทั้งการคมนาคมไม่สะดวก ส่งผลให้เกิดอุปสรรคในการปกครองจึงได้ย้ายที่ตั้งมาอยู่ที่ หมู่ที่ 1 ตำบลมหาพราหมณ์ ซึ่งก็คือที่ตั้งของที่ว่าการอำเภอ บางบาลในปัจจุบัน

อำเภอบางบาลตั้งอยู่ทางตอนกลางก่อนไปทางทิศตะวันตกของจังหวัด มีอาณาเขตติดต่อกับเขตการปกครองข้างเคียง ดังนี้

ทิศเหนือ ติดต่อกับอำเภอป่าโมก (จังหวัดอ่างทอง)

ทิศตะวันออก ติดต่อกับอำเภอบางปะหันและอำเภอพระนครศรีอยุธยา

ทิศใต้ ติดต่อกับอำเภอบางไทร

ทิศตะวันตก ติดต่อกับอำเภอเสนาและอำเภอผักไห่

2. การแบ่งเขตการปกครอง

การแบ่งเขตการปกครองพื้นที่อำเภอบางบาลแบ่งเขตการปกครองย่อยเป็น 16 ตำบล 111 หมู่บ้าน ได้แก่ ตำบลบางบาล ตำบลน้ำเต้า ตำบลวัดยม ตำบลทางช้าง ตำบลไทรน้อย ตำบลวัดตะกู ตำบลสะพานไทย ตำบลบางหลวง ตำบลมหาพราหมณ์ ตำบลบางหลวงโคด ตำบลกบเจา ตำบลบางหัก ตำบลบ้านคลัง ตำบลบางชะนี ตำบลพระขาว และตำบลบ้านกุ่ม

อำเภอบางบาลมีการแบ่งการปกครองแบบท้องถิ่นโดยแบ่งองค์การปกครองส่วนท้องถิ่น 6 แห่ง ดังนี้

เทศบาลตำบลบางบาล ครอบคลุมพื้นที่ตำบลบางบาล ตำบลไทรน้อย ตำบลบางหลวงโคด ตำบลบางหัก ตำบลบางชะนี และตำบลบ้านกุ่มทั้งตำบล



ภาพที่ 3 ศูนย์ราชการเทศบาลตำบลบางบาล

เทศบาลตำบลมหาพราหมณ์ ครอบคลุมพื้นที่ตำบลวัดยม ตำบลสะพานไทย และ
ตำบลมหาพราหมณ์ทั้งตำบล

องค์การบริหารส่วนตำบลกบเจา ครอบคลุมพื้นที่ตำบลกบเจาทั้งตำบล

องค์การบริหารส่วนตำบลบ้านคลัง ครอบคลุมพื้นที่ตำบลบ้านคลังทั้งตำบล

องค์การบริหารส่วนตำบลพระขาว ครอบคลุมพื้นที่ตำบลพระขาวทั้งตำบล

องค์การบริหารส่วนตำบลน้ำเต้า ครอบคลุมพื้นที่ตำบลน้ำเต้า ตำบลทางช้าง
ตำบลวัดตะกู และตำบลบางหลวงทั้งตำบล

ลักษณะทางกายภาพและสิ่งแวดล้อมของอำเภอบางบาล

แผนที่อำเภอบางบาล
Amphoe Bang Ban MAP

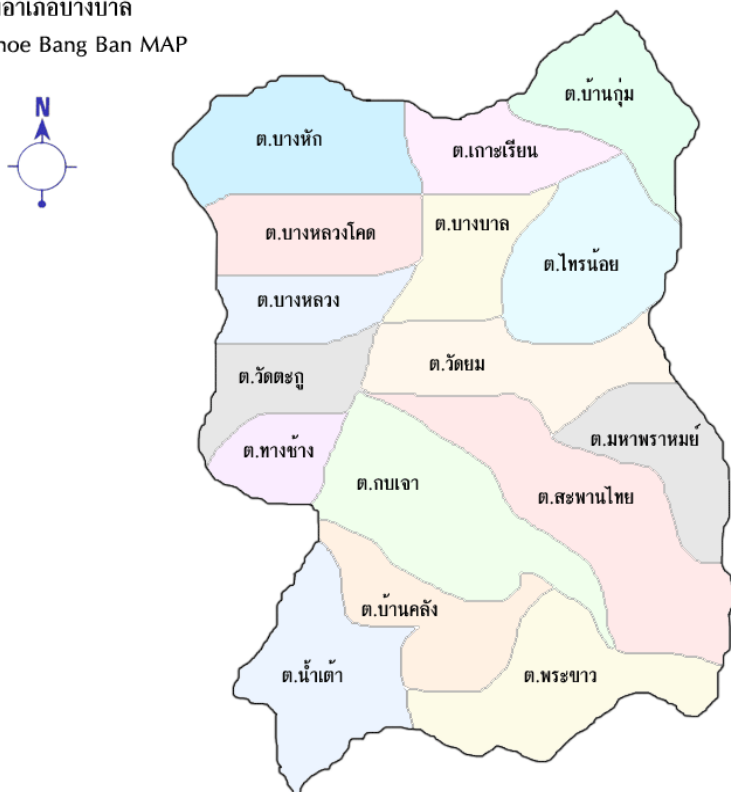

ภาพที่ 4 แผนที่อำเภอบางบาล (ที่มา: กลุ่มงานข้อมูลสารสนเทศและการสื่อสาร สำนักงานจังหวัดพระนครศรีอยุธยา)

1. สภาพภูมิศาสตร์

1.1 ที่ตั้งและอาณาเขต

ที่ตั้งและขนาด อำเภอบางบาลตั้งอยู่ทางทิศตะวันตกเฉียงเหนือของจังหวัดพระนครศรีอยุธยา ห่างจากตัวจังหวัดประมาณ 12 กิโลเมตร อำเภอบางบาล มีเนื้อที่การปกครอง 135,305 ตารางกิโลเมตร หรือประมาณ 84,565 ไร่ คิดเป็นพื้นที่ร้อยละ 5.29 ของพื้นที่จังหวัดพระนครศรีอยุธยา โดยอำเภอบางบาลมีอาณาเขตติดต่อกับอำเภออื่น ๆ ของจังหวัดพระนครศรีอยุธยาและจังหวัดใกล้เคียง ดังนี้

ทิศเหนือติดต่อกับอำเภอบางปะหัน จังหวัดพระนครศรีอยุธยาและอำเภอป่าโมก จังหวัดอ่างทอง

ทิศใต้ติดต่อกับอำเภอบางไทร จังหวัดพระนครศรีอยุธยา
 ทิศตะวันออกติดต่อกับอำเภอพระนครศรีอยุธยา จังหวัดพระนครศรีอยุธยา
 ทิศตะวันตกติดต่อกับอำเภอเสนาและอำเภอฟักไถ่ จังหวัดพระนครศรีอยุธยา
 ที่ว่าการอำเภอบางบาลในปัจจุบัน ตั้งอยู่ที่หมู่ 1 ตำบลมหาพราหมณ์ อำเภอบางบาล
 จังหวัดพระนครศรีอยุธยา ดิริมถนนทางหลวงจังหวัดสายอยุธยา-บางบาล-เสนา บริเวณ
 หลักกิโลเมตรที่ 7.5



ภาพที่ 5 สถานที่ตั้งศูนย์ราชการในอดีตปัจจุบันเป็นสถานที่ตั้งโรงพยาบาลส่งเสริมสุขภาพประจำ
 ตำบลบางบาล (ด้านซ้าย) และสถานที่ตั้งศูนย์ราชการในปัจจุบัน (ด้านขวา)

1.2 ลักษณะภูมิประเทศ



ภาพที่ 6 ลักษณะภูมิประเทศของอำเภอบางบาลเป็นที่ราบลุ่มน้ำท่วมสูงในฤดูน้ำหลาก

พื้นที่ส่วนใหญ่ของอำเภอบางบาล เป็นที่ราบลุ่ม ไม่มีภูเขาและป่าไม้ ในช่วงฤดูน้ำหลากจากภาคเหนือน้ำจะไหลบ่าเข้าท่วมทุ่งนาทั้งหมดซึ่งในสมัยก่อนเรียกว่า น้ำท่วมทุ่ง แต่ในปัจจุบันมีการขุดคลองชลประทานกันเป็นแนวยาวนานไปกับถนนที่ใช้คมนาคมในตัวอำเภอล้อมรอบบริเวณที่เป็นพื้นที่ซึ่งเป็นทุ่งนาทั้งหมดไว้ ส่งผลให้น้ำไม่เข้าท่วมพื้นที่ปลูกข้าวของชาวอำเภอบางบาล แต่ส่งผลให้พื้นที่อีกฝั่งซึ่งติดกับแม่น้ำเจ้าพระยาและลำคลองซึ่งแยกมาจากแม่น้ำเจ้าพระยานั้นมีระดับน้ำที่ท่วมสูง 2 - 3 เมตรในฤดูน้ำเหนือหลากและมีปริมาณน้ำมาก

2. ภูมิอากาศ

อำเภอบางบาล เป็นเขตที่มีลมมรสุมตะวันตกเฉียงใต้พัดผ่านส่งผลให้เกิดฝนตกในฤดูฝนช่วงเดือนพฤษภาคม-ตุลาคม โดยจะมีฝนชุกประมาณช่วงเดือน กันยายน-ตุลาคม ในระยะเวลาดังกล่าวมีปริมาณน้ำในแม่น้ำและลำคลองมากผนวกกับน้ำจากทางภาคเหนือของประเทศไทย ส่งผลให้น้ำเอ่อล้นตลิ่งและเข้าท่วมพื้นที่ของอำเภอบางบาล ซึ่งอุณหภูมิต่ำโดยทั่วไปของอำเภอบางบาล ในฤดูร้อนช่วงเดือนมีนาคม-มิถุนายน จะมีอุณหภูมิเฉลี่ยโดยประมาณ 34 – 38 องศาเซลเซียส ในฤดูหนาวช่วงเดือนพฤศจิกายน-กุมภาพันธ์อุณหภูมิลดต่ำลงโดยเฉลี่ยอยู่ที่ประมาณ 20 – 25 องศาเซลเซียสแต่ถ้ามีลมมรสุมตะวันออกเฉียงเหนือพัดแรง อุณหภูมิก็จะเย็นลงกว่าปกติ โดยสรุปแล้วอำเภอบางบาลนั้นมีทั้งสิ้น 3 ฤดู คือ

| | |
|---------|-------------------------------|
| ฤดูร้อน | ช่วงเดือนมีนาคม-มิถุนายน |
| ฤดูฝน | ช่วงเดือนกรกฎาคม-ตุลาคม |
| ฤดูหนาว | ช่วงเดือนพฤศจิกายน-กุมภาพันธ์ |

3. แม่น้ำและลำคลองที่สำคัญ

อำเภอบางบาล เป็นพื้นที่ที่มีแม่น้ำและลำคลองไหลผ่านหลายสาย โดยเฉพาะแม่น้ำเจ้าพระยาซึ่งมีคลองแยกเป็นสาขาหลายคลอง ส่งผลให้พื้นที่ของอำเภอบางบาลมีความชุ่มชื้นและอุดมสมบูรณ์เหมาะแก่การเพาะปลูก โดยแม่น้ำลำคลองที่สำคัญมี ดังนี้

แม่น้ำเจ้าพระยา ไหลผ่านอำเภอบางบาลในตำบลบ้านกุ่ม ตำบลบางชะนี และตำบลไทรน้อย

แม่น้ำน้อย ไหลผ่านตำบลน้ำเต้าที่บ้านสีกุก



ภาพที่ 7 แม่น้ำน้อยและแม่น้ำเจ้าพระยา

คลองบางบาลหรือแม่น้ำเจ้าพระยาเดิม ไหลผ่านตั้งแต่ตำบลบ้านกุ่ม ตำบลบางชะนี ตำบลไทรน้อย ตำบลบางบาล ตำบลวัดยม ตำบลสะพานไทย ตำบลกบเจา ตำบลบ้านคลัง ตำบลพระขาว ไปบรรจบกับแม่น้ำน้อยที่บ้านสี่กุก



ภาพที่ 8 คลองบางบาลหรือแม่น้ำเจ้าพระยาเดิม

คลองบางหลวงหรือคลองโพงผอง ไหลผ่านตำบลบางหัก ตำบลบางหลวง ตำบลบางหลวงโคก ตำบลวัดตะกุก ตำบลทางช้าง ไปบรรจบแม่น้ำน้อยที่บ้านหัวเวียง อำเภอสนา



ภาพที่ 9 คลองบางหลวง



ภาพที่ 10 คลองมโนราห์

คลองมโนราห์หรือคลองบางปลาหมอ ไหลผ่านตำบลน้ำเต้า (บ้านโรงนา)

คลองมหาพราหมณ์ ปัจจุบันต้นเงินจนใช้การไม่ได้

จากสภาพภูมิศาสตร์ของอำเภอบางบาลซึ่งมีลักษณะเป็นพื้นที่ราบลุ่มและมีแม่น้ำลำคลองไหลผ่าน ในฤดูน้ำหลากส่งผลให้มีน้ำท่วมสูงในพื้นที่ ซึ่งลักษณะดังกล่าวส่งผลถึงวิถีชีวิตของชาวบางบาล ให้มีความผูกพันกับสายน้ำ โดยเฉพาะการคมนาคมและการประกอบอาชีพที่ต้องอาศัยน้ำเป็นปัจจัยหลักนั่นคืออาชีพเกษตรกรรม นอกจากนี้ยังส่งผลถึงวิถีทางวัฒนธรรมของ

ชาวบางบาล ให้เกี่ยวข้องกับแหล่งน้ำเช่นเดียวกันทั้งประเพณี วัฒนธรรม ความเชื่อรวมไปจนถึงการละเล่นต่าง ๆ ของชาวอำเภอบางบาล

โดยสรุปแล้วจากสภาพภูมิศาสตร์ส่งผลให้พิธีทำขวัญนาของชาวอำเภอบางบาล โดยความอุดมสมบูรณ์ในพื้นที่อันเป็นชุมชนเกษตรกรรมส่งผลให้องค์ประกอบหลาย ๆ ประการของพิธีมีความหลากหลายโดยเฉพาะอย่างยิ่งในเรื่องของอาหารต่าง ๆ อีกทั้งวิถีชาวบ้านในเรื่องราวของการสร้างความบันเทิงในวิถีชีวิตและอาชีพ เช่น เพลงเกี่ยวข้าว เพลงเรือ เพลงน้อย เป็นต้น ยังนำมาประยุกต์ใช้ในพิธีในบางช่วงเพื่อสร้างสุนทรียะและความสนุกสนานในพิธี

ลักษณะทางสังคม

1. ประชากร

ข้อมูลจากผลสำรวจล่าสุดของกรมการปกครอง กระทรวงมหาดไทย เดือนมกราคม 2558 อำเภอบางบาลมีจำนวนประชากรทั้งสิ้น 34,542 คน โดยจำแนกเป็นประชากรชายจำนวน 16,633 คน ประชากรหญิง 17,909 คน โดยจำแนกตามช่วงอายุได้ ดังนี้

ประชากรที่มีอายุ 50 ขึ้นไปไป ส่วนใหญ่ประกอบอาชีพเกษตรกรรม ทำนา ทำสวน ปลูกไม้ ปลูกผักและพืชไร่ต่าง ๆ ตามพื้นฐานความเหมาะสมของสภาพภูมิประเทศ

ประชากรที่มีอายุ 15-50 ปี ส่วนใหญ่ประกอบอาชีพรับจ้างในโรงงานอุตสาหกรรมทั้งที่ตั้งอยู่ในบริเวณตัวอำเภอและบริเวณอำเภออื่น ๆ ใกล้เคียงในจังหวัดพระนครศรีอยุธยาซึ่งมีรถรับส่ง และในบางส่วนประกอบอาชีพรับจ้างทั่วไปและประกอบธุรกิจส่วนตัว เช่น ทำอิฐ ทำก้อนรูป เลี้ยงสัตว์ เป็นต้น นอกจากนี้ยังมีกลุ่มอาชีพที่จัดตั้งขึ้นใหม่เพื่อส่งเสริมด้านการนำผลผลิตทางการเกษตรมาแปรรูป เช่น การทำไข่เค็ม กล้วยตาก ทำขนม เป็นต้น

2. อาชีพ

2.1 เกษตรกรรม



ภาพที่ 11 พื้นที่นาในอำเภอบางบาล

2.1.1 การกลสิกรรม พื้นที่ส่วนใหญ่ของอำเภอบางบาล เป็นทุ่งนา มีการทำนาปลูกข้าวที่เรียกว่านาปี คือได้ผลผลิตเพียงปีละหนึ่งครั้ง และการทำนาที่เรียกว่านาปรัง ซึ่งจะได้ผลผลิต 2-3 ครั้งต่อปี นอกจากนี้ยังมีการปลูกพืชไร่ เช่น ถั่วเขียว ข้าวโพด เป็นต้นและการทำสวนผลไม้ เช่น มะม่วง กล้วยหอม กล้วยไข่ กล้วยน้ำว้า โดยจะกระจายอยู่ทั่วไปในทุกตำบล

2.1.2 การปศุสัตว์ มีการเลี้ยงสัตว์กระจายอยู่โดยทั่วไปซึ่งแต่เดิมเลี้ยงเพื่อใช้แรงงานในภาคการเกษตร เช่น โค กระบือ ม้า เป็นต้น อีกทั้งยังมีการเลี้ยงเพื่อส่งขายเนื้อเป็นอาหาร เช่น โคขุน โคพันธุ์เนื้อ ไก่ไข่ ไก่เนื้อ เป็ด เป็นต้น



ภาพที่ 12 โค สัตว์ที่นิยมเลี้ยงกันอย่างแพร่หลายในพื้นที่

2.1.3 การประมง ในเขตพื้นที่อำเภอบางบาลมีการเลี้ยงปลาเป็นส่วนน้อยเนื่องจากประสบปัญหาหน้าท่วมเกือบทุกปี ดังนั้นอาชีพประมงโดยส่วนใหญ่จึงเป็นการจับปลาจากแหล่งน้ำธรรมชาติ เช่น แม่น้ำ ลำคลอง หนอง บึง ที่มีอยู่ซึ่งจะนำมาเป็นอาหารในครัวเรือนเมื่อเกินจากความต้องการแล้วจึงนำมาจำหน่าย

2.2 การอุตสาหกรรม

2.2.1 อุตสาหกรรมในครัวเรือน ได้แก่การทำอิฐดินเผาหรือที่เรียกกันว่าอิฐมอญ โดยมีโรงอิฐกระจายอยู่ทั่วไปของพื้นที่อำเภอบางบาล โดยจะมีอยู่ด้วยกัน 2 ลักษณะ คือ ที่ทำด้วยกรรมวิธีดั้งเดิมหรือเรียกว่าอิฐมือ และแบบที่ใช้เครื่องจักรมาช่วยลดค่าใช้จ่ายของแรงงานและความรวดเร็วได้อิฐเป็นจำนวนมากขึ้น

2.2.2 อุตสาหกรรมแปรรูปการเกษตรและโรงงาน อำเภอบางบาลไม่มีโรงงานอุตสาหกรรมขนาดใหญ่มีเพียงโรงคั่วไม้แปรรูปซึ่งมีทั้งโรงคั่วไม้แปรรูปจากโรงเลื่อยหรือที่เรียกว่าไม้ใหม่ และ โรงคั่วไม้เก่าซึ่งมีมากในเขตตำบลมหาพรามณ์ โดยไม่เหล่านี้นี้ได้มาจากการรีดถอนอาคารเก่าที่ขายประมูล นอกจากนี้ยังมีโรงน้ำแข็ง โรงงานคอนกรีต โรงงานเบียร์ช้าง เป็นต้น



ภาพที่ 13 โรงงานผลิตเบียร์ช้าง



ภาพที่ 14 โรงอิฐ อาชีพในครัวเรือนที่สืบทอดจากบรรพบุรุษและวิวัฒนาการจนกลายเป็น
การผลิตรูปแบบอุตสาหกรรมในปัจจุบัน

จากข้อมูลในด้านการประกอบอาชีพของชาวอำเภอบางบาลพบว่ารายได้ส่วนใหญ่ได้มาจากการประกอบอาชีพเกษตรกรรม โดยเฉพาะอย่างยิ่งการทำนา รองลงมาคือจากการรับจ้างและการประกอบอาชีพเสริม ซึ่งอาชีพที่มีความโดดเด่นนอกเหนือจากอาชีพเกษตรกรรมนั้นคืออาชีพในการทำอิฐดินเผาหรืออิฐมอญที่ตกทอดกรรมวิธีในการผลิตมาหลายชั่วคนจนกลายเป็นหนึ่งในของดีซึ่งปรากฏอยู่ในคำขวัญประจำอำเภอบางบาลคือ อิฐแกร่ง ในปัจจุบันนี้ก็ยังสามารถพบเห็นโรงอิฐกระจายอยู่ทั่วไปของพื้นที่อำเภอบางบาล อีกผลิตภัณฑ์หนึ่งที่โดดเด่นของชาวอำเภอบางบาล คือ การทำกำนรูป แต่ในปัจจุบันมีบ้านเรือนที่ทำกำนรูปนี้น้อยลง เนื่องจากปัจจัยจากน้ำท่วม ไม้ไผ่ซึ่งเป็นวัตถุดิบในการทำกำนรูปนั้นหาได้ยาก อีกทั้งเป็นคนรุ่นหลังให้ความสนใจที่จะสืบทอดน้อยลง เนื่องจากเป็นงานที่ต้องใช้ความละเอียด ระยะเวลาาน และได้ค่าตอบแทนน้อย จึงส่งผลให้การทำกำนรูปมีจำนวนน้อยลง

3. การจัดการศึกษา

การจัดการศึกษาของอำเภอบางบาล นั้นมีการส่งเสริมในเรื่องของการศึกษาโดยจัดการศึกษาตั้งแต่ระดับชั้นอนุบาลไปจนถึงจบในระดับชั้นมัธยมศึกษา ซึ่งเป็นการจัดการศึกษาขั้นพื้นฐานตามนโยบายของกระทรวงศึกษาธิการ โดยจะมีโรงเรียนกระจายอยู่ในทุกตำบล ดังนี้

- 3.1 โรงเรียนที่เปิดสอนในระดับอนุบาลไปจนถึงระดับประถมศึกษา ได้แก่
 - ตำบลบางบาลมี 2 โรงเรียน คือ โรงเรียนวัดโบสถ์ โรงเรียนวัดบางบาล
 - ตำบลบางชะนีมี 1 โรงเรียน คือ โรงเรียนวัดโคก

ตำบลไทรน้อยมี 2 โรงเรียน คือ โรงเรียนวัดบุญกัณนาวาส โรงเรียนวัดปราสาททอง
 ตำบลวัดขมมี 1 โรงเรียน คือ โรงเรียนวัดนกกกระจาบ
 ตำบลสะพานไทยมี 1 โรงเรียน คือ โรงเรียนวัดไผ่ล้อม
 ตำบลมหาพราหมณ์มี 2 โรงเรียน คือ โรงเรียนวัดแจ้ง โรงเรียนวัดเสาชง
 ตำบลกบเจามี 2 โรงเรียน คือ โรงเรียนวัดโพธิ์ โรงเรียนวัดใหม่
 ตำบลบางหลวงโคดมี 1 โรงเรียน คือ โรงเรียนวัดกอไผ่
 ตำบลบางหลวงมี 1 โรงเรียน คือ โรงเรียนประชากรรังสฤษฎ์
 ตำบลวัดตะกุ่มมี 1 โรงเรียน คือ โรงเรียนวัดตะกุ่ม
 ตำบลบ้านคลังมี 2 โรงเรียน คือ โรงเรียนวัดขวิด โรงเรียนบ้านหาดทราย
 ตำบลน้ำเต้ามี 3 โรงเรียน คือ โรงเรียนวัดน้ำเต้า โรงเรียนวัดสี่กุก

โรงเรียนวัดบางปลาหมอ

3.2 โรงเรียนประเภทโรงเรียนขยายโอกาส เปิดสอนตั้งแต่ระดับชั้นอนุบาลไปจนถึงระดับชั้นมัธยมศึกษาปีที่ 3 ได้แก่

ตำบลบ้านกุ่มมี 1 โรงเรียน คือ โรงเรียนวัดจุฬามณี
 ตำบลมหาพราหมณ์มี 1 โรงเรียน คือ โรงเรียนวัดม่วงหวาน
 ตำบลบางหักมี 1 โรงเรียน คือ โรงเรียนวัดอัมพวา
 ตำบลทางช้างมี 1 โรงเรียน คือ โรงเรียนวัดอินทาราม
 ตำบลพระขวามี 1 โรงเรียน คือ โรงเรียนวัดพระขาว

3.3 โรงเรียนระดับมัธยมศึกษา เปิดสอนในระดับชั้นมัธยมศึกษาปีที่ 1 ถึงชั้นมัธยมศึกษาปีที่ 6 มี 1 โรงเรียนคือ โรงเรียนบางบาล สังกัดสำนักงานเขตพื้นที่การศึกษามัธยมศึกษาเขต 3 (นนทบุรี-พระนครศรีอยุธยา) ตั้งอยู่ที่หมู่ 1 ตำบลบางบาล ซึ่งเป็นโรงเรียนมัธยมประจำอำเภอเพียงแห่งเดียว



ภาพที่ 15 โรงเรียนบางบาล สถานศึกษาระดับมัธยมศึกษาแห่งเดียวในพื้นที่

3.4 ศูนย์การเรียนนอกระบบ มีทั้งสิ้น 3 ศูนย์

3.5 ศูนย์พัฒนาเด็กเล็ก มีทั้งสิ้น 4 แห่ง

4. ศาสนา

ประชากรส่วนใหญ่ในอำเภอบางบาลส่วนใหญ่นับถือศาสนาพุทธประมาณเป็นร้อยละ 98 ของประชากรทั้งหมดโดยจะมีวัดกระจายอยู่ทั่วไปตามตำบลต่าง ๆ ทั้งสิ้น 35 แห่ง ส่วนประชากรที่เหลือจะนับถือศาสนาอิสลามซึ่งมีมัสยิดตั้งอยู่ในเขตของพื้นที่อำเภอบางบาลทั้งสิ้น 3 แห่ง ได้แก่ ตั้งอยู่ที่ตำบลมหาพราหมณ์ 1 แห่ง และตำบลบ้านคลัง 2 แห่ง นอกจากนี้ยังมีศาลเจ้าและศาลต่าง ๆ ที่สะท้อนถึงความเชื่อในเรื่องสิ่งศักดิ์สิทธิ์กระจายอยู่โดยทั่วไป



ภาพที่ 16 ศาสนสถานในอำเภอบางบาล

5. การสาธารณสุข



ภาพที่ 17 โรงพยาบาลบางบาล

ในเขตพื้นที่ของอำเภอบางบาล มีสถานบริการทางด้านสาธารณสุข ได้แก่
โรงพยาบาลบางบาล ตั้งอยู่ที่หมู่ 1 ตำบลสะพานไทย สำนักงานสาธารณสุขอำเภอ ตั้งอยู่ที่หมู่ 1
ตำบลสะพานไทย โรงพยาบาลส่งเสริมสุขภาพประจำตำบลต่าง ๆ และคลินิก

6. การคมนาคม



ภาพที่ 18 ป้ายแสดงเส้นทางของทางหลวงเส้นต่าง ๆ ที่ตัดผ่านอำเภอบางบาล

6.1 การคมนาคมจากตัวจังหวัดพระนครศรีอยุธยามีทางหลวงจังหวัดหมายเลข 3412 สายอยุธยา - บางบาล - เสนา ตัดผ่านตำบลมหาพราหมณ์ ตำบลสะพานไทย ตำบลกบเจา ตำบลบ้านคลัง ตำบลพระขาว และตำบลน้ำเต้า โดยเส้นทางนี้ตัดผ่านที่ว่าการอำเภอ สถานีตำรวจ และโรงพยาบาลบางบาล

6.2 ถนนทางหลวงชนบทหมายเลข 4047 โดยถนนสายนี้จะตัดเชื่อมต่อกับทางหลวงหมายเลข 3412 ที่ตำบลสะพานไทย (แยกวัดกำแพงแก้ว) ข้ามคลองบางบาล ผ่านตำบลวัดยม ตำบลบางบาล ตำบลบางชะนี ตำบลบางหัก ตำบลบางหลวง ตำบลบางหลวงโคด ตำบลวัดตะกูและตำบลทางช้าง

6.3 ถนนทางหลวงชนบทหมายเลข 4036 ถนนสายนี้จะตัดเชื่อมต่อกับทางหลวงหมายเลข 3412 2 จุด โดยจุดที่หนึ่งบริเวณที่ทำกรโครงการส่งน้ำและบำรุงรักษาบางบาล (แยกหน้าวัดขนอน) ตำบลบ้านกุ่ม ตำบลไทรน้อยและไปบรรจบกับทางหลวงหมายเลข 3412 จุดที่สองบริเวณหน้าที่ว่าการอำเภอบางบาล

6.4 ถนนทางหลวงแผ่นดินหมายเลข 309 (อยุธยา – อ่างทอง) จากตัวจังหวัดผ่าน ตำบลบ้านกุ่ม (อีกฝั่งของแม่น้ำเจ้าพระยา) มุ่งตรงสู่อำเภอป่าโมก จังหวัดอ่างทอง

6.5 ถนนทางหลวงแผ่นดินหมายเลข 3263 (อยุธยา – สุพรรณบุรี)

7. การเดินทาง

การเดินทางมายังพื้นที่อำเภอบางบาลนั้นนอกจากจะเดินทางด้วยรถยนต์ส่วนตัวมาตาม เส้นทางหลวงต่าง ๆ ในปัจจุบันมีรถโดยสารประจำทางซึ่งสามารถขึ้นรถดังกล่าวได้จากสถานี ขนส่งในตัวเมืองจังหวัดพระนครศรีอยุธยา ซึ่งรถโดยสารประจำทางนี้จะวิ่งผ่านพื้นที่ต่าง ๆ ของ อำเภอบางบาล ซึ่งรถโดยสารประจำทางที่วิ่งผ่านพื้นที่อำเภอบางบาลมี 4 สาย ดังต่อไปนี้



ภาพที่ 19 รถโดยสารประจำทางสายต่าง ๆ ที่วิ่งผ่านอำเภอบางบาล

7.1 รถโดยสารประจำทางสาย อยุธยา - เสนา รถโดยสารประจำทางสายนี้จะวิ่งจาก ตลาดเจ้าพรหม ในตัวเมืองพระนครศรีอยุธยา ผ่านมาทางเส้นทางวัดท่าการ้อง เข้าสู่ตัวอำเภอบางบาล โดยใช้เส้นทางหลวงจังหวัดหมายเลข 3412 ผ่านหน้าศูนย์ราชการอำเภอบางบาล

7.2 รถโดยสารประจำทางสาย อยุธยา - หัวเวียง รถโดยสารประจำทางสายนี้จะวิ่งจาก ตลาดเจ้าพรหม ในตัวเมืองพระนครศรีอยุธยา ผ่านมาทางเส้นทางวัดท่าการ้อง เข้าสู่ตัวอำเภอบางบาล โดยใช้เส้นทางหลวงจังหวัดหมายเลข 3412 และตัดเข้าทางหลวงชนบทหมายเลข 4016 ข้ามสะพานข้ามคลองบางบาล ตัดเข้าทางเส้นในหมู่บ้านซึ่งขนานกับทางหลวงชนบท

หมายเลข 4047 ผ่านตำบลวัดยม ตำบลบางบาล ตำบลบางชะนี ตำบลบางหัก ตำบลบางหลวง ตำบลบางหลวงโคก ตำบลวัดตะกุกและตำบลทางช้าง

7.3 รถโดยสารประจำทางสาย อยุธยา - วัดท่าสุทธาวาส รถโดยสารประจำทางสายนี้จะวิ่งจากตลาดเจ้าพรหม ในตัวเมืองพระนครศรีอยุธยา ผ่านมาทางเส้นทางวัดท่าการ้อง เข้าสู่ตัวอำเภอบางบาล โดยใช้เส้นทางหลวงจังหวัดหมายเลข 3412 และตัดเข้าทางหลวงชนบทหมายเลข 4036 บริเวณแยกวัดখনอนผ่านตำบลบ้านกุ่ม ตำบลไทรน้อย

7.4 รถโดยสารประจำทางสาย อยุธยา - ผักไห่ รถโดยสารประจำทางสายนี้จะวิ่งจากตลาดเจ้าพรหม ในตัวเมืองพระนครศรีอยุธยา ผ่านมาทางเส้นทางอยุธยา - สุพรรณบุรี ผ่านสี่แยกวรเชษฐ เลี้ยวขวาเข้าสู่ตัวอำเภอบางบาล โดยใช้เส้นทางหลวงจังหวัดหมายเลข 3412 ผ่านหน้าศูนย์ราชการอำเภอบางบาล

ในพื้นที่อำเภอบางบาลมีวัดกระจายอยู่ทั่วไปในพื้นที่ หรือกล่าวได้ว่าความเหนียวแน่นของวิถีชีวิตคนในชุมชนอำเภอบางบาลกับวัดหรือพระพุทธศาสนายังมีความเข้มข้นไม่จางหาย แม้ว่ากาลเวลาจะหมุนไปเรื่อยหรือเทคโนโลยีหรือความเจริญต่าง ๆ เข้ามามีบทบาท แต่คนในชุมชนยังศรัทธาและดำรงไว้ซึ่งวิถีแห่งชาวพุทธ มีการสืบทอดพระพุทธศาสนาด้วยการอุปสมบทโดยนิยมจัดงานให้มีพิธีทำขวัญนาคเพื่อประกาศว่ามีการจัดงานบุญที่ยิ่งใหญ่เพื่อสืบพระศาสนาขึ้นในชุมชน อีกทั้งยังเป็นเสมือนการกล่อมเกลาคิดใจของคนในชุมชนผ่านทางพิธีกรรมทำขวัญนาค

วัฒนธรรม : ประเพณีชีวิตและอัตลักษณ์ชุมชน

1. ประเพณีชีวิต

จากการศึกษาวิจัยพบว่า พื้นที่อำเภอบางบาล จังหวัดพระนครศรีอยุธยา ถือได้ว่าเป็นพื้นที่ซึ่งยังคงรักษาในเรื่องของประเพณีต่าง ๆ ที่เกิดขึ้นจากศาสนา ความเชื่อ ค่านิยม อาชีพ เป็นต้น โดยมีทั้งที่เป็นประเพณีทั่วไปตามวิถีชีวิตของสังคมไทยและประเพณีท้องถิ่นซึ่งหล่อหลอมจากวิถีแห่งการดำรงชีพของคนในพื้นที่ ซึ่งในรอบ 1 ปี ชุมชนชาวอำเภอบางบาลจะมีประเพณีที่จัดขึ้น ดังนี้

1.1 ประเพณีในวันสำคัญทางศาสนา

พื้นที่อำเภอบางบาลนั้น ประชากรส่วนใหญ่นับถือศาสนาพุทธดังนั้นในวันสำคัญทางพระพุทธศาสนา ได้แก่ วันมาฆบูชา วันวิสาขบูชา วันอาสาฬหบูชา วันเข้าพรรษา วันออกพรรษา วันพระ ชาวอำเภอบางบาลต่างก็จะมาทำบุญร่วมกันที่วัดในหมู่บ้าน ผู้เฒ่าผู้แก่ก็จะนิยมการอยู่วัดถือศีล 8 และสวดมนต์ภาวนาตลอดทั้งวัน ถ้าเป็นวันมาฆบูชา วันวิสาขบูชา และวันอาสาฬหบูชา ก็จะมีการเวียนเทียนในตอนกลางคืนเพื่อระลึกถึงคุณของพระรัตนตรัย ในวันเข้าพรรษาก็จะมี

การถวายเทียนพรรษาแด่วัดในหมู่บ้าน วันออกพรรษาก็จะมีการทอดกฐิน ตามความเชื่อของพุทธศาสนิกชนไทยโดยทั่วไป แต่ประเพณีหนึ่งของชาวบางบาลซึ่งเป็นที่รู้จักในพื้นที่ใกล้เคียง คือ พิธีกวนข้าวทิพย์ ในวันวิสาขบูชา



ภาพที่ 20 กิจกรรมในวันสำคัญทางพระพุทธศาสนาของชาวอำเภอบางบาล

ประเพณีกวนข้าวทิพย์ หรือข้าวมธุปายาส เป็นพิธีกรรมของศาสนาพราหมณ์ที่สอดแทรกเข้ามาในพิธีกรรมทางพระพุทธศาสนา เพื่อเป็นการถวายแด่พระสัมมาสัมพุทธเจ้า ในวันตรัสรู้ เป็นการประกอบพิธีในสมัยพุทธกาล คือ เป็นอาหารทิพย์ที่ นางสุชาดา ได้ถวายพระพุทธเจ้า เป็นพระราชพิธีที่ทำกัน ซึ่งมีมาตั้งแต่สมัยสุโขทัยและกรุงศรีอยุธยาเป็นราชธานี และได้รับการฟื้นฟูในสมัยรัชกาลที่ 1 จนถึงรัชกาลที่ 1 เป็นต้นมา



ภาพที่ 21 ประเพณีกวนข้าวทิพย์

การกวนข้าวทิพย์ของชาวอำเภอบางบาลนั้นจะจัดขึ้นในเทศกาลวันวิสาขบูชา ณ วัดเสาชง ตำบลมหาพราหมณ์ โดยทางวัดได้ฟื้นฟูประเพณีกวนข้าวทิพย์นี้ร่วมกับชุมชนในตำบล

มหาพราหมณ์ มาตั้งแต่ พ.ศ.2527 จนถึงปัจจุบันและเป็นสถานที่เดียวในอำเภอบางบาลที่ได้อนุรักษ์ไว้ไม่ให้สูญหาย

ประเพณีกวนข้าวทิพย์ หรือข้าวมธุปายาส ของวัดเสาชิงช้า จะกวนในวันก่อนวันวิสาขบูชา คือ แรม 14 ค่ำ เดือน 6 ของทุกปี ซึ่งเครื่องปรุงข้าวทิพย์วัดเสาชิงช้า จะใช้เครื่องปรุงข้าวทิพย์ ได้แก่ ถั่ว งา น้ำผึ้ง นม น้ำกะทิ กะทิ น้ำตาล ข้าวตอก ข้าวสวย มะพร้าวขูด โดยการจัดพิธีกรรมก่อนที่จะมีการกวนข้าวทิพย์ จะมีการนำเครื่องปรุงทั้งหมดมาทำพิธีทางพระพุทธศาสนา และพิธีทางศาสนาพราหมณ์ก่อน จากนั้นนิมนต์พระสงฆ์ทำพิธีเจริญพระพุทธมนต์ ประพรมน้ำมนต์เครื่องปรุง

ในการจัดพิธีจะมีหญิงสาวพรหมจารี มาแต่งกายชุดนางฟ้า ถ้าเป็นชายก็จะแต่งชุดเทวดา เจริญเครื่องปรุงแตรอบบริเวณพิธี 3 รอบ จากนั้นก็จะเทเครื่องปรุงลงกวนในกระทะที่เตรียมไว้ กวนจนงวดได้ที่ยกลง รอไว้ให้เย็น จึงช่วยกันบรรจุลงกล่องพลาสติก หรือถุงพลาสติก เพื่อแจกจ่ายให้ชาวบ้านได้รับประทาน

รุ่งเช้า จะมีพิธีทางพระพุทธศาสนา และจะนำข้าวทิพย์ถวายพระสงฆ์ก่อน จึงจะแจกจ่ายได้ความเชื่อข้าวทิพย์เป็นอาหารที่มีคุณค่าทางอาหารมาก และชาวบ้านทั่วไปความเชื่อว่าจะได้รับประทานแล้วจะเป็นหายจากทุกข์โศก เป็นสิริมงคล อธิฐานให้หายจากโรคภัยไข้เจ็บ และให้อยู่เย็นเป็นสุข ผู้ที่ได้รับประทานจะมีความสุข ถือว่าเป็นบุญของตนที่ได้รับประทานข้าวทิพย์ เพราะปัจจุบันจะมีประเพณีกวนข้าวทิพย์น้อยมาก แต่วัดเสาชิงช้ายังคงอนุรักษ์ไว้เป็นประจำทุกปี ในเทศกาลวันวิสาขบูชา

1.2 ประเพณีที่เกิดจากการประกอบอาชีพ

อาชีพเกษตรกรรม ถือได้ว่าเป็นอาชีพหลักของชาวอำเภอบางบาล จังหวัดพระนครศรีอยุธยา มาตั้งแต่อดีตจนถึงปัจจุบัน โดยเฉพาะอย่างยิ่งอาชีพทำนาซึ่งกล่าวได้เป็นอาชีพหลักของชุมชน เพราะพื้นที่ส่วนใหญ่ของอำเภอบางบาลนั้นเป็นทุ่งนา ที่ทอดยาวสุดสายตา ดังนั้นประเพณีที่เกี่ยวข้องกับวิถีชาวนาจึงเป็นประเพณีที่อยู่คู่กับชุมชนนี้เช่นเดียวกัน

ประเพณีชีวิตของชาวนาสืบเนื่องจากปุ๋ยตายายอันยาวนาน ชาวนาจึงมีพิธีกรรมสืบสานมรดกประเพณีในแต่ละท้องถิ่นต่อ ๆ กันมา การประกอบพิธีกรรมทำขวัญข้าวเป็นการกล่าวขอขมาต่อต้นข้าวทุกครั้งที่มีการเปลี่ยนแปลงที่เกิดขึ้นกับข้าว ทั้งการเกิดเองตามธรรมชาติ และจากการที่มนุษย์จะกระทำอะไรก็ตามกับต้นข้าว เช่น พิธีกรรมก่อนการหว่านข้าว การปักดำข้าว หรือพิธีกรรมทำขวัญรับขวัญการตั้งท้อง ก่อนการเกี่ยวข้าว และพิธีอันเชิญแม่โพสพเข้ายุ่งฉาง เป็นต้น ซึ่งเป็นประเพณีพิธีกรรมที่ปฏิบัติอันสำคัญของชาวนาสืบเนื่องจากอดีตจนถึงปัจจุบัน

ประเพณีทำขวัญข้าวจะทำในช่วงที่ข้าวเริ่มตั้งท้องประมาณเดือน 10 ถึง เดือน 12 หรือตรงกับเดือนกันยายนถึงเดือนพฤศจิกายน โดยชาวบางบาลก็จะมารวมตัวกันบริเวณลานของหมู่บ้านตนเอง มีการจัดงานข้าวปลาอาหารเลี้ยงคนที่มาร่วมพิธีในช่วงเย็น มีการนิมนต์พระสงฆ์มาเจริญพระพุทธมนต์แล้วจะจัดพิธีร่วมกันมีหมอขวัญมาทำพิธีทำขวัญแม่โพสพ



ภาพที่ 22 พิธีทำขวัญข้าว ณ ลานหมู่บ้านในอดีต

ลานโบสถ์วัดนอก เป็นสถานที่หนึ่งที่จัดพิธีทำขวัญข้าวร่วมกันของชาวนาดำบลไทรน้อยและตำบลบ้านกุ่ม อำเภอบางบาล โดยชาวบ้านจะมารวมตัวกันจัดเป็นพิธีใหญ่ มีการฉลองและการละเล่นมากมาย ปัจจุบันด้วยปัจจัยทั้งทางด้านสังคมและเศรษฐกิจพิธีดังกล่าวนี้ไม่ได้มีการจัดขึ้นมานานนับสิบปีแล้ว



ภาพที่ 23 ลานโบสถ์วัดนอก

พอถึงวันแรม 15 ค่ำเดือน 10 จะมีการทำขวัญข้าวอีกครั้ง แต่เป็นการทำเฉพาะนาของตนเอง โดยจะเตรียมทำชะลอมขนาดเล็กเพื่อบรรจุบายศรี กล้วยสุก 1 ลูก มันต้ม เผือกต้ม ดอกไม้ รูป 3 ดอก เทียน 2 เล่ม ข้าวสุกปากหม้อ 1 ปั้น แป้งหอม น้ำอบ น้ำสะอาด ส้ม ขนมน นำล้าไฟขนาดยาวประมาณ 1 วา ปักในนาข้าวแล้วผูกชะลอมเครื่องเช่นหันไปทางทิศหรีดี (ทิศตะวันตกเฉียงใต้) จุดธูปกราบสามครั้ง กล่าวอัญเชิญแม่โพสพว่า วันนี้ก็เป็นวันลาภดี วันดี เจริญแม่โพสพมาทานขนมส้มสุกลูกไม้ อย่าได้มีโรครมภัย ขอให้ได้ข้าวดี ๆ ทำน้อยได้มากให้ข้าวงอกออกรวงดี กล่าวเสร็จแล้วจึงลาแม่โพสพ ของสังเวชห้ามนำกลับต้องปล่อยให้นกกาจิกกิน (พะเยาว์ ภาพเจริญ, สัมภาษณ์, 15 เมษายน 2557)



ภาพที่ 24 การสู่ขวัญข้าวซึ่งทำโดยเจ้าของที่นา

ปัจจุบันถึงแม้ว่าพื้นที่อำเภอบางบาล ส่วนใหญ่ยังเป็นท้องนาและชาวบ้านยังคงมีการทำนาเป็นอาชีพหลัก แต่พิธีทำขวัญข้าวของชาวบางบาลนั้นเหลือแต่เพียงพิธีที่ทำโดยเจ้าของนา โดยจะทำเพียงนาของตนเองไม่ได้มีการจัดพิธีร่วมกัน ณ ลานของหมู่บ้านเหมือนเช่นดังแต่ก่อน เนื่องจากสภาพสังคมในปัจจุบันผู้ที่ประกอบอาชีพทำนานั้นส่วนใหญ่จะเป็นคนพื้นที่หรือผู้สูงอายุ ส่วนคนรุ่นหลังหันไปทำงาน โรงงานอุตสาหกรรมและในกรุงเทพมหานครมากขึ้นอีกทั้งปัจจัยทางด้านเศรษฐกิจที่ค่าครองชีพสูงขึ้น การจัดงานต่าง ๆ จึงจำเป็นต้องใช้ทุนทรัพย์ในการจัดงานมากขึ้นดังนั้นพิธีที่เคยจัดร่วมกันด้วยแรงศรัทธาและความเชื่อจึงต้องหยุดตัวลงคงเหลือไว้แต่เพียงพิธีที่สามารถจัดได้โดยไม่ใช้ทุนทรัพย์ที่สูงมากนัก โดยประเพณีที่หายไปยังคงเป็นความทรงจำซึ่งรอคอยการฟื้นฟูให้กลับมาอีกครั้ง

1.3 ประเพณีที่เกิดจากลักษณะของภูมิประเทศ

ลักษณะภูมิประเทศของอำเภอบางบาล จังหวัดพระนครศรีอยุธยา เป็นพื้นที่ราบลุ่มมีแม่น้ำและลำคลองไหลผ่าน ในฤดูน้ำหลากก็จะมีน้ำมาก ดังนั้นลักษณะภูมิประเทศดังกล่าวจึงส่งผลต่อวิถีชีวิตและก่อเกิดประเพณีของพื้นที่ขึ้นมา โดยประเพณีที่มีชื่อเสียงของชาวบางบาลที่เกี่ยวข้องกับสายน้ำนั้นคือ การแข่งขันเรือยาว

เรือยาวคือมรดกวัฒนธรรมแห่งสายน้ำเป็นกีฬาชาวบ้านอันสะท้อนให้เห็นถึงวิถีชีวิตอันดีงาม ความผูกพันระหว่างสายน้ำกับชีวิต เรือกับวิถีชีวิตบนพื้นฐานของความศรัทธาเชื่อมโยงในคำสอนทางพระพุทธศาสนา แต่เดิมวิถีชีวิตของชาวบางบาลจะใช้สายน้ำหรือแม่น้ำลำคลองเป็นเส้นทางการคมนาคม รวมไปถึงงานประเพณีหรือการไปทำบุญที่วัด อันนำมาซึ่งความเป็นน้ำ

หนึ่งใจเดียวของบวร ซึ่งแปลว่า ประเสริฐ อันได้แก่ บ้าน วัด โรงเรียน ซึ่งเป็นองค์กรพื้นฐานของชุมชนชนบทไทยซึ่งเป็นหัวใจสำคัญของชาติ เรือยาวประเพณีไทยได้มีวิวัฒนาการจากวิถีชีวิตมาสู่ประเพณี

แม่น้ำเจ้าพระยาบริเวณหน้าวัดจุฬามณี ถือได้ว่าเป็นสนามแข่งเรือยาวที่มีชื่อเสียงแห่งหนึ่งของประเทศไทย อีกทั้งเรือยาว ศรีสุริโยทัย ซึ่งเป็นเรือยาวประจำวัดจุฬามณียังเป็นเรือที่มีชื่อเสียงได้รับรางวัลจากสนามการแข่งขันต่าง ๆ ทั่วประเทศ นอกจากนี้ตามวัดต่าง ๆ ในพื้นที่อำเภอบางบาล ก็จะมีเรือยาวประจำอยู่ โดยแต่ละวัดก็มีเทคนิค วิธีการ ฝึกฝนฝีพายหรือแต่งเรือให้มีศักยภาพสูงเพื่อใช้ในการแข่งขัน



ภาพที่ 25 ฝีพายของเรือศรีสุริโยทัย



ภาพที่ 26 พิธีบวงสรวงเรือศรีสุริโยทัย



ภาพที่ 27 การแข่งขันเรือยาวสนามหน้าวัดจุฬามณี

นอกจากการแข่งขันเรือยาวแล้วชาวบางบาลก็ยังคงมีการรักษาประเพณีไทยที่เกี่ยวกับวิถีชีวิตอันผูกพันกับสายน้ำอีกหลายอย่าง เช่น ประเพณีลอยกระทง ประเพณีทอดกฐิน ประเพณีทอดผ้าป่าทางน้ำ เป็นต้น

1.4 ประเพณีที่เกิดจากความเชื่อทางชาติพันธุ์

จากการเก็บข้อมูลในพื้นที่อำเภอบางบาล ผู้วิจัยพบว่า อำเภอบางบาลนั้นเป็นพื้นที่ที่ปรากฏร่องรอยความหลากหลายทางชาติพันธุ์ ซึ่งนำทำการศึกษาวิจัยถึงที่มาและประวัติศาสตร์ท้องถิ่นเป็นอย่างยิ่ง กล่าวคือ ในพื้นที่ทั่วไปของอำเภอบางบาล ปรากฏชื่อของหมู่บ้านต่าง ๆ อันแสดงถึงชาติพันธุ์ที่อาศัยอยู่ในพื้นที่นั้น เช่น บ้านจัน บ้านขอม และที่สำคัญกระจายอยู่มากที่สุดคือ ชาติพันธุ์มอญ ได้แก่ บ้านมอญ บ้านคูมอญ บ้านขนมจัน บ้านฝึมด เป็นต้น



ภาพที่ 28 ร่องรอยทางชาติพันธุ์ที่ปรากฏจากป้ายบอกชื่อหมู่บ้าน

จากที่กล่าวมาชาติพันธุ์มอญถือได้ว่ามีพื้นที่มากที่สุดทั้งยังปรากฏวิถีการดำรงชีวิตตามแบบชาติพันธุ์ชัดเจนที่สุด ซึ่งประเพณีที่แสดงถึงวิถีชาติพันธุ์ของชาวมอญคือ ประเพณีสงกรานต์ โดยชาวบางบาลมีการจัดประเพณีสงกรานต์ที่แตกต่างจากพื้นที่อื่น ๆ ดังนี้

ประเพณีสงกรานต์ของชาวบางบาล ในกลุ่มของชาติพันธุ์มอญนั้นจัดให้มีการทำบุญเลี้ยงพระยาวนานติดต่อกันถึง 6 วัน โดยจะเริ่มในวันที่ 12 - 14 เมษายน จะจัดให้มีการทำบุญเลี้ยง

พระที่วัดในตอนเช้า ส่วนวันที่ 15 - 17 เมษายน จะนิมนต์พระภิกษุสงฆ์ให้ไปรับฉันเช้ายังที่ต่าง ๆ ที่สำคัญของหมู่บ้าน อย่างเช่นในหมู่บ้านมอญคือพื้นที่ หมู่ 4 - หมู่ 6 ของตำบลไทรน้อย ในวันที่ 15 เมษายน ก็จะนิมนต์พระไปรับฉันเช้าที่บริเวณที่ชาวบ้านเรียกว่า ศาลาหลังบ้าน วันที่ 16 เมษายน ก็จะนิมนต์พระไปรับฉันเช้าบริเวณศาลพ่อปู่ศรีเพชร ใต้ต้นสะตือใหญ่ริมคลองบางบาลซึ่งชาวบ้านเรียกว่า ดินท่า และวันที่ 17 เมษายน ก็จะนิมนต์พระไปรับฉันเช้าที่บริเวณโบสถ์ร้างซึ่งประดิษฐานหลวงพ่อกว้างใหญ่ พระพุทธรูปที่ชาวบ้านให้ความเคารพนับถือซึ่งชาวบ้านเรียกว่า โบสถ์วัดนอก



ภาพที่ 29 บริเวณ ศาลาหลังบ้าน



ภาพที่ 30 ศาลพ่อปู่ศรีเพชรหรือดินท่า



ภาพที่ 31 วิหารหลวงพ่อใหญ่หรือโบสถ์วัดนอก

ประเพณีสงกรานต์ของชาวบางบาล จะมีการบั้งสุกุลรวมญาติ กล่าวคือชาวบ้านจะนำ อัฐิ บรรพบุรุษของตนที่ล่วงลับมาทำพิธีสวดพระอภิธรรมที่วัดในคืนวันที่ 13 เมษายน และเช้าวันที่ 14 เมษายน ก็จะมีการบั้งสุกุลรวมญาติกันในช่วงเช้าหลังจากที่ถวายภัตตาหารเช้าแด่พระภิกษุสงฆ์

ประเพณีสงกรานต์ของชาวบางบาล ในกลุ่มของชาติพันธุ์มอญ มีพิธีกรรมที่เรียกว่า สงงานปี โดยพิธีดังกล่าวสอดคล้องกับพิธีของชาติพันธุ์มอญในพื้นที่อื่น ๆ นั่นคือ ประเพณีการส่งข้าวสงกรานต์

ประเพณีส่งข้าวสงกรานต์ เป็นประเพณีที่สำคัญอย่างหนึ่งของชาวมอญ ที่คาดว่าคงจะได้รับอิทธิพลมาจากตำนานสงกรานต์ ที่เล่าสืบต่อกันมาว่า เริ่มตั้งแต่ครั้งที่มีท่านเศรษฐีท่านหนึ่ง ซึ่งท่านนำเครื่องสังเวทไปบวงสรวงเทวดาที่ต้นไทร เพื่อขอบุตร ชาวมอญจะนำข้าวใส่หม้อดิน กับข้าวต่าง ๆ ใส่ด้วยกระทงใบตอง คล้ายกับการเซ่นเจ้าหรือบูชาเทวดา การส่งข้าวสงกรานต์ของมอญปากลัดจะกระทำเฉพาะในวันที่ 13 14 หรือ 15 เมษายนเท่านั้น โดยในแต่ละหมู่บ้านจะมีบ้านหนึ่งเป็นผู้รับหน้าที่หุงข้าวสงกรานต์ โดยจะเตรียมอาหารของหวานให้เสร็จเรียบร้อยแล้ว จัดใส่ลงในกระทงบนถาดให้เท่ากับจำนวนวัดที่จะไป สิ่งต่าง ๆ ทั้งหมดนี้จะต้องเตรียมจัดไว้ให้เสร็จก่อนเวลาประมาณ 7.00 น. เพราะหญิงสาวในหมู่บ้านจะมารับข้าวสงกรานต์เพื่อนำไปส่งตามวัดต่าง ๆ และเจ้าของบ้านจะเป็นผู้กำหนดว่าใครจะไปวัดไหน แต่จะเป็นการกำหนดที่เข้าใจหนุ่มสาว ว่าจะต้องไปส่งตามวัดที่อยู่ไกลบ้าน เมื่อทุกบ้านส่งข้าวแซ่เสร็จเรียบร้อยแล้ว ชาวบ้านก็จะไปวัดกันอีกครั้ง เพื่อร่วมทำบุญตักบาตร และฟังเทศน์ฟังธรรม



ภาพที่ 32 ประเพณีสงงานปี

ประเพณีสงงานปีของชาวบางบาลนั้นจะเป็นลักษณะที่เรียบง่ายกว่า คือจะมีบางครอบครัวเท่านั้นที่จะมีหน้าที่สงงานปี โดยจะเตรียมอาหาร เช่น ขนมจีนน้ำยาหรือน้ำพริก แกงเผ็ด ข้าวเหนียวน้ำกะทิ เป็นต้น โดยจะนำไปเลี้ยงพระภิกษุสงฆ์ หลังจากนั้นก็จะตักใส่กระทง แล้ววางไว้บริเวณใกล้เคียง โดยการสงงานปีนี้จะกระทำเป็นประจำทุกปีในพื้นที่ของอำเภอบางบาลที่เป็นชุมชนของชาวมอญ (มยุรี ศรีนาค, สัมภาษณ์, 15 เมษายน 2557)

จะเห็นได้ว่า ประเพณีของชาวบางบาลจะมีความหลากหลายจากปัจจัยต่าง ๆ ดังที่ได้กล่าวมาโดยชาวบางบาลยังคงให้ความสำคัญและรักษาประเพณีไว้ให้อยู่คู่กับชุมชน ซึ่งปู่ย่าตายายหรือพ่อแม่ ก็จะปลูกฝังให้คนรุ่นหลังยังยึดถือปฏิบัติสืบต่อกันมา

2. อัตลักษณ์ชุมชนของอำเภอบางบาล

2.1 อัญมณี

การทำอัญมณีเป็นอาชีพมีแต่โบราณสืบทอดมา ถึงแม้บางช่วงจะประสบกับปัญหาและอุปสรรคจนผู้ประกอบการอาชีพนี้หลายรายต้องละทิ้งไปประกอบอาชีพอื่นที่มีรายได้ดีกว่า แต่ก็ยังมีผู้ที่ยังคงรักษาภูมิปัญญาอันเป็นอัตลักษณ์นี้ไว้ส่งผลให้เกิดโอกาสสืบสานภูมิปัญญาของบรรพชนดำเนินต่อไป



ภาพที่ 33 การผลิตอัญมณี

ช่วงที่เศรษฐกิจของประเทศเจริญมาก ๆ อย่างในปี พ.ศ. 2536 - 2539 ซึ่งความต้องการใช้อัญมณีมากจนกำลังการผลิตที่มีอยู่ไม่เพียงพอต่อความต้องการแหล่งผลิตอัญมณีที่สำคัญของไทยในปัจจุบัน ส่วนใหญ่อยู่ในบริเวณที่ราบลุ่ม ภาคกลาง เช่น จังหวัดราชบุรี สุพรรณบุรี พระนครศรีอยุธยา อ่างทอง ปทุมธานีและนนทบุรี

อำเภอบางบาล จังหวัดพระนครศรีอยุธยา นับเป็นแหล่งผลิตอัญมณีแห่งใหญ่อีกแห่งหนึ่ง โดยมีส่วนผลิตรวมกลุ่มกันอยู่หนาแน่นนับร้อยครัวเรือน มีโรงเผาอัญมณีทั้งขนาดเล็กและใหญ่เรียงตลอดสองฟากทาง คนทำอัญมณีอำเภอบางบาล ยึดอาชีพการทำอัญมณีมานาน เพราะเห็นว่าอาชีพนี้เป็นตัวของตัวเอง ไม่ต้องพึ่งพาผู้อื่นมากนัก จึงยึดการทำอาชีพนี้เรื่อยมา แม้จะมีรายได้มากบ้างน้อยบ้างแต่ก็มีความสุขแบบพอกินพอใช้

อาชีพการทำอิฐนับเป็นอาชีพที่ยั่งยืนคู่อาเภอบางบาลแห่งกรุงศรีอยุธยา ช้านานแล้ว เจ้าของกิจการทำอิฐหลายรายกล่าวกันว่า หากคิดจะยึดอาชีพนี้ไม่ใช่เรื่องยาก ขอเพียงให้มีความตั้งใจจริงในการประกอบอาชีพเท่านั้น หากเป็นผู้ที่ไม่มีพื้นฐานการทำอิฐมาก่อนเลย เริ่มแรกให้เข้าไปศึกษากระบวนการผลิตทั้งหมดจากกิจการที่ทำกันอยู่เพียง 2 - 3 ครั้ง ก็สามารถนำกลับมาประกอบอาชีพเองได้ ที่สำคัญต้องมีคุณสมบัติที่ดีของคนทำอิฐ คือ อดทน ขยันและรู้จักประหยัด

เครื่องมือสำคัญในการทำอิฐ ส่วนใหญ่ผู้ประกอบกิจการจะคิดประดิษฐ์ขึ้นใช้เองเพื่อประหยัด โดยนำวัสดุที่หาได้จากพื้นบ้านดัดแปลงต่อเติมเป็นเครื่องมือเครื่องใช้ เว้นแต่ที่ทำไม่ได้เป็นเครื่องทุ่นแรงที่เป็นเครื่องจักรกล โดยอุปกรณ์ในการทำอิฐมอญของชาวบางบาลแต่ดั้งเดิมมีนั้น เช่น ปุ้งกี๋ เมื่อก่อนสานด้วยหวายและไม้ไผ่ ต่อมาหวายและไม้ไผ่ขาดแคลนจึงหันมาใช้พลาสติกสานแทน ไม้ไผ่ดินหรือไม้ชะดิน ใช้สำหรับปรับลานตากดินที่มีเศษดินจากการไถ แ่งดินให้ได้รูปทรง รถเข็น โรงเผาอิฐ สมัยก่อนผู้ผลิตมักกั้นกลางแจ้ง เนื่องจากประหยัดต้นทุนในการสร้างโรงเผาอิฐ ข้อเสียก็คือ ไม่สามารถเผาอิฐในช่วงฤดูฝนได้ ภายหลังจึงได้สร้าง โรงเผาอิฐขึ้น ลักษณะก็คือ เป็นโรงไม้หลังคาจากส่วนของหลังคามีสถลักษณะเป็นทรง จั่วสูง เเชิงชนิดคาอยู่ระดับศีรษะ ไม่มีฝ้าด้านในใช้สำหรับเป็นที่เผาอิฐและเก็บอิฐ ทั้งชนิดที่เตรียมเผาและเผาสุกแล้ว แบบพิมพ์ มีด้วยกัน 3 ชนิด แบบพิมพ์ไม้ ชนิดนี้สามารถทำขึ้นใช้เองได้ แบบพิมพ์โลหะ มีสองลักษณะคือ ทำจากเหล็กหรือสแตนเลส ราคาค่อนข้างสูง และ แบบพิมพ์พลาสติก ปัจจุบันได้รับความนิยมมากกว่าแบบพิมพ์ชนิดอื่น เนื่องจากมีราคาข้อมเยา สะดวกทนทานต่อการใช้งาน ที่สำคัญคืออิฐที่ได้จากแบบพิมพ์พลาสติกยังให้ความสวยงามไร้ตำหนิพอ ๆ กับพิมพ์โลหะชนิดสแตนเลส ซึ่งดีกว่าแบบพิมพ์ไม้มาก เป็นต้น (บุญนาค รักษแดน, สัมภาษณ์, 24 เมษายน 2557)



ภาพที่ 34 เครื่องมือที่ประดิษฐ์ขึ้นเพื่อใช้ทุ่นแรงและเพิ่มปริมาณการผลิต

ชาวบ้านในอำเภอบางบาล ประกอบอาชีพการทำอิฐมอญกันมานาน ส่วนใหญ่สมาชิกในครอบครัวทุกคนล้วนเคยชินกับวิถีชีวิตนี้ นอกจากคนรุ่นใหม่ที่มีการศึกษาสูง จะเริ่มหันออกไปทำงานอื่นตามวิชาชีพที่เรียนมา แต่ยังมีไม่น้อยที่ยึดอาชีพนี้เลี้ยงตนเองและครอบครัว ซึ่งหลายรายประสบความสำเร็จเป็นอย่างดี ขณะเดียวกันก็สามารถสร้างงานในท้องถิ่นจากแรงงานของคนในพื้นที่ ตั้งแต่คนขนดินไปจนถึงขั้นตอนขนอิฐขึ้นรถล้วนต้องใช้แรงงานทั้งสิ้น ชาวบ้านส่วนหนึ่งในรายที่ไม่ได้

2.2 แหล่งดนตรีไทย

อำเภอบางบาลเป็นพื้นที่ที่มีความเจริญในด้านศิลปวัฒนธรรมโดยเฉพาะอย่างยิ่งดนตรีไทย ถือได้ว่าเป็นดั่งศิลาทางด้านนี้โดยตรง มีสำนักดนตรีทั้งที่เป็นคนในท้องถิ่นและได้รับอิทธิพลจากในเมืองหลวง ตั้งถิ่นฐานอยู่ในพื้นที่นี้อย่างหนาแน่น และมีการสืบทอดมาจนถึงปัจจุบัน

ดนตรีไทยในพื้นที่อำเภอบางบาล โดยเฉพาะอย่างยิ่งวงปี่พาทย์นั้น มีจำนวนทั้งสิ้น 24 สำนักด้วยกัน โดยมีการบรรเลงในงานต่าง ๆ และสืบทอดสู่เยาวชนในพื้นที่

นักดนตรีไทยในพื้นที่อำเภอบางบาล ได้รับอิทธิพลในด้านเพลงและแนวทางการบรรเลงมาจากสำนักของครูดนตรีไทยที่มีชื่อเสียงในราชสำนัก ได้แก่ สายของหลวงประดิษฐไพเราะ (ศร ศิลปบรรเลง) พระยาเสนาะดุริยางค์ (แช่ม สุนทรวาทีน) และพระยาประสานดุริยศัพท์ (แปลก ประสานศัพท์) หรือที่เรียกว่า ทางฝั่งพระนคร และยังมีทางของจางวางทั่ว พาทยโกศล หรือเรียกว่า ทางฝั่งธน นอกเหนือจากนั้นก็เป็แนวทางการบรรเลงที่เป็นของท้องถิ่นไม่ได้รับอิทธิพลจากแห่งใด



ภาพที่ 35 ปี่พาทย์มอญนิยมใช้บรรเลงในงานศพกันแพร่หลายในพื้นที่

บทบาทของดนตรีไทยในอำเภอบางบาล นั้นจะจำแนกออกเป็น 2 ลักษณะได้แก่ ในฐานะดนตรีประกอบพิธีกรรม ที่เกี่ยวพันกับวิถีชีวิตของคนในพื้นที่ตั้งแต่เกิดจนตาย เช่น พิธีกรรม

งานศพ พิธีกรรมทำบุญ พิธีกรรมบวชนาค พิธีกรรมในงานแต่งงาน เป็นต้น อีกลักษณะ คือ บทบาทในการบรรเลงเพื่อความบันเทิงและประกอบการแสดง โดยในการบรรเลงเพื่อความบันเทิง เช่น การประชันวงดนตรีกันระหว่างสำนัก ส่วนในการใช้ประกอบการแสดงเช่น ประกอบการแสดงโขน ละคร ลิเก เป็นต้น (ล้วน ดนตรี, สัมภาษณ์, 20 เมษายน 2558)



ภาพที่ 36 วงปี่พาทย์และแตรววง วงดนตรีที่นิยมใช้บรรเลงในงานมงคลต่าง ๆ

การสืบทอดดนตรีไทยในพื้นที่อำเภอบางบาล นั้นเป็นลักษณะของการถ่ายทอดตามรูปแบบโบราณ กล่าวคือผู้ใดมีความสนใจหรือใฝ่รู้ ใฝ่ศึกษา ก็จะเลือกหาสำนักที่ตนเองสะดวกหรือมีความศรัทธา จากนั้นจึงทำการฝากตัวเป็นศิษย์เพื่อศึกษาหาความรู้ โดยครูดนตรีไทยก็จะถ่ายทอดกันตามขนบและรูปแบบโบราณที่ตนได้รับถ่ายทอดมา มีการฝากตัวเป็นศิษย์ การจับมือ การครอบครู การครอบเรียนเพลงในระดับต่าง ๆ ตามขั้นตอน ซึ่งจะเป็นไปในการถ่ายทอดแบบมุขปาฐะ เป็นส่วนใหญ่ นอกจากนี้ครูดนตรีไทยในพื้นที่อำเภอบางบาลที่ได้รับยกย่องและมีชื่อเสียงเป็นที่ยอมรับก็จะได้รับเชิญเป็นผู้ถ่ายทอดองค์ความรู้ตามสถาบันต่าง ๆ ที่มีชื่อเสียงทั่วประเทศไทย



ภาพที่ 37 วงพาทย์รัตนหรือวงบ้านใหม่ทางกระเบน วงดนตรีที่มีชื่อเสียงวงหนึ่งของบางบาล

ปัจจุบันนักดนตรีไทยในพื้นที่อำเภอบางบาลที่มีชื่อเสียงในระดับประเทศ เป็นที่รู้จักมีอยู่หลายท่านทั้งที่ยังมีชีวิตอยู่และถึงแก่กรรมไปแล้ว อาทิ นายแสวง คล้ายทิม นายสำราญ เกิดผล ศิลปินแห่งชาติสาขาดนตรีไทย นายล้วน ดนตรี นายวิเชียร เกิดผล นายจำลอง เกิดผล เป็นต้น

นอกจากนักดนตรีไทยแล้วการผลิตเครื่องดนตรีไทยอำเภอบางบาลก็ถือได้ว่าเป็นแหล่งผลิตเครื่องดนตรีที่มีคุณภาพ ชื่อเสียงโด่งดังไปทั่วประเทศ ทั้งยังมีแหล่งผลิตที่กระจายอยู่ทั่วไปเต็มพื้นที่ของอำเภอบางบาล เช่น

นายสมบุญ เกิดจันทร์ 34 หมู่ 7 ต.พระขาว อ.บางบาล จ.พระนครศรีอยุธยา ทำการผลิต และ ตกแต่ง เครื่องเป่าพาทย์ มอญลงรัก ปิดทอง ปิดกระຈก และ ขับร้อง

นายล้วน ดนตรี 53 หมู่ 5 ต.บางชะนี อ.บางบาล จ.พระนครศรีอยุธยา โทรศัพท์ 035 - 286346 ทำการผลิต และ รับขึ้นหน้ากลองทุกชนิด เช่น กลองแขก และ รับซ่อมกลองขำรูด

นายประสิทธิ์ คหินทพงษ์ 12 หมู่ 3 ต.พระขาว อ.บางบาล จ.พระนครศรีอยุธยา โทรศัพท์ 035-776231 รับขึ้นหน้ากลอง และ รับซ่อมกลอง มีวงเป่าพาทย์มอญ 16 โค้ง

นายประสาร คหินทพงษ์ 16 หมู่ 6 ต.พระขาว อ.บางบาล จ.พระนครศรีอยุธยา โทรศัพท์ 035 - 726346 รับขึ้นหน้ากลอง และ รับซ่อมกลอง

นายจำลอง คหีนทพงษ์ 10 หมู่ 6 ต.บ้านคั่ง อ.บางบาล จ.พระนครศรีอยุธยา 13110
โทรศัพท์ 035 - 726784 ทำการผลิต ผืนระนาด เอก ทุ้ม ลูกระนาดเอกเหล็ก ไม้ตีระนาด

นายสุชิน คล้ายมุข 33/5 หมู่ 5 ต. กบเจา อ.บางบาล อยุธยา โทรศัพท์ 035 - 307697
ทำการผลิต ผืนระนาดเอก พันไม้ตีระนาด และทำกลอง



ภาพที่ 38 นายสำราญ เกิดผล ศิลปินแห่งชาติ สาขา ศิลปะการแสดงดนตรีไทย



ภาพที่ 39 นายล้วน ดนตรี นักดนตรีไทยที่มีชื่อเสียง ปัจจุบันอายุ 96 ปี

จึงเห็นได้ว่าพื้นที่อำเภอบางบาลนี้ เป็นแหล่งความรู้ในด้านดนตรีไทยเป็นอย่างยิ่งทั้ง
องค์ความรู้ด้านเพลงและการถ่ายทอด รวมไปถึงองค์ความรู้ทางการสร้างเครื่องดนตรีไทยที่มี
คุณภาพได้รับการยอมรับจากนักดนตรีทั้งในและนอกพื้นที่

2.3 เลื่อมใสหลวงพ่อ้น

หลวงพ่อบุชชาลัย อธิบดีกรมศิลปากร พระเกจิอาจารย์เจ้าตำรับแห่งความคงกระพัน
ชาติของเมืองกรุงเก่า (จังหวัดพระนครศรีอยุธยา) อดีตเจ้าอาวาสวัดนกกกระเจาบ นับว่าเป็น
ปูชนียบุคคลที่มีความสำคัญเกี่ยวข้องกับวัด หลวงพ่อบุชชาลัยเป็นผู้นำในการก่อสร้างและบูรณปฏิสังขรณ์
วัดนกกกระเจาบ ท่านเป็นพระผู้เปี่ยมไปด้วยปฏิปทาอันน่าเลื่อมใส จึงเป็นที่เคารพสักการบูชาของ

พุทธศาสนิกชนทั้งหลาย นับตั้งแต่อดีตจนถึงปัจจุบัน ลูกศิษย์ของท่านมีทั้งเจ้านายและข้าราชการ
ชั้นผู้ใหญ่ เป็นต้นว่า พระเจ้าบรมวงศ์เธอกรมหลวงชุมพรเขตอุดมศักดิ์ พระเจ้าวรวงศ์เธอพระองค์
เจ้าเฉลิมพลทิฆัมพร พระยาอุภัยพิพากษา (เกลื่อน ชัยนาม) อดีตผู้พิพากษาศาลมณฑลอยุธยา
พระยานันต์ยุทธกาจ (ปลื้ม ลักษณ์นท์) อดีตผู้บังคับการตำรวจกรมมณฑลอยุธยา โดยในภายหลัง
ทางหน่วยงานราชการได้ยกย่องให้ท่านเป็นปวงชนียบุคคลที่สำคัญของอำเภอบางบาล ดังคำขวัญ
ประจำอำเภอที่ว่า อัฐแกร่ง แหล่งคนตรีไทย เลื่อมใสหลวงพ่อขัน ผลิตภัณฑ์กำนรูป



ภาพที่ 40 หลวงพ่อขัน วัดนกกะจาบ

หลวงพ่อขัน มีนามเดิมชื่อ ขัน นามสกุล คงสุชี เกิดที่บ้านหัวตะพาน(ปัจจุบัน คือ
ต. สะพานไทย) แขวงเสนาโน (อ. บางบาล) เมืองกรุงเก่า (จ. พระศรีอยุธยา) เมื่อเวลา 14.45 น. วัน
พฤหัสบดี ขึ้น 8 ค่ำ เดือน 8 ปีวอก พ.ศ. 2415 โยมบิดาชื่อ ชื่น โยมมารดาชื่อ สำน (ภูมิลำเนาเดิมอยู่
บ้านสาย อ. ป่าโมก จ. อ่างทอง) มีพี่น้องร่วมบิดามารดา 4 คน คือ

1. หลวงพ่อขัน คงสุชี
2. นายเขียน คงสุชี
3. นายเล็ก คงสุชี
4. นางจับ ปั้นราคา (ภรรยา นายเฉย ปั้นราคา)

เมื่อหลวงพ่อขันเจริญวัยอายุได้ประมาณ 7 - 8 ปี ท่านได้กำพร้าโยมมารดา เพราะเหตุ
ว่าหลังจากคลอดน้องสาวคนเล็กได้ไม่นานก็ถึงแก่กรรม ส่งผลให้ท่านต้องรับภาระในการดูแล

ครอบครัวช่วยเหลือบิดาในเรื่องการทำงานซึ่งเป็นอาชีพหลักของครอบครัวและเลี้ยงดูน้อง 3 คน ส่งผลให้หลวงพ่อดันไม่ค่อยมีโอกาสได้เรียนหนังสือเหมือนเด็กทั่วไป ทั้งที่บ้านอยู่ใกล้วัด ไร่ล้อม ซึ่งถือเป็นสถานศึกษาประจำหมู่บ้าน เพราะในสมัยนั้นยังไม่มีโรงเรียนที่แยกเป็นเอกเทศเหมือนทุกวันนี้และผู้ที่ทำหน้าที่ประสิทธิ์ประสาทความรู้หรือสอนหนังสือคือพระภิกษุในวัด ไร่ล้อม

เมื่อหลวงพ่อดันอายุครบ 20 บริบูรณ์บิดาได้จัดพิธีอุปสมบทให้ ณ พัทธสีมาวัดตะโก (วัดจันทาราม) ได้รับความฉายา อินุทปญฺโญ แต่ไม่ปรากฏชัดว่าพระอุปัชฌาย์คือผู้ใด ทราบแต่พระกรรมวาจาจารย์คือ หลวงพ่ออำ วัดวงษ์ฆ้อง เพียงเท่านั้น โดยมีบางท่านตั้งข้อสันนิษฐานว่าพระอุปัชฌาย์ของหลวงพ่อดันคือ หลวงพ่อสุน วัดบางปลาหมอ และพระอนุสาวนาจารย์นั้นคือ หลวงพ่อปั้น วัดพิบูล โสคันธ์หรืออาจเป็นหลวงพ่อบุญ วัดขวิด

หลังจากอุปสมบทแล้ว พระชัน อินุทปญฺโญ ได้ติดตามหลวงพ่อดัน ไปจำพรรษา ณ วัดวงษ์ฆ้อง เพื่อศึกษาอักษรสมัยและวิชาอาคมกับพระกรรมวาจาจารย์จึงทำให้เกิดข้อสันนิษฐานกันว่าช่วงก่อนหน้าที่ทำจะอุปสมบทหลวงพ่อดันอาจจะเป็นลูกศิษย์หลวงพ่อดำอยู่เดิมหรือบรรพบุรุษคนนับถือคุ้นเคยกับหลวงพ่อดำอย่างมากจากการตั้งข้อสังเกตกรณีที่ดินนิตหลวงพ่อดำมาเป็นพระกรรมวาจาจารย์ในการอุปสมบทเนื่องจากในเขตพื้นที่นั้นน่าจะหานิมิตต์พระรูปอื่นมาเป็นพระกรรมวาจาจารย์ได้ไม่ยาก

หลวงพ่อดัน ได้มีโอกาสไปกราบและขอฝากตัวเป็นศิษย์กับหลวงพ่อดำ วัดวงษ์ฆ้อง และยังเป็นศิษย์ของหลวงปู่สุข วัดปากคลองมะขามเต่า จนมีโอกาสดูรู้จักและคุ้นเคยกับกรมหลวงชุมพรเขตอุดมศักดิ์ เป็นอย่างดี ในฐานะศิษย์ร่วมสำนักเดียวกัน ภายหลังจากอุปสมบทได้อยู่จำพรรษา 3 พรรษา ท่านออกธุดงค์ ปฏิบัติธรรมะ ศึกษาเพิ่มเติมจากพระธุดงค์ที่อยู่ในป่าลึก เมื่อท่านเดินทางกลับ ปรากฏว่า วัดญาณเสนว่างสมภาร ชาวบ้านพร้อมใจกันนิมนต์ท่านไปเป็นสมภารได้ 3 พรรษา และย้ายมาอยู่จำพรรษาวัดนกกระจาบและที่วัดนกกระจาบนี้เอง ชื่อเสียงของท่านโด่งดังจรจายไปทั่ว การปฏิบัติและปฏิบัติของท่าน นำเลื่อมใสเคร่งในธรรมวินัย ไม่สะสมทรัพย์สมบัติ ยึดสันโดษ



ภาพที่ 41 ป้ายวัดนกราช



ภาพที่ 42 พระอุโบสถวัดนกราช



ภาพที่ 43 ศาลกรมหลวงชุมพรฯ และธงราชนาวิ

ราว พ.ศ. 2460 พระบาทสมเด็จพระมงกุฎเกล้าเจ้าอยู่หัว ทรงเสด็จประพาสผ่านมาประทับแรมที่วัดนกกะจาบ 1 คืน ข้าหลวงคือ พระธรรมรามาชินดี เจ้าเมืองพระนครศรีอยุธยาในสมัยนั้น ได้เกณฑ์กำนัน ผู้ใหญ่บ้าน ประชาชน นำไม้ไผ่มาปลูก สร้างพลับพลาที่ประทับรับเสด็จ โดยมีพลเรือเอก พระเจ้าบรมวงศ์เธอ พระองค์เจ้าอากาศกรเกียรติวงศ์ กรมหลวงชุมพรเขตอุดมศักดิ์ ตามเสด็จด้วย กรมหลวงชุมพรฯ มีความเคารพในองค์หลวงพ่อดัน เป็นอย่างมาก หม่อมเจ้าหญิงเริงจิตรแจรง อากาศกร พระธิดาของเสด็จในกรมฯ มีบันทึกยืนยันว่า พระองค์ได้สักอักขระ นะ วิเศษ ที่บริเวณก้นฐมณี (ลูกกระเดือก) จากหลวงพ่อดัน จากคำบอกเล่าของศิษย์ผู้ใกล้ชิด กรมหลวงชุมพรฯ ทรงรับสั่งเรียกหลวงพ่อดันว่า หลวงพี่

ในปัจจุบันนี้บริเวณที่เคยเป็นพลับพลาที่ประทับของในหลวงรัชกาลที่ 6 เป็นที่ตั้งของโรงเรียนวัดนกกะจาบ (สิริสรณ์ประชาสรรค์) และได้ก่อสร้างศาล พลเรือเอก พระเจ้าบรมวงศ์เธอ พระองค์เจ้าอากาศกรเกียรติวงศ์ กรมหลวงชุมพรเขตอุดมศักดิ์ ไว้เป็นอนุสรณ์สถาน เพื่อเป็นที่เคารพสักการะแก่ประชาชนโดยทั่วไป ณ บริเวณวัดนกกะจาบด้วย

หลวงพ่อดัน เป็นพระเกจิอาจารย์ที่ชาวอยุธยาและจังหวัดใกล้เคียงให้ความเคารพนับถือมาก ใครได้สักยันต์กับท่านและทำตามข้อกำหนดของท่าน จะมีแต่ปลอดภัยแคล้วคลาดอยู่ยงคงกระพัน จนได้รับการกล่าวขวัญจากชาวกรุงศรีอยุธยาว่า ใครที่สักยันต์และบูชาเหรียญของหลวงพ่อดัน จะถูกพ้นทุกข์ไม่ต้องกลัว ครั้งหนึ่ง ลูกศิษย์ของหลวงพ่อดัน ถูกนักเลงถิ่นอื่นดักทำร้ายทุบตี แต่ปรากฏว่า ตีเท่าไรก็ไม่แตก ไม่เจ็บ ไม่บอบช้ำ สร้างความประหลาดใจให้กับนักเลงถิ่น

อื่นเป็นอย่างยิ่ง เหตุการณ์ครั้งนั้น ทำให้ลูกศิษย์ของหลวงพ่อขัน นิยมให้หลวงพ่อสักยันต์บ้าง ลงกระหม่อมบ้าง ปรากฏในทางคงกระพันชาตรีเป็นเยี่ยม

ด้านวัตถุมงคลเนื้อดินเผาที่รู้จักกันแพร่หลายเป็นที่โด่งดังทั่วไป คือ พระเนื้อดินเผา พิมพ์เศียรและพิมพ์นางพญาฐานผ้าทิพย์ โดยไม่ทราบปีที่สร้างแน่นอนเช่นเดียวกับวัตถุมงคลอื่น ๆ ยกเว้นเหรียญรุ่นแรกรุ่นเดียวที่ทราบ เพราะบนเหรียญรุ่นแรกนี้ จะมีระบุปีที่สร้างแน่นอน คือ พ.ศ. 2407 แต่มีหลักฐานที่บันทึกไว้ว่าสร้างในช่วงเดียวกันกับเหรียญรุ่นแรก พระดินเผาเนื้อ เป็นพระที่มีพุทธศิลป์สวยงามมาก มีเอกลักษณ์เฉพาะตัว



ภาพที่ 44 รูปหล่อหลวงพ่อขันและดอกช่อนกลิ่นที่คนนำมาถวายหลวงพ่อ

หลวงพ่อขัน เป็นร่มโพธิ์ร่มไทรของชาวบางบาลและพุทธศาสนิกชนทั่วไป กระทั่งถึงปี พ.ศ. 2486 ท่านได้มรณภาพลงอย่างสงบด้วยสติสัมปชัญญะที่ครบบริบูรณ์ สิริอายุได้ 72 ปี พรรษาที่ 52 ทุกวันนี้ เกียรติคุณความขลังและความศักดิ์สิทธิ์ของหลวงพ่อขันยังเป็นที่กล่าวขวัญสืบมาจนถึงปัจจุบัน

5.4 ผลិតภัณฑ์ก้านธูป

ชาวอำเภอบางบาล จังหวัดพระนครศรีอยุธยา มีอาชีพหลักคือเกษตรกรรม โดยเฉพาะการทำนา เมื่อว่างเว้นจากฤดูการทำนาแล้วชาวอำเภอบางบาลก็จะมีการทำอาชีพเสริม ได้แก่ การทำก้านธูปซึ่งอาชีพการทำก้านธูปนั้นทำกันมานานมาก ตั้งแต่สมัยบรรพบุรุษ เนื่องจากสมัยก่อนในหมู่บ้านมีต้นไผ่ปลูกเป็นแนวกันลมและเป็นรั้วบ้านชาวบ้านได้นำไม้ไผ่มาใช้จักสานทำเป็นของใช้ในครัวเรือน ต่อมาได้เปลี่ยนมาทำก้านธูป โดยมีพ่อค้าคนกลางเข้ามาส่งเสริมให้ชาวบ้านทำก้านธูป รับซื้อแล้วนำไปทำดอกธูปเพื่อส่งจำหน่ายทั่วไป



ภาพที่ 45 ไม้ไผ่ที่เตรียมไว้สำหรับชอยเป็นก้านรูป



ภาพที่ 46 ชอยไม้ไผ่และนำไปตากแดด

วิธีการทำ ก้านรูปนั้นคือนำไม้ไผ่มาเลื่อยเป็นปล้อง ๆ ตามขนาดที่ต้องการ เมื่อได้ขนาดตามที่ต้องการแล้ว นำมาตีป็นเป็นอัน ๆ จากนั้นนำไปแช่น้ำเพื่อให้สะดวกต่อการชอยเป็นก้านรูป แล้วจึงชอยให้ได้ขนาด เท่าก้านรูป นำไปผึ่งแดด โดยจะมีคนเข้ามารับซื้อ ในปัจจุบัน ราคา กิโลกรัมละ 7 บาท

ปัจจุบันชาวอำเภอบางบาลยังคงมีการทำก้านรูปอยู่กันอย่างแพร่หลายโดยเฉพาะในแถบตำบลบ้านกุ่ม ตำบลบางชะนี ตำบลบางหลวง เป็นต้น แต่ที่เปลี่ยนแปลงไปคือวัตถุดิบหลักที่นำมาใช้คือไม้ไผ่ที่ปัจจุบันในพื้นที่หาไม้ไผ่ได้ยาก จึงต้องสั่งมาจากจังหวัดนครสวรรค์ ซึ่งสั่งมานานเป็นเวลาพอสมควรแล้ว แต่เดิมใช้ล่องมาทางแม่น้ำพ่วงมากับเรือ แต่ปัจจุบันขนส่งมาทางรถยนต์

วัฒนธรรมของชาวบางบาลในส่วนของประเพณีชีวิตส่งผลต่อความโดดเด่นของพิธีทำขวัญนาคของชาวบางบาลไม่ว่าจะเป็นประเพณีชีวิตที่เกี่ยวข้องกับพระพุทธศาสนาอันสะท้อนให้เห็นถึงความแนบแน่นระหว่างชุมชนและวัด ส่งผลให้มีการสืบทอดพระพุทธศาสนาให้สืบทอดไป อีกทั้งพระยังมีอิทธิพลต่อการทำขวัญนาค โดยเฉพาะอย่างยิ่งหมอทำขวัญจะศึกษาเล่าเรียน บททำขวัญ กลอนต่าง ๆ การแห่ จากพระที่มีชื่อเสียงในการเทศน์มหาชาติเพื่อนำมาประยุกต์ใช้กับการทำขวัญนาคของตนเอง (ประทุม เรืองสุคนธ์, สัมภาษณ์, 8 เมษายน 2557) นอกจากนี้ประเพณีชีวิตที่เกี่ยวกับการสาขาน้ำและอาชีพรวมไปจนถึงเรื่องราวของชาติพันธุ์ยังสร้างความโดดเด่นในองค์ประกอบของพิธี เช่น การนำเพลงเรือและเพลงเกี่ยวข้าวมาประยุกต์ใช้ในการร้องของหมอทำขวัญ การจัดสำรับอาหารที่มีทั้งคาวและหวานอย่างอุดมสมบูรณ์ เป็นต้น

โดยสรุปแล้วจากภูมิสังคมและวัฒนธรรมของอำเภอบางบาล จังหวัดพระนครศรีอยุธยา ส่งผลต่อพิธีกรรมทำขวัญนาคของชาวบางบาลให้มีลักษณะที่เป็นเอกลักษณ์เฉพาะตัวของพื้นที่ไม่ว่าจะเป็นลักษณะวิถีเกษตรกรรมที่ยังมีผู้เฒ่าผู้แก่ปลุกฝังความเชื่อและค่านิยมให้กับลูกหลานให้มีความผูกพันกับศาสนาทั้งเพื่อเป็นการสืบทอด การศึกษาเล่าเรียน และการปลุกฝังค่านิยมเรื่องความกตัญญู อีกทั้งในพื้นที่ยังคงรักษาภูมิปัญญาที่นำมาผสมผสานใช้ในพิธีกรรม เช่น วรรณกรรมที่เป็นบททำขวัญ วัสดุอุปกรณ์ในพิธี อาหารและงานฝีมือต่าง ๆ บทเพลงและดนตรีไทย ความเชื่อ ค่านิยม เป็นต้น ซึ่งล้วนแต่เป็นความรู้ทางคติชนที่สืบทอดต่อกันมา

บทที่ 3

องค์ประกอบและขั้นตอนการประกอบพิธีทำขวัญนาคของชาวอำเภอบางบาล

พัฒนาการของพิธีกรรม

1. ยุคก่อนพระราชบัญญัติวัฒนธรรมแห่งชาติ ปีพุทธศักราช 2485

องค์ประกอบและขั้นตอนการประกอบพิธีกรรมทำขวัญนาคในอดีตนั้น ไม่ได้มีความสลับซับซ้อนอะไรมากนักเนื่องจากลักษณะและวิธีการบวชพระในสมัยโบราณเป็นประเพณีที่เรียบง่ายตามค่านิยมของพระพุทธศาสนา โดย ในระยะแรก ผู้บวชจะต้องบวชกับพระสัมมาสัมพุทธเจ้าเท่านั้น การบวชแบบนี้เรียกว่า เอหิภิกขุอุปสัมปทา คือใครขอบวชก็ไปกราบทูลพระพุทธเจ้าว่ามีศรัทธาเกิดขึ้นในพระรัตนตรัย ต้องการจะอุปสมบท พระพุทธเจ้าก็จะเหยียดพระหัตถ์ ออกมาแล้วตรัสว่า เธอจงเป็นภิกษุมาเถิด ธรรม อันเรากล่าวดีแล้ว เธอจงประพฤติพรหมจรรย์ เพื่อกระทำสิ่งที่ดีที่สุดแห่งทุกข์โดยชอบเถิด

ยุคต่อมา เริ่มมีพระภิกษุมากขึ้น พระองค์ก็รับสั่งให้พระภิกษุออกไปเผยแผ่พระพุทธศาสนาในที่ต่าง ๆ เมื่อมีคนเกิดศรัทธาต้องการขอบวช ก็ต้อง คั้นคั้นตามหาพระพุทธเจ้าซึ่งไม่ได้ประทับอยู่ที่วัดใด วัดหนึ่ง แต่ทรงจาริกไปเรื่อย ๆ ทำให้ไม่ค่อยสะดวก พระองค์เลยทรงอนุญาตการบวชประเภทที่ 2 เรียกว่า ติสรณคณูปสัมปทา เป็นการขอถึงไตรสรณคณณ์ พุทธัง ธรรมัง คัจฉามิ ัมมัง ธรรมัง คัจฉามิ สังฆัง ธรรมัง คัจฉามิ กล่าว 3 จบ ก็สามารถบวชเป็นพระภิกษุได้ คือพระภิกษุเพียงรูปเดียวก็สามารถอนุญาตให้กุลบุตรที่มีความศรัทธาบวชได้

ต่อมาคณะสงฆ์เพิ่มจำนวนมากขึ้นอีก พระองค์ จึงทรงอนุญาตให้มีการบวชแบบญัตติจตุตถกัมมอุปสัมปทา เพื่อให้เกิดความรัดกุมมากขึ้น และใช้มา จนกระทั่งถึงปัจจุบัน คือใครต้องการบวชก็ต้องขออนุญาตจากคณะสงฆ์ ในยุคแรก ๆ ถ้าไปขออนุญาต จากพระภิกษุที่เป็นพระอรหันต์ ท่านก็สามารถตัดสินใจได้ว่าใครเหมาะหรือไม่เหมาะที่จะบวช แต่ยุคต่อมามีพระภิกษุที่ยังไม่ได้เป็นพระอรหันต์มาก ขึ้น ถ้าท่านอนุญาตเพียงคนเดียวก็จะเกิดความเสี่ยง ว่าวินิจัยถูกต้องหรือเปล่า พระองค์จึงทรงมอบ ความเป็นใหญ่ให้หมู่สงฆ์ ถ้าใครจะบวชต้องไปบวช กับพระอุปัชฌาย์ ซึ่งเป็นพระที่บวชมาแล้วอย่างน้อย 10 พรรษา และต้องบวชในท่ามกลางสงฆ์อย่างน้อย 10 รูป ขึ้นไป แล้วมติดจะต้องเป็นเอกฉันท์ว่าควรให้บุคคลคนนั้นบวช โดยมีพระคู่สวดเสนอญัตติในท่ามกลางสงฆ์ว่า บุคคลชื่อนี้มีความประสงค์จะขอบวช สงฆ์เห็นชอบ ไหม ตั้งญัตติขึ้นมาครั้งหนึ่งก่อน หลังจากนั้นก็สอบถามความเห็นอีก 3 รอบ รวมแล้วเป็น 4 ครั้ง เสนอญัตติ 1 ครั้ง แล้วพิจารณาอีก 3 วาระ ถ้าทั้ง 3 วาระผ่านเป็นเอกฉันท์ บุคคลนั้นก็จะได้เป็นพระภิกษุ

โดยสรุปพิธีบวชในอดีตไม่มีปรากฏชัดเจนว่ามีการประกอบพิธีทำขวัญนาค เนื่องจากลักษณะของการบวชยึดถือความเรียบง่ายและตามพิธีการบวชที่ถ่ายทอดมาตั้งแต่สมัยพุทธกาล เมื่อพิจารณาถึงองค์ประกอบของพิธีทำขวัญนาคจะพบว่า เป็นลักษณะของการจัดงานเฉลิมฉลอง อีกทั้งพิธีทำขวัญนาคยังเป็นลักษณะพิธีตามคติความเชื่อในศาสนาพราหมณ์ ทั้งการแต่งกายของหมอบทำขวัญด้วยสีขาว การชุมนุมเทวดา เป็นต้น ซึ่งไม่ใช่คติทางพระพุทธศาสนาทั้งสิ้น

2. องค์ประกอบและขั้นตอนการประกอบพิธีทำขวัญนาคของชาวอำเภอบางบาลยุคก่อนพระราชบัญญัติวัฒนธรรมแห่งชาติ พุทธศักราช 2485

องค์ประกอบและขั้นตอนการประกอบพิธีทำขวัญนาคของชาวอำเภอบางบาลยุคก่อนพระราชบัญญัติวัฒนธรรมแห่งชาติ พุทธศักราช 2485 ที่สามารถสืบค้นและหาข้อมูลได้จากการสัมภาษณ์เนื่องจากการถ่ายทอดความรู้และเรื่องราวของพิธีกรรมในพื้นที่ดังกล่าวเป็นแบบมุขปาฐะ ไม่ได้มีการจดบันทึกไว้ อีกทั้งลักษณะของพื้นที่ชุมชนอำเภอบางบาลเป็นพื้นที่ซึ่งถือได้ว่าเป็นชนบท ดังนั้นค่านิยมและความเชื่อต่าง ๆ ก็ยังคงเป็นไปในลักษณะของวิถีชาวบ้าน

ในส่วนขององค์ประกอบและขั้นตอนของพิธีทำขวัญนาคในอดีตของชาวอำเภอบางบาล ครูล้วน คนตรี ครูคนตรีอาวุโสปัจจุบันอายุ 96 ปี ได้กล่าวว่า องค์ประกอบต่าง ๆ นั้น ไม่ได้มีการเปลี่ยนแปลงไปจากเดิมมากนักยังมีการจัดงานที่ใหญ่โต อีกทั้งมีการละเล่นมากมาย อาหารคาวและหวานในพิธียังปรุงขึ้นจากแม่ครัวในพื้นที่หรืออาจจัดหาตามความสะดวกที่เปลี่ยนไปก็เพียงแค่บางอย่างที่มีราคาสูงอาจตัดออกไปหรือหาอย่างอื่นมาทดแทน อีกทั้งระยะเวลาในการทำขวัญก็สั้นลงแต่ที่เห็นจะเปลี่ยนไปอย่างชัดเจน คือ หมอบทำขวัญแต่เดิมหมอบทำขวัญจะเป็นผู้ชายกล่าวบทเชิญขวัญเพียงแค่บทสวดเป็นทำนองธรรมวัตรแล้วก็เรียกเพลงให้วงปี่พาทย์บรรเลง ก็จะมีเพลงสาธุการ เพลงร่ำ เมื่อถึงช่วงเวียนเทียนปี่พาทย์ก็จะบรรเลงเพลงเรื่องทำขวัญเรื่อยไปจนเสร็จพิธี ต่อมามีนักดนตรีนำเครื่องรวมไปจนถึงลิเก เข้ามาเริ่มมีการนำเพลงสองชั้นต่าง ๆ มาร้องส่ง และเพิ่มหมอบทำขวัญผู้หญิงเข้ามา เพื่อทำหน้าที่ร้องส่งเพลงสองชั้นและสวมบทบาทแม่ของนาค (ล้วน คนตรี, สัมภาษณ์, 20 เมษายน 2558)

เพื่อพิจารณาจากการให้สัมภาษณ์พบว่าแต่เดิมพิธีทำขวัญนาคในอดีตยึดคติความเชื่อตามศาสนาพราหมณ์มีการจัดเครื่องบวงสรวงต่างๆ คล้ายกับการจัดงานบวงสรวงทั่วไป มีการจัดบายศรีเครื่องสังเวย อาหารคาวหวาน โดยมีหมอบทำขวัญเป็นเสมือนพราหมณ์ผู้อ่าน ไองการในการทำพิธี มีการบรรเลงดนตรีในเพลงพิธีการประกอบ แต่เมื่อความนิยมในช่วงหนึ่งกล่าวคือมีศิลปินหรือนักร้องนักดนตรีเข้ามาในพื้นที่ ช่วงของการปรับปรุงประเทศและออกพระราชบัญญัติวัฒนธรรมปีพุทธศักราช 2485 ขึ้น ศิลปินเหล่านั้นมีอิทธิพลนอกจากการถ่ายทอดความรู้ในด้านของวิชาดนตรีแล้วยังสร้างค่านิยม เช่น การร้องส่งเพลงสองชั้น เป็นต้น มาเผยแพร่ให้แก่หมอบทำขวัญ อีกทั้ง

หม่อมทำขวัญนั้นก็มีความเกี่ยวข้องกับการขับร้อง กล่าวคือ หม่อมทำขวัญมักจะไปแสวงหาความรู้เพิ่มเติมจากครูดนตรีไทย ครูลิเก และพระที่มีความสามารถในการเทศน์ จากนั้นนำความรู้ที่ได้มาประยุกต์ใช้กับการทำขวัญของตนให้มีลักษณะเด่น เช่น มีการแห่ล่ด้วยบทที่แปลกหูและสนุกสนาน มีการร้องส่งเพลงสองชั้นแทนที่จะใช้ทำนองธรรมวัตรเพียงอย่างเดียว เป็นต้น จนเกิดเป็นความนิยมขึ้นในพื้นที่

2. ยุคหลังพระราชบัญญัติวัฒนธรรมแห่งชาติ ปีพุทธศักราช 2485

พระราชบัญญัติวัฒนธรรมแห่งชาติ พุทธศักราช 2485 ส่งผลกระทบต่อสังคมไทยในด้านวัฒนธรรมและประเพณี จนกล่าวได้ว่าเป็นจุดเปลี่ยนทางด้านวัฒนธรรมและประเพณีไทยครั้งใหญ่ โดยนโยบายของรัฐบาลจอมพล ป. พิบูลสงคราม ได้มีการปรับเปลี่ยนประเพณีและวัฒนธรรมบางอย่าง เพื่อให้สอดคล้องกับการเปลี่ยนแปลงการปกครองเพื่อเกิดความทันสมัย เช่น ประกาศให้ข้าราชการเลิกนุ่งผ้าม่วง เลิกสวมเสื้อราชปะแตน และให้นุ่งกางเกงขายาวแทน สั่งห้ามประชาชนกินหมากโดยเด็ดขาด ให้ผู้หญิงเลิกนุ่งโจงกระเบน เปลี่ยนมานุ่งผ้าถุง ให้สวมหมวก สวมรองเท้าไม่ส่งเสริมศิลปะและดนตรีไทยเดิมแต่ส่งเสริมดนตรีสากล เป็นต้น โดยถือได้ว่า สมัยจอมพล ป. พิบูลสงคราม เป็นยุคที่วิถีชีวิตของชาวอำเภอบางบาลได้รับผลกระทบจากนโยบายการพัฒนาประเทศ เฉพาะในเรื่องที่เกี่ยวข้องกับการติดต่อกับทางราชการ โดยจะต้องยึดถือตามธรรมเนียมปฏิบัติซึ่งถูกกำหนดมา แต่ในส่วนของวิถีการดำเนินชีวิตประจำวันและวัฒนธรรม ประเพณีในชุมชนนั้น ได้รับผลกระทบไม่มากนักเนื่องจากอำเภอบางบาลอยู่ห่างไกลจากตัวจังหวัดอีกทั้งการคมนาคมจากตัวจังหวัดมายังอำเภอบางบาลจะใช้การคมนาคมทางน้ำเป็นหลัก จึงค่อนข้างเป็นพื้นที่ที่ได้รับผลกระทบน้อยและถูกมองข้ามจากทางรัฐบาล ผู้สูงอายุซึ่งเป็นปู่ ย่า ตา ยาย ยังมีการถ่ายทอดสิ่งต่าง ๆ ตามแนวปฏิบัติซึ่งยึดถือสืบต่อกันมาจากบรรพบุรุษ เช่น วิถีการดำรงชีวิต วัฒนธรรม ประเพณี ความเชื่อ อาชีพ เป็นต้น (พะเยาว์ ภาพเจริญ, สัมภาษณ์, 8-10 ธันวาคม 2556)

องค์ประกอบของพิธีกรรม

องค์ประกอบในพิธีทำขวัญนาค ของชาวอำเภอบางบาล ภายหลังมีพระราชบัญญัติ วัฒนธรรม พุทธศักราช 2485 จนถึงปัจจุบันมี ดังนี้

1. ฤกษ์ยามและวันในการประกอบพิธี

พิธีทำขวัญนาค เป็นพิธีที่ผสมผสานกันระหว่างประเพณีของการอุปสมบทตามวิถีของ พุทธศาสนิกชนกับพิธีการสู่ขวัญของคติความเชื่อในศาสนาพราหมณ์ ซึ่งที่มาและจุดมุ่งหมายหลัก ของการจัดพิธีทำขวัญนาคก็เพื่อเตรียมกาย วาจา และใจ ของผู้ที่จะอุปสมบทให้สะอาดบริสุทธิ์ พร้อมทั้งจะก้าวเข้าสู่สมณเพศโดยอาศัยพิธีกรรมตามความเชื่อในศาสนาพราหมณ์เข้ามาเสริมเพื่อ ความศักดิ์สิทธิ์ แต่อย่างไรก็ตามรูปแบบก็ต้องเป็นไปในลักษณะที่เรียกว่า พุทธนำพราหมณ์ กล่าวคือในการประกอบพิธีนั้นจะยึดถือความเชื่อในทางศาสนาพุทธเป็นหลักและตามด้วยคติ ความเชื่อทางศาสนาพราหมณ์เพื่อเสริมภาพลักษณ์ความศักดิ์สิทธิ์ของพิธี (พระครูปัญญาจุฬารักษ์, สัมภาษณ์, 10 เมษายน 2557)

ฤกษ์ยามในการประกอบพิธีทำขวัญนาคของชาวอำเภอบางบาลนั้นจะสัมพันธ์กับฤกษ์ ยามในการอุปสมบท เมื่อผู้วิจัยได้ทำการศึกษาและเก็บข้อมูลในพื้นที่พบว่า หมอทำขวัญทุกคนใน พื้นที่ต่างกล่าวถึงเรื่องฤกษ์ยามในการประกอบพิธีเป็นทิศทางเดียวกันคือ จะอ้างอิงจากฤกษ์ อุปสมบทที่พระอุปัชฌาย์กำหนดเป็นหลัก กล่าวคือ เมื่อได้ฤกษ์จากพระอุปัชฌาย์ว่าจะอุปสมบท หรือนำนาคเข้าโบสถ์ วันไหนจะประกอบพิธีทำขวัญนาคได้สองแบบคืออาจประกอบพิธีในช่วงเช้า แล้วช่วงบ่ายนำนาคเข้าอุปสมบท หรือประกอบพิธีในช่วงเย็นและนำนาคเข้าพิธีอุปสมบทใน เช้าวันรุ่งขึ้น ซึ่งตามความเชื่อและความเข้าใจที่ยึดถือสืบทอดมาจากบรรพบุรุษโดยทั่วไปมีความเชื่อ ว่าฤกษ์อุปสมบทและฤกษ์ในการลาสิกขานั้นมีความสำคัญเป็นอย่างมาก เนื่องจากจะเกี่ยวข้องกับ เชื่อมโยงกับชะตาชีวิตของผู้อุปสมบทในอนาคต กล่าวคือ ถ้าบวชหรือลาสิกขาบวชในฤกษ์ที่ไม่ เหมาะสมแล้วจะสร้างความติดขัดในด้านต่างๆและเป็นอุปมงคลกับชีวิต ไปจนวันตาย (บุญนาค รักษ์แดน, สัมภาษณ์, 10 เมษายน 2557)

เหตุนี้ผู้วิจัยจึงต้องศึกษาในเรื่องของการกำหนดฤกษ์ด้วยการเก็บข้อมูลจากพระอุปัชฌาย์ ในเขตพื้นที่ พบว่าในการกำหนดฤกษ์อุปสมบทและการลาสิกขานั้น ในทางพุทธศาสนาไม่มี ความเชื่อเรื่องนี้ เพราะความเชื่อเรื่องนี้แท้ที่จริงแล้วเป็นความเชื่อในศาสนาพราหมณ์ ส่วนใน พระพุทธศาสนาให้ยึดเอาฤกษ์สะดวกเป็นหลัก คือ ผู้ที่จะบวชสะดวก ญาติสะดวก พระอุปัชฌาย์ และพระในการประกอบพิธีสะดวก ก็ยึดเอาฤกษ์นั้นเป็นฤกษ์เหมาะในการจัดงาน (พระครู ปัญญาจุฬารักษ์, สัมภาษณ์, 10 เมษายน 2557)



ภาพที่ 47 พระครูปัญญาพักรักษ์ พระอุปัชฌาย์รูปสำคัญในพื้นที่อำเภอบางบาล

อย่างไรก็ตามวิถีแห่งความเชื่อในเรื่องฤกษ์ยามนั้นก็ยังเป็นค่านิยมในสังคมไทยตั้งแต่อดีตจนถึงปัจจุบัน โดยการกำหนดวันในการทำพิธีนั้น โดยส่วนใหญ่แล้วเจ้าภาพจะกำหนดวันตามความสะดวกของตนเองและญาติมิตรที่มาร่วมงานเสียก่อนแล้วจึงพิจารณาว่าพอใจหรือไม่ด้วยเหตุผลต่าง ๆ เช่น เป็นวันที่ตรงกับข้างขึ้น เป็นวันที่ไม่ตรงกับวันอุบาทว์หรือวันโลกาวินาศ เป็นต้น จากนั้นจึงนำวันที่ตนเองเลือกไปปรึกษาพระอุปัชฌาย์ แล้วจึงกำหนดวันที่แน่นอน

การกำหนดฤกษ์ยามในพิธีทำขวัญนาคไม่ได้มีการเปลี่ยนแปลงจากเดิมเนื่องจากความเชื่อที่ยังคงเหนียวแน่นและปลูกฝังจากบรรพบุรุษตกทอดมาจนถึงลูกหลานในยุคปัจจุบัน

2. การจัดเตรียมสถานที่ในการประกอบพิธี

การจัดเตรียมสถานที่ในการประกอบพิธีทำขวัญนาคนั้นจากการศึกษาวิจัยในชุมชนอำเภอบางบาลพบว่า สถานที่ในการประกอบพิธีทำขวัญนาคจะนิยมใช้สถานที่ที่อยู่ด้วยกัน 2 แห่ง คือ บ้านและวัด กล่าวคือยึดถือถึงความสะดวกของเจ้าภาพเป็นหลัก ถ้าบ้านของเจ้าภาพมีพื้นที่กว้างขวางสะดวกกับการจัดพิธีและรับแขกผู้มาร่วมงานก็จะจัดประกอบพิธีที่บ้าน แต่ถ้าบ้านของเจ้าภาพมีข้อจำกัดต่าง ๆ ส่งผลให้ไม่เอื้อต่อการจัดพิธีก็จะย้ายสถานที่ไปประกอบพิธีที่วัด

การเตรียมและจัดประดับตกแต่งสถานที่นั้นก็เป็นลักษณะของการจัดเตรียมสถานที่เพื่อประกอบพิธีมงคลทั่วไป มีการทำความสะอาดสถานที่จากนั้นประดับด้วยผ้าสีสดใสสวยงาม ดอกไม้ไฟสีสดใสต่าง ๆ แล้วแต่เจ้าภาพจะประดับตกแต่ง แต่ถ้าจะกล่าวถึงสถานที่ซึ่งสำคัญในการประกอบพิธีตามรูปแบบที่สืบทอดกันมาตั้งแต่สมัยก่อนแล้วจะมีสถานที่สำคัญดังนี้ คือ

2.1 สถานที่เพื่อใช้ประกอบพิธีอาบน้ำนาค เป็นสถานที่ซึ่งอาจจะอยู่บริเวณด้านล่างหรือภายนอกของตัวบ้าน โดยจะจัดวางที่นั่งสำหรับบุพการีของนาคได้นั่งจากนั้นนาคก็จะทำการรดน้ำขอขมา เมื่อเสร็จจากการรดน้ำขอขมาก็จะจัดวางที่นั่งเพื่อให้นาคได้นั่งและให้บุพการี ญาติ

และผู้ที่มีร่วมงานได้ทำพิธีปลงศพและอาบน้ำนาค โดยจะมีภาชนะสำหรับใส่น้ำและตักน้ำเพื่อชำระล้างร่างกายของนาคให้มีความสะอาด



ภาพที่ 48 สถานที่ประกอบพิธีอาบน้ำนาค

2.2 สถานที่ในสำหรับพระภิกษุสงฆ์เจริญพระพุทธมนต์ในช่วงเย็นและช่วงเช้าของวันรุ่งขึ้นหลังจากเสร็จพิธี ซึ่งจะจัดเตรียมสถานที่ดังกล่าวนี้ไว้ในบริเวณพื้นที่การประกอบพิธี อาจจะเป็นภายในบ้านหรือตั้งปรัมพิธีขึ้นมา ขึ้นอยู่กับความสะดวก โดยจัดในลักษณะของงานมงคลทั่วไป มีอาสนะสำหรับพระสงฆ์โดยด้านขวามือสุดของพระสงฆ์จะมีโต๊ะหมู่บูชาประดิษฐานพระพุทธรูป



ภาพที่ 49 สถานที่สำหรับพระสงฆ์เจริญพระพุทธมนต์

2.3 สถานที่ในการประกอบพิธีกรรมทำขวัญนาค โดยนิยมจัดสถานที่ดังกล่าวไม่ไกลจากสถานที่ที่พระภิกษุสงฆ์เจริญพระพุทธมนต์ อาจเป็นภายในตัวบ้านหรือปลูกสร้างปริมพิธีขึ้นมาใหม่ จะมีการจัดวางวัสดุอุปกรณ์ในการประกอบพิธีอย่างเป็นระเบียบสวยงาม ได้แก่ การจัดวางเครื่องอัฐบริขาร การวางบายศรี การจัดวางเครื่องบูชาบายศรี การจัดวางอุปกรณ์ในการประกอบพิธี ซึ่งต้องสะดวกในการหยิบของหมอบทำขวัญ การวางอาหารคาวหวาน การจัดพื้นที่สำหรับหมอบทำขวัญนั่งประกอบพิธี โดยมักจะหันหน้าเข้าหาวงดนตรีเพื่อการนัดแนะแต่ก็ต้องมีให้ตรงกับทิศต้องห้ามตามความเชื่อของหมอบทำขวัญ ด้านซ้ายมือของหมอบทำขวัญก็จะเป็นสถานที่ที่นาคและพ่อ แม่ บุพการีของนาคนั่งประกอบพิธีมักจะมีการจัดวางหมอนเพื่อให้นาคได้อิงผ่อนคลายความเมื่อยล้า เป็นต้น



ภาพที่ 50 สถานที่ประกอบพิธีทำขวัญนาค

2.4 สถานที่สำหรับตั้งวงดนตรีในการประกอบพิธี โดยจะนิยมตั้งให้หันด้านหน้าของวงเข้าหาหมอบทำขวัญเพื่อการนัดแนะและความเข้าใจรวมไปจนถึงความชัดเจนถูกต้องในการบรรเลงเพลงต่าง ๆ



ภาพที่ 51 ลักษณะการตั้งวงดนตรีเพื่อใช้ประกอบพิธี

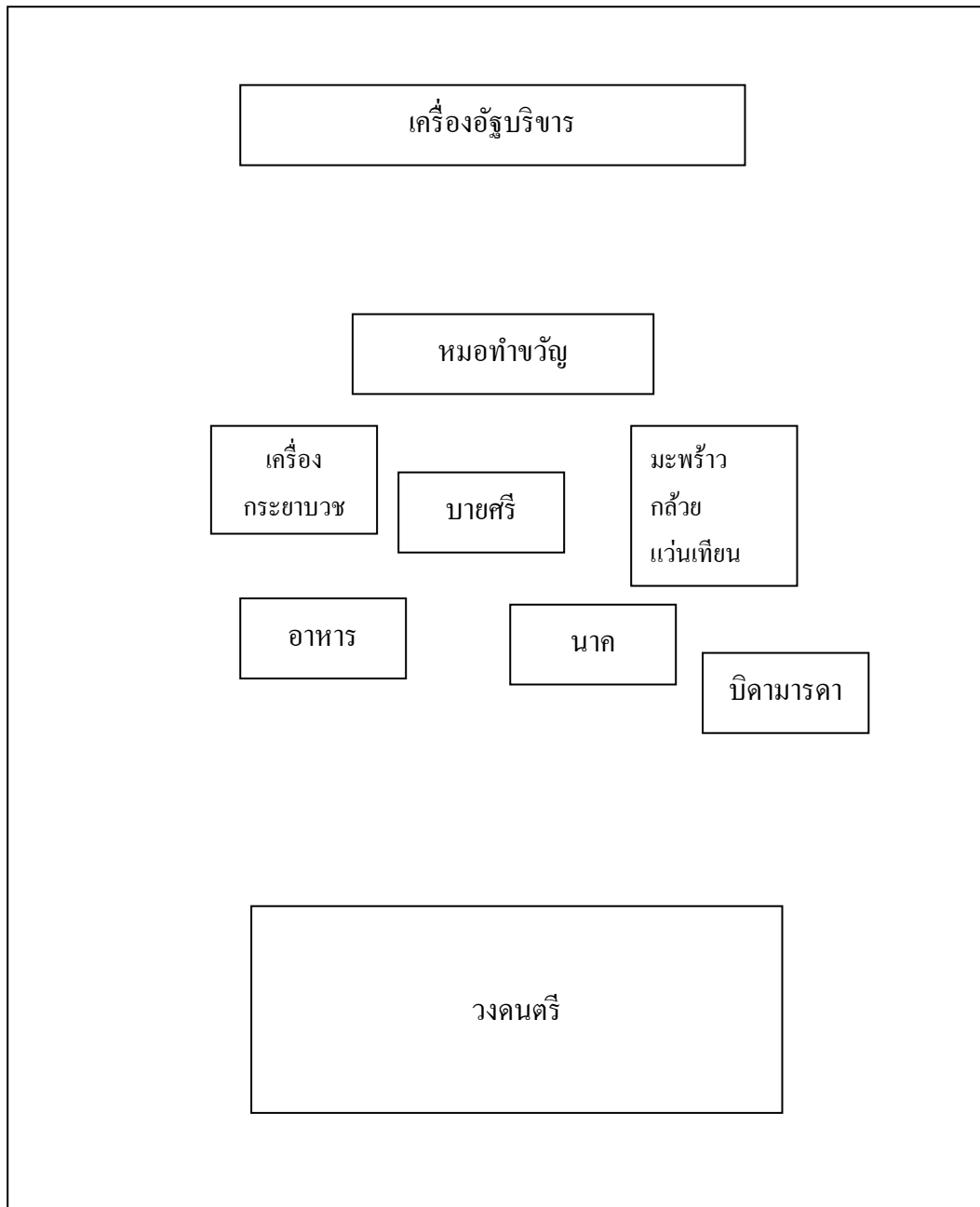

ภาพที่ 52 แผนผังแสดงการจัดสถานที่ในพิธีทำขวัญนาค

หมายเหตุ ลักษณะของการจัดอาจปรับเปลี่ยนได้ตามความสะดวกและความเชื่อของหมอทำขวัญ

3. วัสดุอุปกรณ์ อาหาร เครื่องสังเวตต่าง ๆ ที่ใช้ในการประกอบพิธี

วัสดุอุปกรณ์ อาหาร เครื่องสังเวตต่าง ๆ ที่ใช้ในการประกอบพิธีทำขวัญนาคมี ดังนี้

| | | |
|---------------------|---|------------------------|
| บายศรีต้น | 1 | ต้น |
| บายศรีปากชาม | 1 | สำหรับ |
| เทียนชัย (เทียนขาว) | 1 | เล่ม |
| เทียนขาว | 9 | เล่ม |
| ขันใส่ข้าวสาร | 1 | ใบ |
| แว่นเทียน | 1 | ชุด (3 แวน) |
| ใบพลู | 9 | ใบ (อาจ 5 ใบหรือ 7 ใบ) |
| ไม้ขนานบายศรี | 3 | ชิ้น |
| ใบตอง | 3 | ก้าน |

ผ้าขาวหรือผ้าลูกไม้สวยงามความยาวประมาณ 2 – 3 เมตร

สายสัญญาณ

กล้วยน้ำว้างาม 1 หวี

มะพร้าวอ่อน 1 ลูก

แป้งกระแจะสำหรับเจิมหน้าผาก

รูป เทียน สำหรับใช้ในพิธี

อาหารคาวหวานจัดใส่สำหรับ

เครื่องอัฐบริขารจัดวางอย่างเป็นระเบียบสวยงาม

ขันใส่น้ำสะอาด 1 ใบ

หม้องชัย

3.1 บายศรี

บายศรี เป็นของสูงค่าและเป็นสิ่งที่มีค่าสำหรับชาวไทยตั้งแต่โบราณจนถึงปัจจุบัน

โดยเกี่ยวข้องกับวิถีชีวิตนับแต่แรกเกิดจนเติบโตเราจะจัดพิธีสังเวตและทำขวัญในวาระต่าง ๆ บายศรีก็จะถูกนำมาเป็นส่วนหนึ่งของพิธีเหล่านี้ ตามความเชื่อของศาสนพิธีในรูปแบบของศาสนาพราหมณ์

3.1.1 ความหมายของบายศรี

คำว่าบายศรีนั้นถ้าเป็นการประสมคำระหว่างคำที่มาจากภาษาเขมรและคำที่มาจากภาษาสันสกฤต ดังนี้

บาย เป็นคำเขมร แปลว่า ข้าวสุก

ศรี เป็นคำที่มาจากภาษาสันสกฤต ตรงกับภาษาบาลีว่า สิริ แปลว่า มิ่งขวัญ

เมื่อรวมแล้ว บายศรีจึงมีความหมายว่าข้าวขวัญ โดยคำจำกัดความของบายศรี คือ ภาชนะที่ตกแต่งสวยงามเป็นพิเศษเพื่อเป็นสำรับใส่อาหารคาวหวานในพิธีสังเวทบูชาและทำพิธีขวัญต่างๆ ทั้งที่เป็นพระราชพิธีและพิธีของราษฎร

ประวัติความเป็นมาของบายศรีนั้น ไม่มีหลักฐานแน่นอนแต่มีข้อสันนิษฐานว่า น่าจะมีมาตั้งแต่สมัยอยุธยาแล้ว เนื่องจากการกล่าวถึงบายศรีในวรรณกรรมมหากาพย์กล่าวถึงกัณฑ์มหาธาตซึ่งแต่งในสมัยอยุธยาว่า “แล้ว ช ก็ให้บอกบายศรีบอกมิ่ง” อีกทั้งศิลปวัตถุผู้ลายรดน้ำสมัยอยุธยา ก็ปรากฏเรื่องราวเกี่ยวกับบายศรี อย่างไรก็ดีเชื่อว่าบายศรีนี้น่าจะได้คิดมาจากพราหมณ์แน่นอน เพราะบายศรีต้องใช้ใบตองเป็นหลัก ซึ่งตามคติของพราหมณ์เชื่อว่าใบตองเป็นของบริสุทธิ์สะอาด ไม่มีมลทินของอาหารเก่าแปดเปื้อนเหมือนกล้วยชาม จึงนำมาทำภาชนะใส่อาหารเป็นรูปกระทง ต่อมาจึงมีการประดับประดาตกแต่งให้สวยงามขึ้น โดยทั่วไปบายศรีจะแบ่งออกเป็น 2 ประเภท คือ บายศรีของหลวงหรือบายศรีที่ใช้ในพระราชพิธีและบายศรีของราษฎร

3.1.2 บายศรีที่ใช้ในพระราชพิธี

การประกอบพระราชพิธีต่าง ๆ ตามพระราชประเพณีซึ่งสืบเนื่องมาแต่โบราณนั้น มีการใช้บายศรีเป็นสิ่งสำคัญอย่างหนึ่งในการประกอบพิธีด้วย โดยบายศรีของหลวงมี 3 ชนิด คือ

3.1.2.1 บายศรีสำหรับเล็ก มีบายศรีแก้วลักษณะเป็นพานแก้วซ้อนกัน 3 ชั้น กับบายศรีทองมีลักษณะเป็นพานทองซ้อนกัน 3 ชั้น และบายศรีเงินมีลักษณะเป็นพานเงินซ้อนกัน 3 ชั้น ซึ่งมีขนาดเล็กโดยจะตั้งบายศรีแก้วไว้กลาง บายศรีทองอยู่ทางด้านขวาและบายศรีเงินอยู่ทางด้านซ้ายของผู้รับขวัญ ใช้ประกอบพิธีทำขวัญในงานเล็กน้อย

3.1.2.2 บายศรีสำหรับใหญ่ มีลักษณะเหมือนกันกับสำหรับเล็กแต่จะมีขนาดใหญ่กว่า ใช้สำหรับทำขวัญสมโภชในพิธีการอย่างใหญ่ มีชุดละ 5 ชั้น

3.1.2.3 บายศรีตองรองทองขาว คือบายศรีใหญ่แต่เปลี่ยนเป็นไม้ของชั้นและแกนไม้เป็นทองขาวเท่านั้น มีลักษณะเป็น 5 ชั้น หรือ 7 ชั้น แต่โดยมากมักทำ 7 ชั้น บายศรีตองชนิดนี้มักตั้งบนพานใหญ่ซึ่งเป็นโลหะทองขาว จึงเรียกว่าบายศรีตองรองทองขาว ส่วนใหญ่จะตั้งคู่กับบายศรีแก้ว ทอง เงิน มักใช้ในงานพระราชพิธีใหญ่ เช่น พระราชพิธีสมโภชเดือนและขึ้นพระอู่ พระราชพิธีสมโภชขึ้นระวางช้างสำคัญ เป็นต้น

3.1.3 บายศรีที่ใช้ในพิธีของราษฎร

บายศรีราษฎรนั้นมีตั้งแต่ขนาดเล็กไปจนถึงขนาดใหญ่ โดยปกติใช้ใบตองตานีมาพับและเย็บเป็นแบบต่าง ๆ บางครั้งใบตองหาได้ยากจึงมีการคิดดัดแปลงให้วัสดุอื่นมาทำเป็นบายศรี เช่น กระดาษ ผ้า หรือการแกะสลักผักผลไม้ เป็นต้น โดยจะมีระยะเวลาการใช้งานนานกว่าบายศรีที่ทำจากใบตองและสามารถเก็บเพื่อเวียนนำกลับมาใช้ในงานต่อ ๆ ไป แต่ที่สุดแล้วบายศรีที่ประดิษฐ์ขึ้นจากใบตองก็ยังคงมีความงดงามและทรงคุณค่ากว่า อีกทั้งประโยชน์ในการใส่อาหารผลไม้ ขนมยังทำได้ดีกว่าบายศรีที่ประดิษฐ์จากวัสดุอื่น ๆ ซึ่งประเภทของบายศรีที่ใช้ในพิธีของราษฎรนั้นมี ดังนี้

3.1.3.1 บายศรีปากชาม เป็นบายศรีขนาดเล็กใช้ชามขนาดย่อม ๆ ใบงาม ๆ หรืออาจใช้ดุ้นกล้วยตัดเป็นท่อนแทนชาม ซึ่งเมื่อเสร็จพิธีก็นำไปจำเริญหรือทิ้งไป ซึ่งบายศรีปากชามนี้ตัวบายศรีจะมีจำนวนนิ้วตั้งแต่ 3 ชั้น 5 ชั้น 7 ชั้น และ 9 ชั้น ตามขนาดของภาชนะและขนาดของพิธีรวมไปจนถึงฐานะครอบครัวของผู้จัดพิธี โดยบายศรีปากชามจะใช้ในพิธีที่เป็นงานของหมู่คณะ เช่น พิธีบวงสรวง สังเวช บูชาครู เทพยดา เป็นต้น

3.1.3.2 บายศรีใหญ่ เป็นบายศรีขนาดใหญ่ที่ใช้ในงานพิธีสำคัญ ซึ่งจะแบ่งเป็น 2 ลักษณะ ดังนี้

ลักษณะที่ 1 บายศรีต้น บายศรีตั้ง หรือบายศรีชั้น ใช้ดุ้นกล้วยเป็นแกน ต่อมามีการคิดประดิษฐ์แกนถาวรและมั่นคงยิ่งขึ้นโดยประดิษฐ์จากไม้ หรือเหล็กลักษณะเป็นต้นมี 3 ชั้น 5 ชั้น 7 ชั้น และ 9 ชั้น

ลักษณะที่ 2 บายศรีใหญ่ เป็นบายศรีที่มีขนาดใหญ่กว่าบายศรีปากชามแต่จัดทำใส่ในภาชนะที่ใหญ่ขึ้น เช่น พาน โถก ตะกุ่ม เป็นต้น

ปัจจุบันมีบายศรีที่คิดประดิษฐ์ขึ้นเพื่อใช้เฉพาะในการประกอบพิธีซึ่งแตกต่างกันไปโดยจะมีรูปแบบที่สื่อถึงความหมายและความเชื่อที่แฝงอยู่ในลักษณะของบายศรีนั้น ตัวอย่างเช่น บายศรีเทพ เป็นบายศรีชั้นเดียวขนาดใหญ่ทรงพุ่ม ใช้ในพระราชพิธีต่าง ๆ และพิธีของราษฎร สำหรับเป็นเครื่องบวงสรวง สังเวชบูชาเทวาอารักษ์ ซึ่งประกอบไปด้วยบายศรีเป็นทรงพุ่ม และดอกไม้ที่มีชื่อเป็นสิริมงคล บายศรีพรหม เป็นบายศรีชั้นเดียวขนาดใหญ่ ใช้ในพระราชพิธีต่าง ๆ และพิธีของราษฎร สำหรับเป็นเครื่องสังเวชบูชาครูบาอาจารย์ชั้นพรหม ประกอบด้วยบายศรีชั้น ขึ้น 4 ตัว ลง 4 ตัว มีกรวยใส่ข้าวและดอกไม้มงคล เป็นต้น

3.1.4 บายศรีที่ใช้ในการประกอบพิธีทำขวัญนาของชาวอำเภอบางบาล

บายศรีที่ใช้ในการประกอบพิธีทำขวัญนาของชาวอำเภอบางบาลนั้นคือบายศรีต้น บายศรีที่มาประกอบกันเป็นต้นมีแกนกลางยึดไว้เป็นชั้น ๆ ไล่ขนาดและระดับจากชั้นล่างไป

จนถึงชั้นบนสุดหรือที่เรียกว่ายอดบายศรี ซึ่งบายศรีต้นนั้นจะมีตั้งแต่ 3 ชั้น 5 ชั้น 7 ชั้น และสูงสุดคือ 9 ชั้น



ภาพที่ 53 นายธีระศักดิ์ อาจปาสา ช่างทำบายศรีที่มีชื่อเสียงท่านหนึ่งในพื้นที่อำเภอบางบาล

หลักการเลือกใช้ในพิธีอุปสมบทปัจจุบันแถบอำเภอบางบาลยังนิยมใช้บายศรีที่ประดิษฐ์จากใบตองสดและดอกไม้สด เนื่องจากมีความสวยงามสร้างความสดชื่นเมื่อได้เห็น โดยเจ้าภาพจะนิยมสั่งทำบายศรีหลากหลายรูปแบบตามที่ตนเองต้องการและเหมาะสมกับฐานะ แต่รูปแบบที่นิยมที่สุดจะมีอยู่ 3 รูปแบบด้วยกันคือ บายศรี 5 ชั้น บายศรี 7 ชั้น และบายศรีที่ประดับตกแต่งด้วยพญานาคที่ประยุกต์ประดิษฐ์จากใบตองแบบวิจิตรงดงาม ซึ่งราคาก็จะแตกต่างกันไปตามลำดับ ส่วนบายศรี 9 ชั้นนั้นไม่เป็นที่นิยมมากนักเนื่องจากมีความเชื่อว่าเป็นบายศรีสำหรับเจ้านาย เชื้อพระวงศ์ หรือกษัตริย์ โดยสอดคล้องกับข้อมูลจากการสัมภาษณ์หม่อมทำขวัญเกี่ยวกับเรื่องการเลือกใช้บายศรี กล่าวคือการใช้บายศรีมีปรากฏอยู่ว่า บายศรีต้น 3 ชั้นใช้สำหรับนาคที่เป็นสามัญชนธรรมดา บายศรีต้น 5 ชั้นใช้สำหรับนาคที่เป็นขุนนางหรือรับราชการ บายศรีต้น 7 ชั้นใช้สำหรับเจ้านายชั้นพระบรมฯ และบายศรีต้น 9 ชั้นใช้สำหรับพระมหากษัตริย์

ปัจจุบันขนบการเลือกใช้บายศรีต้นดังกล่าวได้เปลี่ยนแปลงกล่าวคือการจะเลือกใช้บายศรีต้นในรูปแบบใดนั้นขึ้นอยู่กับฐานะและกำลังทรัพย์ของเจ้าภาพเป็นหลัก บายศรีต้นที่ใช้ใน

พิธีทำขวัญนาคของอำเภอบางบาลยังสามารถจำแนกประเภทออกเป็น 3 ประเภทคือ (ธีระศักดิ์
อาจปาสา, สัมภาษณ์, 10 เมษายน 2557)

3.1.4.1 บายศรีแห้ง บายศรีแห้งคือบายศรีที่ประดิษฐ์ขึ้นด้วยกระดาษหรือผ้า
มักจะเป็นสีเงิน สีทอง หรือสีเขียวเลียนแบบใบตองนำมาม้วนเป็นลักษณะที่เรียกว่านิ้วและประกอบ
เข้าด้วยกันเป็นตัวบายศรี บายศรีชนิดนี้สามารถใช้ได้หลายงาน โดยจุดมุ่งหมายคือเพื่อประหยัด
งบประมาณในการจัดงาน



ภาพที่ 54 บายศรีแห้งซึ่งประดิษฐ์จากผ้า

3.1.4.2 บายศรีสด บายศรีสดคือบายศรีที่ประดิษฐ์ขึ้นด้วยใบตองและดอกไม้
สด ประดับประดาสวยงามซึ่งใช้งบประมาณในการประดิษฐ์สูงขึ้นอยู่กับความสวยงามประณีตและ
วิจิตพิศดารรวมไปจนถึงฝีมือและประสบการณ์ของช่างบายศรี จุดมุ่งหมายของบายศรีสดนั้นเพื่อ
บอกถึงฐานะและหน้าตาทางสังคมของเจ้าภาพ เมื่อจบงานแล้วมักจะนิยมนำไปลอยน้ำ



ภาพที่ 55 บายศรีสดและบายศรีผลไม้

3.1.4.3 บายศรีผลไม้ บายศรีผลไม้เป็นบายศรีที่มีลักษณะแตกต่างจากบายศรีแห้งและบายศรีสด กล่าวคือไม่ได้นำกระดาษ ผ้า หรือใบตองมาม้วนเป็นลักษณะที่เรียกว่า นิ้ว บายศรีแล้วเข้าตัวบายศรีนำมาประกอบเป็นชั้น ๆ แต่บายศรีผลไม้ชั้นนั้นแต่ละชั้นจะนำเอาพานขนาดใหญ่และเล็กหรือบางแห่งเรียกว่า โตก มาวางซ้อนกันไล่ระดับเรียงขึ้นไปเป็นชั้น ๆ โดยพานแต่ละชั้นจะนำผลไม้ต่าง ๆ มาจัดวางอย่างสวยงาม เมื่อหลังจากพิธีเสร็จสิ้นแล้วเจ้าภาพก็จะแบ่งผลไม้แจกจ่ายให้กับญาติพี่น้องและแขกที่มาร่วมพิธี โดยมีความเชื่อว่าเป็นผลไม้ที่เป็นมงคล



ภาพที่ 56 บายศรีปากชามยอดไข่

3.2 บายศรีปากชาม บายศรีปากชาม 1 สำหรับ ใช้สำหรับวางบนยอดสูงสุดของบายศรี
ต้น โดยยอดของบายศรีปากชามจะเสียบไข่ต้มไว้ 1 ฟองและปักเทียนชัยซึ่งเป็นเทียนจี๋ฝิ่งสีขาวอยู่

3.3 เทียนชัย (เทียนขาว) 1 เล่ม ใช้ปักด้านบนสุดของบายศรี

3.4 เทียนขาว 9 เล่ม ใช้สำหรับมัดติดกับแวนเทียนทั้ง 3 แวน โดยแต่ละแวนจะใช้
เทียนขาว 3 เล่ม รวมเป็น 9 เล่ม



ภาพที่ 57 ข้าวของเครื่องใช้ในพิธี

3.5 ชั้นใส่ข้าวสาร 1 ใบ ใช้สำหรับปักแวนเทียนที่มัดเทียนขาวเรียบร้อยแล้วทั้งสาม แวนเตรียมพร้อมเพื่อใช้ในพิธีช่วงของการเวียนเทียน ในบริเวณกลางชั้นที่ใส่ข้าวสารนั้นอาจมีเทียนปักอยู่ 1 เล่มเพื่อใช้เป็นเทียนชนวนสำหรับต่อไฟในพิธี

3.6 แวนเทียน 1 ชุด จะประกอบด้วยแวนเทียนทั้งสิ้น 3 แวน ที่เรียกว่า 1 ชุด เนื่องจากแวนเทียนแต่ละแวนนั้นจะมีภาพปรากฏอยู่ไม่เหมือนกัน ตามความหมายของแวนเทียนตามลำดับ

3.7 ใบพลู 9 ใบ อาจใช้ 5 ใบหรือ 7 ใบ แล้วแต่จะหาได้ตามความสะดวก โดยจะใช้ใบพลูในการประพรมน้ำมนต์และใช้รองเทียนทั้ง 9 เล่ม ซึ่งแกะออกจากแต่ละแวนเทียนนำมาจูดรวมกันเพื่อเป่าควันให้แก่นาค และในตอนท้ายของพิธีช่วงของการเจิมหมอทำขวัญจะใช้ใบพลูเป็นภาชนะในการผสมแป้งสำหรับเจิมหน้าผากของนาค



ภาพที่ 58 ไม้ขนานบายศรีและใบตอง

3.8 ไม้ขนานบายศรี 3 ชั้น โดยใช้ไม้ไผ่ผ่าซีกเหลาเอาเส้นและคมของไม้ไผ่ออก ความยาวขนาดเกือบเท่าความสูงของบายศรีต้นที่ใช้ในพิธี

3.9 ใบตอง 3 ก้าน โดยจะตัดไม้ไผ่หูกกล่าวคือตัดไม้ก้านนั้นเหลือความยาวประมาณ 1 คืบ ซึ่งจะใช้ใบตองสามก้านนี้หุ้มด้านข้างบายศรีโดยรอบ

3.10 ผ้าขาวหรือผ้าลูกไม้สวยงามความยาวประมาณ 2 – 3 เมตร ใช้สำหรับห่อพันรอบบายศรีเป็นชั้นสุดท้ายต่อจากใบตอง

3.11 สายสิญจน์ ใช้สำหรับพันหรือมัดสิ่งต่าง ๆ ได้แก่ การมัดค้ำนอกบายศรี หลังจากหุ้มใบตองและผ้าคลุมบายศรีแล้ว ใช้มัดเทียนให้ติดกับแว่นเทียนแต่ละแว่น ใช้มัดรวมใบตองและผ้าคลุมบายศรีให้ติดเป็นม้วนสำหรับนาคถือ เป็นต้น นอกจากนี้ในช่วงของพิธีขอขมานั้นจะใช้สายสิญจน์โยงจากบิดามารดาของนาคยาวต่อไปยังญาติและแขกที่มาร่วมพิธีเพื่อให้การขอขมาของนาคนั้นทั่วถึง

3.12 กล้วยน้ำว้างาม 1 หวี เลือกหวีที่ผลของกล้วยไม่มีตำหนิหรือจุดดำง่าหรืออาจมีแต่น้อยที่สุด

3.13 มะพร้าวอ่อน ผานเปลือกตกแต่งสวยงามพร้อมก้นบนเป็นฝาสามารถเปิดได้

มะพร้าวอ่อน 1 ลูก ใช้สำหรับตักขวัญและสิ่งมงคลต่าง ๆ ใส่ไว้ในลูกมะพร้าวและนำไปตักป้อนแก่นาคเพื่อความเป็นสิริมงคล



ภาพที่ 59 มะพร้าวอ่อนและกล้วยน้ำว้า

3.14 แป้งกระแจะสำหรับเจิมหน้าผาก มักใช้ดินสอพองหรือแป้งหอมนำมาผสมน้ำมันต์และน้ำอบ

3.15 รูป เทียน สำหรับใช้ในพิธี

- 3.16 อาหารคาวหวานจัดใส่สำหรับ
- 3.17 เครื่องอัฐบริหารจัดวางอย่างเป็นระเบียบสวยงาม
- 3.18 ชั้นใต้น้ำสะอาดพร้อมเทียนสำหรับทำน้ำมันตฺรณีสาร
- 3.19 ผนังห้าย



ภาพที่ 60 อาหารคาว-หวานและเครื่องกระยาบวช

3.20 เครื่องกระยาบวช ได้แก่ ขนมต้มแดง ต้มขาว ข้าวปากหม้อ ไข่ต้ม ใส่ตามช่อบายศรีในแต่ละชั้น อาจใส่ชั้นเว้นชั้นหรืออย่างไรในปัจจุบันวางอยู่ในสำรับก็ได้

4. นาค

4.1 ความหมายและที่มาของคำว่า นาค

ตามความหมายของพจนานุกรมฉบับราชบัณฑิตยสถาน พ.ศ. 2542 ให้ความหมายของคำว่า นาค ไว้ว่า

นาค 1 น. งูใหญ่มีหงอนเป็นสัตว์ในนิยาย

นาค 2 น. ชื่อชนเผ่าหนึ่งอยู่ในบริเวณเทือกเขานาคทางตะวันออกเฉียงเหนือของประเทศอินเดียและทางตะวันตกเฉียงเหนือของประเทศพม่ามีหลายสาขา

นาค 5 น. ผู้ประเสริฐ ผู้ไม่ทำบาป ; เรียกคน ไปอยู่วัดเตรียมตัวจะบวชหรือกำลังจะบวช

นาคเป็นชนชาติส่วนน้อยทางตะวันออกเฉียงสุดของอินเดียติดพรมแดนพม่าอยู่ ณ บริเวณเทือกเขานาค เดิมเป็นส่วนหนึ่งของแคว้นอัสสัม ชนเผ่านาคเป็นชนเผ่าในตระกูลภาษาธิเบต-พม่า เป็นชนชาติที่ล่าหลังตลอดมาในอดีต และลือชื่อในประเพณีล่าหัวมนุษย์ แต่พวกนาคได้ร่วมกันต่อสู้จนในปี 2507 ได้มีการยินยอมจากรัฐบาลกลางของอินเดียได้จัดตั้งเป็นรัฐนาค (จิตร ภูมิศักดิ์, 2523, หน้า 12)

มนุสฺโส เป็นคำบาลีมาจากคำว่า มน (ใจ) + อสุส (สูง) มนุษย์เป็นภาษาสันสกฤตมาจากคำว่า มน (ใจ) + อุษย (สูง) รวมทั้งมนุษย์และมนุสฺโส แปลว่าผู้มีใจสูง คำว่า มนุสฺโส ถ้าแปลตามพยัญชนะก็ควรจะต้องแปลว่า ท่านเป็นผู้สามารถยกระดับจิตใจให้สูงขึ้นใช่หรือไม่ เพราะการบวชเป็นภิกษุต้องทำจิตใจให้ข่มกันต่อกิเลสตัณหาเพื่อปรับยกระดับจิตใจให้ไม่มีความยึดมั่นถือมั่นเหลืออยู่และทำไมต้องเรียกผู้เข้าอุปสมบทในพระพุทธศาสนาว่า นาค เพราะนาคในภาษาบาลี แปลว่าผู้ประเสริฐ (ตามหลักการบวชที่แท้จริง) คือ การสละสิ่งทุกอย่างที่ทำให้ผูกพันกังวลออกไป สละการครองเรือน กินอาหารเพียงอยู่ได้ ไม่มีที่อยู่ มีเพียงอุปัชฌาย์ 8 อย่างเมื่อผู้เข้ามาอุปสมบทในพระพุทธศาสนาก็นับได้ว่ามีจิตใจอันประเสริฐปลงตกในทุกอย่างตัดห่วงกังวลให้หมด โบราณจารย์รุ่นต่อมาจึงตั้งสรรพนามผู้ที่เข้าอุปสมบทว่า นาค (นิชรา อิศววิบูลย์, 2523, หน้า 67)

ตามตำนานการขนานนามนาคนั้นเล่าสืบต่อกันมาถึงเหตุผลว่า เพราะเหตุใดจึงเรียกผู้ที่อุปสมบทว่านาค โดยตำนานดังกล่าวนี้ปรากฏในบททำขวัญนาคตอนหนึ่ง ซึ่งมีเนื้อหาโดยสรุปว่า ในสมัยพุทธกาลมีพญานาคคนหนึ่งชื่อว่า วาสูกิรี แปลงกายเป็นมนุษย์มาขออุปสมบทด้วยศรัทธา ครั้นเมื่อยามค่ำคืน ได้หลับและกลายร่างเป็นพญานาคสร้างความตกใจให้แก่บรรดาภิกษุ ครั้นทราบความถึงองค์สมเด็จพระสัมมาสัมพุทธเจ้า จึงทรงประชุมเหล่าภิกษุและตรัสเล่าถึงเหตุอันเป็นกรรมเก่าจากภพชาติที่แล้วของพญานาควาสูกิรี ซึ่งเป็นเรื่องผิดวิสัยในการอุปสมบทเนื่องจากสงวนไว้แต่เพียงมนุษย์มิใช่สัตว์เดรัจฉาน จึงทำการลาสิกขาพญานาควาสูกิรี ให้พ้นจากเพศบรรพชิต ด้วยความศรัทธาพญานาควาสูกิรีจึงกราบบังคมทูลขอให้ขนานนามผู้ที่อุปสมบทว่านาค เพื่อเป็นอนุสรณ์ นับจากนั้นเป็นต้นมาผู้ที่อุปสมบทเป็นพระภิกษุสงฆ์จึงเรียกขนานนามว่า นาค

4.2 การเตรียมตัวของนาคในชุมชนอำเภอบางบาล

สำหรับผู้ที่จะอุปสมบทนั้นตามคุณสมบัติสำคัญโดยทั่วไปในพระพุทธศาสนา คือ เป็นเพศชายอายุครบ 20 ปีบริบูรณ์ ไม่มีพันธะหรือลักษณะที่ต้องห้ามตามพุทธบัญญัติ จากนั้นเมื่อใกล้ถึงวันอุปสมบทจะต้องฝึกซ้อมบทธที่เรียกว่า ขานนาค ไม่ให้ติดขัด เมื่อประกอบพิธีจะได้ราบรื่น

จากการเก็บข้อมูลพบว่า มีความเชื่อเกี่ยวกับผู้ที่จะอุปสมบทหรือนาคนั้นว่าจะเป็นผู้ที่เหล่าภูตผีจะตามมาทำร้ายหรือคลให้เกิดภัยต่าง ๆ เรียกว่า เนื้อหอม เหตุนี้จึงนิยมให้นาคนั้นเก็บตัวอยู่แต่ที่บ้านหรือวัดรักษาศีลและฝึกซ้อมบทธขานนาคไม่ให้เดินทางไกลหรือท่องเที่ยวไปไหนไกลเป็นอันขาด



ภาพที่ 61 พิธีรดน้ำขอขมาและพิธีอาบน้ำนาค

วันรับนาคหรือวันประกอบพิธีทำขวัญนาคซึ่งนาคอาจจะประจำอยู่ ณ วัดที่ตนรักษาศีลภาวนาหรือที่บ้านของตน โดยอันดับแรกในการเตรียมตัวของนาคนั้นจะมีพิธีปลงผมและอาบน้ำนาค เพื่อชำระล้างร่างกายให้สะอาด พร้อมทั้งจะประกอบพิธีทำขวัญนาคต่อไป ซึ่งก่อนจะมีพิธีปลงผมและอาบน้ำนาคนั้นจะมีพิธีรดน้ำขอขมาเสียก่อน กล่าวคือ ปู่ ย่า ตา ยาย พ่อแม่ บุพการี ที่นาคเคารพนับถือจะมานั่งเรียงแถวให้นาคนั้นรดน้ำที่มือและล้างเท้าเพื่อเป็นการขอขมา ในขั้นตอนนี้ลำดับของการนั่งให้นาคขอขมานั้นจะเรียงตามจากอาวุโสคือปู่ ย่า ตา ยาย ของนาคซึ่งถือว่าเป็นต้นกำเนิดของเลือดเนื้อของนาคแล้วถัดมาจึงเป็นบิดามารดาผู้ให้กำเนิด

เมื่อนาคทำพิธีล้างเท้าขอขมาเสร็จก็จะเป็พิธีปลงผมและอาบน้ำนาค โดยปู่ ย่า ตา ยาย พ่อ แม่ ญาติสนิทมิตรสหายต่าง ๆ ก็จะเข้ามาทำพิธีขลิบผมของนาค ใส่ใบบัวห่อแล้วจึงนำไปลอยน้ำตามความเชื่อว่าเป็นการฝากไว้กับพระแม่คงคา จากนั้นก็จะเป็นการอาบน้ำนาคโดยใช้น้ำสะอาดผสมน้ำอบ น้ำปรุง ดอกไม้ เครื่องหอมต่างๆ อาบให้แก่ นาคชำระล้างร่างกายให้สะอาด ลงขมิ้น ดินสอพอง ให้ผิวพรรณดูสะอาดผ่องใส แล้วจึงเปลี่ยนเครื่องแต่งกาย



ภาพที่ 62 ลักษณะการแต่งกายของนาค

เครื่องแต่งกายของนาคชาวบางบาลนั้นก็คล้ายคลึงกับนาคภาคกลางทั่วไป กล่าวคือนุ่งผ้าสีขาวลักษณะคล้ายจีบหน้านางคาดเข็มขัดเงิน เข็มขัดทอง หรือเข็มขัดนาค สวมเสื้อสีขาวแขนยาว และสวมคลุมด้วยเสื้อคลุมลายลูกไม้หรือครุย คล้ายสมมุติว่าเป็นดั่งเทพบุตร บ้างก็สวมเครื่องประดับสร้อยคอที่เป็นทองคำ คล้องมาลัยสองชาย

5 หมอทำขวัญนาค

หมอทำขวัญหรือเรียกสั้น ๆ ว่า หมอขวัญ คือผู้ที่ทำหน้าที่เป็นผู้ประกอบพิธีกรรมทำขวัญนาค โดยเฉพาะอย่างยิ่งบทบาทสำคัญในการอบรมสั่งสอนชี้ให้นาคเห็นถึงอานิสงส์ของการอุปสมบทรวมไปจนถึงในเรื่องของความกตัญญู กตเวทิต่อบิดามารดาผู้ให้กำเนิดและอบรมเลี้ยงดูนาคมาจนเติบโตใหญ่ ดังนั้นหมอทำขวัญจึงสมควรที่จะเป็นผู้ที่ถึงพร้อมด้วยกาย วาจา และใจ มีบุคลิกน่าเลื่อมใสศรัทธา เป็นแบบอย่างการประพฤติที่ดีให้แก่ นาค

หมอทำขวัญ นั้นจากการวิเคราะห์น่าจะเป็นผู้สมมุติตนในลักษณะของพราหมณ์ผู้ประกอบพิธี เนื่องด้วยพิธีทำขวัญนาคนั้นเป็นพิธีที่ได้รับอิทธิพลทางความเชื่อจากศาสนาพราหมณ์ เมื่อพิจารณาจากองค์ประกอบและความเชื่อต่าง ๆ ที่แฝงอยู่ในพิธี อีกสิ่งหนึ่งที่อาจอนุมานได้ว่า หมอทำขวัญเปรียบดังพราหมณ์ผู้ประกอบพิธีนั้นคือลักษณะของการแต่งกายที่จะสวมใส่เสื้อผ้าเครื่องแต่งกายสีขาว คล้ายกับพราหมณ์ที่นุ่งขาวห่มขาว



ภาพที่ 63 ลักษณะการแต่งกายของหมอทำขวัญ

ในอดีตหมอทำขวัญจะเป็นบุคคลที่ได้รับการยกย่อง เคารพบูชาจากบุคคลทั่วไปในสังคม เป็นผู้ที่มีคุณสมบัติเพียบพร้อม มีฐานะการงานที่มั่นคง เป็นแบบอย่างในการปฏิบัติตนใน ศีลธรรม มีจิตใจโอบอ้อมอารี สามารถสั่งสอนผู้อื่นได้และยังเป็นผู้นำในการประกอบพิธีกรรม ต่าง ๆ อันเป็นสิริมงคล

จากการศึกษาค้นคว้าและเก็บข้อมูลด้วยการสัมภาษณ์หมอทำขวัญในพื้นที่อำเภอ บางบาล สามารถอธิบายเรื่องราวเกี่ยวกับหมอทำขวัญภาคใต้ดังต่อไปนี้

5.1 คุณลักษณะของหมอทำขวัญ

หมอทำขวัญจะต้องเป็นผู้ที่มีลักษณะดี น่าเชื่อถือ ร่างกายวัยอะครบถ้วนทั้ง 32 ประการ มีสุขภาพสมบูรณ์แข็งแรงเนื่องจากหมอทำขวัญจะต้องเดินทางไปประกอบพิธีในสถานที่ ต่าง ๆ อาจจะใกล้หรือไกลก็ทั้งต้องใช้พลังกำลังในการร้องเปล่งเสียงเป็นระยะเวลาานาน ดังนั้น เรื่องของสุขภาพจึงเป็นสิ่งสำคัญ

นอกจากนี้คุณลักษณะของหมอทำขวัญจะเป็นฝ่ายชายหรือฝ่ายหญิงจะต้องดูเรียบร้อย ร่างกายภายนอกและการแต่งกายดูสะอาดเรียบร้อย เหมาะแก่การประกอบพิธีกรรม

5.2 คุณสมบัติของหมอทำขวัญ

ในเรื่องของคุณสมบัติของหมอทำขวัญสามารถจำแนกเป็นข้อได้ ดังต่อไปนี้

5.2.1 มีใจรักในการฝึกฝน

ผู้ที่จะเป็นหมอทำขวัญได้นั้นอันดับแรกคือจะต้องมีใจรักที่จะร่ำเรียนและฝึกฝนตนเองอยู่เสมอ เพราะการทำขวัญนาถือได้ว่าเป็นศิลปะทางด้านจิตศิลป์ชนิดหนึ่งที่จะต้องอาศัยใจรักจึงจะสามารถฝึกและปฏิบัติได้ดี อีกทั้งในการฝึกฝนนั้นมีขั้นตอนมากมายหลายประการประกอบกัน ดังนั้นผู้ที่ฝึกฝนจึงสมควรที่จะต้องมีความอดุสาหะเพียรพยายามเป็นอย่างยิ่ง

5.2.2 มีเสียงที่ไพเราะและประสาทสัมผัสทางการฟังที่ดี

ดังที่ทราบกันว่าหมอทำขวัญนั้นเป็นศิลปะทางด้านจิตศิลป์ไทยชนิดหนึ่ง ดังนั้นไม่ว่าจะเป็นหมอทำขวัญฝ่ายชายหรือฝ่ายหญิงจึงจำเป็นต้องมีคุณสมบัติในเรื่องของเสียงที่จะต้องไพเราะอาจจะนุ่มนวลอ่อนหวานหรืออาจนำเกรงขามเข้มขลังก็แล้วแต่ เมื่อประกอบพิธีจะต้องสามารถดึงดูดให้ผู้ฟังคล้อยตามหรือสร้างสุนทรียรสให้เกิดขึ้นในใจผู้ฟัง ทั้งยังอาจเป็นส่วนหนึ่งที่ส่งเสริมให้หมอทำขวัญผู้นั้นพร้อมทั้งคำสอนต่าง ๆ คุณาคล้อยตามเชื่อถือและอาจส่งผลถึงความนิยมในตัวหมอทำขวัญผู้นั้นอีกด้วย

นอกจากน้ำเสียงที่ไพเราะแล้วอีกสิ่งหนึ่งที่หมอทำขวัญจะต้องมี คือ ประสาทสัมผัสทางการฟังที่ดี หรือภาษาชาวบ้านเรียกว่า หูไม่เพี้ยน เนื่องจากการประกอบพิธีทำขวัญนาถือมีการร้องส่งกับวงดนตรีเข้ามาเกี่ยวข้อง เหตุนี้หลักของการขับร้องพื้นฐานที่สำคัญซึ่งควรคำนึงถึงคือ การฟังเสียงของเครื่องดนตรีแล้วแปลงเสียงร้องออกมาได้ตรงกับระดับเสียงที่วงดนตรีนั้นบรรเลงจึงจะเกิดความไพเราะลงตัว แต่ถ้าขาดคุณสมบัติในข้อนี้ก็จะเรียกว่า ร้องเพี้ยน ซึ่งอาจส่งผลกระทบต่อความนิยมในตัวหมอทำขวัญเองก็เป็นได้

5.2.3 มีความจำที่เป็นเลิศ

ในการประกอบพิธีทำขวัญนาถือซึ่งเป็นพิธีกรรมที่เกี่ยวข้องกับความเชื่อ ต้องอาศัยความเข้มขลังเป็นแรงโน้มน้าวใจผู้ฟังให้คล้อยตาม สิ่งหนึ่งที่หมอทำขวัญควรคำนึงถึง คือ ความแม่นยำในลำดับขั้นตอนการประกอบพิธีที่ถูกต้องและครบถ้วน ไม่ขาดตกบกพร่องขั้นตอนใดขั้นตอนหนึ่ง อีกทั้งบททำขวัญนาถือต่าง ๆ จำเป็นที่สุดคือการจดจำได้อย่างแม่นยำ ไม่ผิดเพี้ยนรวมไปจนถึงท่วงทำนองที่กำกับในแต่ละบทจะต้องจดจำได้เป็นอย่างดี เลือกใช้ได้อย่างเหมาะสม แต่ก่อนหน้านั้นในเรื่องของความจำเป็นเลิศจะสำคัญยิ่งในตอนที่เข้าไปฝากตัวเป็นศิษย์และฝึกฝน ซึ่งจะต้องจดจำบท ทำนอง เทคนิคกลวิธีต่าง ๆ ที่ครูถ่ายทอดให้ละเอียดครบถ้วนเพื่อนำไปใช้ได้อย่างถูกต้องนั่นเอง

5.2.4 ออกเสียงอักขระได้ชัดเจน

คุณสมบัติข้อนี้ถือได้ว่าเป็นคุณสมบัติที่สำคัญเพราะการทำวัญนาเป็นการประกอบพิธีกรรมตามความเชื่อจึงเลี่ยงไม่ได้ที่จะต้องกล่าวคาถา หรือบทต่างๆที่เป็นภาษาบาลี ถ้าออกเสียงไม่ชัดเจนหรือผิดเพี้ยนก็อาจสื่อความหมายผิดไป โดยเฉพาะความเชื่อในเรื่องของคาถาเวทมนตร์ถ้ากล่าวผิดพลาดไปอาจสร้างความอับมงคลให้แก่ตนเอง

อีกประการหนึ่งที่สำคัญคือการออกเสียงอักขระที่ชัดเจนจะส่งผลให้ผู้ฟังเข้าใจได้ง่ายและถูกต้องสามารถโน้มน้าวหรือชี้แนะได้ตามแบบแผนที่กำหนด เพราะการทำวัญนาคณัยหนึ่งของพิธีนี้คือการสั่งสอนจึงจำเป็นต้องมีความชัดเจน ชัดถ้อยชัดคำในการกล่าวคำสอนต่าง ๆ บรรยายออกมา

5.2.5 มีไหวพริบและปฏิภาณ

ถึงแม้การทำวัญนาจะเป็นลักษณะการถ้อยทอดในรูปแบบของการท่องจำ แต่ในบางครั้งการใช้ปฏิภาณไหวพริบในการแก้ปัญหาเฉพาะหน้าก็จำเป็นในตัวของหมอทำวัญ เช่น การแห่หรือร้องคันทูให้เข้ากับบรรยากาศ การกล่าวนำโน้มน้าวผู้ฟังก่อนเริ่มพิธี การสอดแทรกมุขหรือกลเม็ดเด็ดพรายต่าง ๆ เพื่อให้พิธีดูน่าสนใจและน่าติดตาม เป็นต้น

5.2.6 ผ่านการบวชเรียนเป็นที่เรียบร้อย

หมอทำวัญนาที่เป็นฝ่ายชายจำเป็นอย่างยิ่งที่จะต้องผ่านการอุปสมบท บวชเรียนในพระพุทธศาสนา เนื่องจากจะต้องชี้แนะสั่งสอนนาให้เห็นถึงความสำคัญของการอุปสมบทและเมื่ออุปสมบทแล้วจะต้องปฏิบัติตนอย่างไร ดังนั้นหมอทำวัญจึงต้องเป็นผู้ที่แตกฉานและเคยผ่านการฝึกตนเช่นเดียวกันมาก่อน อีกทั้งยังเป็นคุณสมบัติที่สร้างความศรัทธาในใจผู้ฟังที่มีต่อหมอทำวัญอีกประการหนึ่ง

5.2.7 เป็นผู้อยู่ในศีลธรรมอันดีงาม

หมอทำวัญเปรียบเสมือนพราหมณ์หรือผู้สั่งสอนที่เป็นแบบอย่างดังนั้นจึงต้องสำรวมกาย วาจา ใจ ให้บริสุทธิ์ ประพฤติปฏิบัติอยู่ในหลักศีลธรรมอันดีงาม โดยเฉพาะเบญจศีล ซึ่งเป็นศีลที่ฆราวาสพึงมีและปฏิบัติ เพื่อสร้างความศรัทธาและน่าเชื่อถือ อีกทั้งถ้ากล่าวตามความเชื่อแล้วอาจส่งผลให้เกิดความศักดิ์สิทธิ์ของพิธี

5.3 การฝากตัวเป็นศิษย์

เมื่อพิจารณาคุณลักษณะและคุณสมบัติของผู้ที่จะฝึกเป็นหมอทำวัญแล้วว่าครบถ้วนสมบูรณ์ ขั้นตอนต่อไปคือการฝากตัวเป็นศิษย์ โดยผู้ที่ฝึกนั้นจะต้องเสาะแสวงหาครูของตนซึ่งเป็นหมอทำวัญที่มีความสามารถได้รับการยอมรับ จึงจะกราบครูและฝากตัวเป็นศิษย์ ซึ่งพิธีการกราบครูและฝากตัวเป็นศิษย์นั้นจากการเก็บข้อมูลพบว่ามีส่วนคล้ายคลึงกัน คือผู้ที่เรียนจะ

เตรียมขันและเครื่องบูชาครู เพื่อเข้าขอฝากตัวเป็นศิษย์ โดยมักจะกระทำกันในวันพฤหัสบดีซึ่งถือว่าเป็นวันครู โดยครูจะเป็นผู้กล่าวรับคนผู้นั้นเป็นศิษย์ เพื่อถ่ายทอดวิชาความรู้ต่อไป

ข้อแตกต่างในพิธีฝากตัวเป็นศิษย์นี้ผู้วิจัยพบว่าปรากฏอยู่ในเรื่องของขันและเครื่องบูชาครูที่เตรียมตามความเชื่อของแต่ละสายที่สืบทอดกันมาซึ่งในอำเภอบางบาลจะมีอยู่สองลักษณะ ดังนี้

การเตรียมขันและเครื่องบูชาครูตามรูปแบบของ นายช่อ รักษ์แคน โดยจะมีวัสดุอุปกรณ์ ที่ใช้ดังต่อไปนี้ ขันใส่ดอกไม้ รูปเทียน และเงิน 6 บาท

การเตรียมขันและเครื่องบูชาครูตามรูปแบบของ นายประทุม เริงสุคนธ์ โดยจะมีวัสดุอุปกรณ์ ที่ใช้ดังต่อไปนี้ ขันใส่ดอกไม้ รูปเทียน เงิน 6 บาท เข็มเย็บผ้า 9 เล่มพร้อมด้ายด้าย

ซึ่งถ้าพิจารณาแล้วลักษณะของขันครูก็เหมือนกับการฝากตัวเป็นศิษย์เรียนศิลปะวิทยา โดยทั่วไปตามความเชื่อในสังคมไทยซึ่งจะแตกต่างกันตรงจำนวนเงินที่ใส่ในขัน มีตั้งแต่ 6 บาท 12 บาท 69 บาท แล้วแต่ครูผู้ถ่ายทอดนั้นจะเรียก แต่ความแตกต่างที่โดดเด่นคือ ลักษณะขันครูของนายประทุม เริงสุคนธ์ ที่มีการใส่เข็ม 9 เล่ม พร้อมกับด้ายลงไปด้วย ซึ่งจากการสัมภาษณ์ได้ทราบถึงความเชื่อว่าจะส่งผลให้ผู้เรียนนั้นมีปัญญาเฉียบแหลมเหมือนกับเข็ม สามารถคิดกลอนและจดจำทำนองได้อย่างแม่นยำ ซึ่งเมื่อผ่านพิธีเสร็จเรียบร้อยผู้ที่เป็นลูกศิษย์ก็จะเก็บรักษาเข็มทั้ง 9 เล่มนี้ไว้เป็นอย่างดีโดยสอดไว้ในตำราทำขวัญของตนเอง

5.4 การฝึกฝนและวิธีการรักษาคุณภาพเสียงของหมอทำขวัญ

5.4.1 การฝึกฝน

ผู้ที่จะหัดเป็นหมอทำขวัญานั้นเมื่อได้รับการพิจารณาถึงคุณลักษณะและคุณสมบัติจากครูผู้ถ่ายทอดว่าสามารถเป็นหมอทำขวัญได้ อีกทั้งผ่านพิธีฝากตัวเป็นศิษย์เรียบร้อยแล้ว ก็จะเริ่มฝึกหัดการร้องในทำนองที่ง่ายที่สุดเป็นลำดับแรกคือทำนอง ธรรมวัตร โดยครูผู้ถ่ายทอดจะสอดแทรกเทคนิคการใช้เสียงร้องและเสียงเอื้อนต่าง ๆ ให้กับศิษย์ เช่น การลากเสียง การใช้ลูกคอ การใช้เสียงนาสิก และเสียงเอื้อน เป็นต้น เมื่อสามารถร้องทำนองธรรมวัตรได้คล่องและไพเราะจึงเริ่มฝึก การแห่ การร้องราชินิกลิ่ง การขับเสภา ไปจนถึงการร้องส่งเพลง 2 ชั้น ต่าง ๆ

เมื่อครูเห็นว่าศิษย์มีความสามารถในระดับหนึ่งจึงพาออกงาน โดยจะทำหน้าที่เป็นหมอทำขวัญเสริมเมื่อครูเปิดโอกาสให้ร้องในบทที่ได้รับมอบหมาย เพื่อหาประสบการณ์และศึกษาขั้นตอนของพิธีจนสามารถจดจำนำไปปฏิบัติได้เป็นอย่างดี ครูผู้ฝึกจึงค่อยปล่อยให้ศิษย์ออกงานเพียงลำพัง

ในการฝึกฝนนั้นนอกจากการที่ออกงานเป็นประจำเพื่อสร้างสมประสบการณ์แล้ว หมอทำขวัญจะต้องหาความรู้ใหม่ๆ อย่างสม่ำเสมอ เช่น การค้นคว้าตำรา การเสาะแสวงหาหรือ ประพันธ์บทหรือใหม่ ๆ รวมไปถึงจนถึงการฟังเพลงในรูปแบบที่หลากหลาย เป็นต้น

5.4.2 เทคนิคและวิธีการรักษาคุณภาพเสียง

เทคนิคเกี่ยวกับการรักษาคุณภาพเสียงนั้นถือได้ว่าเป็นภูมิปัญญาอย่างหนึ่งของ หมอทำขวัญในเขตอำเภอบางบาล ซึ่งส่งผลให้หมอทำขวัญของพื้นที่นี้เป็นที่นิยมและกล่าวขานกันว่า มีน้ำเสียงที่ไพเราะ มีปฏิภาณไหวพริบเป็นเลิศ มีบทหรือที่หลากหลาย ได้รับการว่าจ้างให้ไป ประกอบพิธีในพื้นที่อื่น ๆ รวมไปถึงจนถึงต่างจังหวัด

เทคนิคของการรักษาคุณภาพของเสียงนั้นแต่ละหมอทำขวัญก็จะมีเทคนิคเฉพาะที่ ได้รับการถ่ายทอดมาจากครูของตนเอง โดยจากการศึกษาและเก็บข้อมูล พบเทคนิคของการรักษาคุณภาพเสียง ดังนี้

การรักษาเสียงของตนเองให้มีน้ำเสียงที่ไพเราะนั้นจะต้องงดดื่มน้ำเย็น งด รับประทานอาหารรสจัด พักผ่อนให้เพียงพอ ก่อนที่จะประกอบพิธีทำขวัญ สิ่งสำคัญอีกประการ คือ เครื่องไฟ (เครื่องเสียง) ในงานแต่ละงานจะแตกต่างกัน ซึ่งส่งผลต่อคุณภาพเสียงของ หมอทำขวัญเมื่อร้องออกไป ควรที่จะต้องออกเสียงให้เหมาะกับเครื่องไฟ เสียงที่ได้จึงจะไพเราะจับ ใจคนฟัง (ช่อ รัชต์แดน, สัมภาษณ์, 7 เมษายน 2557)

การเตรียมตัวก่อนที่จะทำขวัญนาสำคัญที่สุดคือ พักผ่อนให้เพียงพอและจะมี เทคนิคประจำตัวอย่างหนึ่งซึ่งได้รับการถ่ายทอดมาจาก นายหยด หมอทำขวัญสายครูกุหลาบ ซึ่งเป็นครูของตนคือ ก่อนอาบน้ำแต่งกายเพื่อจะไปประกอบพิธี ให้นำหอมแดง 1 – 2 หัว มาเคี้ยวและ คำน้ำพร้อมกับออกเสียงนาสิก (เสียงขึ้นจมูก) ใต้น้ำครู่หนึ่งแล้วจึง โผล่ขึ้นจากน้ำ ทำเช่นนี้ติดต่อกัน 2 – 3 ครั้ง จะทำให้เสมหะที่อยู่ในลำคอและโพรงจมูกหายไป ส่งผลให้เสียงสดใสไพเราะ (มะลิ บุญพยนต์, สัมภาษณ์, 5 เมษายน 2557)



ภาพที่ 64 หลวงปู่ส่วน วัดม่วงหวาน อำเภอบางบาล

เทคนิคที่ทำให้เสียงดังกังวานฟังแล้วดูน่าเกรงขามและเข้มขลังนั้น ตนเองได้รับการถ่ายทอดจากหลวงปู่ส่วน วัดม่วงหวาน พระผู้มีชื่อเสียงในการเทศน์มหาชาติกัณฑ์มหาราช โดยจะต้องค้ำลงในน้ำและออกเสียงโห่ได้น้ำ ครู่หนึ่งแล้วจึงโผล่ขึ้นมา ทำเช่นนี้เป็นประจำจะส่งผลให้ปอดมีกำลังและเสียงกังวาน เมื่อออกเสียงจะทำให้หูเข้มขลัง ชวนฟัง เหมาะกับพิธีกรรม (ประทุม เรืองสุคนธ์, สัมภาษณ์, 9 เมษายน 2558)

สังเกตได้ว่า เทคนิคการรักษาคุณภาพเสียงของหมอท่าขวัญในพื้นที่อำเภอบางบาล นอกจากจะมีเทคนิคโดยทั่วไปซึ่งนักร้องนิยมใช้ ยังมีเทคนิคเฉพาะที่ได้รับการถ่ายทอด นอกจากนี้ยังสะท้อนให้เห็นถึงการใช้สิ่งแวดล้อมที่อยู่รอบตัวให้มีประโยชน์ ที่ชัดเจนที่สุดคือวิถีชีวิตที่ผูกพันกับแหล่งน้ำไม่ว่าจะเป็น แม่น้ำ ลำคลอง เป็นต้น ต่างคิดประยุกต์และปรับปรุงให้เกิดประโยชน์สูงสุดในการดำรงชีพ

5.5 การสืบทอดหมอท่าขวัญในพื้นที่อำเภอบางบาล

หมอท่าขวัญในพื้นที่อำเภอบางบาล จังหวัดพระนครศรีอยุธยา ถือได้ว่าเป็นหมอท่าขวัญที่มีชื่อเสียงเป็นที่รู้จักทั้งในจังหวัดพระนครศรีอยุธยา และต่างจังหวัด จากการให้

สัมภาษณ์ผู้วิจัยพบว่าเจ้าภาพต่างห้องที่มักมาว่าจ้างหมอทำขวัญในพื้นที่อำเภอบางบาลอยู่เป็นประจำ อีกทั้งการทำขวัญนั้นนอกจากจะประกอบพิธีกรรมในบางครั้งเจ้าภาพจัดให้มีการประชันหมอทำขวัญ กล่าวคือ จะว่าจ้างหมอทำขวัญมาจากหลายพื้นที่ และหลายคน มาร่วมทำขวัญในงานเดียวกัน โดยจะผลัดกันร้องเวียนไป โดยผู้ตัดสินคือเจ้าภาพและแขกภายในงาน ซึ่งการประชันดังกล่าวไม่ได้มีรางวัลตอบแทนแต่เป็นเสมือนการประกาศศักดาให้ได้ว่าตนมีความสามารถ ซึ่งผู้ที่แพ้ก็จะขอมาผู้ชนะในฐานะที่ได้ล่วงเกิน

จากการลงพื้นที่วิจัยพบว่าการสืบทอดองค์ความรู้ของหมอทำขวัญในพื้นที่อำเภอบางบาลนั้นมีการสืบทอดต่อกันมา 4 สาย ดังนี้

5.5.1 สายครูกุหลาบหรือหมอกุหลาบแห่งบ้านแพน ครูกุหลาบคือหมอทำขวัญนาคในยุคเก่าซึ่งอาศัยอยู่ในตำบลบ้านแพน อำเภอเสนา จังหวัดพระนครศรีอยุธยา ซึ่งเป็นอำเภอที่อยู่ติดกับอำเภอบางบาล เอกลักษณะที่โดดเด่นของครูกุหลาบ คือบทสอนในทำนองราชนิเกลิง บทเพลงต่าง ๆ ทั้งที่มีเรื่องราวมาจากนิทาน ตำนาน ชาดก บทเจิบท่องซึ่งร้องด้วยทำนองเสภา เป็นต้น โดยลูกศิษย์ของครูกุหลาบ ในพื้นที่อำเภอบางบาล ที่ได้รับถ่ายทอดวิชาหมอทำขวัญรุ่นต่อมา คือ นายทองหยด ชูวงษ์ แห่งตำบลไทรน้อย ซึ่งถือได้ว่านายหยดหรือหมอหยดคือ ครูใหญ่ของหมอทำขวัญสายครูกุหลาบ ในพื้นที่อำเภอบางบาล ปัจจุบันนายหยดได้ถึงแก่กรรมเป็นเวลานานนับสิบปีแล้ว ซึ่งลูกศิษย์ของนายหยด ได้แก่ นายช่อ รักษ์แดน นางมะลิ บุญพยนต์ (ถึงแก่กรรมเมื่อ พ.ศ. 2557) เป็นต้น



ภาพที่ 65 หมอหยดหรือหมอทองหยด ชูวงษ์ แห่งตำบลไทรน้อย



ภาพที่ 66 นายช่อ รักย์แดน (ซ้าย) และนางมะลิ บุญพยนต์ (ขวา)

ปัจจุบันได้มีหมอบำทำขวัญรุ่นใหม่จากนอกพื้นที่มาขอตำราและบททำขวัญอยู่เป็นประจำ แต่ก็มิได้มีการฝากตัวเป็นศิษย์แต่อย่างใดเพียงแวะเวียนมาหาเมื่อมีโอกาส

5.5.2 สายครูเล็ก เกตมณี หรือนายเล็ก เกตมณี เป็นผู้ที่มีชื่อเสียงในด้านการแสดงลิเกและเพลงพื้นบ้าน โดยเฉพาะอย่างยิ่งการทำขวัญนาค โดยได้ศึกษาเทคนิควิธีการร้องที่ทำให้พิธีกรรมดูเข้มข้น น่าเกรงขาม จากหลวงปู่ส่วน แห่งวัดม่วงหวาน ซึ่งลักษณะโดดเด่นของการทำขวัญสายของครูเล็ก เกตมณีนี้คือ จะมีบทกล่อมและบทเหล่าที่หลากหลายดัดแปลงมาจากนิทาน ชาดก ตำนาน และวรรณคดี รวมไปถึงจนถึงสอดแทรกลูกเล่นของเพลงพื้นบ้านเข้าไปในนั้นก็คือความตกลงบนันให้พิธีทำขวัญนาคนั้นสนุกสนานครึกครื้น โดยลูกศิษย์คนสำคัญของครูเล็ก เกตมณี ในพื้นที่อำเภอบางบาลนี้ คือนายประทุม เรืองสุคนธ์ ซึ่งในปัจจุบันได้ถ่ายทอดให้กับศิษย์รุ่นหลังทั้งนอกและในพื้นที่ รวมไปถึงจนถึงให้ข้อมูลเพื่อการศึกษาวิจัยเรื่องเกี่ยวกับเพลงพื้นบ้านและพิธีทำขวัญนาคกับสถาบันการศึกษาในระดับต่าง ๆ



ภาพที่ 65 นายประทุม เริงสุคนธ์

5.5.3 สายของครูเงินหรือหมอเงินแห่งบ้านกระเดื่อง หมอเงินนี้มีชื่อเสียงในเรื่องของการประกอบพิธีทำขวัญนาค และการร้องส่งเพลงไทยเดิม ซึ่งเอกลักษณ์ที่โดดเด่นของหมอทำขวัญสายของครูเงินนี้จะมีการร้องส่งเพลง 2 ชั้นในบทต่าง ๆ โดยลูกศิษย์ของหมอเงินในปัจจุบันคือ นายสำเริง นัยพร โดยหลังจากหมอเงินถึงแก่กรรมนายสำเริง ก็มีการพัฒนาเทคนิควิธีการทำขวัญนาคของตนเองอยู่เป็นประจำ ทั้งการแต่งบทร้องขึ้นมาใหม่หรือไปศึกษาการจับร้องเพิ่มเติมจากนักดนตรีในพื้นที่ เช่น นายสำราญ เกิดผล ศิลปินแห่งชาติสาขาดนตรีไทย เป็นต้น



ภาพที่ 68 นายสำเร็จ นัยพร

ปัจจุบันนายสำเร็จ ยังรับทำขวัญนาคและประกอบพิธีกรรมอื่น ๆ โดยจะเป็นที่รู้จักกันในแถบพื้นที่ตำบลบ้านกุ่ม ตำบลบางชะนี แถบฝั่งวัดจุฬามณี

5.5.4 สายของหมอเหนียว วัดไผ่ล้อม สำหรับสายของนายเหนียวหรือหมอเหนียว วัดไผ่ล้อมนี้ จากการให้สัมภาษณ์ของหมอทำขวัญต่างสายการสืบทอดท่านอื่นผู้วิจัยทราบข้อมูลว่า ในสมัยนั้นพื้นที่ตำบลสะพานไทยแถบวัดไผ่ล้อมและวัดแจ้ง หมอเหนียวเป็นหมอทำขวัญที่มีชื่อเสียงมากคนหนึ่ง โดยลูกศิษย์ของหมอเหนียวที่มีชื่อเสียงอีกท่านคือนายผาดหรือหมอผาด ภายหลังในช่วงบั้นปลายชีวิตได้อุปสมบทเป็นพระภิกษุอยู่ที่วัดแจ้งปัจจุบันมรณภาพแล้ว



ภาพที่ 69 หมอผาดหรือพระผาด จันทโชโต

จากข้อมูลที่ได้รับ นางมะลิ บุญพยนต์ ผู้ซึ่งเคยร่วมทำวิทยุภาคกับหมอผาดเมื่อครั้งยังมีชีวิตอยู่ กล่าวว่า หมอผาดมีชื่อเสียงมากในด้านการร้องทำนองที่เรียกว่า โส้สำเภา มีเสียงที่กว้างและไพเราะกินใจเป็นที่สุด ซึ่งทำนอง โส้สำเภา ก็คือทำนองการขับเสภาคร่ำครวญในช่วงของการเจ็บท้องตอนคลอดนั่นเอง (มะลิ บุญพยนต์, สัมภาษณ์, 11 เมษายน 2557)

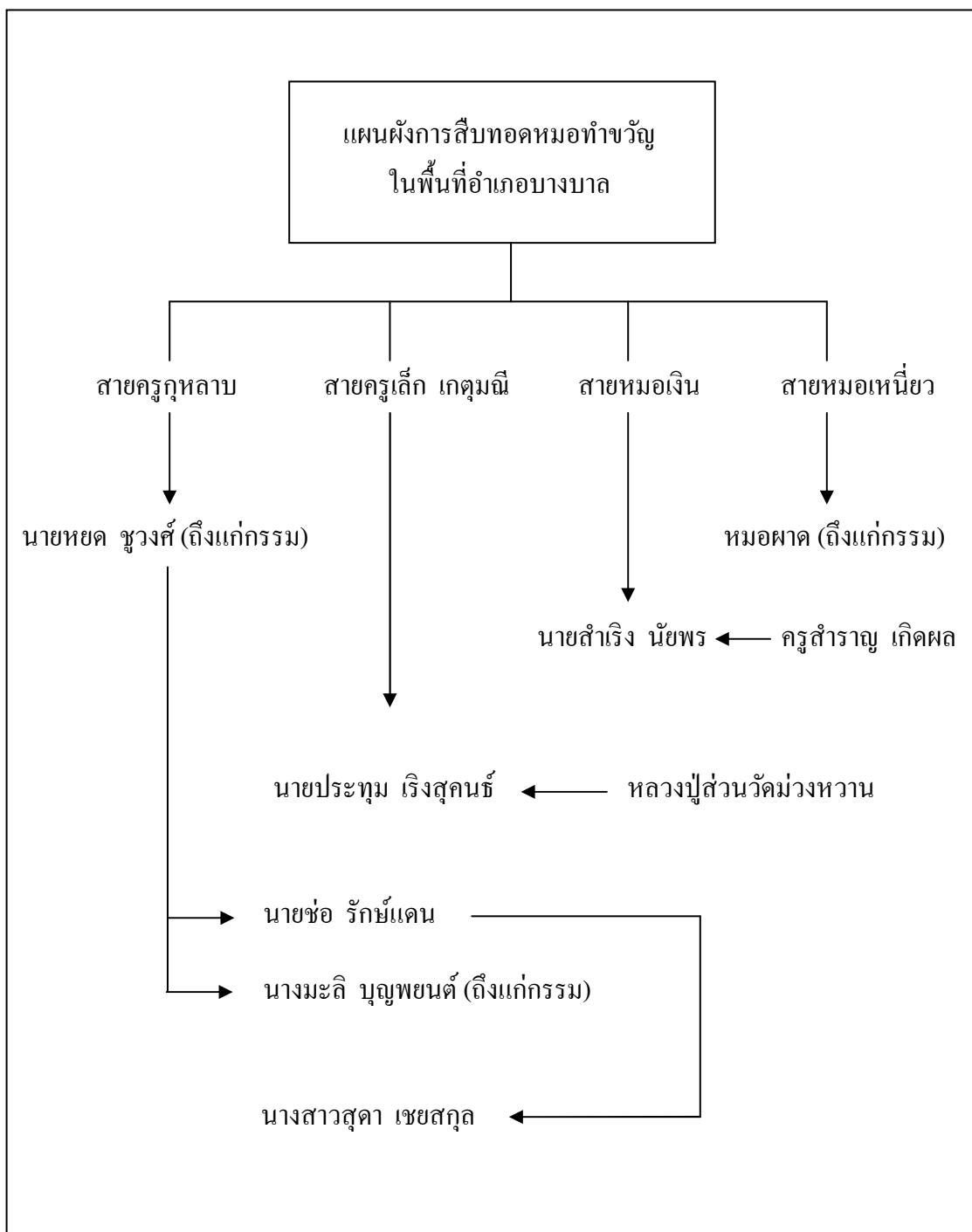

ภาพที่ 70 แผนผังการสืบทอดหมอทำขวัญในพื้นที่อำเภอบางบาล

6. บททำขวัญนาค

บททำขวัญนาคถือได้ว่าเป็นภาษาที่ศักดิ์สิทธิ์หรือกล่าวได้ว่าเป็นคาถาอันมีความเป็นสิริมงคลทั้งแก่ผู้ประกอบพิธีคือหมอบทำขวัญ นาค และเจ้าภาพ

บททำขวัญนาคตามแบบโบราณ เป็นภาษาที่มีความเปลี่ยนแปลงซ้ำและยังรักษาลักษณะสำคัญของบทสวดเดิมไว้ส่วนใหญ่ โดยจะเป็นภาษาร่ายเป็นแบบอย่างของการแปลคัมภีร์จากบาลีเป็นไทย เป็นการเลือกใช้ภาษาในการแปลสิ่งที่ฟังเข้าใจได้และเนื่องจากภาษาร่ายเป็นภาษาที่ศักดิ์สิทธิ์อยู่แล้ว จึงเหมาะที่จะใช้บรรจุความในคัมภีร์ ซึ่งมีความต้องการสวดให้คนทำเอาบุญ ภาษานี้กลายเป็นธรรมเนียมที่จะใช้ในการแปลคัมภีร์ศาสนาทั่ว ๆ ไป (นิธิ เอียวศรีวงศ์, 2527, หน้า 22-25)

วัตถุประสงค์ของเนื้อหาในบททำขวัญนาคนั้นเพื่อใช้ในการอบรมกุลบุตรซึ่งกำลังจะบรรพชาอุปสมบทในพระพุทธศาสนา แต่ก็ยังแฝงซึ่งวรรณศิลป์ที่ดึงดูดความสนใจของผู้ฟัง โนม่น้าวให้เกิดอารมณ์คล้อยตามด้วยกลวิธีการสรรคำและเลือกใช้ภาษา

6.1 บททำขวัญนาคแบบโบราณ

บททำขวัญนาคฉบับของโบราณอันเป็นที่นิยมและปรากฏว่ามีการตีพิมพ์เป็นเอกสารเผยแพร่ในหนังสือประชุมเชษฐาธิราช ของปรากฏอยู่สองสำนวนคือ บททำขวัญนาคหลวงเป็นพระนิพนธ์ของสมเด็จพระปฐมบรมมหาชนกแห่งวัดพระเชตุพนวิมลมังคลาราม กรุงเทพมหานครและบททำขวัญนาคเชลยศักดิ์ของท่านวัดถนน สันนิษฐานว่าคงเป็นเจ้าของวัดถนนในสมัยนั้น ซึ่งวัดถนนดังกล่าวตั้งอยู่บริเวณอำเภอป่าโมก จังหวัดอ่างทอง ที่สำคัญวัดถนนดังกล่าวนี้อยู่ติดชายขอบบริเวณรอยต่อระหว่างอำเภอป่าโมก จังหวัดอ่างทองกับอำเภอบางบาล จังหวัดพระนครศรีอยุธยา



ภาพที่ 71 หนังสือประชุมเชิงวิญญาณ

บททำขวัญทั้งสองบทเรียบเรียงด้วยคำประพันธ์ประเภทร้อยยาว โดยผู้วิจัยสันนิษฐาน ร่ายยาว เป็นคำประพันธ์ที่นิยมใช้เรียบเรียงสำหรับเป็นบทเทศน์ อีกทั้งจากการวิเคราะห์ถึงบทเทศน์ มหาชาติที่เป็นบทพระนิพนธ์ของสมเด็จพระปฐมบรมมหาชนกซึ่งได้รับความนิยมเป็นอย่างมาก จึงสันนิษฐานได้ว่าบทเทศน์หรือบทประพันธ์ที่เกี่ยวกับศาสนานั้นจะนิยมเรียบเรียงด้วย คำประพันธ์ร้อยยาว

ตัวอย่างบททำขวัญนาคหลวง

นโม อันว่านัมัสประนม อุดมด้วยกายวชิจิตประดิษฐ์เบญจางค์ ถวายยุคล
หัตถ์ที่ส่างคูสิกรรพุม เทียมทิพยกายจนโกสุมเสาวสุคนธชาติ ในพิจิตรจักรลักษณ์บาท
บงกชเรณู แห่งสมเด็จพระบรมไตรโลกวิทูพิสุทธิ์เทเวศร์ ผู้เป็นมงามกุฎยศสกลไกลวัล
ทั่วเทพทานพลนครรพีสรรพพิชาธร กิรินนาคแลครุทมนุชยประชา อนึ่งข้าพระพุทธเจ้า
ถวายอภิวันทนาพระนพโลกุตรธรรม ทั้งพระปรีชิตปีภูกอนันต์ในยสาคร อาจชนข้าม
สัตว์นิกจรจากจตุโอฆะ บรรลุเขตเกษมศิวโมกข์อมฤตยธานี อนึ่งข้าพระบาทยอกรกฤษ
ดาณูชลีพระอัยภูงคิกสาวก อันนับเนื่องในพุทธไปภูกคิเรกคุณ ล้วนเป็นเกษตรกุศล
สุนทรเพิ่มพูน อาจให้ไตรพิชสมบัติสมบุรณ์แก่นิกรสัตว์ ซึ่งมีกรรมลประสาทโสมนัส
ในธรรมสุจริต ด้วยบัดนี้พระบาทสมเด็จพระบรมพิตรทรงพระราชศรัทธา จะบวชเจ้านาค

ไว้ในพระพุทธศาสนาประพจน์พรหมจรรย์ หวังจะให้เป็นบุญนิธิทางสวรรค์ทาง
ปรีนิพพานฯ

ตัวอย่างบททำขวัญนาคเขลยศักดิ์

โย พุทฺโธ อันว่าสมเด็จพระสรรเพชญ์พุทธองค์ อันทรงพระคุณนามสืบ
ประการ พระคุณนามเบื้องต้นเป็นประธานคือพระอรหันต์ สนฺนิสิโน โน พระองค์ทรงสถิต
นั่งเหนือรัตนบัลลังก์อันวิจิตร อันเกิดกับบุญฤทธิ์บารมี วรโพธิมุเล ในควงพระศรีรัตนม
หาโพธิพฤกษมงคล มาริ สเสณิ ยังพระยามารและพวกพลมารให้พ่ายแพ้หน้ายหนี ด้วย
พระสมเด็จสวารมีที่สร้างสมพระองค์ใด คํ ปณมามิ พุทฺธํ ข้าขอน้อมเศียรศิโรดมไหว
วันทนิยบุชา ด้วยกายวาจาโมโนจันจงพระองค์นั้น อยิ ธมฺโม อนึ่งพระนพโลกุตรธรรมเจ้า
เก่าประการ สิบทั้งพระปริยัติเป็นปริโยสานอย่างยิ่ง นิยุยานิโก จะนำสรรพมนุษย์ชาย
หญิงให้มีความสุข ดับชาติขราพยาธิมรณทุกข์ให้สิ้น โสภก เข้าสู่ศิวิงกะปลด โมกข์วิมานเมือง
คํ ปณมามิ ธมฺมํ ข้าขอถวายทศนัยประนมเนื่องน้อมเศียร ต่างสุวรรณบุษบงประจงเจียน
แจ่มจรัส สํโฆ อนึ่งอัยฎางคอรียสงฆ์บรรพตัสสาวกเวไนยฯ

สุภาพ มากแจ้ง ได้ให้ทัศนะเกี่ยวกับเรื่องนี้ไว้ว่า นอกจากร้ายยาวจะมีข้อบังคับ
ทางฉันทลักษณ์น้อยกว่าร้อยกรองประเภทอื่นแล้ว ยังไม่จำกัดจำนวนคำในแต่ละวรรคด้วย ทำให้
สามารถแต่งได้ง่ายยิ่งขึ้นไปอีก กวีชาวบ้านภาคกลางจึงนิยมใช้ร้ายยาวในการประพันธ์วรรณกรรม
มุขปาฐะ โดยเฉพาะวรรณกรรมทางศาสนา ได้แก่ บทเทศน์และบททำขวัญ (สุภาพ มากแจ้ง, 2535,
หน้า 278)

ในหนังสือการประพันธ์ไทยได้อ้างถึงคำกล่าวของรองศาสตราจารย์นภลัย
สุวรรณธาดา เพื่อสนับสนุนแนวคิดที่ว่าคำประพันธ์ร้ายยาวนั้นเป็นรูปแบบคำประพันธ์ที่แต่งง่าย
และทำให้เกิดความรู้สึกขลัง เพราะมีลักษณะเหมือนร้ายเวทมนตร์คาถา ไว้ว่า คำว่า ร้าย เมื่อใช้
ประกอบคำกริยา มีความหมายถึงทำนองร้องอย่างหนึ่ง เช่น ร้ายรำ ร้ายเวทมนต์คาถา คำว่า
ร้ายเวท ร้ายมนตร์ ดูเป็นลักษณะอาการที่น่าเกรงขาม วรรณคดีไทยหลายเรื่องจึงใช้คำขึ้นต้นเรื่อง
ไหว้ครูหรือบูชาเทวดา เพื่อเกิดความรู้สึกขลัง

เมื่อวิเคราะห์จึงสามารถสรุปได้ว่าพิธีทำขวัญนาคแต่เดิมรูปแบบของพิธีไม่ได้มี
การร้องส่งเพลงหรือร้องทำนองแหล่แต่ประการใดเป็นรูปแบบที่คล้ายกับการเทศน์สั่งสอนด้วย
ทำนองที่ไพเราะจากการอ่านบททำขวัญ ดังนั้น บททำขวัญในแบบโบราณจึงใช้คำประพันธ์ ร้ายยาว

เพียงชนิดเดียว เนื่องจากคำประพันธ์ชนิดนี้นิยมนำมาใช้ประพันธ์ในวรรณกรรมที่เกี่ยวข้องกับศาสนา เหตุเพราะประพันธ์ได้ง่ายไม่ซับซ้อนคล้ายร้อยแก้วแต่เพียงส่งสัมผัสในแต่ละวรรค อีกทั้งคำประพันธ์ร่ายยาว เมื่ออ่านเป็นทำนองแล้วจะแสดงถึงความน่าเกรงขามเหมือนกับการร่ายเวทมนตร์คาถา สร้างความรู้สึกเข้มขลังให้กับพิธีที่ประกอบขึ้น

6.2 บททำขวัญนาคของหม่อมทำขวัญในชุมชนอำเภอบางบาล

บททำขวัญนาคที่ใช้ในอำเภอบางบาลจากการเก็บข้อมูลผู้วิจัยพบว่าบททำขวัญนาคที่ใช้สามารถจำแนกออกเป็น 3 กลุ่ม ตามลักษณะของคำประพันธ์ที่ใช้แต่ง ดังนี้

6.2.1 บททำขวัญนาคที่แต่งด้วยคำประพันธ์ร่ายยาว

ร่ายยาว คือ ร่ายที่ไม่กำหนดจำนวนคำในวรรคหนึ่ง ๆ แต่ละวรรคจึงอาจมีคำน้อยมากแตกต่างกันไป การสัมผัส คำสุดท้ายของวรรคหน้าสัมผัสกับคำหนึ่งคำใดในวรรคถัดไป จะแต่งสั้นยาวเท่าไรเมื่อจบนิมิตลงท้ายด้วยคำว่า แล้วแล นั้นแล นี้เกิด โน้นเกิด ฉะนั้น ฉะนั้น เป็นต้น

บททำขวัญนาคที่แต่งด้วยคำประพันธ์ร่ายยาว เป็นบทที่ใช้ในส่วนของพิธีกรรมหรือบทที่เป็นกรกล่าวแปลความหมายของภาษาบาลี โดยบทเหล่านี้จะต้องมีความเข้มขลังและน่าเกรงขามซึ่งเวลาที่หม่อมทำขวัญกล่าวหรือท่องนั้น จะใช้ทำนองที่เรียกว่า ธรรมวัตร เช่นเดียวกับบททำขวัญนาคในสมัยโบราณตามเหตุผลของการเลือกใช้นิพนธ์คำประพันธ์ชนิดร่ายยาว นอกจากนี้ยังสามารถนำคำประพันธ์ชนิดร่ายที่มีวรรคหนึ่งไม่เกินแปดพยางค์ มาบรรจุกทำนองเพลง 2 ชั้นและร้องส่งได้อีกรูปแบบหนึ่งด้วย

แผนผังที่ 1 แสดงการบังคับสัมผัสตามฉันทลักษณ์ของร่ายยาว

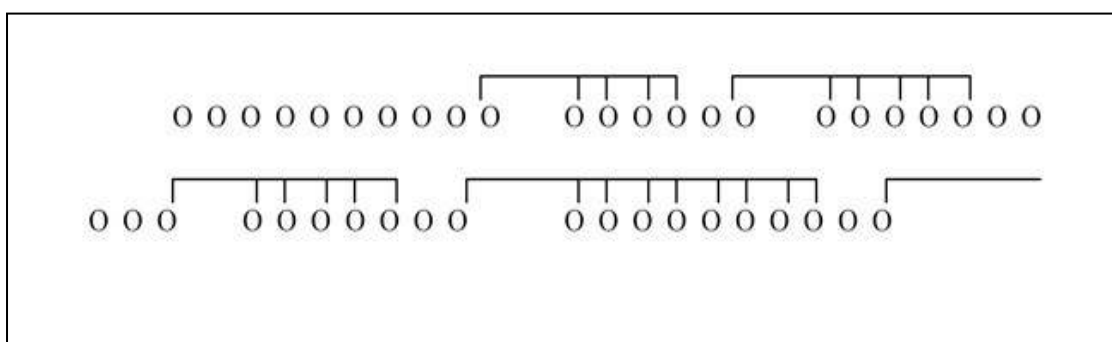

ตัวอย่างบททำขวัญที่แต่งด้วยคำประพันธ์ชนิดร้อยที่อ่านด้วยทำนอง ธรรมวัตร

อนึ่งข้าพเจ้าขอน้อมนบคุณแก้วสามประการ พิชิตมารปีนโมลี อีกทั้งพระ
 ธรรมล้ำโลกีย์บำรุงกาย คุณพระสงฆ์ข้าพเจ้าทั้งหลายสว่างทั้งธรณินเวรน้อย อนึ่งข้าพเจ้าขอ
 เคารพรับคุณพระบิดุราชมาตุเรศ ท่านผู้บังเกิดเกล้าได้อุ้มอุทรมา ทั้งคุณพระอุปัชฌาย์อาจารย์
 ท่านได้แนะนำชานาญศุภอักษร อีกทั้งเทพะยั้งยงองค์สุริยัน อีกทั้งองค์พระจันทร์แจ่ม
 จรัส คุณพระมหากษัตริย์ทรงพิภพและแผ่นดิน คุณพระสมุทรรกระแสสินธุ์ระงับร้อน
 พระธรณินปีนนิกรพระเพลิงฯ

ตัวอย่างบททำขวัญที่แต่งด้วยคำประพันธ์ชนิดร้อยที่อ่านด้วยทำนอง เพลง 2 ชั้น

เมื่อคำคืนพระมารดาหลับตาลง แม่ก็ทรงนิมิตฝันอัศจรรย์ใจ ฝันว่าได้แหวนทอง
 วงน้อยสวมใส่ก้อยมีอนางเมื่อกลางคืน พอใกล้รุ่งสะดุ้งตื่นระรินหา ให้กรุ่นคิดในอุราจะเหตุไร จึง
 ใจได้รับปลุกผีมิได้ซ้ำ รีบไปตามหมอมาท่านายฝัน

โดยเมื่อจัดเรียงลักษณะของวรรคให้มีลักษณะเดียวกับกลอนสุภาพก็จะสามารถ
 เข้าใจได้ง่ายเมื่อใช้บรรจุเพลง 2 ชั้น เพื่อร้องส่ง ดังนี้

| | |
|-----------------------------|------------------------------|
| เมื่อคำคืนพระมารดาหลับตาลง | แม่มก็ทรงนิมิตฝันอัศจรรย์ใจ |
| ฝันว่าได้แหวนทองวงน้อย | สวมใส่ก้อยมีอนางเมื่อกลางคืน |
| พอใกล้รุ่งสะดุ้งตื่นระรินหา | ให้กรุ่นคิดในอุราจะเหตุไร |
| จึงได้รับปลุกผีมิได้ซ้ำ | รีบไปตามหมอมาท่านายฝัน |

6.2.2 บททำขวัญที่แต่งด้วยคำประพันธ์ชนิดกลอนหัวเดียว

คำประพันธ์ประเภทกลอนหัวเดียวเป็นคำประพันธ์ที่นิยมใช้ในการแต่งบทร้อง
 เพลงพื้นบ้าน เนื่องจากไม่มีฉันทลักษณ์ที่สลับซับซ้อนมากนัก คล้ายกับการพูดให้คล้องจองร้อย
 เรียงกัน โดยในตอนท้ายของกลอนหัวเดียวแต่ละบทก็จะลงด้วยเสียงสระและตัวสะกดแม่เดียวกัน
 ซึ่งกลอนหัวเดียวที่นิยมใช้กันมากได้แก่ กลอนใด กลอนลี กลอนลา เป็นต้น

บททำขวัญที่แต่งด้วยคำประพันธ์ชนิดกลอนหัวเดียวจะนิยมใช้ในการดำเนิน
 เรื่องราวที่เนื้อหานั้นความยาวมากหรือการกล่าวพรรณนา บรรยาย เหตุการณ์ต่าง ๆ ที่มีลักษณะ

ออกอ้ออัน อ่อนหวาน ซึ่งจะนิยมร้องด้วยทำนองที่เรียกว่า ราชินิกุล หรือทำนอง ลีเก คำเนิน
เรื่องราว เช่น นิยมใช้ร้องในพิธีทำขวัญนาค ตอน สอนนาค ส่วนที่นอกเหนือจากบทซึ่งเป็น
พิธีกรรม นอกจากนี้ยังอาจนำมาบรรจเพลง 2 ชั้น เพื่อใช้ร้องส่งในบางช่วงแล้วแต่ความเหมาะสม

คำประพันธ์ชนิดกลอนหัวเดียวยังใช้ในการร้องในทำนองอื่น ๆ ที่นำมาร้อง
ประกอบพิธี โดยแล้วแต่หมอทำขวัญจะเลือกใช้ทำนองใดมาบรรจลงในบทนั้นซึ่งจะคำนึงถึงความ
เหมาะสม ความถนัดของหมอทำขวัญและความไพเราะเป็นสำคัญ เช่น ทำนองเพลงอีแซว ทำนอง
เพลงพวงมาลัย ทำนองเกี่ยวข้าว เป็นต้น

แผนผังที่ 2 แสดงการบังคับสัมผัสตามฉันทลักษณ์ของกลอนหัวเดียว

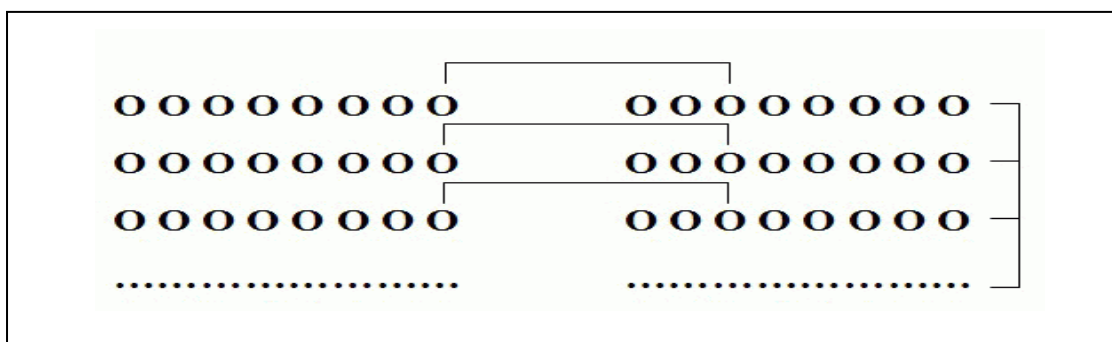

ตัวอย่างบททำขวัญที่แต่งด้วยคำประพันธ์ชนิดกลอนหัวเดียวร้องด้วยทำนองราชินิกุล

พ่อนาคเอ๋ยฟังฉันก่อนวันนี้ฉันจะสอนจะสั่ง
ให้พ่อนาคสดับรับฟังคำที่ฉันจะสั่งบรรยาย
โปรดอย่าหาว่าฉันสอนฉันได้นำเอาสุนทรวาที
ที่พระองค์ท่านบัญญัติไว้ในบาลีฉันได้อามาชีบรรยาย
พ่อนาคเอ๋ยพ่อจะบวชพ่อได้โกนหนวดโกนหัว
เพื่อฝากฝังตัวไว้ในพระศาสนาแห่งองค์สัมมาจอมไตร
พ่อจงตั้งจิตของพ่อเสียให้แน่นแน้ดัดขาด
อย่าให้แลญาติมิตรเพื่อนฝูงที่เคยสนิทก็จำต้องคิดห่างไกล
พ่อจงตั้งหน้ากอประเอกุศลที่เป็นมงคลศรัทธา
เพื่อตอบแทนคุณบิดามารดาที่ได้เลี้ยงลูกมาจนใหญ่
ให้ทำเห็นชายผ้าเหลืองอร่ามเรื่องพุทธศาสนา

จะได้ไปเป็นญาติกับพระศาสดาหวังพึ่งบุญพาลูกชาย
เมื่อก่อนทางสร้างสรรค์ไปสู่สวรรค์สิ้นทุกข์
เมื่อสุญกายจะไปเป็นสุขห่างไกลจากทุกข์เวียนว่ายๆ

6.2.3 กลอนสุภาพหรือกลอนแปด

กลอนสุภาพหรือกลอนแปดนี้ในการทำวิทยุจะนิยมใช้ประพันธ์บทขึ้นเพื่อ
บรรจุเพลงสองชั้นในการร้องส่งวงดนตรี โดยบทร้องที่ประพันธ์ขึ้นจะมีความยาวไม่มากนัก เช่น 1
บท หรืออาจเรียกว่า 2 คำ 2 บทหรืออาจเรียกว่า 4 คำ เป็นต้น ซึ่งจะนิยมใช้มากใน 2 ช่วงของพิธี
คือการร้องส่งเพลง 2 ชั้นในบทบูชาคุณและในบทเวียนเทียนและเปิดบายศรี แต่อย่างไรก็ตามคำ
ประพันธ์ดังกล่าวที่ถูกเรียบเรียงขึ้นอาจจะมีฉันทลักษณ์ที่ตรงตามระเบียบข้อบังคับทุกประการและ
อาจจะมีบางบทที่ใช้เพียงหลักของการคล้องจองสัมผัส ไม่ได้คำนึงถึงเสียงของวรรณยุกต์ ตาม
รูปแบบที่ถูกต้องมากนัก

นอกจากนี้กลอนสุภาพหรือกลอนแปดก็ยังนิยมใช้ทำนองของการขับเสภาเข้ามา
บรรจุในบทที่เรียบเรียงขึ้น เพื่อนำเสนออารมณ์ในลักษณะเข้มขลังหรือโหยหวนในบางช่วง
บางตอนของพิธีแล้วแต่หม่อมทำวิทยุนั้นจะเลือกใช้ เช่น การขับเสภาในตอนเคารพคุณ การขับเสภา
ในช่วงมารดามีอาการเจ็บท้องจะคลอด เป็นต้น

โดยความนิยมในสมัยโบราณกาลสืบต่อมานั้นบทร้องของการร้องส่งเพลงไทย มัก
ตัดตอนเลือกสรรบทที่ไพเราะมาจากวรรณคดีเป็นหลัก ซึ่งโดยส่วนใหญ่บทที่คัดมาจะเรียบเรียง
ด้วยกลอนสุภาพหรือกลอนแปดแทบทั้งสิ้น ครูดนตรีไทยและครูขับร้องหลายท่านได้ให้ทัศนะว่า
กลอนแปดนี้มีคำที่ไม่น้อยและไม่มากเกินไปมีการแบ่งจังหวะของการอ่านที่สม่ำเสมอตั้งแต่เริ่มต้น
จนจบบทหรือจบวรรค เมื่อนำมาวางลงในทำนองของเพลงจึงมีความลงตัวที่สุด ต่างจากโคลงที่ใช้
คำน้อยในการสื่อความแต่ละครั้ง ทั้งยังมีคำสร้อยที่ไม่มีความหมาย ส่วนฉันทลักษณ์ก็มีการบังคับ ครุและ
ลหุ หากแก่การออกเสียงให้ได้ตามทำนอง ซึ่งถ้าไม่ใช่เพลงที่บังคับตามเจตนาของผู้แต่งว่าต้องใช้
คำประพันธ์อื่น ๆ นอกเหนือจากกลอนแปดแล้ว ก็มักใช้กลอนแปดเป็นบทร้องแทบทั้งสิ้น

นอกจากนี้บททำวิทยุที่แต่งด้วยคำประพันธ์ชนิดกลอนสุภาพจะนิยมใช้ใน
การดำเนินเรื่องราวที่เนื้อหานั้นความยาวมากหรือการกล่าวพรรณนา บรรยาย เหตุการณ์ต่าง ๆ ซึ่ง
จะนิยมร้องด้วยทำนองที่เรียกว่า แผล่ ซึ่งเป็นทำนองที่มีความสนุกสนาน กระชับ ดำเนินเรื่องอย่าง
รวดเร็วเป็นทำนองที่นิยมใช้ร้องในพิธีทำวิทยุภาคส่วนที่นอกเหนือจากบทซึ่งเป็นพิธีกรรมเพื่อ
ดำเนินเรื่องให้เกิดความสนุกสนาน ไร่ใจผู้ฟัง

ทำนองเหล่านี้ถือว่าเป็นทำนองของเพลงพื้นบ้านชนิดหนึ่งที่มีความกระชับ เร้าใจ รวดเร็ว สนุกสนาน นิยมใช้ในการดำเนินเรื่องในการทำขวัญนาค เทศน์มหาชาติ เพื่อสร้างความสนุกสนานน่าสนใจให้แก่ผู้ฟัง

แผนผังที่ 3 แสดงการบังคับสัมผัสตามฉันทลักษณ์ของกลอนสุภาพ

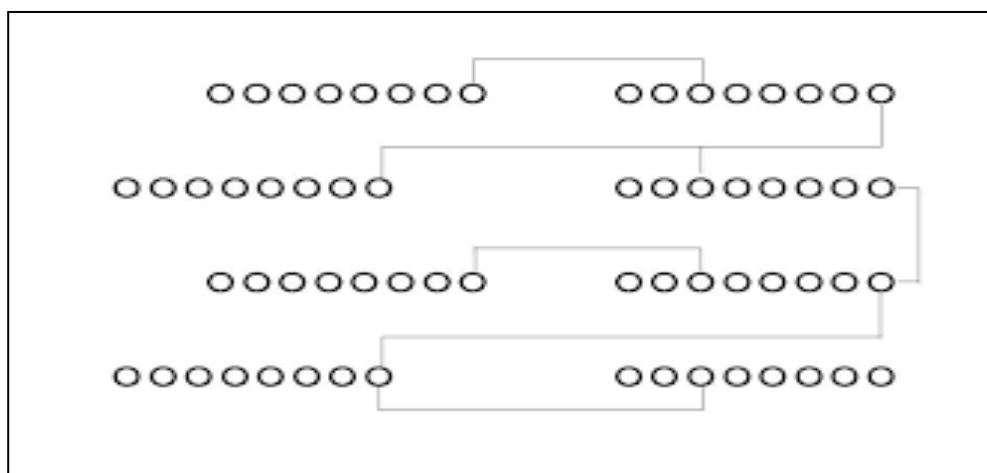

ตัวอย่างบททำขวัญที่แต่งด้วยคำประพันธ์ชนิดกลอนสุภาพร้องส่งด้วยทำนองเพลง 2 ชั้น

| | |
|----------------------------|----------------------------|
| ขอแรงหมู่ญาติที่มากหลาย | ขอแรงหมู่ชายที่มากหน้า |
| โปรดจงช่วยโห้สักสามลา | พ่อนาคเขาจะพาจรดล |
| ครั้นได้มหาพิชัยฤกษ์ | โหรแต่ก็ให้เบิกดูฤกษ์บน |
| ยกทัพโยธาตรงพล | เข้าประจัญหมู่บ่จางหมู่มาร |
| เอาท่านคู่สวดเป็นที่ปรึกษา | เอาท่านอุปัชฌาย์เป็นโหรหาญ |
| เผื่อว่าศัตรูจู่ประจัญ | จะได้ยกพลจันท์เข้าประจัญฯ |

ตัวอย่างบททำขวัญที่แต่งด้วยคำประพันธ์ชนิดกลอนสุภาพร้องด้วยทำนองแห่

| | |
|------------------------------|---------------------------|
| ตาโหรทวยเสร็จแก่ก็ลากลับบ้าน | แม่จะตั้งครุฑแม่แสนจะดีใจ |
| พอได้หนึ่งเดือนพระมารดาไซริ | กระวนกระวายทุกวันเวลา |
| เป็นเลือดก้อนหนึ่งขึ้นมาไสไส | อุปไมยเหมือนคาวปลา |

| | |
|-----------------------------|--------------------------------------|
| พอได้สองเดือนนะพ่อนาคจำ | เป็นก้อนขึ้นมาเหมือนดั่งฟองไข่แม่จึง |
| อดเผ็ดแม่จึงอดร้อน | แม่กลัวเลือดก้อนนี้จะละลาย |
| พอได้สามเดือนก็เคลื่อนต่อไป | แม่นี้ไชรี้ก็แพ้หนัก |

เมื่อพิจารณาจากบททำขวัญนาคนในพื้นที่ของอำเภอบางบาล จะพบว่าบางครั้งบททำขวัญในบางช่วงอาจมีฉันทลักษณ์ที่ผิดเพี้ยนไป เช่น การส่งสัมผัสเลื่อนคือการใช้เสียงของสระและมาตราตัวสะกดที่ซ้ำกันภายในบทเดียวกันหรือบทที่ใกล้เคียงกัน การใช้เสียง ใอ สัมผัสกับเสียง อาย เสียงท้ายวรรคไม่ตรงตามข้อบังคับ เป็นต้น

ตัวอย่างบททำขวัญที่ใช้เสียงท้ายวรรคผิด

| | |
|-----------------------------|----------------------------|
| ตาโหรทายเสร็จแกก็ลากลับบ้าน | แม่จะตั้งครรภ์แม่แสนจะดีใจ |
|-----------------------------|----------------------------|

ตามหลักของฉันทลักษณ์กลอนสุภาพเสียงของพยางค์ท้ายวรรครับหรือพยางค์ที่ขีดเส้นใต้จะไม่ใช้คำหรือพยางค์ที่มีเสียงวรรณยุกต์สามัญ โดยเด็ดขาดซึ่งถือว่าผิดหลักการประพันธ์ ตัวอย่างบททำขวัญที่ใช้เสียง ใอ ส่งสัมผัสกับเสียง อาย

| | |
|------------------------------|--------------------------------------|
| เป็นเลือดก้อนหนึ่งขึ้นมาใสใส | อุปไมยเหมือนคาวปลา |
| พอได้สองเดือนนะพ่อนาคจำ | เป็นก้อนขึ้นมาเหมือนดั่งฟองไข่แม่จึง |
| อดเผ็ดแม่จึงอดร้อน | แม่กลัวเลือดก้อนนี้จะละลาย |
| พอได้สามเดือนก็เคลื่อนต่อไป | แม่นี้ไชรี้ก็แพ้หนัก |

ตัวอย่างบททำขวัญที่ส่งสัมผัสเลื่อน

| | |
|------------------------------|--------------------------------|
| ตาโหรทายเสร็จแกก็ลากลับบ้าน | แม่จะตั้งครรภ์แม่แสนจะดีใจ |
| พอได้หนึ่งเดือนพระมารดาไชรี้ | กระวนกระวายทุกวันเวลา |
| เป็นเลือดก้อนหนึ่งขึ้นมาใสใส | อุปไมยเหมือนคาวปลา |
| พอได้สองเดือนนะพ่อนาคจำ | เป็นก้อนขึ้นมาเหมือนดั่งฟองไข่ |



ภาพที่ 72 บทหมอลำขวัญที่บันทึกด้วยลายมือ

โดยผู้วิจัยสันนิษฐานว่าน่าจะเกิดจากการประพันธ์บทเหล่านี้ใช้ประสบการณ์และความรู้สึกในการประพันธ์โดยการนำไปใช้จริงจะคำนึงถึงจังหวะและทำนองของคนตรีเป็นหลักมากกว่าการคำนึงถึงหลักการประพันธ์ตามฉันทลักษณ์ที่ถูกต้อง

7. คนตรีที่ใช้ประกอบพิธี

7.1 วงดนตรีที่ใช้ประกอบพิธีทำขวัญนาค

แต่เดิมในสมัยก่อนวงดนตรีที่ใช้ประกอบพิธีทำขวัญนาคนั้นคือวงปี่พาทย์ไม้แข็ง โดยจะการใช้บรรเลงทั้งในส่วนที่เป็นเพลงพิธีกรรมและบรรเลงรับร้อง ส่งร้องให้กับหมอลำขวัญ ต่อมาเมื่ออิทธิพลของคนตรีตะวันตกเข้ามามีบทบาทได้มีการนำเครื่องดนตรีตะวันตกมาบรรเลงในรูปแบบของคนตรีไทยเรียกวงดนตรีชนิดนี้ว่า แตรวง ซึ่งได้แพร่หลายและนำมาใช้บรรเลงประกอบพิธีทำขวัญนาค นอกจากนี้ยังมีวงกลองยาวที่นำมาใช้ในการแห่จากบ้านไปยังวัดเพื่อความสนุกสนานครึกครื้นอีกด้วย

7.1.1 วงปี่พาทย์ไม้แข็ง

วงปี่พาทย์ไม้แข็ง คือวงดนตรีไทยประเภทหนึ่ง ที่มีเครื่องดนตรีประเภทเครื่องตีเป็นหลัก ได้แก่ ระนาดเอก ระนาดทุ้ม ระนาดเอกเหล็ก ระนาดทุ้มเหล็ก ฉิ่งวงใหญ่ ฉิ่งวงเล็ก มีเครื่องดนตรีประเภทเครื่องเป่า เช่น ปี่ ขลุ่ย และเครื่องกำกับจังหวะ เช่น ตะโพน กลองทัด เป็นต้น เดิมเรียกชื่อว่า วงพิณพาทย์ ต่อมาสมเด็จพระเจ้าบรมวงศ์เธอเจ้าฟ้ากรมพระยานริศรานุวัดติวงศ์ ทรงเปลี่ยนเป็นคำว่า ปี่พาทย์ สำหรับวงปี่พาทย์ ที่ระบุคำว่า ไม้แข็ง เนื่องจากไม้ที่ใช้ตีระนาดเอกจะใช้ไม้แข็งบรรเลงกล่าวคือไม้สำหรับตีระนาดเอกนั้นมีสองลักษณะคือ ไม้ที่นุ่ม ไม้ที่พันด้วยผ้ามีลักษณะที่นุ่มเมื่อใช้บรรเลงระนาดเอกแล้วเสียงจะดังกุ่มนวลไพเราะ ส่วนอีกลักษณะหนึ่ง คือ ไม้แข็ง คือไม้ที่ชุบด้วยยางรักมีลักษณะที่แข็งเมื่อใช้บรรเลงระนาดเอกเสียงที่ได้จะดังกังวาน โดย

วงปี่พาทย์ไม้แข็งนิยมใช้บรรเลงในงานพระราชพิธี งานพิธีกรรมของราษฎร เช่น งานทำบุญขึ้นบ้านใหม่ งานบวชนาค งานเทศกาลบุญ รวมทั้งใช้ประกอบการแสดงมหรสพของไทยบางอย่าง วงปี่พาทย์ประกอบด้วยเครื่องดนตรีดังนี้ คือ

| | |
|-------------------------------|--------------------|
| ระนาดเอก | 1 ราง (ใช้ไม้แข็ง) |
| ฆ้องวงใหญ่ | 1 วง |
| ปี่ใน | 1 เล้า |
| ตะโพน | 1 ลูก |
| กลองทัด | 1 คู่ |
| ฉิ่ง ฉาบ กรับ โหม่ง อย่างละ 1 | |

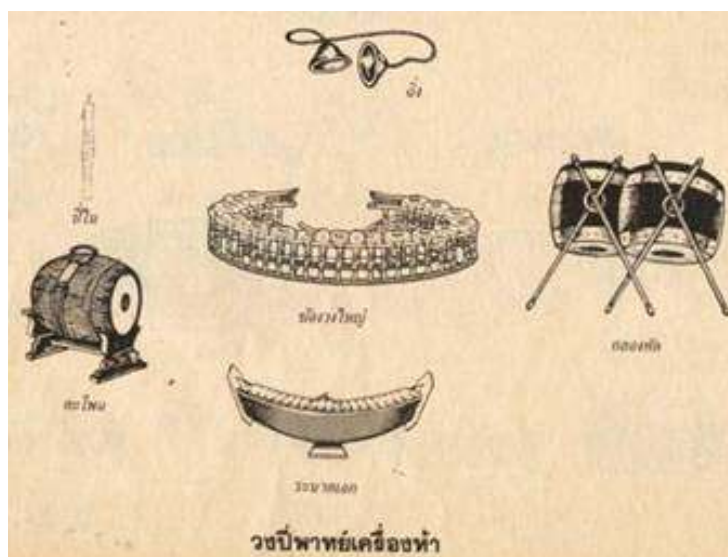

ภาพที่ 73 วงปี่พาทย์เครื่องห้า (ที่มา : <http://pirun.ku.ac.th>)



ภาพที่ 74 วงปี่พาทย์เครื่องคู่ (ที่มา : <http://pirun.ku.ac.th>)

วงปี่พาทย์ที่กล่าวมานี้เป็นลักษณะของวงปี่พาทย์เครื่องห้า แต่ในบางงานเจ้าภาพที่จัดงานเป็นผู้ที่มีฐานะหรืออาจเกี่ยวข้องกับนักดนตรีจึงมีการเพิ่มเติมเครื่องดนตรีเข้าไปในวง ได้แก่ ระนาดทุ้ม 1 ราง น้่องวงเล็ก 1 วง หรืออาจจะมากกว่านั้นตามแต่กำลังทรัพย์ของเจ้าภาพหรือความสะดวกและความพร้อม ก็จะกลายเป็นวงปี่พาทย์เครื่องคู่ หรือวงปี่พาทย์เครื่องใหญ่นั่นเอง

พิธีทำขวัญนาคนั้นไม่ได้กำหนดไว้เป็นแบบแผนหรือขนบตายตัวว่าต้องใช้วงดนตรีขนาดใด ดังที่กล่าวมาขึ้นอยู่กับความพอใจของเจ้าภาพเป็นหลักและขึ้นอยู่กับกำลังทรัพย์ของเจ้าภาพด้วย เนื่องจากขนาดของวงดนตรียังมีขนาดใหญ่ก็จะมีผู้บรรเลงเยอะขึ้นและต้องใช้ค่าใช้จ่ายในการจ่ายค่าตอบแทนหรือการดูแลความสะดวกสบายมากยิ่งขึ้นนั่นเอง



ภาพที่ 75 นายวิเชียร เกิดผล

พิธีทำขวัญนาคของชาวอำเภอบางบาลแต่เดิมสมัยโบราณในเขตพื้นที่นี้มักจะนิยมว่าจ้างวงปี่พาทย์เพื่อใช้บรรเลงในการทำขวัญนาคเพราะเป็นวงดนตรีไทยที่บรรเลงในงานพิธี สร้างความเข้มขลังและศักดิ์สิทธิ์ให้กับพิธีได้ โดยจะใช้วงปี่พาทย์ไม่แข็ง ส่วนจะเป็นรูปแบบของวงปี่พาทย์เครื่องห้า หรือวงปี่พาทย์เครื่องคู่นั้นก็สุดแท้แต่ความสะดวกและความพร้อมในปัจจุบันต่าง ๆ ของเจ้าภาพ โดยจะไปตั้งแต่เย็นของวันทำขวัญนาคเพราะสมัยก่อนนิยมจัดงาน 2 วัน เมื่อตั้งเครื่องเสร็จ ตั้งกานด ๓ ชั่วโมงเรียบร้อย ก็เริ่มบรรเลงตามแบบแผนคือ บรรเลงเพลงโหมโรงเย็นและจากนั้นก็บรรเลงเพลงเรื่องไปเรื่อย ๆ จนเริ่มพิธีกรรมตั้งแต่ปลงศพนาค อาบน้ำนาคและเข้าพิธีทำขวัญนาค พอเสร็จพิธีในสมัยก่อนไม่มีการละเล่นเหมือนสมัยนี้ ก็จะเริ่มบรรเลงในลักษณะปี่พาทย์เสภา บรรเลงเพลงร้องส่งไปเรื่อย ๆ พอเช้าก็เข้าพิธีด้วยการ โหมโรงเช้า ถวายภัตตาหารเช้า จะหยุดพักก็ในตอนทำนาคเข้าอุปสมบทจนกว่าพิธีเสร็จพระใหม่ออกมาจากโบสถ์ จึงจะเริ่มบรรเลงอีกครั้ง แต่สมัยนี้บางงานก็บรรเลงเฉพาะช่วงพิธีทำขวัญ บางงานก็ไม่มีปี่พาทย์บรรเลงในพิธีเลยด้วยเหตุผลคือความสะดวกวงปี่พาทย์ใช้แห่ไม่ได้ แต่ตรงทั้งบรรเลงและแห่ได้รวมเบ็ดเสร็จ (วิเชียร เกิดผล, สัมภาษณ์, 9 เมษายน 2558)

จะเห็นได้ว่าวงปี่พาทย์ไม่แข็งแต่เดิมนิยมใช้บรรเลงในพิธีทำขวัญนาคสืบเนื่องจากเป็นวงดนตรีที่ใช้ประกอบพิธีกรรม สามารถบรรเลงเพลงพิธีกรรม เพลงหน้าพาทย์ต่าง ๆ ที่แสดงถึงความศักดิ์สิทธิ์



ภาพที่ 76 นายล้วน คนตรี

นักดนตรีในวงปี่พาทย์จะต้องมีความสามารถและปฏิภาณในการบรรเลงอยู่ในระดับสูง ได้เพลงมาก โดยเฉพาะเมื่อต้องบรรเลงในพิธีทำขวัญนาคแล้วจะต้องใช้ไหวพริบปฏิภาณในการบรรเลงนอกจากบรรเลงเพลงพิธีกรรมตามแบบแผน กล่าวคือหมอทำขวัญบางราย โดยเฉพาะในพื้นที่อำเภอบางบาล มิได้เรียนรู้แต่เพียงพิธีทำขวัญนาค แต่อาจเรียนรู้ในเรื่องของการขับร้องเพลงไทย เพลงพื้นบ้าน ลิเก เป็นต้น มักจะนิยมร้องส่งเพลงต่างๆ ถ้าววงปี่พาทย์ไม่สามารถบรรเลงรับร้องได้ก็จะเรียกว่า จน แสดงถึงความสามารถที่ยังไม่ถึงขั้นประสบการณ์ที่มีไม่เพียงพอนั่นเอง (ล้วน คนตรี, สัมภาษณ์, 8 เมษายน 2558)

ปัจจุบันวงปี่พาทย์ที่ยังรับงานบรรเลงประกอบพิธีทำขวัญนาคนั้นในเขตพื้นที่อำเภอบางบาลมีมากมายหลายวงด้วยกันเนื่องจากปัจจุบันการบรรเลงประกอบพิธีทำขวัญนาคไม่ได้ยากหรือน่าวิตกกังวลสำหรับนักดนตรีเหมือนเช่นสมัยก่อน เพราะรูปแบบของพิธีที่เปลี่ยนแปลงร่นระยะเวลาของพิธีให้กระชับและปัจจัยสำคัญคือหมอทำขวัญในปัจจุบันที่เป็นรุ่นใหม่ไม่ได้ร่ำเรียนสืบทอดจากหมอทำขวัญในรุ่นก่อน อาศัยการฟังจากสื่อเทคโนโลยีต่าง ๆ ที่แพร่หลายในปัจจุบัน เหตุนี้เพลงที่ใช้ในพิธีโดยเฉพาะการร้องส่งเพลง 2 ชั้น จึงไม่มีความแตกต่างกัน ง่ายต่อการบรรเลงรับร้องโดยไม่ต้องใช้ไหวพริบปฏิภาณเช่นดังแต่ก่อน

คณะปี่พาทย์ที่ยังคงรับงานบรรเลงประกอบพิธีทำขวัญนาคนในพื้นที่อำเภอบางบาล ปัจจุบันได้แก่ วงของครูล้วน คนตรี วงบ้านใหม่หางกระเบน วงพาทย์รัตน วงครูสวัสดิ์ วงวินัยไพรน้อย เป็นต้น

7.1.2 วงแตรวง

แตรวงเป็นวงดนตรีที่ใช้บรรเลงในกิจกรรมของชาวบ้าน แตรวงใช้สำหรับการประโคมและการแห่ในงานต่าง ๆ อาทิ งานศพ งานบวช งานแต่งงาน งานสมโภชและงานสังสรรค์รื่นเริง แตรวงนิยมใช้ทั่วไปในประเทศไทย ตั้งแต่ภาคเหนือจรดภาคใต้ โดยเฉพาะอย่างยิ่งกิจกรรมการประโคมและการแห่ของภาคกลาง



ภาพที่ 77 แตรวง

แตรวงเป็นวงดนตรีที่เริ่มจากกองดุริยางค์ของทหาร ซึ่งทหารแตรวงชุดแรกจากอังกฤษเข้ามาตั้งแต่ พ.ศ. 2395 โดยมีครูแตรวง ร้อยเอกน็อกซ์ (Thomas Gerge Knox) และ ร้อยเอก อิมเปย์ (Impey) เป็นครูฝึกทหารแตรวงที่อยู่ที่วังหลวงและวังหน้า โดยใช้เพลงกอดเซฟเดอะควีน (God save the Queen) ทหารแตรวงส่วนใหญ่เป็นนักดนตรีปี่พาทย์ เล่นดนตรีในวงต่าง ๆ เมื่อเป่าแตรวงได้ ก็นำแตรวงไปเป่าเพลงปี่พาทย์ด้วย จึงกลายเป็นแตรวงผสมปี่พาทย์เล่นในงานต่าง ๆ กระจายไปสู่ชาวบ้านทั่วไป

เครื่องดนตรีของแตรวงที่นิยมใช้ประกอบด้วย เครื่องเป่า และเครื่องจังหวะเป็นหลัก อาทิ ทรัมเป็ต ทรอมโบน คอร์เน็ต บาริโทน (ยูโฟเนียม) ทูบา ฮอรั่น คลาริเน็ต แซกโซโฟน และเครื่องจังหวะกลองอเมริกัน (กลองใหญ่) ฉิ่ง ฉาบ กรับ นิยมบรรเลงคู่กับปี่พาทย์ เมื่อใช้แห่ก็นิยมผสมกับวงกลองยาว แตรวงได้พัฒนาอยู่ในสังคมไทยร่วม 150 ปี

การนำแตรวงมาใช้บรรเลงประกอบพิธีทำขวัญนาคนั้นเพื่อทำให้เกิดความสนุกสนาน อีกทั้งสามารถบรรเลงเพลงได้หลากหลาย เช่น เพลงสากล เพลงไทยสากล

เพลงไทยเดิม เพลงลูกทุ่ง เป็นต้น โดยแตรวงจะบรรเลงเช่นเดียวกับวงปี่พาทย์ได้เป็นอย่างดี บางงานไม่ได้ใช้วงปี่พาทย์แต่ใช้เพียงแค่แตรวงในการบรรเลงประกอบพิธีอุปสมบทเพียงอย่างเดียว แต่ในบางงานก็ใช้วงดนตรีทั้งสองชนิดนี้บรรเลงสลับสับเปลี่ยนกันในพิธีทั้งนี้ขึ้นอยู่กับฐานะของเจ้าภาพเป็นสำคัญ

ปัจจุบันลักษณะการบรรเลงของแตรวงนิยมใช้ในการแห่ เช่น งานบวช งานศพ งานสมโภช เป็นต้น อีกทั้งบรรเลงประกอบในงานอุปสมบทและงานศพ

แตรวงที่บรรเลงประกอบพิธีทำขวัญในอำเภอบางบาลนั้นถ้าจะกล่าวถึงนักดนตรีในวงแตรวงดังกล่าว แท้ที่จริงแล้วก็คือนักดนตรีปี่พาทย์โดยส่วนใหญ่ โดยจะฝึกฝนการบรรเลงเครื่องดนตรีสากลและมาบรรเลงรวมวงเป็นแตรวงเนื่องจากในปัจจุบันความนิยมในการว่าจ้างวงปี่พาทย์ลดน้อยลง จึงต้องมีการปรับเปลี่ยนเพื่อการดำรงอยู่และการหาเลี้ยงชีพ

แตรวงมีคุณสมบัติที่ดึงดูดให้มีการว่าจ้างเพื่อไปบรรเลงประกอบในงานทำขวัญนาคเพราะแตรวงสามารถบรรเลงได้ทั้งแบบนั่งบรรเลงในตอนประกอบพิธีกรรมและเดินแห่ได้ในช่วงของการแห่ นาค อีกทั้งแตรวงยังมีเสียงที่ดังกรีกกรีนสนุกสนาน สามารถบรรเลงเพลงลูกทุ่งและเพลงตามยุคสมัยนิยมได้เป็นอย่างดี ผิดจากวงปี่พาทย์ที่ไม่สามารถใช้ประกอบการแห่และมีข้อจำกัดเกี่ยวกับการไม่สามารถบรรเลงเพลงในระบบเสียงสากลได้หรือถ้าบรรเลงก็ไม่ไพเราะคั่นหูผู้ฟังเท่าที่ควร

ข้อจำกัดในการบรรเลงของวงแตรวงนั้นคือ แตรวง บรรเลงเพลงพิธีกรรมได้น้อยหรือบางครั้งถ้าต้องบรรเลงรับร้องหมอลำทำขวัญที่ร้องส่งเพลงซึ่งแปลกหูออกไปก็ไม่สามารถบรรเลงรับร้องได้ซึ่งภาษานักดนตรีเรียกว่า จน นั่นเอง

7.1.3 วงกลองยาว

วงกลองยาวเป็นวงดนตรีที่แต่เดิมใช้ประกอบขบวนแห่เป็นหลักซึ่งจะประกอบด้วย กลองยาว 5 - 10 ใบ และเครื่องประกอบจังหวะ ได้แก่ ฉิ่ง ฉาบใหญ่ ฉาบเล็ก กรับ โหม่ง ในบางครั้งมีการนำปี่ชวา เข้ามาร่วม ในพิธีทำขวัญนาคนั้นนอกจากจะใช้วงกลองยาวในการแห่ นาคจากวัดมายังบ้านเพื่อประกอบพิธีทำขวัญนาคและแห่ นาคจากบ้าน ไปวัดเพื่อประกอบพิธีอุปสมบทในพระอุโบสถแล้ว ยังนิยมใช้วงกลองยาวบรรเลงรับหลังจากจบการร้องของหมอลำทำขวัญ แต่วงกลองยาวไม่สามารถรับเป็นทำนองเพลงตามที่หมอลำทำขวัญร้องได้โดยจะบรรเลงรับในตอนท้ายของการร้องเพื่อแสดงถึงความสนุกสนานกรีกกรีนบ่งบอกถึงลักษณะของงานมงคลซึ่งมีแต่ความสนุกสนาน

8. เพลงที่ใช้ในการประกอบพิธี

บทเพลงในการประกอบพิธีทำขวัญนาคแต่เดิมนั้นพิธีทำขวัญนาคมิได้ใช้ดนตรีหรือบทเพลงเข้ามาประกอบในพิธีกรรมแต่อย่างใดและไม่ปรากฏหลักฐานชัดเจนว่าเริ่มมีการนำดนตรีเข้ามาประกอบในพิธีเมื่อใด สันนิษฐานว่าเดิมทีคงเป็นดนตรีในลักษณะที่ใช้ประกอบพิธีกรรมทางศาสนาเช่นเดียวกับพิธีกรรมอื่น ๆ เนื่องจากแต่เดิมพิธีทำขวัญนาคอาจไม่มีดนตรีประกอบ มีเพียงหมอทำขวัญนาคมาขับกล่อมพ่อนาคด้วยลักษณะของการอ่านบททำขวัญเป็นทำนองเสนาะเสภา หรือการแห่เท่านั้น และภายหลังจึงมีการนำดนตรีเข้ามาประกอบสอดแทรก คล้ายกับการเล่นเสภาหรือการเล่านิทานในสมัยก่อน

ดนตรีหรือบทเพลงในการประกอบพิธีทำขวัญนาคนั้น สมเด็จพระเจ้าบรมวงศ์เธอเจ้าฟ้ากรมพระยานริศรานุวัดติวงศ์ ได้กราบทูลสมเด็จพระเจ้าบรมวงศ์เธอ กรมพระยาดำรงราชานุภาพ ไว้ในสาส์นสมเด็จพระเจ้า “เรื่องมีว่าเรือนหนึ่งเขามีปีพาทย์ในการทำขวัญนาคแต่เรือนนั้นอยู่ข้างจะไกล เพราะมีท้องนาคั้น ท่านฟังว่าปีพาทย์เขาเล่นอะไร แล้วนึกขึ้นมาได้ก็บอกแก่ตัวเองว่าไม่ใช่ธุระแล้ว ก็ลืมตัวฟังว่านั่นเพลงอะไร ทำให้รู้สึกนึสัยใครเคยมาอย่างไรก็เป็นดั่งนั้นฟังไม่ได้”

จากข้อความที่ปรากฏชี้ให้เห็นได้ว่าวงปีพาทย์ที่ทำขวัญนาคจะต้องเป็นวงปีพาทย์ไม่แข็ง เนื่องจากได้ย่นในระยะทางที่ไกล และในสมัยนั้นมีวงดนตรีที่ใช้ประกอบพิธีทำขวัญนาคแล้วแต่จะใช้เพลงอะไรในการบรรเลงไม่ระบุแน่ชัด

ในการศึกษาวิจัยครั้งนี้ผู้วิจัยได้จำแนกบทเพลงที่ใช้ในการประกอบพิธีทำขวัญนาคออกเป็นประเภทต่างๆ ดังนี้

8.1 บทเพลงประกอบพิธีกรรมทำขวัญตามแบบแผน หมายถึง บทเพลงที่ถูกกำหนดขึ้นมาเพื่อใช้ประกอบพิธีกรรมทำขวัญนาคซึ่งมีการวางรูปแบบและการกำหนดบทเพลงที่ชัดเจนตายตัวเป็นที่ทราบหรือเข้าใจกันในหมู่นักดนตรีว่าเป็นเพลงเฉพาะเพื่อใช้ในการประกอบพิธีทำขวัญนาค โดยมีบทเพลง ดังนี้

เพลงเรื่องทำขวัญหรือเพลงเรื่องเวียนเทียน เป็นเพลงไทยประเภทเพลงเรื่อง กล่าวคือเป็นเพลงที่บรรเลงเพียงอย่างเดียวไม่มีการขับร้องใช้บรรเลงในช่วงของการเวียนเทียน กรมศิลปากรได้จัดทำหนังสือเพลงชุดทำขวัญนี้เผยแพร่ในปี พ.ศ. 2498 โดยกล่าวถึงพิธีทำขวัญซึ่งใช้ดนตรีที่บรรเลงเพลงดังกล่าวประกอบว่า “โบราณจารย์ทางดนตรีจึงรวบรวมเพลงหลาย ๆ เพลงเรียบเรียงเข้าเป็นชุด เรียกว่า เรื่องทำขวัญ แต่เนื่องจากเวลาที่บรรเลงนี้เป็นเวลาที่ทำพิธี เวียนเทียนจึงเรียกเพลงชุดนี้อีกอย่างหนึ่งว่า เรื่องเวียนเทียน”

เพลงเรื่องทำขวัญตามรูปแบบของกรมศิลปากรประกอบไปด้วยเพลงทั้งสิ้น 16 เพลงมาเรียงร้อยกันตามลำดับดังนี้ เพลงนางนาค เพลงมหาฤกษ์ เพลงมหากาล เพลงสังข์เล็กหรือ เพลงสังข์น้อย เพลงมหาชัย เพลงดอกไม้ไพร เพลงดอกไม้ไร่ เพลงดอกไม้ร่วง เพลงพัดชา เพลงบัวบาน เพลงคู่บัวบาน เพลงเคียงบัวบาน เพลงมโนราห์โอด เพลงต้นกราวรำ เพลงกราวรำ เพลงดับควันเทียน

บทเพลงที่ใช้ในการประกอบพิธีทำขวัญนาคของชาวอำเภอบางบาลนั้นถ้าจะกล่าวกันอย่างเต็มรูปแบบของการประกอบพิธีกรรมกล่าวคือในระยะเวลา 2 วันของการประกอบพิธีนั้นก็ ต้องกล่าวถึงพิธีกรรมในช่วงเย็นก่อนการประกอบพิธีทำขวัญนาคคือ พิธีเจริญพระพุทธมนต์เย็น ถ้าตามทำเนียบแล้วถ้ามีวงดนตรีประกอบในงาน ก่อนการเจริญพระพุทธมนต์เย็น วงปี่พาทย์ก็ต้อง บรรเลงเพลงโหมโรงเย็นก่อน เพื่อประกาศให้ประชาชนทั่วไปนั้นทราบว่าสถานที่แห่งนี้จะมีการ ประกอบพิธีการทางศาสนาและเพื่อเป็นการเชิญชวนประชาชนให้มาร่วมงานอีกทั้งการอัญเชิญ เทพ เทวดา และสิ่งศักดิ์สิทธิ์ทั้งหลายมาประชุมในบริเวณงาน จะได้เป็นสิริมงคล แก่ร่วมพิธี โดยหลังจากพิธีเจริญพระพุทธมนต์เย็นแล้วจึงเป็นการประกอบพิธีทำขวัญนาค พอรุ่งเช้าก่อนที่จะ แห่นาค ไปอุปสมบทยังพระอุโบสถมักจะมีการเจริญพระพุทธมนต์และถวายภัตตาหารเช้าแต่ พระภิกษุสงฆ์เสียก่อน เช่นเดียวกันก่อนที่จะเจริญพระพุทธมนต์วงปี่พาทย์ก็จะบรรเลง เพลงโหมโรงเช้า เพื่อประกาศให้ประชาชนทั่วไปนั้นทราบว่าสถานที่แห่งนี้จะมีการประกอบพิธี การทางศาสนาและเพื่อเป็นการเชิญชวนประชาชนให้มาร่วมงานอีกทั้งการอัญเชิญเทพ เทวดา และ สิ่งศักดิ์สิทธิ์ทั้งหลายมาประชุมในบริเวณงาน จะได้เป็นสิริมงคล แก่ร่วมพิธี อีกครั้งหนึ่ง

เพลงชุดโหมโรงเย็นประกอบด้วยเพลงดังนี้ เพลงสาธุการ เพลงตระสันนิบาต รั้วสามลาเพลงต้นซุบ เพลงเข้ามาน เพลงปฐม เพลงท้ายปฐม เพลงลา เพลงเสมอรั้วลาเดียว เพลงเชิด 2 ชั้นและชั้นเดียว เพลงกลม เพลงชำนานู เพลงกราวใน เพลงลา

เพลงโหมโรงเช้าประกอบด้วยเพลงดังนี้ เพลงสาธุการ เพลงเหาะ เพลงรั้วลาเดียว เพลงกลม เพลงชำนานู

นอกจากนี้ช่วงพิธีกรรมสำคัญอีกช่วงหนึ่งของพิธีทำขวัญนาคคือช่วงของการปลงพม นาคและอาบนํ้านาค ในช่วงดังกล่าวปี่พาทย์ก็จะบรรเลงเพลงลงสรง เพื่อประกอบพิธี

8.2 ธรรมเนียม ธรรมเนียมไม่ใช่ชื่อของทำนองเพลงแต่เป็นชื่อของทำนองหนึ่งที่ใช้ใน การเทศน์มหาชาติ ซึ่งหมอทำขวัญจะนำทำนองธรรมวัตรมาใช้ในการกล่าวบททำขวัญส่วนของ พิธีกรรมซึ่งบทดังกล่าวจะประพันธ์ด้วย ร่ายยาว ทำนองธรรมวัตรนี้จะมีลักษณะคล้ายการสวดแต่ หมอทำขวัญก็มักจะสอดแทรกเทคนิคในการออกเสียงเช่น เสียงลูกคอ เสียงนาสิก การเอื้อนเสียง ต่างๆ เป็นต้น ตามความสามารถของตนแต่ก็ไม่ได้ปรุงแต่งจนรูปแบบของทำนองผิดเพี้ยนไปจนฟัง

แล้วไม่สร้างความเข้มแข็งและนำเกรงขามของทวงทำนองซึ่งต้องการสุนทรียรสแห่งความศักดิ์สิทธิ์ที่เกิดแก่ผู้ฟัง

8.3 เพลงแหล่หรือทำนองแหล่ คือ ทำนองที่หมอลำชาวยุทธ์ใช้ร้องเพื่อดำเนินเรื่องราวที่มีลักษณะยาว เพื่อให้รวดเร็ว กระชับ สนุกสนาน เนื่องจากทำนองแหล่เป็นทำนองที่กระชับฟังแล้วสนุกสนานน่าติดตาม ซึ่งในการทำชาวยุทธ์หมอลำชาวยุทธ์จะนิยมใช้ทำนองแหล่ร้องในพิธีที่นอกเหนือจากส่วนพิธีกรรมซึ่งใช้ทำนองธรรมวัตร เพราะทำนองแหล่เป็นทำนองที่สั้น ๆ ร้องดำเนินเรื่องราวด้วยทำนองที่วนไปวนมา ทั้งนี้ทำนองแหล่สามารถสอดแทรกเทคนิค เช่น ลูกคอ การโหนเสียง การเล่นเสียงต่าง ๆ เป็นต้น ขึ้นอยู่กับความสามารถและเทคนิคเฉพาะตัวของหมอลำชาวยุทธ์ที่จะปรุงแต่งทำนองให้วิจิตรพิสดาร

8.4 บทเพลงอื่น ๆ หมายถึง เพลงที่ใช้ในพิธีเพื่อบรรเลงด้วยจุดประสงค์ต่าง ๆ ดังนี้

8.4.1 เพลงบรรเลงเพื่อใช้ร้องส่ง หมายถึง เพลงที่บรรเลงรับร้องในการร้องส่งของหมอลำชาวยุทธ์ กล่าวคือ หมอลำชาวยุทธ์มักจะเลือกเพลง 2 ชั้นมาใช้ร้องส่งในบางช่วงของพิธีกรรมเพื่อความไพเราะและแสดงภูมิความรู้ของตนเอง โดยหมอลำชาวยุทธ์จะพิจารณาจากความเหมาะสมระหว่างเพลงกับบทร้องว่าเหมาะสมหรือไม่รวมไปจนถึงพิจารณาจากวงดนตรีที่บรรเลงว่าเมื่อร้องส่งไปแล้วนักดนตรีจะสามารถรับร้องได้หรือไม่

จากการเก็บข้อมูลพบว่าเพลงที่หมอลำชาวยุทธ์มักใช้ร้องส่งในการทำชาวยุทธ์ภาคโดยปกติจะเป็นเพลง 2 ชั้น ที่หมอลำชาวยุทธ์ได้รับถ่ายทอดมา เนื่องจากหมอลำชาวยุทธ์บางรายได้รับการถ่ายทอดจากครูที่เป็นนักแสดงลิเก เพลงพื้นบ้าน หรือมีความสามารถในการร้องเพลงไทยเดิม โดยครูของหมอลำชาวยุทธ์เหล่านี้ก็ได้รับการถ่ายทอดมาอีกทีหนึ่ง หรืออาจจะประพันธ์บทขึ้นมาใหม่และบรรจุกุเพลงเพื่อใช้ร้องส่งโดยเฉพาะของตนเอง ซึ่งหลักในการเลือกเพลงนั้นพิจารณาตามความเหมาะสมได้ ดังนี้

8.4.1.1 รับถ่ายทอดมาจากครูในสมัยก่อนโดยไม่ทราบเหตุผลของการเลือกใช้ หมายถึง เพลงที่ไม่สามารถอธิบายที่มาหรือเหตุผลได้ว่าเพราะเหตุใดถึงเลือกใช้เพลงนี้เพื่อร้องส่งในบทหรือช่วงพิธีดังกล่าว เช่น เพลงเขมรปากท้อ 2 ชั้นใช้ร้องส่งในบทเคารพคุณ เป็นต้น

ตัวอย่างบทร้องเพลงเขมรปากท่อ 2 ชั้น

ประนมหัตถ์นมัสการขึ้นเหนือเศียร
 ตั้งรูปเทียนไว้หัวครูขึ้นบูชา
 จะขอเคารพคุณบิดรมารดา
 ที่ได้เลี้ยงดูลูกมาจนโตใหญ่
 จะขอเคารพคุณพระรัตนตรัย
 ที่ได้คุ้มครองประเทศไทยให้ร่มเย็น

8.4.1.2 พิจารณาจากความหมายของชื่อเพลง หมายถึง พิจารณาจาก ความหมายของชื่อเพลงที่ปรากฏว่า มีความหมายอะไร สื่อถึงอะไร จากนั้นจึงบรรจุในบททำขวัญ เพื่อร้องส่งในบททำขวัญที่มีความหมายเป็นไปในทิศทางเดียวกัน เช่น เพลงทเวาประสิทธิ์ 2 ชั้น ใช้ ร้องส่งในช่วงหลังจากการกล่าวบทชุมนุมเทวดาและบทเคารพครูเสร็จเรียบร้อยแล้ว เพลงลาวเลี้ยง เทียน 2 ชั้น ร้องในช่วงของการเวียนเทียน เป็นต้น

ตัวอย่างบทร้องเพลงทเวาประสิทธิ์ 2 ชั้น

| | |
|--------------------------|----------------------------|
| ฤกษ์ดีศรีวันทำขวัญนาค | ไหว้พระศากยมุณีเป็นที่พึ่ง |
| เคยสั่งสอนบรรพชนควรคำนึง | สัตว์โลกพึ่งพระโพธิสมภาร |
| ขออำนาจอวยชัยให้แด่นาค | ญาติมิตรหลายหลากสมัครสมาน |
| เกษมสุขสดชื่นยืนนาน | อย่าแพ้พาลคุ้มภัยขจร |

8.4.1.3 พิจารณาจากท่วงทำนอง หมายถึง พิจารณาจากท่วงทำนองของ บทเพลงว่ามีลักษณะของท่วงทำนองอย่างไร เช่น อ่อนหวานไพเราะ โศกเศร้า หรือกระชับ สนุกสนาน เหมาะกับบททำขวัญในช่วงใด เมื่อบรรจุและร้องส่งจะถ่ายทอดอารมณ์และสุนทรียรส ได้ชัดเจนยิ่งขึ้น เช่น บทเจิบท่องก็จะใช้เพลงโศกพม่า 2 ชั้นหรือเพลงลาวครวญ 2 ชั้น บททดลอง นาคก็จะใช้เพลงกราวนอก เพลงกราวใน เป็นต้น

ตัวอย่างบทร้องเพลงกราวใน

| | |
|----------------------------|----------------------------|
| ขอแรงหมู่ญาติที่มากหลาย | ขอแรงหมู่ชายที่มากหน้า |
| โปรดจงช่วยโห้สักสามลา | พ่อนาคเขาจะพาจรดล |
| ครั้นได้มหาพิชัยฤกษ์ | โหรแต่่าก็ให้เบิกคุณฤกษ์บน |
| ยกทัพโยธาทรงพล | เข้าประจัญหมู่ปัจจาหมู่มาร |
| เอาท่านคู่สวดเป็นที่ปรึกษา | เอาท่านอุปัชฌาย์เป็นโหรหาญ |
| เผื่อว่าศัตรูจู่ประจัญ | จะได้ยกพลชั้นเข้าประจัญฯ |

8.4.1.4 บทร้องส่งจากเพลงเรื่องทำขวัญนาค หมายถึง ในช่วงของการเวียนเทียนแต่เดิมนั้นจะบรรเลงเพลงเรื่องทำขวัญนาคประกอบในช่วงของพิธีดังกล่าว ซึ่งลักษณะของเพลงเรื่องจะเป็นเพลงที่ไม่มีมีการขับร้องเป็นเพียงเพลงที่บรรเลงติดต่อกันอย่างเดียว ต่อมา หมอทำขวัญบางรายได้รับการถ่ายทอดจากครูผู้ที่มีความรู้ในเรื่องของการขับร้องเพลงไทย จึงนิยมนำเพลงที่อยู่ในเพลงเรื่องทำขวัญมาร้องส่งแทนการบรรเลงเพียงอย่างเดียวตามรูปแบบของเพลงเรื่อง เช่น เพลงนางนาค เพลงมหาชัย เพลงมหากาล เพลงดอกไม้ไพร เพลงดอกไม้ไพร เป็นต้น ซึ่งการขับร้องดังกล่าวเป็นการถ่ายทอดแบบภูมิปัญญาดั้งเดิมไม่ได้รับการขัดเกลาจากแบบแผนตามสมัยนิยม กล่าวคือบางครั้งเมื่อเปรียบเทียบแนวทางการขับร้องระหว่างการขับร้องที่เป็นแบบแผนนิยมของการขับร้องเพลงไทยกับการขับร้องของหมอทำขวัญนั้นอาจจะมีข้อแตกต่างกัน ซึ่งในภาษาของนักร้องและนักดนตรีมักใช้ศัพท์เรียกการร้องแบบนี้ว่า แปลกหู ซึ่งสาเหตุนั้นผู้วิจัยสันนิษฐานว่าน่าจะเกิดจากการออกเสียงร้องให้ครบถ้วนตามท่วงทำนองและจังหวะของเพลง โดยไม่ได้ยึดจากลักษณะทางขับร้องของนักร้องเพลงไทยเดิมตามความนิยมหรือที่ได้รับการปรุงแต่งจากครูขับร้องโดยตรง จนกลายเป็นแนวทางการขับร้องอันเป็นเอกลักษณ์ของตนเองขึ้น

ตัวอย่างบทร้องเพลงนางนาค 2 ชั้น

| | |
|--------------------------------|---------------------------------|
| ได้เอยได้ฤกษ์ | ลิตธาแต่่าให้เบิกซึ่งบายศรี |
| ขอเชิญเทพเทวาจงมาช่วย | อำนวยการให้พ่อนาคสถาผล |
| ญาติก็มาพร้อมสะพรั่ง | นั่งวันทาเวดล้อมพร้อมเวียนเทียน |
| แว่นที่หนึ่งบริสุทธีสวมมุติไว้ | นามสุริโย โฉมทักขอดบายศรี |

แนวทางการขับร้องในลักษณะนี้นักดนตรีผู้ที่มีประสบการณ์ในการบรรเลงประกอบพิธีทำขวัญนาคได้ให้ทัศนะคิดว่า เป็นเรื่องที่นักดนตรีนั้นต่างกังวล เนื่องจากนักดนตรีจะต้องมีความรู้และประสบการณ์ในระดับหนึ่ง รวมไปถึงจนถึงปริมาณเพลงที่สามารถบรรเลงได้ เพราะจะต้องตั้งใจฟังว่าหม่อมทำขวัญนั้นร้องเพลงอะไร เมื่อแปลกหูไปก็จะต้องวิเคราะห์จากลูกตกที่ได้ในทำนองร้องดังกล่าวว่าเป็นเพลงอะไร จึงจะสามารถบรรเลงรับร้องได้ถูกเพลง โดยสาเหตุในการร้องลักษณะนี้มีอยู่ด้วยกัน 2 กรณี คือ กรณีแรกเป็นทางที่หม่อมทำขวัญได้รับถ่ายทอดมาหรืออาจคิดประดิษฐ์ขึ้นเอง กรณีที่ 2 คือหม่อมทำขวัญร้องเพื่อทดสอบภูมิความรู้ของนักดนตรีหรือที่เรียกว่าการร้อง ปิดทาง ถ้านักดนตรีบรรเลงรับร้องไม่ได้หรือรับร้องผิดเพลงก็จะแสดงถึงความสามารถและประสบการณ์ที่มีน้อยของนักดนตรีหรือที่เรียกว่า จน

ตัวอย่างการเปรียบเทียบทางขับร้องเพลงนางนาค 2 ชั้น ท่อน 1

| | | | | | | | | | |
|---------------|------|-------|---------|-----------|---------|----------|---------|----------|---------|
| ทำนองหลัก | ขวา | ---- | - ล - ล | - รี้ - ท | - ล - ฟ | - ท - - | ล ฟ - - | --- ร | -- ม ฟ |
| | ซ้าย | --- ล | ---- | - ร - ท | - ล - ด | -- ล ฟ | -- ม ร | - ล - - | - ร - - |
| บทร้อง | | | | | | | | ครื้น | ไ้ |
| ทางร้องทำขวัญ | | ---- | --- ล | - ฟ - ท | ล ฟ - ฟ | -- ล ฟ | - ม - ร | --- ล | --- ม |
| ทางร้องทั่วไป | | ---- | --- ล | ทล - ร ท | - ล - ท | ลฟ - ล ฟ | - ม - ฟ | มร - - ล | --- ม |

| | | | | | | | | | |
|---------------|------|---------|---------|---------|---------|-----------|---------|----------|---------|
| ทำนองหลัก | ขวา | - ซ - ล | ท ล - - | -- ม ฟ | -- ซ ล | - รี้ - ท | - ล - - | ซ ซ - - | ล ล - ท |
| | ซ้าย | - ร - - | -- ซ ฟ | ม ร - - | ม ฟ - - | - ร - ท | - ล - ซ | --- ล | --- ท |
| บทร้อง | | | | | | | | พิชัย- | ชะฤกษ์ |
| ทางร้องทำขวัญ | | - ร - ฟ | - ล - ม | - ร - ม | - ซ - ล | -- ร ท | - ล - ท | ลซ - ท ท | - ท - ร |
| ทางร้องทั่วไป | | - ร - ฟ | ---- | --- ซ | --- ล | -- ร ท | - ล - ท | ลซ - ท ท | - ท - ร |

| | | | | | | | | | |
|---------------|------|----------|---------|---------|---------|-----------|-----------|---------|---------|
| ทำนองหลัก | ขวา | ---- | - ท - ท | -- ซ ซ | - ล - ท | - รี้ - ม | - รี้ - - | ท ท - - | ล ล - ฟ |
| | ซ้าย | --- ท | ---- | - ซ - - | - ล - ท | - ร - ม | - ร - ท | --- ล | --- ด |
| บทร้อง | | | | โห รา | เฒ่า | | | ให้ | เบิก |
| ทางร้องทำขวัญ | | ลซ - - ท | ---- | - ร - ท | -- ร ซ | - ท - ร | มร - - ท | --- ล | ฟ - - ฟ |
| ทางร้องทั่วไป | | ลซ - - ท | ---- | - ร - ท | -- ร ซ | - ท - ร | มร - - ท | --- ล | ฟ - - ฟ |

| | | | | | | | | | |
|---------------|------|---------|---------|----------|-----------|-------------|-----------|----------|---------|
| ทำนอง หลัก | ขวา | ---- | - ท - ท | -- ซ ซ | - ล - ท | - รี่ - มี่ | - รี่ - - | ท ท - - | ล ล - ฟ |
| | ซ้าย | --- ทุ | ---- | - ซุ - - | - ลุ - ทุ | - ร - ม | - ร - ทุ | --- ลุ | --- ค |
| บทร้อง | | | | | | | | ซึ่ง บาย | ศรี |
| ทางร้องทำขวัญ | | - ล - ท | ล ฟ - ล | --- ท | ล ฟ - ม | -- ร ม | ฟ ซ - - | ร ท - ร | -- ม ฟ |
| ทางร้องทั่วไป | | - ล - ท | ล ฟ - ล | ทล - ร ท | ล ฟ - ม | ---- | ---- | ร ท - ร | -- ม ฟ |

| | | |
|---------------|------|--------|
| ทำนอง หลัก | ขวา | ---- |
| | ซ้าย | ---- |
| บทร้อง | | |
| ทางร้องทำขวัญ | | -- ล ม |
| ทางร้องทั่วไป | | -- ล ม |

8.4.2 เพลงบรรเลงขับกล่อมในงาน หมายถึง เพลงที่บรรเลงในช่วงของการรอเวลาหรือช่วงรอยต่อของพิธีกรรม เช่น ช่วงเวลาหลังจากปลงศพมาเพื่อรอพระสงฆ์เจริญพระพุทธมนตร์ ช่วงเวลาหลังจากพระสงฆ์เจริญพระพุทธมนตร์เพื่อรอประกอบพิธีทำขวัญนาค ช่วงหลังจากประกอบพิธีทำขวัญนาคเสร็จเรียบร้อย ช่วงของพระฉันภัตตาหารเช้า เป็นต้น ในช่วงเวลาดังกล่าววันกคนตรีก็จะพิจารณาถึงระยะเวลาที่มีแล้วจึงเลือกบทเพลงที่จะบรรเลง โดยส่วนใหญ่แล้วถ้าเป็นวงปี่พาทย์ก็จะเลือกบรรเลงเพลงประเภทเพลงเรื่องต่าง ๆ แต่ถ้าเป็นวงแตรวงก็จะบรรเลงเพลงเถา เพลงไทยเดิม 2 ชั้น หรือเพลงลูกทุ่ง เป็นต้น

ขั้นตอนในการประกอบพิธีกรรม

ลำดับขั้นตอนในการประกอบพิธีกรรมทำขวัญนาคตามรูปแบบของชาวอำเภอบางบาลนั้น จากการศึกษาสามารถลำดับขั้นตอนของพิธีกรรมได้ ดังนี้

1. หาฤกษ์ยามและกำหนดวันในการประกอบพิธี

การหาฤกษ์ยามและการกำหนดวันในการประกอบพิธีจะเป็นหน้าที่ของเจ้าภาพพิจารณาจากความสะดวกของตนเองเป็นหลักซึ่งผู้วิจัยได้อธิบายไว้ในเรื่องของฤกษ์ยาม เนื่องจากตามคติความเชื่อของศาสนาพุทธไม่มีโหราศาสตร์เข้ามาเกี่ยวข้อง แต่เพื่อความสบายใจของเจ้าภาพโดยส่วนใหญ่จะไม่นิยมจัดตรงกับวันที่เป็นวันอุบาทว์หรือโลกาวินาศ จากนั้นเมื่อได้วันตามที่ต้องการจึงจะนิมนต์พระและติดต่อหม่อมทำขวัญ เมื่อถึงวันจัดงานก็จะเตรียมสถานที่และวัสดุ อุปกรณ์ ให้ครบถ้วน ตามความเหมาะสมและฐานะของเจ้าภาพ



ภาพที่ 78 การรดน้ำขอขมา

2. รดน้ำขอขมา

การอาบน้ำขอขมา คือ การให้นาคนั้นรดน้ำและล้างเท้าบุพการี ซึ่งก็คือ ปู่ ย่า ตา ยาย บิดา และมารดา เป็นหลัก โดยจะให้ปู่ ย่า ตา ยาย ที่ยังมีชีวิตอยู่นั่งเรียงลำดับจากนั้นจึงเป็นบิดาและมารดาของนาค นาคก็จะทำการรดน้ำที่มือและทำการล้างเท้าบุพการี เป็นการขอขมา และแสดงความกตัญญู กตเวทิต์



ภาพที่ 79 พิธีปลงผมและอาบน้ำนาค

3. ปลงผมและอาบนํ้านาค

การปลงผมและการอาบนํ้านาคก็คือพิธีที่จะเตรียมร่างกายของนาคให้สะอาดบริสุทธิ์พร้อมที่จะประกอบพิธีกรรมทำขวัญนาคและพิธีอุปสมบทต่อไป โดยนุพการี ญาติสนิท มิตรสหายของนาค จะขลิบผมนาคใส่ใบบัวแล้วนำไปลอยในแหล่งน้ำ จากนั้นก็จะอาบนํ้านาคด้วยนํ้าสะอาด ฟอกสบู่ ลงขมิ้น ดินสอพอง เครื่องหอมต่าง ๆ แล้วจึงแต่งกายด้วยชุดที่เตรียมไว้

4. พิธีรับนาค

เมื่อทำพิธีปลงผมและอาบนํ้านาคเสร็จเรียบร้อยแล้วซึ่งนิยมกระทำกันที่วัด ก็จะมีพิธีการรับนาคจากวัดไปสู่บ้านเพื่อประกอบพิธีทำขวัญ โดยจะนิยมทำการแห่นาคไปโดยรอบหมู่บ้านเพื่อเป็นการเฉลิมฉลองและประกาศว่าจะมีพิธีมงคลเกิดขึ้น อีกนัยหนึ่งก็เพื่อให้คนในหมู่บ้าน ได้อนุโมทนาบุญร่วมกันเพื่อเป็นกุศล

ในการรับนาคนั้นมักจะตั้งขบวนยาวและยิ่งใหญ่ มีกลองยาวหรือแตรวงบรรเลงนำเพื่อความครึกครื้น มีคนรำนําขบวนกันอย่างสนุกสนาน และมักนิยมนํ้านาคขี่คอของคนที่มีพลังกำลังหรือร่างกายกำยำถ้าระยะทางที่รับนาคนั้นไม่ไกลมากนัก แต่ถ้าระยะทางไกลก็จะแห่นาคโดยใช้รถยนต์หรือพาหนะที่เป็นสัตว์ใหญ่ ซึ่งการแห่นาคของชุมชนชาวบางบาลนั้นจะนิยมนํ้านาคขี่ม้าในการแห่ จะมีการตกแต่งม้าอย่างสวยงามโดยจะมีม้าที่นาคขี่และม้าประกอบในขบวนขึ้นอยู่กับฐานะของเจ้าภาพว่าจะมีม้ากี่ตัว ม้าแต่ละตัวจะมีการฝึกมาเป็นอย่างดีโดยม้าประกอบขบวนจะมีการเดินเข้าจังหวะของเพลงที่บรรเลงแห่อย่างสนุกสนาน



ภาพที่ 80 พิธีรับนาคและแห่นาค

5. พิธีเจริญพระพุทธมนต์เย็น

เมื่อรับนาคมาถึงยังสถานที่ประกอบพิธีทำขวัญนาค เพื่อเป็นสิริมงคลกับสถานที่และสิริมงคลกับนาคอีกทั้งบิดามารดาและผู้ที่มีส่วนร่วมงาน ก็จะมีการนิมนต์พระภิกษุสงฆ์ 9 รูปมาเจริญพระพุทธมนต์เย็น

6. พิธีกรรมทำขวัญนาค

พิธีกรรมทำขวัญนาคจะเริ่มขึ้นหลังจากพระภิกษุสงฆ์เจริญพระพุทธมนต์เย็นจบ โดยหมอบทำขวัญจะเป็นผู้ประกอบพิธีตามลำดับขั้นตอน ดังนี้

6.1 เตรียมพร้อมเพื่อเข้าสู่พิธีกรรมและการทำนํ้ามนต์

ก่อนพิธีทำขวัญนาคจะเริ่มขึ้นหมอบทำขวัญจะต้องมีการเตรียมพร้อมในองค์ประกอบต่าง ๆ เพื่อเข้าสู่พิธีกรรม ดังนี้

6.1.1 จัดตั้งวัสดุอุปกรณ์ให้เรียบร้อยตรงตามทิศทางที่ถูกต้องเป็นมงคลตามความเชื่อของหมอบทำขวัญ ซึ่งโดยส่วนใหญ่จะมีบายศรีตั้งเป็นประธานอยู่ใจกลางบริเวณพิธีซึ่งยอดของบายศรีตั้งจะมีบายศรีปากชามยอดเสียบไข่มุกวางอยู่ 1 ลำรับและมีเทียนชัยปักอยู่ บายศรีตั้งก็จะขนานด้วยไม้ขนานบายศรีทั้ง 3 ด้านโดยรอบ จากนั้นห่อด้วยใบตองสามก้านโดยหมอบทำขวัญบางรายมีการลงคาถาไว้ที่ใบตองดังกล่าวเพื่อความเป็นสิริมงคลแล้วจึงห่อบายศรีด้วยผ้าที่เตรียมไว้ และผูกด้วยสายสิญจน์ตามลำดับ ด้านหลังของบายศรีจะเป็นที่ตั้งของเครื่องอัฐบริหารต่าง ๆ ด้านหน้าของบายศรีเอียงมาทางด้านขวาของบายศรีจะตั้งเครื่องกระยาบวชและอาหารคาวหวาน จัดใส่สำหรับ หมอบทำขวัญบางรายอาจนำเครื่องกระยาบวชมาจัดวางในบายศรีแต่ละชั้น นอกจากนี้ยังมีขันใส่น้ำสะอาดสำหรับทำนํ้ามนต์ ใบพลู แป้งเจิม มะพร้าวอ่อน กล้วยน้ำว้า ขันใส่ข้าวสารตรงกลาง มีเทียนชนวนที่ใช้จุดในพิธีปักอยู่ โดยรอบเทียนชนวนก็จะมีแว่นเทียน 1 ชุด (3 แว่น) ปักอยู่ โดยรอบโดยแต่ละแวนจะมีเทียนขาว 3 เล่มมัดอยู่ หมอบทำขวัญจะนั่งอยู่บริเวณด้านหน้าบายศรีเอียงมาทางด้านซ้ายของบายศรี นาคจะนั่งอยู่บริเวณด้านตรงข้ามเอียงมาทางด้านซ้ายมือของหมอบทำขวัญและบิดามารดาก็จะนั่งอยู่ด้านหลังของนาค



ภาพที่ 81 จัดเตรียมสถานที่และสิ่งที่ใช้ในพิธี



ภาพที่ 82 ทำน้ำมนต์ธรณีสาร

6.1.2 เมื่อจัดเตรียมวัสดุอุปกรณ์เรียบร้อยแล้วถูกต้องตามที่ต้องการหมอทำขวัญก็จะ
ทำน้ำมนต์ธรณีสาร แล้วกล่าวนำบูชาพระรัตนตรัยเพื่อเริ่มเข้าสู่พิธีกรรม

6.2 บุษพาพระรัตนตรัย

หม่อมทำขวัญจะกล่าวนำให้หน้าและแขกที่มาร่วมงานบุษพาพระรัตนตรัย เพื่อยึดพระรัตนตรัยเป็นสรณะ ค่ายบทบุษพาพระรัตนตรัย คือ

อิมิณา สักกาเรนะ พุทฺธัง อะภิปุชฺชยามิ

อิมิณา สักกาเรนะ ฐัมมํ อะภิปุชฺชยามิ

อิมิณา สักกาเรนะ สังฆัง อะภิปุชฺชยามิ

จากนั้นจะกล่าวตามด้วยการกล่าวบทกราบพระรัตนตรัย คือ

อะระหัง สัมมาสัมพุทฺโธ ะคะวาพุทฺธังคะวะวันตัง อภิวาเทมิ (กราบ)

สะวาภาโต ะคะวะตา ฐัมโม ฐัมมํ นะมัสสามิ (กราบ)

สุปะฏิปันโน ะคะวะโต สวาจะกะสังโฆ สังฆัง นะมามิ (กราบ)

6.3 ตั้งสักเคฯ ชุมนุมเทวดา

สักเคฯ คือคำขึ้นต้นในบทกล่าวนมัสการและอัญเชิญเทพยดาต่างๆ ที่เรียกว่า ตั้งสักเคฯ ก็เพราะบทอัญเชิญเทพยดาจะขึ้นต้นด้วยภาษาบาลีว่า สักเคฯ ซึ่งมีความหมายว่า สวรรค์นั่นเอง โดยหม่อมทำขวัญจะกล่าวบทสักเคฯ ด้วยทำนองธรรมวັตร ซึ่งบทดังกล่าวจะมีอยู่ 2 ลักษณะคือ บทสักเคฯ ไม่แปล คือบทที่เป็นภาษาบาลีส้วน โดยจะเลือกใช้ในการประกอบพิธีที่มีช่วงระยะเวลาที่จำกัด อีกบทหนึ่งคือ บทสักเคฯ แปล คือ บทสักเคฯ ที่เป็นภาษาบาลีและจะสอดแทรกคำแปลความหมายด้วยภาษาไทยที่สละสลวย โดยจะเลือกใช้ในการประกอบพิธีที่มีช่วงเวลาเพียงพอหรืออิสระตามความต้องการของหม่อมทำขวัญหรือความต้องการของเจ้าภาพที่มีความประสงค์อยากได้รูปแบบของพิธีตามแบบโบราณ อีกนัยหนึ่งถ้ากล่าวด้วยภาษาบาลีเพียงอย่างเดียวก็ยากต่อการเข้าใจในความหมายเมื่อมีการกล่าวแปลด้วยภาษาไทย ก็จะทำให้ผู้ร่วมพิธีเข้าใจความหมายและเกิดความปิติ และศรัทธาในพิธีกรรมมากขึ้น

ตัวอย่างบทชุมนุมเทวดา

สักเค เทพเจ้าอยู่ในฉกามาจรสวรรค์ กามะ อันอยู่ในกามภพทวารันต์จังหวัด จะ
 รูป เทพเจ้าดำรงรูปภพ คิริติชะระตะเถ อันอยู่ในห้วงมโหฬารบรรเซต ขุนเขา วิมานะ อันอยู่ใน
 วิมานมาศรัตนมณฑลทิพย์ ทีเป เทพเจ้าอันอยู่ในเกาะเกษียรน้อยและใหญ่ รัฎฐะ เจ้าอาศัยอยู่ใน
 เรือนหลวง จะคามะ เทพเจ้าทั้งหลายอยู่ในบ้านน้อยและเรือนใหญ่ ตะรุวะนะคะหะเน เทพอาศัย
 ในหมู่ไม้พุ่มพฤกษาสวรรค์ เคหะวัตถุมหิ เขตเตเทพเจ้าอยู่ในบ้านเรือนและไร่นา ภูมมา เทพ
 ยาคาอันอยู่ในภูมิภาค ชะยันตุเทวา ข้าขอเทพเจ้าจมาสโมสรประชุม ชะละวิสะเม เทพเจ้าอยู่ใน
 กลุ่มน้ำและบนบกเสมอกัน ยักชะขันชะพะนาคา ทั้งยังยักษาและคนธรรพนาคราชอันเป็นใหญ่ ติฎ
 สันดา สันติเกยัง เทพเจ้าทุกเกาะแก่งแห่งตำบล มุนิวะระวะจะนัง ข้าขอเชิญพระฤๅษีทุกแห่งหนสิ่ง
 สักคีสิทธิ์ฤๅษีรินด้วยเดชา

เมื่อกล่าวบทสักเคฯ จบหมอบทำขวัญก็จะกล่าวให้โห้ 3 ลาและลั่นฆ้องชัย เพื่อเป็นเอา
 ฤกษ์เอาชัยและสิริมงคล ปีพาทย์ก็จะบรรเลงรับด้วยเพลงสาธุการ เมื่อจบเพลงสาธุการหมอบขวัญก็
 จะร้องส่งบทชุมนุมเทวดาโดยเพลงที่นิยม เช่น อาถรรพ์ 2 ชั้น เพลงปี่นตลิ่งนอก เป็นต้น

ตัวอย่างบทชุมนุมเทวดาร้องส่งด้วยทำนองเพลงปี่นตลิ่งนอก

| | |
|------------------------------|------------------------------------|
| ขอเชิญเทวาราราฤๅษี | ที่สิ่งสถิตอยู่แห่งใดใคร่ขอเชิญเอย |
| สิบหกห้องช่องอากาศที่มอดหมาย | ขอเชิญมาช่วยอวยชัยแล้วให้พรเอย |

6.4 ตังนะโม

การตังนะโมหรือนะ โมยคุณ คือ ส่วนของการกล่าวนมัสการและบูชาพระรัตนตรัย
 โดยบทตังนะโมจะมีอยู่ 2 ลักษณะเช่นเดียวกับบทตั้งสักเคฯ คือจะมีทั้งแบบที่เป็นภาษาบาลีเพียง
 อย่างเดียวและที่สอดแทรกคำแปลภาษาไทย โดยการเลือกใช้นั้นเช่นเดียวกับการเลือกใช้บทตั้ง
 สักเคฯ โดยเมื่อกล่าวตังนะโมจบ หมอบทำขวัญก็จะกล่าวให้โห้ 3 ลาและลั่นฆ้องชัย เพื่อเป็นเอาฤกษ์
 เอาชัยและสิริมงคล

ตัวอย่างบทนะโมแปล

นะโม นมัสการต่างสุวรรณอุบลมาลย์ประทุมเมศ สมองจริตจำนงเจตนาหัตถ์ ภาวะ
วะโต แก่องค์สมเด็จพระจอมจักรวาศ์ ะระหะโต อาจจะทำลายลงจากกิเลส เป็นสมุทรเจพราคะ
โมหะประทุจจริต สัมมาสัมพุทธัสสะ ตรัสรู้ธรรมสารวมจริต ประดิษฐานอยู่เหนือรัตนบัลลังก์ ณ
โพธิญาณไบบังเป็นเศวตฉัตร โปรตเวรน้อยสรรพสัตว์ให้สิ้น โศก เป็นฉัตรชัยเฉลิมโลกทั่วตรีภพ
อนึ่งข้าพเจ้าขอน้อมนบคุณแก้วสามประการ พิชิตมารปีนโมลี อีกทั้งพระธรรมล้ำโลกีย์บำรุงกาย
คุณพระสงฆ์ข้าพเจ้าทั้งหลายสว่างทั้งธรณินเวรน้อย อนึ่งข้าพเจ้าขอเคารพรับคุณพระบิดุราษ
มาตุเรศ ท่านผู้บังเกิดเกล้าได้อุ้มอุทรมา ทั้งคุณพระอุปัชฌาย์อาจารย์

6.5 ยกคุณหรือเคารพคุณ

ยกคุณหรือเคารพคุณ คือ ส่วนของการไหว้ครู โดยจะกล่าวบูชาพระรัตนตรัย
สรรเสริญพระมหากษัตริย์ บูชาคุณครูบาอาจารย์และบิดามารดา ตลอดจนสักการะเทพยดาสิ่ง
ศักดิ์สิทธิ์ทั้งหลาย

ส่วนของการยกคุณหรือเคารพคุณนี้ หมอทำขวัญจะกล่าวด้วยบทที่ประพันธ์ด้วยร้อย
ยวเป็นทำนองธรรมวัตร เมื่อจบหมอทำขวัญก็จะกล่าวให้ไหว้ 3 ลาและถ่มขี้ผงชัย เพื่อเป็นเอาฤกษ์
เอาชัยและสิริมงคล จากนั้นหมอทำขวัญก็จะแทรกการร้องส่งบทบูชาคุณด้วยเพลงในอัตราจังหวะ
เพลง 2 ชั้น ความยาวประมาณ 2 – 4 กลอน ซึ่งบทร้องจะเป็นสำนวนใดหรือร้องส่งด้วยเพลงใด ก็
ขึ้นอยู่กับหมอทำขวัญ

ตัวอย่างบทยกคุณ ร้องส่งด้วยทำนองเพลงเขมรปากท่อ 2 ชั้น

| | |
|---------------------------------|-----------------------------------|
| ประนมหัตถ์นมัสการขึ้นเหนือเศียร | ตั้งรูปเทียนไหว้ครูขึ้นบูชา |
| จะขอเคารพคุณบิดามารดา | ที่ได้เลี้ยงดูลูกมาจนโตใหญ่ |
| จะขอเคารพคุณพระรัตนตรัย | ที่ได้คุ้มครองประเทศไทยให้ร่มเย็น |

6.6 ปฏิสนธิ

ปฏิสนธิ คือ การพรรณนาในเรื่องของความเชื่อเกี่ยวกับที่มาของการเกิดของมนุษย์
โดยหมอทำขวัญเน้นให้เห็นว่าคนนั้น เป็นผู้มิบุญหรือเทวดามาเกิดเป็นมนุษย์จุดมุ่งหมายเพื่อสร้าง
บารมี กล่าวถึงที่มาของการจุติลงมาเกิดให้เห็นเป็นลำดับตามความเชื่อที่มาจากไตรภูมิพระร่วงที่

พรรณนาถึงจุดกำเนิดแห่งชีวิตของมนุษย์เรื่อยมาจนถึงคลอจากกรรมมารดาได้รับการดูแลเลี้ยงดูเอาใจใส่ ซึ่งจะกล่าวโดยคร่าว ๆ โดยบทดังกล่าวจะประพันธ์ด้วยร้อยยาวและกล่าวด้วยทำนองธรรมวัตร เมื่อจบหม่อทำขวัญก็จะให้โห่ 3 ลาและถ่มขี้เพื่อเป็นสิริมงคล

ตัวอย่างบทปฏิสนธิ ร้องด้วยทำนองธรรมวัตร

นะโมนมัสการแห่งข้าวิตถุจมี ข้าจะขอนมัสการแก่องค์สมเด็จพระวราญาณอันยิ่งใหญ่ เป็นมหาวิมลมังงกุฎเกศ แก่มนุษย์เทวศและอินทร์พรหมอันอยู่สิริระเกล้าฯ พระมะลิสังปัตตะมัง ก็ละพ้อเอ๋ย พ้อจงน้อมสิริระเกล้าฯ ให้บริสุทธิ ดังกิพย์โกมุทประทุมมา พ้อจงถวายเนตรทั้งซ้ายขวา ต่างทิพย์เทียนทองสองรัตนมหาอันหลากโลกเข้าให้พระพุทธานุชา พ้อเอ๋ยเมื่อเข้าสู่ครรภ์พระมารดา มีภรรยาเปรียบปรานประหนึ่งว่า น้ำคาวอันล้างเนื้อเมื่อเอื้องจาง แล้วกลับเป็นก้อนมัมมังสัง

เมื่อหลังจากกล่าวบทปฏิสนธิด้วยทำนองธรรมวัตรจบ หม่อทำขวัญก็จะพิจารณาระยะเวลาถ้ามีเวลาพอหรือเหลือมากก็จะแทรกบทปฏิสนธิสำนวนอื่น ๆ ซึ่งโดยส่วนมากจะนิยมร้องบรรยายด้วยการแห่ หรือทำนองราชินีเกลิง

ตัวอย่างบทปฏิสนธิ ร้องด้วยทำนองแห่

| | |
|----------------------------|----------------------------------|
| รูปจะขอเริ่มเพิ่มนิพนธ์ | ท่านสาธุชนจงตั้งใจฟัง |
| โปรดคำรตรองติคูบ่าง | จะได้เป็นหนทางไว้ตัดเดือนตนครั้ง |
| พระพุทธานุชาล้วนไม้น้อย | สองพันห้าร้อยอย่างจน |
| บรรดาฝูงสัตว์มาปฏิสนธิ | แทบจะท่วมทันพระธรณี |
| มีหญิงกับชายมียากับตา | ให้กำเนิดเกิดมาแต่เดิมที |
| กลายเป็นตายายที่วอดวายชีวี | ลูกหลานขามมีสืบเนื่องกันมา |
| บรรดาฝูงสัตว์ที่มาบังเกิด | เอากำเนิดในครรภ์ฯ |

6.7 ผีนและทำนายผีน

ผีนและทำนายผีน คือ หลังจากกล่าวที่มาของการกำเนิดของมนุษย์ในช่วง ปฏิสนธิเรียบร้อยแล้ว หม่อทำขวัญก็จะพรรณนานิคมิตผีนของมารดาเพื่อแสดงถึงกลางบอกเหตุ จากกนั้นก็จะ

กล่าวถึงการทำนายฝันของโหร ว่านิมิตฝันของมารดา นั้นเป็นลางบอกเหตุที่น่ายินดีว่าจะตั้งครรภ์ และได้ลูกเป็นชายตามความหมายของสิ่งที่มารดาได้ฝันถึง

ตัวอย่างบทฝัน ร้องส่งด้วยทำนองเพลงสาธิตาแก้ว 2 ชั้น

| | |
|-----------------------------|------------------------------|
| เมื่อคำคืนพระมารดาหลับตาลง | แม่อีกทรงนิมิตฝันอัศจรรย์ใจ |
| ฝันว่าได้แหวนทองวงน้อย | สวมใส่ก้อยมีอนางเมื่อกลางคืน |
| พอใกล้รุ่งสะดุ้งตื่นระรินหา | ให้ครุ่นคิดในอุราจะเหตุไฉน |

ในช่วงของการกล่าวถึงการฝันและการทำนายความฝันนี้หม่อมราชวงศ์วิญญิมใช้การร้องส่งเพลง 2 ชั้นกล่าวบรรยายเหตุการณ์ในความฝัน ส่วนในการทำนายฝันนั้นมักจะใช้ทำนองราชันีเกลิงบรรยายการทำนายฝัน

ตัวอย่างบททำนายฝัน ร้องด้วยทำนองราชันีเกลิง

ฝ่ายเจ้าผัวจ้วเงียได้ยอนเสียงเมียร้องปลุก
 ว่าเมียจ๋าอย่าทุกข์เราจะได้อีกแก้วแหวย
 จะเป็นหญิงหรือชายพี่ก็ยังทายไม่ถูก
 ต่อเมื่อน้องคลอดลูกพี่ทายถูกจริงเลย
 ตั้งแต่นี้ต่อไปจงตั้งใจรักษา
 สวดมนต์ภาวนาทุกเวลาอย่าเฉย
 สวดมนต์ภาวนาว่าคาถาคุ่มกัน
 แม่จงรักษาพระครรภ์อย่าทำงานหนักเลย
 จงทำจิตให้สบายจะได้ลูกชายชมเชย

6.8 แพ้ท้อง

แพ้ท้อง คือ การพรณนาอาการของมารดาภายหลังจากทราบเรื่องที่น่ายินดีว่าตนเองจะตั้งครรภ์ ซึ่งการพรณนาอาการแพ้ท้องมักจะใช้ทำนองแหล่ ในการพรณนา โดยเนื้อหาของ การพรณนานั้นจะกล่าวถึงอาการของการแพ้ท้องและอาการอยากรับประทานอาหารต่าง ๆ

ตัวอย่างบทแพ้อัง

| | |
|--------------------------------------|------------------------------------|
| ตาโหรทนายเสร็จแกก็ลากลับบ้าน | แม่จะตั้งครรภ์แม่แสนจะดีใจ |
| พอได้หนึ่งเดือนพระมารดาไซ้ | กระวนกระวายทุกวันเวลา |
| เป็นเลือดก้อนหนึ่งขึ้นมาใสใส | อุปไมยเหมือนควาปลา |
| พอได้สองเดือนนะพ่อนาคจำ | ปีนก่อนขึ้นมาเหมือนดั่งฟองไข่ |
| แม่จึงอดเผ็ดแม่จึงอดร้อน | แม่กลัวเลือดก้อนนี้จะละลาย |
| พอได้สามเดือนก็เคลื่อนต่อไป | แม่นี้ไซ้รักก็แพ้รัก |
| อยากกินเปรี้ยวเปรี้ยวอยากกินหวานหวาน | เผ็ดเผ็ดมันมัน ใอันัน ใอันี่ |
| อยากกินแกงเผ็ดปลาไหล | แกงไก่กะหรี่ปั้วห้วปลีปลากทรายอยาก |
| กินปลากระทิงมาต้มยำ | แกงควั๊วโอบมะขามแกงร้อนหน่อไม้ |
| อยากกินแตงโมและแตงไทย | มันแพ้อังใหญ่ต่างต่างนานาฯ |

6.9 ลำดับเดือน

ลำดับเดือน คือ การกล่าวพรรณนาถึงความเจริญเติบโตตามลำดับของทารกในครรภ์ของมารดาตามอายุครรภ์ในแต่ละเดือน มักจะใช้ทำนอง แหล่ ในการกล่าวลำดับเดือน

ตัวอย่างบทลำดับเดือน

| | |
|----------------------------------|------------------------|
| พอสี่เดือนถึงเดือนที่ห้า | ทำกิริยาดิ้นฝักใฝ่ |
| ให้มีมิดมิดกลมู่มจิตใจ | เหมือนสัตว์อยู่ในมรคา |
| เหมือนซากเหมือนซากศพไม่รู้สิ้น | ในสถานถิ่นครรภ์ |
| เป็นที่รังเกลียดน่าเหยียดหนักหนา | นำเวทนาจริงจริงหนอเรา |
| เปรียบเหมือนหนอนที่กำเนิด | ประกอบเกิดด้วยของเนา |
| ทั้งไฟธาตุก็พัฒนา | สัตว์นั้นเล่าแทบบรรลัย |
| พอครบหกเดือนถึงเดือนที่เจ็ด | จะทานร้อนเผ็ดก็ไม่ได้ |
| กลัวลูกอ่อนที่นอนอยู่ใน | ไอ้สายสุดใจของมารดาฯ |

6.10 เจ็บท้องและคลอด

เจ็บท้องและคลอด คือ ส่วนของการพรรณนาอาการเจ็บท้องของมารดาเมื่อจะคลอดบุตรว่ามีความเจ็บปวดทรมานเป็นอย่างมาก อาจมีการสอดแทรกบทวิธีกรทำคลอดของหมอดำแย

ในบทการพรรณนาอาการเจ็บท้องและความเจ็บปวดทรมานเมื่อจะคลอดบุตรของมารดานั้นมักนิยมใช้ทำนองของการขับเสภาหรือการร้องส่งเพลง 2 ชั้นที่มีทำนอง โศกเศร้า สอดคล้องกับบทร้องที่พำพรรณนาถึงความเจ็บปวดเมื่อร้องจบอาจรับด้วยทำนองเพลง โอด ในส่วนบทของหมอดำแยที่แทรกเข้ามามักจะใช้ทำนองราชินิกลิ่ง ในการบรรยายขั้นตอนของการทำคลอด

ตัวอย่างบทเจ็บท้อง

| | |
|-----------------------------|------------------------------------|
| แม่ปวดท้องแม่ก็ร้องคร่ำครวญ | มันให้ปวดให้ปวดไปเสียนี้กระไร |
| ปวดเสียวชะมัดแทบจะขาดใจตาย | ไอ้พ่อสายสุดใจเมื่อไหร่จะคลอดสักที |
| นางร้อง โอดโอยระ โหยหวน | ปวดคร่ำครวญเรียกหาผี |
| พี่จะพี่จำไม่เห็นมาสักที | เร็วเร็วเข้าซีไปตามหมอมาย |

ตัวอย่างบทหมอดำแยทำคลอด

| | |
|-------------------------------------|-----------------------------------|
| ยายหมอเข้าเรือนมิได้เชื่อนได้แซ | แล้วเดินยิ้มแต่ออกมาปล้น |
| หยาบครกตำหมากหยาบสาเกตะบัน | แกรีบผลุนผันลงเรือนมา |
| ฉันท้วงกระเป๋ายาหยาบเอาเงินตรา | ขาไปขามาสิบบาทพอดี |
| ฝ่ายหมอดำแยไม่แซไม่เชื่อน | แกรีบขึ้นเรือนด้วยเร็วรี |
| แกหย่อนตูดนั่งก้นยังไม่ถึงดี | ว่าไอ้ทิดมานี้ตั้งชันเข้าไวไว |
| เอาพลูไม่ต้องมากเอาหมากไม่ต้องเจียน | เอารูปเอาเทียนไอ้ที่เล่มใหญ่ใหญ่ |
| เงินอีกหกบาทอย่าให้ขาดได้ | แล้วลงนั่งใกล้ใกล้ฝ้าประคบบประคอง |

6.11 เลี้ยงดูนาคและกล่อมนาค

เลี้ยงดูนาคและกล่อมนาค คือ ส่วนของการพรรณนาถึงการดูแลเอาใจใส่บุตรของมารดาและบิดาในการเลี้ยงดูนาคในวัยเยาว์ รวมไปถึงการกล่อมให้นาคนอน ซึ่งในส่วนองพิธี

ช่วงนี้เป็นส่วนที่ชี้ให้เห็นถึงความรัก ความห่วงใย ที่มารดาและบิดาเฝ้าทะนุถนอมเป็นอย่างดี จนเกิดความซาบซึ้งมุ่งฝึในความกตัญญู กตเวทิต่อบิดามารดา

ในส่วนของการกล่อมแนก เดิมในสมัยก่อนระยะเวลาในการทำวัญไม่ได้ถูกตัดทอนจนเหลือน้อย ในส่วนของการกล่อมแนกนี้หมอทำวัญมักจะนิยม ยกเพลงกล่อมลูก นิทาน ตำนาน หรือชาดก อันมีเรื่องราวที่สะท้อนให้เห็นถึงความกตัญญู กตเวทิตี หรือเรื่องราวในพุทธประวัติหรือพุทธสาวกมาร้อยเรียงและร้อยกล่อมเป็นทำนองแหล่ เมื่อพิจารณาแล้วนอกเหนือจากวัตถุประสงค์เพื่อกล่อมแนกแล้วยังสอนผู้มาร่วมพิธีอีกด้วย

ตัวอย่างบทกล่อมแนก

| | |
|---------------------|------------------------------------|
| ไอ้ทรมสงวนเอ๋ย | มาเสวยนมแม่เสียหน่อยเถิดซิเนะ |
| พ่อคุณของมารดา | ทิ้งผลไม้ม่าก็หามาฝากเจ้ามากมี |
| มะปริงมะปรางส่งสาละ | และพลับสดจันทร์ลิ้นจี่ |
| อันมีรสหวานสนิท | เชิญเสวยเสียเถิดซิเนะพ่อคู่ชีวิต |
| ปอกเสวยให้อิ่มเอม | แล้วก็ชวนกันสรวลเกษมเสพย์กระยาหารฯ |

6.12 ขนนานามนาค

ขนานนามนาค คือ การพรรณนาถึงตำนานและความเชื่อเกี่ยวกับคำเรียกของผู้ที่จะอุปสมบทว่า นาค เพื่อให้เห็นถึงความสำคัญของการอุปสมบทว่าแม้แต่นาค ยังมีใจใฝ่ปรารถนาที่จะอุปสมบทเป็นพระภิกษุ โดยมักจะยกตำนานเรื่องของพญานาคนามว่า วาสูกิริ ที่แปลงกายเป็นมนุษย์มาบวชในพระพุทธศาสนา

ตัวอย่างบทขนานนามนาค ทำนองธรรมวัตร

มะโมนมัสการซึ่งบูชา ข้าพเจ้าจะขออาราธนามาสู่สโมสรและประชุมกันให้พร้อมสิ้นทั้งนั้น คณาญาติประชุมกันในโรงราชพิธี ขออวยชัยให้เป็นที่สถาวร จะขอรับประทานพรทั้งแปดประการ ให้เจ้ากุมารอุปสมบท จำจะแจ้งให้ปรากฏเป็นใจความ ยังมีโจทย์มาถามด้วยสงสัยว่าเหตุใดเราจึงเรียกว่าเจ้านาค คุณก็หลากหนักหนาหนอ หรือใครตั้งต่อแต่เดิมมา ข้าพระเจ้าจะวิชันนาเสียให้แจ้งประจักษ์ มีอยู่ในคัมภีร์ทวารวศแต่เดิมมา แต่ครั้งจอมนาคาภุขงศ์ราชเมืองบาดาล อนเณกนับทพยัคศฤงการเอกอุตม พร้อมด้วยเหล่าสาวสนมทุกถ้วนหน้า ทั้งอำมาตย์

มาตยาภิเษกเนืองนอง ทั้งแก้วแหวนเงินทองก็มากมี ในน้ำจิตคิดหนทางที่จะตัดกิเลส อยากจะใคร่บรรพชาเพศศรัทธา ไม่มีอาลัยไมตรีในพื้นภพอยากจะเป็นขณเจ็ดทิวา ดำริแล้วเจ้าจอมนาคา กุชกรักราช จึงเอื้อนอรรถตรัสประกาศแก่นักสนม ว่าเราจะลาจากนิคมนครเรศ ขึ้นไปบรรพชาเพศจะเรียนธรรมฯ

หม่อมขวัญจะร้อยเรียงบทขนานนามขนาดด้วยคำประพันธ์ร้อยยาวและกล่าวสอนขนาดด้วยทำนองธรรมวาทะ เมื่อทำนองธรรมวาทะจบก็จะให้โห่ 3 ครั้งพร้อมกับลั่นฆ้องชัย จากนั้นก็จะสอนขนาดด้วยบทสอนขนาดอื่น ๆ ที่เรียบเรียงขึ้นและร้องด้วยทำนองต่าง ๆ เช่น การแห่ ทำนองราชนิเกลิง หรือร้องส่งเพลง 2 ชั้น เป็นต้น โดยหม่อมทำขวัญนั้นจะพิจารณาจากระยะเวลาเป็นหลัก

6.13 สอนขนาด

สอนขนาด คือการพรรณนาเพื่อชี้แนะแนวทางปฏิบัติหลังจากที่ได้อุปสมบทว่าควรปฏิบัติอย่างไร เพื่อรักษาศีลให้ครบถ้วนบริบูรณ์อันจะนำมาซึ่งอานิสงส์เป็นอย่างยิ่งในการอุปสมบทนั้น โดยหม่อมขวัญจะร้อยเรียงบทสอนขนาดด้วยคำประพันธ์ร้อยยาวและกล่าวสอนขนาดด้วยทำนองธรรมวาทะ เมื่อทำนองธรรมวาทะจบก็จะให้โห่ 3 ครั้งพร้อมกับลั่นฆ้องชัย จากนั้นก็จะสอนขนาดด้วยบทสอนขนาดอื่น ๆ ที่เรียบเรียงขึ้นและร้องด้วยทำนองต่าง ๆ เช่น การแห่ ทำนองราชนิเกลิง หรือร้องส่งเพลง 2 ชั้น เป็นต้น โดยหม่อมทำขวัญนั้นจะพิจารณาจากระยะเวลาเป็นหลัก

ตัวอย่างบทสอนขนาด

| | |
|-----------------------------------|--------------------------------|
| เราบวชเป็นมานะหน้อยขนาด | ทั้งศีลก็มากแทบจะนับไม่ถ้วน |
| บวชให้พ่อแม่แก่ก็แก่พอควร | เราต้องทบทวนเพื่อเป็นการทดแทน |
| บุญคุณท่านมากพอนาคหมั่นนึก | อย่าพึงรับลึกคุณท่านนับแสน |
| เอาสีฟ้าเหลืองมาเป็นเครื่องตอบแทน | เอาดวงแก้วเป็นแกนทั้งสามประการ |
| หมั่นท่องหมั่นบ่นสวดมนต์ไว้พระ | ต้องหมั่นมานะอย่าอ่อนในให้นาน |
| จะถูกตำหนิตั้งกฏอาจารย์ | จะเกิดเสียการอาจารย์จะบ่นฯ |

6.14 เบิกแว่นเทียนและเวียนเทียน

เมื่อเปิดบายศรีเสร็จร้อยร้อยหม่อมทำขวัญก็จะทำพิธีเบิกแว่นเทียน โดยหม่อมทำขวัญจะกล่าวเชิญชวนให้ผู้ที่มาร่วมงานเข้ามานั่งล้อมรอบสถานที่ประกอบพิธีเป็นวงกลม และเริ่มเบิกแว่นเทียนนำมาจุดทีละแว่นตามลำดับจากนั้นส่งให้เริ่มประกอบพิธีเวียนเทียน โดยผู้ที่รับแว่นเทียน

คนแรกจากหมอทำขวัญคือบิดา มารดาของนาค และส่งเวียนทักษิณาวัตร(เวียนตามเข็มนาฬิกา) ไปตามวงของผู้ที่มานั่งล้อมรอบ ซึ่งแต่ละคนเมื่อรับแว่นเทียนมาก็จะทำการเวียนเทียนที่ตนเอง 3 ครั้ง พร้อมกับระลึกถึงคุณพระรัตนตรัย จากนั้นปิดควันเทียนเข้าหานาคแล้วจึงส่งแว่นเทียนต่อไป โดยจะทำเช่นนี้ทั้ง 3 แว่น จนครบ 3 รอบใหญ่ทุกแว่น แล้วจึงส่งแว่นเทียนกลับคืนให้หมอทำขวัญ หมอทำขวัญก็จะรับแว่นเวียนและดับเทียนรอจนส่งคืนครบทั้ง 3 แว่น



ภาพที่ 83 เบิกแว่นเทียน



ภาพที่ 84 เวียนเทียน

ในการประกอบพิธีเบิกแว่นเทียนและเวียนเทียน หมอทำขวัญก็จะกล่าวบทเวียนเทียน และแปลความหมายของแว่นเทียนแต่ละแว่น ด้วยทำนองธรรมวัตร จากนั้นก็จะแปลความหมายของแว่นเทียนด้วยการร้องส่งเพลง 2 ชั้น เพลงที่นิยมใช้ได้แต่เพลงที่อยู่ในเพลงเรื่องทำขวัญ เช่น

เพลงนางนาค เพลงมหาชัย เพลงมหากาล เพลงพัดชา เป็นต้น แต่เดิมนั้นการเบิกแว่นเทียนและการเวียนเทียนจะใช้เพลงเรื่องบรรเลงทั้งหมดของช่วงพิธีโดยไม่มีกรร้องส่ง แต่ต่อมาได้ปรับเปลี่ยนรูปแบบมีการร้องส่งเพื่อเพิ่มความเข้าใจในความหมายของแว่นเทียนแต่ละแว่น และความไพเราะมากยิ่งขึ้น

ตัวอย่างบทร้องเบิกแว่นเทียน

ญาติก็มาพร้อมสระพริ้ง

นั่งวันทาเวดล้อมพร้อมเวียนเทียน

แว่นที่หนึ่งบริสุทธิสมมุติไว้

นามสุริโยโณทัยขอคบายศรี

แว่นที่สองรองลงมาในราตรี

รัศมีสีสว่างกระจ่างไพโร

แว่นที่สามตามตำราชื่อราหู

แล้วพิศดูแว่นที่สามงามเลิศฉันท

6.15 แกะบายศรีหรือเปิดบายศรี

แกะบายศรีหรือเปิดบายศรี คือ การพรรณนาความเชื่อเกี่ยวกับบายศรีและการชมความงามของบายศรีที่ประดิษฐ์อย่างงดงาม ไปพร้อมๆกับการแกะผ้าและใบตองสามก้านที่ห่อคลุมบายศรี นำมาม้วนรวมกันและมัดด้วยสายสิญจน์เพื่อเตรียมให้นำกลือในช่วงพิธีของมา



ภาพที่ 85 แกะบายศรี



ภาพที่ 86 นาคถือก้านตองและผ้าที่ม้วนไว้เพื่อเตรียมขอมมา

ช่วงของการแกะบายศรีหรือเปิดบายศรี อันดับแรกหมอทำขวัญจะกล่าวบทชมบายศรี และแปลความหมายของบายศรีด้วยทำนองธรรมมว้ตรก่อน จากนั้นอาจมีการบรรยายความงามของบายศรีด้วยการร้องส่งเพลง 2 ชั้น

ตัวอย่างบทชมบายศรี

จึงให้ประดาประดับ

แซมใส่เสร์จสรรพเอาเพชรมาทับบนพื้นทอง

ประดิษฐ์ให้ดีถ้วน

แก้วมรกตสดใส

แก้วแกมแนมประกบกับหิริญรับเรื่องรอง

วะวิบวามตามช่องพิศผ่องอำไพ

ใช้กระบวนทองใบ

แซมใส่มณีนิลฯ

6.16 ป้อนมะพร้าวอ่อน

ขั้นตอนของการป้อนน้ำมะพร้าวอ่อน โดยหมอท้าวบุญจะนำมะพร้าวที่เตรียมไว้ในพิธี เปิดฝาแล้วตัดไข่ออกบายศรี ตักเครื่องกระยาบวชที่อยู่ในบายศรี กลั้วน้ำไว้ในพิธีอย่างละเอียดน้อยใส่ในลูกมะพร้าว จากนั้นตักขวัญที่อยู่ในแต่ละชั้นของบายศรีใส่ลูกมะพร้าวเมื่อครบนำมะพร้าวอ่อนเวียนรอบบายศรี 3 รอบ จากนั้นตักน้ำมะพร้าวอ่อนป้อนนาค 3 คำ



ภาพที่ 87 หมอท้าวบุญตัดไข่ออกบายศรีและนำมะพร้าวเวียนรอบบายศรี



ภาพที่ 88 ป้อนมะพร้าวอ่อน

6.17 เป่าวันเทียน

เป่าวันเทียน คือ ขั้นตอนต่อจากการเวียนเทียนครบทั้ง 3 รอบสิ้นสุดลง หมอทำวัณก็จะรวมเทียนจากแว่นเทียนแต่ละแว่นเข้าด้วยกัน จนเทียนครบ 9 เล่ม โดยใช้ใบพลู 9 ใบรองเทียนไว้แล้วจึงจุดเทียน 9 เล่มด้วยเปลวไฟจากเทียนชัยทำการเวียนรอบบายศรี 3 รอบ จากนั้นดับไฟหันทลายเทียนเข้าหอนาค โดยให้นาคประนมมือและหมอทำวัณจะเป่าวันเทียนให้นาคอ้าปาก สูดลมหายใจรับควันเทียนจากเทียนมงคลทั้ง 9 เล่ม



ภาพที่ 89 หมอทำวัณรวมเทียนทั้ง 9 เล่มแล้ววนรอบบายศรี



ภาพที่ 90 พิธีเป่าควันเทียน

6.18 เจิมหน้าผาก

เมื่อป้อนมะพร้าวอ่อนเรียบร็อย หมอทำขวัญจะนำแป้ง น้ำมนตร์ อาจมีน้ำอบหรือน้ำปรุงมาผสม เข้าด้วยกัน โดยใช้ใบพลูรองและใช้เทียนชัยคนให้เข้ากัน แล้วจึงเจิมหน้าผากด้วยเทียนชัย



ภาพที่ 91 เจิมหน้าผาก

6.19 พิธีขอขมา

เมื่อเจิมหน้าผากนาคเสร็จเรียบร้อยแล้ว หมอทำขวัญก็จะส่งใบตองและผ้าห่อบายศรีซึ่งมีวนรวมเข้าด้วยกันเตรียมไว้หลังจากเปิดบายศรีให้นำคานประนมมือและรับถือไว้ ในขณะที่เดียวกันจะส่งสายสิญจน์วนทักษิณาวัตร (ตามเข็มนาฬิกา) โดยรอบไปตามวงของแขกที่มานั่งล้อมวงเวียนเทียน ซึ่งคานสายสิญจน์จะอยู่ที่บิณฑาคารของนาค จากนั้นหมอทำขวัญก็จะกล่าวนำนาคในการขอขมา เมื่อนาคกล่าวเสร็จเรียบร้อยแล้วก็จะส่งใบตองและผ้าที่ถือให้กับบิณฑาคารรับไว้แล้วจึงกราบบิณฑาคารเพื่อเป็นการขอขมา โดยแขกทุกคนจะประนมมือจับสายสิญจน์และกล่าว สาธุ พร้อมกัน แสดงถึงการอโหสิกรรมให้แก่ นาค บิณฑาคารก็จะนำใบตองและผ้าที่ม้วนไปเก็บไว้เป็นเวลา 3 วัน แล้วจึงนำไปลอยน้ำเป็นอันเสร็จในช่วงพิธีกรรมทำขวัญนาค



ภาพที่ 92 พิธีขอขมา

7. เจริญพระพุทธรูปมนตร์เช้าและถวายภัตราหารเช้า

เช้าวันรุ่งขึ้น พระสงฆ์เจริญพระพุทธรูปมนตร์เช้าและถวายภัตราหารเช้าแด่พระภิกษุสงฆ์ 9 รูปที่มาเจริญพระพุทธรูปมนต์

8. แห่นาคเข้าพิธีอุปสมบท

หลังจากถวายภัตราหารเสร็จเรียบร้อยแล้ว ก็จะเข้าสู่พิธีแห่นาคไปเข้าพิธีอุปสมบทยังพระอุโบสถ โดยการแห่นาคนั้นก็เหมือนกับการรับนาค มีดนตรีประกอบการแห่ มีการรำรำ โห่ร้อง

กันอย่างครึกครื้นสนุกสนาน เมื่อถึงพระอุโบสถก็จะแห่ناقเวียนทักษิณาวัตร (เวียนตามเข็มนาฬิกา) รอบพระอุโบสถ 3 รอบ เมื่อครบจะให้นาคกล่าวคำบูชา แล้วจึงไปรยทาน ก่อนเข้าพระอุโบสถ ในการเข้าผ่านประตูของพระอุโบสถนั้นจะมีคนอุ้มส่งตัวนาคข้ามผ่านธรณีประตูพระอุโบสถโดยมือของนาคจะแตะที่ชื่อของประตูพระอุโบสถ ถือเป็นอันเสร็จพิธีส่งนาค

9. ฉลองพระใหม่

ภายหลังจากประกอบพิธีอุปสมบทเสร็จเรียบร้อยแล้ว พระใหม่จะออกมาจากพระอุโบสถตอนนี้บิดามารดา ญาติพี่น้อง และผู้ที่มาร่วมงานซึ่งคอยอยู่ด้านนอก จะมารอถวายปัจจัยใส่ย่ามพระใหม่ แล้วจึงนิมนต์พระที่ประกอบพิธีในพระอุโบสถและพระใหม่ เพื่อเจริญพระพุทธมนตร์และถวายภัตตาหารเพล

บทที่ 4

คติชนวิทยา : บทบาทและคุณค่าของพิธีกรรมที่มีต่อชุมชน

คติชนที่ปรากฏในพิธีทำขวัญนาของชาวอำเภอบางบาล

คติชนวิทยาหรือบ้างก็เรียกว่า คติชาวบ้าน ซึ่งคำทั้งสองนี้มาจากคำว่า Folklore หมายถึง ความรู้หรือเรื่องราวของกลุ่มชนที่มีวิถีชีวิตร่วมกันและสืบทอดกันมาจากรุ่นสู่รุ่น อาจเป็นได้ทั้ง กลุ่มชนในเมืองหรือนอกเมือง นอกจากนี้ความหมายของคำว่า คติชน มาจากคำว่า Folklore โดย William John Thoms นักวิชาการชาวอังกฤษบัญญัติขึ้นในปี ค.ศ. 1846 ซึ่งมีความหมายตามรูปศัพท์ว่า ความรู้ของปวงชน เป็นความรู้เกี่ยวกับวิถีชีวิตหรือแบบอย่างการดำเนินชีวิตของแต่ละกลุ่มชน โดยการศึกษาผ่านเรื่องเล่า นิทาน ตำนาน การละเล่น เพลง ภาษิต ปริศนา ความเชื่อ ภาษา ท่าทาง การแต่งกาย อาหาร ศิลปการแสดง การออกแบบลวดลาย การสร้างที่พักอาศัย การสร้างงาน ศิลปหัตถกรรม การทอผ้า การจักสาน ตลอดจนประเพณี พิธีกรรม อันเป็นผลผลิตทางวัฒนธรรมที่สร้างขึ้นภายในชุมชน (กิ่งแก้ว อัครถาวร, 2518, หน้า 10)

คติชนหรือคติชาวบ้านที่สอดแทรกในพิธีกรรมทำขวัญนาของชาวอำเภอบางบาล เพื่อสร้างคุณค่าให้เกิดขึ้นกับพิธีกรรมที่จัดขึ้นมี ดังนี้

1. คติชนที่ปรากฏในรูปแบบของถ้อยคำ สำนวน สุภาษิต คำพังเพยสอนใจ

สำนวน หมายถึง ถ้อยคำที่เรียบเรียงเป็นข้อความ หรือคำพูดที่เป็นชั้นเชิง ไม่ตรงตามรูปแบบภาษา เป็นถ้อยคำหรือ คำพูดที่มีลักษณะเฉพาะตัว มีความหมายเป็นนัยแฝงอยู่ ก็นความกว้าง หรือลึกซึ้ง นำมาใช้ให้มีความหมายแตกต่างไปจากความหมายเดิมของคำ ๆ นั้น หรืออาจมีความหมายคล้าย กับความหมายเดิมของคำที่นำมาประสมกัน แต่ก็ไม่เหมือนกับความหมายเดิมทีเดียว เป็นความหมายในเชิงอุปมาเปรียบเทียบ มักใช้ถ้อยคำที่ไม่ยาวมากแต่กินความมาก ใช้คำที่ไพเราะ คมคาย สละสลวย ต้องอาศัยการตีความจึงจะเข้าใจ

สุภาษิตสุภาษิตหรือภาษิต หมายถึง ถ้อยคำที่กล่าวแนะนำ สั่งสอน เตือนสติ ด้วยหลักความจริง ส่วนมากเป็นคำคล้องจอง มีการสืบทอดมาแต่โบราณและแต่ละชุมชน กระทั่งแต่ละเหล่าอาชีพก็มีสำนวนของใครของมันคล้ายกันบ้าง แตกต่างกันไปบ้าง ทั้งนี้เพราะที่มาไม่เหมือนกันแต่โดยความหมายมักเทียบเคียงกันได้ แม้แต่ภาษาต่างวัฒนธรรมก็ยังมีส่วนคล้ายกันในทางอุปมา

คำพังเพยคำพังเพย เป็นการกล่าวเปรียบเทียบ (อุปมา) ต่อเหตุการณ์ที่เกิดขึ้น มีที่มาจากคำกล่าวต่อ ๆ กันมาช้านาน จากเหตุการณ์ในวิถีชีวิตของคนรุ่นก่อน ๆ ซึ่งมีความหมายแฝง มี

ลักษณะคล้ายภายิต เพื่อเป็นข้อคิดหรือแสดงความคิดเห็นทั่ว ๆ ไปหรืออาจเป็นการกล่าวเปรียบเปรยอะไรบางอย่างโดยมิได้มุ่งเน้นการสอนใจ หรืออาจเป็นการกล่าวกระทบเสียดสีก็ได้

ถ้อยคำสอนใจ หมายถึง คำกล่าว เสียงพูดและลายลักษณ์อักษร ที่มนุษย์ใช้สื่อสารกัน ทั้ง ในด้านกิจกรรมและ ในด้านกิจการอื่น ๆ มีรูปลักษณะต่างกัน ไป ผู้ที่มีความรู้เรื่องถ้อยคำ รู้จักถ้อยคำและเข้าใจ ความหมายของถ้อยคำได้ดี ก็จะสามารถเลือกใช้ถ้อยคำมาใช้ในการสื่อสารได้อย่างมีประสิทธิภาพ

คติชนในรูปแบบถ้อยคำ สำนวนหรือสุภาษิต คำพังเพยสอนใจ ที่ปรากฏในพิธีทำขวัญนาของพื้นที่อำเภอบางบาล จะปรากฏอยู่ในช่วงการสอนนา โดยจะนำคำสอนต่าง ๆ มาเรียบเรียงใช้เป็นบททำขวัญ เช่น เรื่องความกตัญญู กตเวที เรื่องของการรักษาศีลภาวนา เป็นต้น และบางครั้งมีการนำสำนวน สุภาษิต คำพังเพยสอนใจ ของไทยมาสอดแทรกในเนื้อหา เพื่อสร้างความกินใจและสะท้อนใจผู้ฟังได้เป็นอย่างดี

ตัวอย่างบทสอนนาที่สอดแทรกสำนวน สุภาษิต คำพังเพยสอนใจ

พ่อจงบัญญัติตามคำสีกขาบทกำหนดพระวินัยให้แน่นอน จงฟังคำข้าพเจ้าสั่งสอนให้เสร็จสิ้น พ่ออย่าให้ตนเป็นมลทินหินโทษ รักษากายหมายโปรดให้จริงจัง พ่อจงสละละทิ้งเสียดิถิต พ่อที่ทางโทษอันยุ่งหยาบและประโยชน์แต่ยอมเยา เปรียบเหมือนทำนากล้าข้าวไวในหนอง จะกลายเป็นหล้าปล้องเปล่าไปให้เสียพันธุ์ ถึงพ่อจะนั่งชมฉันทันเป็นอิริยาบถ อย่าพุดจาไปปิดสารพัน อย่าด่าพ่อแม่กันเหมือนคฤหัสถ์ ออกนอกวัดร้องสัควา พบสีกาแล้วพุดเกี่ยวเกี่ยวลดท่าเหลาะแหละ ฝ่ายข้างนางสีกาก็เกาะเกาะไม้กั้วกรรม พุดย้าย้าขม้อยหน้า โทษถึงสังฆาภิเสศเหตุเพราะยังเปล่า ทำลูกปลาทำชำเราแรงซี่ คือองค์พระปาราชิกสี่ชั่วชาติอุบาทว์นักรำนจิ่งตัดมรรคผลคนตะละพาล เปรียบเหมือนตั้งตาลยอดควัน

ตัวอย่างบทสอนนาที่สอดแทรกสำนวน สุภาษิต คำพังเพยสอนใจ ตัวอย่างที่ 2

องค์ศีลเปรียบเหมือนน้ำค้าง

อุดสำหีบคงอย่าทำให้รั่ว

พลั้งปากต้องเสียดิถิตเปล่า

อย่าทำวงงหลงไหล

ฉันจะแสดงให้แจ้งกิจจา

ที่กลอกอยู่กลางในใบบัว

เหลือแต่ใบบัวจะต้องเปล่าไป

ถ้าพลั้งเท่าตคนไม้

จงตั้งใจจดจำ

เปรียบเหมือนพ่อค้าขายทองคำ

| | |
|------------------------------|--------------------------------------|
| จะถ้วนถ้อยคำผลิผลาม | หน้อยจ้านำเขาออกนุง |
| อย่าทำผลอเรอกระเซอกันร้ว | ต้องขายสายบัวและผักบั้ง |
| ขาดทุนเท่าไรไม่หมดคอง | เพราะในขู่อนันต์ศตวงค์ |
| จะขายทองมันต้องขยัน | กลางคืนกลางวันมันต้องระวัง |
| อย่าประหมาดจะพลาดพลั้ง | จงระวังไว้ทุกวัน |
| ไม่ใช่ว่าเล่นเป็นเรื่องขำขัน | ไบบาลีนันท่านก็กล่าวอย่าเบา |
| ที่เป็นสิกาและทายก | เปรียบเหมือน <u>เช็ญครกขึ้นภูเขา</u> |
| ใครชะแลงแก่เต่า | ถึงจะเมาพอประมาณฯ |

ตัวอย่างที่เรียบเรียงเป็นถ้อยคำสอนใจ

| | |
|-------------------------------|-----------------------------------|
| พ่อนาคอยากสวาก็ต้องถือศีล | จะสวาทั้งสิ้นสมกับเป็นสงฆ์ |
| พระสวาทั้งสิ้นก็เพราะศีลทรง | สมเป็นพระสงฆ์พอจงจดจำ |
| พ่อแม่คอยหมั่นเคยปั้นข้าวป้อน | เวลาจะนอนเอาลูกอาบน้ำ |
| ใส่เปลไกวอยู่ประจำ | แต่เข้านค้ำยังซ้ากลางคืน |
| พอลูกนอนหลับแม่ยังกลับไปจูบ | จะเอามือลูบกลัวลูกจะตื่น |
| ให้นมข้าวน้ำทุกคำทุกคืน | จะนอนสักตื่นก็ไม่เต็มตา |
| นี่แหละนะพ่อนาคขอฝากข้อคิด | ขอเตือนนาคนึกเถิดพ่อนาคจำ |
| บุญคุณพ่อแม่ไม่ใช่หญ้าคา | สูงศักดิ์หนักหนากว่าเขาพระสุเมรุฯ |

คติชนที่ปรากฏในพิธีทำขวัญนาคของชาวอำเภอบางบาล ซึ่งปรากฏในรูปแบบของ ถ้อยคำ สำนวนหรือสุภาษิตคำพังเพยสอนใจนั้น จะแทรกอยู่ในบททำขวัญอยู่ตลอดเวลา เนื่องจากการทำขวัญนาคจะต้องสะท้อนให้เห็นอานิสงค์ต่าง ๆ ของการอุปสมบทอยู่ตลอดเวลาเพื่อโน้มน้าวจิตใจของนาคให้ตั้งใจปฏิบัติตามพระธรรมวินัย เพื่อกุศลอันสูงสุดอันจะเกิดขึ้นแล้วบททำขวัญนาคที่แฝงไปด้วยถ้อยคำ สำนวนหรือสุภาษิต คำพังเพยสอนใจ ยังแทรกซึมเข้าไปในจิตใจของผู้ที่มาร่วมงานให้ตระหนักถึงการอุปสมบท มีความกตัญญูกตเวที รวมไปถึงจนถึงการรักษาไว้ซึ่งพระพุทธศาสนาอันเป็นที่ยึดเหนี่ยวจิตใจ (ประทุม เริงสุคนธ์, สัมภาษณ์, 7 เมษายน 2557)

2. คติชนที่ปรากฏในรูปแบบนิทานหรือตำนาน

คติชนที่ปรากฏในรูปแบบของนิทานหรือตำนานนั้น จะสอดแทรกปรากฏอยู่ในบททำขวัญนาคช่วงต่าง ๆ ดังนี้

2.1 ช่วงของการกล่าวปฏิสนธิ เป็นช่วงนี้กล่าวถึงที่มาของการถือกำเนิดของมนุษย์ ตามความเชื่อจากไตรภูมิพระร่วง จากเริ่มต้นการปฏิสนธิแห่งชีวิตของมนุษย์เรื่อยมาจนถึงคลอด จากครรภ์มารดาและได้รับการดูแลเลี้ยงดูเอาไว้

ไตรภูมิพระร่วง เป็นพระราชนิพนธ์ของพระมหาธรรมราชาที่ 1 หรือ พญาลิไทย ซึ่งทรงพระราชนิพนธ์ ขึ้นโดยมีพระประสงค์ที่จะเทศนาโปรดพระมารดาและเพื่อเจริญ พระอภิธรรม โดยไตรภูมิพระร่วงเป็นหลักฐานชิ้นหนึ่งที่แสดงให้เห็นถึงพระปรีชาสามารถอย่าง ลึกซึ้ง ในด้านพุทธศาสนาของพระมหาธรรมราชาลิไทยที่ทรงรวบรวมข้อความต่าง ๆ ในคัมภีร์ พระพุทธศาสนา นับแต่พระไตรปิฎก อรรถกถา ฎีกา และปกรณ์พิเศษต่าง ๆ มาเรียบเรียงขึ้นเป็น วรรณคดีโลกศาสตร์เล่มแรกที่แต่งเป็นภาษาไทยเท่าที่มีหลักฐานอยู่ในปัจจุบัน

ในไตรภูมิพระร่วงนั้นกล่าวถึงสัตว์ที่ปฏิสนธิในครรภ์มารดาว่าเมื่อแรกก่อตัวมี ลักษณะเป็น กลดะ มีขนาดเล็กที่สุดเหลือที่จะประมาณ เปรียบได้กับการนำเส้นผมชาวอุดรตุร ทวีป มาชุปน้ำมันงาอันงามใสแล้วสลัดเสียเจ็ดครั้ง ถ้าเหลือน้ำมันย่อยลงตรงปลายผมเท่าใด ก็ยัง ถือว่าใหญ่กว่า กลดะ ถ้าจะเปรียบให้เท่ากันก็ต้องใช้ขนของจามรีชุปน้ำมันงาอันสวยงามแล้วเอา มา สลัด 7 ครั้ง น้ำมันที่ย่อยลงมาปลายขนจะมีขนาดใหญ่เท่ากลดะ และต่อจากนั้น กลดะ ก็ เจริญเติบโตขึ้น เพราะมีธาตุทั้ง 4 คือ ดิน น้ำ ลม ไฟ เมื่อครบ 7 วัน จะเป็นน้ำล้างเนื้อ ต่อมาอีก 7 วัน จะขึ้นเป็นชิ้นเนื้อ ต่อมา 7 วัน แข็งเป็นก้อนดังไข่ไก่แล้วค่อยโตขึ้น อีก 7 วันก็เป็นตุ่มราวหัวหูดขึ้น 5 แห่ง เรียกว่า ปัญจสาขา คือ ศีรษะ 1 มือ 2 และเท้า 2 อีก 7 วันเป็นฝ่ามือ นิ้วมือ แล้วจึงเป็นขนเป็น เล็บ และอื่นๆครบถ้วน 32 ประการ เป็นตัวเด็กนั่งอยู่กลางท้องแม่ เอาหลังมาต่อหน้าท้องแม่ อาหารที่แม่กินเข้าไปก่อนจะอยู่ได้กุมารนั้น อาหารที่แม่กินเข้าไปทีหลังจะอยู่เหนือกุมารและทับ หัวกุมารนั้นอยู่ กุมารจึงได้รับความลำบากยิ่งนักเพราะในท้องแม่เป็นที่ชื้น เหม็นกลิ่นเน่าอันเกิดจาก อาหารที่แม่กินเข้าไป และกลิ่นพยาธิที่อยู่ในท้องแม่อันได้ 80 ครอก กุมารนั้นนั่งยอง ๆ กำมือทั้งสอง คู้ตัวต่อหัวเข่าทั้งสอง เอาหัวไว้เหนือเข่าเหมือนกับลิงเมื่อนั่งกำมือซบเข่าเมื่อฝนตก อยู่ใน โพรงไม้ นั้น และในท้องของแม่ก็ร้อนดังในหม้อต้ม แม้อาหารที่กินเข้าไปก็ไหม้และย่อยได้ด้วย อำนาจแห่งไฟนั้น แต่ตัวกุมารไม่ไหม้ตายก็เพราะด้วยบุญที่จะเกิดเป็นคนนั่นเอง กุมารเมื่ออยู่ใน ท้องแม่นั้น ไม่เคยได้หายใจเข้าออก มีเคยได้เหยียดมือ เหยียดเท้าออกเลย ต้องทนทุกข์ทรมานเจ็บ เนื้อเจ็บตัวดังคนที่เขาเอาใส่ไว้ในไหอันคับแคบ ขามแม่เปลี่ยนอิริยาบถแต่ละครั้งไม่ว่าจะยืน เดิน นั่งหรือนอน กุมารนั้นก็จะเจ็บราวจะตาย เปรียบได้กับลูกงูที่หมองูเอาไปเล่น สายสะดือของกุมาร นั้นกลวงดังบัวสายที่ชื่อ อุบล ปลายไปติดเกาะที่หลังท้องแม่ ช้ำว น้ำ และอาหารอันใดที่แม่กินและ โอิหารสก็ก็เป็นน้ำชุ่มเข้าไปในสะดือ แล้วเข้าไปในท้องกุมารเพื่อเลี้ยงชีวิตให้เติบโตต่อไป

ตัวอย่างบทปฏิสนธิตามความเชื่อจากไตรภูมิพระร่วงที่ร้องด้วยทำนองธรรมวัตร

พ่อเอ๋ยเมื่อเข้าสู่ครรภพระมารดา มีครูบรรณาเปรียบปานประหนึ่งว่า น้ำคาวอัน
ล้างเนื้อเมื่อเจोजาง แล้วกลับเป็นก้อนมัมขมังสัง ตั้งหน้าผากก่อนก็แลทั้งสอง พระธาตุ
ประทับประคองตั้งจุมก พระกายะได้พันผูกแต่งปากมา พระมหาประธานซึ่งชีวิต นิสวาดพระวิ
สูตรพระวินัยผู้ปรี่องปราชญ์รักษาลมเมื่อเข้าออก พระปรมัตถ์ได้จัดออกกายทั้งสี่ ตามพระคาถา
บาลี อชโขโสภัสสะโป แล้วทั้งอาการสามสิบสอง พระธรรมจันทร์เจ้าประทับประคองจึงแบ่งปัน
เป็นสาขา นุ่งของของอยู่ในท้องพระมารดา ผินหน้าเข้าสู่กระดูกสันหลัง ลีโกมะวัง ผังผัดก็หุ้ม
ห่อสาจรกพันนึ่งทับอาหารเก่า อาหารใหม่นั้นเล่าก็เพิ่มพูนทูนศิระไว้ กรทั้งสองประคองสาจรก
เข้าปากได้คอยคิมคูดอาหาร ที่พระมารดาได้รับประทานหวานและเผ็ด พระมารดาก็ส่องใสจึง
คล้ายเหตุตามไสยเทศประเพณี จึงแผ่ผลกุศลไมตรีศีลและท่านภาวนา คำพระพุทธเจ้าเข้าบำรุง
รักษพระมารดาอันตราย บ่มีได้ ถึงจะทำสิ่งใดก็ไม่ให้หนัก กลัวจะกระทบกระเทือนพระลูกรัก
ในอุทร สิ่งอันใดที่เผ็ดร้อนพระมารดาก็มิได้ต้องเป็นอันขาด จวนกำหนดทศมาสได้สิบเดือนจึง
เคลื่อนคลาด จึงมีลมกัมมัวขาดมาพัดพัน เป็นอัศจรรย์ที่สุดแรงโรยฯ

ตัวอย่างบทปฏิสนธิตามความเชื่อจากไตรภูมิพระร่วงที่ร้องด้วยทำนองแหล่

| | |
|----------------------------------|-----------------------------|
| เมื่อแรกกำเนิดเกิดกายยัง | โลหิตตั้งตั้งขึ้นก่อน |
| วาโยธาตุนัดผันผ่อน | อยู่ในอุทรของมารดา |
| เดโชธาตุที่ผาดเผา | ผสมเข้าทุกสาขา |
| ดิน น้ำ ลม ไฟ เกลียวกลมแข็งกล้า | ต่างพัดพาอยู่อลวน |
| กว่าจะตั้งเป็นก้อนได้ | ละลายไปเสียหลายหน |
| สองครั้งสามครั้งแล้วตั้งเริ่มต้น | หันเหียนเวียนวนแล้วจางหายไป |
| ประมาณเจ็ดครั้งแล้วจึงตั้งตัวติด | แรกเล็กนินนินเดียวไซ้ |
| สุดจะเทียบเปรียบสิ่งใด | แล้วค่อยขยายใหญ่ขึ้นมา |
| จันชอกกล่าวตามคัมภีร์แพทย์ศาสตร์ | ที่ท่านจัดเอาไว้หนา |
| แพทย์ศาสตร์สังเคราะห์กล่าวมา | ในปฐมจินดาไม่เชื่อเปิดดู |
| สิบห้าวันผ่านพ้นไป | ก่อนเลือดขยายยังคงอยู่ |
| ไม่กัวันมารดาก็รู้ | เพราะระดูขาดประจำเดือนฯ |

2.2 ช่วงของการกล่อม กล่าวคือในช่วงที่หม่อมทำขวัญดำเนินเรื่องราวสมมุติพรรณนาเกี่ยวกับบุญคุณของบิดามารดาตั้งแต่ให้เริ่มปฏิสนธิ กำเนิด จนถึงเมื่อนาคคลอดออกมาจากครรภ์ของมารดา ก็จะมีบทกล่อมต่าง ๆ โดยจะนำนิทานชาดก นิทานทั่วไป หรือตำนาน มาร้อยเรียงเป็นบทและร้องด้วยทำนองแห่ เพื่อให้ทารกหลับไม่ตื่นหรืออ่อนมารดา

ชาดก คือเรื่องในอดีตชาติขององค์สมเด็จพระสัมมาสัมพุทธเจ้า ที่พระองค์ทรงแสดงแก่พระภิกษุในโอกาสต่าง ๆ บางครั้งก็เพื่อแสดงภูมิหลังของผู้ที่พระองค์ต้องการแสดงธรรมให้ฟัง บางครั้งก็เพื่ออธิบายเหตุการณ์ต่าง ๆ ที่เกิดขึ้น โดยการทำให้ทารกหม่อมทำขวัญจะหยิบยกชาดกเหล่านี้มาร้อยเรียงเพื่อใช้กล่อมทารก เพื่อให้ทารกได้รับข้อคิด คติเตือนใจ และแนวทางการบำเพ็ญเพียรตนให้อยู่ในคุณงามความดี อีกทั้งผู้ที่มาร่วมงานก็จะได้ฟัง ชาดก เหล่านี้และนำไปเป็นแนวทางในการดำรงชีวิตเช่นเดียวกัน โดยชาดกที่นิยมนำมาใช้ร้องกล่อมทารก ได้แก่ เวสสันดรชาดก พระมหาสุบิน 16 ประการ พระพุทธประวัติและประวัติพุทธสาวก เป็นต้น

ตัวอย่างบทกล่อมทารกซึ่งเรียบเรียงจากชาดก (มหาเวสสันดรชาดก ตอน พรสืบประการ)

| | |
|--------------------------------|------------------------------------|
| ฉันขอยกหยิบพรสืบประการ | ท้าวมัชฌมานปิ่น โกสีย์ |
| จะขอสำเนาตาเค้าบาลี | เรื่องราวฉันมีในพระเวสสันดร |
| ปางพระอินทร์ปิ่นเทวราช | ประสิทธิ์ประสาทซึ่งทศพร |
| ให้นางมุสดีศรีสมร | จำใจจากจรจืดเป็นคน |
| อยากได้อะไรตามใจหน้ามนต์ | เมื่อจืดเป็นคนให้เลือกเอาสิบประการ |
| นางมุสดีศรีภรรยา | กราบพระอินทราเจ้าจอมสุวรรณ |
| ขอให้สมตามปณิธาน | เมื่อจืดวิมานแล้วลงไป |
| ให้ลงไปเกิดในเมืองพัทราช | สนองรองบาทจอมราชสักขัญ |
| ครองเขตนครกรุงไกร | ให้สมหวังตั้งใจนางมุสดี |
| หม่อมฉันวิงวอนขอพรที่สอง | ให้ดวงเนตรน้องคำเป็นนิล |
| มีศรีพอชำเลื่องมาดังตามฤคินทร์ | เสียวชานอินทรีย์ในอารมณ |
| อย่าโตอย่าเล็กแลดูเหลี่ยมเล่ห์ | ดูเป็นเสนห์หน้าตาสวยสม |
| ให้ฉันมีหน้าฉันตาคมคม | ใครเห็นนิยมช่วยชวนยินดี |
| หม่อมฉันวิงวอนขอพรที่สาม | ให้ขบถวิงวามเหมือนแวมยุรี |
| แม่เทพอัปสรงามอนมี | ขอให้พรนี้สมตามปณิธานฯ |

นิทานและวรรณคดี คือเรื่องราวที่เล่าต่อ ๆ กันมาเพื่อสร้างความบันเทิงรวมไปจนถึง เพื่อสอนให้คนฟังมีคุณธรรม อีกทั้งยังสามารถสะท้อนวิถีชีวิตของสังคมในแต่ละยุคสมัยได้เป็นอย่างดี ซึ่งการทำวิทยุภาคในพื้นที่อำเภอบางบาล มีการหยิบยกนิทานและวรรณคดีไทย เช่น ขุนช้าง ขุนแผน พระอภัยมณี ไกรทอง ปลาไหลทอง เป็นต้น นำมาเรียบเรียงเพื่อใช้ร้องในรูปแบบต่าง ๆ ทั้งการแห่ การร้องราชินิกุล (ลิเก) เสภาตลก เพื่อสร้างความสนุกสนานและความครึกครื้นในงานอุปสมบท ด้วยเหตุผลข้อหนึ่งของการทำวิทยุภาคที่ว่าไม่ให้งานอุปสมบทนั้นเงียบเหงาและเป็นการอยู่ภายในงานเป็นเพื่อนกับเจ้าภาพนั่นเอง

ตัวอย่างบทกล่อมนาถซึ่งเรียบเรียงจากนิทานคำกลอนเรื่องพระอภัยมณี คัดแปลงเป็นบทกล่อมตลก

| | |
|-------------------------------|---------------------------------|
| คราที่นั้นพระอภัยวิไลเลิศ | แสนประเสริฐอยู่ในรูนางยักษ์ |
| พระคะนิงกิดถึงแต่บุรี | นางเข้าชี้จะให้เป่าเสียเรื่อยไป |
| พระอภัยแก้ผ้ามือคว่ำปี | นางยักขาว่าพี่เป่าตรงไหน |
| นางเลิกผ้าหารูปียักษ์ดีใจ | พระกคนี้วลลง ไปยักษ์ดาปรีอ |
| พระจึงเปิดเสียงเอกวิเวกวาน | ฟังกังวานแว่วแว่วแก้วหูอื้อ |
| พระจิกกคนี้วังยักษ์ครางสือสือ | กุมสะคืออร่อยจังกำลังดี |
| ตั้งแต่น้องเกิดมาจนโตใหญ่ | ฟังปีมามากหลายแล้วหม่อมพี่ |
| ไม่เหมือนปีพระอภัยเสียงใหญ่ดี | ฟังที่สองที่ก็สบายกายลงพุง |
| พระขยับยักษ์ก็ย้ายให้จังหวะ | ปีะเท่งปีะโตนเท่งโตน โจนกันยุ่ง |
| พระขยับยักษ์ก็ย้ายนอนส่ายพุง | ตุงเท่งตุงเพลงมันเต้นเป็นตัวๆ |

ตัวอย่างบทกล่อมนาถซึ่งเรียบเรียงจากวรรณคดี เรื่องขุนช้างขุนแผน คัดแปลงเป็นเสภาตลก

| | |
|-----------------------------------|--------------------------------|
| ครานั้นจะกล่าวถึงขุนม้าน้ำขุนช้าง | รูปร่างสำรวสวยกว่า |
| หมาแลเห็นนางวันทองผ่องโสภา | ให้นึกรักหนักอรุมากกว่าปี |
| ครานั้นวันทองปวดท้องทุ้ง | ขุนช้างมุงแอบมองตามร่องขี้ |
| นางวันทองเลิกก้นยังไม่ทันดี | ขุนช้างมองดูนาถอยู่นมนาน |
| แล้วจึงร้องว่าแม่ลิงกุง | พี่รักเจ้าเท่ากระบุงใส่ข้าวสาร |
| พี่โสกาจนน้ำตาได้เจ็ดหม้อตาล | เพราะรักเจ้าเขาวมาลัยจึงแอบมอง |
| แม่งามขำล่ำเขียนในฉากขิง | ดูประหนึ่งงามดีไม่มีสอง |

| | |
|--------------------------------|--------------------------------|
| ดูไบโล่โทโตเท่าไ้กระเทียมคอง | นั่งยองของเบ่งขี้ดีจจริงจัง |
| นางวันทองพึ่งเกาะให้เหมาะหมด | ในตาเขียวเยี่ยวหยดอยู่ดั่งดั่ง |
| นางโศกาจนในตาเป็นกึ่งยง | แล้วร้องว่าอายลิงมาหลอกกู |
| ขุนช้างว่าพีเป็นลิงมิใช่ลิงพาล | เป็นเทือกเทือกหนุมานหรือแม่หนุ |
| พ้ออาสาเจ้าลงกาถิ่นปลาทุ | เจ้าไม่รู้คอกหรือแม่วันทองฯ |

2.3 ช่วงขนานนามนาค ในช่วงของการขนานนามนาคหรือขนานนามนาคนี้ จะกล่าวถึงที่มาของการเรียกผู้ที่จะอุปสมบทว่า นาค โดยหมอบท้าววิญจะยกตำนานเรื่อง การขนานนามนาคในครั้งพุทธกาล ซึ่งพญานาคवासูกรี มีความเลื่อมใสในบวรพระพุทธศาสนาจึงแปลงกายเป็นมนุษย์มาขอบวช ในท้ายที่สุดด้วยวิบากกรรมแต่ชาติก่อน ส่งผลให้พญานาคवासูกรี ต้องลาสิกขาพ้นจากการเป็นพระ โดยก่อนจากกลับคืนสู่เมืองบาดาลได้ทูลขอให้องค์สมเด็จพระสัมมาสัมพุทธเจ้า เรียกขนานนามผู้ที่จะบวชนั้นว่า นาค เพื่อเป็นอนุสรณ์ แห่งความเลื่อมใส และศรัทธาของตนที่มีต่อพระพุทธศาสนา

ตัวอย่างบทขนานนามนาคซึ่งเรียบเรียงจากตำนานเรื่องด้วยทำนองธรรมจักร

ว่าผิดสัตยาติมนุชย์จะอุปสมบทบริสุทธีนั้นหามีได้ ตรัสเท่านั้นไซร์ก็เอวัง
 พระสงฆ์ได้สดับฟังนเรศ นำเจ้านาคออกจากเขตพระอาวาส พญานาคจึงกราบบาทว่า
 พระพุทธเจ้าข้า บุญของข้าพเจ้าน้อยเสียนักหนานั่นว่าจะไกลพระบาทาฝ่าธุลี ข้าพเจ้าขอฝาก
 แต่นามของข้าพเจ้านี้ไว้ในพระศาสนา ข้าพเจ้าชื่อนาคาสวดตามเกณฑ์ องค์พระภูษะเถระเป็น
 อุปัชฌาย์ เกศของข้าพเจ้านาคอุทิสเป็นลึงตะเคียว หงอนข้าพเจ้ามีหงอนเด็วอุทิสเป็นกรวยทอง
 ของบุชา เขี้ยวแก้วของข้าพเจ้าทั้งซ้ายขวาหนักข้างละบาท ขออุทิสเป็นเทียนธรรมชาติไว้บูชา
 พระพุทธองค์ทรงกรุณาจึงรับฝาก จึงได้เรียกว่าเจ้านาคตามประเพณี ท่านทั้งหลายนี้อย่าได้สงสัย
 หนึ่งกระเทยบ่าไบ้ห้ามมิให้ผนวช ในอารามนี้หนาก็ยังขวดของตถาคต นามเจ้านาคนี้หนาก็หมด
 แต่เพียงนี้ฯ

ตัวอย่างบทขนานนามนาคซึ่งเรียบเรียงจากตำนานเรื่องด้วยทำนองราชนิเกลิง

| | |
|--------------------------|---------------------------|
| คำว่านาคมาจากไหน | แล้วเขาทำไหมเรียกนาค |
| ปีหนึ่งเขาบวชกันมาก | มีงานบวชนาคสนุกสนาน |
| ขอเชิญพี่น้องหญิงชาย | ฟังพุทธนิยายเรื่องเก่า |
| เมื่อพระสัมมาพระพุทธเจ้า | บวชหนีความเศร้าสังสาร |
| ตัดโลกหลงโลกีย์ | โดยไม่ยินดีสิ่งไหน |
| พบหนทางสว่างไสว | เลื่องลือกันไปทุกย่าน |
| พญานาคอยากได้กุศล | แปลงตัวเป็นคนมากกราบไหว้ |
| พระพุทธเจ้าก็บวชให้ | พักอยู่ใกล้ใกล้กับท่าน |
| เมื่อถึงตอนนอนหลับ | ร่างก็กลายกลับไปเป็นสัตว์ |
| พระที่บวชอยู่รู้ชัด | ว่ามีสัญชาติใคร่จกานฯ |

2.4 ช่วงของการสอนนาค จะอยู่ในช่วงท้ายของพิธีโดยหม่อมทำขวัญจะกล่าวบทเพื่อสอนให้นาคหลังจากอุปสมบทแล้วให้ตั้งใจปฏิบัติภาวนารักษาศีลเพื่ออานิสงค์ผลบุญที่มหาศาล ซึ่งโดยทั่วไปหม่อมทำขวัญมักจะนำเรื่องราวที่เป็นนิทานชาดก นิทานพื้นบ้าน หรือตำนาน ที่มีเนื้อหาชี้ให้เห็นถึงความสำคัญของการอุปสมบท เช่น สุบินกุมาร พระพุทธประวัติ และประวัติพุทธสาวก เป็นต้น

ตัวอย่างบทสอนนาคซึ่งเรียบเรียงจากนิทานชาดก

| | |
|-------------------------|----------------------|
| รูปจะเริ่มเพิ่มนิพนธ์ | ถึงบุคคลที่รู้จักคุณ |
| ขอปวงท่านจงเทิดทูน | คนรู้จักคุณกตัญญู |
| ถ้าใครทำจําอย่างได้ | ถึงตัวตายชื่อยังอยู่ |
| กุศลหนุนบุญค้ำชู | ชื่อหอมหุบรพรชน |
| ขอปวงท่านจงหมั่นลอกแบบ | เอาไว้แอบแนบกายตน |
| เพื่อสร้างชื่อบรรพชน | ไว้รอดคนในปัจจุบัน |
| ให้โลกเขานิยมเฝ้าชมกถิน | ให้เหมือนสุบินกุมาร |
| ผู้มีนำใจใสสะอาด | จะเปรียบปรานควมณี |
| เจ้าเกิดมากำพร้าพ่อ | อายุพอเพียงเจ็ดปี |

| | |
|--------------------------------|----------------------------|
| ได้เห็นหน้าพี่หนอเพียงนี้ | คุณพ่อเราก็มีกรรมเวรา |
| เพราะพ่อเป็นพรานอยู่บ้านไม่ติด | หาเลี้ยงชีวิตในทางปรารภณา |
| บุญทานไม่ทำกรรมเวรหนักหนา | ฆ่าเนื้อเบื้อปลาเป็นนิจกาล |
| ทวยเทพไทยไม่ทรงโปรด | อาฆาตมาดโทษกะทันหัน |
| อสังกรรมตามบีบคั้น | ให้พ่อสิ้นกาลอายุเกษมฯ |

3. คติชนที่ปรากฏในรูปแบบบทเพลง

คติชนที่ปรากฏในรูปแบบบทเพลงการประกอบพิธีทำขวัญนาคแต่เดิมนั้นจะปรากฏอยู่ในรูปแบบของความหมายของบทเพลงที่นำมาใช้ในการประกอบพิธีอันเกี่ยวเนื่องกับความเชื่อที่สืบทอดกันมา โดยเพลงแต่ละเพลงที่เลือกนำมาบรรเลงจะมีชื่อและความหมายที่เป็นสิริมงคลแก่ทั้งสถานที่ในการประกอบพิธี นาค และคนที่มาร่วมงาน

3.1 เพลงเรื่องทำขวัญ คือ เพลงเรื่องที่ใช้เป็นเพลงหลักในการบรรเลงประกอบพิธีทำขวัญนาคในช่วงเวียนเทียนตั้งแต่สมัยโบราณไม่ปรากฏว่าครุคนตรีท่านใดเป็นผู้ร้อยเรียงเพลงเรื่องชุดนี้ ซึ่งเพลงเรื่องทำขวัญจะประกอบไปด้วยเพลงทั้งสิ้น 16 เพลงมาเรียงร้อยกันตามลำดับ โดยแต่ละบทเพลงที่นั้นจะสื่อความหมายต่าง ๆ ในทางสิริมงคล ดังนี้

3.1.1 เพลงนางนาค หมายถึง การแสดงความอ่อนน้อมถ่อมตนและวิงวอนร้องขอความมั่นคงมั่งคั่งหรือความอุดมสมบูรณ์จากเจ้าแม่ผู้เป็นใหญ่ในแผ่นดินและแผ่นน้ำให้แก่ผู้รับขวัญในสมัยก่อนใช้เพลงนางนาคเพลงเดียวตลอดพิธีทำขวัญ ต่อมาภายหลังได้รวบรวมเพลงมงคลต่าง ๆ เข้ามาเพิ่มเติมจนกลายเป็นแบบแผน

3.1.2 เพลงมหาฤกษ์ หมายถึง โอกาสที่เป็นฤกษ์งามยามดี

3.1.3 เพลงมหากาล หมายถึง วาระอันยิ่งใหญ่สมควรแก่มงคลพิธีแล้ว

3.1.4 เพลงสังข์เล็กหรือเพลงสังข์น้อย หมายถึง เสียงที่เกิดจากการเป่าสังข์ถือเป็นเสียงศักดิ์สิทธิ์เนื่องจากสังข์เป็นเรื่องมงคลที่พระวิษณุทรงถือ น้ำที่หลังจากสังข์ก็ถือได้ว่าเป็นน้ำที่มีสิริมงคล โดยรวมแล้วจึงหมายถึงว่าได้รับน้ำเทพมนต์หลังจากสังข์แล้ว

3.1.5 เพลงมหาชัย หมายถึง ขอให้ผู้อยู่ในมงคลพิธีนี้จงสวัสดิมีโชคชัย

3.1.6 เพลงดอกไม้ไทร หมายถึง ขอความร่มเย็นเป็นสุขคงอยู่ได้ร่มไทร

3.1.7 เพลงดอกไม้ไพร หมายถึง โอกาสอันเป็นมงคลนี้แม้แต่ดอกไม้ในป่าดงพงไพรก็คลี่บานส่งให้รื่นรมย์

3.1.8 เพลงดอกไม้ร่วง หมายถึง เทพบุตรและเทพธิดาแสดงความยินดีโปรยดอกไม้ร่วงคลี่ให้ร่วงลอยละลิวปลิวมายังสถานพิธี

3.1.9 เพลงพัดชา หมายถึง การจับกล่อมให้สดชื่นรื่นรมย์

3.1.10 เพลงบ่าบ่น หมายถึง พร่ำรำพันเรียกขวัญที่อยู่ในแควเดือนให้กลับมา

3.1.11 เพลงคู่บ่าบ่น หมายถึง เรียกขวัญ

3.1.12 เพลงเคียงบ่าบ่น หมายถึง เรียกขวัญ

3.1.13 เพลงมโนราห์โอด หมายถึง ขวัญที่ไปหลงระเริงอยู่ ณ ที่ใดจะกลับสู่

สรรพางค์ ดั่งนางมโนราห์พื่อนรำเมื่อจะกลับบ้านเมือง

3.1.14 เพลงต้นกราวรำ หมายถึง ทำขวัญแล้วมีความสุขสดชื่นรื่นเริง

3.1.15 เพลงกราวรำ หมายถึง ขวัญที่หายไปได้กลับมาแล้วมีความสุขสดชื่นรื่นเริงอย่างสมบูรณ์แล้ว

3.1.16 เพลงคืบวันเทียน หมายถึง เป่าควันเทียนอวยพรให้ผู้อยู่ในพิธีนั้นประสบสิริมงคลทุกประการ

3.2 เพลงชุดโหมโรงเย็น คือ บทเพลงที่ใช้บรรเลงเพื่อประกอบพิธีทำขวัญนาของชาวอำเภอบางบาล ซึ่งนิยมประกอบพิธีกรรมเป็นระยะเวลา 2 วัน โดยในช่วงเย็นก่อนการประกอบพิธีทำขวัญนาคคือ พิธีเจริญพระพุทธมนต์เย็นวงปีพาทย์ก็ต้องบรรเลงเพลงโหมโรงเย็น ซึ่งตามความเชื่อเพื่ออัญเชิญเทพ เทวดา และสิ่งศักดิ์สิทธิ์ทั้งหลายมาประชุมในบริเวณงาน เพื่อเป็นสิริมงคล ซึ่งความหมายของบทเพลงในชุดโหมโรงเย็นมี ดังนี้

3.2.1 เพลงสาธุการ หมายถึง การน้อมกายและใจอภิวันทนาการ แต่พระรัตนตรัยตลอดจนทวยเทพเจ้าอันศักดิ์สิทธิ์ด้วยความเคารพ

3.2.2 เพลงตระ เพลงตระนี้ โบราณใช้เพลง ตระสันนิบาต อันเป็นเพลงที่มีความหมาย กล่าวแทนคำชุมนุมเทวดา เช่น พระภิกษุสงฆ์และอุบาสกอุบาสิกา เมื่อจะเริ่ม พิธีงานใดอย่างหนึ่ง ก็นิยมกล่าวชุมนุมทางวาจาด้วยคาถาที่ว่า สักเค ๑ ซึ่งนับเป็นการเหมาะสมที่สุด ต่อมาภายหลังผู้บรรเลงเห็นว่ายังมีเพลงตระอื่น ๆ อีกมาก จะใช้เพลงตระสันนิบาตเพลงเดียวเป็นการซ้ำซ้อน จึงเปลี่ยนมาใช้เพลงตระอื่น ๆ บรรเลงแทน และถือปฏิบัตินิยมกันต่อมา โดยเริ่มต้นด้วยการนำเอาเพลงตระหญ่าปากคอก ตระปลายพระลักษณะ ตระมารละม่อม ก่อนต่อจากนั้นจะแยกไปใช้เพลงตระอื่น ๆ ตามความพอใจ แต่ความหมายของเพลงก็คงเดิมดังที่ถือกันมาแต่เดิม คือเป็นการชุมนุมเทวดา

3.2.3 เพลงรวสามลา คำว่า ลา ในคำศัพท์สัจจิตหมาย ถึงว่า จบหรือครั้ง ฉะนั้น 3 ลา จึงหมายถึง 3 ครั้ง ซึ่งใช้เป็นเพลงประกอบกิริยาแสดงอิทธิฤทธิ์ แต่ในที่นี้จะหมายถึงการกราบ 3 ครั้ง หรือแทนการกล่าวคาถา รั้มัสสะวะนะกาโล อะยัพพะทันตา ในท้ายบทชุมนุมเทวดาซ้ำเป็น 3 ครั้ง

3.2.4 เพลงต้นซุบหรือเพลงต้นเข้าม่าน ตั้งแต่เพลงนี้เป็นต้นไปจะหมายถึงเทพเจ้า เฉพาะเพลงนี้จะหมายถึงบริวารที่มีหน้าที่เข้าไปกราบทูลเทพเจ้าผู้เป็นใหญ่ให้รู้ว่า บัดนี้มีผู้เชิญมา เพลงเข้าม่าน เป็นเพลงประกอบกิริยาเทพเจ้าผู้เป็นใหญ่เข้าสู่พระวิสูตรเพื่อเตรียมองค์ไปสู่มณฑล พิธีตามคำที่เชิญ

3.2.5 เพลงปฐม หมายถึง การจัดขบวนเทพนิกรที่จะ โดยเสด็จท้ายปฐม

3.2.6 เพลงลา เป็นการแสดงว่าการจัดขบวนนั้นเรียบร้อยแล้ว

3.2.7 เพลงเสมอติดรั้ว ในที่นี้เป็นเพลงประกอบกิริยาเทพเจ้าเสด็จออกจากวิมาน

3.2.8 เพลงเซ็ด 2 ชั้นและชั้นเดียว หมายถึง การมาของเทพเจ้าและคนธรรพ์

3.2.9 เพลงกลม หมายถึง การเสด็จมาของเทพเจ้าผู้สูงศักดิ์ เช่น พระอิสวรร หรือ พระนารายณ์

3.2.10 เพลงชำนาญ คือ เพลงหน้าพาทย์ประกอบกิริยานรมิตสิ่งต่าง ๆ ให้มีขึ้น แต่ในที่นี้จะหมายถึงการประสาทพรของเทพเจ้า

3.2.11 เพลงกราวใน หมายถึง การเสด็จมาของเทพเจ้าฝ่ายอสูร เช่น ท้าวภูเวร ท้าวเวสสุวรรณ เป็นต้น

3.2.12 เพลงต้นซุบ (บางแห่งเรียกว่าปลายเข้าม่าน) การบรรเลงเพลงนี้ซ้ำอีกครั้ง หมายถึง การประชุมของเทพเจ้าในพิธี แสดงให้ทราบว่าจบคำอัญเชิญเทพเจ้าและเทพเจ้าเสด็จมาพร้อมแล้ว

3.3 เพลงชุดโหมโรงเช้า เมื่อถึงรุ่งเช้าก่อนที่จะแห่หน้าคไปอุปสมบทยังพระอุโบสถ มักจะมีการเจริญพระพุทธมนต์และถวายภัตตาหารเช้าแก่พระภิกษุสงฆ์ วงปี่พาทย์ก็จะบรรเลง เพลงโหมโรงเช้า เพื่อเป็นการอัญเชิญเทพ เทวดา และสิ่งศักดิ์สิทธิ์ทั้งหลายมาประชุมในบริเวณ งาน จะได้เป็นสิริมงคลอีกครั้งหนึ่ง โดยความหมายของบทเพลงในชุดโหมโรงเช้ามี ดังนี้

3.3.1 เพลงสาธุการ หมายถึง การน้อมกายและใจอภิวันทนนาการ แด่พระรัตนตรัย ตลอดจนทวยเทพเจ้าอันศักดิ์สิทธิ์ด้วยความเคารพ

3.3.2 เพลงเหาะ หมายถึง การเดินทางมาชุมนุมของเหล่าเทพเทวดาและสิ่งศักดิ์สิทธิ์ต่าง ๆ

3.3.3 เพลงรัวลาเดียว หมายถึง การแสดงอิทธิฤทธิ์ของเหล่าเทวดาเมื่อมาถึงยังพิธี

3.3.4 เพลงกลม หมายถึง การเสด็จมาของเทพเจ้าผู้สูงศักดิ์ เช่น พระอิสวรร หรือ พระนารายณ์

3.3.5 เพลงชำนาญ คือ เพลงหน้าพาทย์ประกอบกิริยานรมิตสิ่งต่าง ๆ ให้มีขึ้น แต่ในที่นี้จะหมายถึงการประสาทพรของเทพเจ้า

3.4 เพลงกล่อมเด็ก คือ บทเพลงที่หมอบททำขวัญใช้หีบยกขึ้นมาร้องเพื่อแสดงถึงช่วงของมารดาที่ปล่อยให้บุตรหรือพ่อนาคในวัยเด็กนั้นนอนหลับ ไม่อ่อน งอแง มารดา โดยนิยมใช้เพลงกล่อมเด็กที่มีในพื้นถิ่นอันมีเนื้อหาไม่สลับซับซ้อน เข้าใจได้ง่าย หรือการแสดงพฤติกรรมต่าง ๆ ทั้งคนและสัตว์ ที่มีทั้งสมเหตุสมผลหรือบางครั้งก็ไม่อาจอธิบายถึงพฤติกรรมดังกล่าวได้ อีกทั้งเพลงกล่อมเด็กที่ร้องยังสามารถสะท้อนวิถีชีวิตของคนในสังคมนั้นได้อย่างชัดเจน

ตัวอย่างบทร้องเพลงกล่อมเด็กที่ใช้ในพิธีทำขวัญนาค

| | |
|---------------------------|------------------------------|
| นกเขาเอ๋ย | ขันแต่เข้าไปจนเย็น |
| ครั้นเจ้าไม่ขันก็เต็มเข็ญ | ต้องขันเกณฑ์ไปจนเสียงออกแตรก |
| นกเขาจะนอนอยู่ดีดี | นกเขาไม่มีอะไรจะแตก |
| ต้องขันไปให้แปลกแปลก | รางวัลคงแตกออกมาจากถุง |
| ขันปลคปลาให้หมดพุง | นกเขาจะตุกลงจากรังฯ |

4. คติชนที่ปรากฏในรูปแบบความเชื่อ

ความเชื่อเป็นธรรมชาติที่เกิดขึ้นกับมนุษย์ และถือว่าเป็นวัฒนธรรมของมนุษย์อย่างหนึ่ง การดำรงชีวิตของมนุษย์ในสมัยโบราณที่มีความเจริญทางด้านวิชาการน้อย ความเชื่อจึงเกิดจากการเกิดขึ้น และการเปลี่ยนแปลงของธรรมชาติที่มนุษย์เชื่อว่าเป็นการบันดาลให้เกิดขึ้นจากอำนาจของเทวดา พระเจ้า หรือภูตผีปีศาจ ดังนั้นเมื่อเกิดปรากฏการณ์ต่าง ๆ ขึ้น เช่น ฝนตก ฟ้าร้อง ฟ้าผ่า แผ่นดินไหว ภูเขาไฟระเบิด อุทกภัย และวาตภัย ต่าง ๆ ขึ้น ล้วนเป็นสิ่งที่มอิทธิพลต่อชีวิตหรือความเป็นอยู่ของมนุษย์ ซึ่งยากที่จะป้องกันหรือแก้ไขได้ด้วยตัวเอง บางอย่างเป็นเหตุการณ์ที่อำนาจประโยชน์ แต่บางเหตุการณ์ก็เป็นอันตรายต่อชีวิตและความเป็นอยู่ของมนุษย์ มนุษย์จึงพยายามที่จะคิดหาวิธีการที่จะก่อให้เกิดผลในทางที่ดี และเกิดความสุขให้กับตนเอง เพื่อกระทำต่อสิ่งที่มีอำนาจเหนือธรรมชาติเหล่านั้น ทำให้เกิดเป็นแนวทางปฏิบัติที่เป็นพิธีกรรม หรือศาสนาเกิดขึ้น

4.1 ความหมายของความเชื่อ

คำว่า ความเชื่อ มีความหมายอยู่หลายความหมาย นักวิชาการและผู้รู้ได้ให้ความหมายของความเชื่อไว้ในแง่มุมต่าง ๆ ดังนี้

ความเชื่อ คือ การยอมรับว่าสิ่งใดสิ่งหนึ่งเป็นความจริงหรือเป็นสิ่งที่เราไว้วางใจ ความจริงหรือความไว้วางใจที่เป็นรูปของความเชื่อนั้น ไม่จำเป็นว่าจะต้องเป็นความจริงที่ตรงตามหลักเหตุผลหรือหลักวิทยาศาสตร์ใด ๆ คนที่เชื่อในฤกษ์ยามก็จะถือว่า วันเวลาการโคจรของดวงดาวจะ

ก่อให้เกิดผลต่อตัวมนุษย์ คนที่เชื่อเครื่องรางของขลังก็จะมีคามยึดมั่นว่า เครื่องรางของขลังให้คุณให้โทษแก่ตนได้จริง ตัวอย่างของความเชื่อ ได้แก่ ไสยศาสตร์ โหราศาสตร์ โชคลาง ของขลัง ผีสางนางไม้ ความเชื่ออำนาจลึกลับ สิ่งศักดิ์สิทธิ์ อิทธิฤทธิ์ปาฏิหาริย์ เหล่านี้ เป็นต้น

ความเชื่อ คือ การยอมรับอันเกิดอยู่ในจิตสำนึกของมนุษย์ต่อพลังอำนาจเหนือธรรมชาติ ที่เป็นผลดีหรือผลร้ายต่อมนุษย์นั้น ๆ หรือสังคมมนุษย์นั้น ๆ แม้ว่าพลังอำนาจเหนือธรรมชาติเหล่านั้น ไม่สามารถที่จะพิสูจน์ได้ว่าเป็นความจริง แต่มนุษย์ในสังคมหนึ่งยอมรับและให้ความเคารพเกรงกลัวสิ่งเหล่านี้ เรียกว่าความเชื่อ ฉะนั้นความเชื่อจึงมีขอบเขตกว้างขวางมาก ไม่เพียงแต่จะหมายถึงความเชื่อในดวงวิญญาณทั้งหลาย (belief in spiritual beings) ภูตผี คาถาอาคม โชคลาง ไสยเวทต่าง ๆ ยังรวมถึงปรากฏการณ์ธรรมชาติที่มนุษย์ยอมรับนับถือ เช่น ต้นไม้ (ต้นโพธิ์ ต้นไทร) ป่าเขา เป็นต้น (ธวัช ปุณโณทก, 2528, หน้า 350)

4.2 ประเภทของความเชื่อ

ความเชื่อของมนุษย์มีอยู่มากมาย แต่ละภูมิภาคอาจจะมีส่วนที่คล้ายคลึงกันและแตกต่างกันไปบ้าง อย่างไรก็ตาม เราสามารถแบ่งออกได้เป็น 2 ประเภทใหญ่ ๆ คือ

4.2.1 ความเชื่อทั่ว ๆ ไป หรือความเชื่อธรรมดา (beliefs) ซึ่งคนส่วนใหญ่จะมีอยู่ สามารถแบ่งย่อยออกไปได้ ดังนี้

4.2.1.1 ความเชื่อปรากฏการณ์ธรรมชาติ ได้จากการที่มนุษย์ในสมัยแรก ๆ อาศัยธรรมชาติเป็นอยู่ เมื่อฝนตก ฟ้าร้อง ก็กลัว บางทีเกิดฟ้าผ่าลงมาตนได้รับอันตรายก็เข้าใจว่าธรรมชาติลงโทษเพราะพระเจ้าท่านพิโรธ เมื่อน้ำท่วมใหญ่หรือฝนแล้ง ก็ว่าพระเจ้าลงโทษ จึงหาวิธีกราบไหว้อ้อนวอนมิให้ท่านลงโทษ เป็นต้น

4.2.1.2 ความเชื่อเกี่ยวกับขากกลางบ้าน ความเชื่อในเรื่องนี้เกิดขึ้นเมื่อมนุษย์เจ็บป่วย ไม่สามารถประกอบอาชีพ ก็หาหูกยาอันเป็นสมุนไพรมารักษาหายบ้างไม่หายบ้างเพราะยาออกฤทธิ์ช้า เช่น คนปากเป็นนกระจอกก็เอาเปลือกเคมาเคี้ยว เป็นตาแดงให้เคี้ยวกระเทียมเป่าที่ตา เป็นต้น

4.2.1.3 ความเชื่อเกี่ยวกับฤกษ์ยาม นิमित ผืน การประกอบพิธีต่าง ๆ ถือว่าเป็นสิ่งสำคัญเพื่อเป็นสิริมงคลแก่ตัวเองต่อไปภายหน้า เช่น ขึ้นบ้านใหม่ก็หาฤกษ์ยาม จะเดินทางไกลไปค้าขายก็หาฤกษ์ยาม ออกเดินทางทิศใดจึงจะดี ส่วนความฝันหรือนิมิตนั้น เชื่อกันว่ามีส่วนของความจริง ทำให้บางคนถือเอามาเป็นภาระในการกระทำต่าง ๆ ถ้าฝันดีก็หวังว่าจะ โชคดีมีความสุข หากฝันร้ายก็จะหาวิธีปิดเป่าโดยแก้ฝันตามแม่น้ำบ้าง ทางสี่แพร่งบ้าง เป็นต้น

4.2.1.4 ความเชื่อเกี่ยวกับลักษณะของคนและสัตว์ มนุษย์ได้คลุกคลีอยู่ด้วยกันเป็นเวลานาน ย่อมจะนำเอาลักษณะที่ดีด้วยของกันและกันมาพิจารณา แล้วสรุปเอาว่าน่าจะเป็น

อย่างนี้น่าจะเป็นอย่างนั้น แล้วบอกเล่าสืบต่อกันมา เช่น บอกว่าคนที่หน้ากรือ คอสั้น ห้ามคบ หรือหญิงที่เดินกางแขนเหมือนชาย เป็นสตรีโทษ ห้ามแต่งงานด้วย กรณีเกี่ยวกับสัตว์ เช่น ควายนีจะนำมาใช้งานต้องดูขวัญว่าที่ตัวมีกี่ขวัญ ถ้ามีไม่ครบตามลักษณะที่กำหนดถือว่าไม่ดี เป็นต้น

4.2.1.5 ความเชื่ออันเนื่องมาแต่ศาสนา แต่ละศาสนาสอนให้คนเชื่อด้วยวิธีต่าง ๆ กัน แต่จุดหมายปลายทางคือความสุขในชีวิตเช่นเดียวกัน เช่น ศาสนาคริสต์ สอนให้รักเพื่อนมนุษย์ ผู้กระทำความผิดมีการสารภาพบาปต่อพระเจ้าจะหมดบาปได้ ศาสนาพุทธสอนให้เชื่อในการกระทำและผลของการกระทำ เป็นต้น

4.2.1.6 ความเชื่อเกี่ยวกับการทำมาหากินและอาชีพ มนุษย์ต้องประกอบอาชีพเพื่อความอยู่รอด การเพาะปลูกต่าง ๆ จะได้ผลดีจึงมีทั้งข้อห้ามและข้อปฏิบัติ เช่น ห้ามยืมเวลาปลูกข้าวโพด จะทำให้ฝักข้าวโพดมีเมล็ดห่าง ๆ เวลาต้นไม้มีดอกข้อห้ามซึ่งจะทำให้ผลเน่า เป็นต้น

4.2.1.7 ความเชื่อเกี่ยวกับประเพณี แต่ละภูมิภาคมีประเพณีมากมาย เพราะความเชื่อของแต่ละท้องถิ่นมีอย่างนั้น มีการประกอบพิธีตามความเชื่อในประเพณีอยู่ด้วย เช่น ประเพณีชิงเปรตในภาคใต้ ประเพณีทำบุญคูณลานในอีสาน ประเพณีสงกรานต์ เป็นต้น

4.2.1.8 ความเชื่อเรื่องเคล็ดและแก้เคล็ด มนุษย์มีความเชื่อว่าสิ่งที่ไม่ดีจะกลายเป็นดีได้เมื่อได้แก้เคล็ดแล้ว เช่น เชื่อว่าเกิดมามีอายุเท่านั้นเท่านั้นจะถึงชาติ ก็ทำพิธีสืบชะตาต่ออายุ หรือตัดกรรม จะทำให้อายุยืนอยู่ไปได้นาน หรือผู้ผลิตแป้งเชื้อสุราเมื่อตากแป้งเชื้อ ก็จะนอนคลุมโปงทำเป็นทิวาเมา จะทำให้แป้งเชื้อมีคุณภาพดี เป็นต้น

4.2.1.9 ความเชื่อเกี่ยวกับ นรก สวรรค์ ชาติ ภพ เป็นความเชื่อของมนุษย์ที่มีมานานแล้วว่าการทำไม่ดีจะตกนรก ถูกขมบาลทรมาน ถ้าทำดีจะมีสุขขึ้นสวรรค์ เชื่อว่าตายแล้วไปเกิดในชาติหน้าต่อ ๆ ไป เป็นความเชื่อที่เนื่องมาจากศาสนาเช่นกัน เป็นความฉลาดของคนโบราณที่ใช้อุบายสอนคนเพื่อให้เป็นคนดี มีความหวังในชีวิต

4.2.1.10 ความเชื่อเกี่ยวกับเลขดี เลขร้าย วันดี วันร้าย ตัวเลขนับว่าเป็นสิ่งที่เชื่อว่าจะให้คุณให้โทษแก่มนุษย์ เช่น ชาวตะวันตก เชื่อว่าเลข 13 เป็นตัวเลขอัปโชค ก็จะหลีกเลี่ยงการกระทำที่เกี่ยวกับเลขนี้ คนไทยเชื่อว่าเลข 9 ดี ทำอะไรก้าวหน้าก็จะประกอบพิธีในวันที่เป็นเลขเก้า นอกจากนี้ยังเชื่อในวันจันวันฟู ตามหลักโหราศาสตร์อีกด้วย

4.2.2 ความเชื่อที่แฝงไว้ด้วยความกลัว หรือความเชื่อทางไสยศาสตร์ (superstition) ไสยศาสตร์ คือ การเชื่อถือโดยรู้สึกเกรงขามหรือกลัวในสิ่งที่เข้าใจว่าอยู่เหนือธรรมชาติหรือในสิ่งลึกลับ อันไม่สามารถจะทราบด้วยเหตุผลตามหลักวิทยาศาสตร์ และสิ่งนั้นอาจจะให้ดีหรือร้ายแก่ผู้ที่เชื่อถือก็ได้

4.3 ความเชื่อในพิธีทำขวัญนาของชาวอำเภอบางบาล

จากที่กล่าวถึงความหมายและประเภทของความเชื่อ โดยสรุปแล้วมีพื้นฐานทางด้านมโนจิตของสังคมไทยทุก ๆ พื้นที่ นั่นคือเมื่อได้รับสิ่งที่กระทบทางจิตใจหรือความคิดโดยให้คำตอบของที่มาในการเกิดปรากฏการณ์เหล่านั้นไม่ได้ก็จะคิดหาข้อสรุปขึ้นมาอันจะนำไปสู่การปฏิบัติเพื่อตอบสนอง ให้ได้มา หรือขอขมาลาโทษจากสิ่งที่ยังมองไม่เห็นนั่นเอง

ความเชื่อพื้นฐานเกี่ยวกับพิธีทำขวัญนาคนั้นถ้าเป็นความเชื่อตามธรรมชาติโดยปกติแล้วก็คือ การชี้ให้เห็นถึงพระคุณของบิดามารดาและผู้มีพระคุณและการตอบแทนพระคุณซึ่งการอุปสมบทหรือบวชเรียนนั้นถือได้ว่าสำหรับบุตรชายแล้วเป็นการทดแทนพระคุณครั้งใหญ่ บิดามารดาจะได้เกาะชายผ้าเหลืองเมื่อยามสิ้นอายุไข อีกทั้งมีความเชื่อว่าการทำขวัญนาคเป็นการเตือนสติสั่งสอนนาคให้เตรียมตัวสู่เพศบรรพชิต ชี้ให้เห็นถึงประโยชน์ของการบวชเรียนเพื่อก่อกุศลและศึกษาหาความรู้ทั้งทางโลกและทางธรรม

จากที่กล่าวมานั้นคือ ความเชื่อในลักษณะที่เป็นสิ่งตามธรรมชาติตามหลักการและเหตุผลที่ว่าบิดามารดาที่ได้อุปสมบทบุตรชายก็จะส่งผลให้ตนเองใกล้ชิดกับพระศาสนาอันเป็นกุศลยิ่ง ทั้งบุตรชายยังจะได้ร่ำเรียนศึกษาหาความรู้และอบรมขัดเกลาจิตใจด้วยพระธรรมคำสอน นอกจากความเชื่อที่กล่าวมาพิธีทำขวัญนาคและคาบเกี่ยวกับพิธีอุปสมบทนั้นยังมีความเชื่อทางคติชนในลักษณะที่เป็นความเชื่อในสิ่งเหนือธรรมชาติแฝงอยู่ในพิธีกรรมอีกด้วย

เกี่ยวกับความเชื่อในสิ่งเหนือธรรมชาตินั้นผู้วิจัยขออ้างอิงจากนักวิชาการคือ มรรยาท กิจสุวรรณในการจำแนกประเภทของความเชื่อในสิ่งเหนือธรรมชาติ ดังนี้

1. ความเชื่อในเรื่องผีบางเทวดา
2. ความเชื่อเรื่องเครื่องรางของขลัง
3. ความเชื่อเรื่องคาถาอาคมและเวทมนต์
4. ความเชื่อถือฤกษ์ยามและดาวสังหรณ์
5. ความเชื่อเรื่องความฝัน
6. ความเชื่อเรื่องขวัญ
7. ความเชื่อในสิ่งเวดล้อมและปรากฏการณ์ธรรมชาติ
8. ความเชื่อเรื่องขากกลางบ้าน
9. ความเชื่อเรื่องลักษณะบุคคล

ความเชื่อต่าง ๆ เหล่านี้แฝงอยู่ในทุกองค์ประกอบและขั้นตอนของพิธีทำขวัญนาคของพื้นที่อำเภอบางบาล จังหวัดพระนครศรีอยุธยา นั้นสามารถวิเคราะห์และยกตัวอย่างประกอบโดยจำแนกตามประเภทของความเชื่อในสิ่งเหนือธรรมชาติทั้ง 9 ประเภทได้ ดังนี้

4.3.1 ความเชื่อในเรื่องผีसाงเทวดา

ความเชื่อเรื่องผีसाงเทวดาที่แฝงอยู่ในพิธีทำขวัญนาคมี ดังต่อไปนี้

4.3.1.1 ความเชื่อเรื่องของการห้ามมิให้ผู้ที่จะอุปสมบทออกเดินทางไกลหรือเที่ยวเตร่ที่ใด มักจะให้เก็บตัวอยู่แต่กับบ้านหรือส่วนมากจะถือศีลอยู่ที่วัด เนื่องจากมีคำโบราณกล่าวไว้ว่า คนที่จะบวชพระเมื่อจะหอม จะมีมารหรือภูตผีมาคอยผจญ ซึ่งเมื่อบิดามารดาของนาคหรือนาคได้ยินก็จะเกิดความเชื่อเรื่องนี้และเชื่อต่อไปว่ามารหรือภูตผีนั้นจะมาเอาชีวิตนาคหรือคลให้เกิดอันตรายต่าง ๆ

เมื่อพิจารณาด้วยเหตุและผลตามหลักความเป็นจริงแล้วนับหนึ่งก็เพื่อให้ผู้ที่จะอุปสมบทปรับตัวที่จะใช้ชีวิตในเพศบรรพชิต ทั้งการอยู่ในกรอบศีลและพระธรรมวินัยรวมไปจนถึงการเตรียมตัวท่อบทขานนาคให้แม่นยำ อีกประการหนึ่งคือเรื่องของมารหรือภูตผีที่จะมาผจญนั้นน่าจะหมายถึงมารทางโลก คือ สตรีเพศและศัตรูทั้งที่เป็นภัยกับผู้อุปสมบทและเป็นภัยต่อพระศาสนานั้นเองซึ่งเป็นมารที่ส่งผลกระทบต่อการน้อมนำจิตใจให้ศรัทธาเพื่อเข้าเพศบรรพชิตก่อให้เกิดกิเลสขึ้นในจิตใจของผู้อุปสมบท

4.3.1.2 ความเชื่อเรื่องเทพดาสิ่งศักดิ์สิทธิ์ ความเชื่อในเรื่องของเทพดาและสิ่งศักดิ์สิทธิ์จะปรากฏอยู่ในพิธีเกือบแทบทุกขั้นตอนและแทบทุกองค์ประกอบของพิธี เนื่องจากพิธีทำขวัญนาคเป็นพิธีที่มีความเป็นสิริมงคล นอกจากพระรัตนตรัยแล้วยังมีความเชื่อทางศาสนาพราหมณ์เกี่ยวกับเทพเจ้าต่าง ๆ ลงมาเป็นสักขีพยานในพิธีอีกทั้งสร้างความเป็นสิริมงคลและปิดเป่าสิ่งชั่วร้ายควบคู่กันไป

ที่ปรากฏชัดเจนเกี่ยวกับความเชื่อเรื่องเทพดาสิ่งศักดิ์สิทธิ์ คือ บทชุมนุมเทวดา ซึ่งเป็นบทแรกที่หมอทำขวัญกล่าวในพิธี โดยจะเป็นกล่าวเป็นทำนองร้อยไม่มีดนตรีประกอบ ลักษณะคล้ายการสวดโยจะมีทั้งภาษาบาลีและแปลเป็นไทยซึ่งหมอทำขวัญจะเรียกบทนี้ว่า บทสักเคฯ โดยเนื้อหาของบทสักเคฯ มีดังนี้

นะ โมนมัสการปฤษฏางค์ขุลิประนมมอขึ้นเหนือเศียรศรีโรจน์ ด้วยจริต
ข้าพเจ้า ปรีชัปรมปราโมทย์มโนสระระจันง แห่งบรมกษัตริย์ขัตติยวงศ์อันเรืองเดช อีกท้าวไท
เทเวศทุกทิสา สักเค เทพเจ้าอยู่ในจกามพจรสวรรค์ กามะ อันอยู่ในกามภพทวารันต์จังหวัด จะ
รูเป เทพเจ้าดำรงรูปภพ คิริลิจะระตะเกุ อันอยู่ในห้วงมโหฬารบวรเขต ขุนเขา วิมาน อันอยู่ใน
วิมานมาศรัตนมณเฑียร ทีเป เทพเจ้าอันอยู่ในเกาะเกษียรน้อยและใหญ่ รัฎฐะ เจ้าอาศัยอยู่ใน
เรือนหลวง จะคามะ เทพเจ้าทั้งหลายอยู่ในบ้านน้อยและเรือนใหญ่ ตะรุวะนะคะหะเน เทพอาศัย
ในหมู่ไม้พุ่มพฤกษาสวรรค์ เคหะวัดคฤมทิ เขตเตเทพเจ้าอยู่ในบ้านเรือนและไร่นา ภูมมา

เทพยดาอันอยู่ในภูมิภาค ชะยันตเทวา ข้าขอเทพยเจ้าจมาตโมสรประชุม ชะละวิสะเม เทพย
เจ้าอยู่ในลุ่มน้ำและบนบกเสมอกัน ยักขะขันชะพะนาคา ทั้งยังยักขาและคนธรรพนำคราษอันเป็น
ใหญ่ ติฏฐันตา สันติเกยง เทพเจ้าทุกเกาะแก่งแห่งตำบล มุนิวะระวะจะนัง ข้าขอเชิญพระฤาษีทุก
แห่งหนสิ่งศักดิ์สิทธิ์ฤทธิรณด้วยเคชา สาธุโวเม สุนันตฺ ข้าขอเชิญเทวาอันเรื่องเคช รัมมะสะวะนะ
กาโล อะยัมกะทันตา ข้าขอเชิญองค์เทเวศลินทั้งขอบเขตทั่วจักรวาล จมาตโมสรและประสานใน
เวลานี้เถิด ให้โห่ร้องขึ้นสามที่ลั่นฆ้องช่วยอำนวยชัย

บทสักเค ๑ หรือบทชุมนุมเทวดานี้จะกล่าวอัญเชิญเทวาอารักษ์และสิ่งศักดิ์สิทธิ์
ที่สถิตทั่วทุกภพ ทุกทิศ ทุกพื้นที่ มาชุมนุมกัน ณ สถานที่ซึ่งประกอบพิธีกรรมเพื่อเป็นสิริมงคล
และอวยพรชัยให้ผู้ร่วมพิธีประสบแต่ความ โชคดีมีชัย โดยสัญญาณที่แสดงถึงการชุมนุมเทวดาและ
สิ่งศักดิ์สิทธิ์นั้น คือโห่ขึ้น 3 ลาและการลั่นฆ้องชัย

4.3.1.3 ความเชื่อเรื่องวิญญาณบรรพบุรุษ ครูอาจารย์ผู้ประสิทธิ์วิชาและ
คุณงามความดีที่ส่งเสริมให้เจริญรุ่งเรือง เมื่อหมอลำกล่าวบทชุมนุมเทวดาเสร็จเรียบร้อย มี
การโห่ร้อง 3 ลาและตีฆ้องชัย คนตรีเป่าพาทย์หรือแตรวงก็จะรับด้วยเพลง สาธุการ เมื่อจบเพลง
หมอลำขวัญก็จะร้องส่งบทไหว้ครูและคุณของบิดามารดาซึ่งจะใช้บทเดียวกันและเป็นทำนองเพลง
เขมรปากท่อ 2 ชั้น ดังนี้

ประนมหัตถ์น้อมสการขึ้นเหนือเศียร

ตั้งรูปเทียน ไหว้ครูขึ้นบูชา

จะขอเคารพคุณบิดามารดา

ที่ได้เลี้ยงดูลูกมาจนโตใหญ่

จะขอเคารพคุณพระรัตนตรัย

ที่ได้คุ้มครองประเทศไทยให้ร่มเย็น

4.3.1.4 ความเชื่อเรื่องผีฟุ้งได้ คนสมัยก่อนเชื่อกันว่า ผีฟุ้งได้ คือดวงวิญญาณที่
จะมากิดบนโลกมนุษย์ ถ้ามีคนเห็นแล้วห้ามทัก ถ้าทักแล้วผีฟุ้งได้ก็จะไม่เกิดในท้องคนแต่จะไป
เกิดในท้องสัตว์เดรัจฉานแทน

ความเชื่อในเรื่องผีฟุ้งได้ ได้ปรากฏอยู่ในบททำขวัญช่วงกล่าวถึงการปฏิสนธิ
ในครรภ์ของมารดา ดังนี้

| | |
|-----------------------------|------------------------------|
| ฉันจะขอกล่าวสำเนากำเนิด | เมื่อแรกจะเกิดกำเนิดเป็นคน |
| มันแสนลำบากเสียเหลือล้น | ฉันจะนิพนธ์ยกขึ้นเทศนา |
| เป็นแสงสว่างขึ้นกลางท้องฟ้า | โบราณว่ามีฟังได้ |
| เมื่อยามฟุ้งมาเจ้าก็ฟุ้งไป | ถูกหลังคาไชร้เจ้าจึงสะท้อนมา |

4.3.2 ความเชื่อเรื่องเครื่องรางของขลัง

ในการประกอบพิธีทำวัณนาคนั้น ด้านความเชื่อเกี่ยวกับเครื่องรางของขลังปรากฏน้อยมาก สันนิษฐานว่าในส่วนของพิธีอุปสมบทซึ่งเป็นพิธีกรรมทางศาสนาพุทธนั้นไม่มีความเชื่อในเรื่องนี้อยู่เลยซึ่งเป็นไปตามหลักของพระพุทธศาสนาว่ายึดถือในหลักแห่งความเป็นจริง ส่วนของพิธีทำวัณนาคซึ่งเป็นพิธีตามความเชื่อของศาสนาพราหมณ์ เรื่องของเครื่องรางของขลังก็ไม่ได้เข้ามาเกี่ยวข้องโดยตรงจากการเก็บข้อมูลจากหมอทำวัณนาคในพื้นที่อำเภอบางบาล พบว่าหมอทำวัณนาคยึดถือความบริสุทธิ์ของตน ยึดอาณิสย์แห่งศีลที่ตนต้องรักษา รวมไปถึงสิริมงคลจากพิธี โดยสิ่งเหล่านี้จะนำพาความ โชคดีและเมตตามหานิยมมาสู่หมอทำวัณนาคและผู้เข้าร่วมพิธีนั่นเอง

ในทางตรงข้ามหมอทำวัณนาคต่างมีความเชื่อว่าถ้าในขณะที่ประกอบพิธีอยู่นั้นถ้าตนเองพกเครื่องรางของขลัง จะส่งผลในทางลบให้แก่หมอทำวัณนาค กล่าวคือจะทำให้เกิดการติดขัดหรืออุปสรรคในการดำเนินพิธี เช่น ลืมบท เสียแหบแห้ง พิธีติดขัด เป็นต้น

4.3.3 ความเชื่อเรื่องคาถาอาคมและเวทมนต์

ความเชื่อเรื่องคาถาอาคมและเวทมนต์ ซึ่งแฝงในพิธีทำวัณนาคของชาวบางบาลนั้น จากการเก็บข้อมูลด้วยการสัมภาษณ์พบว่าความเชื่อเรื่องดังกล่าวจะไปปรากฏในตัวของผู้ที่เป็นหมอทำวัณนาค กล่าวคือในขั้นตอนการประกอบพิธีทำวัณนาคนอกจากหมอทำวัณนาคจะกล่าวบทต่าง ๆ เพื่อให้พิธีดำเนินไปตามลำดับขั้นตอนแล้ว หมอทำวัณนาคโดยเฉพาะอย่างยิ่งฝ่ายหมอทำวัณนาคชายซึ่งเป็นหลักในประกอบพิธีจะต้องมีการบริกรรมคาถาต่าง ๆ กำกับในบางขั้นตอน โดยมีวัตถุประสงค์มากมายหลายประการตามความเชื่อที่แฝงอยู่

จากการสัมภาษณ์ในเรื่องของการบริกรรมคาถาในขั้นตอนการประกอบพิธีทำวัณนาคนั้น ผู้ให้สัมภาษณ์ได้บอกถึงช่วงที่ต้องมีการบริกรรมคาถาในการประกอบพิธีทำวัณนาคดังนี้

4.3.3.1 การแก้เคล็ดเรื่องความเชื่อเกี่ยวกับเรื่อง ทิศผีหลวงและทิศหลวงเหล็ก เพื่อมิให้สิ่งชั่วร้ายเข้าตัวหมอทำวัณนาคและการดำเนินพิธีกรรมเป็นไปอย่างราบรื่น กล่าวคือ การประกอบพิธีแต่ละครั้งหมอทำวัณนาคจะเป็นผู้กำหนดทิศทางในการนั่งประกอบพิธีโดยจะไม่หัน

หน้าตนเองไปในทิศที่เชื่อกันว่าเป็นทิศผีหลวงและทิศหลาวเหล็ก ซึ่งหมอท้าวขวัญจะต้องศึกษาเรื่องนี้เป็นอย่างดีจากนั้นดูว่าวันประกอบพิธีตรงกับวันใดจึงจะระบุได้ว่าทิศใดเป็นทิศต้องห้าม โดยความเชื่อในทิศต้องห้ามดังกล่าวมี ดังนี้

ทิศผีหลวง ทิศผีหลวงจะอยู่ตรงกันข้ามกับ ทิศเทวดา - เทพเจ้า เมื่อรู้ว่ามีผีหลวงอยู่ทิศใด ไม่ควรนั่งหันหน้าไปทางทิศนั้น

วันอาทิตย์ ผีหลวงเป็น ม้าขาว อยู่ประจำทิศตะวันตกเฉียงเหนือ - พายัพ

วันจันทร์ ผีหลวงเป็น โคน (วัว) อยู่ประจำทิศตะวันออก - บบูรพา

วันอังคาร ผีหลวงเป็น ราชสีห์ อยู่ประจำทิศตะวันออกเฉียงเหนือ - อีสาน

วันพุธ ผีหลวงเป็น ชกษย์ อยู่ประจำทิศเหนือ - อุดร

วันพฤหัสบดี ผีหลวงเป็น กระบือ (ควาย) อยู่ประจำทิศใต้ - ทักษิณ

วันศุกร์ ผีหลวงเป็น ลูกร (หมู) อยู่ประจำทิศตะวันตก - ประจิม

วันเสาร์ ผีหลวงเป็น ช้างสาร อยู่ประจำทิศตะวันออกเฉียงใต้ - อากเนย์

ทิศหลาวเหล็ก ทิศหลาวเหล็กคือไม่ควรนั่งหันหน้าให้ตรงกับทิศหลาวเหล็ก

ตก เพราะจะแพ้วภัยตัวเองหรือจะเจ็บไข้ได้ป่วย ต้องศาสตราวุธและประสพภัยอันตราย

วันอาทิตย์ หลาวเหล็กอยู่ประจำทิศตะวันตก - ประจิม

วันจันทร์ หลาวเหล็กอยู่ประจำทิศตะวันออก - บบูรพา

วันอังคาร หลาวเหล็กอยู่ประจำทิศเหนือ - อุดร

วันพุธ หลาวเหล็กอยู่ประจำทิศเหนือ - อุดร

วันพฤหัสบดี หลาวเหล็กอยู่ประจำทิศทิศใต้ - ทักษิณ

วันศุกร์ หลาวเหล็กอยู่ประจำทิศตะวันตก - ประจิม

วันเสาร์ หลาวเหล็กอยู่ประจำทิศตะวันออก - บบูรพา

ที่กล่าวมาข้างต้นคือความเชื่อเรื่องทิศผีหลวงและทิศหลาวเหล็ก แต่ใน

การประกอบพิธีทำขวัญนาบางครั้งอาจหลีกเลี่ยงไม่ได้ที่จะต้องหันหน้าเข้าหาทิศต้องห้าม อาจด้วยปัจจัยที่ส่งผล เช่น ขนาดของพื้นที่ในการประกอบพิธี เจ้าภาพเตรียมองค์ประกอบอื่นไว้ก่อนหน้ายากแก่การเคลื่อนย้าย หรือแม้กระทั่งวงดนตรีเป่าพาทย์ที่หมอท้าวขวัญจำเป็นต้องนั่งหันหน้าเข้าหาเพื่อสะดวกในการร้องส่งและนัดแนะเมื่อนั่งหันหน้าเข้าหาวงดนตรีแล้วกลับไปตรงกับทิศต้องห้าม เป็นต้น หมอท้าวขวัญเองก็ต้องมีวิธีแก้เคล็ดปิดเป่าและป้องกันสิ่งร้ายที่จะเข้าสู่ตนด้วยการบริกรรมคาถา

ผู้วิจัยได้สัมภาษณ์ถึงคาถาที่ใช้ในการบริกรรมเพื่อแก้เคล็ดในเรื่องดังกล่าวโดยหมอทำขวัญในเขตพื้นที่อำเภอบางบาลแต่ละคนก็จะมีการบริกรรมคาถาที่แตกต่างกันไปตามแต่ที่ตนเองได้รับการถ่ายทอดหรือศึกษามา

จากการสัมภาษณ์นายช่อ รัชต์แดน ได้กล่าวถึงการแก้เคล็ดเรื่องของทิศผีหลวงและทิศหลวงเหลือกว่าสำหรับผู้ให้สัมภาษณ์นั้นจะใช้คาถาอยู่สองบทเพื่อบริกรรมแก้เคล็ดในความเชื่อเรื่องนี้ซึ่งจะเลือกใช้บทใดบทหนึ่ง โดยคาถาสองบทดังกล่าวได้แก่ คาถาอิติปิโสถอยหลังหรือพุทธคุณถอยหลังและคาถาอิติปิโสแปดทิศหรือพุทธคุณแปดทิศ

คาถาบทแรก คือ บทอิติปิโสถอยหลังหรือเรียกอีกชื่อหนึ่งว่าบทพุทธคุณถอยหลัง โดยจะบริกรรมว่า

“...ติ วา คะ ภา โห พุท นัง สา นุส มะ วะ เท ถา สัต ติ ระ สา มะ ทัม สะ ริ ปุ โร ตะ นุด ะ พุ วิ ภา โล โด คะ สุ โน ปัน สัม ณะ ระ จะ ชา วิช โห พุท สัม มา สัม หัง ระ ะ วา คะ ภา โส ปี ติ อี...”

คาถาบทที่สอง คือ บทอิติปิโสแปดทิศหรือเรียกอีกชื่อหนึ่งว่าบทพุทธคุณแปดทิศ โดยจะบริกรรมว่า

“...อิ ระ ชา คะ ตะ ระ สา ติ หัง จะ โต โร ติ นัง ปี สัม ระ โล ปุ สัต พุท โส มา นะคะ ริ ถา โท ภา สัม สัม วิ สะ เท ภา คะ พุท ปัน พุ รัม ะ คะ วา โห โน ะ มะ มะ วา ะ วิสุ นุด สา นุ ติ...”

ในความเชื่อเรื่องเดียวกันนี้จากการสัมภาษณ์หมอทำขวัญอาวุโสอีกท่านในเขตอำเภอบางบาล คือ นายสำเร็จ นัยพร ซึ่งผู้ให้สัมภาษณ์ก็มีความเชื่อในเรื่องเดียวกันนี้แต่จะแตกต่างกันคือคาถาที่ใช้ในการบริกรรมแก้เคล็ด สำหรับนายสำเร็จ จะมีคาถาที่ใช้บริกรรมที่ชื่อว่าคาถาแก้เคล็ดตรงผีหลวง โดยจะต้องตรวจดูก่อนว่าต้องการแก้ผีหลวงทิศใดแล้วจึงเลือกบริกรรมคาถาให้ตรงกับทิศนั้น โดยคาถาดังกล่าวมี ดังนี้

| | | |
|------------|------------|------------------------|
| ทิศบูรพา | บริกรรมว่า | อิ ระ ชา คะ ตะ ระ สา |
| ทิศอาคเนย์ | บริกรรมว่า | ติ หัง จะ โต โร ติ นัง |
| ทิศทักษิณ | บริกรรมว่า | สัม ระ โล ปุ สัต พุ นา |

| | | |
|-----------|------------|-----------------------------|
| ทิสหรีดี | บริกรรมว่า | โส มา ณะ กะ ริ ธา โธ |
| ทิสประจิม | บริกรรมว่า | กะ สัม สัม วิ สะ เท ภา |
| ทิสพายัพ | บริกรรมว่า | คะ พุท ปัน ทุ ทัม ะ คะ |
| ทิสอุตร | บริกรรมว่า | วา โท โน อะ มะ มะ วา |
| ทิสอีสาน | บริกรรมว่า | อะ วิช สุ นุต ฐา นุต นุส ติ |

การแก้เคล็ดในความเชื่อเรื่องทศทิศหลวงและทิศหลวงหลักนี้ นอกจากการบริกรรมคาถาแล้วยังมีอีกวิธีหนึ่งซึ่งจากการให้สัมภาษณ์ของหมอทำขวัญทุกคนในเขตอำเภอ บางบาลกล่าวไว้เป็นทิศทางเดียวกันว่าเป็นวิธีที่ง่ายและสะดวกที่สุดคือเมื่อทราบหรือรู้ตัวว่าจะต้องนั่งตรงในทิศต้องห้ามให้ใช้วิธีการเบี่ยงตนเองเพียงเล็กน้อยมิให้ตรงกับทิศนั้นเป็นอันว่าแก้เคล็ดในเรื่องนี้แล้ว

4.3.3.2 การบริกรรมคาถาและการเขียนลงคาถาบนอุปกรณ์ในการประกอบพิธี ซึ่งจะเป็นอุปกรณ์บางอย่างในการประกอบพิธีเพื่อความเป็นสิริมงคล โดยอุปกรณ์ที่มักจะลงคาถากำกับไว้ได้แก่ เทียนชัย ใบตอง 3 ใบที่ใช้หุ้มบายศรี และแป้งเจิมหน้าผาก โดยหมอทำขวัญส่วนใหญ่จะบริกรรมคาถาว่า มะ อะ อุ

4.3.3.2 การบริกรรมคาถาเพื่อเสริมเมตตามหานิยมก่อนที่จะทำขวัญนาค โดยหมอทำขวัญจะท่องคาถาเพื่อเสริมเสน่ห์และเมตตามหานิยมเพื่อร้องได้ไพเราะถูกใจเจ้าภาพ ซึ่งคาถาดังกล่าวจะบริกรรมว่า

ตั้งนะโม 3 จบ จากนั้นกล่าวบริกรรมว่า

“...นะเมตตา โมกรุณา พุทปราณี ฑาอินดี ะเอ็นดู บิดาค้ำ มารดาชู นะโม พุทธายะ...”

4.3.4 ความเชื่อถือฤกษ์ยามและกลางสังหรณ์

ความเชื่อถือฤกษ์ยามและกลางสังหรณ์ เบื้องต้นผู้วิจัยมีความเข้าใจถึงการประกอบพิธีทำขวัญนาคว่าจะต้องมีการกำหนดฤกษ์ยามที่เหมาะสม เนื่องจากมีคำกล่าวที่นิยมกล่าวกันโดยทั่วไปว่าจะต้องหาฤกษ์อุปสมบทและสำคัญที่สุดคือฤกษ์ในการลาสิกขา

เมื่อผู้วิจัยได้ทำการศึกษาและเก็บข้อมูลในพื้นที่พบว่า หมอทำขวัญทุกคนในพื้นที่ต่างกล่าวถึงเรื่องฤกษ์ยามในการประกอบพิธีเป็นทิศทางเดียวกันคือ จะอ้างอิงจากฤกษ์อุปสมบทที่พระอุปัชฌาย์กำหนดเป็นหลัก กล่าวคือ เมื่อได้ฤกษ์จากพระอุปัชฌาย์ว่าจะอุปสมบทหรือนำนาคเข้า

โบสถ์ วันไหนจะประกอบพิธีทำขวัญนาคได้สองแบบคืออาจประกอบพิธีในช่วงเช้าแล้วช่วงบ่ายนำ นาคเข้าอุปสมบท หรือประกอบกอบพิธีในช่วงเย็นและนำนาคเข้าพิธีอุปสมบทในเช้าวันรุ่งขึ้น

เหตุนี้ผู้วิจัยจึงต้องศึกษาในเรื่องของการกำหนดฤกษ์ด้วยการเก็บข้อมูลจาก พระอุปัชฌาย์ในเขตพื้นที่ พบว่าในการกำหนดฤกษ์อุปสมบทนั้นท่านพระเดชพระคุณ พระครูปัญญาจุฬารักษ์ เจ้าอาวาสวัดจุฬามณี พระอุปัชฌาย์รูปสำคัญรูปหนึ่งในเขตพื้นที่อำเภอบางบาลได้กล่าวถึงฤกษ์การอุปสมบทไว้ ดังนี้

การกำหนดฤกษ์อุปสมบทและการลาสิกขานั้น ในทางพุทธศาสนาไม่มีความเชื่อเรื่องนี้ เพราะความเชื่อเรื่องนี้แท้ที่จริงแล้วเป็นความเชื่อในศาสนาพราหมณ์ ส่วนใน พระพุทธศาสนาให้ยึดเอาฤกษ์สะดวกเป็นหลัก คือ ผู้ที่จะบวชสะดวก ญาติสะดวก พระอุปัชฌาย์ และพระในการประกอบพิธีสะดวก ก็ยึดเอาฤกษ์นั้นเป็นฤกษ์เหมาะในการจัดงาน

เมื่อผู้วิจัยศึกษาในองค์ประกอบอื่น ๆ ของพิธีพบว่า ความเชื่อเรื่องฤกษ์ยาม และโหราศาสตร์กลับ ไปปรากฏในบททำขวัญนาคช่วงที่สมมุติเรื่องราวว่าโหราทำนายฝันของมารดา ก่อนการปฏิสนธิและตั้งครรภ์

เมื่อพิจารณาการข้อมูลการให้สัมภาษณ์ของพระอุปัชฌาย์ในเขตพื้นที่พบว่า ความเชื่อเรื่องฤกษ์ยามและโหราศาสตร์ได้ไปปรากฏในส่วนของพิธีทำขวัญนาคซึ่งเป็นพิธีที่มีความเชื่อมาจากศาสนาพราหมณ์ แต่ก็ไม่ได้เป็นเรื่องที่มีอิทธิพลมากนักกับการประกอบพิธี แต่กลับไปปรากฏในการดำเนินเรื่องราวสมมุติของการชี้ให้เห็นพระคุณของบิดามารดา โดยความเชื่อเรื่องดังกล่าวที่ถูกยกขึ้นเสริมให้เห็นว่า นาค นั้นเป็นผู้มีบุญญาธิการมาเกิดและในสมัยโบราณก็มีการทำนายฝันว่าเมื่อฝันเห็นสิ่งใดแล้วผู้ที่ฝันจะประสบกับเหตุการณ์หรือเรื่องราวใดในชีวิตจริง เสมือนเป็นการเตือนจากสิ่งศักดิ์สิทธิ์หรือการมีดวงสังหรณ์นั่นเอง ซึ่งเป็นความเชื่อที่คู่กับ สังคมไทยมาตั้งแต่อดีตจนถึงปัจจุบัน

4.3.5 ความเชื่อเรื่องความฝัน

ความเชื่อเรื่องความฝันในพิธีทำขวัญนาคนั้นถ้ากล่าวโดยผิวเผินไม่น่าจะมีส่วนเกี่ยวข้องกับพิธีกรรมแต่อย่างใด แต่เมื่อวิเคราะห์ถึงรายละเอียดของพิธีกรรมกลับพบความเชื่อเรื่องความฝันนี้ได้สอดแทรกอยู่ในการผูกเรื่องราวเกี่ยวกับเหตุการณ์ที่พรรณนาให้ นาคที่จะอุปสมบทเห็นถึงพระคุณของบิดามารดาโดยปรากฏในช่วงที่หมอบทำขวัญกล่าวถึงมารดาของนาคฝันก่อนที่จะทราบว่าคุณเองกำลังตั้งครรภ์ โดยหมอบทำขวัญจะร้องส่งบทดังกล่าวในทำนองเพลงสาธิตแก้ว 2 ชั้น ดังนี้

| | |
|-----------------------------|-------------------------------|
| เมื่อคำคืนพระมารดาหลับตาลง | แม่อีกทรงนิมิตฝันอัศจรรย์ใจ |
| ฝันว่าได้แหวนทองวงน้อย | สวมใส่ก้อยมีอนางเมื่อกกลางคืน |
| พอใกล้รุ่งสะอื้นตื่นระรินหา | ให้ครุ่นคิดในอุราจะเหตุไร |
| จึงได้รับปลุกผิวมิได้ซ้ำ | รีบไปตามหมอมาท่านายฝัน |

4.3.6 ความเชื่อเรื่องขวัญ

ความเชื่อเรื่องขวัญนี้ ถือได้ว่าเป็นความเชื่อที่ชัดเจนและตรงกับวัตถุประสงค์หลักของการประกอบพิธีทำขวัญนาค เพราะชื่อพิธีกรรมได้ระบุชัดเจนว่า ทำขวัญ

ขวัญ หมายถึง สิ่งที่ไม่มีตัวตน และเป็นสิ่งที่ครองใจ ขวัญสิงอยู่ในตัวตนและเป็นสิ่งที่ทำให้เจ้าของขวัญทุกข์หรือสุขได้ หากมีเหตุที่ทำให้ขวัญไม่อยู่กับตัวหรือออกไปเที่ยวเล่นจะมีเหตุร้ายเจ็บป่วยหรือมีเคราะห์กรรม และถ้าต้องการให้ขวัญกลับเข้าสู่ร่างกายต้องมีพิธีทำขวัญอันหมายถึงการทำพิธีกรรมเพื่อเรียกขวัญให้กลับมาสู่เจ้าของขวัญและให้เกิดสิริมงคล ดังนั้นความสำคัญของการทำขวัญนาคนั้น มีความเชื่อกันว่าขวัญของนาคจะไปเที่ยวที่ไกล ๆ จึงจำเป็นต้องทำพิธีเรียกขวัญให้มาอยู่กับเนื้อกับตัวของนาคดังที่ปรากฏในบททำขวัญนาคตอนหนึ่งว่า

ศรีศรีประเสริฐเลิศล้ำ จะขอทำขวัญพ่อเป็นหน่อเนื้อมนีนาค พระเจ้าเอียงสุขไสยาสน์ให้ยวียน พ่อจะคงหลงไหลไปอื่นเที่ยวชอกซอนในไพรสี พุ่มพงพีพิภพและภัยพล แดนดงกันดารดาชดา พระขวัญเจ้าเอียงมาอย่ามัวหมอง เชิญมาชมบายศรีทองกรองไปด้วยแก้ว งามประเสริฐเลิศแล้วล้วนสลักเสลาด้วยแก้วแก้งามตระการ สร้อยสังวาลแหวนนพรัตน์ ผ้าไหมพัศตร์เลิศแล้วซึ่งลายทอง พระขวัญเจ้าเอียงมาเถิดหนอย่าไปเที่ยวท่องในท้องหิมพานต์ ชมห้วยละหารในหุบเหวเป็นปล่องเปลวปลาปลั่งใจ เห็นมาลัยอย่าระริงหลงชมบุษบงหลงละห้อย เมื่อเจ้าน้อยน้อยยังนอนหวาดที่ปีศาจยังพักกาย มิ่งขวัญหายร้องให้อ้อนเพื่อเล่นช่อนแล้วหลอกให้ ขวัญอย่าไปกลับมาจอยู่ขึ้นเขยอย่าซ้ำ มาเถิดหนาย่ามาอย่าถือดีฯ

4.3.7 ความเชื่อในสิ่งแวดล้อมและปรากฏการณ์ธรรมชาติ

ความเชื่อในสิ่งแวดล้อมและปรากฏการณ์ธรรมชาตินั้นในแต่ละชนชาติมีความเชื่อที่เกี่ยวกับปรากฏการณ์ตามธรรมชาติที่หลากหลายอาจมีความคล้ายคลึงกันหรืออาจแตกต่างกันอย่างสิ้นเชิง เช่น คนไทยเชื่อว่าพระอาทิตย์ทรงกลดและพระจันทร์ทรงกลด เป็นสัญญาณที่ดี เป็นสิริมงคลฤกษ์ นิยมใช้ไปอ้างในความหมายที่เป็นไปในทางสิริมงคลเกี่ยวกับการประกอบกิจกรรมทางศาสนา อาทิ การปลุกเสกวัตถุมงคล เป็นต้น ในต่างประเทศ มีการใช้การทรงกลดใน

การพยากรณ์สภาพอากาศที่ในอนาคต ซึ่งยึดถือและใช้กันมายาวนาน หรือเรื่องของรู้งิมน้ำ ซึ่ง คนไทย คนมอญ คนไทใหญ่ และ คนจีน มองรู้งิมน้ำในทางอปมงคล เช่น ชี้อแล้วน้ำจะกุดด้วน หรือ เป็นมังกรที่ไม่ดี แต่ในทางตรงข้ามฝรั่งหรือชาวตะวันตกจะมองรู้งิมน้ำไปในทางดี เช่น มีหม้อ สมบัติอยู่ที่ปลายสายรุ้งหรือเป็นพันธสัญญาของพระเจ้าในการแสดงความรักที่มีต่อสัตว์โลก

ที่กล่าวมานั้นคือความเชื่อเกี่ยวกับสิ่งแวดล้อมและปรากฏการณ์ธรรมชาติที่อยู่ในมโนสำนึกของการดำรงชีวิตมนุษย์ของแต่ละวันซึ่งเป็นการเชื่อที่ตกทอดมาจากบรรพบุรุษตั้งแต่ดั้งเดิม โดยนอกจากนี้สังคมไทยยังใช้ความเชื่อเกี่ยวกับสิ่งแวดล้อมและปรากฏการณ์ธรรมชาติ มาประกอบในวรรณคดีหลาย ๆ เรื่อง เพื่อแสดงถึงกลางสังหรณ์ของตัวละครทั้งในทางมงคลและในทางอปมงคลอย่างเช่นในเรื่อง อิเหนา ตอนศึก กะหมังกุหนิง ครั้งที่ท้าวกะหมังกุหนิงยกทัพไปรบกรุงดาหาร ระหว่างทางได้เกิดปรากฏการณ์ที่ผิดธรรมชาติต่าง ๆ ซึ่งเป็นลางบอกเหตุร้ายในการออกรบ

| | |
|---------------------------|---------------------------|
| ฝูงเนื้อลี้มถันกินระบัด | โคกระหิงว้างตัดหน้าจาน |
| เหมือนจะทูลข่าวขัดทาดาน | พระเห็นเหตุเภทพาลก็หลากใจ |
| ร้อนระงมลมแล้งไม่พานพัด | เสียบสังคใบไม้ก็ไม้ไหว |
| พวงอุบะตันหยงที่ทรงไป | ก็ขาดตกลงในกลางทาง |
| ไม้ใหญ่อย่างสูงสูงระหง | ไม่ต้องลมล้มลงขัดขวาง |
| อัศจรรย์วันนี้ประหลาดกลาง | เดินทางมาแต่ก่อนบ่หอนมีฯ |

ความเชื่อเกี่ยวกับสิ่งแวดล้อมและปรากฏการณ์ธรรมชาติที่ปรากฏในพิธีทำขวัญนาคนในพื้นที่อำเภอบางบาลนั้น จะปรากฏอยู่ในบททำขวัญที่ยกเอานิทาน ตำนาน หรือชาดก มาเรียบเรียงประกอบในช่วงของการกล่อมนาคและสอนนาค ซึ่งจะมีลางบอกเหตุต่าง ๆ อันเป็นความเชื่อเกี่ยวกับสิ่งแวดล้อมและปรากฏการณ์ธรรมชาติ แฝงอยู่ด้วยดังตัวอย่างจากบททำขวัญต่อไปนี้

| | |
|------------------------------|-------------------------------------|
| คราวที่นั่นฝูงสัตว์ทั้งหลาย | จะเกิดความอันตรายเป็นแม่นมั่น |
| ด้วยกษัตริย์มิได้ทรงราชธรรม์ | จึงเกิดเหตุเป็นอัศจรรย์ลึกลับประการ |
| คือเดือน ดาว ดิน ฟ้า จะอาเพศ | อุบัติเหตุเกิดทั่วทุกทิศาน |
| มหาเมฆจะลุกเป็นเพลิงกาฬ | เกิดนิมิตพิสดารทุกบ้านเมือง |
| พระคงคาจะแดงเดือดดังเลือดนรก | อีกบนบกจะเป็นบ้าฟ้าจะเหลืออง |

| | |
|-------------------------------|------------------------------|
| ทั้งผีป่าก็จะวิ่งเข้าสิงเมือง | ผีเมืองก็จะออกไปอยู่ไพร |
| พระเสด็จเมืองจะเอาตัวหนี | พระกาลกาลก็จะเข้ามาไซ้ |
| พระธรณีจะต้ออกให้ | อกพระกาพะจะไหม้อยู่เกรียมกรม |
| ในลักษณะทำนายไว้ก็ไม่ผิด | เหมือนพินิจพิสูจน์ก็เห็นสม |
| มิใช่เทศกาลร้อนก็ร้อนระงม | มิใช่เทศกาลลมลมก็พัด |
| มิใช่เทศกาลหนาวก็หนาวปล้น | มิใช่เทศกาลฝนก็อุบติ |
| ทุกต้นไม้น้อยมหาศาลสารพัด | เกิดวิบัตินานาทั่วสากลฯ |

4.3.8 ความเชื่อเรื่องยากลางบ้าน

ยากลางบ้านคือความเชื่อที่ว่า ในหมู่บ้านเมื่อมีใครเจ็บไข้ได้ป่วยก็อาศัยยา
กลางบ้าน ยาแผนโบราณ หรือในบางท้องถิ่นที่รักษาทางไสยศาสตร์ ซึ่งจะเป็นภูมิปัญญาที่ตกทอดมา
โดยการรักษาจะเป็นไปตามความเชื่อทั้งที่มีเหตุและผลรองรับหรือในบางครั้งก็ไม่มีเหตุผลใด ๆ มา
รองรับหรืออธิบายในปรากฏการณ์ที่เกิดขึ้นได้

ความเชื่อเรื่องยากลางบ้าน ได้ปรากฏในพิธีทำขวัญนาคของพื้นที่อำเภอบางบาล
ในช่วงต่าง ๆ โดยจะบรรยายให้เห็นทั้งในรูปแบบที่รักษาหรือแก้ไขอาการเจ็บไข้ได้ป่วยที่เกิดขึ้น
หรือในเรื่องของหมอดำแยซึ่งทำคลอดในสมัยโบราณ อีกทั้งยังปรากฏความเชื่อในเรื่องของ
ไสยศาสตร์นั่นคือการทำน้ำมนต์เพื่อแก้ไขอาการคลอดยาก อันเป็นความเชื่อในเรื่องของ
ยากลางบ้านแทบทั้งสิ้น

ตัวอย่างบทอากรแพ้ท้อง

| | |
|----------------------------------|------------------------------|
| สงสารแต่แม่แก่แพ้นาภิ | เรียกร้องสามีให้เข้ามาหา |
| แล้วเล่าแกลงแจ้งกิจจา | ว่าตัวของข้าไม่ค่อยสบาย |
| มันคลิ้นมันเหียนวิงเวียนไหวหวั่น | ในคอแค้นระส่ำระสาย |
| อยากกินไอนี้อยากกินไอนั้น | อยากกินแกงห่านเห็นที่จะหาย |
| อยากกินไส้ไม้ไส้โคไส้ควาย | จะเป็นหญิงหรือชายก็ไม่รู้เลย |
| อยากกินของสดอยากกินของคาว | ฉันไม่แกล้งกล่าวมาแล้วเฉย |
| ฉันไม่พูดเล่นเหมือนเช่นเคย | พิไถ่ เอ๊ยฉันเล่าไม่อายฯ |

ตัวอย่างบทหมอดำแย

| | |
|-------------------------------------|------------------------------------|
| ฝ่ายหมอดำแยไม่แซ่ไม่เชื่อน | แกริบขึ้นเรือนด้วยเร็ววี |
| แกหย่อนตูดนั่งกันยังไม่ถึงดี | ว่าไอ้ทิดมานี้ตั้งขันเข้าไวไว |
| เอาพลูไม่ต้องมากเอาหมากไม่ต้องเจียน | เอาธูปเอาเทียนไอ้ที่เล่มใหญ่ใหญ่ |
| เงินอีกหกบาทอย่าให้ขาดได้ | แล้วลงนั่งใกล้ใกล้เฝ้าประกบประกองฯ |

ตัวอย่างบททำนํ้ามนต์เพื่อให้คล่องง่าย

| | |
|------------------------------|------------------------------------|
| ฝ่ายสุวรรณรานหาขันใหญ่ | ตักน้ำใสใสมาบดคล |
| แกขึ้นนะ โม อิติปิโส ภาคะวา | เป่าไปเป่ามาอยู่ตั้งหลายหน |
| ถ้าเงินไม่มาทำจะไม่ดี | ถ้าเงินไม่มีคงไม่เป็นนํ้ามนต์ |
| มากน้อยหมอมว่า | ถ้าเงินไม่มาคาถามันตกหล่น |
| จะว่าอย่างไร ไอ้ทิดเอ็งว่ามา | เข้าอิติปิโส ภาคะวา อยู่ตั้งหลายหน |
| พอได้เงินตราไม่ซำบาย | น้ำในขันใสใสกลายเป็นนํ้าขุ่น |
| อิติปิโสก็จะไม่มัน | ว่าคาถาองคุลิมารเข้าไปปะปน |
| ทำปากหมุบหมิบใจให้มัน | เสร็จแล้วส่งขันให้แม่หนํ้ามน |
| พอทานบิ๊ปเสียวกลับในบดคล | แม่หนํ้ามนก็ประสูติกุมารฯ |

4.3.9 ความเชื่อเรื่องลักษณะบุคคล

ความเชื่อเรื่องลักษณะบุคคล เป็นความเชื่อที่อยู่คู่กับวิถีชีวิตของคนไทยมาตั้งแต่ครั้งอดีตเรียกว่า ตำรานรลักษณ์ศาสตร์ ซึ่งเป็นตำราที่แปลมาจากตำราของจีนโดยพระมหามณเฑียร เป็นผู้แปลและทูลเกล้าฯ ถวายพระบาทสมเด็จพระพุทธยอดฟ้าจุฬาโลกมหาราช เพื่อทรงใช้เป็นคู่มือในการพิจารณาคนเข้ารับราชการ ได้มีการคัดลอกเผยแพร่และตกทอดมาจนถึงปัจจุบัน โดยในปัจจุบันใช้เป็นหลักเกณฑ์ในการพิจารณาคณะบุคคลในโอกาสต่าง ๆ ไม่ว่าจะเป็นการดูลักษณะของชายที่ควรคบ เช่น ชายใคร่ร่างกลมมีเนื้อ จมูกโด่งรูจมูกเล็ก หายใจแรง เป็นคนจุนเจียว บ้างแต่ทำมาค้าขายรับราชการเจริญรุ่งเรืองดี เจ้านายรักใคร่ ไม่ใช่เจ้าชู้ ชื่อสัตย์ต่อลูกเมีย เป็นต้น ลักษณะของชายที่ไม่ควรคบ เช่น ชายใดตาควหน้าดูเหมือนเสือร้าย ตรงตาขาวเป็นเส้นเลือดชัดเจน ฉาน เป็นคนลู่แกโทสะง่าย จิตใจโหดร้ายไม่มีศีลธรรม ก่อศัตรู หาเรื่องหาราวไม่ควรคบหา เป็นต้น

พิธีทำขวัญนาคนในพื้นที่อำเภอบางบาล ปรากฏความเชื่อในเรื่องลักษณะของบุคคลที่สำคัญและชัดเจนอยู่ด้วยกันสองประการ คือ

ประการที่ 1 การพิจารณาลักษณะของผู้ที่จะเป็นหมอทำขวัญ กล่าวคือจะต้องมีลักษณะดีดูจากภายนอกสะอาดสะอ้าน นำเคารพเชื่อถือ มีอวัยวะครบถ้วนทั้ง 32 ประการ

ประการที่ 2 ปรากฏอยู่ในบททำขวัญที่กล่าวถึงลักษณะบุคคลต่าง ๆ ทั้งที่อยู่ในชาดก นิทาน ตำนาน ที่หยิบยกขึ้นมากล่าว ลักษณะของมหาบุรุษ เป็นต้น

5. คติชนที่ปรากฏในองค์ประกอบและขั้นตอนการประกอบพิธีกรรม

คติชนที่ปรากฏในองค์ประกอบและขั้นตอนการประกอบในพิธีทำขวัญนาของชาวอำเภอบางบาล จังหวัดพระนครศรีอยุธยา นอกเหนือจากที่ผู้วิจัยกล่าวมาข้างต้นนั้น ในองค์ประกอบของพิธีกรรมยังแฝงไว้ซึ่งคุณค่าทางคติชน ดังต่อไปนี้

5.1 ความเชื่อที่แฝงในองค์ประกอบของพิธี

องค์ประกอบของพิธี หมายถึง วัสดุข้าวของเครื่องใช้ต่าง ๆ อุปกรณ์ต่าง ๆ และอาหารต่าง ๆ ที่ใช้ในพิธี ล้วนแต่มีความหมายและนัยแฝงในเชิงสิริมงคลทั้งสิ้น โดยความหมายและนัยแฝงในองค์ประกอบของพิธีทำขวัญนาคอันสะท้อนถึงความเชื่อที่สืบทอดกันมา มี ดังนี้

5.1.1 บายศรี ตามความเชื่อนั้นบายศรี เป็นของสูงค่าและเป็นสิ่งที่มีค่าสำหรับชาวไทยตั้งแต่โบราณจนถึงปัจจุบัน โดยเกี่ยวข้องกับวิถีชีวิตนับแต่แรกเกิดจนเติบโตเราจะจัดพิธีสังเวยและทำขวัญในวาระต่าง ๆ บายศรีก็จะถูกนำมาเป็นส่วนหนึ่งของพิธีเหล่านี้ ตามความเชื่อของศาสนาพิธีในรูปแบบของศาสนาพราหมณ์ โดยมีความหมาย คือ ภาชนะที่ตกแต่งสวยงามเป็นพิเศษเพื่อเป็นสำรับใส่อาหารคาวหวานในพิธีสังเวยบูชาและทำพิธีขวัญต่าง ๆ

คติและความเชื่อเกี่ยวกับบายศรี บายศรีนั้นมีข้อสันนิษฐานว่า ได้ประดิษฐ์ขึ้นมาจากความเชื่อของศาสนาพราหมณ์ โดยพิจารณาจากการนำไปตองมาประดิษฐ์บายศรี เนื่องจากความเชื่อที่ว่าใบตองนั้นเป็นของสะอาดบริสุทธิ์ไม่มีมลทินของอาหารเก่าให้แปดเปื้อน และอีกประการหนึ่งคือ รูปร่างลักษณะของบายศรีมีลักษณะของการจำลองเขาพระสุเมรุซึ่งเป็นที่สุดของพระอิศวร ตลอดจนเครื่องสังเวยก็มีความเชื่อมาจากคติทางศาสนาพราหมณ์ เช่น ไข่ แดงกวมะพร้าว เป็นต้น รวมไปถึงจนถึงพิธีกรรมพิธีกรรมต่าง ๆ โดยจะมีพราหมณ์เป็นผู้ประกอบพิธีทั้งสิ้น

นอกจากนี้ โบราณถือว่า บายศรีมีครูแรง ถ้าใครไม่ได้ครอบ (อนุญาต) ห้ามทำบายศรีอภัยจะกิน ทำให้คนทั้งหลายกลัวไม่กล้าฝึกทำตามลำพัง หรือตามอย่างครู โดยครูไม่บอกอนุญาตให้เรียน ทั้งนี้คงมีจุดมุ่งหมายที่แฝงอยู่คือ ให้เรียนหรือฝึกหัดด้วยความตั้งใจอย่างดีเพื่อให้ได้สวยงามทำได้ดีที่มีครูสอน เพราะบายศรีเป็นของสูง เป็นเครื่องสังเวยเทพเทวดา ไม่ควรทำสุกเอาเผากิน จึงได้มีการปรัมเอาไว้ กันคนที่ไม่ค่อยประณีตไม่ตั้งใจจริงไม่ทำให้

อีกประการหนึ่ง เป็นการปลูกฝังลักษณะนิสัยที่ดีให้เกิดขึ้นแก่ลูกหลาน ให้รู้จักเคารพครูอาจารย์ มีกตัญญู ไม่ลบหลู่คุณครูอาจารย์ จะเรียนอะไร ทำอะไร ต้องได้ชื่อว่าศิษย์มีครู จึงจะเกิดความมั่นใจและทำได้ดี สมัยโบราณจึงมีพิธีครอบการทำบายศรี

พิธีครอบของครูบายศรี ไม่มีอะไรยุ่งยากนัก เพียงให้จตุรพิธฐานถึงครูบายศรี ตั้งแต่ครูคนแรกที่เป็นผู้คิดประดิษฐ์ทำ และผู้รักษาสืบต่อมาจนถึงครูของเราปัจจุบันนี้ ขอคุณครูจงช่วยอวยพรชัยให้ทำบายศรีได้สวยงามดี สำเร็จเป็นสิริมงคล ถ้าแม้ว่าจะทำผิดพลาดประการใดขอคุณครูได้เมตตา อภัยให้ด้วยเถิด โดยในการครอบครูบายศรีนั้นจะต้องเตรียมขันครู ซึ่งในขันจะประกอบด้วย กรวยใบตอง 5 กรวย ภายในกรวยใส่หมาก พลู ยาสูบ เทียนขาวหรือเทียนสีเหลืองก็ได้ รูป 5 ดอก ดอกบัว 1 ดอก รวมทั้ง 5 กรวยในพาน ใส่เงิน 39 บาท บุหรี่ 1 ซอง จตุรูป 16 ดอก ใส่ไว้ในพาน เวลาบูชาครู ให้ยกขึ้นเหนือหัว บอกกล่าวครูอาจารย์อริยฐานถึงครูบายศรี ตั้งแต่ครูคนแรกที่เป็นผู้คิดประดิษฐ์ทำ และผู้รักษาสืบต่อมาจนถึงครูของเราปัจจุบันนี้ ขอคุณครูจงช่วยอวยพรชัยให้ทำบายศรีได้สวยงามดี สำเร็จเป็นสิริมงคล ถ้าแม้ว่าจะทำผิดพลาดประการใดขอคุณครูได้เมตตาและให้อภัย

5.1.2 บายศรีปากชาม บายศรีปากชามถือได้ว่าเป็นแม่แบบหรือต้นแบบของบายศรีชนิดอื่นๆ ใช้ใบตองตานีเย็บพับจับจีบจำนวน (นม, นิ้ว, เกร็ด, กาบ) มีลูก 5 ตัวประกอบเท่ากับตัวแม่หนึ่งตัว แต่ละตัวของ (นม, นิ้ว, เกร็ด, กาบ) จะใช้ใบตองฉีกเป็นฝ้านุ่งรัดประกอบติดกับตัวแม่ทีละชั้นจนครบตามจำนวนที่กำหนด จัดเป็น 3 ชุด วางประกอบรอบกรวยใบตองที่บรรจุข้าวที่ตั้งตรงกลางชามแล้วใช้มีดเจียนใบตองเป็นรูปแฉกวางสลับหว่างระหว่างช่องของพุ่มบายศรีทั้งสามแล้วประดับตกแต่งด้วยดอกไม้ นามมงคลต่าง ๆ มี ดอกกรัก ดอกบานไม่รู้โรย ดอกพุด ดอกมะลิ ดอกดาวเรือง ใช้ไม้ไผ่เหลาให้แหลมเพื่อเสียบไขให้ตั้งอยู่บนสุดยอดของปลายกรวยบายศรี จัดวางกล้วยน้ำไท แต่งกวางเป็นเครื่องเคียงประกอบตรงช่องที่เสียบแฉก โดยช่างทำบายศรีผู้ใดมีฝีมือประณีตสามารถตกแต่งบายศรีปากชามจนวิจิตรงามตา ซึ่งบายศรีปากชามใช้ในงานไหว้ครู บวงสรวง สังเวชบูชาเทพเทวดาอารักษ์ เป็นต้น

ความหมายของบายศรีที่จัดวางรอบกรวยสามชุด หมายถึง การมุ่งบูชาต่อพระเป็นเจ้าทั้งสามคือ พระอิศวร พระนารายณ์ พระพรหม กรวยบรรจุข้าวยอดเสียบไข หมายถึง เขาไกรลาส ศูนย์รวมของการกำเนิดทั้งหลายที่มีความอุดมสมบูรณ์ แฉกดาหมายถึงมหาสมุทรที่หล่อเลี้ยงสรรพชีวิต กล้วยน้ำไทและแฉกที่จัดวางเป็นเครื่องเคียงประกอบหมายถึงความสมบูรณ์ทางด้านพืชพันธุ์ธัญญาหาร ความหมายนี้ไม่ได้กำหนดไว้ตายตัวหากเป็นแต่เพียงผู้ที่ประดิษฐ์บายศรีมีความเชื่อศรัทธาต่อสิ่งใดแล้วก็มักจะน้อมนำคำสอนหรือความเชื่อต่าง ๆ มากำหนดความหมายเป็นนัยที่ตนประสงค์ต่อสิ่งศรัทธานั้น ๆ

หลังจากใช้บายศรีเป็นส่วนสำคัญในการประกอบพิธีสังเวชบูชา นิยมนำบายศรีมาแกะออกไม่ให้คงรูปที่ประดิษฐ์ไว้แล้วลอบไปตามกระแสน้ำเรียกว่าการ จำริญ โดยให้เหตุผลว่าบายศรีเป็นของมงคลไม่ควรนำไปทิ้งในสภาพนั้น ควรแกะคลี่ออกให้เป็นใบตองอย่างเดิมและไม่ให้ทิ้งปะปนกับขยะมูลฝอยอื่น ๆ

5.1.3 เทียนชัย คือเทียนขาว 1 เล่มที่ปักอยู่ด้านบนสุดของบายศรี ความหมายของเทียนชัยนั้นคือเทียนมงคลที่จุดเพื่อเอาฤกษ์เอาชัยใช้ในการเข้าพิธีและสิ้นสุดการทำขวัญภาค เทียนนี้ต้องจุดตลอดพิธีในระหว่างทำพิธีเทียนนี้จะดับไม่ได้ ถ้ามีลมในขณะที่ทำพิธีต้องหาวิธีการที่จะให้เทียนติดตลอดเวลา เทียนชัยจะดับได้เมื่อเสร็จพิธี และหม่อมทำขวัญจะเป็นผู้ทำพิธีดับเทียนเท่านั้น เมื่อพิธีการต่าง ๆ สิ้นสุดลง

อีกนัยหนึ่งนั้นเทียนชัยหมายถึง แสงสว่างแห่งปัญญา และความบริสุทธิ์ส่องไสความไปจนถึงความเป็นสิริมงคล

5.1.4 เทียนขาว 9 เล่ม เทียนขาวทั้ง 9 เล่มนี้จะมัดอยู่ที่แวนเทียนแวนละ 3 เล่ม สื่อความหมายถึงพระรัตนตรัยที่ชี้ทางสว่างแก่สรรพชีวิต

5.1.5 ชั้นใส่ข้าวสาร มีความหมายถึงความอุดมสมบูรณ์

5.1.6 แวนเทียน แวนเทียน 1 ชุด จะประกอบด้วยแวนเทียนทั้งสิ้น 3 แวน ที่เรียกว่า 1 ชุดหรือ 1 สำหรับ โดยแวนเทียนแต่ละแวนนั้นจะมีภาพปรากฏอยู่ไม่เหมือนกัน ตามความหมายของแวนเทียนตามลำดับกล่าวคือ แวนที่ 1 จะเป็นภาพพระพรหม แวนที่ 2 จะเป็นภาพพญานาค และแวนที่ 3 จะเป็นภาพหอยสังข์

นอกจากนี้ในการแปลความหมายของแวนเทียนแต่ละแวนอาจแตกต่างกันไปตามความเชื่อและบททำขวัญที่หม่อมทำขวัญนั้นได้สืบทอดมาซึ่งความหมายของแวนเทียนทั้ง 3 แวนนั้นอาจหมายถึง พระรัตนตรัยทั้ง 3 ประการ หรือในบางครั้งมีความหมายคือ แวนที่ 1 หมายถึง พระอาทิตย์ แวนที่ 2 หมายถึง พระจันทร์ และแวนที่ 3 หมายถึง พระราหู

5.1.7 ใบพลู ความหมายของใบพลูนั้นคือใบไม้ที่มีลักษณะคล้ายรูปหัวใจอันมีลักษณะเป็นมงคลรูป โดยจะต้องคัดใบพลูที่ไม่มีตำหนิ รูปทรงไม่บิดเบี้ยว มีเส้นลายของใบที่ต่อเนื่องไม่ขาด คด หรือยุ่งสับสน

5.1.8 ไม้จันทน์บายศรี 3 ชั้น มีความเชื่อว่าเป็นเสมือนบันไดเพื่อใช้ขึ้นไปสู่สรวงสวรรค์นั้นคือยอดของบายศรี

5.1.9 ใบตอง 3 ก้าน ความหมายถึง โลกะ โทสะ และโมหะ ที่รายล้อมห่อหุ้มขวัญหรือบายศรีที่สวยงาม

5.1.10 ผ้าขาวหรือผ้าลูกไม้สวยงามใช้สำหรับห่อพันรอบบายศรีเป็นชั้นสุดท้าย ต่อจากใบตองหมายถึงการห่อหุ้มและรักษาขวัญไว้ไม่ให้ตกหล่นสูญหาย

5.1.11 สายสิญจน์ คือ ค้ายดิบที่นำมาเข้าเป็นส่วนประกอบหนึ่งที่สำคัญใน พิธีปลูกเสก อีกในหนึ่ง สายสิญจน์นั้นก็คือสายเสกนั่นเอง มีคุณวิเศษทางป้องกันภัยอันตรายและ เกิดสิริมงคล โบราณใช้ขึงรอบปริมณฑลในพิธีมงคลต่างๆ อาจแสดงถึงเขตแห่งความศักดิ์มงคล และเพื่อเป็นการกั้นกวางมิให้ความไม่เป็นมงคล ภูตผีปีศาจเข้ามาสู่ภายในพิธีนั้น แต่ก่อนที่จะขึง สายสิญจน์เป็นปริมณฑลแวดล้อมสถานที่ต่าง ๆ นั้น

สายสิญจน์จึงเข้ามามีบทบาทในพิธีทำขวัญนาคนาในฐานะเส้นเชือกที่ศักดิ์สิทธิ์ใช้ ผูก มัด รัด สิ่งต่าง ๆ ในพิธีเพื่อความเป็นสิริมงคล

5.1.12 กล้วยน้ำว้างาม 1 หวี ดังที่ทราบกันว่าพิธีมงคลต่าง ๆ กล้วยเป็นส่วนประกอบที่สำคัญเพราะเชื่อว่าแสดงถึงความอุดมสมบูรณ์ มีลูกจำนวนมากเหมือนเครื่องกล้วย และความสงบร่มเย็น ซึ่งในพิธีกรรมต่าง ๆ อันเกี่ยวข้องกับสิ่งศักดิ์สิทธิ์ตามความเชื่อก็จะใช้ ผลกล้วยเป็นเครื่องประกอบพิธี

นอกจากนี้หมอทำขวัญยังให้นัยเกี่ยวกับกล้วยในพิธีทำขวัญนาคว่า กล้วยนั้นเป็น ผลไม้ที่มารดามักใช้ป้อนให้กับลูกในครั้งยังเยาว์วัยอีกด้วย

5.1.13 มะพร้าวอ่อน 1 ลูก มีความหมายถึงความบริสุทธิ์เนื่องจากน้ำมะพร้าวนั้น เป็นน้ำที่อยู่ภายในลูกมะพร้าวถูกห่อหุ้มด้วยกะลาและเปลือกไม่ผ่านการจับต้องหรือสัมผัสใด ๆ จึง เชื่อกันว่าเป็นน้ำที่บริสุทธิ์ปราศจากมลทินทั้งปวง

5.1.14 แป้งกระแจะสำหรับเจิมหน้าผาก หมายถึงการลงความเมตตามหานิยม ให้แก่หน้าคน รวมไปถึงจนถึงความเป็นสิริมงคลจากอักขระที่เขียนหรือแป้งที่เจิมลงบนหน้าผาก

5.1.15 ชั้นใสน้ำสะอาด ใช้สำหรับทำน้ำมนต์ธรรณิสารปิดเป่าสิ่งอัปมงคลต่าง ๆ

5.1.16 ฆ้องชัย ใช้ตีเอาฤกษ์เอาชัยแสดงถึงความเป็นสิริมงคล ซึ่งจะตีในช่วงที่ อ่านบทพิธีกรรมด้วยทำนองธรรมวัตร จบ หมอทำขวัญก็จะกล่าวว่า ใครเสียงดีให้โห่ร้องขึ้น 3 ที ถิ่นฆ้องช่วยอวยชัย

5.1.17 เครื่องกระยาบวช โดยเครื่องกระยาบวช 1 สำรับ ได้แก่ ขนมต้มแดง ขนมต้มขาว ข้าวปากหม้อ ไข่ต้ม ใส่ตามช่อบายศรีในแต่ละชั้น อาจใส่ชั้นเว้นชั้นหรืออย่างใน ปัจจุบันวางอยู่ในสำรับก็ได้



ภาพที่ 93 ขนมห่มแดง



ภาพที่ 94 ขนมห่มขาว

ขนมห่มเป็นขนมที่มีหลักฐานปรากฏว่ามีมาตั้งแต่สมัยสุโขทัย เข้ามาพร้อมกั ศาสนาพราหมณ์และลัทธิความเชื่อเกี่ยวกับเทพเจ้า โดยเชื่อกันว่าพระพิฆเนศโปรดขนมนี้มาก ครั้งหนึ่งเสวยเข้าไปจนเต็มพุง เมื่อขี้หนูกลับวิมาน ระหว่างทางหนูมาเจองู ตกใจจึงหยุดทันที พระพิฆเนศตกจากหลังหนู พุงแตก พระพิฆเนศเสียดายขนมจึงกอบเข้าใส่พุงใหม่แล้วเอาซากงูที่ ตีตายแล้วมาพันพุงไว้ แล้วจึงกลับไปวิมาน โดยขนมห่มต่อมาได้มีบทบาทสำคัญในพิธีบวงสรวง เทวดา ในพิธีกรรมต่าง ๆ เช่น ยกเสาเอก ตั้งศาลพระภูมิ ในประเพณีสู่ขอแต่โบราณในบางท้องถิ่นใช้ ขนมห่มด้วย



ภาพที่ 95 พระพิฆเนศและขนมต้ม (ที่มา : www.siamganesha.com)

ขนมต้มนั้นจะมีอยู่ 2 แบบ คือ ขนมต้มขาวซึ่งจะใช้แป้งข้าวเหนียวปั้นเป็นก้อนกลม ใส่ใส่น้ำตาลหม้อ ลงไปต้มให้สุก โรยด้วยมะพร้าวขูด ต่อมาจึงทำหน้ากระฉิก ซึ่งเป็นมะพร้าวขูดมาเกี่ยวกับน้ำตาลหม้อจนเหนียว ใช้เป็นไส้แทน และแบบที่สองคือขนมต้มแดง ใช้แป้งข้าวเหนียวแผ่เป็นแผ่นแบน ต้มให้สุก ราดด้วยหน้ากระฉิกที่ค่อนข้างเหลว

ความหมายของขนมต้มนั้น ดังที่กล่าวมาคือใช้เพื่อถวายพระพิฆเนศ ซึ่งเป็นเทพเจ้าแห่งความสำเร็จตามคติของศาสนาพราหมณ์ เพื่อให้ท่านคลบ้นดาลแต่ความสุขความเจริญ และเป็นสิริมงคลในพิธี

5.1.18 ไช้ยอดบายศรีหรือไช้ขวัญ ไช้ขวัญนี้จะให้ผู้รับทำขวัญกิน เช่น ทำขวัญคนป่วยจะให้คนป่วยกิน จะอยู่ส่วนบนสุดของบายศรี ซึ่งหมายถึงทำให้เกิดมงคลและเป็นเครื่องหมายแห่งการเกิด บางความเชื่อเชื่อว่าไช้ยอดบายศรีนั้นหมายถึงปัญญาเฉลียวฉลาดผู้ใดได้กินก็จะมีสติปัญญาเฉลียวฉลาด หรือบ้างก็ว่าไช้ยอดบายศรีนั้นหลังพิธีมักให้หญิงมีครรภ์รับประทานเชื่อว่าน่าจะทำให้คลอดลูกได้ง่าย



ภาพที่ 96 ไข่ยอดบายศรี

5.2 ความเชื่อที่แฝงในขั้นตอนของการประกอบพิธี

5.2.1 หากฤกษ์ยามและกำหนดวันในการประกอบพิธี ตามความจริงแล้วพิธีอุปสมบทจะไม่มีฤกษ์ตามคติในพระพุทธศาสนา ดังนั้นพิธีทำขวัญก็จะยึดวันที่จัดพิธีอุปสมบทเป็นหลัก แต่สังคมไทยก็ยังยึดถือเรื่องฤกษ์ยามมักจะมีเชื่อในเรื่องของฤกษ์มงคลจึงไม่นิยมจัดงานมงคลตรงกับวันที่เป็นวันอุบาทว์หรือโลกาวินาศ

5.2.2 รดน้ำขอขมา เป็นการให้น้ำครदन้าและล้างเท้าบุพการี ซึ่งก็คือ ปู่ ย่า ตา ยาย บิดาและมารดา เป็นหลัก โดยจะให้ปู่ ย่า ตา ยาย ที่ยังมีชีวิตโดยเชื่อว่าเพื่อเป็นการขอขมา และแสดงความกตัญญู กตเวทิตะ

5.2.3 ปลงผมและอาบน้านาค การปลงผมและการอาบน้านาคก็คือพิธีที่จะเตรียมร่างกายของนาคให้สะอาดบริสุทธิ์ โดยจะขลิบผมนาคใส่ใบบัวแล้วนำไปลอยในแหล่งน้ำด้วยความเชื่อว่าฝากไว้กับพระแม่คงคา หรือวางไว้ใต้ร่มโพธิ์โดยเชื่อว่าจะทำให้เกิดความร่มเย็นเป็นสุข



ภาพที่ 97 ฝมนาคที่ขลิบใส่ใบบัวเพื่อนำไปลอยน้ำ

5.2.4 พิธีรับนาค โดยจะนิยมทำการแห่นาคไปโดยรอบหมู่บ้านเพื่อเป็นการเฉลิมฉลองและประกาศว่าจะมีพิธีมงคลเกิดขึ้น อีกนัยหนึ่งก็เพื่อให้คนในหมู่บ้านได้อนุโมทนาบุญร่วมกันเพื่อเป็นกุศล โดยการแห่นาคของชุมชนชาวบางบาลนั้นจะนิยมให้นาคขี่ม้าในการแห่ เพราะตามตำนานแต่ครั้งพุทธกาลที่เจ้าชายสิทธัตถะ เสด็จออกผนวชด้วยม้ากัณฐกะอีกทั้งเชื่อกันว่า ม้าเป็นขุนพลแห่งสัตว์ที่เป็นพาหนะ ซึ่งกษัตริย์ให้ขี่เวลาออกรบ



ภาพที่ 98 เจ้าชายสิทธัตถะ เสด็จออกผนวชด้วยม้ากัณฐกะ (ที่มา : www.watsan.com)



ภาพที่ 99 ม้าที่ใช้ในการแห่ناق

5.2.5 พิธีเจริญพระพุทธมนต์เย็น เพื่อเป็นสิริมงคลกับสถานที่และสิริมงคลกับ
 นาคอีกทั้งบิดามารดาและผู้ที่มีร่วมงาน

5.2.6 พิธีกรรมทำขวัญนาค มีความเชื่อที่ปรากฏอยู่ตามลำดับของพิธี ดังนี้

5.2.6.1 เตรียมพร้อมเพื่อเข้าสู่พิธีกรรมและการทำนํ้ามนต์ โดยหมอบทำขวัญจะ
 จัดตั้งวัสดุอุปกรณ์ให้เรียบร้อยก็จะทำนํ้ามนต์ธรณิศารเพื่อใช้ประพรมด้วยความเชื่อที่ว่านํ้ามนต์
 ธรณิศาร ใช้แก้และกันเสนียดในพิธีกรรมต่าง ๆ เพราะว่าการอ่าน โองการหรือคาถา เป็นพิธีกรรมที่
 ศักดิ์สิทธิ์ รวมไปถึงจนถึงเครื่องครุ เครื่องเช่นไม้กระบ อ่านผิด หรือ ผิดพลาดสิ่งใด ก็อาจจะต้อง
 อาถรรพ์ เป็นอุปมงคลแต่ผู้ประกอบพิธีและผู้ร่วมพิธีได้ ซึ่งเรียกว่า ต้องธรณิศาร ตั้งแต่เล็บเท้า
 กระทั่งเส้นผมจึงต้องทำนํ้ามนต์ธรณิศารเพื่อประพรมให้แก่ผู้ที่มีร่วมพิธี จึงต้องทำนํ้ามนต์
 ธรณิศารเพื่อ ป้องกันและแก้ไข

5.2.6.2 บูชาพระรัตนตรัย เพื่อยึดพระรัตนตรัยอันเชื่อว่าเป็นสิ่งศักดิ์สิทธิ์
 สูงสุดทั้ง 3 โลกเป็นสรณะ

5.2.6.3 ตั้งสัจเคฯ ชุมนุมเทวดา เพื่อเป็นการกล่าวอัญเชิญเทพยดา และ
 สิ่งศักดิ์สิทธิ์มาประชุมกันณะสถานที่ประกอบพิธีเพื่อเป็นสิริมงคล

5.2.6.4 ตั้งนะโม เพื่อเป็นการเอาฤกษ์เอาชัยและสิริมงคล

5.2.6.5 ยกคุณหรือเคารพคุณ เพื่อเป็นการไหว้ครูและระลึกถึงคุณครูบาอาจารย์
 และสิ่งศักดิ์สิทธิ์ทั้งหลายให้ประสิทธิ ความสวัสดิมีชัยตลอดการประกอบพิธี

5.2.6.6 ปฏิสนธิ คือ การพรรณนาในเรื่องของความเชื่อเกี่ยวกับที่มาของการเกิดของมนุษย์ ตามความเชื่อที่มาจากไตรภูมิพระร่วงเกี่ยวกับการถือกำเนิดของสิ่งมีชีวิต นอกจากนี้ยังมีการแทรกความเชื่อเรื่องของผีฟุ้งได้ไว้ในส่วนของการกล่าวปฏิสนธินี้ด้วย

5.2.6.7 ผันและทำนายฝัน เกี่ยวข้องกับความเชื่อในเรื่องของลางบอกเหตุ

5.2.6.8 แพ้ท้อง คือ การพรรณนาอาการของมารดาภายหลังจากทราบเรื่องที่น่ายินดีว่าตนเองจะตั้งครรภ์ ซึ่งการพรรณนาอาการแพ้ท้องอยากรับประทานอาหารต่าง ๆ โดยหมอทำขวัญจะร้อยเรียงเรื่องราวเกี่ยวกับภูมิปัญญาด้านอาหารและของขึ้นชื่อในแต่ละท้องถิ่นไว้ในบทแพ้ท้อง

5.2.6.9 ลำคับเดือน ซึ่งบทลำคับเดือนนี้จะนำภูมิปัญญาของแพทย์ในสมัยโบราณมาใช้ในการกล่าวถึงแต่ละช่วงเวลาอริยาบถของทารกในครรภ์นั้นมีการเปลี่ยนแปลงอย่างไรบ้าง

5.2.6.10 เจ็บท้องและคลอด ในช่วงของพิธีที่พรรณนาถึงอาการเจ็บท้องและการทำคลอดจะมีการสอดแทรกบทวิธีการทำคลอดของหมอดำแย รวมไปถึงความเชื่อเรื่องยากกลางบ้าน การทำน้ำมันตะเตาะเพื่อให้คลอดง่าย

5.2.6.11 เบิกแว่นเทียนและเวียนเทียน ช่วงพิธีกรรมเบิกแว่นเทียนและเวียนเทียนถือได้ว่าเป็นสาระสำคัญของพิธีทำขวัญนาค โดยนอกเหนือจากความหมายของแว่นเทียนที่ปรากฏการเบิกแว่นเทียนแต่ละแว่นและเวียนเทียนทักษิณาวัตรเป็นวงล้อมรอบนาคนั้น เปรียบเสมือนการเรียกขวัญของนาคให้กลับคืนมาสู่ตัวของนาค อีกทั้งในขณะที่เวียนเทียนผู้ที่เวียนซึ่งนั่งล้อมวงอยู่นั้นจะระลึกนึกถึงพระรัตนตรัยเพื่อความเป็นสิริมงคลให้แก่ นาคและรับเอาความบริสุทธิ์และความศักดิ์สิทธิ์ของพระรัตนตรัยเพื่อเตรียมกายและเตรียมจิตใจให้พร้อมสู่การอุปสมบทเป็นพระภิกษุสงฆ์

5.2.6.12 ป้อนมะพร้าวอ่อน คือ ขั้นตอนที่มีความเชื่อว่าน้ำมะพร้าวเป็นน้ำที่บริสุทธิ์ปราศจากมลทินใด ๆ โดยหมอขวัญจะแบ่งไข่ยอดบายศรีและกล้วยน้ำหว้า พร้อมทั้งตัดขวัญและสิ่งที่เป็นสิริมงคลในแต่ละชั้นของบายศรีมาใส่ในลูกมะพร้าวเพื่อตักป้อนให้แก่ นาค เปรียบกับการนำขวัญและสิ่งที่เป็นสิริมงคลเข้าสู่ตัวของนาค

5.2.6.13 เจิมหน้านาค เชื่อกันว่าเป็นการสร้างความเมตตามหานิยมให้แก่ นาค

5.2.6.14 เป่าวันเทียน คือขั้นตอนเมื่อเวียนเทียนทั้ง 3 แว่น ครบทั้งสามรอบแล้ว หมอทำขวัญจะนำเทียนทั้ง 9 เล่มมารวมกันแล้วเวียนรอบบายศรี จากนั้นจึงเป่าวันเทียนให้ นาค อ้าปากรับโดยมีความเชื่อที่ว่า ควันเทียนเป็นสิ่งที่ทำให้นาคเข้าใจพระศาสนาเพราะกลิ่นธูปควัน

ที่ยืนนั้นมีความสำคัญและเกี่ยวข้องกับพระพุทธศาสนาโดยตรงโดยเฉพาะในขณะที่เวียนเทียน ผู้เวียนจะระลึกถึงพระรัตนตรัยก็เปรียบกับรับเอาพระรัตนตรัยเป็นสรณะ เตรียมกายและใจสู่ การถือเพศบรรพชิต

5.2.6.15 พิธีขอมา เพื่อเป็นการขอโหสิกรรมในสิ่งต่าง ๆ ที่นึกได้ล่วงเกินแก่ บิดา มารดา ญาติสนิทมิตรสหาย รวมไปถึงจนถึงแขกที่มาร่วมงาน ทั้งกาย วาจา ใจ

บทบาทของพิธีกรรมที่มีต่อชุมชน

1. บทบาทในการสร้างจิตสำนึกเรื่องความกตัญญู กตเวทิตะ ภายในชุมชน คนในพื้นที่อำเภอบางบาลนั้นยังคงมีการสืบทอดเกี่ยวกับประเพณี ความเชื่อจาก บรรพบุรุษของตนมาจนถึงปัจจุบันตามวิถีของชาวชนบท โดยยังไม่ได้รับการเปลี่ยนความคิดจาก สังคมของคนเมือง ดังนั้นเรื่องของการบวชเพื่อแทนคุณบุญการีจึงเป็นค่านิยมที่ยังไม่มี ความเสื่อมคลายไปจากพื้นที่ บุตรจะทราบดีถึงสาเหตุของการบวชและมีความเชื่อว่าลูกผู้ชายเกิด มาครั้งหนึ่งจะต้องบวชทดแทนคุณบิดามารดา (พระครูมงคลประสาธ, สัมภาษณ์, 9 เมษายน 2558)

บทบาทของพิธีทำขวัญนาคของชุมชนชาวอำเภอบางบาล ในเรื่องของการสร้างจิตสำนึก เรื่องความกตัญญู กตเวทิตะให้กับกุลบุตรที่จะอุปสมบทนั้นถือได้ว่าเป็นบทบาทที่ปรากฏชัดเจนใน สารสำคัญของขั้นตอนการประกอบพิธีกล่าวคือภายหลังจากการบูชาพระรัตนตรัยและอัญเชิญ ถึงศักดิ์สิทธิ์มายังพิธีเพื่อความเป็นสิริมงคลแล้วก็จะเป็นขั้นตอนของการกล่าวพรรณนาถึง การถือกำเนิดของพ่อนาคตั้งแต่เริ่มปฏิสนธิเจริญวัยเรื่อยมาจนถึงพ่อนาคเตรียมตัวอุปสมบทว่า บิดา มารดานั้นมีความลำบากและเหนื่อยยากเพียงไรในการทะนุถนอมจะพ่อนาคมีชีวิตรอดได้อุปสมบท ทั้งยังมีการหยิบยกนิทาน ชาดก ตำนาน หรือพุทธประวัติ ต่าง ๆ ที่ชี้ให้เห็นถึงความสำคัญ คุณธรรมเรื่องความกตัญญู กตเวทิตะ โดยเฉพาะการตอบแทนพระคุณด้วยการอุปสมบทเป็น การแสดงความกตัญญู กตเวทิตะที่บุตรสมควรกระทำเป็นอย่างยิ่งด้วยความเชื่อที่ว่า บิดา มารดา จะได้ เกาะชายผ้าเหลืองขึ้นสวรรค์ (มะลิ บุญพยนต์, สัมภาษณ์, 10-15 ธันวาคม 2556)

บททำขวัญถือได้ว่าเป็นสื่อกลางที่สำคัญในการถ่ายทอดเรื่องราวเพื่อชี้ให้เห็นถึงพระคุณ ของบิดา มารดา จนนาคและผู้ร่วมงานนั้นตระหนักถึงคุณธรรมในเรื่องของความกตัญญู กตเวทิตะ โดยบททำขวัญจะพรรณนาในสิ่งต่าง ๆ ได้แก่ ความลำบากในการอุ้มท้อง อาการแพ้ท้อง ความเจ็บปวดในการคลอด การทะนุถนอมเลี้ยงดูบุตร และการตอบแทนพระคุณด้วยการอุปสมบท ดังตัวอย่างของบททำขวัญ ต่อไปนี้

ตัวอย่างที่ 1 พรรณนาถึงความลำบากในการตั้งครรภ์

เมื่อพระมารดาจะหลับนอนจะลุกนั่งกระเทือน กระทบ กระทั่ง กระวนกระวาย เหมือนถูกใครเอาค้อนไม่มาโบยความเจ็บของเจ้านั้นถึงเพียงนี้ มารดาก็ปราณีทุกประการ ถึงอยากหวานคาวของขึ้นนมหรือเผ็ดร้อน อยากเพียงใดให้ใจเด็ดมารดาก็มิได้กิน ของแสดงแม่ไม่ให้ท่านสิ้นทุกเวลา นี้แหละพ่อนาคเอี้ยตอนเจ้าอยู่ในครรภ์ พระมารดาแสนทุกทวิ เหมือนสัตว์นรกในอเวจีร้อนแรงอัคคีไม่เป็นที่ถาวร พอครบสามเดือนก็ค่อยเคลื่อนคลายร้อน ค่อยเป็นสุขถาวรผ่นผ่อนไปมา พลอยด้วยอาการทันตายังไม่มี โดยอาจารย์ที่เชี่ยวชาญไตร แพทย์ท่านกล่าวไว้แจ้งมากมูลมาย พอครบเก้าเดือนปลายแม่ก็ถนอมกายจนถ้วนกำหนดทศมาส จึงเกิดลมมั่วชาติเข้ามาพัดผัน ให้ศิระชะของพ่อนาคหันลงตกลงเบื้องต่ำ ฝ่ายจิตของพ่อนาคพวาวบว่า พระมารดาแสนระกาน่าเวทนาให้เจ็บปวดทุกเส้นขน ฯ

จากบทตัวอย่างจะพรรณนาถึงความลำบากในการตั้งครรภ์ของมารดาว่าเมื่อเกิดการปฏิสนธิขึ้นในครรภ์ของมารดาแล้ว มารดาจะต้องดูแลทะนุถนอมด้วยความใส่ใจเพื่อความปลอดภัยของลูกที่อยู่ในครรภ์ อีกทั้งจะต้องอุ้มท้องเป็นเวลาเก้าเดือน ซึ่งการใช้ชีวิตประจำวันนั้นก็เต็มไปด้วยความยากลำบากไม่คล่องตัวเหมือนแต่ก่อนผนวกกับต้องคอยเฝ้าระวังมิให้เกิดอันตรายกับครรภ์จนกว่าจะครบกำหนดคลอด โดยสิ่งที่พรรณนาในบททำขวัญทั้งหมดนี้เมื่ออนาคตและผู้ที่มีร่วมงานได้รับฟังก็จะทราบและตระหนักจนเกิดจิตสำนึกที่จะต้องมีความกตัญญู กตเวที ต่อบิดาและมารดา

ตัวอย่างที่ 2 พรรณนาถึงอาการแพ้ท้อง

| | |
|--------------------------------------|--------------------------------|
| เป็นเลือดก้อนหนึ่งขึ้นมาไสไส | อุปไมยเหมือนคาวปลา |
| พอได้สองเดือนนะพ่อนาคจำ | เป็นก้อนขึ้นมาเหมือนดั่งฟองไข่ |
| แม่จึงอดเผ็ดแม่จึงอดร้อน | แม่กลัวเลือดก้อนนี้จะละลาย |
| พอได้สามเดือนก็เคลื่อนต่อไป | แม่นี้ไชร้ก็แพ้หนัก |
| อยากกินเปรี้ยวเปรี้ยวอยากกินหวานหวาน | เผ็ดเผ็ดมันมันไอนั้นไอนี้ |
| อยากกินแกงเผ็ดปลาไหล | แกงไก่กะหรีต้มหัวปลีปลากทราย |
| อยากกินปลากระทิงมาต้มยำ | แกงคั่วใบมะขามแกงร้อนหน่อไม้ |
| อยากกินแตงโมและแตงไทย | มันแพ้ท้องใหญ่ต่างต่างนานา |

| | |
|----------------------------|----------------------------------|
| อยากสับประรดที่ปราณบุรี | อยากลิ้นจี่ที่เมืองที่ละว้า |
| อยากกินขนุนที่ศรีราชา | มันอยากกินน้อยหน้าทีลพบุรี |
| อยากกินองุ่นที่สวนสามพราน | ส้มโอที่หวานนครชัยศรี |
| ส้มเขียวหวานบางมดที่รสวนดิ | ถึงจะแพงเต็มทีขอให้ได้รับประทานฯ |

จากบททำขวัญนาคที่คัดมาเป็นตัวอย่างแสดงให้เห็นถึงอาการเมื่อมารดาตั้งท้องมีความทุกข์ทรมานต่าง ๆ อีกทั้งเกิดอาการที่เรียกว่าอาการแพ้ท้องโดยเมื่อมารดาแพ้ท้องนั้นบิดาจะต้องทำหน้าที่ในการดูแลเอาใจใส่สรรหาสิ่งต่าง ๆ มาบำรุงมารดาเพื่อให้ทุเลาจากอาการแพ้ท้องและเป็นการบำรุงทารกในครรภ์ให้มีความแข็งแรงและปลอดภัยครบถ้วนจนกว่าจะคลอดเป็นทารก

ตัวอย่างที่ 3 ความเจ็บปวดในการคลอด

จนกำหนดทศมาสได้สิบเดือนจึงเคลื่อนคลาด จึงมีลมกัมมัชชาตมาพัดพัน เป็นอัศจรรย์ที่สุดแรงโรย โยหวนระห้อยให้ในดวงจิต ปีมประหนึ่งว่าดวงชีวิตของแม่จะออกไปจากกาย ประหนึ่งว่าจุดกฤษชรัยออกจากเมือง พระมารดาที่แสนระคายเคืองไปด้วย เวหนัง เมื่อจะคลอดเจ้าร้อยซึ่งความลำบากของแม่นี้หรือก็ยิ่งยวด ถึงว่าจะเจ็บปวดก็ทำเนา สุดแต่แต่ว่าจะเอาชีวิตรอด จนเจ้าเคลื่อนคลอดออกจากครรภ์พระมารดาที่เห็นหน้า เจ้าเป็นชาย โสกาแสนปราโมทย์ หวังว่าจะให้เจ้าเข้าโบสถ์บวชเป็นสงฆ์ฯ

บททำขวัญในส่วนของการพรรณนาถึงความเจ็บปวดในการคลอดลูกของมารดานั้นจะพรรณนาเพื่อชี้ให้เห็นถึงความทุกข์ทรมาน ความเจ็บปวด เมื่อถึงวันที่ครบกำหนดคลอดบุตร จากครรภ์ของมารดาที่มีความเจ็บปวดจนแทบจะสิ้นใจและเมื่อคลอดออกมาแล้วมารดาที่ต้องบำรุงรักษาร่างกายให้สมบูรณ์แข็งแรงเพื่อพักผ่อนและปฏิบัติหน้าที่ในการเลี้ยงดูบุตรอีกต่อไป

ตัวอย่างที่ 5 การทะนุถนอมเลี้ยงดูบุตร

| | |
|------------------------|------------------------|
| อาบน้ำเอาใส่เปล | แล้วโละให้ให้เจ้านอน |
| ขวัญเอยเจ้าขวัญอ่อน | เจ้าอย่าอ่อนไปเลยลูกยา |
| แม่รักตั้งดวงชีวิต | ไม่เคยคิดเบี้อระอา |
| รักเจ้าเหมือนดังแก้วตา | จงนิทราเสียเถิดสายใจ |

| | |
|-------------------------|------------------------------|
| ยามเจ็บแม่ก็หายา | เอามาให้เจ้ากิน |
| อาบนํ้าทาขมิ้น | ขัดส้นหมดเหงื่อไคล |
| รื้อนนํ้าแม่ก็พัดกระพือ | รื้อนนํ้าหรือแม่ก็อาบนํ้าให้ |
| รักเจ้าตั้งดวงใจ | จงหลับไหลอย่ารำคินฯ |

เมื่อบททำขวัญกล่าวพรรณนาถึงความเจ็บปวดในการคลอดบุตรของมารดาเพื่อชี้ให้นาค และคนที่มาร่วมงานเกิดความตระหนักถึงพระคุณที่ยิ่งใหญ่ของมารดาแล้วนั้น ต่อมาหมอบททำขวัญ ก็จะกล่าวถึงการทะนุถนอมเลี้ยงดูบุตรให้เจริญวัยด้วยความรักของทั้งบิดาและมารดาว่าจะต้องมีการดูแลเอาใจใส่อย่างใกล้ชิดเพื่อให้ลูกนั้นเจริญเติบโต แข็งแรงมีสุขภาพที่สมบูรณ์และการอบรมสั่งสอนให้ความรู้ปลูกฝังคุณธรรมต่าง ๆ แก่ลูก โดยเฉพาะอย่างยิ่งการกล่าวถึงค่าน้ำนมของมารดาที่มากล้นเหลือคณานับไม่สามารถหาสิ่งใดในโลกนี้มาเปรียบเทียบเท่าหรือยากที่จะทดแทนคุณ

ตัวอย่างที่ 6 การตอบแทนพระคุณด้วยการอุปสมบท

เอหิตาตะพระลูกเอ๋ยพ่อชาติพ่อนาคนี้ศรีสุริยวงบรรจงรัก
 พระโพธิญาณหวังจะข้ามฝั่งสาครระสงสารให้พ้นฝั่งฟาก
 อย่างนี้ก็ขอยกขากที่บุคคลนี้จะข้ามได้สำเภากล้าใดของพณิชย์
 ย่อมจะตกแต่งต่อติดสลักเสลาพอเห็นว่าผู้สำเภานั้นไม่ได้
 บิดาหวังตั้งใจจะเอาเข้ามาเป็นสำเภาก็จะได้การจะได้เล่นข้ามไปนิพพานนั้นสมหวัง
 มาเถิดหนอพ่อร้อยชั่งของบิดาเจ้าจงช่วยต่อเถตราให้ดิบดีครบยี่สิบเอ็ดปีแต่ต่อมา
 เอาสบงครองเป็นขันยาชโลมน้ำมันเอาจิวรครองนั้นเป็นสีทา
 เอาสังฆาฎเป็นคาดฟ้าและม่านกั้นเอาอังสะแพร่นั้นเป็นเหล็กพริด
 เอารัดประคดอกเป็นเหล็กยึดประกบเรือเอารัดประคดเอวเป็นหางเสือและไซร้อย
 เอาผ้ากราบเป็นธงห้วงอัน โสภณาเอาตาลปัดที่ป้องหน้าเปาเสากระโดง
 เอาข่านั้นไซร์เป็นสายระโยงรยางค์กว้านเอาเครื่องอัฐบริขารเป็นสินค้า
 บรรทุกใส่ในเถตราให้ดิบดีเอาพระอุปัชฌาย์นี้เป็นนายเรือ
 จะแล่นไปได้เหนือสุดแต่ท่านเพราะเป็นผู้บัญชาการได้เสร็จสิ้นฯ

เมื่อกล่าวพรรณนาถึงบุญคุณอันยิ่งใหญ่ของบิดาและมารดาเรียบร้อยแล้วหมอบททำขวัญก็จะกล่าวถึงการตอบแทนพระคุณของลูกซึ่งผู้ที่เป็นลูกควรตระหนักและระลึกถึงอยู่เสมอหรือที่เรียกว่า

ควรมีความกตัญญู กตเวทิตะ โดยเฉพาะอย่างยิ่งบุตรชาย การทดแทนพระคุณที่ดีที่สุดคือการบวชเรียน เพื่อสร้างกุศลตามความเชื่อที่ว่าเพื่อให้บิดามาดานั้นใกล้ชิดกับพระศาสนาและเมื่อล่วงลับไปแล้วจะ เกาะชายผ้าเหลืองของลูกขึ้นสวรรค์

นอกจากบททำขวัญนาคที่สามารถสะท้อนให้เห็นถึงการที่มนุษย์เราควรมีคุณธรรม ในเรื่องความกตัญญู กตเวทิตะแล้วนั้น ขั้นตอนพิธีทำขวัญนาคช่วงของการล้างเท้าบุพการีเพื่อขอขมา ก่อนที่จะปลงศพนาคก็ถือได้ว่ามีนัยสะท้อนให้เห็นถึงการขอขมาผู้มีพระคุณด้วยการให้นาคน้อมตัว ลงเพื่อชำระล้างทำความสะอาดในอวัยวะที่ดำที่สุดของบุพการีได้แก่ ปู่ ย่า ตา ยาย บิดา มารดา และ ขั้นตอนสุดท้ายของพิธีทำขวัญนาคคือ การขอขมาบิดา มารดา ของนาค เพื่อให้นาคตระหนักใน พระคุณจนเกิดคุณธรรมในเรื่องของความกตัญญู กตเวทิตะ ขึ้นในจิตใจ อีกทั้งผู้ที่มาร่วมงานเมื่อได้ เห็นก็จะเกิดความตระหนักในเรื่องของความกตัญญู กตเวทิตะ ควบคู่กับความปิติยินดีเมื่อเห็นนาค แสดงออกในขั้นตอนของพิธีดังกล่าวด้วย (รัตนา คำแก้ว, สัมภาษณ์, 7 เมษายน 2558)

จะเห็นได้ว่าบทบาทของพิธีทำขวัญนาคของชุมชนชาวอำเภอบางบาล ในเรื่องของการ สร้างจิตสำนึกเรื่องความกตัญญู กตเวทิตะ ให้เกิดขึ้นในจิตใจของกุลบุตรผู้ซึ่งจะอุปสมบทเป็น พระภิกษุสงฆ์ในทางตรงแล้วนั้น ในทางอ้อมผู้ซึ่งมาร่วมพิธีก็จะได้ซึมซับเรื่องราวที่หมอบทำขวัญ นาคแล้วพรรณนาต่าง ๆ ในพิธีส่งผลให้เกิดคุณธรรมในเรื่องของความกตัญญู กตเวทิตะ เช่นกัน ดังนั้น พิธีทำขวัญนาคจึงมีบทบาทต่อสังคมชาวอำเภอบางบาลให้ตระหนักถึงความกตัญญู กตเวทิตะ ต่อบิดา มารดานั่นเอง ซึ่งถือได้ว่าพิธีกรรมดังกล่าวสะท้อนให้เห็นนาคและผู้ซึ่งมาร่วมงานเห็นถึงความสำคัญ ของการแสดงออกซึ่งความกตัญญู กตเวทิตะ ต่อบิดา มารดา โดยผ่านทั้งเรื่องราวที่หมอบทำขวัญนาค มาร้อยเรียงผูกเป็นเรื่องเพื่อบรรยาย รวมทั้งขั้นตอนของพิธีกรรมที่ให้นาคแสดงออกถึงความกตัญญู กตเวทิตะ โดยการแสดงออกต่อผู้มีพระคุณ

2. บทบาทในการกล่อมเกลাজิตใจคนในชุมชนด้วยหลักธรรมของพระพุทธศาสนา

พิธีทำขวัญนาคของชุมชนชาวอำเภอบางบาล นอกจากจะมีบทบาทในเรื่องของการสร้าง จิตสำนึกในเรื่องความกตัญญู กตเวทิตะ ให้กับชุมชนเป็นหลักแล้วนั้น ยังปรากฏคุณธรรมในด้านอื่น ๆ ในพิธีกรรมแฝงอยู่ในพิธีกรรม เพื่อปลูกฝังและกล่อมเกลাজิตใจผู้คนในชุมชนนั้นให้คล้อยตามและ ตระหนักถึงการมีคุณธรรมตามหลักพระพุทธศาสนาเพื่อการอยู่ร่วมกันอย่างสงบสุขในสังคม

คุณธรรมที่ปรากฏอยู่ในพิธีกรรมทำขวัญนาคซึ่งเป็นบทบาทของพิธีกรรมใน การกล่อมเกลাজิตใจของคนในชุมชนนั้นจะปรากฏอยู่ในบททำขวัญต่าง ๆ ซึ่งนำเอาคุณธรรม หลักธรรม คติสอนใจ ชาดก เป็นต้น มาเรียบเรียงเป็นบททำขวัญเพื่อให้พ่อนาคและคนในชุมชน ที่มาร่วมงานได้ยินได้ฟังเพื่อกล่อมเกลাজิตใจและนำมาเป็นแนวทางปฏิบัติในการดำรงชีวิต (สำเร็จ นัยพร, สัมภาษณ์, 10 ธันวาคม 2557)

ตัวอย่างที่ 1 บทร้องที่ยกหลักธรรมในศาสนามาเรียบเรียง

| | |
|-----------------------------|-------------------------------|
| ละโลกโกรทหลงที่เคยรุนแรง | ให้เหือดแห้งลงบางเบา |
| ประพุดิแต่คุณความดี | บุญย่อมมีจิตโน้นน้ำ |
| บุญย่อมเกิดแก่ตัวเรา | ใครทำนั้นเล่าเกิดแก่ตัวแน่นอน |
| ส่วนการแทนคุณเกื้อกูลควรรู้ | ดูอย่างผู้ทำมาก่อน |
| เช่นองค์สมเด็จพระชินวร | โปรดพระมารดรถึงดาวดึงส์ |
| ได้บวชเป็นพระอย่าละจากธรรม | เรียนแล้วเรียนซ้ำจำให้ซึ่ง |
| น้อมนำธรรมะมาให้ถึง | พ่อแม่เพียงหนึ่งข้อก็ยังดี๑ |

บททำขวัญที่หมอบทำขวัญยกเอาหลักธรรมต่าง ๆ ในพระพุทธศาสนามาเรียบเรียงนั้น ผู้วิจัยสันนิษฐานว่าที่มาของบททำขวัญดังกล่าวน่าจะมาจากบทเทศน์หรือกลอนเทศน์สำนวนต่าง ๆ ของพระภิกษุที่มีชื่อเสียงด้านการแสดงธรรมในพื้นที่ โดยจุดมุ่งหมายเพื่อกล่าวถึงอันสังข์ของการที่ใกล้ชิดและผูกพันกับพระพุทธศาสนารวมไปจนถึงน้อมนำเอาพระธรรมคำสั่งสอนขององค์สมเด็จพระสัมมาสัมพุทธเจ้ามาเป็นแนวทางในการดำเนินชีวิต เพื่อสร้างกุศลให้กับตนเองส่งให้ขึ้นสวรรค์หรือพ้นทุกข์ เช่น การปฏิบัติตามหลักเบญจศีล การทำบุญให้ทาน การละทิ้งจากโลภะ โทสะ โมหะ การทำความดีละเว้นความชั่วทำจิตใจให้ผ่องใส เป็นต้น โดยเมื่อนาคหรือคนที่มาร่วมงานได้ฟังก็จะเปรียบเสมือนกับการฟังพระธรรมเทศนาอีกรูปแบบหนึ่งนั่นเอง

ตัวอย่างที่ 2 บทร้องที่นำ พุทธประวัติ นิทานชาดก หรือประวัติพุทธสาวกมาเรียบเรียงเพื่อสอนใจ

| | |
|-------------------------|------------------------|
| จะสาธกยกเป็นกลอน | ถามถ้อยสุนทรพระบาลี |
| เมื่อครั้งนั้นองค์พิมพา | ทรงบรรพชาบวชเป็นชี |
| นามองค์ภิกษุณี | ละโลกีย์แดนกันดาร |
| ตัดกิเลสไม่หลอเหลือ | ไม่เชื่อในสงสาร |
| ทรงตัดห่วงบ่วงมาร | แสนสำราญในโลภีย์ |
| พระพักตร์ผ่องละอองผุด | ดังประดุจดวงมณี |
| รักษากายและวาจี | สำรวมอินทรีย์แสนงดงาม๑ |

การยกเรื่องราวของพุทธประวัติ นิทานชาดก หรือประวัติพุทธสาวกมาเรียบเรียงเพื่อเป็นแบบอย่างในการบำเพ็ญเพียรเพื่อสร้างบุญบารมีและบุญกุศลนั้น หมอทำขวัญได้ยกเรื่องราวดังกล่าวมาเรียบเรียงและขับร้องในการทำขวัญในช่วงของการกล่อมและการสอนนาค ซึ่งถ้าพิจารณาตามวัตถุประสงค์โดยผิวเผินจะพบว่าเพื่อใช้ในการขับกล่อมเพียงเท่านั้น แต่เมื่อพิจารณาถึงนัยที่แฝงอยู่ เรื่องราวที่ยกมาเรียบเรียงเป็นบททำขวัญล้วนแต่เป็นแบบอย่างในการบำเพ็ญเพียรแก่นาคและผู้ที่มีร่วมงานทั้งสิ้น เสมือนเป็นการสั่งสอนพร้อมยกตัวอย่างที่เป็นเรื่องราวประกอบให้เห็นชัดเจนยิ่งขึ้น

3. บทบาทในการสร้างความสามัคคีภายในชุมชน

พิธีทำขวัญนาคของชาวอำเภอบางบาล ถือได้ว่าเป็นพิธีกรรมที่หล่อหลอมคนในชุมชนให้มีความรักใคร่กลมเกลียวและช่วยเหลือเกื้อกูลกัน

การที่บ้านใดในชุมชนจัดพิธีอุปสมบทและมีการทำขวัญนาคซึ่งจะต้องมีการเตรียมงานทั้งสถานที่ อาหารหวาน-คาว อุปรกรณ์ต่าง ๆ รวมถึงต้องมีการใช้แรงงาน คนในชุมชนจะมีการรวมตัวกัน โดยเจ้าภาพจะแจ้งให้ทราบกันภายในชุมชนหรือมีศัพท์ที่เรียกกันว่า บอกราน ซึ่งแต่ละครัวเรือนภายในชุมชนก็จะมาร่วมกันจัดงาน เช่น มีความสามารถในการปรุงอาหารก็จะมาเป็นแม่ครัวประกอบอาหาร มีวัตถุดิบก็จะนำมาช่วยงานโดยไม่คิดมูลค่า มีความสามารถในการจัดสถานที่ หรือบรรเลงดนตรี เป็นต้น เรียกว่าการ ช่วยงาน โดยแต่ละคนแต่ละครัวเรือนก็จะมาร่วมกันเป็นส่วนหนึ่งของพิธีตามความถนัดจนพิธีนั้นสำเร็จลุล่วงไปด้วยดีซึ่งนอกจากจะเป็นการที่เรียกว่า เอาแรง นอกจากนี้ ยังมีความเชื่อว่าจะเป็นการเป็นกุศลแก่ผู้ที่ช่วยงานอีกประการหนึ่ง (บุญนาค รัชต์แดน, สัมภาษณ์, 10 มีนาคม 2557)

4. บทบาทด้านวัฒนธรรมภูมิปัญญาของชุมชน

ภูมิปัญญา ถือได้ว่าเป็นสิ่งหนึ่งที่สะท้อนพัฒนาการของสังคมได้เป็นอย่างดี รวมไปถึงจนถึงแสดงความคิดและสติปัญญาโดยที่มิได้ถูกจำกัดไว้โดยแบบแผน แต่เกิดจากประสบการณ์ ผนวกกับปัจจัยแวดล้อมทางสังคมหล่อหลอมให้เกิดภูมิปัญญาขึ้นมา

วัตถุประสงค์ที่ใช้ในพิธีทำขวัญนาคถือได้ว่าเป็นการสะท้อนในด้านภูมิปัญญาทั้งทางชีวิตความเป็นอยู่ วิถีการกิน ความเชื่อ ประเพณีศิลป เป็นต้น ดังนั้นจึงกล่าวได้ว่าสิ่งต่าง ๆ เหล่านี้เป็นภูมิปัญญาอันมีบทบาทสะท้อนสังคม รวมไปถึงจนถึงเป็นการสืบทอดและรักษาภูมิปัญญาต่าง ๆ ไว้ให้คงอยู่ อาทิ ภูมิปัญญาในการประดิษฐ์บายศรี ภูมิปัญญาในการทำไกรดอกไม้สด ภูมิปัญญาในด้านความเชื่อต่าง ๆ เกี่ยวกับการจัดงานมงคล เป็นต้น โดยพิธีทำขวัญนาคของชุมชนชาวอำเภอบางบาล เป็นพิธีกรรมที่รวมซึ่งภูมิปัญญาท้องถิ่นของชุมชนหลาย ๆ สิ่ง เข้าไว้ด้วยกันเพื่อประกอบ

ขึ้นเป็นพิธีกรรมที่สมบูรณ์ตามรูปแบบอันพึงประสงค์ที่ชุมชนต้องการ ได้รับโดยภูมิปัญญาที่ประกอบกันขึ้นเป็นพิธีกรรมทำขวัญนาคนี

4.1 ภูมิปัญญาภูมิปัญญาด้านงานฝีมือและการประกอบอาหาร

พิธีทำขวัญนาของอำเภอบางบาล จังหวัดพระนครศรีอยุธยา เป็นพิธีที่สะท้อนสภาพวิถีชีวิตในสังคมชนบท แม้ว่าพิธีกรรมทำขวัญนาในพื้นที่ดังกล่าวจะมีการเปลี่ยนแปลงไปในบางส่วนเพื่อการดำรงอยู่ ด้วยในพื้นที่ยังมีผู้สูงอายุและผู้ที่จะเห็นถึงคุณค่าควรที่จะอนุรักษ์สืบทอด ดังนั้น ลักษณะทุนนิยม กล่าวคือ ใช้เงิน เป็นปัจจัยหลักในการสรรหาอุปกรณ์และการจัดงานแบบสำเร็จรูปนั้นยังไม่เป็นที่นิยม ชาวบางบาลยังคงความนิยมที่จะมาร่วมลงแรงและสิ่งของต่าง ๆ หรือที่เรียกว่า ช่วยงาน เพราะความรักใคร่สนิทสนมกันในสังคมและถือว่าเป็นงานบุญจะสร้างกุศลให้กับตนเอง โดยสิ่งหนึ่งที่จะมาพร้อมกับผู้ช่วยงานนอกเหนือจากสิ่งของและวัตถุต่าง ๆ ก็คือ ภูมิปัญญา ที่ติดตัวผู้มาช่วยงาน กล่าวคือ ใครมีความสามารถในด้านใด ก็จะมาลงแรงแสดงความสามารถอย่างเต็มที่ โดยเฉพาะภูมิปัญญาด้านงานฝีมือและภูมิปัญญาด้านการประกอบอาหาร

5.3.1 ภูมิปัญญาด้านงานฝีมือ

ในการจัดพิธีทำขวัญนาจะการใช้ภูมิปัญญาด้านงานฝีมือเพื่อประดับตกแต่งทั้งสถานที่และอุปกรณ์ต่าง ๆ ให้สวยงาม แต่ภูมิปัญญาด้านงานฝีมือที่โดดเด่นที่สุดในพิธีทำขวัญนา คือการทำบายศรีและงานดอกไม้สด

วิถีชีวิตของคนไทยยังมีความผูกพันกับการบายศรีสู่ขวัญ ที่ได้รับการสืบทอดมาจนถึงปัจจุบัน เป็นสิ่งที่มีคุณค่าและเป็นเอกลักษณ์ของท้องถิ่น โดยจะต้องฝึกฝนจนเกิดความชำนาญสามารถจัดบายศรีได้อย่างสวยงาม และประณีต ทั้งยังต้องใช้สมาธิ ความใจเย็น บายศรีจึงจะมีความสวยงามและทรงคุณค่าในความเป็นไทย ผลงานที่เป็นที่ยอมรับสามารถจัดทำบายศรีใบตองหลายรูปแบบ

ภูมิปัญญาในการทำบายศรีจะสอดแทรกสิ่งที่เป็นองค์ความรู้ไว้ในแต่ละขั้นตอนของการทำ ซึ่งจะเป็นเคล็ดลับหรือเทคนิคที่เกิดจากประสบการณ์ตรงและการลองผิดลองถูกจนเป็นความรู้ โดยผู้วิจัยจะกล่าวถึงองค์ความรู้ที่ค้นพบจากการศึกษา ดังนี้

การเลือกใช้ใบตอง โดยใบตองที่นำมาใช้สำหรับทำบายศรี มักนิยมใช้ใบตองจากกล้วยตานี เนื่องจากเป็นใบตองที่มีลักษณะเป็นเงา มันวาว เมื่อโดนน้ำจะยิ่งเกิดประกายสีเขียวเข้มสวยงามยิ่งขึ้น และที่สำคัญ ใบตองจากกล้วยตานี มีความคงทน ไม่แตกง่าย ไม่เหี่ยวง่าย สามารถนำมาพับม้วนเป็นรูปลักษณะต่าง ๆ ได้ง่าย และสามารถเก็บไว้ได้นานหลายวัน หรือถ้ารักษาโดยหมั่นพรมน้ำบ่อย ๆ ใบตองกล้วยตานี จะสามารถคงทนอยู่ได้นานเป็นสัปดาห์ เมื่อได้ใบตองกล้วยตานีมาแล้ว จะต้องนำมาทำความสะอาดก่อน ด้วยการเช็ด โดยใช้ผ้านุ่ม ๆ เช็ดฝุ่น

ละอองและสิ่งสกปรกต่าง ๆ ออกจากใบตองเสียก่อน โดยการเช็ด จะต้องใช้ผ้าเช็ดตามรอยของเส้นใบไปในทางเดียว อย่าเช็ดกลับไปกลับมา หรืออย่าเช็ดขวางเส้นใบเป็นอันขาด เพราะจะทำให้ใบตองเสียหาย มีรอยแตก และชื้น ทำให้ไม่สามารถนำใบตองมาใช้งานได้เต็มที่



ภาพที่ 100 ใบตองตานีและต้นกล้วยตานี

การพับหรือห่อกรวย หมายถึง การนำใบตองที่ฉีกเตรียมไว้แล้วสำหรับพับกรวยมาพับ โดยการพับกรวยแม่และกรวยลูกจะมีลักษณะวิธีการพับเหมือนกัน คือ การนำใบตองมาพับม้วนให้เป็นกรวยปลายแหลม เพียงแต่กรวยลูกจะมีการนำดอกพุด มาวางเสียบไว้ที่ส่วนยอดปลายแหลมของกรวยด้วย เมื่อพับหรือม้วนใบตองเป็นกรวยเสร็จในแต่ละกรวยแล้วให้นำลวดเย็บกระดาษ มาเย็บใบตองไว้เพื่อป้องกันใบตองคลายตัวออกจากกัน แล้วเก็บกรวยแต่ละประเภทไว้จนครบจำนวนที่ต้องการเมื่อได้กรวยแต่ละประเภทครบตามจำนวนที่ต้องการแล้วก็นำกรวยที่ได้มาห่อ โดยการนำใบตองที่ฉีกเตรียมไว้สำหรับห่อมาห่อกรวย หรือเรียกอีกอย่างว่า ห่มผ้า หรือแต่งตัวให้กรวยบายศรี



ภาพที่ 101 การม้วนนิ้วบายศรี



ภาพที่ 102 การประกอบตัวบายศรี

การห่อรี้ว มี 2 ลักษณะ ได้แก่ การห่อแบบตรง คือ การห่อโดยเริ่มต้นจากกรวยแม่ แล้ววางกรวยลูกไว้ด้านบนกรวยแม่เป็นชั้นๆทับกันขึ้นมา หรือหันกรวยลูกเข้าหาตัวผู้ห่อ การห่อแบบนี้ จะได้รี้วบายศรีค่อนข้างตรง และในช่วงตัวรี้ว จะมีรอยหยักของใบตองห่อเรียกว่า มีเกล็ด และการห่อแบบหวาน คือ การห่อ โดยเริ่มต้นจากกรวยแม่ แต่วางกรวยลูกไว้ด้านล่างของกรวยแม่ และวางซ้อนลงด้านล่างลงไปจนครบ หรือหันกรวยแม่เข้าหาตัวผู้ห่อ โดยวางกรวยลูกลงด้านล่างจนครบนั่นเอง การห่อแบบนี้ จะได้รี้วบายศรีเป็นลักษณะอ่อนช้อย งาม อ่อนหวาน เมื่อห่อรี้วจนเสร็จในแต่ละรี้วแล้ว จึงนำรี้วที่ได้ลงแช่ในน้ำผสมสารส้มที่เตรียมไว้ประมาณ 20 นาที เพื่อให้

ใบตองเข้ารูปทรง อยู่ตัวตามที่ได้พับและห่อ จากนั้น จึงนำไปแช่ในน้ำผสมน้ำมันมะกอกต่อไป เพื่อให้ริ้วมีความเป็นมันวาว เน้นสีเขียวเข้มของใบตองมากขึ้น และมีกลิ่นหอม



ภาพที่ 103 การประกอบบายศรีต้น

การประกอบพานบายศรี ถือเป็นขั้นตอนสุดท้ายในการทำบายศรี คือการนำริ้วที่ทำเสร็จแล้วและแช่ในน้ำผสมน้ำมันมะกอกแล้ว มาประกอบเข้ากับพานบายศรี 3 ชั้นที่ได้เตรียมไว้ การนำริ้ว มาประกอบกับพาน ควรเริ่มต้นจากพานใหญ่สุด หรือพานที่วางอยู่ชั้นล่างสุดก่อน โดยการวางให้ริ้วอยู่บนพานให้มีระยะห่างเท่า ๆ กัน 4 ริ้ว (4 ทิศ) ซึ่งจะยึดริ้วติดกับพานโดยใช้ไม้ปลายแหลมที่เตรียมไว้แล้ว มากัด หรือเสียบจากด้านบนของริ้วให้ทะลุไปยึดติดกับโคมที่รองไว้บนพื้นพาน การประกอบริ้วกับพานชั้นกลาง และชั้นบนสุด ก็ใช้วิธีเดียวกัน แต่จะต้องให้ริ้วชั้นที่ 2 วางสลับกับริ้วชั้นแรก และริ้วบนพานชั้นบนสุด ก็ให้สลับกับริ้วบนพานชั้นกลาง การประกอบริ้วกับพานชั้นบนสุด ให้ห่อใบตองเป็นกรวยขนาดใหญ่พอควรวางไว้เป็นแกนกลางของพาน เมื่อวางริ้วทั้ง 4 ริ้วเสร็จแล้ว ให้รวบปลายสุดของริ้วทั้ง 4 เข้าหากัน โดยมีกรวยที่ทำเป็นแกนกลางอยู่ด้านใน แล้วนำใบตองม้วนเป็นกรวยขนาดใหญ่อีกกรวย มาครอบทับยอดทั้ง 4 ของริ้วไว้ ซึ่งจะทำให้พานบายศรีที่ได้ มียอดแหลมที่สวยงามและมั่นคง จากนั้นจึงนำใบไม้ส่วนใหญ่จะนำใบไม้ที่มีชื่อเป็นมงคล เช่น ใบเงิน ใบทอง มาวางรองบนพาน เพื่อปกปิดไม่ให้มองเห็นโคมที่รองพื้นพาน และนำดอกไม้ที่สวยงาม เช่น ดอกบานไม่รู้รุ่ย หรือดอกดาวเรือง มาประดับบนพานเพิ่มความสวยงามหรือทำมาลัย สวมบนยอด หรือทำเป็นอุบะร้อยรอบพานแต่ละชั้น ก็จะเพิ่มสีสัน และความสวยงามให้แก่พานบายศรีมากขึ้น



ภาพที่ 104 ไตรหรือไกรดอกไม้สด



ภาพที่ 105 มาลัยสองชาย

นอกจากบายศรีก็ยังมีภูมิปัญญาทางด้านงานดอกไม้ของไทยที่ใช้ในพิธี เช่น ไตรหรือไกรดอกไม้สด กรวยอุปัชฌาย์ มาลัย 2 ชาย เป็นต้น

5.3.2 ภูมิปัญญาด้านการประกอบอาหาร

การจัดพิธีทำขวัญนาคและพิธีอุปสมบทนั้นถือว่าเป็นงานบุญใหญ่ ดังนั้น จึงมีการจัดเตรียมอาหารเพื่อใช้ในงานทั้งในส่วนของการเลี้ยงแขกที่มาร่วมงานและในส่วนของการใช้ในพิธีกรรม โดยจะเน้นอาหารที่มีความหมายในทางมงคลทั้ง มงคลนามและความหมาย ซึ่งในพื้นที่อำเภอบางบาล ถือได้ว่าการสืบทอดภูมิปัญญาทางด้านนี้มาจากบรรพบุรุษ

ผู้วิจัยได้รวบรวมภูมิปัญญาทางด้านอาหารคาวหวานที่นิยมในงานบวชของพื้นที่อำเภอบางบาล ได้แก่ ทองหยอด เม็ดขนุน ซึ่งอาหารทั้ง 2 ชนิดนี้มีกรรมวิธีและเคล็ดลับในการปรุง ดังนี้

5.3.2.1 ทองหยอด

ทองหยอดถือได้ว่าเป็นขนมมงคลนามมีส่วนผสมได้แก่ ไข่แดง แป้ง น้ำเชื่อม ชัน น้ำตาลทราย น้ำลอยดอกไม้ น้ำเชื่อมใส น้ำตาลทราย โดยวิธีทำจะแยกไข่แดงไข่ขาวทำดีไข่ให้ขึ้นฟูมาก ๆ จะใช้เครื่องตีหรือใช้ที่ตีไข่ด้วยมือก็ได้แบ่งไข่ที่ดีแล้วใส่ในถ้วยหรือชามใส่แป้งคนให้เข้ากันหยอดในน้ำเชื่อมที่เตรียมไว้ โดยการหยอดแล้วแต่ความถนัด แต่ที่ง่ายที่สุดสำหรับคนหยอดไม่เป็น คือ เอียงถ้วยใช้นิ้วชี้ยกขึ้นตั้งฉาก ใช้นิ้วชี้ถือถ้วย เมื่อเอียงถ้วยไข่จะค่อย ๆ ไหลลง มาใช้นิ้วชี้ปาดไข่จากด้านนอกเข้าหาตัว ใช้นิ้วหัวแม่มือ รูดไข่ลง ขณะเดียวกันนิ้วชี้รูดจากล่างขึ้นบนสวนกับหัวแม่มือแล้วใช้นิ้วชี้ที่รูดขึ้นมาเค็ดไข่ลงให้เป็นหยดน้ำ โดยทำอย่างรวดเร็วหยอดไปหลาย ๆ ลูกทิ้งไว้ให้เดือดพล่านจะเห็นว่าน้ำเชื่อมที่เดือดเป็นฟองยวบเห็นทองหยอด ทิ้งให้เดือดเป็นฟองอยู่ประมาณ 2 นาที ใส่น้ำเชื่อมใสอีก และทิ้งให้เดือดอีก ทำเช่นนี้ 3 ครั้ง จะเห็นว่าทองหยอดเมื่อสุกจะใส ตักขึ้นใส่ในน้ำเชื่อมใส



ภาพที่ 106 การหยอดทองหยอด

ลักษณะที่ดีของทองหยอดจะต้องได้รูปสวย คือกลม ถ้าเป็นหยคน้ำจะมีตั้งขึ้นมา มีสีสวย ไม่เป็นไต หวานฉ่ำเป็นมัน ไม่มีกลิ่นคาว โดยเคล็ดลับคือก่อนที่จะหยอดให้สังเกตน้ำเชื่อม จะเป็นฟองละเอียดแสดงว่าน้ำเชื่อมได้ที่เมื่อหยอดแล้วไข่จะแบน ในขณะที่จะหยอดน้ำเชื่อมต้องเป็นฟองเดือดพล่าน และในการผสมแป้งจะใส่มากน้อยขึ้นอยู่กับการตีไข่ขึ้นน้อยต้องใส่น้อย ถ้าใส่มากไปจะทำให้ แป้งข้นมากหยอดไม่ได้ ถ้าตีไข่ขึ้นฟูมากจะต้องเพิ่มแป้ง การใส่น้อยแค่ไหน ให้สังเกตลักษณะไข่ใส่แล้วคน แป้งมีความข้นนิด ๆ ไม่ไหลเป็นทางเร็วไปก็ใช้ได้ การที่ส่วนนี้ให้ใส่น้อยเหมาะสำหรับคนที่ทำไม่เป็น เริ่มหัดหยอดจะหยอดได้ง่ายขึ้น เมื่อเป็นชำนาญแล้วอาจจะลดส่วนแป้งลงจะทำให้สุกเร็วขึ้น นอกจากนี้ต้องให้สุกโดยตั้งในน้ำเชื่อมนานหน่อย ถ้าขึ้นเร็วเกินไปจะทำให้ทองหยอดเป็นไต

5.3.2.2 เม็ดขนุน

เม็ดขนุนก็เป็นขนมอีกชนิดหนึ่งที่มีมงคลนาม ส่วนผสมของเม็ดขนุนนั้นประกอบด้วยส่วนผสม ได้แก่ ถั่วเขียวเลาะเปลือกนึ่งสุก หัวกะทิ น้ำตาลทราย น้ำลอยดอกไข่เป็ด วิธีทำขนมเม็ดขนุน คือ บดถั่วเขียวให้ละเอียดใส่หัวกะทิ และน้ำตาล คนให้เข้ากัน ใส่กระทะทองตั้งไฟกวน ให้เหนียวสามารถปั้นได้ ยกลงพักไว้ให้เย็นแล้วปั้นเป็นเม็ดกลม ๆ รี ๆ ให้มีลักษณะเหมือนเม็ดขนุน จากนั้นต่อไข่แล้วแยกไข่ขาวออกใช้แต่ไข่แดงตีให้เข้ากันปิดฝาไว้ไม่ให้ไข่แห้ง ผสมน้ำลอยดอกไม้น้ำตาลทราย ใส่กระทะทองตั้งไฟให้น้ำตาลละลาย เคี่ยวต่อให้น้ำเชื่อมเหนียว ขึ้นขึ้นแบ่งใส่ชามไว้ส่วนหนึ่ง จิ้มเม็ดถั่วลงในไข่แดงแล้วหยอดลงในกระทะ น้ำเชื่อมพอไข่แดงสุกดีแล้วใช้ทัพพีโปร่งตักขึ้นใส่ในชามน้ำเชื่อม ทำจนหมดถั่วที่ปั้นสังเกตว่าเม็ดขนุนจะเงาสวยงาม



ภาพที่ 107 การกวนถั่วเพื่อทำเม็ดยกนุน



ภาพที่ 108 เม็ดยกนุนที่ลอยในน้ำเชื่อม

ปัจจุบันขนมสองชนิดนี้ยังนิยมทำกันในงานอุปสมบทเพราะคนในพื้นที่มีความเชื่อว่าถ้าได้ร่วมกันลงแรงทำขนมเหล่านี้ นอกจากบุญกุศลที่ได้ร่วมงานยังเป็นสิ่งที่จะคลให้เงินทองไหลมาเทมาอย่างไม่ขาดสาย ส่วนอาหารอื่น ๆ ในงานนั้นก็จะเป็นประกอบกัน โดยมีปัจจัยจาก

พื้นที่นั้นนิยมอาหารชนิดใด หรือแม่ครัวในท้องถิ่นอาหารชนิดใด แต่ก็จะเลือกเฉพาะอาหารที่เป็นมงคล เช่น ลาบ ขนมหิ้น ขนมหุ้น ขนมห้วยฟู เป็นต้น

5. บทบาทในการสร้างสุนทรียะให้กับชุมชน

พิธีทำขวัญนาคของชุมชนชาวอำเภอบางบาล นอกเหนือจากเป็นพิธีกรรมตามความเชื่อทางศาสนาซึ่งประกอบขึ้นเพื่อความเป็นสิริมงคลและสอนให้ตระหนักถึงความกตัญญู กตเวที ที่ควรมีแก่บิดามารดา พิธีทำขวัญนาคนั้นยังจัดขึ้นเพื่อความบันเทิง สนุกสนาน ให้เกิดขึ้นภายในชุมชน เป็นเสมือนการอยู่เป็นเพื่อนเจ้าภาพมิให้งานที่จัดขึ้นนั้นเงียบเหงา



ภาพที่ 109 การแสดงบทบาทตามบททำขวัญนาคเพื่อความสนุกสนานหรือเรียกว่า การออกตัว

พิธีทำขวัญนาคของชุมชนชาวอำเภอบางบาล อีกนัยหนึ่งจัดขึ้นเพื่อมิให้งานนั้นเงียบ เกิดความสนุกสนาน แต่เดิมนิยมจัดงานอุปสมบท 2 วันเนื่องด้วยการเดินทางมาร่วมงานของญาติในสมัยก่อนไม่ได้มีพาหนะเดินทางได้อย่างสะดวกสบายจะต้องใช้เวลาในการเดินทาง เมื่อมาร่วมงานก็ต้องจัดพิธีในช่วงเย็นต่อเนื่องด้วยพิธีทำขวัญนาค ผนวกกับเดิมในพื้นที่ไม่นิยมมีมหรสพสมโภชอื่น ๆ แต่จะนิยมให้หมอทำขวัญประกอบพิธียาวเรื่อยไป ซึ่งหมอทำขวัญจะนิยมหยิบยกนิทาน ตำนาน หรือชาดก มาร้องแหล่ด้วยทำนองที่กระชับสนุกสนาน ในช่วงต่าง ๆ ที่สามารถสอดแทรกได้ เช่น การแหล่แพ้ท้อง การแหล่กล่อมนาค การแหล่สอนนาค การแหล่อวยพร เป็นต้น โดยบางครั้งจะมีญาติของนาค หรือแขกที่มาร่วมงานเกิดความสนุกสนาน ออกมาร่ายรำตามจังหวะทำนองหรือแสดงบทบาทตามเรื่องราวที่หมอทำขวัญร้องบรรยายหรือที่เรียกกันว่าออกตัว บางครั้งกว่าจะทำการเปิดบายศรีและเวียนเทียนก็เกือบเที่ยงคืนหรือเกือบรุ่งเช้าก่อนจะแห่นาคไปอุปสมบทที่วัด (ประทุม เรืองสุคนธ์, สัมภาษณ์, 5-10 เมษายน 2557)

6. บทบาทของหมอทำขวัญในการเป็นปราชญ์และผู้นำทางจิตวิญญาณให้กับคนในชุมชน

บทบาททางสังคมของหมอทำขวัญนั้นกล่าวได้ว่ามีบทบาทสำคัญเป็นอย่างมากเพราะ หมอทำขวัญเป็นเสมือนปราชญ์ผู้ทรงภูมิปัญญาที่มีหน้าที่ชี้แนะนาคนให้ตระหนักถึงความสำคัญของการอุปสมบทกล่าวได้ว่าหมอทำขวัญเป็นเสมือนผู้นำทางจิตวิญญาณของชุมชน ดังนั้นหมอทำขวัญจึงจะต้องเป็นแบบอย่างที่ดีในด้านการประพฤติตนจนคนในสังคมยอมรับนับถือ มีความเชื่อถือให้ความเคารพบูชา เป็นผู้มีศีลธรรมจรรยาและจริยวัตรที่ควรแก่การกราบไหว้จากผู้คนในสังคม (ช่อรักษ์แดน, สัมภาษณ์, 7-10 เมษายน 2557)

คุณค่าของพิธีกรรมที่มีต่อชุมชน

องค์ประกอบและขั้นตอนของพิธีทำขวัญนาคนของชาวอำเภอบางบาลซึ่งแฝงไปด้วยคติชนต่าง ๆ ซึ่งมีคุณค่าต่อสังคมชาวชุมชนบางบาล เพื่อชี้แนะสังคม สะท้อนภาพสังคม วิถีชีวิตรวมถึงการศึกษา ส่งผลให้ปฏิบัติตนเป็นพลเมืองดี มีความสามัคคี รู้จักสิทธิหน้าที่ปฏิบัติตนได้ถูกต้องตามระเบียบของสังคมและบ้านเมือง ซึ่งผู้วิจัยจำแนกคุณค่าของพิธีทำขวัญนาคนที่มีต่อชุมชนอำเภอบางบาล ดังนี้ คุณค่าด้านองค์ประกอบและขั้นตอนการประกอบพิธี คุณค่าด้านวรรณศิลป์ในบททำขวัญนาคน คุณค่าด้านสังคมและสะท้อนวิถีชุมชน คุณค่าด้านกลมเกลียวจิตของคนในชุมชน

1. คุณค่าจากองค์ประกอบและขั้นตอนของพิธี

คุณค่าด้านองค์ประกอบและขั้นตอนการประกอบพิธีช่วยให้เห็นความสำคัญและความโดดเด่นของการประกอบพิธีในพื้นที่โดยอาศัยการพิจารณาองค์ประกอบและการดำเนินขั้นตอนการประกอบพิธีในการวิเคราะห์ ส่งผลให้เกิดความเข้าใจที่ลึกซึ้ง ว่าองค์ประกอบและขั้นตอนของพิธีนั้นมีนัยหรือความหมายอะไรปรากฏขึ้นหรือแฝงอยู่ ซึ่งองค์ประกอบและขั้นตอนการประกอบพิธีทำขวัญนาคนของชุมชนชาวอำเภอบางบาล มีความโดดเด่น กล่าวได้ว่าเป็นคุณค่าที่มีต่อชุมชนซึ่งสามารถวิเคราะห์จากองค์ประกอบและขั้นตอนการประกอบพิธีได้ ดังนี้ (มยุรี ศรีนาคน, สัมภาษณ์, 2 มกราคม 2558)

1.1 ได้รับความรู้ความเข้าใจในเรื่องต่าง ๆ จากองค์ประกอบและขั้นตอนการประกอบพิธี เช่น ขนบธรรมเนียม ประเพณี ความเชื่อ สภาพสังคมของคนในชุมชน การอยู่ร่วมกันของคนในชุมชน ส่งผลให้ผู้เข้าร่วมพิธีและคนในชุมชนได้รับรู้และยึดถือเป็นแนวทางปฏิบัติในการดำรงชีวิตในสังคมอย่างมีความสุข

1.2 ได้รับความประทับใจจากองค์ประกอบและขั้นตอนการประกอบพิธี โดยเฉพาะการถ่ายทอดประสบการณ์ต่าง ๆ ผ่านมายังบททำขวัญนาคนและถ่ายทอดสู่คนในชุมชนได้รับรู้จน

กลายเป็นประสบการณ์ร่วมกันของผู้ประกอบพิธีคือหมอบทำขวัญกับผู้ร่วมพิธีคือ นาค เจ้าภาพ และแขกที่มาร่วมงาน เช่น ประสบการณ์การบวชเรียน ประสบการณ์การตั้งครรภ์ ดูแลเอาใจใส่และสั่งสอนบุตร รวมไปถึงประสบการณ์ในการปฏิบัติตนโดยนำหลักธรรมมาเป็นแนวทางในการดำรงชีวิต เป็นต้น

1.3 เกิดจินตภาพ โดยผู้ที่เข้าร่วมพิธีได้เห็นองค์ประกอบและเข้าร่วมในแต่ละขั้นตอนของการประกอบพิธี ส่งผลให้เกิดความประทับใจและการรับรู้ ซาบซึ้ง จนเกิดการคิดตาม เกิดจินตนาการ ประเทืองปัญญา และสามัญสำนึกขึ้นในจิตใจ

1.4 พัฒนาจิตใจของผู้เข้าร่วมพิธีและคนในชุมชน โดยองค์ประกอบและขั้นตอนการประกอบพิธีจะแฝงเนื้อหาสาระทั้งที่เป็นคำสอน คติธรรม แนวทางการประพฤติตนรวมไปจนถึงความบันเทิง ซึ่งสามารถล่อมเกลียดใจของคนในชุมชนให้พัฒนายกระดับจิตใจจนเรียกว่ามีคุณธรรมในการอยู่ร่วมกันในชุมชนด้วยความร่มเย็น อีกทั้งปลูกฝังและพัฒนาจิตใจให้ตระหนักในเรื่องความกตัญญู กตเวทิต์ ซึ่งถือได้ว่าเป็นคุณธรรมที่มนุษย์ทุกคนพึงมีในจิตใจเพื่อความเจริญก้าวหน้าในการดำรงชีวิต นอกจากนี้ความบันเทิงที่เกิดจากพิธีกรรมยังสามารถจรโลงชุมชนให้เกิดความสุข

2. คุณค่าด้านวรรณศิลป์ในบททำขวัญนาค

บททำขวัญนาคของอำเภอบางบาล มีกลวิธีในการประพันธ์เพื่อให้สื่อถึงอารมณ์และความรู้สึกได้ชัดเจนส่งผลให้ผู้ร่วมพิธีเกิดสุนทริยะและคล้อยตามรวมไปจนถึงเกิดความเพลิดเพลิน อีกทั้งเหมาะสมกับแต่ละช่วงของขั้นตอนการประกอบพิธี มีความไพเราะ สร้างจินตนาการให้เกิดขึ้น โดยผู้วิจัยวิเคราะห์คุณค่าทางด้านวรรณศิลป์ของบททำขวัญในพื้นที่ดังกล่าวได้ ดังนี้

2.1 การใช้โวหาร

โวหาร หมายถึง ถ้อยคำที่ใช้ในการสื่อสารที่เรียบเรียงเป็นอย่างดี มีวิธีการ มีชั้นเชิง และมีศิลปะ เพื่อสื่อให้ผู้รับสารรับสารได้อย่างแจ่มแจ้ง ชัดเจนและลึกซึ้ง รับสารได้ตามวัตถุประสงค์ของผู้ส่งสาร ซึ่งบททำขวัญนาคของอำเภอบางบาลมีการใช้โวหารเข้ามาประกอบการประพันธ์ ดังนี้

2.1.1 บรรยายโวหาร คือ โวหารที่ใช้บอกกล่าว เล่าเรื่อง อธิบาย หรือบรรยายเรื่องราว เหตุการณ์ ตลอดจนความรู้ต่าง ๆ อย่างละเอียด เป็นการกล่าวถึงเหตุการณ์ที่ต่อเนื่องกัน โดยบททำขวัญนาคของอำเภอบางบาลจะใช้โวหารแบบบรรยายในการชี้ให้เห็นถึงสถานที่ที่เกิดเหตุการณ์ สาเหตุที่ก่อให้เกิด เหตุการณ์ สภาพแวดล้อม บุคคลที่เกี่ยวข้อง ตลอดจนผลที่เกิดจากเหตุการณ์นั้น เพื่อให้ผู้รับสารเข้าใจเนื้อหา สาระอย่างแจ่มแจ้ง เช่น บรรยายเหตุการณ์ บรรยายภาพ บรรยายธรรมชาติ บรรยายบุคลิกลักษณะ สถานที่ เป็นต้น

ตัวอย่างการใช้บรรยายโวหาร จากบททำขวัญของหมอทำขวัญในพื้นที่อำเภอบางบาล

| | |
|-------------------------------|-------------------------------------|
| คราวที่นั่นฝูงสัตว์ทั้งหลาย | จะเกิดความอันตรายเป็นแม่นมั่น |
| ด้วยกษัตริย์มิได้ทรงราชธรรม์ | จึงเกิดเข็ญเป็นอัศจรรย์สืบหกลประการ |
| ถือเดือน ดาว คิน ฟ้า จะอาเพศ | อุบัติเหตุเกิดทั่วทุกทิศาน |
| มหาเมฆจะลุกเป็นเพลิงกาฬ | เกิดนิมิตพิศดารทุกบ้านเมือง |
| พระคงกาจะแดงเดือดดังเลือดนง | อีกบนบกจะเป็นบ้าฟ้าจะเหลือง |
| ทั้งผีป่าก็จะวิ่งเข้าสิงเมือง | ผีเมืองก็จะออกไปอยู่ไพร |
| พระเสื่อเมืองจะเอาตัวหนี | พระกาลกาลก็จะเข้ามาไชร้ |
| พระธรณีจะตือกให้ | อกพระกาฬจะไหม้อยู่เกรียมกรรม |
| ในลักษณะทำนายไว้ก็ไม่ผิด | เหมือนพินิจพิสูจน์ก็เห็นสม |
| มิใช่เทศกาลร้อนก็ร้อนระงม | มิใช่เทศกาลลมลมก็พัด |
| มิใช่เทศกาลหนาวก็หนาวปล้น | มิใช่เทศกาลฝนก็อุบัติ |
| ทุกคั่นไม้ห่อมหญ้าสารพัด | เกิดวิบัตินานาทั่วสากลฯ |

2.1.2 พรรณนาโวหาร คือ โวหารที่ใช้กล่าวถึงเรื่องราว สถานที่ บุคคล สิ่งของ หรืออารมณ์อย่างละเอียด สอดแทรกอารมณ์ ความรู้สึกลงไปเพื่อโน้มน้าวใจ ให้ผู้รับสาร เกิดภาพพจน์ เกิดอารมณ์คล้อยตามไปด้วย ใช้ในการพูดโน้มน้าว อารมณ์ของผู้ฟัง หรือเขียน สดุดี ชมเมือง ชมความงามของบุคคล สถานที่และแสดงอารมณ์ความรู้สึกต่าง ๆ เป็นต้น

การใช้พรรณนาโวหาร ควรมีความประณีตในการเลือกใช้ถ้อยคำสำนวนที่ไพเราะ เพราะพริ้ง เล่นคำ เล่นอักษร ใช้ถ้อยคำทั้งเสียงและความหมายให้ตรงกับความรู้สึกที่ต้องการ พรรณนา รู้จักปรุงแต่งถ้อยคำ ให้ผู้รับสารเกิดภาพพจน์ ใช้โวหารเปรียบเทียบให้เห็นภาพ ชัดเจน รู้จักเลือกเฟ้นเนื้อหาว่าส่วน ไດควรนำมาพรรณนา ต้องเข้าใจเนื้อหาที่จะพรรณนาเป็น อย่างดี และพรรณนาให้เป็นไปตามอารมณ์ความรู้สึก โดยไม่เสแสร้ง บางกรณีอาจต้องใช้ อุปมาโวหารหรือสาธกโวหารประกอบด้วย

ตัวอย่างการใช้พรรณนาโวหาร จากบททำขวัญของหมอทำขวัญในพื้นที่อำเภอบางบาล

จึงให้ประดาประดับแก้วแกมแนมประกบกับหิริญรับเรื่องรอง
 แฉมใส่เสร็จสรรพเพชรมาทับบนพื้นทอง

ะวิบวามตามช่องพิศฟองอำไพ
 ประดิษฐ์ให้ดีถี่ถ้วนใช้กระบวนทองใบ
 แก้วมรกตศศิไสแซมใสมณีนิล
 เหลืองแอร่มแกมทองเป็นช่อช่วงเชิดนิล
 ที่ริมโมราดังวารินจะแจ่มด้วยจินดาดวง
 ยอดสุกใสประไพโรจน์มณีโชติเป็นช่อช่วง
 ที่หว่างวุ้งจะรุ่งร่วงเป็นพุ่มพวงเพชรพลอย
 แก้วประพานแต่ละพังคุดคั่งเหมือนจะย้อย
 ประพายพริ้งคั้งหิ้งห้อยวิเชียรช้อยอรชร
 มาติดทับทิมไว้ที่ริมแอร่มวะวาบแวมบวร
 คังเนรมิตมหิศรแซมช่อนบายศรีทรงฯ

2.1.3 เทศนาโวหาร คือ โวหารที่มุ่งโน้มน้าวใจให้เกิดความรู้สึกคล้อยตามเป็น
 การกล่าวในเชิงอบรม แนะนำสั่งสอน เสนอทัศนะ ชี้แนะ หรือโน้มน้าว ชักจูงใจโดย
 ยกเหตุผล ตัวอย่าง หลักฐาน ข้อมูล ข้อเท็จจริง สุภาษิต คติธรรมและศีลธรรม ต่าง ๆ มาแสดง
 เพื่อให้ผู้อ่านเกิดความเข้าใจที่กระจ่างจนยอมรับเชื่อถือมีความเห็น คล้อยตาม และปฏิบัติตาม
 โวหารประเภทนี้มักใช้ ในการให้โอวาท อบรมสั่งสอน อธิบายหลักธรรม และคำชี้แจงเหตุผลใน
 เรื่องใดเรื่องหนึ่ง การเสนอทัศนะ เป็นต้น

การใช้เทศนาโวหารควรใช้ถ้อยคำภาษาให้เหมาะสมกับผู้รับสาร ใช้ถ้อยคำในการ
 ชี้แจงเหตุผลที่กล่าวถึง ให้แจ่มแจ้งชัดเจน และชี้แจงไปตามลำดับไม่สับสนวุ่นวาย ควรใช้โวหาร
 อื่นประกอบด้วยเพื่อให้ชวนติดตาม การเขียนเทศนาโวหารต้องใช้โวหารประเภทต่าง ๆ มา
 ประกอบอาจจะใช้บรรยายโวหาร พรรณนาโวหาร รวมทั้งอุปมาโวหารและสาธกโวหารด้วยมักใช้
 กับงานเขียนประเภทบทความชักจูงใจ หรือบทความแสดง ความคิดเห็น ความเรียง เป็นต้น แต่
 ส่วนใหญ่มักจะเข้าใจว่าเทศนาโวหารเป็น โวหารที่มุ่งสั่งสอน

ตัวอย่างการใช้เทศนาโวหาร จากบททำขวัญของหม่อมทำขวัญในพื้นที่อำเภอบางบาล

| | |
|-----------------------------|---------------------|
| พ่อนาคเอี้ยพ่อจะบวช | พ่อได้โกนหนวดโกนหัว |
| เพื่อฝากฝังตัวไว้ในพระศาสนา | แห่งองค์สัมมาจอมไตร |
| พ่อจงตั้งจิตของพ่อเสียด | ให้แน่นแนตัดขาด |

| | |
|----------------------------|---|
| อย่าให้เลณฺญาติมิตร | เพื่อนฝูงที่เคยสนิทกั้จําต้องคิดห่างไกล |
| พองตั้งหน้ากอปรเอากุศล | ที่เป็นมงคลศรัทธา |
| เพื่อตอบแทนคุณบิดามารดา | ที่ได้เลี้ยงดูมาจนใหญ่ |
| ให้ท่านเห็นชายผ้าเหลือง | อรํามเรื่องพุทธศาสนา |
| จะได้ไปเป็นญาติกับพระศาสดา | หวังฟังบุญพาลูกชาย |
| เมื่อก่อทางสร้างสรรคั้ | ไปสู่สวรรคั้สิ้นทุกขั้ |
| เมื่อสุญฺญาจะไปเป็นสุข | ห่างไกลจากทุกขั้เวียนว้าย |
| อันบุญใดหรือจะเท่า | บุญที่เราบวชพระ |
| หากแม่นยั้คมันั้ในธรรมมะ | กุศลจะมากมายๆ |

2.1.4 สาขกโหวหาร คือ โหวหารที่มุ่งให้ความชัดเจนโดยการยกตัวอย่างหรือเรื่องราว ประกอบการอธิบาย เนื้อหาสาระ เพื่อสนับสนุน ข้อคิดเห็นต่าง ๆ ให้นักแน้น สมเหตุสมผล ทำให้ผู้รับสารเข้าใจเนื้อหา สาระในสิ่งที่พูด หรือเขียนอย่างแจ่มแจ้ง ชัดเจน ดูสมจริง หรือน่าเชื่อถือยิ่งขึ้น ตัวอย่างหรือเรื่องราว ที่ยกขึ้นประกอบอาจเป็นเรื่องสั้น ๆ หรือเรื่องยาว ๆ ก็ได้ ตามความเหมาะสม เช่น ประสบการณ์ตรงของผู้ส่งสาร เรื่องราวของบุคคล เหตุการณ์ นิทาน ตำนาน วรรณคดี เป็นต้น สาขกโหวหารมักใช้เป็นอุทาหรณ์ประกอบอยู่ในเทศนาโหวหาร หรือ อธิบายโหวหาร

การใช้สาขกโหวหาร ควรใช้ถ้อยคำภาษาที่เข้าใจง่าย รู้จักเลือกว่าเนื้อหาตอนใด ควรใช้ตัวอย่าง หรือเรื่องราวประกอบ และตัวอย่างที่ยกมา ประกอบต้องสอดคล้องกับเนื้อหา และเป็นเรื่องที่น่าสนใจ สมเหตุสมผล สาขกโหวหารมักแทรกอยู่ในโหวหารอื่น ๆ เช่น บรรยายโหวหาร หรือเทศนาโหวหาร

ตัวอย่างการใช้สาขกนาโหวหาร จากบททำขวัญของหมอทำขวัญในพื้นที่อำเภอบางบาล

| | |
|------------------------|----------------------|
| รูปจะเริ่มเพิ่มนิพนธ์ | ถึงบุคคลที่รู้จักคุณ |
| ขอปวงท่านจงเทิดทูน | คนรู้จักคุณกตั้ญญ |
| ถ้าใครทำจําอย่างได้ | ถึงตัวตายชื่อยังอยู่ |
| กุศลหนุนบุญค้ำชู | ชื่อหอมหุบรรพชน |
| ขอปวงท่านจงหมั่นลอกแบบ | เอาไว้เอบแนบกายตน |
| เพื่อสร้างชื่อบรรพชน | ไว้รอดคนในปัจจุบัน |

| | |
|---------------------------|-----------------------|
| ให้โลกเขานิยมเฝ้าชมกลิ่น | ให้เหมือนสุบินกุมาร |
| ผู้มีน้ำใจใสสะอาด | จะเปรียบปรานดวงมณี |
| เจ้าเกิดมากำพร้าพ่อ | อายุพอเพียงเจ็ดปี |
| ได้เห็นหน้าพี่หนอเพียงนี้ | คุณพ่อเราก็มีกรรมเวรฯ |

2.1.5 อุปมาโวหาร คือ โวหารที่กล่าวเปรียบเทียบ เพื่อให้ผู้รับสารเข้าใจ ความหมาย อารมณ์ความรู้สึก หรือเห็นภาพชัดเจนยิ่งขึ้น มักใช้ประกอบโวหารประเภทอื่น เช่น เทศนาโวหาร บรรยายโวหาร โดยเฉพาะพรรณนาโวหาร เพราะจะช่วยให้รสของถ้อยคำและรสของเนื้อความไพเราะสละสลวยยิ่งขึ้น ทั้งสารที่เป็นรูปธรรมและนามธรรม การเปรียบเทียบอาจเปรียบเทียบความเหมือนกัน หรือคล้ายคลึงกัน เปรียบเทียบความขัดแย้ง หรือลักษณะตรงกันข้าม หรือเปรียบเทียบโดยให้ผู้รับสารโยง ความคิดหนึ่งไปสู่ อีกความคิดหนึ่ง โดยอาจกล่าวลอย ๆ หรืออาจใช้คำแสดงการเปรียบเทียบ ซึ่งมีอยู่หลากหลาย เช่น เหมือน เสมือน คล้าย ดุจ ดัง คั่ง ดุจคั่ง ราว ดู ราว ปาน เพียง ประหนึ่ง เช่น แล ฯลฯ

การใช้อุปมาโวหารควรเลือกใช้ถ้อยคำที่เข้าใจง่าย และสละสลวย แสดง การเปรียบเทียบได้ถูกต้อง เหมาะสมกับเนื้อหา และจังหวะ ลีลา ซึ่งอาจกล่าวลอย ๆ ก็ได้ เนื้อหาที่จะเปรียบเทียบควรเป็นเนื้อหา ที่อธิบายให้เข้าใจได้ยาก เปรียบเทียบกับสิ่งที่เข้าใจได้ง่าย หรือสิ่งที่ผู้รับสารรู้ที่อยู่แล้ว และข้อความที่จะยกมา เปรียบเทียบ (อุปไมย) กับข้อความที่นำมาเปรียบเทียบ (อุปมา) จะต้องเหมาะสมกัน อุปมาโวหารใช้เป็นโวหาร เสริมบรรยายโวหาร พรรณนาโวหารและ เทศนาโวหาร เพื่อให้ชัดเจนและน่าอ่านยิ่งขึ้น

ตัวอย่างการใช้อุปมาโวหาร จากบททำขวัญของหมอทำขวัญในพื้นที่อำเภอบางบาล

| | |
|--------------------------|--------------------------|
| จตุครั้งแรกเป็นกลดะ | อยู่ในครรณะแห่งมารดา |
| ดูจะหยาดน้ำมันงา | ติดผมโลมาจามรี |
| เสมือนหนึ่งชุบน้ำมันหยัด | กลับมาสลัดเสียวี่ |
| ทุกข์ของเราเป็นเช่นนี้ | มันยากที่จะทรมมา |
| ทุกข์ของผู้เกิดพอบางเบา | ยังไม่ทุกข์เท่าของมารดาฯ |

2.2 การใช้ภาพพจน์

ภาพพจน์ หมายถึง สำนวนภาษารูปแบบหนึ่งเกิดจากการเรียงเรียงถ้อยคำด้วยวิธีการต่าง ๆ ให้ผิดแผกไปจากการเรียงลำดับคำหรือความหมายของคำตามปกติ ไม่กล่าวอย่างตรงไปตรงมา เพื่อต้องการให้ผู้อ่านเกิดภาพ มีส่วนร่วมในการคิด มีความหมายพิเศษ เข้าใจ และรู้สึกอย่างลึกซึ้งตามผู้แต่ง

2.2.1 อุปมา คือ ภาพพจน์ที่นำเอาสิ่งต่างกัน 2 สิ่งมาเปรียบเทียบในคุณลักษณะที่เหมือนกันภาพพจน์ชนิดนี้อาจจะเรียกอีกอย่างว่า อุปมาอุปไมย โดยอุปมาจะเป็นของที่นำมาเปรียบ อุปไมยจะเป็นตัวตั้งในการเปรียบส่วนใหญ่จะมีคำเชื่อม อาทิ เช่น เหมือน เปรียบ ดัง คู่ ประดุจ ประหนึ่ง ละม้าย เสมอ ปาน เพียง ราว เทียบ เทียม เฉกชุน ปานเล่ห์ ฯลฯ

ตัวอย่างที่ 1 การใช้ภาพพจน์แบบอุปมาจากบททำขวัญของหมอทำขวัญในพื้นที่อำเภอบางบาล

| | |
|--------------------------|----------------------|
| จุดครั้งแรกเป็นกลดะ | อยู่ในครรณะแห่งมารดา |
| ดูจะหยาดน้ำมันงา | คิดผมโลมาจามรี |
| เสมือนหนึ่งชุบน้ำมันหยัด | กลับมาสลดเสยที |
| ทุกข์ของเราเป็นเช่นนี้ | มันยากที่จะทรมาศ |

ตัวอย่างที่ 2 การใช้ภาพพจน์แบบอุปมาจากบททำขวัญของหมอทำขวัญในพื้นที่อำเภอบางบาล

| | |
|---------------------------------|---------------------------------|
| ค่าน้ำนมแต่ละหยดที่แม่กลั่น | นำสงสารพระคุณท่านปานเขาสูง |
| เสียงโห่ร้องก้องเพราะเกาะกันนุง | เพื่อนฝูงเกาะนาคอยากได้บุญ |
| แม่แกนั่งจิตใจเหมือนได้แก้ว | พอบวชแล้วพ่อก็ยิ้มเหมือนท่านขุน |
| ปลื้มยิ่งนักปลื้มกุศลในผลบุญ | แม่อ่อนด้วยผ้าเหลืองของพระองค์ฯ |

2.2.2 อุปลักษณ์ คือ ภาพพจน์ที่นำเอาสิ่งต่างกัน 2 สิ่งหรือมากกว่ามาเปรียบเทียบในคุณลักษณะที่ร่วมกัน โดยตรงไม่ต้องมีคำเชื่อมโยง บอกได้เลยว่าคืออะไรเป็นอะไร ตามลักษณะเด่นที่ต้องการเปรียบ กวีและนักเขียนนิยมใช้อุปลักษณ์ในวรรณกรรมที่ แต่งเพราะได้ความกะทัดรัด แสดงความเฉียบแหลมในการหาจุดเหมือนที่บ่งบอกถึง ประสบการณ์ และทัศนคติของผู้แต่ง คำเชื่อมที่ใช้ในอุปลักษณ์มี เป็นและคือ

ตัวอย่างการใช้ภาพพจน์แบบอุปลักษณ์จากบททำขวัญของหมอทำขวัญในพื้นที่อำเภอบางบาล

เอหิตาตะชะนุชตา เจ้าพ่อเอี้ยพ่อจงเป็นสำเภาแก้ว ช่วยข้างส่งให้พื้นทะเลล่องถึง
 ฟากฝั่ง พ่อก็จะได้พาบิดามารดาไปขยับยั้งศรีพระมหานครนิฤพาน มาความีหม่อมารอันแก่กล้า
 คือโลโพโทโลโให้มีดมิด พ่อก็จะได้ดับสูญบุญฤทธิ์ของพ่อได้สร้างมา พ่อก็จะจับได้บุญญาเป็น
 อวูธ กรขวาซ้ายของพ่อก็จะได้ยุดเอาบิดาและมารดา พ่อก็จะพาข้ามสาครอดิเรกคือกังวล
 พระลูกเอี้ยมาความีหม่อมารมาประจัญประจัญไว้ นิพพานะคะมะนัง ถึงพระนิพพานนั้นยังไกล
 ไปไม่ถึงเป็นที่สุด พ่อก็จะได้ยื้อเอาสวรรค์เป็นมั่นคง พ่อจงทรงพระบารมีให้แก่กล้า เราพ่อ
 แม่ลูกทั้งสามลาจะได้พากันไปยังเกาะแก้วๆ

2.2.3 อติพจน์หรืออหิพจน์ คือ ภาพพจน์ที่กล่าวเกินจริงหรือผิดจากความจริงด้วย
 เจตนาเน้นข้อความที่กล่าวนั้นให้มี น้ำหนักยิ่งขึ้นเพื่อให้เกิดความรู้สึกเพิ่มขึ้น แต่อย่างไรก็ตามก็มี
 แก่นแห่งความจริงเจือปนอยู่บ้างไม่ใช่เรื่องที่กุขึ้นหลอกหลวง

ตัวอย่างการใช้ภาพพจน์แบบอติพจน์จากบททำขวัญของหมอทำขวัญในพื้นที่อำเภอบางบาล

| | |
|--------------------------------|-----------------------------------|
| เฝ้าจับท้องร้องครางอยู่คนเดียว | จะแลเหลียวหาใครก็ไม่มี |
| มันสุดที่จะทนหมองหม่นใจ | จึงร้องเรียกหาผิวไปอยู่ไหน |
| จงรีบมาไวไวอย่ารอรี | มาช่วยที่เถิดหนอย่าช้าพลัน |
| มันสุดที่จะอดคลื่นเสียแล้วเรา | มันแสนเจ็บแสนปวดรวดร้าวใจ |
| ในฤทัยแทบจะขาดอยู่รอนรอน | เหมือนดังจุกจุกชวรป่าออกจากร้าน้ำ |
| ให้เจ็บเข้าไปทั่วสารพวงค์ | ไอ้หัวอกลูกผู้หญิงอยากจริงเอ๋ย |

2.2.4 บุคคลวัต บุคลาธิษฐาน หรือบุคคลสมมุติ คือ ภาพพจน์การสมมุติ
 สิ่งไม่มีชีวิต ความคิด นามธรรมหรือสัตว์ให้มีสติปัญญา อารมณ์ หรือกิริยาอาการเช่นมนุษย์

ตัวอย่างการใช้ภาพพจน์แบบอติพจน์จากบททำขวัญของหมอทำขวัญในพื้นที่อำเภอบางบาล

| | |
|-------------------|----------------------|
| เจ้านกกาเหว่าเอ๋ย | ไข่วไว้ให้แม่กาฟัก |
| แม่มากี่หลงรัก | คิดว่าลูกในอุทร |
| คาบเอาข้าวมาเผื่อ | คาบเอาเหยื่อมาป้อน |
| ถนอมไว้ในรังนอน | ซ่อนเหยื่อมาให้กิน ๆ |

2.2.5 สัทพจน์ คือ ภาพพจน์ที่ใช้เสียงธรรมชาติต่างๆ มาแสดงประกอบเพื่อให้เกิดมโนภาพภาพพจน์ชนิดนี้มีลักษณะที่เด่นชัดมากและเข้าใจง่ายที่สุดในบรรดาภาพพจน์ทั้งหมดและยังเป็นที่ยินยอมของกวีในการแต่งคำประพันธ์

ตัวอย่างการใช้ภาพพจน์แบบสัทพจน์ จากบททำขวัญของหมอทำขวัญในพื้นที่อำเภอบางบาล

| | |
|-----------------------------|--------------------------|
| ว่าแตงตุเลงแตงตุเลง | ให้ปลั่งเปล่งสโมสร |
| ที่มาประชุมอำนาจพร | ขอให้ไปอมรหมดทุกคน |
| ซ่าปริงกระท่อมปริง | ทั้งสรรพสิ่งไม่ขัดสน |
| มีพร้อมหมดทั้งรถยนต์ | กำปั่นกำปนมอเตอร์ไซค์รอน |
| ปะเขียงแกลัดขอให้มีเรือแหวด | ที่ยอดยอดจอดสลอน |
| ให้มีหุ่นส่วนให้ภาชีอากร | นาลุ่มนาคอนให้มากมี ๆ |

2.3 การเล่นเสียง คือ การเลือกสรรคำที่มีเสียงสัมผัสกันได้แก่ การเล่นเสียงอักษร การเล่นเสียงสระ การเล่นเสียงวรรณยุกต์ เพื่อเพิ่มความไพเราะและแสดงความสามารถของผู้แต่งซึ่งแม้จะเล่นเสียงของคำแต่ยังคงความหมายไว้ได้อย่างถูกต้อง ซึ่งการเล่นเสียงในบททำขวัญนาของอำเภอบางบาล ปรากฏการเล่นเสียงอยู่ 2 ลักษณะ ดังนี้

2.3.1 การเล่นเสียงอักษร คือ การใช้คำที่มีเสียงพยัญชนะเดียวกันหลาย ๆ พยางค์ติดกัน เพื่อความไพเราะ

ตัวอย่างการการเล่นเสียงอักษร จากบททำขวัญของหมอทำขวัญในพื้นที่อำเภอบางบาล

| | |
|---------------------------|----------------------|
| ยอดสุกใสประไพโรจน์ | มณีโชติเป็นช่อช่วง |
| ที่หว่างวุ้งจะรุ่งร่วง | เป็นพุ่มพวงเพชรพลอย |
| แก้วประพานแต่ละพัง | คูสุกคังเหมือนจะย้อย |
| ประพายพริ้งคังหึ่งห้อย | วิเชียรช้อยอรชร |
| มาติดทับทิมไว้ที่ริมแอร่ม | ระวาบแวมบวร |
| คังเนรมิตมหิศร | แซมช้อนบายศรีทรง |
| วิสันนุกิจให้ติดกระจก | เป็นรูปวิหคเหมหงส์ |
| ที่ริมแท่นรัตนให้จัดบรรจง | เป็นรูปวงเครือวัลย์ฯ |

2.3.2 การเล่นเสียงสระ คือ การใช้สัมผัสสระที่มีเสียงตรงกัน ถ้ามีตัวสะกดก็ต้องเป็นตัวสะกดในมาตราเดียวกัน แม้จะใช้พยัญชนะและวรรณยุกต์ต่างกันก็ถือว่าสัมผัสกัน

ตัวอย่างการการเล่นเสียงอักษร จากบททำขวัญของหมอทำขวัญในพื้นที่อำเภอบางบาล

| | |
|-------------------------------|----------------------------------|
| รักของใครก็ไม่แพ้เท่าแม่รัก | ผู้สมัครเพราะสายเลือดไม่เหือดหาย |
| รักอื่นไม่ประจักษ์แล้วรักคลาย | จิตจางง่ายไม่จริงคังมารดา |
| ตั้งแต่เล็กแม่อุปถัมภ์คำชูลูก | จิตพันผูกถนอมหนักเลี้ยงรักษา |
| ยามกินแม่ก็ป้อนโภชนา | ยามนิทราแม่กล่อมเห่ใส่เปลไกว |
| ยามเจ็บไข้ยามเจ็บแม่เป็นทุกข์ | ลูกสบายแม่เป็นสุขลิ้มทุกข์ได้ |
| แม่แสนแค้นหวังคังดวงใจ | แม่บ่นว่าก็เพราะจะให้ลูกได้ดีฯ |

3. คุณค่าด้านสะท้อนวิถีชุมชน

พิธีกรรมต่าง ๆ ไม่ว่าจะเกิดจากศาสนา ค่านิยม หรือความเชื่อก็ตาม ล้วนแล้วแต่เป็นสิ่งที่แสดงให้เห็นถึงความเจริญรุ่งเรืองในอดีต บอกเล่าวิถีชีวิต ขนบธรรมเนียม ประเพณี ความเชื่อ และค่านิยม ผ่านพิธีกรรม ส่งผลให้ผู้ที่เข้าร่วมพิธีเกิดความซาบซึ้งและศรัทธาเลื่อมใส อีกทั้งรู้สึกถึงการอยู่ร่วมชุมชนเดียวกัน โดยคุณค่าด้านสังคมและสะท้อนวิถีชุมชนจากพิธีทำขวัญของชาวอำเภอบางบาล จำแนกออกเป็น 2 ประเภท ดังนี้

3.1 ผู้นำชุมชน คือ การพิจารณาคุณค่าด้านสังคมว่าพิธีทำขวัญนาควมีส่วนเกี่ยวข้องกับชุมชน ทั้งด้านค่านิยม วัฒนธรรม ความประเพณีของคนในชุมชน และแนวทางปฏิบัติตนของคนในชุมชน

| | |
|--------------------------------|---------------------------------|
| กตัญญูทเวที | เป็นศักดิ์ศรีของชาวพุทธ |
| อันพระคุณไม่สิ้นสุด | ยังเป็นบุรุษนาทุกคน |
| เว้นแต่ผู้รู้สิ้นสุด | บรรลุนิวัติความหลุดพ้น |
| บุพการีและตัวตน | จึงจะพ้นกตัญญู |
| ฉันทขอแถลงแจ้งเรื่องบวช | ผู้ผนวชบางคนไม่รู้ |
| พูดต่อกันไปสิ้นใจขานกู่ | คนเล่าก็ไม่รู้เรื่องธรรมแท้จริง |
| รู้แล้วขอกกล่าวผิดเล่าที่วงดิง | เรื่องมีหลายสิ่งผู้ฟังควรตรอง |
| บางคนพูดว่าบวชมาแล้วนั้น | สามวันเจ็ดวันพรรษาสามสอง |
| เชื่อว่าแทนคุณตามทำนอง | ท่านทั้งสองบิดามารดา |

3.2 สร้างความสามัคคีในชุมชน โดยพิธีทำขวัญนาควเป็นสิ่งที่ใช้ผูกพันจิตใจของคนในชุมชนให้มีความรักและช่วยเหลือเกื้อกูลกัน อีกทั้งยังเป็นสื่อกลางในการรวมตัวเพื่อสร้างชุมชนให้มีความเข้มแข็ง

4. คุณค่าด้านกล่อมเกลาจิตของคนในชุมชน

พิธีทำขวัญนาควของชุมชนชาวอำเภอบางบาล คือพิธีที่สร้างจิตสำนึกในเรื่องความกตัญญูทเวที ให้กับชุมชนเป็นหลักแล้วนั้น ยังปรากฏคุณธรรมในด้านอื่น ๆ ในพิธีกรรมแฝงอยู่ในพิธีกรรม เพื่อปลูกฝังและกล่อมเกลาจิตใจผู้คนในชุมชนนั้นให้คล้อยตามและตระหนักถึงการมีคุณธรรมตามหลักพระพุทธศาสนาเพื่อการอยู่ร่วมกันอย่างสงบสุขในสังคม โดยอาศัยคุณธรรมตามหลักพระพุทธศาสนาแฝงเข้าขั้นตอนของพิธีกรรมและบททำขวัญทำขวัญนาคว เพื่อกล่อมเกลาจิตใจของคนในชุมชนโดยเมื่อนาควและคนในชุมชนที่มาร่วมงาน ได้ยิน ได้ฟังเพื่อกล่อมเกลาจิตใจและนำมาเป็นแนวทางปฏิบัติในการดำรงชีวิต

ตัวอย่างบททำขวัญของหมอทำขวัญในพื้นที่อำเภอบางบาลด้านกล่อมเกลาจิตของคนในชุมชน

| | |
|------------------------------------|--------------------------------|
| บุญคุณท่านมากนะพ่อนาคหมั่นนึก | อย่าฟังค่านสิกกุณท่านนับแสน |
| เอาสี่ผ้าเหลืองมาเป็นเครื่องตอบแทน | เอาดวงแก้วเป็นแกนทั้งสามประการ |

หมั่นท่องหมั่นบ่นสวดมนต์ไหว้พระ
 จะถูกตำหนิถึงกุฎิอาจารย์
 เป็นสงฆ์อุตสาห์ศึกษาเรื่องศีล
 บวชให้พ่อแม่ช่วยแผ่เมตตาผล
 หมั่นบ่นหมั่นท่องให้คล่องติดปาก
 อย่าทำไขว่เขวโลเลใจลอย
 ช่วยกันปรับปรุงบำรุงไว้เถิด
 เราเป็นคนไทยอย่าได้บ้ายหน้าเบน
 เรานับถือพุทธต้องยึดหลักธรรม
 ต้องปฏิบัติต้องขัดต้องเกลา

ต้องหมั่นมานะอย่าอนาถให้นาน
 จะเกิดเสียดการอาจารย์จะบ่น
 อย่าเอาศึลป็นเข้าไปปะปน
 เราต้องอดทนอย่าท้ออย่าถอย
 มานะหน่อยนาคขอเดือนอีกหน่อย
 ศาสนายังคอยรอรับประเคน
 เป็นเครื่องประเสริฐจะชี้ให้เห็น
 บวชพระบวชเณรได้บุญไม่เบา
 ฟังข้อณะนำถ้อยคำที่กล่าว
 อย่าหลงมัวเมาในเรื่องกาเมฯ

บทที่ 5

แนวทางการอนุรักษ์ สืบสาน เพื่อการดำรงอยู่ของพิธีทำขวัญนาค

ปัจจัยที่มีผลต่อการเปลี่ยนแปลง

พิธีทำขวัญนาคของชุมชนอำเภอบางบาล จังหวัดพระนครศรีอยุธยา ซึ่งเป็นพิธีที่เต็มเปี่ยมไปด้วยคุณค่าทางคติชนอันสืบทอดมาจากบรรพบุรุษ หวังเพื่อเป็นเครื่องมือสะท้อนสังคมไทยที่ให้ความสำคัญในเรื่องความกตัญญู กตเวที อีกทั้งยังหล่อหลอมศาสตร์และศิลป์ต่าง ๆ ผนวกกับความเชื่อ ค่านิยม อัตลักษณ์ชุมชนเข้าด้วยกันอย่างลงตัวจนเกิดเป็นรูปแบบพิธีที่ทรงคุณค่า

ปัจจุบันพิธีทำขวัญนาคของพื้นที่นี้กำลังได้ถูกกระทบจากปัจจัยแวดล้อมต่าง ๆ ส่งผลให้พิธีกรรมเกิดการเปลี่ยนแปลงในทางลบ จนกล่าวได้ว่าอยู่ในขั้นวิกฤตอาจส่งผลให้พิธีกรรมที่ทรงคุณค่าในทางคติชนนี้สูญหายไปจากสังคมไทย

จากการเก็บข้อมูลการวิจัยในพื้นที่พบว่าองค์ประกอบของพิธีทำขวัญนาคนั้นถูกตัดทอนลงด้วยปัจจัยหลาย ๆ ประการ บางสิ่งยังสามารถสืบค้นได้จากกลุ่มผู้ให้ข้อมูลที่สูงอายุ เช่น ปราชญ์ชาวบ้าน ผู้เฒ่าผู้แก่ ศิลปินและหมอทำขวัญที่อยู่ในวัยสูงอายุแล้ว เป็นต้น แต่องค์ประกอบหรือบางสิ่งบางอย่างอันเกี่ยวข้องกับพิธีก็ไม่สามารถสืบค้นข้อมูลได้เนื่องจากการถ่ายทอดแบบมุขปาฐะ ส่งผลให้เกิดการสูญหาย ลืมเลือนไป ซึ่งผู้วิจัยพบว่าปัจจัยที่มีผลต่อการเปลี่ยนแปลงและสูญหายพิธีทำขวัญนาคของชาวอำเภอบางบาล จังหวัดพระนครศรีอยุธยามี ดังนี้

1. ต้องการความสะดวกสบายรวดเร็ว

ปัจจุบันการจัดงานอุปสมบทนิยมจัดกันแบบรวดเร็วสะดวกสบาย เน้นเรื่องของพิธีกรรมอุปสมบทในพระอุโบสถเป็นสำคัญหรือที่มีคำกล่าวว่า โคนหัวเข้าวัด หรือจัดแบบ ข้าวหม้อแกงหม้อ คำว่า โคนหัวเข้าวัดหมายถึงไม่จัดพิธีต้องอะไรยิ่งใหญ่ครึกครื้น เพียงให้โคนหัวนาคอาบน้ำนาคและแห่เข้าโบสถ์ ส่วนคำว่า ข้าวหม้อแกงหม้อ หมายถึงจัดเตรียมอาหารแบบง่าย ๆ ไม่ยุ่งยากเพื่อเลี้ยงพระ ไม่ได้มีจุดประสงค์ในการเลี้ยงดูแขก ซึ่งพิธีทำขวัญนาคก็จะถูกตัดไปโดยสิ้นเชิงเพราะเจ้าภาพถึงเห็นว่าไม่ใช่พิธีสำคัญอะไร อีกทั้งต้องการความรวดเร็ว รวดเร็วตามลักษณะของสังคมเมือง ในบางงานเจ้าภาพตระหนักถึงจุดประสงค์ของการอุปสมบทเพื่อทดแทนพระคุณของบิดามารดา แต่ก็ประสงค์ที่จะจัดพิธีที่กระชับก็จะตัดพิธีทำขวัญนาคออกไปและทดแทนด้วยการแสดงพระธรรมเทศนา

2. สถานที่ในการจัดงานไม่เอื้ออำนวย

วิถีชีวิตของคนในสังคมชนบทในรูปแบบดั้งเดิม โดยเฉพาะในเขตพื้นที่วิจัยนั้น นิยมปลูกสร้างบ้านเรือนมีพื้นที่กว้างขวางเหมาะแก่การทำกิจกรรมต่าง ๆ ทั้งยังอยู่อาศัยกันแบบเอื้ออาทรช่วยเหลือเกื้อกูลกันในหมู่บ้าน แต่การเปลี่ยนแปลงในรูปแบบสังคมเมืองเริ่มแพร่ขยายเข้ามาสู่สังคมชนบท รูปแบบของบ้านเรือนเริ่มมีพื้นที่ที่น้อยลงรวมไปจนถึงการใช้ชีวิตแบบตัวใครตัวมันหรือครอบครัวใครครอบครัวมันเกิดขึ้น การจะจัดงานมงคลหรืองานรื่นเริงเริ่มมีอุปสรรคต่าง ๆ เข้ามากระทบ เช่น พื้นที่ในการจัดงานไม่เพียงพอเกิดความแออัด หรือการจัดงานครึกครื้นรื่นเริงที่จะต้องมียุติงเริ่มเป็นปัญหาในการอยู่ร่วมกันในรูปแบบสังคมตัวใครตัวมันจึงต้องตัดทอนพิธีกรรมออกเพื่อความเหมาะสมกับสภาพสังคม เป็นต้น

3. สภาวะเศรษฐกิจและค่าครองชีพที่สูงขึ้น

ปัจจัยในเรื่องสภาวะเศรษฐกิจถือเป็นปัจจัยสำคัญที่ส่งผลกระทบต่อพิธีทำขวัญนา เพราะในปัจจุบันข้าวของเครื่องใช้ อาหารสดและอาหารแห้ง มีราคาสูงและจะต้องซื้อหาจับจ่ายมาแทบทุกอย่าง ต่างจากสมัยก่อนที่ค่าครองชีพไม่สูงอย่างเช่นในปัจจุบัน รวมไปถึงจนถึงข้าวของเครื่องใช้บางอย่างก็ได้รับการเกื้อหนุนจากเพื่อนบ้านใกล้เคียงไม่จำเป็นต้องซื้อทุกอย่างจึงใช้ต้นทุนในการจัดงานไม่สูงมา ประกอบกับรูปแบบของการจัดงานตามแบบโบราณนั้นจะต้องจัดถึง 2 วัน จะต้องเตรียมอาหารรวมไปจนถึงที่พักเพื่อรับรองแขกที่มาร่วมงานดังนั้นเจ้าภาพจึงตัดขั้นตอนของพิธีทำขวัญออกไปเพื่อร่นระยะเวลาและควบคุมค่าใช้จ่าย

ปัจจัยอีกประการอันส่งผลสืบเนื่องมาจากเศรษฐกิจคือ การจ่ายค่าตอบแทน กล่าวคือถ้าจัดพิธีทำขวัญนาจะต้องมีค่าตอบแทนต่าง ๆ ตามมา เช่น ค่าตอบแทนหมอทำขวัญ ค่าตอบแทนคนตีปี่พาทย์หรือแตรวง ค่าตอบแทนช่างทำบายศรี เป็นต้น ซึ่งในปัจจุบันค่อนข้างสูงขึ้นอยู่กับความนิยม โดยเฉพาะอย่างยิ่งหมอทำขวัญ โดยถ้าเป็นหมอทำขวัญในพื้นที่ก็จะมีค่าตอบแทนประมาณ 500 - 1,000 บาท ขึ้นไปซึ่งถ้าพิจารณาในคุณค่าทางคติชนที่ได้รับและความเป็นเอกลักษณ์ของหมอทำขวัญในพื้นที่แล้วถือว่าเป็นค่าตอบแทนที่ไม่สูงต่างจากเจ้าภาพบางรายที่จัดหาหมอทำขวัญที่เป็นศิลปินซึ่งได้รับความนิยมและมีชื่อเสียงจะมีราคาค่าตอบแทนสูงถึง ชั่วโมงละ 5,000 – 15,000 บาทเลยทีเดียว เหตุนี้จึงส่งผลให้เจ้าภาพเห็นว่าเป็นส่วนที่สิ้นเปลืองโดยใช้เหตุ

4. ระยะเวลาของพิธีทำขวัญนาคถูกตัดทอน

เดิมวัตถุประสงค์ของพิธีทำขวัญนาคของการชี้ให้นาคตระหนักรู้ถึงพระคุณของบิดามารดาและให้นาคเข้าใจและเห็นอันสงัดของการอุปสมบทแล้ว พิธีทำขวัญนาคยังเป็นพิธีกรรมที่สร้างความครึกครื้นให้แก่งานและแขกที่มาร่วมงานเสมือนการอยู่เป็นเพื่อนเจ้าภาพจนกว่าจะถึงพิธีอุปสมบทในรุ่งเช้า กล่าวได้ว่าพิธีทำขวัญนาคนั้นเปรียบได้กับมหรสพสมโภชเลยทีเดียว

ปัจจุบันกระแสนิยมเกี่ยวกับสิ่งบันเทิงเข้ามามีบทบาทในสังคมทุก ๆ สังคมในฐานะสร้างความรื่นเริงเฉลิมฉลองในงานพิธีต่าง ๆ ที่จัดขึ้น อีกทั้งยังเป็นการเลี้ยงขอบคุณแขกที่มาร่วมงาน รวมไปถึงจนถึงแสดงฐานะทางสังคมของเจ้าภาพ ซึ่งมีทั้งดนตรีลูกทุ่ง ดนตรีสมัยใหม่ ซึ่งจะนิยมแสดงหลังจากพิธีทำขวัญนาค เหตุนี้จึงมีผลกระทบต่อพิธี โดยตรงกล่าวคือระยะเวลาที่เคยมีให้สำหรับการจัดพิธีแบบไม่จำกัด ก็ต้องถูกกำหนดว่าจะต้องสิ้นสุดพิธีลงในเวลาตามที่เจ้าภาพต้องการ หรืออาจกำหนดระยะเวลาที่ตายตัวสำหรับการประกอบพิธีทำขวัญนาคซึ่งจะประมาณ 1 – 2 ชั่วโมง หลังจากพระสงฆ์เจริญพระพุทธมนต์เสร็จ ซึ่งเป็นระยะเวลาที่น้อยมาก เสมือนหนึ่งว่าพิธีทำขวัญนาคนั้นถูกจัดขึ้นเพื่อให้ครบถ้วนในรูปแบบของการอุปสมบททั้งหมด แต่ในโครงสร้างของตัวพิธีทำขวัญนาคกลับถูกตัดทอนในบางส่วน

เหตุนี้ส่งผลให้ผู้วิจัยพบว่าบททำขวัญบางบทไม่ได้ถูกหมอบทำขวัญหยิบยกขึ้นมาใช้จนบางครั้งส่งผลให้หมอบทำขวัญลืมนับบทดังกล่าว จนอาจสูญหายไปโดยสิ้นเชิง

5. กระแสความนิยมของศิลปินจากสื่อต่าง ๆ

กระแสความนิยมของศิลปินจากสื่อต่าง ๆ นั้นเกิดขึ้นมาจากวิวัฒนาการของเทคโนโลยีในการเผยแพร่ข้อมูล ข่าวสาร ความบันเทิง ผ่านสื่อซึ่งสามารถเข้าถึงวิถีชีวิตของคนในสังคมได้อย่างสะดวกและง่ายมากยิ่งขึ้น เช่น โทรทัศน์ วิทยุ อินเทอร์เน็ต ซึ่งปัจจุบันมีศิลปินหันมาเอาดีทางการแสดง การร้องเพลงชาดกสอนใจ รวมไปถึงจนถึงการทำขวัญนาค ซึ่งมีการเผยแพร่หรือจำหน่ายในรูปแบบที่เป็นธุรกิจมากยิ่งขึ้น สิ่งเหล่านี้ส่งผลกระทบต่อคนรุ่นใหม่ที่มีหวังจะฝึกฝนเป็นหมอบทำขวัญ กล่าวคือ อาศัยเพียงการศึกษาจากต้นแบบที่เผยแพร่ทางสื่อก็สามารถฝึกและนำไปปฏิบัติได้สังเกตได้จากหมอบทำขวัญรุ่นหลังจะมีรูปแบบการดำเนินพิธีกรรม รูปแบบบททำขวัญ รูปแบบของบทเพลง ที่คล้ายคลึงกันหรือเหมือนกันเลยก็ว่าได้ ส่งผลให้ทำเนียมต่าง ๆ ทั้งการฝากตัวเป็นศิษย์ การทราบถึงความหมายของขั้นตอนและองค์ประกอบ รวมไปถึงถึงบททำขวัญของพื้นที่อันเป็นเอกลักษณ์ทางภูมิปัญญาประจำท้องถิ่นจางหายไป

6. ค่านิยมของเยาวชน

เยาวชนรุ่นหลังถือได้ว่าเป็นตัวแปรสำคัญในการดำรงอยู่ของวัฒนธรรมและภูมิปัญญา ซึ่งในปัจจุบันกระแสค่านิยมจากต่างประเทศในด้านการแสดงออกและความบันเทิงเข้ามามีบทบาทต่อแนวความคิดของเยาวชนไทยเป็นอย่างมาก วัฒนธรรมอันเป็นศิลปะประจำชาติหลายแขนงถูกมองข้ามและปล่อยทิ้งให้สูญหายไปตามกาลเวลา เนื่องจากความคิดที่ว่าเป็นสิ่งล้าหลังไม่ทันสมัย ไม่ได้รับการยอมรับจากบุคคลรอบข้างในสังคม

พื้นที่อำเภอบางบาลก็เช่นเดียวกัน ปัจจุบันภูมิปัญญาและศิลปะประจำท้องถิ่นไม่ได้รับความนิยมนอกจากเยาวชนที่จะศึกษา ฝึกฝนและสืบทอด เนื่องจากเยาวชนหันมานิยมบริโภคสื่อที่

ทันสมัยและเลือกที่จะตามสมัยนิยมตามกระแส อีกทั้งมีทัศนคติต่อภูมิปัญญาและศิลปะท้องถิ่นเป็นเรื่องที่ล้าหลัง ไม่ทันสมัย นำอายุ ผนวกกับปราชญ์ชาวบ้านและผู้ทรงภูมิปัญญาก็ชราภาพมากขึ้นความสามารถในการจดจำเริ่มน้อยลง บางท่านก็ล้มหายตายจากไปองค์ความรู้ก็สูญไปกับตัวของปราชญ์หรือผู้ทรงภูมิปัญญาท่านนั้น แม้แต่คนในพื้นที่ก็หันมาประกอบอาชีพอื่นที่มีรายได้สูงเพียงพอกับการดำรงชีวิต

ผลจากการเปลี่ยนแนวคิดและค่านิยมดังที่กล่าวมาจึงทำให้ความนิยมในศิลปะพื้นบ้านจางหายและละเลยที่จะฟื้นฟูให้กลับมาเจริญรุ่งเรือง

การปรับตัวของพิธีกรรม

จากปัจจัยเข้ามากระทบต่อพิธีกรรมส่งผลให้พิธีกรรมอันเป็นศาสตร์และภูมิปัญญาอันทรงคุณค่าทางคติชนได้รับความนิยมน้อยลง หรือรักษาไว้แต่เพียงพิธีกรรมที่ไม่สมบูรณ์เพื่อแสดงถึงความครบถ้วนตามค่านิยมภายในพื้นที่เท่านั้น เหตุนี้พิธีทำขวัญนาคในพื้นที่ชุมชนอำเภอบางบาล จังหวัดพระนครศรีอยุธยา จึงต้องมีการปรับตัวของพิธีกรรมเพื่อการดำรงอยู่ถึงแม้ว่าคุณค่าทางคติชนของพิธีจะถูกตัดทอนหรือเปลี่ยนแปลงไป

จากการวิจัยพบว่า การปรับตัวของพิธีทำขวัญนาค ในพื้นที่ชุมชนอำเภอบางบาล จังหวัดพระนครศรีอยุธยา เพื่อการดำรงอยู่นั้นมีดังต่อไปนี้

1. ปรับเวลาในการประกอบพิธีกรรมให้สั้นลง

จากข้อจำกัดในเรื่องของเวลาที่มีน้อยสำหรับประกอบพิธีกรรมทำขวัญนาค หมอทำขวัญจึงจะต้องพิจารณาถึงระยะเวลาและดำเนินพิธีโดยบริหารเวลาให้เพียงพอ เนื่องจากสิ่งสำคัญที่สุดคือความครบถ้วนของพิธีกรรมซึ่งจะต้องกระทำอย่างครบถ้วนสมบูรณ์ มิเช่นนั้นถ้าขาดตกบกพร่องขั้นตอนใดขั้นตอนหนึ่งจะถือว่าพิธีกรรมที่จัดขึ้นไม่มีความศักดิ์สิทธิ์หรือความเป็นสิริมงคลใด ๆ เลย

เหตุนี้หมอทำขวัญจึงต้องทำการบริหารเวลาโดยยังคงไว้ในส่วนพิธีกรรมหรือปรับเปลี่ยนในส่วนนั้นๆ ให้ใช้ระยะเวลาสั้นลง เช่น บทชุมนุมเทวดาก็กล่าวแต่สำนวนที่เป็นภาษาบาลีไม่มีการแปลเป็นไทย บทเหล่าหรือบทกล่อมอื่นๆ ที่นอกเหนือจากพิธีกรรมก็ตัดออกการร้องส่งเพลง 2 ชั้น ก็มีน้อยลง เป็นต้น

2. ปรับเปลี่ยนวัสดุอุปกรณ์ในการประกอบพิธี

เนื่องด้วยปัจจัยทางด้านเศรษฐกิจและค่าครองชีพที่สูงขึ้นส่งผลกระทบต่อการตัดสินใจของเจ้าภาพในการจัดพิธีกรรมทำขวัญนาค โดยจะภาพจะต้องคำนึงถึงรายจ่ายที่สูงขึ้นในงานอุปสมบทดังนั้นจึงตัดสินใจที่จะคงไว้ซึ่งพิธีอุปสมบทแต่ไม่จัดพิธีทำขวัญนาคเพื่อเป็น

การควบคุมค่าใช้จ่าย พิธีทำขวัญนาคตามแบบโบราณมีองค์ประกอบและวัสดุอุปกรณ์มากมายที่ในสังคมปัจจุบันล้วนแล้วแต่ต้องใช้เงินซื้อหา ไม่เป็นเช่นดั่งสมัยก่อนที่บ้านเรือนใกล้เคียงมักนำมาช่วยงาน

หมอทำขวัญจึงต้องมีการปรับเปลี่ยนในเรื่องขององค์ประกอบเหล่านี้ให้เกิดความประหยัดค่าใช้จ่ายแก่เจ้าภาพเพื่อเจ้าภาพจะได้คงไว้ซึ่งพิธี โดยการปรับเปลี่ยนที่พบได้ชัดเจนดังนี้

2.1 ใช้หมอทำขวัญในการประกอบพิธีเพียงคนเดียว แต่เดิมพิธีทำขวัญนาคในพื้นที่อำเภอบางบาล นิยมมีหมอทำขวัญประกอบพิธีอย่างน้อย 2 คน คือ หมอทำขวัญฝ่ายชาย และหมอทำขวัญฝ่ายหญิง แต่ในปัจจุบันเพื่อลดค่าใช้จ่ายเรื่องค่าตอบแทนหมอทำขวัญจึงมีเพียงหมอทำขวัญฝ่ายชายเพียงผู้เดียว โดยเป็นทั้งผู้ดำเนินในส่วนพิธีกรรมและเป็นทั้งผู้ดำเนินเรื่องราวเกี่ยวกับการพรรณนาถึงบุญคุณของบิดามารดา

2.2 ใช้บายศรีแห่งในการประกอบพิธี บายศรีต้นในปัจจุบันถือเป็นงานฝีมือชั้นสูง ดังนั้นราคาของบายศรีโดยเฉพาะบายศรีสดจึงมีราคาสูง ซึ่งสามารถใช้ได้ครั้งเดียว ดังนั้นช่างทำบายศรีจึงคิดประดิษฐ์บายศรีผ้าหรือบายศรีแห้งซึ่งสามารถเวียนกลับมาใช้ได้หลายครั้งขึ้นไว้ประจำร้าน เมื่อมีเจ้าภาพเข้ามาติดต่อก็จะเสนอเป็นอีกทางเลือกหนึ่งเพื่อประหยัดค่าใช้จ่ายซึ่งเรียกว่า เซ่า โดยราคาจะไม่สูงมาก เมื่อประกอบพิธีเสร็จก็จะจัดส่งคืนทางร้าน เพื่อให้เจ้าภาพงานอื่นเช่าต่อไป

2.3 ตัดหรือลดปริมาณอาหารคาวหวานในพิธี ในพิธีทำขวัญนาคตามรูปแบบโบราณนั้น อาหารคาวและหวานที่มีมงคลนาม รวมไปถึงเครื่องกระยาบวช ถือเป็นสิ่งสำคัญที่ขาดไม่ได้ในพิธีเนื่องจากแต่เดิมนั้นอาหารเหล่านี้จัดทำขึ้นเพื่อเลี้ยงแขกที่มาร่วมงาน โดยเมื่อประกอบอาหารเสร็จก็จะทำการแบ่งไว้เพื่อใช้ในพิธีแล้วจึงนำไปเลี้ยงแขกที่มาร่วมงาน ปัจจุบันการประกอบอาหารเหล่านี้มีกรรมวิธีที่ย่างยากซับซ้อน อีกทั้งวัตถุดิบก็มีราคาสูงรวมไปถึงต้องว่าจ้างแม่ครัวหรือพ่อครัวที่มีความชำนาญเฉพาะมาเป็นผู้ประกอบ ทั้งยังไม่สามารถควบคุมปริมาณอาหารได้ซึ่งอาจจะบานปลายและสิ้นเปลือง เจ้าภาพจึงนิยมจัดเลี้ยงแขกด้วยรูปแบบ โต๊ะจีน มีการกำหนดปริมาณอาหารไว้ตายตัว ค่าใช้จ่ายไม่บานปลาย เหตุนี้จึงต้องเป็นธุระของทางเจ้าภาพที่จะต้องจัดหาอาหารมาใช้เพื่อประกอบพิธีต่างหาก ซึ่งอาหารดังกล่าวมีราคาค่อนข้างสูง ทั้งยังหารับประทานได้ยาก เหตุนี้หมอทำขวัญจึงแนะนำให้ทางเจ้าภาพลดปริมาณอาหารในพิธีลงหรืออาจตัดอาหารคาวและหวานออกไปให้คงไว้เพียงแต่เครื่องกระยาบวชโดยมีปริมาณน้อย เพียงให้ครบถ้วนและได้ชื่อว่าไม่ขาดตกบกพร่องเป็นพอ

3. คนตรีที่ใช้ในการประกอบพิธีกรรม

คนตรีที่ประกอบพิธีกรรมทำขวัญนาคของพื้นที่อำเภอบางบาล แต่เดิมนิยมใช้วงดนตรีหลายประเภทในการประกอบพิธี กล่าวคือ พิธีรับนาคและแห่ นาคนิยมใช้เครื่องดนตรีในขบวนแห่เพราะจะสร้างความสนุกสนานครึกครื้น ในพิธีกรรมทำขวัญนาคนิยมใช้วงปี่พาทย์บรรเลงเพื่อส่งเสริมให้พิธีคู่เข้มขลัง แต่ในปัจจุบันในการว่าจ้างวงดนตรีเหล่านี้จะต้องมีค่าใช้จ่ายที่สูง ดังนั้นอีกทางเลือกหนึ่งในการใช้วงดนตรีประกอบพิธีทำขวัญนาคคือ เจ้าภาพมักจะว่าจ้างเพียงเครื่องดนตรี เนื่องจากใช้บรรเลงได้ทั้งประกอบพิธีแห่ นาคและบรรเลงประกอบพิธีกรรมทำขวัญ แต่ข้อจำกัดที่ตามมาคือ หมอทำขวัญจะต้องพิจารณาว่าเครื่องดนตรีนั้นไม่สามารถรับร้องหรือบรรเลงเพลงพิธีกรรมได้หลากหลายเหมือนอย่างเช่นวงปี่พาทย์ ดังนั้นหมอทำขวัญจึงต้องคัดทอนบทเพลงทั้งเพลงพิธีกรรม เพลงหน้าพาทย์ เพลงที่ตนร้องส่งออกไปและเลือกใช้แต่เฉพาะเพลงที่ง่ายต่อการบรรเลงของเครื่องดนตรี

4. หมอทำขวัญปรับเปลี่ยนบทร้องและเพลงตามสมัยนิยม

สื่อ เป็นสิ่งสำคัญที่สร้างผลกระทบต่อค่านิยมของคนในสังคม แม้แต่ความนิยมในหมอทำขวัญ ปัจจุบันศิลปินที่มีชื่อเสียงหลายคนมีผลงานในเรื่องของการทำขวัญนาคเผยแพร่ออกมาให้ผู้บริโภคได้เลือกเสพย์ตามความนิยม อีกทั้งสร้างความคุ้นเคยให้แก่คนในสังคมว่าบททำขวัญบทนี้ไพเราะ เพลงนี้ไพเราะ เสียงของหมอทำขวัญคนนี้ไพเราะ จนกลายเป็นค่านิยมในตัวบุคคล

หมอทำขวัญในพื้นที่จึงจะต้องยึดถือศิลปะเหล่านี้อย่างหลีกเลี่ยงไม่ได้ เพราะกระแสค่านิยม ส่งผลต่อศิลปะอันเป็นภูมิปัญญาท้องถิ่นถูกนำมาใช้น้อยลงจนบางสิ่งที่เป็นเอกลักษณ์และสืบทอดมาถูกลืมเลือนหายไป หรืออาจไปสู่ความวิบัติที่บังเกิดขึ้น เช่น เพลงที่ร้องยาก พังยาก ถูกทดแทนด้วยทำนองเพลงลูกทุ่งตามสมัยนิยม หมอทำขวัญสมัยใหม่ยึดแบบแผนตามสื่อที่ตนหาซื้อมาดังคำที่เรียกว่า แกะเทป ทำขวัญแบบนกแก้วนกขุนทองไม่รู้ถึงความหมาย คุณค่าทางคติชน หรือนัยที่แฝงอยู่

แนวทางการอนุรักษ์ สืบสาน เพื่อการดำรงอยู่

พิธีทำขวัญนาคของชาวอำเภอบางบาล จังหวัดพระนครศรีอยุธยา ถือได้ว่าเป็นศาสตร์ที่หล่อหลอมคุณค่าทางคติชนหลาย ๆ ด้านเข้าไว้ด้วยกัน สมควรยิ่งแก่การอนุรักษ์ให้คงอยู่คู่กับพื้นที่และเผยแพร่ให้ผู้สังคมนอก เพื่อสะท้อนถึงภูมิปัญญาของบรรพบุรุษ

จากการศึกษาวิจัยผู้วิจัยสามารถสรุปแนวทางการอนุรักษ์ สืบสาน เพื่อการดำรงอยู่ของพิธีกรรมนี้ โดยการระดมความคิดจากบุคคลที่มีบทบาททั้งต่อพิธีกรรมและบทบาทต่อชุมชน เช่น

หมอบท้าววิญ เจ้าภาพ พระสงฆ์ ผู้นำชุมชน ครู เป็นต้น เพื่อเป็นแนวทางในการรักษาซึ่งพิธีกรรมอันทรงคุณค่านี้ไว้ดังต่อไปนี้

1. ควรรณรงค์ให้ชุมชนอำเภอบางบาลลดความคิดในลักษณะของหลักทุนนิยม ให้มีการเอื้อเฟื้อเผื่อแผ่ช่วยเหลือเกื้อกูลกันระหว่งกันในชุมชนหรือบ้านเรือนใกล้เคียง เพื่อตัดการใช้ชีวิตอันมุ่งหวังเพียงค่าตอบแทนออกไป ซึ่งจะส่งผลกระทบต่อพิธีกรรมในเรื่องของการลดค่าใช้จ่ายในการประกอบพิธีสงฆ์ส่งผลให้คนในชุมชนตระหนักถึงพิธีกรรมที่ขาดหายไปและมีการจัดพิธีดังกล่าวขึ้นมาตามแบบแผนโบราณอีกครั้ง

2. ปลุกฝังให้เยาวชนหันมาตระหนักถึงคุณค่าและความสำคัญของพิธีกรรม ซึ่งเป็นภูมิปัญญาที่ตกทอดมาแต่บรรพบุรุษอันสะท้อนถึงความสามารถและคติความเชื่อของชุมชน ทั้งยังแฝงด้วยคุณค่าทางคติชนมากมายที่เยาวชนรุ่นหลังสามารถนำมาใช้เป็นแนวทางในการดำเนินชีวิต

3. การศึกษาวิจัยจากสถาบันต่าง ๆ เพื่อจัดเก็บข้อมูลและรายละเอียดไว้เป็นเอกสาร เนื่องจากพิธีทำขวัญนาคในพื้นที่อำเภอบางบาลนี้นิยมถ่ายทอดในรูปแบบมุขปาฐะ มีการเปลี่ยนแปลง ผิดเพี้ยนไปจากเดิม อีกทั้งผู้ทรงภูมิปัญญาทางด้านนี้เริ่มชราภาพและลดน้อยลงอย่างรวดเร็ว ๆ จึงสมควรที่จะศึกษาค้นคว้าเพื่อจัดทำเป็นผลงานวิชาการ ผลงานวิจัย หรือตำรา ให้แก่ชนรุ่นหลังได้ศึกษาต่อไป

4. จัดทำหลักสูตรท้องถิ่นหรือแหล่งการเรียนรู้ในเรื่องพิธีกรรมทำขวัญนาค เพื่อให้คนรุ่นหลังได้ศึกษาทั้งในทางข้อมูลและทางปฏิบัติ โดยแทรกเข้าสู่หลักสูตรของการศึกษาขั้นพื้นฐานที่เปิดโอกาสให้แต่ละท้องที่จัดทำหลักสูตรท้องถิ่นขึ้นมาเพื่อจัดการเรียนการสอนในโรงเรียน ด้วยเล็งเห็นถึงผลลัพธ์ที่ได้จากภูมิปัญญาของแต่ละท้องที่ซึ่งจะส่งผลถึงการพัฒนาทั้งทางด้านสติปัญญาและคุณธรรม จริยธรรม ในตัวผู้เรียน

5. จัดทำสื่อหรือสถานที่เพื่อเผยแพร่ภูมิปัญญาให้แก่บุคคลภายนอกได้รู้จัก

แนวทางการอนุรักษ์และสืบสานเพื่อการดำรงอยู่ ทั้ง 5 ข้อซึ่งได้นำเสนอมานี้ถือได้ว่าเป็นแนวทางอันเป็นไปได้ในการรักษาพิธีกรรมทำขวัญนาค ของพื้นที่อำเภอบางบาล อันเป็นภูมิปัญญาแฝงไว้ด้วยคุณค่าทางคติชนมากมายหลายประการ

บทที่ 6

บทสรุปและข้อเสนอแนะ

การศึกษาวิธีทำวิทยานาคของชุมชนชาวอำเภอบางบาล จังหวัดพระนครศรีอยุธยา ในเรื่องของการสืบทอดความรู้ทางคติชนวิทยาผ่านพิธีกรรมแห่งวิถีชุมชน โดยการเก็บรวบรวม ข้อมูล โดยการสัมภาษณ์ การสังเกต ศึกษาเอกสาร และการมีส่วนร่วมในพิธีกรรม จากในเขตพื้นที่ จากนั้นนำจัดระบบและแยกหมวดหมู่ของข้อมูลเพื่อนำมาศึกษาวิเคราะห์ โดยจากการศึกษา ดังกล่าวสามารถสะท้อนคุณค่าทางคติชนวิทยาที่มีต่อชุมชนชาวอำเภอบางบาล จังหวัด พระนครศรีอยุธยาโดยสรุป ดังนี้

สังคมและวัฒนธรรมของอำเภอบางบาล

อำเภอบางบาล ตั้งขึ้นเมื่อ พ.ศ. 2438 เดิมชื่อว่า อำเภอเสนาใน ตั้งอยู่ในพื้นที่ของตำบล ฝิมด (เป็นที่ตั้งของตำบลไทรน้อยในปัจจุบัน) ต่อมา พ.ศ. 2453 จึงได้ย้ายที่ว่าการไปอยู่ที่ หมู่ที่ 5 ตำบลบางบาล โดยมีนายเขียว บางบาล บริจาคที่ดินเพื่อก่อสร้างที่ว่าการอำเภอ จึงได้เปลี่ยนชื่อ จากเดิมคือ อำเภอเสนาใน เป็น อำเภอบางบาล ตามนามสกุลของผู้บริจาคที่ดิน และอีกประการ ก็คือ ได้มีการแบ่งเขตการปกครองออกเป็นมณฑลเทศาภิบาลตามพระราชดำริของสมเด็จพระเจ้าบรมวงศ์เธอกรมพระยาดำรงราชานุภาพ เสนาบดีกระทรวงมหาดไทยในขณะนั้น โดยทรงเห็นว่า แขวงต่างๆยังมีพลเมืองมาก ท้องที่กว้างขวาง ยากแก่การปกครองให้สงบสุข จึงให้ผู้รักษากรุง แบ่งเขตการปกครองเสียใหม่ให้เหมาะสมยิ่งขึ้น จึงได้แบ่งแขวงเสนาในออกเป็น 4 เขตการปกครอง การแบ่งเขตการปกครองพื้นที่อำเภอบางบาลแบ่งเขตการปกครองย่อยเป็น 16 ตำบล 111 หมู่บ้าน และมีการแบ่งการปกครองแบบท้องถิ่นโดยแบ่งองค์การปกครองส่วนท้องถิ่น 6 แห่ง

ที่ตั้งและขนาด อำเภอบางบาลตั้งอยู่ทางทิศตะวันตกเฉียงเหนือของจังหวัด พระนครศรีอยุธยา ห่างจากตัวจังหวัดประมาณ 12 กิโลเมตร อำเภอบางบาล มีเนื้อที่การปกครอง 135,305 ตารางกิโลเมตร หรือประมาณ 84,565 ไร่ คิดเป็นพื้นที่ร้อยละ 5.29 ของพื้นที่จังหวัด พระนครศรีอยุธยา พื้นที่ส่วนใหญ่ของอำเภอบางบาล เป็นที่ราบลุ่ม ไม่มีภูเขาและป่าไม้ ในช่วง ฤดูน้ำหลากจากภาคเหนือน้ำจะไหลบ่าเข้าท่วมทุ่งนาทั้งหมดซึ่งในสมัยก่อนเรียกว่า น้ำลุ่มทุ่ง แต่ในปัจจุบันมีการขุดคลองชลประทานกันเป็นแนวนานานไปกับถนนที่ใช้คมนาคมในตัวอำเภอล้อมรอบ บริเวณที่เป็นพื้นที่ซึ่งเป็นที่นาทั้งหมดไว้ ส่งผลให้น้ำไม่เข้าท่วมพื้นที่ปลูกข้าวของชาวอำเภอ บางบาล แต่ส่งผลให้พื้นที่อีกฝั่งซึ่งติดกับแม่น้ำเจ้าพระยาและลำคลองซึ่งแยกมาจากแม่น้ำเจ้าพระยา นั้นมีระดับน้ำที่ท่วมสูง 2-3 เมตรในฤดูน้ำเหนือหลากและมีปริมาณน้ำมาก

อำเภอบางบาล เป็นเขตที่มีลมมรสุมตะวันตกเฉียงใต้พัดผ่านส่งผลให้เกิดฝนตกในฤดูฝน ช่วงเดือนพฤษภาคม-ตุลาคม โดยจะมีฝนชุกประมาณช่วงเดือน กันยายน-ตุลาคม ในระยะเวลา ดังกล่าวมีปริมาณน้ำในแม่น้ำและลำคลองมากผนวกกับน้ำจากทางภาคเหนือของประเทศไทย ส่งผลให้น้ำเอ่อล้นตลิ่งและเข้าท่วมพื้นที่ของอำเภอบางบาล ซึ่งอุทกภัยโดยทั่วไปของอำเภอ บางบาล ในฤดูร้อนช่วงเดือนมีนาคม-มิถุนายน จะมีอุทกภัยเฉลี่ยโดยประมาณ 34 – 38 องศาเซลเซียส ในฤดูหนาวช่วงเดือนพฤศจิกายน-กุมภาพันธ์อุทกภัยจะลดต่ำลง โดยเฉลี่ยอยู่ที่ ประมาณ 20 – 25 องศาเซลเซียสแต่ถ้ามีลมมรสุมตะวันออกเฉียงเหนือพัดแรง อุทกภัยก็จะเย็นลง กว่าปกติ ในพื้นที่มีแม่น้ำและลำคลองไหลผ่านหลายสาย โดยเฉพาะแม่น้ำเจ้าพระยาซึ่งมีคลองแยก เป็นสาขาหลายคลอง ส่งผลให้พื้นที่ของอำเภอบางบาลมีความชุ่มชื้นและอุดมสมบูรณ์เหมาะแก่ การเพาะปลูก

สภาพภูมิศาสตร์ของอำเภอบางบาลซึ่งมีลักษณะเป็นพื้นที่ราบลุ่มและมีแม่น้ำลำคลอง ไหลผ่าน ในฤดูน้ำหลากส่งผลให้น้ำท่วมสูงในพื้นที่ ซึ่งลักษณะดังกล่าวส่งผลถึงวิถีชีวิตของ ชาวบางบาล ให้มีความผูกพันกับสายน้ำ โดยเฉพาะการคมนาคมและการประกอบอาชีพที่ต้องอาศัย น้ำเป็นปัจจัยหลักนั่นคืออาชีพเกษตรกรรม นอกจากนี้ยังส่งผลถึงวิถีทางวัฒนธรรมของชาวบางบาล ให้เกี่ยวข้องกับผูกพันกับแหล่งน้ำเช่นเดียวกันทั้งประเพณี วัฒนธรรม ความเชื่อรวมไปจนถึง การละเล่นต่าง ๆ ของชาวอำเภอบางบาล ส่งผลให้พิธีทำขวัญนาคของชาวอำเภอบางบาล โดย ความอุดมสมบูรณ์ในพื้นที่อันเป็นชุมชนเกษตรกรรมส่งผลให้องค์ประกอบหลาย ๆ ประการของ พิธีมีความหลากหลายโดยเฉพาะอย่างยิ่งในเรื่องของอาหารต่าง ๆ อีกทั้งวิถีชาวบ้านในเรื่องราวของ การสร้างความบันเทิงในวิถีชีวิตและอาชีพ เช่น เพลงเกี่ยวข้าว เพลงเรือ เพลงน้อย เป็นต้น ยังนำมา ประยุกต์ใช้ในพิธีในบางช่วงเพื่อสร้างสุนทรีย์และความสนุกสนานในพิธี

ประชากร ส่วนใหญ่ประกอบอาชีพเกษตรกรรม ทำนา ทำสวนผลไม้ ปลูกผักและพืชไร่ ต่าง ๆ ตามพื้นฐานความเหมาะสมของสภาพภูมิประเทศ ส่วนประชากรที่มีอายุ 15-50 ปี ส่วนใหญ่ ประกอบอาชีพรับจ้างในโรงงานอุตสาหกรรมทั้งที่ตั้งอยู่ในบริเวณตัวอำเภอและบริเวณอำเภออื่น ๆ ใกล้เคียงในจังหวัดพระนครศรีอยุธยาซึ่งมีรถรับ-ส่ง และในบางส่วนประกอบอาชีพรับจ้างทั่วไป และประกอบธุรกิจส่วนตัว เช่น ทำอิฐ ทำก้อนรูป เลี้ยงสัตว์ เป็นต้น นอกจากนี้ยังมีกลุ่มอาชีพที่ จัดตั้งขึ้นใหม่เพื่อส่งเสริมด้านการนำผลผลิตทางการเกษตรมาแปรรูป การประกอบอาชีพของ ชาวอำเภอบางบาลพบว่ารายได้ส่วนใหญ่ได้มาจากการประกอบอาชีพเกษตรกรรม โดยเฉพาะอย่างยิ่งการทำนา รองลงมาคือจากการรับจ้างและการประกอบอาชีพเสริม

ประชากรส่วนใหญ่ในอำเภอบางบาลส่วนใหญ่นับถือศาสนาพุทธประมาณเป็นร้อยละ 98 ของประชากรทั้งหมดโดยจะมีวัดกระจายอยู่ทั่วไปตามตำบลต่าง ๆ ทั้งสิ้น 35 แห่ง

ส่วนประชากรที่เหลือจะนับถือศาสนาอิสลามซึ่งมีมัสยิดตั้งอยู่ในเขตของพื้นที่อำเภอบางบาลทั้งสิ้น 3 แห่ง ได้แก่ ตั้งอยู่ที่ตำบลมหาพรหมณ์ 1 แห่ง และตำบลบ้านคลัง 2 แห่ง นอกจากนี้ยังมีศาลเจ้า และศาลต่างๆ ที่สะท้อนถึงความเชื่อในเรื่องสิ่งศักดิ์สิทธิ์กระจายอยู่โดยทั่วไป

พื้นที่อำเภอบางบาลมีวัดกระจายอยู่ทั่วไปในพื้นที่ หรือกล่าวได้ว่าความเหนียวแน่นของวิถีชีวิตคนในชุมชนอำเภอบางบาลกับวัดหรือพระพุทธศาสนายังมีความเข้มข้นไม่จางหาย แม้ว่ากาลเวลาจะหมุนไปเรื่อยหรือเทคโนโลยีหรือความเจริญต่าง ๆ เข้ามามีบทบาท แต่คนในชุมชนยังศรัทธาและดำรงไว้ซึ่งวิถีแห่งชาวพุทธ มีการสืบทอดพระพุทธศาสนาด้วยการอุปสมบท โดยนิยมจัดงานให้มีพิธีทำขวัญนาคเพื่อประกาศว่ามีการจัดงานบุญที่ยิ่งใหญ่เพื่อสืบพระศาสนาขึ้น ในชุมชนอีกทั้งยังเป็นเสมือนการกล่อมเกลาคิดใจของคนในชุมชนผ่านทางพิธีกรรมทำขวัญนาค

ด้านวัฒนธรรมของพื้นที่อำเภอบางบาล โดยผู้วิจัยศึกษาในเรื่องของประเพณีชีวิต และอัตลักษณ์ชุมชนจากการศึกษาวิจัยพบว่า พื้นที่อำเภอบางบาล จังหวัดพระนครศรีอยุธยา ถือได้ว่าเป็นพื้นที่ซึ่งยังคงรักษาในเรื่องของประเพณีต่าง ๆ ที่เกิดขึ้นจากศาสนา ความเชื่อ ค่านิยม อาชีพ เป็นต้น โดยมีทั้งที่เป็นประเพณีทั่วไปตามวิถีชีวิตของสังคมไทยและประเพณีท้องถิ่นซึ่งหล่อหลอมจากวิถีแห่งการดำรงชีพของคนในพื้นที่ ซึ่งในรอบ 1 ปี ชุมชนชาวอำเภอบางบาลจะมีประเพณีที่จัดขึ้น ได้แก่ ประเพณีในวันสำคัญทางศาสนา ประเพณีที่เกิดจากการประกอบอาชีพ ประเพณีที่เกิดจากลักษณะของภูมิประเทศ ประเพณีที่เกิดจากความเชื่อทางชาติพันธุ์ ซึ่งจะเห็นได้ว่าประเพณีของชาวบางบาลจะมีความหลากหลายจากปัจจัยต่าง ๆ ดังที่ได้กล่าวมาโดยชาวบางบาลยังคงให้ความสำคัญและรักษาประเพณีไว้ให้อยู่คู่กับชุมชน ซึ่งปู่ย่าตายาย หรือพ่อแม่ ก็จะปลูกฝังให้คนรุ่นหลังยังยึดถือปฏิบัติสืบต่อกันมา

อัตลักษณ์ชุมชนของอำเภอบางบาลมีอยู่ด้วยกัน 4 ประการซึ่งถูกนำไปเรียบเรียงเป็นคำขวัญประจำอำเภอ ได้แก่ 1. การทำอิฐเป็นอาชีพมีแต่โบราณสืบทอดมา ถึงแม้บางช่วงจะประสบกับปัญหาและอุปสรรคจนผู้ประกอบการอาชีพนี้หลายรายต้องละทิ้งไปประกอบอาชีพอื่นที่มีรายได้ดีกว่า แต่ก็ยังมีผู้ที่ยังคงรักษาภูมิปัญญาอันเป็นอัตลักษณ์นี้ไว้ส่งผลให้กลไกการสืบสานภูมิปัญญาของบรรพชน 2. คนตรีไทยในพื้นที่อำเภอบางบาล นั้นเป็นลักษณะของการถ่ายทอดตามรูปแบบโบราณ โดยมีการถ่ายทอดมา มีการฝากตัวเป็นศิษย์ การจับมือ การครอบครุ การครอบเรียน เพลงในระดับต่าง ๆ ตามขั้นตอน ซึ่งจะเป็นไปในการถ่ายทอดแบบ มุขปาฐะ 3. ความศรัทธาในหลวงพ่อช้น พระเกจิอาจารย์เจ้าดำรับแห่งความคงกระพันชาตรี อดีตเจ้าอาวาสวัดนกกกระเจาบ 4. การทำก้านรูปซึ่งอาชีพการทำก้านรูปนั้นทำกันมานานมาก ตั้งแต่สมัยบรรพบุรุษ เนื่องจากสมัยก่อนในหมู่บ้านมีต้นไผ่ปลูกเป็นแนวกันลมและเป็นรั้วบ้านชาวบ้านได้นำไม้ไผ่มาชักสานทำเป็นของใช้ในครัวเรือน

วัฒนธรรมของชาวบางบาลในส่วนของประเพณีชีวิตส่งผลต่อความโดดเด่นของพิธีทำขวัญนาของชาวบางบาลไม่ว่าจะเป็นประเพณีชีวิตที่เกี่ยวข้องกับพระพุทธศาสนาอันสะท้อนให้เห็นถึงความแนบแน่นระหว่างชุมชนและวัด ส่งผลให้มีการสืบทอดพระพุทธศาสนาให้สืบต่อไป อีกทั้งพระยังมีอิทธิพลต่อการทำขวัญนา โดยเฉพาะอย่างยิ่งหมอทำขวัญจะศึกษาเล่าเรียนบททำขวัญ กลอนต่าง ๆ การแห่ จากพระที่มีชื่อเสียงในการเทศน์มหาชาติเพื่อนำมาประยุกต์ใช้กับการทำขวัญนาของตนเอง นอกจากนี้ประเพณีชีวิตที่เกี่ยวกับการสาयน้ำและอาชีพ รวมไปถึงเรื่องราวของชาติพันธุ์ยังสร้างความโดดเด่นในองค์ประกอบของพิธี เช่น การนำเพลงเรือและเพลงเกี่ยวข้าวมาประยุกต์ใช้ในการร้องของหมอทำขวัญ การจัดสำรับอาหารที่มีทั้งคาวและหวานอย่างอุดมสมบูรณ์ เป็นต้น

จากภูมิสังคมและวัฒนธรรมของอำเภอบางบาล จังหวัดพระนครศรีอยุธยา ส่งผลต่อพิธีกรรมทำขวัญนาของชาวบางบาลให้มีลักษณะที่เป็นเอกลักษณ์เฉพาะตัวของพื้นที่ไม่ว่าจะเป็นลักษณะวิถีเกษตรกรรมที่ยังมีผู้เฒ่าผู้แก่ปลูกฝังความเชื่อและค่านิยมให้กับลูกหลานให้มีความผูกพันกับศาสนาทั้งเพื่อเป็นการสืบทอด การศึกษาเล่าเรียน และการปลูกฝังค่านิยมเรื่องความกตัญญู อีกทั้งในพื้นที่ยังคงรักษาภูมิปัญญาที่นำมาผสมผสานใช้ในพิธีกรรม เช่น วรรณกรรมที่เป็นบททำขวัญ วัสดุอุปกรณ์ในพิธี อาหารและงานฝีมือต่าง ๆ บทเพลงและดนตรีไทย ความเชื่อ ค่านิยม เป็นต้น ซึ่งล้วนแต่เป็นความรู้ทางคติชนที่สืบทอดต่อกันมา

พัฒนาการของพิธีทำขวัญนาของอำเภอบางบาล

ยุคก่อนพระราชบัญญัติวัฒนธรรมแห่งชาติ พุทธศักราช 2485 องค์ประกอบและขั้นตอนการประกอบพิธีกรรมทำขวัญนาในอดีตนั้นไม่ได้มีความสลับซับซ้อนอะไรมากนักเนื่องจากลักษณะและวิธีการบวชพระในสมัยโบราณเป็นประเพณีที่เรียบง่ายตามค่านิยมของพระพุทธศาสนา พิธีทำขวัญนาในอดีตยึดคติความเชื่อตามศาสนาพราหมณ์มีการจัดเครื่องบวงสรวงต่าง ๆ คล้ายกับการจัดงานบวงสรวงทั่วไป มีการจัดบายศรี เครื่องสังเวช อาหารคาวหวาน โดยมีหมอทำขวัญเป็นเสมือนพราหมณ์ผู้อ่าน โองการในการทำพิธี มีการบรรเลงดนตรีในเพลงพิธีการประกอบ แต่เมื่อความนิยมในช่วงหนึ่งกล่าวคือมีศิลปินหรือนักกร้องนักดนตรีเข้ามาในพื้นที่ ช่วงของการปรับปรุงประเทศและออกพระราชบัญญัติวัฒนธรรม ปีพุทธศักราช 2485 ขึ้น ศิลปินเหล่านั้นมีอิทธิพลนอกจากการถ่ายทอดความรู้ในด้านของวิชาดนตรีแล้วยังสร้างค่านิยม เช่น การร้องส่งเพลง 2 ชั้น เป็นต้น มาเผยแพร่ให้แก่หมอทำขวัญ อีกทั้งหมอทำขวัญนั้นก็มีความเกี่ยวข้องกับการขับร้องกล่าวคือ หมอทำขวัญมักจะไปแสวงหาความรู้เพิ่มเติมจากครูดนตรีไทย ครูลิเก และพระที่มีความสามารถในการเทศน์ จากนั้นนำความรู้ที่ได้มาประยุกต์ใช้กับการทำขวัญของตนเองให้มีลักษณะ

เด่น เช่น มีการแห่ด้วยขบวนที่แปลกหูและสนุกสนาน มีการร้องส่งเพลงสองชั้นแทนที่จะใช้ทำนอง
 ธรรมวัตรเพียงอย่างเดียว เป็นต้น จนเกิดเป็นความนิยมขึ้นในพื้นที่

ยุคภายหลังพระราชบัญญัติวัฒนธรรมแห่งชาติ พุทธศักราช 2485 วิถีชีวิตของชาวอำเภอ
 บางบาลได้รับผลกระทบจากนโยบายการพัฒนาประเทศเฉพาะในเรื่องที่เกี่ยวข้องกับการติดต่อกับ
 ทางราชการ โดยจะต้องยึดถือตามธรรมเนียมปฏิบัติซึ่งถูกกำหนดมา แต่ในส่วนของวิถี
 การดำเนินชีวิตประจำวันและวัฒนธรรม ประเพณีในชุมชนนั้นได้รับผลกระทบไม่มากนักเนื่องจาก
 อำเภอ บางบาลอยู่ห่างไกลจากตัวจังหวัดอีกทั้งการคมนาคมจากตัวจังหวัดมายังอำเภอบางบาลจะ
 ใช้ การคมนาคมทางน้ำเป็นหลัก พัฒนาการขององค์ประกอบและรูปแบบขั้นตอนการประกอบ
 พิธีในพิธีทำขวัญนาค ของชาวอำเภอบางบาล ภายหลังมีพระราชบัญญัติวัฒนธรรม พุทธศักราช
 2485 จนถึงปัจจุบัน ดังนี้

1. องค์ประกอบของพิธีทำขวัญนาค

การประกอบพิธีทำขวัญนาคเป็นพิธีกรรมที่รับอิทธิพลความเชื่อมาจากศาสนาพราหมณ์
 นำมาผสมกับพิธีกรรมในทางพระพุทธศาสนา ซึ่งสังคมไทยใช้พิธีกรรมทำขวัญนาคนี้เป็น
 เครื่องมือสะท้อนถึงความสำคัญของการอุปสมบทและผนวกเข้ากับความเชื่อเรื่องของขวัญและ
 ความกตัญญูคุณทวดที่ทดแทนคุณของบุพการี โดยองค์ประกอบของพิธีทำขวัญนาคของชาวอำเภอ
 บางบาลมีดังนี้

ฤกษ์ยามและวันในการประกอบพิธี ฤกษ์ยามในการประกอบพิธีจะอ้างอิงจากฤกษ์
 อุปสมบทที่พระอุปัชฌาย์กำหนดเป็นหลัก กล่าวคือ เมื่อได้ฤกษ์จากพระอุปัชฌาย์ว่าจะอุปสมบท
 หรือนำนาคเข้าโบสถ์ วันไหนจะประกอบพิธีทำขวัญนาคได้สองแบบคืออาจประกอบพิธีในช่วงเช้า
 แล้วช่วงบ่ายนำนาคเข้าอุปสมบท หรือประกอบพิธีในช่วงเย็นและนำนาคเข้าพิธีอุปสมบทใน
 เช้าวันรุ่งขึ้น เนื่องจากการกำหนดฤกษ์อุปสมบทและการลาสิกขานั้น ในทางพุทธศาสนาไม่มีความ
 เชื่อเรื่องนี้ เพราะความเชื่อเรื่องนี้แท้ที่จริงแล้วเป็นความเชื่อในศาสนาพราหมณ์ ส่วนใน
 พระพุทธศาสนาให้ยึดเอาฤกษ์สะดวกเป็นหลัก คือ ผู้ที่จะบวชสะดวก ญาติสะดวก พระอุปัชฌาย์
 และพระในการประกอบพิธีสะดวก ก็ยึดเอาฤกษ์นั้นเป็นฤกษ์เหมาะในการจัดงาน

การจัดเตรียมสถานที่ในการประกอบพิธี การจัดเตรียมสถานที่ในการประกอบพิธี
 ทำขวัญนาคนั้นจากการศึกษาวิจัยในชุมชนอำเภอบางบาลพบว่า สถานที่ในการประกอบพิธี
 ทำขวัญนาคจะนิยมใช้สถานที่อยู่ด้วยกัน 2 แห่งคือ บ้านและวัด กล่าวคือยึดถือถึงความสะดวกของ
 เจ้าภาพเป็นหลักถ้าบ้านของเจ้าภาพมีพื้นที่กว้างขวางสะดวกกับการจัดพิธีและรับแขกผู้มาร่วมงานก็
 จะจัดประกอบพิธีที่บ้าน แต่ถ้าบ้านของเจ้าภาพมีข้อจำกัดต่าง ๆ ส่งผลให้ไม่เอื้อต่อการจัดพิธีก็จะ
 ย้ายสถานที่ไปประกอบพิธีที่วัด

การเตรียมและจัดประดับตกแต่งสถานที่นั้นก็เป็นลักษณะของการจัดเตรียมสถานที่เพื่อประกอบพิธีมงคลทั่วไป มีการทำความสะอาดสถานที่จากนั้นประดับด้วยผ้าสีสวยงาม ดอกไม้ และไฟสีต่าง ๆ แล้วแต่เจ้าภาพจะประดับตกแต่ง แต่ถ้าจะกล่าวถึงสถานที่ซึ่งสำคัญในการประกอบพิธีตามรูปแบบที่สืบทอดกันมาตั้งแต่สมัยก่อนแล้วจะมีสถานที่สำคัญดังนี้ 1. สถานที่เพื่อใช้ประกอบพิธีอาบน้ำนาค 2. สถานที่ในสำหรับพระภิกษุสงฆ์เจริญพระพุทธมนต์ในช่วงเย็น และช่วงเช้าของวันรุ่งขึ้นหลังจากเสร็จพิธี 3. สถานที่ในการประกอบพิธีกรรมทำขวัญนาค โดยนิยมจัดสถานที่ดังกล่าวไม่ไกลจากสถานที่ที่พระภิกษุสงฆ์เจริญพระพุทธมนต์ อาจเป็นภายในตัวบ้านหรือปลูกสร้างปริมพิธีขึ้นมาใหม่ จะมีการจัดวางวัสดุอุปกรณ์ในการประกอบพิธีอย่างเป็นระเบียบสวยงาม ได้แก่ การจัดวางเครื่องอัฐบริวาร การวางบายศรี การจัดวางเครื่องบูชาบายศรี การจัดวางอุปกรณ์ในการประกอบพิธีซึ่งต้องสะดวกในการหยิบของหมอบำขวัญ การวางอาหารคาวหวาน การจัดพื้นที่สำหรับหมอบำขวัญนั่งประกอบพิธีโดยมักจะหันหน้าเข้าหาวงดนตรีเพื่อการนัดแนะแต่ก็ต้องมิให้ตรงกับทิศต้องห้ามตามความเชื่อของหมอบำขวัญ 4. สถานที่สำหรับตั้งวงดนตรีในการประกอบพิธี โดยจะนิยมตั้งให้หันด้านหน้าของวงเข้าหาหมอบำขวัญเพื่อการนัดแนะและความเข้าใจรวม ไปจนถึงความชัดเจนถูกต้องในการบรรเลงเพลงต่าง ๆ

วัสดุอุปกรณ์ อาหาร เครื่องสังเวทต่าง ๆ ที่ใช้ในการประกอบพิธี โดยวัสดุอุปกรณ์ อาหาร เครื่องสังเวทต่าง ๆ ที่ใช้ในการประกอบพิธีทำขวัญนาคมีดังนี้

| | | |
|---------------------|---|------------------------|
| บายศรีต้น | 1 | ต้น |
| บายศรีปากชาม | 1 | สำหรับ |
| เทียนชัย (เทียนขาว) | 1 | เล่ม |
| เทียนขาว | 9 | เล่ม |
| ขันใส่ข้าวสาร | 1 | ใบ |
| แว่นเทียน | 1 | ชุด (3 แว่น) |
| ใบพลู | 9 | ใบ (อาจ 5 ใบหรือ 7 ใบ) |
| ไม้ขนบบายศรี | 3 | ชิ้น |
| ใบตอง | 3 | ก้าน |

ผ้าขาวหรือผ้าลูกไม้สวยงามความยาวประมาณ 2 – 3 เมตร

สายสิญจน์

กล้วยน้ำว้างาม 1 หวี

มะพร้าวอ่อน 1 ลูก

แป้งกระแจะสำหรับเจิมหน้าผาก

รูป เทียน สำหรับใช้ในพิธี

อาหารคาวหวานจัดใส่สำหรับ

เครื่องอัฐบริวารจัดวางอย่างเป็นระเบียบสวยงาม

ขันใส่น้ำสะอาด 1 ไบ

หม้อช้ำ

นาค ความหมายตามตำนานการขนานนามนาคนั้นเล่าสืบต่อกันมาถึงเหตุผลว่า เพราะเหตุใดจึงเรียกผู้ที่จะอุปสมบทว่านาค โดยตำนานดังกล่าวนี้ปรากฏในบททำขวัญนาคตอนหนึ่ง ซึ่งมีเนื้อหาโดยสรุปว่า ในสมัยพุทธกาลมีพญานาคตนหนึ่งชื่อว่า วาสูกิรี แปลงกลายเป็นมนุษย์มาขออุปสมบทด้วยศรัทธา ครั้นเมื่อขามคำกั้น ได้หลับและกลายร่างเป็นพญานาคสร้าง ความตกใจให้แก่บรรดาภิกษุ ครั้นทราบความถึงองค์สมเด็จพระสัมมาสัมพุทธเจ้า จึงทรงประชุม เหล่าภิกษุและตรัสเล่าถึงเหตุอันเป็นกรรมเก่าจากภพชาติที่แล้วของพญานาควาสูกิรี ซึ่งเป็นเรื่อง ผิดวิสัยในการอุปสมบทเนื่องจากสงวนไว้แต่เพียงมนุษย์มิใช่สัตว์เดรัจฉาน จึงทำการลาสิกขา พญานาควาสูกิรี ให้พ้นจากเพศบรรพชิต ด้วยความศรัทธาพญานาควาสูกิรีจึงกราบบังคมทูลขอให้ ขนานนามผู้ที่จะอุปสมบทว่า นาค เพื่อเป็นอนุสรณ์ นับจากนั้นเป็นต้นมาผู้ที่จะอุปสมบทเป็น พระภิกษุสงฆ์จึงเรียกขนานนามว่า นาค สำหรับผู้ที่จะอุปสมบทนั้นตามคุณสมบัติสำคัญโดยทั่วไป ในพระพุทธศาสนา คือ เป็นเพศชายอายุครบ 20 ปีบริบูรณ์ ไม่มีพันธะหรือลักษณะที่ต้องห้ามตาม พุทธบัญญัติ จากนั้นเมื่อใกล้ถึงวันอุปสมบทจะต้องฝึกซ้อมบทที่เรียกว่า ขานนาค ไม่ให้ติดขัด เมื่อ ประกอบพิธีจะได้ราบรื่น

วันรับนาคหรือวันประกอบพิธีทำขวัญนาคซึ่งนาคอาจจะประจำอยู่ ณ วัดที่ตนรักษาศีล ภาวนาหรือที่บ้านของตน โดยอันดับแรกในการเตรียมตัวของนาคนั้นจะมีพิธีปลงผมและอาบน้ำ นาค เพื่อชำระล้างร่างกายให้สะอาด พร้อมทั้งจะประกอบพิธีทำขวัญนาคต่อไป ซึ่งก่อนจะมีพิธี ปลงผมและอาบน้ำนาคนั้นจะมีพิธีรดน้ำขอขมาเสียก่อน กล่าวคือ ปู่ ย่า ตา ยาย พ่อแม่ บุพการี ที่ นาคเคารพนับถือจะมานั่งเรียงแถวให้นาคนั้นรดน้ำที่มือและล้างเท้าเพื่อเป็นการขอขมา ในขั้นตอน นี้ลำดับของการนั่งให้นาคขอขมานั้นจะเรียงตามจากอาวุโส คือปู่ ย่า ตา ยาย ของนาคซึ่งถือว่าเป็น ต้นกำเนิดของเลือดเนื้อของนาคแล้วถัดมาจึงเป็นบิดามารดาผู้ให้กำเนิด โดยหลังจากนาคทำพิธี ล้างเท้าขอขมาเสร็จก็จะเปื้อนพิธีปลงผมและอาบน้ำนาค โดยปู่ ย่า ตา ยาย พ่อ แม่ ญาติสนิทมิตร สหายต่าง ๆ ก็จะเข้ามาทำพิธีปลงผมของนาค ใส่ไบบัวห่อแล้วจึงนำไปลอยน้ำตามความเชื่อว่าเป็น เพื่อ ผাগไว้กับพระแม่คงคา จากนั้นก็จะเป็นการอาบน้ำนาคโดยใช้น้ำสะอาดผสมน้ำอบ น้ำปรุง ดอกไม้ เครื่องหอมต่าง ๆ อาบให้แก่ นาคชำระล้างร่างกายให้สะอาด ลงขมิ้น ดินสอพอง ให้ผิวพรรณดู สะอาดผ่องใส แล้วจึงเปลี่ยนเครื่องแต่งกาย ซึ่งเครื่องแต่งกายของนาคชาวบางบาล นุ่งผ้าสีขาว

ลักษณะคล้ายจิบหน้านางคาดเข็มขัดเงิน เข็มขัดทอง หรือเข็มขัดนาค สวมเสื้อสีขาวแขนยาว และสวมคลุมด้วยเสื้อคลุมลายลูกไม้หรือครุย คล้ายสมมุติว่าเป็นดั่งเทพบุตร บ้างก็สวมเครื่องประดับสร้อยคอที่เป็นทองคำ คล้องมาลัยสองชาย

หมอทำขวัญนาค คือผู้ที่มีหน้าที่เป็นผู้ประกอบพิธีกรรมทำขวัญนาคโดยเฉพาะอย่างยิ่งบทบาทสำคัญในการอบรมสั่งสอนชี้ให้นาคเห็นถึงอันติสงส์ของการอุปสมบทรวมไปจนถึงในเรื่องของความกตัญญู กตเวทิต่อบิดามารดาผู้ให้กำเนิดและอบรมเลี้ยงดูจนมาจนเติบโตใหญ่ ดังนั้นหมอทำขวัญจึงสมควรที่จะเป็นผู้ที่ถึงพร้อมด้วยกาย วาจา และใจ มีบุคลิกน่าเลื่อมใสศรัทธา เป็นแบบอย่างการประพฤติที่ดีให้แก่ นาค โดยเป็นผู้สมมุติตนในลักษณะของพราหมณ์ผู้ประกอบพิธี เนื่องด้วยพิธีทำขวัญนาคนั้นเป็นพิธีที่ได้รับอิทธิพลทางความเชื่อจากศาสนาพราหมณ์ เมื่อพิจารณาจากองค์ประกอบและความเชื่อต่าง ๆ ที่แฝงอยู่ในพิธี อีกสิ่งหนึ่งที่อาจอนุมานได้ว่าหมอทำขวัญเปรียบดังพราหมณ์ผู้ประกอบพิธีนั้นคือลักษณะของการแต่งกายที่จะสวมใส่เสื้อผ้าเครื่องแต่งกายสีขาว คล้ายกับพราหมณ์ที่นุ่งขาวห่มขาว ซึ่งหมอทำขวัญจะเป็นบุคคลที่ได้รับการยกย่อง เคารพบูชาจากบุคคลทั่วไปในสังคม ว่าเป็นผู้มีคุณสมบัติเพียบพร้อม มีฐานะการงานที่ค้ำมั่นคง เป็นแบบอย่างในการปฏิบัติตนในศีลธรรม มีจิตใจโอบอ้อมอารี สามารถสั่งสอนผู้อื่นได้และยังเป็นผู้ดำเนินการประกอบพิธีกรรมต่าง ๆ อันเป็นสิริมงคล ซึ่งคุณลักษณะของหมอทำขวัญจะต้องเป็นผู้ที่มีลักษณะดี น่าเชื่อถือ ร่างกายอวัยวะครบถ้วนทั้ง 32 ประการ มีสุขภาพสมบูรณ์แข็งแรงเนื่องจากหมอทำขวัญจะต้องเดินทางไปประกอบพิธีในสถานที่ต่าง ๆ อาจจะไปไกลหรือไกลอีกทั้งต้องใช้พลังกำลังในการร้องเพลงเสียงเป็นระยะเวลานาน ดังนั้นเรื่องของสุขภาพจึงเป็นสิ่งสำคัญ นอกจากนี้คุณสมบัติของหมอทำขวัญ จะต้องมีความรักในการฝึกฝน ตนเองอยู่เสมอ มีเสียงที่ไพเราะและประสาทสัมผัสทางการฟังที่ดี มีความจำที่เป็นเลิศ ออกเสียงอักขระได้ชัดเจน มีไหวพริบและปฏิภาณ ผ่านการบวชเรียนเป็นที่เรียบร้อย เป็นผู้อยู่ในศีลธรรมอันดีงาม โดยการฝากตัวเป็นศิษย์ ผู้ที่จะฝึกนั้นจะต้องเสาะแสวงหาครูของตนซึ่งเป็นหมอทำขวัญที่มีความสามารถได้รับการยอมรับ จึงจะกราบครูและฝากตัวเป็นศิษย์ ซึ่งพิธีการกราบครูและฝากตัวเป็นศิษย์นั้น จากการเก็บข้อมูลพบว่า มีส่วนคล้ายคลึงกัน คือผู้ที่เรียนจะเตรียมขันและเครื่องบูชาครู เพื่อเข้าขอฝากตัวเป็นศิษย์ โดยมักจะกระทำกันในวันพฤหัสบดีซึ่งถือว่าเป็นวันครู โดยครูจะเป็นผู้กล่าวรับคนผู้นั้นเป็นศิษย์ เพื่อถ่ายทอดวิชาความรู้ โดยจะต้องเตรียมขันครูเหมือนกับการฝากตัวเป็นศิษย์เรียนศิลปวิทยาโดยทั่ว ๆ ไปตามความเชื่อในสังคมไทยซึ่งจะแตกต่างกันตรงจำนวนเงินที่ใส่ในขัน มีตั้งแต่ 6 บาท 12 บาท 69 บาท แล้วแต่ครูผู้ถ่ายทอดนั้นจะเรียก แต่ความแตกต่างที่โดดเด่น คือลักษณะขันครูของนายประทุม เรืองสุคนธ์ ที่มีการใส่เข็ม 9 เล่ม พร้อมกับด้ายลงไปด้วย ซึ่งจากการสัมภาษณ์ได้ทราบถึงความเชื่อว่า จะส่งผลให้ผู้เรียนนั้นมีปัญญาเฉียบแหลมเหมือนกับเข็ม สามารถ

คิดกลอนและจดจำทำนอง ได้อย่างแม่นยำ ซึ่งเมื่อผ่านพิธีเสร็จเรียบร้อยผู้ที่เป็นลูกศิษย์ก็จะเก็บรักษา
 เข็ม ทั้ง 9 เล่มนี้ไว้เป็นอย่างดีโดยสอดไว้ในตำราทำขวัญของตนเอง ในการฝึกฝนและวิธีการ
 รักษาคุณภาพเสียงของหมอทำขวัญผู้ที่หัดเป็นหมอทำขวัญคนนั้นเมื่อได้รับการพิจารณาถึง
 คุณลักษณะและคุณสมบัติจากครูผู้ถ่ายทอดว่าสามารถเป็นหมอทำขวัญได้ อีกทั้งผ่านพิธีฝากตัวเป็น
 ศิษย์เรียบร้อย ก็จะเริ่มฝึกหัดการร้องในทำนองที่ง่ายที่สุดเป็นลำดับแรกคือทำนอง ธรรมวัตร โดย
 ครูผู้ถ่ายทอดจะสอดแทรกเทคนิคการใช้เสียงร้องและเสียงอื่นต่าง ๆ ให้กับศิษย์ เช่น การลากเสียง
 การใช้ลูกคอ การใช้เสียงนาสิก และเสียงงเอื้อน เป็นต้น เมื่อสามารถร้องทำนองธรรมวัตรได้คล่อง
 และไพเราะจึงเริ่มฝึก การแห่ การร้องราชินิกลิ่ง การขับเสภา ไปจนถึงการร้องส่งเพลง 2 ชั้น
 ต่าง ๆ เมื่อครูเห็นว่าศิษย์มีความสามารถในระดับหนึ่งจึงพาออกงาน โดยจะทำหน้าที่เป็น
 หมอทำขวัญเสริมเมื่อครูเปิดโอกาสให้ร้องในบทที่ได้รับมอบหมาย เพื่อหาประสบการณ์และศึกษา
 ขั้นตอนของพิธีจนสามารถจดจำนำไปปฏิบัติได้เป็นอย่างดี ครูผู้ฝึกจึงค่อยปล่อยให้ศิษย์ออกงานเพียง
 ลำพัง เทคนิคเกี่ยวกับการรักษาคุณภาพเสียงนั้นถือได้ว่าเป็นภูมิปัญญาอย่างหนึ่งของหมอทำขวัญ
 ในเขตอำเภอบางบาล ได้แก่ การรักษาเสียงของตนเองให้มีน้ำเสียงที่ไพเราะนั้นจะต้องดื่มน้ำเย็น
 งดรับประทานอาหารรสจัด พักผ่อนให้เพียงพอ ก่อนที่จะประกอบพิธีทำขวัญ สิ่งสำคัญอีก
 ประการคือ เครื่องไฟ (เครื่องเสียง) พักผ่อนให้เพียงพอ นอกจากนี้ยังมีเทคนิคประจำตัว
 อย่างเช่น ก่อนอาบน้ำแต่งกายเพื่อจะไปประกอบพิธี ให้นำหอมแดง 1 – 2 หัว มาเคี้ยวและดำนน้ำ
 พร้อมกับออกเสียงนาสิก (เสียงขึ้นจุมก) ใต้น้ำครู่หนึ่งแล้วจึง โผล่ขึ้นจากน้ำ ทำเช่นนี้ติดต่อกัน
 2 – 3 ครั้ง จะทำให้เสมหะที่อยู่ในลำคอและ โพรงจุมกหายไป ส่งผลให้เสียงสดใสไพเราะหรือ
 เทคนิคที่ทำให้เสียงดังกังวานฟังแล้วดูน่าเกรงขามและเข้มขลังนั้นจะต้องดื่มน้ำและออกเสียง
 โห้ใต้น้ำ ครู่หนึ่งแล้วจึงโผล่ขึ้นมา ทำเช่นนี้เป็นประจำจะส่งผลให้ปอดมีกำลังและเสียงกังวาน เมื่อ
 ออกเสียงจะทำให้ดูเข้มขลัง ชวนฟัง เหมาะกับพิธีกรรม เป็นต้น นอกจากนี้เทคนิคการรักษาคุณภาพ
 เสียงของหมอทำขวัญในพื้นที่อำเภอบางบาลนอกจากจะมีเทคนิคโดยทั่วไปซึ่งนักร้องนิยมใช้ ยังมี
 เทคนิคเฉพาะที่ได้รับการถ่ายทอด นอกจากนี้ยังสะท้อนให้เห็นถึงการใช้สิ่งแวดล้อมที่อยู่รอบตัว
 ให้มีประโยชน์ ที่ชัดเจนที่สุดคือวิถีชีวิตที่ผูกพันกับแหล่งน้ำไม่ว่าจะเป็น แม่น้ำ ลำคลอง เป็นต้น
 ต่างคิดประยุกต์และปรับปรุงให้เกิดประโยชน์สูงสุดในการดำรงชีพ

การสืบทอดองค์ความรู้ของหมอทำขวัญในพื้นที่อำเภอบางบาลนั้นมีการสืบทอดต่อกัน
 มา 4 สาย ดังนี้ 1. สายครูกุหลาบหรือหมอกุหลาบแห่งบ้านแพน ครูกุหลาบคือหมอทำขวัญนาคนใน
 ยุคเก่าซึ่งอาศัยอยู่ในตำบลบ้านแพน อำเภอเสนา จังหวัดพระนครศรีอยุธยา เอกลักษณะที่โดดเด่น
 ของครูกุหลาบ คือบทสอนในทำนองราชินิกลิ่ง บทแห่ต่าง ๆ ทั้งที่มีเรื่องราวมาจากนิทาน
 ตำนาน ชาดก บทเจี็บท้องซึ่งร้องด้วยทำนองเสภา เป็นต้น โดยลูกศิษย์ของครูกุหลาบ ในพื้นที่

อำเภอบางบาล ที่ได้รับถ่ายทอดวิชาหมอทำขวัญรุ่นต่อมาเป็น นายทองหยด ชูวงศ์ แห่งตำบล ไทรน้อย ซึ่งถือได้ว่านายหยด หรือหมอหยดคือครูใหญ่ของหมอทำขวัญสายครุฑกลาง ในพื้นที่ อำเภอบางบาล ปัจจุบันนายหยดได้ถึงแก่กรรมเป็นเวลานับสิบปีแล้ว ซึ่งลูกศิษย์ของนายหยด ได้แก่ นายช่อ รัชต์แดน นางมะลิ บุญพยนต์ (ถึงแก่กรรมเมื่อ พ.ศ.2557) เป็นต้น 2. สายครุเล็ก เกตมณี หรือนายเล็ก เกตมณี เป็นผู้มีชื่อเสียงในด้านการแสดงลิเกและเพลงพื้นบ้าน โดยเฉพาะอย่างยิ่งการทำขวัญนาค โดยได้ศึกษาเทคนิควิธีการร้องที่ทำให้พิธีกรรมดูเข้มข้น น่าเกรงขาม จากหลวงปู่สวน แห่งวัดม่วงหวาน ซึ่งลักษณะโดดเด่นของการทำขวัญสายของครุเล็ก เกตมณี คือ จะมีบทกล่อมและบทเหล่าที่หลากหลายดัดแปลงมาจากนิทาน ชาดก ตำนาน และวรรณคดี รวมไปถึงจนถึงสอดแทรกการเล่นของเพลงพื้นบ้านเข้าไปนั่นก็คือความตกลงขบขันให้พิธีทำขวัญนาคนั้น สนุกสนานครึกครื้น โดยลูกศิษย์คนสำคัญของครุเล็ก เกตมณี ในพื้นที่อำเภอบางบาลนี้ คือ นายประทุม เรืองสุคนธ์ ซึ่งในปัจจุบันได้ถ่ายทอดให้กับศิษย์รุ่นหลังทั้งนอกและในพื้นที่ รวมไปถึงจนถึงให้ข้อมูลเพื่อการศึกษาวิจัยเรื่องเกี่ยวกับเพลงพื้นบ้านและพิธีทำขวัญนาคกับสถาบันการศึกษา ในระดับต่าง ๆ 3. สายของครูเงินหรือหมอเงินแห่งบ้านกระเดื่อง หมอเงินนี้มีชื่อเสียงในเรื่องของการประกอบพิธีทำขวัญนาค และการร้องส่งเพลงไทยเดิม ซึ่งเอกลักษณ์ที่โดดเด่นของหมอทำขวัญสายของครูเงินนี้จะมีการร้องส่งเพลง 2 ชั้นในบทต่าง ๆ โดยลูกศิษย์ของหมอเงินในปัจจุบัน คือ นายสำเริง นัยพร โดยหลังจากหมอเงินถึงแก่กรรมนายสำเริง ก็มีการพัฒนาเทคนิควิธีการทำขวัญนาคของตนเองอยู่เป็นประจำ ทั้งการแต่งบทร้องขึ้นมาใหม่หรือไปศึกษาการขับร้องเพิ่มเติมจากนักดนตรีในพื้นที่ เช่น นายสำราญ เกิดผล ศิลปินแห่งชาติสาขาดนตรีไทย เป็นต้น 4. สายของหมอเหนียว วัดไผ่ล้อม สำหรับสายของนายเหนียวหรือหมอเหนียววัดไผ่ล้อมนี้ จากการให้สัมภาษณ์ของหมอทำขวัญต่างสายการสืบทอดท่านอื่นผู้วิจัยทราบข้อมูลว่าในสมัยนั้นพื้นที่ ตำบลสะพานไทยแถบวัดไผ่ล้อมและวัดแจ้ง หมอเหนียวเป็นหมอทำขวัญที่มีชื่อเสียงมากคนหนึ่ง โดยลูกศิษย์ของหมอเหนียวที่มีชื่อเสียงอีกท่านคือนายผาดหรือหมอผาดภายหลังในช่วงบั้นปลายชีวิตได้อุปสมบทเป็นพระภิกษุอยู่ที่วัดแจ้งปัจจุบันมรณภาพแล้ว

บททำขวัญนาค บททำขวัญนาคถือได้ว่าเป็นภาษาที่ศักดิ์สิทธิ์หรือกล่าวได้ว่าเป็นคาถาอันมีความเป็นสิริมงคลทั้งแก่ผู้ประกอบพิธีคือหมอทำขวัญ นาค และเจ้าภาพ บททำขวัญนาคฉบับของโบราณอันเป็นที่นิยมและปรากฏว่ามีการตีพิมพ์เป็นเอกสารเผยแพร่ในหนังสือประชุมเชิญขวัญของปรากฏอยู่สองสำนวนคือ บททำขวัญนาคหลวงเป็นพระนิพนธ์ของสมเด็จพระปรมานุชิตชิโนรสแห่งวัดพระเชตุพนวิมลมังคลาราม กรุงเทพมหานครและบททำขวัญนาคเฉลยศักดิ์ของท่านวัดถนน สันนิษฐานว่าคงเป็นเจ้าของวัดถนนในสมัยนั้น ซึ่งวัดถนนดังกล่าวตั้งอยู่บริเวณ อำเภอป่าโมก จังหวัดอ่างทอง ที่สำคัญวัดถนนดังกล่าวนี้ยังติดชายขอบบริเวณรอยต่อระหว่าง

อำเภอป่าโมก จังหวัดอ่างทองกับอำเภอบางบาล จังหวัดพระนครศรีอยุธยา บททำขวัญทั้งสองบท เรียบเรียงด้วยคำประพันธ์ประเภทร่ายยาว โดยผู้วิจัยสันนิษฐาน ร่ายยาว เป็นคำประพันธ์ที่นิยมใช้ เรียบเรียงสำหรับเป็นบทเทศน์ อีกทั้งจากการวิเคราะห์ถึงบทเทศน์มหาชาติที่เป็นบทพระนิพนธ์ของ สมเด็จพระปฐมบรมมหาชนกซึ่งได้รับความนิยมเป็นอย่างมาก จึงสันนิษฐานได้ว่าบทเทศน์ หรือบทประพันธ์ที่เกี่ยวกับศาสนานั้นจะนิยมเรียบเรียงด้วยคำประพันธ์ร่ายยาว จึงสามารถสรุปได้ ว่าพิธีทำขวัญภาคแต่เดิมรูปแบบของพิธีไม่ได้มีการร้องส่งเพลงหรือร้องทำนองแหล่แต่ประการใด เป็นรูปแบบที่คล้ายกับการเทศน์สั่งสอนด้วยทำนองที่ไพเราะจากการอ่านบททำขวัญ ดังนั้น บททำขวัญในแบบโบราณจึงใช้คำประพันธ์ ร่ายยาว เพียงชนิดเดียว เนื่องจากคำประพันธ์ชนิดนี้ นิยมนำมาใช้ประพันธ์ในวรรณกรรมที่เกี่ยวข้องกับศาสนา เหตุเพราะประพันธ์ได้ง่ายไม่ซับซ้อน คล้ายร้อยแก้วแต่เพียงส่งสัมผัสในแต่ละวรรค อีกทั้ง คำประพันธ์ร่ายยาว เมื่ออ่านเป็นทำนองแล้ว จะแสดงถึงความน่าเกรงขามเหมือนกับการร่ายเวทมนตร์คาถา สร้างความรู้สึกขมขลังให้กับพิธีที่ ประกอบขึ้น

บททำขวัญภาคที่ใช้ในอำเภอบางบาลสามารถจำแนกออกเป็น 3 กลุ่ม ตามฉันทลักษณ์ ของคำประพันธ์ที่ใช้แต่ง ดังนี้ 1. บททำขวัญภาคที่แต่งด้วยคำประพันธ์ร่ายยาว บททำขวัญภาคที่ แต่งด้วยคำประพันธ์ร่ายยาว เป็นบทที่ใช้ในส่วนของพิธีกรรม หรือบทที่เป็นการกล่าวแปล ความหมายของภาษาบาลี โดยบทเหล่านี้จะต้องมีความขมขลังและน่าเกรงขามซึ่งเวลาที่ หมอทำขวัญกล่าวหรือท่องนั้น จะใช้ทำนองที่เรียกว่า ธรรมวัตร เช่นเดียวกับบททำขวัญภาคใน สมัยโบราณตามเหตุผลของการเลือกใช้ชนิดคำประพันธ์ชนิดร่ายยาว นอกจากนี้ยังสามารถนำคำ ประพันธ์ชนิดร่ายที่มีวรรคหนึ่งไม่เกินแปดพยางค์ มาบรรจุทำนองเพลง 2 ชั้นและร้องส่งได้อีก รูปแบบหนึ่งด้วย 2. บททำขวัญที่แต่งด้วยคำประพันธ์ชนิดกลอนห้าเดียว บททำขวัญที่แต่งด้วยคำ ประพันธ์ชนิดกลอนห้าเดียวจะนิยมใช้ในการดำเนินเรื่องราวที่เนื้อหานั้นความยาวมากหรือการ กล่าวพรรณนา บรรยาย เหตุการณ์ต่าง ๆ ที่มีลักษณะออกอ้อน อ่อนหวาน ซึ่งจะนิยมร้องด้วย ทำนองที่เรียกว่า ราชนิเกลิง หรือทำนอง ลีเก ดำเนินเรื่องราว เช่น นิยมใช้ร้องในพิธีทำขวัญภาค ตอน สอนนาค ส่วนที่นอกเหนือจากบทซึ่งเป็นพิธีกรรม นอกจากนี้ยังอาจนำมาบรรจุเพลง 2 ชั้น เพื่อใช้ร้องส่งในบางช่วงแล้วแต่ความเหมาะสม นอกจากนี้คำประพันธ์ชนิดกลอนห้าเดียวยังใช้ในการ ร้องในทำนองอื่น ๆ ที่นำมาร้องประกอบพิธี โดยแล้วแต่หมอทำขวัญจะเลือกใช้ทำนองใดมา บรรจุลงในบทนั้นซึ่งจะคำนึงถึงความเหมาะสม ความถนัดของหมอทำขวัญและความไพเราะเป็น สำคัญ เช่น ทำนองเพลงอีแซว ทำนองเพลงพวงมาลัย ทำนองเกี่ยวข้าว เป็นต้น 3. กลอนสุภาพหรือ กลอนแปด กลอนสุภาพหรือกลอนแปดนี้ในการทำขวัญภาคจะนิยมใช้ประพันธ์บทขึ้นเพื่อบรรจุ เพลงสองชั้นในการร้องส่งวงดนตรี โดยบทหรือที่ประพันธ์ขึ้นจะมีความยาวไม่มากนัก เช่น 1 บท

หรืออาจเรียกว่า 2 คำ 2 บทหรืออาจเรียกว่า 4 คำ เป็นต้น ซึ่งจะนิยมใช้มากใน 2 ช่วงของพิธี คือ การร้องส่งเพลง 2 ชั้นในบทบูชาคุณและในบทเวียนเทียนและเปิดบายศรี แต่อย่างไรก็ตาม คำประพันธ์ดังกล่าวที่ถูกเรียบเรียงขึ้นอาจจะมีฉันทลักษณ์ที่ตรงตามระเบียบข้อบังคับทุกประการ และอาจจะมีบางบทที่ใช้เพียงหลักของการคล้องจองสัมผัส ไม่ได้คำนึงถึงเสียงของวรรณยุกต์ ตามรูปแบบที่ถูกต้องมากนัก นอกจากนี้กลอนสุภาพหรือกลอนแปดยังนิยมใช้ทำนองของการขับเสภาเข้ามาบรรจุในบทที่เรียบเรียงขึ้น เพื่อนำเสนออารมณ์ในลักษณะเข้มขลังหรือโหยหวนในบางช่วงบางตอนของพิธีแล้วแต่หมอทำขวัญนั้นจะเลือกใช้ เช่น การขับเสภาในตอนเคารพคุณ การขับเสภาในช่วงมารดามีอาการเจ็บท้องจะคลอด เป็นต้น โดยความนิยมในสมัยโบราณกาลสืบต่อมานั้น บทร้องของการร้องส่งเพลงไทย มักคัดตอนเลือกสรรบทที่ไพเราะมาจากวรรณคดีเป็นหลัก ซึ่งโดยส่วนใหญ่บทที่คัดมาจะเรียบเรียงด้วยกลอนสุภาพหรือกลอนแปดแทบทั้งสิ้น ครูดนตรีไทยและครูขับร้องหลายท่านได้ให้ทัศนะว่ากลอนแปดนี้มีคำที่ไม่น้อยและไม่มากเกินไปมีการแบ่งจังหวะของการอ่านที่สม่ำเสมอตั้งแต่เริ่มต้นจนจบบทหรือจบวรรค เมื่อนำมาวางลงในทำนองของเพลงจึงมีความลงตัวที่สุด ต่างจากโคลงที่ใช้คำน้อยในการสื่อความแต่ละครั้ง ทั้งยังมีคำสร้อยที่ไม่มี ความหมาย ส่วนฉันทลักษณ์ก็มีการบังคับ ครูและลูกยากแก่การออกเสียงให้ได้ตามทำนอง ซึ่งถ้าไม่ใช่ เพลงที่บังคับตามเจตนาของผู้แต่งว่าต้องใช้คำประพันธ์อื่น ๆ นอกเหนือจากกลอนแปดแล้ว ก็มักใช้ กลอนแปดเป็นบทร้องแทบทั้งสิ้น นอกจากนี้บททำขวัญที่แต่งด้วยคำประพันธ์ชนิดกลอนสุภาพจะ นิยมใช้ในการดำเนินเรื่องราวที่เนื้อหานั้นความยาวมากหรือการกล่าวพรรณนา บรรยาย เหตุการณ์ ต่าง ๆ ซึ่งจะนิยมร้องด้วยทำนองที่เรียกว่า แผล่ ซึ่งเป็นทำนองที่มีความสนุกสนาน กระชับ ดำเนิน เรื่องอย่างรวดเร็วเป็นทำนองที่นิยมใช้ร้องในพิธีทำขวัญภาคส่วนที่นอกเหนือจากบทซึ่งเป็น พิธีกรรมเพื่อดำเนินเรื่องให้เกิดความสนุกสนาน ไร่ใจผู้ฟัง

เมื่อพิจารณาจากบททำขวัญภาคในพื้นที่ของอำเภอบางบาล จะพบว่าบางครั้งบททำขวัญ ในบางช่วงอาจมีฉันทลักษณ์ที่ผิดเพี้ยนไป เช่น การส่งสัมผัสเดือนคือการใช้เสียงของสระและ มาตรการตัวสะกดที่ซ้ำกันภายในบทเดียวกันหรือบทที่ใกล้เคียงกัน การใช้เสียง ใ อ สัมผัสกับเสียง อย เสียงท้ายวรรคไม่ตรงตามข้อบังคับ เป็นต้น ซึ่งน่าจะเกิดจากการประพันธ์บทเหล่านี้ใช้ ประสบการณ์และความรู้สึกในการประพันธ์โดยการนำไปใช้จริงจะคำนึงถึงจังหวะและทำนองของ คนตรีเป็นหลัก มากกว่าการคำนึงถึงหลักการประพันธ์ตามฉันทลักษณ์ที่ถูกต้อง

ดนตรีในการประกอบพิธี วงดนตรีที่ใช้ประกอบพิธีทำขวัญภาคแต่เดิมในสมัยก่อน วงดนตรีที่ใช้ประกอบพิธีทำขวัญภาคนั้นคือวงปี่พาทย์ไม้แข็ง โดยจะการใช้บรรเลงทั้งในส่วนที่เป็น เพลงพิธีกรรมและบรรเลงรับร้อง ส่งร้องให้กับหมอทำขวัญ ต่อมาเมื่ออิทธิพลของคนตรีตะวันตก เข้ามามีบทบาทได้มีการนำเครื่องดนตรีตะวันตกมาบรรเลงในรูปแบบของคนตรีไทยเรียกวงดนตรี

ชนิดนี้ว่า แตรวง ซึ่งได้แพร่หลายและนำมาใช้บรรเลงประกอบพิธีทำขวัญนาค นอกจากนี้ยังมี วงกลองยาวที่นำมาใช้ในการแห่จากบ้านไปยังวัดเพื่อความสนุกสนานครึกครื้นอีกด้วย เดิม สมัยโบราณในเขตพื้นที่นี้มักจะนิยมว่าจ้างวงปี่พาทย์เพื่อใช้บรรเลงในการทำขวัญนาคเพราะเป็น วงดนตรีไทยที่บรรเลงในงานพิธี สร้างความเข้มขลังและศักดิ์ให้กับพิธีได้ โดยจะใช้ วงปี่พาทย์ไม้แข็ง ส่วนจะเป็นรูปแบบของวงปี่พาทย์เครื่องห้า หรือวงปี่พาทย์เครื่องคู่นั้นก็สุดแต่แต่ ความสะดวกและความพร้อมในปัจจัยต่าง ๆ ของเจ้าภาพ โดยจะไปตั้งแต่เย็นของวันทำขวัญนาค เพราะสมัยก่อนนิยมจัดงาน 2 วัน เมื่อตั้งเครื่องเสร็จ ตั้งกานัล ไหว้ครูเรียบร้อยแล้ว ก็เริ่มบรรเลงตาม แบบแผน คือ บรรเลงเพลงโหมโรงเย็นและจากนั้นก็บรรเลงเพลงเรื่องไปเรื่อย ๆ จนเริ่มพิธีกรรม ตั้งแต่ปลงศพนาค อาบน้ำนาคและเข้าพิธีทำขวัญนาค พอเสร็จพิธีในสมัยก่อนไม่มีการละเล่น เหมือนสมัยนี้ ก็จะเริ่มบรรเลงในลักษณะปี่พาทย์เสภา บรรเลงเพลงร้องส่งไปเรื่อย ๆ พอเช้าก็เข้าพิธี ด้วยการโหมโรงเช้า ถวายภัตตาหารเช้า จะหยุดพักก็ในตอนที่น่านาคเข้าอุปสมบทจนกว่าพิธี เสร็จพระโหมโรงออกมาจากโบสถ์ ก็จะเริ่มบรรเลงอีกครั้ง แต่สมัยนี้บางงานก็บรรเลงเฉพาะช่วงพิธี ทำขวัญ บางงานก็ไม่มีปี่พาทย์บรรเลงในพิธีเลยด้วยเหตุผลคือความสะดวกวงปี่พาทย์ใช้แห่ไม่ได้ แต่แตรวงทั้งบรรเลงและแห่ได้รวมเบ็ดเสร็จ ต่อมาได้ใช้วงแตรวงการนำแตรวงมาใช้บรรเลง ประกอบพิธีทำขวัญนาคนั้นเพื่อทำให้เกิดความสนุกสนาน อีกทั้งสามารถบรรเลงเพลงได้ หลากหลาย เช่น เพลงสากล เพลงไทยสากล เพลงไทยเดิม เพลงลูกทุ่ง เป็นต้น โดยแตรวงจะ บรรเลงเช่นเดียวกับวงปี่พาทย์ได้เป็นอย่างดี บางงานไม่ได้ใช้วงปี่พาทย์แต่ใช้เพียงแตรวงใน การบรรเลงประกอบพิธีอุปสมบทเพียงอย่างเดียว แต่ในบางงานก็ใช้วงดนตรีทั้งสองชนิดนี้บรรเลง สลับสับเปลี่ยนกันในพิธีทั้งนี้ขึ้นอยู่กับฐานะของเจ้าภาพเป็นสำคัญ

แตรวงมีคุณสมบัติที่ดึงดูดให้มีการว่าจ้างเพื่อไปบรรเลงประกอบในงานทำขวัญนาค เพราะแตรวงสามารถบรรเลงได้ทั้งแบบนั่งบรรเลงในตอนประกอบพิธีกรรมและเดินแห่ได้ในช่วง ของการแห่ นาค อีกทั้งแตรวงยังมีเสียงที่ดังครึกครื้นสนุกสนาน สามารถบรรเลงเพลงลูกทุ่งและ เพลงตามยุคสมัยนิยมได้เป็นอย่างดี ผิดจากวงปี่พาทย์ที่ไม่สามารถใช้ประกอบการแห่และมีข้อจำกัด เกี่ยวกับการไม่สามารถบรรเลงเพลงในระบบเสียงสากลได้หรือถ้าบรรเลงก็ไม่ไพเราะคั่นหูผู้ฟัง เท่าที่ควร ข้อจำกัดในการบรรเลงของวงแตรวงนั้นคือ แตรวง บรรเลงเพลงพิธีกรรมได้น้อยหรือ บางครั้งถ้าต้องบรรเลงรับร้องหมอลำทำขวัญที่ร้องส่งเพลงซึ่งแปลกหูออกไปก็ไม่สามารถบรรเลงรับ ร้องได้ซึ่งภาษานักดนตรีเรียกว่า จน นั่นเอง

วงกลองยาวเป็นวงดนตรีที่แต่เดิมใช้ประกอบขบวนแห่เป็นหลักซึ่งจะประกอบด้วย กลองยาว 5 – 10 ใบ และเครื่องประกอบจังหวะ ได้แก่ ฉิ่ง ฉาบใหญ่ ฉาบเล็ก กรับ โหม่ง ใน บางครั้งมีการนำปี่ชวา เข้ามาร่วม ในพิธีทำขวัญนาคนั้นนอกจากจะใช้วงกลองยาวในการแห่

นาคจากวัดมายังบ้านเพื่อประกอบพิธีทำขวัญนาคและแห่นาคจากบ้านไปวัดเพื่อประกอบพิธีอุปสมบทในพระอุโบสถแล้ว ยังนิยมใช้วงกลองยาวบรรเลงรับหลังจากจบการร้องของหมอทำขวัญ แต่วงกลองยาวไม่สามารถรับเป็นทำนองเพลงตามที่หมอทำขวัญร้องได้โดยจะบรรเลงรับในตอนท้ายของการร้องเพื่อแสดงถึงความสุขสนานครึกครื้นบ่งบอกถึงลักษณะของงานมงคลซึ่งมีแต่ความสุขสนานครึกครื้น

เพลงที่ใช้ในการประกอบพิธี บทเพลงในการประกอบพิธีทำขวัญนาคแต่เดิมนั้นพิธีทำขวัญนาคมิได้ใช้ดนตรีหรือบทเพลงเข้ามาประกอบในพิธีกรรมแต่อย่างใดและไม่ปรากฏหลักฐานชัดเจนว่าเริ่มมีการนำดนตรีเข้ามาประกอบในพิธีเมื่อใด สันนิษฐานว่าเดิมทีคงเป็นดนตรีในลักษณะที่ใช้ประกอบพิธีกรรมทางศาสนาเช่นเดียวกับพิธีกรรมอื่น ๆ เนื่องจากแต่เดิมนั้นพิธีทำขวัญนาคอาจไม่มีดนตรีประกอบ มีเพียงหมอทำขวัญนาคมาจับกล่อมพ่อนาคด้วยลักษณะของการอ่านบททำขวัญเป็นทำนองเสนาะ เสภา หรือการแห่ เท่านั้น และภายหลังจึงมีการนำดนตรีเข้ามาประกอบสอดแทรก คล้ายกับการเล่นเสภาหรือการเล่านิทานในสมัยก่อน จำแนกบทเพลงที่ใช้ในการประกอบพิธีทำขวัญนาคออกเป็นประเภทต่าง ๆ ดังนี้ 1. บทเพลงประกอบพิธีกรรมทำขวัญตามแบบแผน หมายถึง บทเพลงที่ถูกกำหนดขึ้นมาเพื่อใช้ประกอบพิธีกรรมทำขวัญนาคซึ่งมีการวางรูปแบบและการกำหนดบทเพลงที่ชัดเจนตายตัวเป็นที่ทราบหรือเข้าใจกันในหมู่นักดนตรีว่าเป็นเพลงเฉพาะเพื่อใช้ในการประกอบพิธีทำขวัญนาค บทเพลงที่ใช้ในการประกอบพิธีทำขวัญนาคของชาวอำเภอบางบาลนั้นถ้าจะกล่าวกันอย่างเต็มรูปแบบของการประกอบพิธีกรรม กล่าวคือ ในระยะเวลา 2 วันของการประกอบพิธีนั้นก็ต้องกล่าวถึงพิธีกรรมในช่วงเย็นก่อนการประกอบพิธีทำขวัญนาคคือ พิธีเจริญพระพุทธมนต์เย็น ถ้าตามทำเนียบแล้วถ้ามีวงดนตรีประกอบในงานก่อนการเจริญพระพุทธมนต์เย็น วงปี่พาทย์ก็ต้องบรรเลงเพลงโหมโรงเย็นก่อน เพื่อประกาศให้ประชาชนทั่วไปนั้นทราบว่าสถานที่แห่งนี้จะมีการประกอบพิธีกรรมทางศาสนาและเพื่อเป็นการเชิญชวนประชาชนให้มาร่วมงานอีกทั้งการอัญเชิญเทพ เทวดา และสิ่งศักดิ์สิทธิ์ทั้งหลายมาประชุมในบริเวณงาน จะได้เป็นสิริมงคล แก่ร่วมพิธี โดยหลังจากพิธีเจริญพระพุทธมนต์เย็นแล้วจึงเป็นการประกอบพิธีทำขวัญนาค พอรุ่งเช้าก่อนที่จะแห่นาคไปอุปสมบทยังพระอุโบสถมักจะมีการเจริญพระพุทธมนต์และถวายภัตตาหารเช้าแด่พระภิกษุสงฆ์เสียก่อน เช่นเดียวกันก่อนที่จะเจริญพระพุทธมนต์วงปี่พาทย์ก็จะบรรเลงเพลงโหมโรงเช้า เพื่อประกาศให้ประชาชนทั่วไปนั้นทราบว่าสถานที่แห่งนี้จะมีการประกอบพิธีกรรมทางศาสนาและเพื่อเป็นการเชิญชวนประชาชนให้มาร่วมงานอีกทั้งการอัญเชิญเทพ เทวดา และสิ่งศักดิ์สิทธิ์ทั้งหลายมาประชุมในบริเวณงาน จะได้เป็นสิริมงคล แก่ร่วมพิธี อีกครั้งหนึ่ง 2. ธรรมวัตร ธรรมวัตรไม่ใช่ชื่อของทำนองเพลงแต่เป็นชื่อของทำนองหนึ่งที่ใช้ในการเทศน์มหาชาติ ซึ่งหมอทำขวัญจะนำทำนองธรรมวัตรมาใช้ในการกล่าว

บททำขวัญส่วนของพิธีกรรมซึ่งบทดังกล่าวจะประพันธ์ด้วย ร่ายยาว ทำนองธรรมวัตรนี้จะมี ลักษณะคล้ายการสวดแต่หมอบทำขวัญก็มักจะสอดแทรกเทคนิคในการออกเสียงเช่น เสียงลูกคอ เสียงนาสิก การเอื้อนเสียงต่าง ๆ เป็นต้น ตามความสามารถของตนแต่ก็ไม่ได้ปรุงแต่งจนรูปแบบ ของทำนองผิดเพี้ยน ไปจนฟังแล้วไม่สร้างความเข้มข้นและน่าเกรงขามของท่วงทำนองซึ่งต้องการ สุนทรียรสแห่งความศักดิ์สิทธิ์ที่เกิดแก่ผู้ฟัง 3. เพลงแหล่หรือทำนองแหล่ คือ ทำนองที่ หมอบทำขวัญใช้ร้องเพื่อดำเนินเรื่องราวที่มีลักษณะยาว เพื่อให้รวดเร็ว กระชับ สนุกสนาน เนื่องจาก ทำนองแหล่เป็นทำนองที่กระชับฟังแล้วสนุกสนานน่าติดตาม ซึ่งในการทำขวัญหมอบทำขวัญจะ นิยมใช้ทำนองแหล่ร้องในพิธีที่นอกเหนือจากส่วนพิธีกรรมซึ่งใช้ทำนองธรรมวัตร เพราะทำนอง แหล่เป็นทำนองที่สั้น ๆ ร้องดำเนินเรื่องราวด้วยทำนองที่วนไปวนมา ทั้งนี้ทำนองแหล่สามารถ สอดแทรกเทคนิค เช่น ลูกคอ การโหนเสียง การเล่นเสียงต่าง ๆ เป็นต้น ขึ้นอยู่กับความสามารถและ เทคนิคเฉพาะตัวของหมอบทำขวัญที่จะปรุงแต่งทำนองให้วิจิตรพิสดาร 4. บทเพลงอื่น ๆ หมายถึง เพลงที่ใช้ในพิธีเพื่อบรรเลงด้วยจุดประสงค์ต่าง ๆ ดังนี้ เพลงบรรเลงเพื่อใช้ร้องส่ง เพลงที่รับ ถ่ายทอดมาจากครูในสมัยก่อนโดยไม่ทราบเหตุผลของการเลือกใช้ เพลงที่พิจารณาจากความหมาย ของชื่อเพลง เป็นต้น

2. ขั้นตอนในการประกอบพิธีกรรม

ลำดับขั้นตอนในการประกอบพิธีกรรมทำขวัญนาคตามรูปแบบของชาวอำเภอบางบาล นั้นจากการศึกษาสามารถลำดับขั้นตอนของพิธีกรรมได้ ดังนี้

การหาฤกษ์ยามและการกำหนดวันในการประกอบพิธีจะเป็นหน้าที่ของเจ้าภาพพิจารณา จากความสะดวกของตนเองเป็นหลักซึ่งผู้วิจัยได้อธิบายไว้ในเรื่องของฤกษ์ยาม เนื่องจากตามคติ ความเชื่อของศาสนาพุทธไม่มีโหราศาสตร์เข้ามาเกี่ยวข้อง แต่เพื่อความสบายใจของเจ้าภาพโดย ส่วนใหญ่จะไม่นิยมจัดตรงกับวันที่เป็นวันอุบาทว์หรือโลกาวินาศ จากนั้นเมื่อได้วันตามที่ต้องการ จึงจะนิมนต์พระและติดต่อหมอบทำขวัญ เมื่อถึงวันจัดงานก็จะเตรียมสถานที่และวัสดุ อุปกรณ์ ให้ ครบถ้วน ตามความเหมาะสมและฐานะของเจ้าภาพ

การอาบน้ำขอขมา คือ การให้นาคนั้นรดน้ำและล้างเท้าบุพการี ซึ่งก็คือ ปู่ ย่า ตา ยาย บิดา และมารดา เป็นหลัก โดยจะให้ปู่ ย่า ตา ยาย ที่ยังมีชีวิตอยู่นั่งเรียงลำดับจากนั้นจึงเป็นบิดาและ มารดาของนาค นาคก็จะทำการรดน้ำที่มือและทำการล้างเท้าบุพการี เป็นการขอขมา และแสดงความกตัญญู กตเวทิต์

การปลงผมและการอาบหน้านาคก็คือพิธีที่จะเตรียมร่างกายของนาคให้สะอาดบริสุทธิ์ พร้อมทั้งจะประกอบพิธีกรรมทำขวัญนาคและพิธีอุปสมบทต่อไป โดยบุพการี ญาติสนิท มิตรสหาย

ของนาค จะขลิบผมนาคใส่ใบบัวแล้วนำไปลอยในแหล่งน้ำ จากนั้นก็จะอาบนํ้านาคด้วยน้ำสะอาด ฟอกสบู่ ลงขมิ้น ดินสอพอง เครื่องหอมต่าง ๆ แล้วจึงแต่งกายด้วยชุดที่เตรียมไว้

เมื่อทำพิธีปลงผมและอาบนํ้านาคเสร็จเรียบร้อยแล้วซึ่งนิยมกระทำกันที่วัด ก็จะมีพิธีการรับนาคจากวัดไปสู่บ้านเพื่อประกอบพิธีทำขวัญ โดยจะนิยมทำการแห่นาคไปโดยรอบหมู่บ้านเพื่อเป็นการเฉลิมฉลองและประกาศว่าจะมีพิธีมงคลเกิดขึ้น อีกนัยหนึ่งก็เพื่อให้คนในหมู่บ้านได้อนุโมทนานูญร่วมกันเพื่อเป็นกุศล

ในการรับนาคนั้นมักจะตั้งขบวนยาวและยิ่งใหญ่ มีกลองยาวหรือแตรวงบรรเลงนำเพื่อความครึกครื้น มีคนรำนําขบวนกันอย่างสนุกสนาน และมักนิยมให้นาคจี๋คอกของคนที่มีพลังกำลังหรือร่างกายกำยำถ้าระยะทางที่รับนาคนั้นไม่ไกลมากนัก แต่ถ้าระยะทางไกลก็จะแห่นาคโดยใช้รถยนต์หรือพาหนะที่เป็นสัตว์ใหญ่ ซึ่งการแห่นาคของชุมชนชาวบางบาลนั้นจะนิยมให้นาคจี๋มาในการแห่ จะมีการตกแต่งม้าอย่างสวยงามโดยจะมีม้าที่นาคใช้ขี่และม้าประกอบในขบวนขึ้นอยู่กับฐานะของเจ้าภาพว่าจะมีม้ากี่ตัว ม้าแต่ละตัวจะมีการฝึกมาเป็นอย่างดีโดยม้าประกอบขบวนจะมีการเดินเข้าจังหวะของเพลงที่บรรเลงแห่อย่างสนุกสนาน

เมื่อรับนาคมาถึงยังสถานที่ในประกอบพิธีทำขวัญนาค เพื่อเป็นสิริมงคลกับสถานที่และสิริมงคลกับนาคอีกทั้งบิดามารดาและผู้ที่มาร่วมงาน ก็จะมีการนิมนต์พระภิกษุสงฆ์ 9 รูป มาเจริญพระพุทธมนต์เย็น

พิธีกรรมทำขวัญนาคจะเริ่มขึ้นหลังจากพระภิกษุสงฆ์เจริญพระพุทธมนต์เย็นจบ โดยหมอทำขวัญจะเป็นผู้ประกอบพิธีตามลำดับขั้นตอน ดังนี้

เตรียมพร้อมเพื่อเข้าสู่พิธีกรรมและการทำนํ้ามนต์ จัดตั้งวัสดุอุปกรณ์ให้เรียบร้อย ตรงตามทิศทางที่ถูกต้องเป็นมงคลตามความเชื่อของหมอทำขวัญ ซึ่งโดยส่วนใหญ่จะมีบายศรีต้นเป็นประธานอยู่ใจกลางบริเวณพิธีซึ่งยอดของบายศรีต้นจะมีบายศรีปากชามยอดเสียบไข่มุมวางอยู่ 1 สำหรับและมีเทียนชัยปักอยู่ บายศรีต้นก็จะขนาบด้วยไม้ขนาบบายศรีทั้ง 3 ด้าน โดยรอบ จากนั้นห่อด้วยใบตองสามก้านโดยหมอทำขวัญบางรายมีการลงคาถาไว้ที่ใบตองดังกล่าวเพื่อความเป็นสิริมงคลแล้วจึงห่อบายศรีด้วยผ้าที่เตรียมไว้และผูกด้วยสายสิญจน์ตามลำดับ ด้านหลังของบายศรีจะเป็นที่ตั้งของเครื่องอัฐบริวารต่าง ๆ ด้านหน้าของบายศรีเอียงมาทางด้านขวาของบายศรีจะตั้งเครื่องกระยาบวชและอาหารคาวหวานจัดใส่สำหรับ หมอทำขวัญบางรายอาจนำเครื่องกระยาบวชมาจัดวางในบายศรีแต่ละชั้น นอกจากนี้ยังมีขันใส่นํ้าสะอาดสำหรับทำนํ้ามนต์ ใบพลู แป้งเจิม มะพร้าวอ่อน กล้วยนํ้าว่า ขันใส่นํ้าสะอาดตรงกลางมีเทียนชนวนที่ใช้จุดในพิธีปักอยู่ โดยรอบเทียนชนวนก็จะมีแว่นเทียน 1 ชุด (3 แว่น) ปักอยู่โดยรอบโดยแต่ละแว่นจะมีเทียนขาว 3 เล่มมัดอยู่ หมอทำขวัญจะนั่งอยู่บริเวณด้านหน้าบายศรีเอียงมาทางด้านซ้ายของบายศรี นาคจะนั่งอยู่บริเวณ

ด้านตรงข้ามเยื้องมาทางด้านซ้ายมือของหมอทำขวัญและบิดามารดาที่จะนั่งอยู่ด้านหลังของนาค จากนั้นจัดเตรียมวัสดุอุปกรณ์เรียบร้อยถูกต้องตามที่ต้องการหมอทำขวัญก็จะทำน้ำมนต์ธรรมิสาร แล้วกล่าวนำบูชาพระรัตนตรัยเพื่อเริ่มเข้าสู่พิธีกรรม

บูชาพระรัตนตรัย หมอทำขวัญจะกล่าวนำให้นาคและแขกที่มาร่วมงานบูชาพระรัตนตรัย เพื่อยึดพระรัตนตรัยเป็นสรณะ ด้วยบทบูชาพระรัตนตรัย

ตั้งสักเคฯ ชุมนุมเทวดา สักเคฯ คือ คำขึ้นต้นในบทกล่าวนมัสการและอัญเชิญเทพดาต่าง ๆ ที่เรียกว่า ตั้งสักเคฯ ก็เพราะบทอัญเชิญเทพดาจะขึ้นต้นด้วยภาษาบาลีว่า สักเคฯ ซึ่งมีความหมายว่า สวรรค์ นั่นเอง โดยหมอทำขวัญจะกล่าวบทสักเคฯ ด้วยทำนองธรรมวัตร ซึ่งบทดังกล่าวจะมีอยู่ 2 ลักษณะคือ บทสักเคฯ ไม่แปล คือบทที่เป็นภาษาบาลีส้วน โดยจะเลือกใช้ในการประกอบพิธีที่มีช่วงระยะเวลาที่จำกัด อีกบทหนึ่งคือ บทสักเคฯ แปล คือ บทสักเคฯ ที่เป็นภาษาบาลีและจะสอดแทรกคำแปลความหมายด้วยภาษาไทยที่สละสลวย โดยจะเลือกใช้ในการประกอบพิธีที่มีช่วงเวลาเพียงพอหรืออิสระตามความต้องการของหมอทำขวัญหรือความต้องการของเจ้าภาพที่มีความประสงค์อยากได้รูปแบบของพิธีตามแบบโบราณ อีกนัยหนึ่งถ้ากล่าวด้วยภาษาบาลีเพียงอย่างเดียวก็ยากต่อการเข้าใจในความหมายเมื่อมีการกล่าวแปลด้วยภาษาไทย ก็จะทำให้ผู้ร่วมพิธีเข้าใจความหมายและเกิดความปิติ และศรัทธาในพิธีกรรมมากขึ้น

เมื่อกล่าวบทสักเคฯ จบหมอทำขวัญก็จะกล่าวให้โห่ 3 ลาและถ่มน้ำผงชัย เพื่อเป็นเอาฤกษ์เอาชัยและสิริมงคล ปีพาทย์ก็จะบรรเลงรับด้วยเพลงสาธุการ เมื่อจบเพลงสาธุการหมอขวัญก็จะร้องส่งบทชุมนุมเทวดาโดยเพลงที่นิยม เช่น อาถรรพ์ 2 ชั้น เพลงปิ่นตลิ่งนอก เป็นต้น

ตั้งนะโม การตั้งนะโมหรือนะโมยกคุณ คือ ส่วนของการกล่าวนมัสการและบูชาพระรัตนตรัย โดยบทตั้งนะโมจะมีอยู่ 2 ลักษณะเช่นเดียวกับบทตั้งสักเคฯ คือจะมีทั้งแบบที่เป็นภาษาบาลีเพียงอย่างเดียวและที่สอดแทรกคำแปลภาษาไทย โดยการเลือกใช้นั้นเช่นเดียวกับการเลือกใช้บทตั้งสักเคฯ โดยเมื่อกล่าวตั้งนะโมจบ หมอทำขวัญก็จะกล่าวให้โห่ 3 ลาและถ่มน้ำผงชัย เพื่อเป็นเอาฤกษ์เอาชัยและสิริมงคล

ยกคุณหรือเคารพคุณ คือ ส่วนของการไหว้ครู โดยจะกล่าวบูชาพระรัตนตรัย สรรเสริญพระมหากษัตริย์ บูชาคณาครูบาอาจารย์และบิดามารดา ตลอดจนสักการะเทพดาสังศักดิ์สิทธิ์ทั้งหลาย

ปฏิสนธิ คือ การพรรณนาในเรื่องของความเชื่อเกี่ยวกับที่มาของการเกิดของมนุษย์ โดยหมอทำขวัญนั้นให้เห็นว่านาคนั้น เป็นผู้มิบุญหรือเทวดามาเกิดเป็นมนุษย์จุดมุ่งหมายเพื่อสร้างบารมี กล่าวถึงที่มาของการจุติลงมาเกิดให้เห็นเป็นลำดับตามความเชื่อที่มาจากไตรภูมิพระร่วงที่พรรณนาถึงจุดกำเนิดแห่งชีวิตของมนุษย์เรื่อยมาจนถึงคลอจากกรรมมารดาได้รับการดูแลเลี้ยงดู

เอาใจใส่ ซึ่งจะกล่าวโดยคร่าว ๆ โดยบทดังกล่าวจะประพันธ์ด้วยร้อยยาวและกล่าวด้วยทำนอง
 ธรรมวัตร เมื่อจบหม่อทำขวัญก็จะให้โห่ 3 ลาและลั่นฆ้องชัยเพื่อเป็นสิริมงคล

ฝันและทำนายฝัน คือ หลังจากกล่าวที่มาของการกำเนิดของมนุษย์ในช่วง ปฏิสนธิ
 เรียบร้อย หม่อทำขวัญก็จะพรรณานามิตฝันของมารดาเพื่อแสดงถึงดวงบอเหตุ จากนั้นก็จะ
 กล่าวถึงการทำนายฝันของโหร ว่านิมิตฝันของมารดานั้นเป็นดวงบอเหตุที่น่ายินดีว่าจะตั้งครรภ์
 และได้ลูกเป็นชายตามความหมายของสิ่งที่มารดาได้ฝันถึง

แพ้ท้อง คือ การพรรณนาอาการของมารดาภายหลังจากทราบเรื่องที่น่ายินดีว่าตนเองจะ
 ตั้งครรภ์ ซึ่งการพรรณนาอาการแพ้ท้องมักจะใช้ทำนองแห่ ในการพรรณนา โดยเนื้อหาของ
 การพรรณนานั้นจะกล่าวถึงอาการของการแพ้ท้องและอาการอยากรับประทานอาหารต่าง ๆ

ลำดับเดือน คือ การกล่าวพรรณนาถึงความเจริญเติบโตตามลำดับของทารกในครรภ์ของ
 มารดาตามอายุครรภ์ในแต่ละเดือน มักจะใช้ทำนองแห่ในการกล่าวลำดับเดือน

เจ็บท้องและคลอด คือ ส่วนของการพรรณนาอาการเจ็บท้องของมารดาเมื่อจะคลอดบุตร
 ว่ามีความเจ็บปวดทรมานเป็นอย่างมาก อาจมีการสอดแทรกบทวิธีการทำคลอดของหม่อตำแย

เลี้ยงดูนาคและกล่อมนาค คือ ส่วนของการพรรณนาถึงการดูแลเอาใจใส่บุตรของมารดา
 และบิดาในการเลี้ยงดูนาคในวัยเยาว์ รวมไปถึงการกล่อมให้นาคนอน ซึ่งในส่วนของพิธีช่วงนี้
 เป็นส่วนที่ชี้ให้เห็นถึงความรัก ความห่วงใย ที่มารดาและบิดาเฝ้าทะนุถนอมเป็นอย่างดี จนเกิด
 ความซาบซึ้งมุ่งฝึในความกตัญญู กตเวทิต่อบิดามารดา

ขนานนามนาค คือ การพรรณนาถึงตำนานและความเชื่อเกี่ยวกับคำเรียกของผู้ที่จะ
 อุปสมบทว่า นาค เพื่อให้เห็นถึงความสำคัญของการอุปสมบทว่าแม้แต่นาค ยังมีใจใฝ่ปรารถนาที่
 จะอุปสมบทเป็นพระภิกษุ โดยมักจะยกตำนานเรื่องของพญานาคนามว่า วาสูกิริ ที่แปลงกายเป็น
 มนุษย์มาบวชในพระพุทธศาสนา

สอนนาค คือการพรรณนาเพื่อชี้แนะแนวทางปฏิบัติหลังจากที่ได้อุปสมบทว่าควรปฏิบัติ
 อย่างไร เพื่อรักษาศีลให้ครบถ้วนบริบูรณ์อันจะนำมาซึ่งอานิสงส์เป็นอย่างยิ่งในการอุปสมบทนั้น
 โดยหม่อขวัญจะร้อยเรียงบทสอนนาคด้วยคำประพันธ์ร้อยยาวและกล่าวสอนนาคด้วยทำนอง
 ธรรมวัตร เมื่อทำนองธรรมวัตรจบก็จะให้โห่ 3 ครั้งพร้อมกับลั่นฆ้องชัย จากนั้นก็จะสอนนาคด้วย
 บทสอนนาคอื่น ๆ ที่เรียบเรียงขึ้นและร้องด้วยทำนองต่าง ๆ เช่น การแห่ ทำนองราชนิเกลิง หรือ
 ร้องส่งเพลง 2 ชั้น เป็นต้น โดยหม่อทำขวัญนั้นจะพิจารณาจากระยะเวลาเป็นหลัก

เบิกแว่นเทียนและเวียนเวียน เมื่อเปิดบายศรีเสร็จเรียบร้อยหม่อทำขวัญก็จะทำพิธี
 เบิกแว่นเทียน โดยหม่อทำขวัญจะกล่าวเชิญชวนให้ผู้ที่มาร่วมงานเข้ามานั่งล้อมรอบสถานที่
 ประกอบพิธีเป็นวงกลม และเริ่มเบิกแว่นเทียนนำมาจุดที่ละแว่นตามลำดับจากนั้นส่งให้เริ่ม

ประกอบพิธีเวียนเทียน โดยผู้ที่รับแว่นเทียนคนแรกจากหมอทำขวัญคือบิดา มารดาของนาค และส่งเวียนทักษิณาวัตร (เวียนตามเข็มนาฬิกา) ไปตามวงของผู้ที่มานั่งล้อมรอบ ซึ่งแต่ละคนเมื่อรับแว่นเทียนมาก็จะทำการเวียนเทียนที่ตนเอง 3 ครั้ง พร้อมกับระลึกถึงคุณพระรัตนตรัย จากนั้นปิดคว้นเทียนเข้าหานาคแล้วจึงส่งแว่นเทียนต่อไป โดยจะทำเช่นนี้ทั้ง 3 แว่น จนครบ 3 รอบใหญ่ทุกแว่น แล้วจึงส่งแว่นเทียนกลับคืนให้หมอทำขวัญ หมอทำขวัญก็จะรับแว่นเทียนและดับเทียนรอจนส่งคืนครบทั้ง 3 แว่น

แกะบายศรีหรือเปิดบายศรี คือ การพรรณนาความเชื่อเกี่ยวกับบายศรีและการชมความงามของบายศรีที่ประดิษฐ์อย่างงดงาม ไปพร้อม ๆ กับการแกะผ้าและใบตองสามก้านที่ห่อคลุมบายศรี นำมาม้วนรวมกันและมัดด้วยสายสิญจน์เพื่อเตรียมให้นาคถือในช่วงพิธีขอมมา

ป้อนมะพร้าวอ่อน หลังจากเป่าคว้นเทียน ก็จะเป็นขั้นตอนของการป้อนน้ำมะพร้าวอ่อน โดยหมอทำขวัญจะนำมะพร้าวที่เตรียมไว้ในพิธี เปิดฝาแล้วตัดไขยอดบายศรี ตักเครื่องกระยาบวชที่อยู่ในบายศรี กลัวย่น้ำไว้ในพิธีอย่างละเอียดน้อยใส่ในลูกมะพร้าว จากนั้นตักขวัญที่อยู่ในแต่ละชั้นของบายศรีใส่ลูกมะพร้าวเมื่อครบนำมะพร้าวอ่อนเวียนรอบบายศรี 3 รอบ จากนั้นตักน้ำมะพร้าวอ่อนป้อนนาค 3 คำ

เจิมหน้าผาก เมื่อป้อนมะพร้าวอ่อนเรียบร้อย หมอทำขวัญจะนำแป้ง น้ำมนตร์ อาจมีน้ำอบหรือน้ำปรุงมาผสม เข้าด้วยกันโดยใช้ใบพลูรองและใช้เทียนชัยคนให้เข้ากัน แล้วจึงเจิมหน้าผากนาคด้วยเทียนชัย

เป่าคว้นเทียน คือ ขั้นตอนต่อจากการเวียนเทียนครบทั้ง 3 รอบสิ้นสุดลง หมอทำขวัญก็จะรวมเทียนจากแว่นเทียนแต่ละแว่นเข้าด้วยกัน จนเทียนครบ 9 เล่ม โดยใช้ใบพลู 9 ใบรองเทียนไว้ แล้วจึงจุดเทียน 9 เล่มด้วยเปลวไฟจากเทียนชัยทำการเวียนรอบบายศรี 3 รอบ จากนั้นดับไฟหันปลายเทียนเข้าหานาค โดยให้นาคประนมมือและหมอทำขวัญจะเป่าคว้นเทียนให้นาคอำปาก สูดลมหายใจรับคว้นเทียนจากเทียนมงคลทั้ง 9 เล่ม

พิธีขอมมา เมื่อเจิมหน้าผากนาคเสร็จเรียบร้อย หมอทำขวัญก็จะส่งใบตองและผ้าห่อบายศรีซึ่งม้วนรวมเข้าด้วยกันเตรียมไว้หลังจากเปิดบายศรีให้นาคประนมมือและรับถือไว้ ในขณะที่เดียวกันจะส่งสายสิญจน์วนทักษิณาวัตร (ตามเข็มนาฬิกา) โดยรอบไปตามวงของแขกที่มานั่งล้อมวงเวียนเทียน ซึ่งต้นสายสิญจน์จะอยู่ที่บิดามารดาของนาค จากนั้นหมอทำขวัญก็จะกล่าวนาคในการขอมมา เมื่อนาคกล่าวเสร็จเรียบร้อยก็จะส่งใบตองและผ้าที่ถือให้กับบิดามารดาได้รับไว้ แล้วจึงกราบบิดามารดาเพื่อเป็นการขอมมา โดยแขกทุกคนจะประนมมือจับสายสิญจน์และกล่าวสาธุ พร้อมกันแสดงถึงการอโหสิกรรมให้แก่ นาค บิดามารดา ก็จะนำใบตองและผ้าที่ม้วนไปเก็บไว้เป็นเวลา 3 วันแล้วจึงนำไปลอยน้ำเป็นอันเสร็จในช่วงพิธีกรรมทำขวัญนาค

เช้าวันรุ่งขึ้น พระสงฆ์เจริญพระพุทธมนตร์เช้าและถวายภัตราหารเช้าแด่พระภิกษุสงฆ์ 9 รูป ที่มาเจริญพระพุทธมนตร์ หลังจากถวายภัตราหารเสร็จเรียบร้อยแล้ว ก็จะเข้าสู่พิธีแห่ناقไปเข้าพิธีอุปสมบทยังพระอุโบสถ โดยการแห่ناقนั้นก็จะเหมือนกับการรับناق มีคนตรีประกอบการแห่ มีการรำรำ ให้อำนาจอย่างครึกครื้นสนุกสนาน เมื่อถึงพระอุโบสถก็จะแห่ناقเวียนทักษิณาวัตร (เวียนตามเข็มนาฬิกา) รอบพระอุโบสถ 3 รอบ เมื่อครบจะให้นำناقกล่าวคำบูชา แล้วจึงไปรยทานก่อนเข้าพระอุโบสถ ในการเข้าผ่านประตูของพระอุโบสถนั้นจะมีคนอุ้มส่งตัวناقข้ามผ่านธรณีประตูพระอุโบสถโดยมือของناقจะแตะที่ชื่อของประตูพระอุโบสถ ถือเป็นอันเสร็จพิธีส่งناقเมื่อหลังจากประกอบพิธีอุปสมบทเสร็จเรียบร้อยแล้ว พระใหม่จะออกมาจากพระอุโบสถ ตอนนี้อันตมารดาญาติพี่น้อง และผู้ที่มาร่วมงานซึ่งคอยอยู่ด้านนอก จะมารอดถวายปัจจัยใส่ย่ามพระใหม่ แล้วจึงนิมนต์พระที่ประกอบพิธีในพระอุโบสถและพระใหม่ เพื่อเจริญพระพุทธมนตร์และถวายภัตราหารเพล

คติชนที่ปรากฏในพิธีทำขวัญนาคของชาวอำเภอบางบาล

คติชนหรือคติชาวบ้านที่สอดแทรกในพิธีกรรมทำขวัญนาคของชาวอำเภอบางบาล เพื่อสร้างคุณค่าให้เกิดกับพิธีกรรมที่จัดขึ้น ดังนี้

1. คติชนในด้านถ้อยคำ สำนวนหรือสุภาษิต คำพังเพยสอนใจ ที่ปรากฏในพิธีทำขวัญนาคของพื้นที่อำเภอบางบาล จะปรากฏอยู่ในช่วงการสอนนาค โดยจะนำคำสอนต่าง ๆ มาเรียบเรียงใช้เป็นบททำขวัญ เช่น เรื่องความกตัญญู กตเวทิตะ เรื่องของการรักษาศีลภาวนา เป็นต้น และบางครั้งมีการนำสำนวน สุภาษิต คำพังเพยสอนใจ ของไทยมาสอดแทรกในเนื้อหา เพื่อสร้างความกินใจและสะท้อนใจผู้ฟังได้เป็นอย่างดี

2. นิทานหรือตำนาน คติชนของพิธีทำขวัญนาคที่ปรากฏในรูปแบบของนิทานหรือตำนานนั้น จะสอดแทรกปรากฏอยู่ในบททำขวัญนาคช่วงต่าง ๆ ดังนี้

2.1 ช่วงของการกล่าวปฏิสนธิ เป็นช่วงที่กล่าวถึงที่มาของการถือกำเนิดของมนุษย์ตามความเชื่อจากไตรภูมิพระร่วง จากเริ่มต้นการปฏิสนธิแห่งชีวิตของมนุษย์เรื่อยมาจนถึงคลอดจากครรภ์มารดาและได้รับการดูแลเลี้ยงดูเอาใจใส่

2.2 ช่วงของการกล่อม กล่าวคือ ในช่วงที่หมอบทำขวัญดำเนินเรื่องราวสมมุติพรรณนาเกี่ยวกับบุญคุณของบิดามารดาตั้งแต่ให้เริ่มปฏิสนธิ กำเนิด จนถึงเมื่อนาคคลอดออกมาจากครรภ์ของมารดาจะมีบทกล่อมต่าง ๆ โดยจะนำนิทานชาดก นิทานทั่วไป หรือตำนาน มาร้อยเรียงเป็นบทและร้องด้วยทำนองแหล่ เพื่อให้ทารกหลับไม่ตื่นหรืออ่อนมารดา

2.3 ช่วงขนานนามนาค ในช่วงของการขนานนามนาคหรือขนานนามนาคนี้ จะกล่าวถึงที่มาของการเรียกผู้ที่จะอุปสมบทว่า นาค โดยหมอบทำขวัญจะยกตำนานเรื่อง

การขนานนามนาคนั้นในครั้งพุทธกาล ซึ่งพญานาคवासูกรี มีความเลื่อมใสในบวรพระพุทธศาสนาจึงแปลงกายเป็นมนุษย์มาขอบวช ในท้ายที่สุดด้วยวิบากกรรมแต่ชาติก่อน ส่งผลให้พญานาคवासูกรีต้องลาสิกขาพ้นจากการเป็นพระ โดยก่อนจากกลับคืนสู่เมืองบาดาลได้ทูลขอให้องค์สมเด็จพระสัมมาสัมพุทธเจ้า เรียกขนานนามผู้ที่บวชนั้นว่า นาค เพื่อเป็นอนุสรณ์ แห่งความเลื่อมใส และศรัทธาของตนที่มีต่อพระพุทธศาสนา

2.4 ช่วงของการสอนนาค จะอยู่ในช่วงท้ายของพิธีโดยหมอบท้าวัญจะกล่าวบทเพื่อสอนให้นาคหลังจากอุปสมบทแล้วให้ตั้งใจปฏิบัติภาวนารักษาจิตเพื่ออานิสงค์ผลบุญที่มหาศาล ซึ่งโดยทั่วไปหมอบท้าวัญจะก็นำเรื่องราวที่เป็นนิทานชาดก นิทานพื้นบ้าน หรือตำนาน ที่มีเนื้อหาชี้ให้เห็นถึงความสำคัญของการอุปสมบท เช่น สุบินทกุมาร พระพุทธประวัติ และประวัติพุทธสาวก เป็นต้น

3. คติชนเกี่ยวกับบทเพลงในการประกอบพิธีทำวัณนาคแต่เดิมนั้นจะปรากฏอยู่ในรูปแบบของความหมายของบทเพลงที่นำมาใช้ในการประกอบพิธีอันเกี่ยวเนื่องกับความเชื่อที่สืบทอดกันมา โดยเพลงแต่ละเพลงที่เลือกนำมาบรรเลงจะมีชื่อและความหมายที่เป็นสิริมงคลแก่ทั้งสถานที่ในการประกอบพิธี นาค และคนที่มาร่วมงาน นอกจากนี้เพลงกล่อมเด็ก ก็คือบทเพลงที่หมอบท้าวัญใช้หีบขบยกขึ้นมาร้องเพื่อแสดงถึงช่วงของมารดาที่กล่อมให้บุตรหรือพ่อนาคในวัยเด็กนั้นนอนหลับ ไม่อ้อน งอแง มารดา โดยนิยมใช้เพลงกล่อมเด็กที่มีในพื้นที่อันมีเนื้อหาไม่สลับซับซ้อนเข้าใจได้ง่าย หรือการแสดงพฤติกรรมต่าง ๆ ทั้งคนและสัตว์ ที่มีทั้งสมเหตุสมผลหรือบางครั้งก็ไม่อาจอธิบายถึงพฤติกรรมดังกล่าวได้ อีกทั้งเพลงกล่อมเด็กที่ร้องยังสามารถสะท้อนวิถีชีวิตของคนในสังคมนั้นได้อย่างชัดเจน

4. คติชนทางด้านความเชื่อ แฝงอยู่ในทุกองค์ประกอบและขั้นตอนของพิธีทำวัณนาค ซึ่งสามารถทำการวิเคราะห์และยกตัวอย่างประกอบโดยจำแนกตามประเภทของความเชื่อในสิ่งเหนือธรรมชาติทั้ง 9 ประเภทได้ ดังนี้

4.1 ความเชื่อในเรื่องผีบางเทวดา ได้แก่ ความเชื่อเรื่องของการห้ามมิให้ผู้ที่จะอุปสมบทออกเดินทางไกลหรือเที่ยวเตร่ ความเชื่อเรื่องเทพยดาสิ่งศักดิ์สิทธิ์ ความเชื่อเรื่องวิญญาณบรรพบุรุษ ครูอาจารย์ผู้ประสิทธิ์วิชาและคุณงามความดีที่ส่งเสริมให้เจริญรุ่งเรือง ความเชื่อเรื่องผีพุ่งไต้ คนสมัยก่อนเชื่อกันว่า ผีพุ่งไต้ คือดวงวิญญาณที่จะมาเกิดบนโลกมนุษย์ ถ้ามีคนเห็นแล้วห้ามทัก ถ้าทักแล้วผีพุ่งไต้ก็จะไม่เกิดในท้องคนแต่จะไปเกิดในท้องสัตว์เดรัจฉานแทน

4.2 ความเชื่อเรื่องเครื่องรางของขลัง คือ หมอบท้าวัญยึดเอาความบริสุทธิ์ของตน ยึดอานิสงค์แห่งศีลที่ตนต้องรักษา รวมไปถึงสิริมงคลจากพิธี โดยสิ่งเหล่านี้จะนำพาความโชคดีและเมตตามหานิยมมาสู่หมอบท้าวัญ นาค และผู้เข้าร่วมพิธี โดยในทางตรงข้ามหมอบท้าวัญต่างมี

ความเชื่อที่ว่าถ้าในขณะที่ประกอบพิธีอยู่นั้นถ้าตนเองพกเครื่องรางของขลัง จะส่งผลในทางลบให้แก่หมอทำขวัญเอง กล่าวคือจะทำให้เกิดการติดขัดหรืออุปสรรคในการดำเนินพิธี เช่น ลืมบทเสียดวงแหวน พิธีติดขัด เป็นต้น

4.3 ความเชื่อเรื่องกาลาอาคมและเวทมนต์ ได้แก่ การแก้เคล็ดเรื่องความเชื่อเกี่ยวกับเรื่อง ทิศพิทลวงและทิศหลาวเหล็ก เพื่อมิให้สิ่งชั่วร้ายเข้าตัวหมอทำขวัญและการดำเนินพิธีกรรมเป็นไปอย่างราบรื่นและการบริกรรมคาถาและการเขียนลงคาถาบนอุปกรณ์ในการประกอบพิธี ซึ่งเป็นอุปกรณ์บางอย่างในการประกอบพิธีเพื่อความเป็นสิริมงคล โดยอุปกรณ์ที่มักจะลงคาถากำกับไว้ได้แก่ เทียนชัย ใบตอง 3 ใบที่ใช้หุ้มบายศรี และแป้งเจิมหน้าผาก

4.4 ความเชื่อถือฤกษ์ยามและกลางสังฆรณ์

4.5 ความเชื่อเรื่องความฝัน

4.6 ความเชื่อเรื่องขวัญ

4.7 ความเชื่อในสิ่งแวดล้อมและปรากฏการณ์ธรรมชาติ

4.8 ความเชื่อเรื่องยากกลางบ้าน

4.9 ความเชื่อเรื่องลักษณะบุคคล

นอกจากนี้ยังปรากฏคติชนในพิธีทำขวัญนาของชาวอำเภอบางบาล จังหวัดพระนครศรีอยุธยา นอกเหนือจากที่ผู้วิจัยกล่าวมาข้างต้นนั้น ในองค์ประกอบของพิธีกรรมยังแฝงไว้ซึ่งคุณค่าทางคติชนอื่น ๆ ได้แก่ ความเชื่อที่แฝงในองค์ประกอบของพิธี หมายถึง วัสดุข้าวของเครื่องใช้ต่าง ๆ อุปกรณ์ต่าง ๆ และอาหารต่าง ๆ ที่ใช้ในพิธี ล้วนแต่มีความหมายและนัยแฝงในเชิงสิริมงคลทั้งสิ้น โดยความหมายและนัยแฝงในองค์ประกอบของพิธีทำขวัญนาคอันสะท้อนถึงความเชื่อที่สืบทอดกันมา ความเชื่อที่แฝงในขั้นตอนของการประกอบพิธี และภูมิปัญญาด้านงานฝีมือและการประกอบอาหาร

บทบาทของพิธีกรรมที่มีต่อชุมชน

1. บทบาทในการสร้างจิตสำนึกเรื่องความกตัญญู กตเวทิตะ ภายในชุมชน

บทบาทของพิธีทำขวัญนาคของชุมชนชาวอำเภอบางบาล ในเรื่องของการสร้างจิตสำนึกเรื่องความกตัญญู กตเวทิตะ ให้เกิดขึ้นในจิตใจของกุลบุตรผู้ซึ่งจะอุปสมบทเป็นพระภิกษุสงฆ์ในทางตรงแล้วนั้น ในทางอ้อมผู้ซึ่งมาร่วมพิธีก็จะได้ซึมซับเรื่องราวที่หมอทำขวัญกล่าวพรรณนาต่าง ๆ ในพิธีส่งผลให้เกิดคุณธรรมในเรื่องของความกตัญญู กตเวทิตะ เช่นกัน ดังนั้นพิธีทำขวัญนาคจึงมีบทบาทต่อสังคมชาวอำเภอบางบาลให้ตระหนักถึงความกตัญญู กตเวทิตะ ต่อบิดามารดานั่นเอง ซึ่งถือได้ว่าพิธีกรรมดังกล่าวสะท้อนให้เห็นคุณค่าและผู้ที่มาร่วมงานเห็นถึงความสำคัญของการแสดงออก

ซึ่งความกตัญญู กตเวทิต่อบิดา มารดา โดยผ่านทั้งเรื่องราวที่หม่อมทำขวัญนำมาร้อยเรียงผูกเป็นเรื่อง เพื่อบรรยาย รวมทั้งขั้นตอนของพิธีกรรมที่ให้นาคแสดงออกถึงความกตัญญู กตเวทิต่อผู้ที่มีพระคุณ

2. บทบาทในการกล่อมเกลาจิตใจคนในชุมชนด้วยหลักธรรมของพระพุทธศาสนา

พิธีทำขวัญนาคของชุมชนชาวอำเภอบางบาล นอกจากจะมีบทบาทในเรื่องของการสร้างจิตสำนึกในเรื่องความกตัญญู กตเวทิต่อผู้ที่มีพระคุณแล้วนั้น ยังปรากฏคุณธรรมในด้านอื่น ๆ ในพิธีกรรมแฝงอยู่ในพิธีกรรม เพื่อปลูกฝังและกล่อมเกลาจิตใจผู้คนในชุมชนนั้นให้คล้อยตามและตระหนักถึงการมีคุณธรรมตามหลักพระพุทธศาสนาเพื่อการอยู่ร่วมกันอย่างสงบสุขในสังคม

3. บทบาทในการสร้างความสามัคคีภายในชุมชน

พิธีทำขวัญนาคของชาวอำเภอบางบาล ถือได้ว่าเป็นพิธีกรรมที่หล่อหลอมคนในชุมชนให้มีความรักใคร่กลมเกลียวและช่วยเหลือเกื้อกูลกัน

4. บทบาทด้านวัฒนธรรมภูมิปัญญาของชุมชน

ภูมิปัญญา ถือได้ว่าเป็นสิ่งหนึ่งที่สะท้อนพัฒนาการของสังคมได้เป็นอย่างดี รวมไปถึงจนถึงแสดงความคิดและสติปัญญา โดยที่มิได้ถูกจำกัดไว้โดยแบบแผน แต่เกิดจากประสบการณ์บวกกับปัจจัยแวดล้อมทางสังคมหล่อหลอมให้เกิดภูมิปัญญาขึ้นมา

5. บทบาทในการสร้างสุนทรียะให้กับชุมชน

พิธีทำขวัญนาคของชุมชนชาวอำเภอบางบาล นอกเหนือจากเป็นพิธีกรรมตามความเชื่อทางศาสนาซึ่งประกอบขึ้นเพื่อความเป็นสิริมงคลและสอนให้ตระหนักถึงความกตัญญู กตเวทิต่อผู้มีพระคุณ บิดามารดา พิธีทำขวัญนาคนั้นยังจัดขึ้นเพื่อความบันเทิง สนุกสนาน ให้เกิดขึ้นภายในชุมชน เป็นเสมือนการอยู่เป็นเพื่อนเจ้าภาพมิให้งานที่จัดขึ้นนั้นเงียบเหงา

6. บทบาทของหม่อมทำขวัญในการเป็นปราชญ์และผู้นำทางจิตวิญญาณให้กับคนใน

ชุมชน บทบาททางสังคมของหม่อมทำขวัญนั้นกล่าวได้ว่ามีบทบาทสำคัญเป็นอย่างมากเพราะหม่อมทำขวัญเป็นเสมือนปราชญ์ผู้ทรงภูมิปัญญาที่มีหน้าที่ชี้แนะนาคให้ตระหนักถึงความสำคัญของการอุปสมบทกล่าวได้ว่าหม่อมทำขวัญเป็นเสมือนผู้นำทางจิตวิญญาณของชุมชน ดังนั้นหม่อมทำขวัญจึงจะต้องเป็นแบบอย่างที่ดีในด้านการประพฤติตนจนคนในสังคมยอมรับนับถือ มีความเชื่อถือให้ความเคารพบูชา เป็นผู้มีศีลธรรมจรรยาและจริยวัตรที่ควรแก่การกราบไหว้จากผู้คนในสังคม

คุณค่าของพิธีกรรมที่มีต่อชุมชน

องค์ประกอบและขั้นตอนของพิธีทำขวัญนาคของชาวอำเภอบางบาลซึ่งแฝงไปด้วยคติชนต่าง ๆ ซึ่งมีคุณค่าต่อสังคมชาวชุมชนบางบาล ดังนี้

1. คุณค่าจากองค์ประกอบและขั้นตอนของพิธี

คุณค่าด้านองค์ประกอบและขั้นตอนการประกอบพิธีช่วยให้เห็นความสำคัญและความโดดเด่นของการประกอบพิธีในพื้นที่โดยอาศัยการพิจารณาองค์ประกอบและการดำเนินขั้นตอนการประกอบพิธีในการวิเคราะห์ ส่งผลให้เกิดความเข้าใจที่ลึกซึ้ง ว่าองค์ประกอบและขั้นตอนของพิธีนั้นมีนัยหรือความหมายอะไรปรากฏขึ้นหรือแฝงอยู่

2. คุณค่าด้านวรรณศิลป์ในบททำขวัญนาค

บททำขวัญนาคของอำเภอบางบาล มีกลวิธีในการประพันธ์เพื่อให้สื่อถึงอารมณ์และความรู้สึกได้ชัดเจนส่งผลให้ผู้ร่วมพิธีเกิดสุนทรียะและคล้อยตามรวมไปจนถึงเกิดความเพลิดเพลิน อีกทั้งเหมาะสมกับแต่ละช่วงของขั้นตอนการประกอบพิธี มีความไพเราะ สร้างจินตนาการให้เกิดขึ้น โดยคุณค่าทางด้านวรรณศิลป์ของบททำขวัญของอำเภอบางบาลมี ได้แก่ การใช้โวหาร การใช้ภาพพจน์และการเล่นเสียง

3. คุณค่าด้านสะท้อนวิถีชุมชน

พิธีกรรมต่าง ๆ ไม่ว่าจะเกิดจากศาสนา ค่านิยม หรือความเชื่อก็ตาม ล้วนแล้วแต่เป็นสิ่งที่แสดงให้เห็นถึงความเจริญรุ่งเรืองในอดีต บอกเล่าวิถีชีวิต ขนบธรรมเนียม ประเพณี ความเชื่อ และค่านิยม ผ่านพิธีกรรม ส่งผลให้ผู้เข้าร่วมพิธีเกิดความซาบซึ้งและศรัทธาเลื่อมใส อีกทั้งรู้สึกถึงการอยู่ร่วมชุมชนเดียวกัน โดยคุณค่าด้านสังคมและสะท้อนวิถีชุมชนจากพิธีทำขวัญของชาวอำเภอบางบาล จำแนกออกเป็น 2 ประเภท คือ ชี้นำชุมชนและสร้างความสามัคคีในชุมชน

4. คุณค่าด้านกล่อมเกลาจิตของคนในชุมชน

พิธีทำขวัญนาคของชุมชนชาวอำเภอบางบาล คือพิธีที่สร้างจิตสำนึกในเรื่องความกตัญญู กตเวทิต์ ให้กับชุมชนเป็นหลักและยังปรากฏคุณธรรมตามหลักพระพุทธศาสนาเพื่อการอยู่ร่วมกันอย่างสงบสุขในสังคม

ปัจจัยที่มีผลต่อการเปลี่ยนแปลง การปรับตัว และแนวทางการสืบทอด เพื่อการดำรงอยู่

1. ปัจจัยที่มีผลต่อการเปลี่ยนแปลง

ปัจจัยที่มีผลต่อการเปลี่ยนแปลงของพิธีทำขวัญนาคของชุมชนอำเภอบางบาล จังหวัดพระนครศรีอยุธยา พบว่าองค์ประกอบของพิธีทำขวัญนาคนั้นถูกตัดทอนลงด้วยปัจจัยหลาย ๆ ประการ บางสิ่งยังสามารถสืบค้นได้จากกลุ่มผู้ให้ข้อมูลที่สูงอายุ เช่น ปราชญ์ชาวบ้าน ผู้เฒ่าผู้แก่ ศิลปินและหมอทำขวัญที่อยู่ในวัยสูงอายุแล้ว เป็นต้น แต่องค์ประกอบหรือบางสิ่งบางอย่างอันเกี่ยวข้องกับพิธีก็ไม่สามารถสืบค้นข้อมูลได้เนื่องจากการถ่ายทอดแบบ มุขปาฐะ ส่งผลให้เกิด

การสูญหาย ลืมเลือน ไป ซึ่งผู้วิจัยพบว่าปัจจัยที่มีผลต่อการเปลี่ยนแปลงและสูญหายพิธีทำขวัญนาคของชาวอำเภอบางบาล จังหวัดพระนครศรีอยุธยา มีดังนี้

1.1 ต้องการความสะดวกสบายรวดเร็ว การจัดงานอุปสมบทนิยมจัดกันแบบรวบรัด สะดวกสบาย เน้นเรื่องของพิธีกรรมอุปสมบทในพระอุโบสถเป็นสิ่งสำคัญ พิธีทำขวัญนาคก็จะถูกตัดไปโดยสิ้นเชิงเพราะเจ้าภาพเล็งเห็นว่าไม่ใช่พิธีสำคัญอะไร อีกทั้งต้องการความรวดเร็ว รวบรัดตามลักษณะของสังคมเมือง ในบางงานเจ้าภาพตระหนักถึงจุดประสงค์ของการอุปสมบทเพื่อทดแทนพระคุณของบิดามารดา แต่ที่ประสงค์ที่จะจัดพิธีที่กระชับก็จะตัดพิธีทำขวัญนาคออกไปและทดแทนด้วยการแสดงพระธรรมเทศนา

1.2 สถานที่ในการจัดงาน ไม่เอื้ออำนวย การเปลี่ยนแปลงในรูปแบบสังคมเมืองเริ่มแพร่ขยายเข้ามาสู่สังคมชนบท รูปแบบของบ้านเรือนเริ่มมีพื้นที่น้อยลงรวมไปจนถึงการใช้ชีวิตแบบตัวใครตัวมันหรือครอบครัวใครครอบครัวมันเกิดขึ้น การจะจัดงานมงคลหรืองานรื่นเริงเริ่มมีอุปสรรคต่าง ๆ เข้ามากระทบ เช่น พื้นที่ในการจัดงานไม่เพียงพอเกิดความแออัด หรือการจัดงานครึกครื้นรื่นเริงที่จะต้องมียุติงเริ่มเป็นปัญหาในการอยู่ร่วมกันในรูปแบบสังคมตัวใครตัวมันจึงต้องตัดทอนพิธีกรรมออกเพื่อความเหมาะสมกับสภาพสังคม เป็นต้น

1.3 สภาวะเศรษฐกิจและค่าครองชีพที่สูงขึ้น ปัจจัยอีกประการอันส่งผลสืบเนื่องมาจากเศรษฐกิจคือ การจ่ายค่าตอบแทน กล่าวคือถ้าจัดพิธีทำขวัญนาคจะต้องมีค่าตอบแทนต่าง ๆ ตามมา เช่น ค่าตอบแทนหมอบำบัดขวัญ ค่าตอบแทนคนตรีเป่าพาทย์หรือแตรวง ค่าตอบแทนช่างทำบายศรี เป็นต้น ซึ่งในปัจจุบันค่อนข้างสูงขึ้นอยู่กับความนิยม โดยเฉพาะอย่างยิ่งหมอบำบัดขวัญโดยถ้าเป็นหมอบำบัดขวัญในพื้นที่ก็จะมีค่าตอบแทนประมาณ 500 - 1,000 บาท ขึ้นไปซึ่งถ้าพิจารณาในคุณค่าทางคติชนที่ได้รับและความเป็นเอกลักษณ์ของหมอบำบัดขวัญในพื้นที่แล้วถือว่าเป็นค่าตอบแทนที่ไม่สูงต่างจากเจ้าภาพบางรายที่จัดหาหมอบำบัดขวัญที่เป็นศิลปินซึ่งได้รับความนิยมและมีชื่อเสียงจะมีราคาค่าตอบแทนสูงถึง ชั่วโมงละ 5,000 - 15,000 บาทเลยทีเดียว เหตุนี้จึงส่งผลให้เจ้าภาพเห็นว่าเป็นส่วนที่สิ้นเปลืองโดยใช้เหตุ

1.4 ระยะเวลาของพิธีทำขวัญนาคถูกตัดทอน ปัจจุบันกระแสนิยมเกี่ยวกับสิ่งบันเทิงเข้ามามีบทบาทในสังคมทุก ๆ สังคมในฐานะสร้างความรื่นเริงเฉลิมฉลองในงานพิธีต่าง ๆ ที่จัดขึ้น อีกทั้งยังเป็นการเลี้ยงขอบคุณแขกที่มาร่วมงานรวมไปจนถึงแสดงฐานะทางสังคมของเจ้าภาพ ซึ่งมีทั้งดนตรีลูกทุ่ง ดนตรีสมัยใหม่ ซึ่งจะนิยมแสดงหลังจากพิธีทำขวัญนาค เหตุนี้จึงมีผลกระทบต่อพิธีโดยตรงกล่าวคือระยะเวลาที่เคยมีให้สำหรับการจัดพิธีแบบไม่จำกัด ก็ต้องถูกกำหนดว่าจะต้องสิ้นสุดพิธีลงในเวลาตามที่เจ้าภาพต้องการ หรืออาจกำหนดระยะเวลาที่ตายตัวสำหรับการประกอบพิธีทำขวัญนาคซึ่งจะประมาณ 1 - 2 ชั่วโมงหลังจากพระสงฆ์เจริญพระพุทธมนต์เสร็จ ซึ่งเป็น

ระยะเวลาที่น้อยมาก เสมือนหนึ่งว่าพิธีทำขวัญนาคนั้นถูกจัดขึ้นเพื่อให้ครบถ้วนในรูปแบบของการอุปสมบททั้งหมด แต่ใน โครงสร้างของตัวพิธีทำขวัญนาคกลับถูกตัดทอนในบางส่วน

1.5 กระแสความนิยมของศิลปินจากสื่อต่าง ๆ ส่งผลกระทบต่อคนรุ่นใหม่ที่มีมุ่งหวังจะฝึกฝนเป็นหมอทำขวัญ กล่าวคืออาศัยเพียงการศึกษาจากต้นแบบที่เผยแพร่ทางสื่อก็สามารถฝึกและนำไปปฏิบัติได้สังเกตได้จากหมอทำขวัญรุ่นหลังจะมีรูปแบบการดำเนินพิธีกรรม รูปแบบบททำขวัญ รูปแบบของบทเพลง ที่คล้ายคลึงกันหรือเหมือนกันเลยทีเดียวก็ได้ ส่งผลให้ทำเนียมต่าง ๆ ทั้งการฝากตัวเป็นศิษย์ การทราบถึงความหมายของขั้นตอนและองค์ประกอบ รวมไปถึงจนถึงบททำขวัญของพื้นที่อื่นเป็นเอกลักษณ์ทางภูมิปัญญาประจำท้องถิ่นจางหายไป

1.6 ค่านิยมของเยาวชน พื้นที่อำเภอบางบาลปัจจุบันภูมิปัญญาและศิลปะประจำท้องถิ่นนั้นไม่ได้รับความนิยมนอกจากเยาวชนที่จะศึกษา ฝึกฝนและสืบทอด เนื่องจากเยาวชนหันมานิยมบริโภคสื่อที่ทันสมัยและเลือกที่จะตามสมัยนิยมตามกระแส อีกทั้งมีทัศนคติต่อภูมิปัญญาและศิลปะท้องถิ่นเป็นเรื่องที่ล้าหลัง เชย น่าอาย ผนวกกับปราชญ์ชาวบ้านและผู้ทรงภูมิปัญญาก็ชราภาพมากขึ้นความสามารถในการจดจำเริ่มน้อยลง บางท่านก็ล้มหายตายจากไปองค์ความรู้ก็สูญไปกับตัวของปราชญ์หรือผู้ทรงภูมิปัญญาท่านนั้น แม้แต่คนในพื้นที่ก็หันมาประกอบอาชีพอื่นที่มีรายได้สูงเพียงพอต่อการดำรงชีวิต

2. การปรับตัวของพิธีกรรม

จากปัจจัยเข้ามากระทบต่อพิธีกรรมส่งผลให้พิธีกรรมอันเป็นศาสตร์และภูมิปัญญาอันทรงคุณค่าทางคติชนได้รับความนิยมนลดน้อยลง หรือรักษาไว้แต่เพียงพิธีกรรมที่ไม่สมบูรณ์เพื่อแสดงถึงความครบถ้วนตามค่านิยมภายในพื้นที่เท่านั้น เหตุนี้พิธีทำขวัญนาคในพื้นที่ชุมชนอำเภอบางบาล จังหวัดพระนครศรีอยุธยา จึงต้องมีการปรับตัวของพิธีกรรมเพื่อการดำรงอยู่ถึงแม้ว่าคุณค่าทางคติชนของพิธีจะถูกตัดทอนหรือเปลี่ยนแปลงไป จากการวิจัยพบว่าการปรับตัวของพิธีทำขวัญนาค ในพื้นที่ชุมชนอำเภอบางบาล จังหวัดพระนครศรีอยุธยา เพื่อการดำรงอยู่ ได้แก่

2.1 ปรับเวลาในการประกอบพิธีกรรมให้สั้นลงจากข้อจำกัดในเรื่องของเวลาที่มีน้อยสำหรับประกอบพิธีกรรมทำขวัญนาค หมอทำขวัญจึงจะต้องพิจารณาถึงระยะเวลาและดำเนินพิธีโดยบริหารเวลาให้เพียงพอ เนื่องจากสิ่งสำคัญที่สุดคือความครบถ้วนของพิธีกรรมซึ่งจะต้องกระทำอย่างครบถ้วนสมบูรณ์ มิเช่นนั้นถ้าขาดตกบกพร่องขั้นตอนใดขั้นตอนหนึ่งจะถือว่าพิธีกรรมที่จัดขึ้นไม่มีความศักดิ์สิทธิ์หรือความเป็นสิริมงคลใด ๆ เลย

2.2 ปรับเปลี่ยนวัสดุอุปกรณ์ในการประกอบพิธีเนื่องด้วยปัจจัยทางด้านเศรษฐกิจและค่าครองชีพที่สูงขึ้นส่งผลกระทบต่อจิตใจของเจ้าภาพในการจัดพิธีกรรมทำขวัญนาค โดยเจ้าภาพจะต้องคำนึงถึงรายจ่ายที่สูงขึ้นในงานอุปสมบทดังนั้นจึงตัดจิตใจที่จะคงไว้ซึ่งพิธีอุปสมบทแต่

ไม่จัดพิธีทำขวัญนาคเพื่อเป็นการควบคุมค่าใช้จ่าย พิธีทำขวัญนาคตามแบบโบราณมีองค์ประกอบ และวัสดุอุปกรณ์มากมายที่ในสังคมปัจจุบันล้วนแล้วแต่ต้องใช้เงินซื้อเข้ามา ไม่เป็นเช่นดั่งสมัยก่อนที่ บ้านเรือนใกล้เคียงมักนำมาช่วยงาน หมอทำขวัญจึงต้องมีการปรับเปลี่ยนในเรื่องขององค์ประกอบ เหล่านี้ให้เกิดความประหยัดค่าใช้จ่ายแก่เจ้าภาพเพื่อเจ้าภาพจะได้คงไว้ซึ่งพิธี โดยการปรับเปลี่ยนที่ พบได้ชัดเจนได้แก่ ใช้หมอทำขวัญในการประกอบพิธีเพียงคนเดียว ใช้บายศรีแห่งในการประกอบ พิธี ตัดหรือลดปริมาณอาหารคาวหวานในพิธี

2.3 คนตรีที่ประกอบพิธีกรรมทำขวัญนาคของพื้นที่อำเภอบางบาล แต่เดิมนิยมใช้ วงดนตรีหลายประเภทในการประกอบพิธีแต่ปัจจุบันเจ้าภาพมักจะว่าจ้างเพียงแตรวง เนื่องจากใช้ บรรเลงได้ทั้งประกอบการแห่และบรรเลงประกอบพิธีกรรมทำขวัญ

2.4 หมอทำขวัญปรับเปลี่ยนบทร้องและเพลงตามสมัยนิยม หมอทำขวัญในพื้นที่จึง จะต้องยึดถือศิลปะเหล่านี้อย่างหลีกเลี่ยงไม่ได้ เพราะกระแสค่านิยม ส่งผลต่อศิลปะอันเป็น ภูมิปัญญาท้องถิ่นถูกนำมาใช้น้อยลงจนบางสิ่งที่เป็นเอกลักษณ์และสืบทอดมาถูกลืมเลือนหายไป หรืออาจไปสู่ความวิบัติที่บังเกิดขึ้น เช่น เพลงที่ร้องยาก ฟังยาก ถูกทดแทนด้วยทำนองเพลงลูกทุ่ง ตามสมัยนิยม หมอทำขวัญสมัยใหม่ยึดแบบแผนตามสื่อที่ค้นหาชื่อมาดังกล่าวที่เรียกว่า แกะเทป ทำขวัญแบบนกแก้วนกขุนทองไม่รู้ถึงความหมาย คุณค่าทางคติชน หรือนัยที่แฝงอยู่

3. แนวทางการสืบทอด เพื่อการดำรงอยู่

พิธีทำขวัญนาคของชาวอำเภอบางบาล จังหวัดพระนครศรีอยุธยา ถือได้ว่าเป็นศาสตร์ที่ หล่อหลอมคุณค่าทางคติชนหลาย ๆ ด้านเข้าไว้ด้วยกัน สมควรยิ่งแก่การอนุรักษ์ให้คงอยู่กับพื้นที่ และเผยแพร่ให้สู่สังคมภายนอก เพื่อสะท้อนถึงภูมิปัญญาของบรรพบุรุษ โดยแนวทางการอนุรักษ์ สืบสาน เพื่อการดำรงอยู่ของพิธีกรรมนี้ โดยการระดมความคิดจากบุคคลที่มีบทบาททั้งต่อพิธีกรรม และบทบาทต่อชุมชน เช่น หมอทำขวัญ เจ้าภาพ พระสงฆ์ ผู้นำชุมชน ครู เป็นต้น เพื่อเป็น แนวทางในการรักษาซึ่งพิธีกรรมอันทรงคุณค่าไว้ ได้แก่

3.1 ควรรณรงค์ให้ชุมชนอำเภอบางบาลมีความเอื้อเฟื้อเผื่อแผ่ภายในชุมชนเพื่อลด ความคิดในเรื่องของการหวังผลกำไรหรือค่าตอบแทน

3.2 ปลูกฝังให้เยาวชนหันมาตระหนักถึงคุณค่าและความสำคัญของพิธีกรรม

3.3 การศึกษาวิจัยจากสถาบันต่าง ๆ เพื่อจัดเก็บข้อมูลและรายละเอียดไว้เป็นเอกสาร

3.4 จัดทำหลักสูตรท้องถิ่นหรือแหล่งการเรียนรู้ในเรื่องพิธีกรรมทำขวัญนาค เพื่อให้ คนรุ่นหลังได้ศึกษาทั้งในทางข้อมูลและทางปฏิบัติ

3.5 จัดทำสื่อหรือสถานที่เพื่อเผยแพร่ภูมิปัญญาให้แก่บุคคลภายนอกได้รู้จัก

ข้อเสนอแนะ

การศึกษาพิธีทำขวัญนาของชุมชนชาวอำเภอบางบาล จังหวัดพระนครศรีอยุธยา ในเรื่องของการสืบทอดความรู้ทางคติชนวิทยาผ่านพิธีกรรมแห่งวิถีชุมชน สะท้อนให้เห็นถึงความหลากหลายและความน่าสนใจในการศึกษาวิจัยในเรื่องของวัฒนธรรมและภูมิปัญญาท้องถิ่น ตลอดจนการศึกษาถึงที่มาเชิงประวัติศาสตร์ของชุมชนดังที่ผู้วิจัยได้พบจากการศึกษาและเก็บข้อมูลภาคสนาม ดังนี้

1. พื้นที่อำเภอบางบาล มีลักษณะโดดเด่นในการปลูกสร้างบ้านเรือนตามแบบของไทยภาคกลาง ซึ่งปัจจุบันช่างที่มีความชำนาญในเรื่องดังกล่าวเริ่มจะน้อยลงตามกาลเวลา แต่ก็ยังปรากฏช่างที่ทรงภูมิปัญญาการปรุงเรือนไทยตามแบบโบราณนี้ไว้หลายท่านให้ได้ศึกษาวิจัย และรวบรวมเป็นองค์ความรู้

2. พื้นที่อำเภอบางบาล มีภูมิปัญญาในด้านศิลปหัตถกรรม ที่หลากหลาย เช่น การจักสาน เครื่องมือเครื่องใช้จากไม้ไผ่ การปรุงอาหาร การสานปลาตะเพียนจากใบลาน เป็นต้น ซึ่งควรแก่การศึกษาวิจัยและรวบรวมองค์ความรู้ไว้เพื่อรักษาให้คงอยู่สืบไป

3. พื้นที่อำเภอบางบาล ปรากฏชื่อของหมู่บ้านที่สะท้อนถึงกลุ่มชาติพันธุ์ที่หลากหลาย โดยมีทั้งวัฒนธรรมและประเพณีในบางกลุ่มชาติพันธุ์ที่ยังยึดถือปฏิบัติกัน ซึ่งผู้วิจัยมีความคิดเห็นว่าการมีการศึกษาในเชิงประวัติศาสตร์ ถึงที่มาของกลุ่มชาติพันธุ์ต่าง ๆ ซึ่งปรากฏในพื้นที่ เช่น บ้านขอม บ้านจีน บ้านมอญ บ้านคูมอญ บ้านฝิมด บ้านขนมจีน เป็นต้น รวมไปถึงจนถึงการศึกษาถึงประเพณีชีวิตและวิถีความเป็นอยู่ในเชิงลึกของกลุ่มชนเหล่านี้อย่างจริงจัง

4. พื้นที่อำเภอบางบาล เป็นแหล่งพื้นที่ซึ่งพบว่า มีพระเกจิอาจารย์ที่โด่งดังทั้งอดีตและปัจจุบันซึ่งมีชื่อเสียงเป็นที่รู้จัก ดังนั้นจึงควรศึกษาวิจัยในเรื่องของเหตุที่ส่งผลให้พื้นที่นี้เป็นดักศิลาแห่งวิทยาคมซึ่งเข้มขลังต่าง ๆ

5. อาชีพของคนในพื้นที่อำเภอบางบาล เป็นอาชีพที่มีใช่เพียงการประกอบเพื่อการดำรงชีพเพียงอย่างเดียว แต่แฝงไปด้วยคติ ความเชื่อ ขนบ และข้อยึดถือปฏิบัติ มากมายอันเป็นอัตลักษณ์ของชุมชน ควรแต่การศึกษาวิจัยเพื่อใช้เป็นองค์ความรู้และรักษาไว้มิให้สูญหาย

6. จากการศึกษาวิจัยถึงคุณค่าทางคติชนจากพิธีทำขวัญนาของชุมชนอำเภอบางบาล ผู้วิจัยพบว่า นอกจากการทำขวัญนา ชาวบางบาล โดยเฉพาะอย่างยิ่งหมอทำขวัญนา ยังมีความรู้ในเรื่องของเพลงพื้นบ้านและการแสดงต่าง ๆ เช่น เพลงน้อย เพลงอีแซว ลำตัด เทคนั้มหาชาติ ลีเก เป็นต้น ซึ่งควรแก่การรวบรวม ศึกษาวิจัย และอนุรักษ์ไว้ให้คงอยู่คู่กับพื้นที่และประเทศชาติสืบไป

บรรณานุกรม

- กรมการศึกษานอกโรงเรียน กระทรวงศึกษาธิการ. (2535). *ชุดวิชาลำพูน*. กรุงเทพฯ: โรงพิมพ์คุรุสภาลาดพร้าว.
- กรมศิลปากร. (2521). *การพินิจลำ*. กรุงเทพฯ : กรมศิลปากร.
- กระทรวงศึกษาธิการ. (2537). *อนุรักษ์มรดกไทยและวรรณกรรมท้องถิ่น*. ขอนแก่น: ขอนแก่นการพิมพ์.
- กลุ่มศิลปวัฒนธรรมอีสาน. (2546). *ลำแคนกับชีวิตคนอีสานคนตรีของภาคอีสาน*. ขอนแก่น: คลังนาาธรรม.
- กิ่งแก้ว อัดดากร. (2514). *วรรณกรรมจากบ้านใน*. กรุงเทพฯ: โรงพิมพ์คุรุสภา
- ช่อ รัชต์แดน. (2557, 5 เมษายน). สัมภาษณ์.
- ชาญ สีหาราช. (2542). *ความสัมพันธ์ระหว่างพฤติกรรมการปฏิบัติงานและคุณธรรมของผู้บริหารโรงเรียนมัธยมศึกษา สังกัดกรมสามัญศึกษาจังหวัดเลย*. วิทยานิพนธ์ศึกษาศาสตร์ มหาวิทยาลัย, สาขาการบริหารการศึกษา, บัณฑิตวิทยาลัย, มหาวิทยาลัยขอนแก่น.
- ทรงศิริ เต็มสมบัติ. (2539). *เทคนิคการพยากรณ์เชิงปริมาณ*. กรุงเทพฯ: ฟิสิกส์เซ็นเตอร์.
- ทองคำ อ่อนมณีสอน. (2541). *วรรณกรรมพื้นเมืองลาว*. นครเวียงจันทน์: มูลนิธิโตโยต้าแห่งประเทศไทยญี่ปุ่น.
- ทวี ถาวโร. (2541). *การสร้างงานและการกระจายรายได้ของหมอลำ*. มหาสารคาม: มหาวิทยาลัยมหาสารคาม.
- ธรรมสภา. (2540). *อุปสมบทวิธีและการรักษาอุโบสถศีล*. กรุงเทพฯ: ธรรมสภา.
- ธนรัตน์ เทพโยชิน. (2544). *บทบาทและสมรรถนะของนักบริหารทรัพยากรมนุษย์ตามความคาดหวังของผู้บริหารระดับสูงขององค์การธุรกิจในจังหวัดเชียงใหม่และลำพูน*. วิทยานิพนธ์วิทยาศาสตร์มหาบัณฑิต, สาขาจิตวิทยาอุตสาหกรรมและองค์การ, บัณฑิตวิทยาลัย, มหาวิทยาลัยเชียงใหม่.
- ธีระศักดิ์ อาจปาสา. (2557, 10 เมษายน). สัมภาษณ์.
- ณัฐพร ชินบุตร. (2547). *การรับรู้ในบทบาทหน้าที่และความต้องการในการพัฒนาตนเองของคณะกรรมการสถานศึกษาขั้นพื้นฐาน ในเขตอำเภอกระนวน จังหวัดขอนแก่น*. วิทยานิพนธ์ศึกษาศาสตร์มหาบัณฑิต, สาขาการบริหารการศึกษา, บัณฑิตวิทยาลัย, มหาวิทยาลัยขอนแก่น.

- นิตย์ ประจงแต่ง. (2548). *บทบาทการนิเทศภายในของผู้บริหารโรงเรียน สังกัดสำนักงานเขตพื้นที่การศึกษาลพบุรี เขต 2*. วิทยานิพนธ์ศึกษาศาสตรมหาบัณฑิต, สาขาการบริหารการศึกษา, บัณฑิตวิทยาลัย, มหาวิทยาลัยราชภัฏเทพสตรี.
- บุญนาค รัถย์แดน. (2557, 6-10 เมษายน). สัมภาษณ์.
- บุญตา ไล่เลิศ. (2550). *บทบาทของผู้บริหารในการพัฒนาหลักสูตรสถานศึกษาขึ้นพื้นฐาน สังกัดสำนักงานเขตพื้นที่การศึกษาเพชรบูรณ์ เขต 3*. วิทยานิพนธ์ศึกษาศาสตรมหาบัณฑิต, สาขาการบริหารการศึกษา, บัณฑิตวิทยาลัย, มหาวิทยาลัยราชภัฏเทพสตรี.
- บุญยงค์ เกศเทศ. (2536). *วัฒนธรรม ผ้าพันธุ*. อุบลราชธานี: ยงค์สวัสดิ์การพิมพ์.
- ประคอง นิมมานเหมินทร์. (2521). *ขวัญและคำเรียกขวัญ ลานนาไทยคดี*. กรุงเทพฯ: เจริญวิทย์การพิมพ์.
- ประจักษ์ ประภาพิตยากร. (2525). *ประเพณีและไสยเวทย์วิทยาในชุมชนช้างขุนแผน* (พิมพ์ครั้งที่ 2). กรุงเทพฯ: องค์การค้าของคุรุสภา.
- ประทุม เรืองสุคนธ์. (2557, 8-12 เมษายน). สัมภาษณ์.
- ปรีชา พิณทอง. (2534). *ประเพณีไทยโบราณอีสาน*. กรุงเทพฯ: โรงพิมพ์ศิริธรรมออฟเซ็ท.
- ผ่องพันธ์ มณีรัตน์. (2521). *การเปลี่ยนแปลงทางสังคมและวัฒนธรรม*. กรุงเทพฯ: มหาวิทยาลัยธรรมศาสตร์.
- พระครูปัญญาจุฬารักษ์. (2557, 10 เมษายน). สัมภาษณ์.
- พระครูมงคลประสาท. (2557, 7 เมษายน). สัมภาษณ์.
- พระธรรมปิฎก (ประยุทธ์ ปยุตโต). (2542). *พุทธธรรม* (พิมพ์ครั้งที่ 7). กรุงเทพฯ: โรงพิมพ์มหาจุฬาลงกรณราชวิทยาลัย.
- พระราชวรมุนี (ประยุทธ์ ปยุตโต). (2530). *บทบาทของพระสงฆ์ในสังคมไทยปัจจุบัน*. กรุงเทพฯ: คณะกรรมการอำนวยการจัดงานเฉลิมพระชนมพรรษา 5 รอบ.
- พะเยาว์ ภาพเจริญ. (2556, 8-10 ธันวาคม). สัมภาษณ์.
- พะเยาว์ ภาพเจริญ. (2557, 10 เมษายน). สัมภาษณ์.
- พิมพ์ รัตนคุณศาสน์. (2540). *พิมพ์กวีศรีอีสาน*. ขอนแก่น: มหาวิทยาลัยขอนแก่น.
- พิชิต ฤทธิ์จรูญ. (2547). *ระเบียบวิธีการวิจัยทางสังคมศาสตร์*. กรุงเทพฯ: แฮ็สอ็อปเคอร์มีสท์.
- พุทธทาสภิกขุ. (2529). *บวชทำไม*. กรุงเทพฯ: สุขภาพใจ.
- เดโช สวานานนท์. (2518). *จิตวิทยาสังคม*. กรุงเทพฯ: โอเดียนสโตร์.
- มยุรี ศรีนาค. (2557, 15 เมษายน). สัมภาษณ์.
- มะลิ บุญพยนต์. (2557, 5-6 เมษายน). สัมภาษณ์

- ระเบียบ คำเขียน. (2546). *การปฏิบัติบทบาทหัวหน้าหอผู้ป่วยตามการรับรู้ของหัวหน้าหอผู้ป่วย และพยาบาลประจำโรงพยาบาลพิจิตร*. วิทยานิพนธ์พยาบาลศาสตรมหาบัณฑิต, สาขาการบริหารการพยาบาล, บัณฑิตวิทยาลัย, มหาวิทยาลัยเชียงใหม่.
- ราชบัณฑิตยสถาน. (2546). *พจนานุกรมฉบับราชบัณฑิตยสถาน พ.ศ. 2542*. กรุงเทพฯ: นานมีบุ๊คส์พับลิเคชั่นส์.
- ล้วน คนตรี. (2558, 20 เมษายน). สัมภาษณ์.
- ลือชา ธรรมวินัยสถิต. (2539). *มนุษย์กับสังคม* (พิมพ์ครั้งที่ 3). กรุงเทพฯ: ธรรมรักษ์การพิมพ์.
- วรจิตร หนองแก. (2540). *ปัจจัยที่มีอิทธิพลต่อการปฏิบัติงานสาธารณสุขมูลฐานตามบทบาทของอาสาสมัครสาธารณสุขประจำหมู่บ้าน ในจังหวัดขอนแก่น*. วิทยานิพนธ์ศิลปศาสตรมหาบัณฑิต, สาขาการบริหารสาธารณสุข, บัณฑิตวิทยาลัย, มหาวิทยาลัยขอนแก่น.
- วันเพ็ญ พวงพันธ์บุตร. (2542). *มนุษย์กับสังคม*. ลพบุรี: สถาบันราชภัฏเทพสตรี.
- วิเชียร เกิดผล. (2557, 7 เมษายน). สัมภาษณ์.
- ศรีศักร วัลลิโกดม. (2539). *แอ่งอารยธรรมอีสาน*. กรุงเทพฯ: มติชน.
- ศิริภรณ์ ปทุมวรรณ. (2542). *หมอลำฉวีวรรณดำเนิน*. มหาสารคาม : สถาบันราชภัฏมหาสารคาม.
- ศิริโรตม์ ภาคสุวรรณและพงษ์สอาด พันธุลาภ. (2546). *เศรษฐกิจและการเมืองระหว่างประเทศ คลื่นเศรษฐกิจโลกและนโยบาย*. กรุงเทพฯ: มหาวิทยาลัยรามคำแหง.
- ศูนย์ร่วมสงฆ์ชาวอีสาน. (2536). *มรดกอีสาน ชุมชนอีสาน ภูมิทัศน์*. กรุงเทพฯ : จุฬาลงกรณ์มหาวิทยาลัย.
- ศูนย์ศิลปวัฒนธรรมมหาวิทยาลัยราชภัฏ. (2550). *วัฒนธรรมศิลปศึกษา*. อุบลราชธานี : มหาวิทยาลัยราชภัฏอุบลราชธานี.
- สมิหรา จิตตลดากร. (2546). *แนวความคิดและนโยบายในการพัฒนาประเทศไทย*. กรุงเทพฯ : มหาวิทยาลัยรามคำแหง.
- สถาบันสุวรรณภูมิ. (2556). *ทำไมต้องทำขวัญนาค*. เข้าถึงได้จาก <http://www.baanmaha.com/community/thread39940.html>
- สนธยา พลศรี. (2533). *ทฤษฎีและหลักการพัฒนาชุมชน*. กรุงเทพฯ : โอเดียนสโตร์.
- สนิท สมัครการ. (2518). *วิธีการศึกษาระดับมัธยมศึกษาด้วยตัวแบบสำหรับศึกษาระดับมัธยมศึกษาไทย*. กรุงเทพฯ : ไทยวัฒนาพานิชย์.
- ดำรงราชานุภาพ, สมเด็จพระเจ้าบรมวงศ์เธอ กรมพระยา. (2517). *ตำนานคณะสงฆ์* (พิมพ์ครั้งที่ 3). ม.ป.ท.

- สมชาย นิลอาธิ และคณะ. (2540). *สัมมนาหมอลำ*. มหาสารคาม : สถาบันราชภัฏมหาสารคาม.
- สมโภชน์ บรรเทา. (2527). *กลอนลำอีสาน*. เลข : ร่วมใจการพิมพ์.
- สมศักดิ์ ศรีสันติสุข. (ม.ป.ป). *สังคมไทยแนวทางวิจัยและพัฒนา*. กรุงเทพฯ : แพร่พิทยา.
- สังคม สุภรัตนกุล. (2546). *การรับรู้บทบาทและแรงจูงใจของเจ้าหน้าที่สาธารณสุขกับการปฏิบัติงาน ในการให้บริการหลักในศูนย์สุขภาพชุมชนจังหวัดหนองบัวลำภู*. วิทยานิพนธ์
สาขารัฐศาสตรมหาบัณฑิต, สาขาการบริหารสาธารณสุข, บัณฑิตวิทยาลัย,
มหาวิทยาลัยขอนแก่น.
- สังคม พรหมศิริ. (2545). *หมอลำเรื่อง*. เลข : สถาบันราชภัฏเลย.
- สัญญา สัญญาวิวัฒน์. (2543). *การพัฒนาชุมชน* (พิมพ์ครั้งที่ 3). กรุงเทพฯ : ไทยวัฒนาพานิช.
- สำนักงานคณะกรรมการประถมศึกษาแห่งชาติ. (2530). *พจนานุกรมภาษาถิ่นภาค
ตะวันออกเฉียงเหนือ*. กรุงเทพฯ: โรงพิมพ์คุรุสภาลาดพร้าว.
- สิน พันธุ์พินิจ. (2549). *เทคนิคการวิจัยทางสังคมศาสตร์*. กรุงเทพฯ: วิทยพัฒน์.
- สินธร คำเหมือน. (2550). *บทบาทผู้นำของผู้บริหารสถานศึกษา ตามทฤษฎีของครูและผู้บริหาร
สถานศึกษา สังกัดสำนักงานเขตพื้นที่การศึกษาพระนครศรีอยุธยา เขต 1*. วิทยานิพนธ์
ศึกษาศาสตรมหาบัณฑิต, สาขาบริหารการศึกษา, บัณฑิตวิทยาลัย,
มหาวิทยาลัยราชภัฏเทพสตรี.
- สิทธิศักดิ์ จำปาแดง. (2548). *บทบาทของหมอลำในการแก้ปัญหาสังคม*. ม.ป.ท.
- สุนทร อภิสุนทรางกูร. (2529). *หมอลำในการละเล่นพื้นบ้านศูนย์สังคีตศิลป์*. กรุงเทพฯ:
เรือนแก้ว.
- สุรัชย์ ศิริไกร. (2542). *การพัฒนาเศรษฐกิจและการเมืองลาว*. กรุงเทพฯ: คบไฟ.
- สุริยา สมบุทกุลดี และคณะ. (2544). *คนซึ่งอีสาน : ร่างกาย กามารมณ์ อัตลักษณ์และเสียงสะท้อน
ของคนทุกซ์ในหมอลำซึ่งอีสาน*. นครราชสีมา: สำนักเทคโนโลยีสังคม มหาวิทยาลัย
เทคโนโลยีสุรนารี.
- สุวิทย์ สาระเงิน. (2536). *เพลงพื้นบ้านอีสาน*. เลข : สถาบันราชภัฏเลย.
- อนุমানราชชน,พระยา. (2533). *การศึกษาวรรณคดีแห่งวรรณศิลป์*. กรุงเทพฯ : โรงพิมพ์คุรุสภา.
- อรุณ รักธรรม. (2526). *พฤติกรรมศาสตร์และพฤติกรรมองค์การ ในพฤติกรรมองค์การ*. กรุงเทพฯ :
ทิพย์อักษร.
- อุดม บัวศรี. (2526). *วัฒนธรรมอีสาน*. ขอนแก่น : คลังนานาวิทยา.
- เอกวิทย์ ณ ถลาง. (ม.ป.ป). *การสืบทอดและปรับปรุงวัฒนธรรมให้สมัย*. ม.ป.ท.
- Allport, G.W. (1964). *Pattern and growth in personality*. New York : Holt Rinchart and Winton.

Deutsch, M., & Krauss, R. M. (1965). *Theories in social psychology*. New York : Basic Books.

Mead, C. (1989). *Analog VLSI and neural systems*. New York : Addison Wesley

ภาคผนวก

บททำขวัญนาคหลวงพระนิพนธ์ของสมเด็จพระปรมานุชิตชิโนรส

นโม อันว่านมัสประนม อุดมด้วยกายวชิจิตประดิษฐ์เบญจางค์ ถวายยุคลหัตถ์ทัศนางคฤดี
 กรรพุม เทียมทิพยกาญจน โกสุมเสาวสุคนธชาติ ในพิจิตรจักรลักษณบาทงกษเรณู แห่งสมเด็จพระ
 พระบรมไตรโลกวิทูพิสุทธิ์เทเวศร์ ผู้เป็นมมกุฎยศศกลไกลวัล ทวีเทพทานพจนธรรพัสสรพพิชา
 ธร กิรนาถแลครุทมนุชยประชา อนึ่งข้าพระพุทธเจ้าถวายอภิวันทนาพระนพโลภุตรธรรม์
 ทั้งพระปรีชิตปีฎกอนันต์ไณยสาคร อาจชนข้ามสัตว์นิกรจากจตุโอฆะ บรรลุเขตเกษมศิวโมกข์
 อมฤตยธานี อนึ่งข้าพระบาทขอกรทศคาณูชลีพระอัยภูงคิกสาวก อันนับเนื่องในพุทธไปฎก
 ดิเรกคุณ ล้วนเป็นเกษตรกุศลสุนทรเพิ่มพูน อาจให้ไตรพิชสมบัติสมบุรณ์แก่นิกรสัตว์ ซึ่งมีกรรมล
 ประสาทโสมนัสในธรรมสุจริต ด้วยบัดนี้พระบาทสมเด็จพระบรมพิตรทรงพระราชศรัทธา จะบวช
 เจ้านาคไว้ในพระพุทธศาสนาประพตพิพรหมจรรย์ หวังจะให้เป็นบุญนิธิทางสวรรค์ทางปรีนิพพาน
 จักพูนเพิ่มพระเนกขัมมบารมีญาณให้ภิญโญยิ่ง ทรงพระกรุณาให้จัดแจงสรรพสิ่งสมณบริโภคร้อม
 มิได้ขาด มีทั้งไตรจีวรแลบาตรธูปบริขาร ครบทุกสิ่งอันโอฬารล้วนประณีต ทั้งเครื่องบายศรีแล
 คุริยสังคีตอุปหารภักดิ์ เสด็จพระราชดำเนินมาทำขวัญสิกขมานพ ผู้มีกุศลเจตนาปรารถนารุ่งจะ
 บรรพชาการ เพื่อจะให้ป็นศิริสวัสดิศถาวรในอุปสมบทกิจ ซึ่งทรงพระราชูทิศฐาปนาการ ไว้หวัง
 เป็นอายุยืนนานสืบสานพระพุทธศาสนา ข้าพระพุทธเจ้าขออัญเชิญเทพดาภูมิพิถกษอากาศ ทุกชั้น
 ฌกามาพจรพิฆานมาศแลโสฬสมหาพรหม หม่อมมรสถิตทุกพนัสพนมแนวนทีธาร ทั้งเทพยบริรักษ์
 พระราชนิเวศน์สถานนครคามนิคมชนบทประเทศ ทั้งขอบเขตชั้นทสี่มาพระราชอาณาประวัตติ อิก
 องค้อมรดำเนินในจังหวัดจักรมณฑลทวาทสราสี มีต้นว่าเมษแลพฤษภนพเคราะห์คาราส์ปคาพิส
 นกัษัตร์ ทั้งเทพยซึ่งรักษาเสวตบวรจักรขัตติยราชบัลลังก์ ทุกท้าวสิบสองพระคลังภักณาการสถาน
 เทพยอันอภิบาลเบญจพิชราชกฤษภักดิ์สรรพอัยภูวรุช เครื่องพระพิชัยยุทธศาสตรา ทุกสิ่งศิริ
 ราชูปโภคขัตติยโกไคย ท้าวทวยท้าวเทพไทจงมาสมโสรสันนิบาต ในราชมณฑลมณเฑียรที่สถิต
 เชิญมารับพระราชปฏิทานผลามิสอุทิศธรรมบรรณาการุศลานิสงส์ ซึ่งพระกรุณาโปรดพระราชทานให้
 ในครั้งนี้ ขอเดชะพระบารมีมหันตฤทธิการ มีผลเนกขัมมทานาภินิหารเป็นอาทิเหตุ ทั้งอานุภาพ
 ทุกไทเทเวศร์จงมาช่วยบำบัด สรรพอุปัทวทุกขพยาธิภัยอันตราย อย่าให้มากล้ำกรายในพระมหานคร
 ราชธานี บูร็อบขอบเขตประเทศรัฐสีมา แล้วจงอภิบาลรักษาสรรพราชบุรุษ อันมีนามกรสมมุติว่า
 นาคมานพ กอปรด้วยมูลปณิธานปรารถนารุ่งจะบรรพชา ในสมัยเวลาทิวการรุ่งขึ้นพ่ຸงนี้ ได้
 พระฤกษ์แล้วให้ลั่นฆ้องชัยขึ้นสามที่รับเสด็จเทพยดาฯ

ศรีศรีสวัสดิ์สถาพร บวรมหาหมุนักขัตร์ ชัยศตุมงคลวาร เหตุอัญเชิญเทพยทุกถิ่นสถานมา สโมสรสถิต ประสิทธิ์อำนาจชัย เจ้านาคทั้งปวงจงมีกระมลพ้องใส โสมนัสปริดา อย่าหวั่นไหวใน ราคาทิกิเลสตามกโทยทางอบาย อันเป็นสักคัมคั่นครายนิราศจากอริยมิพิชี่ ล้วนเป็นฝักฝ่ายอกุศล ราศีล้อมคุณประ โยชน์ จงเสียดละมละพลิโพธเผ่ามรธาต ยินดีในเพศบรรพชิตชาติอันเป็นธงชัย พระอรหัต ประการหนึ่งอันว่าบังเกิดพระบวรพุทธรัตนจังได้ชื่อว่าอนันตมณี จะหาได้แต่ละครั้งละ ที่นั้นโดยยาก นีมีบุญญาภิหารมากจึงได้มาอุบัติในมนุษย์สุดคิกำเนิด เกิดเป็นบุรุษประสบพบ พระบวรพุทธศาสนา ได้ประพฤติพรตพรหมจรยาอย่างมัชฌิมปฏิบัติจัดเป็นทางกลาง กล่าวคือ พระอัยฎาณคิกมรรคธรรม เหตุล่วงหลีกตามกมคั่นครพิปริต คืออัตตคิกมถานุกิกามสุขัลลิกานุ โยค อันทางหลวงนี้แลเป็นบถ โมกข์อมัตมรรคา อาจพั้นอำนาจชาติชราพาชิมรณภัย อนึ่ง ผลานิสงส์ซึ่งบุทกลได้บำเพ็ญผนวชนีมีมากยากที่จะพรรณนา ถึงแม้มาตรว่าเทพยดาผู้อุดมเดช จะเอาพั้นที่หมมพรประเทศมาเป็นใบลาน จะเอาแผ่นพสุธาธารมาเป็นแห่งหมึก เอากระแสดชเลดกมาเป็นน้ำละลาย เอาพระสุเมรุมาศหมายมาเป็นปากไก่อ่ จากฤคผลนรชนที่ได้บรรพชา จนสูญสิ้นดินฟ้า แลสาครศิขรินทร์ พระอานิสงส์จะสุดสิ้นนั้นหามีได้ ผลผนวชนียิ่งใหญ่เหลือสิ้นพั้นที่จะนับจะ ประมาณ เจ้านาคจะมีมนัสใสสานต์สาทรประสาท อันศรัทธาอันเป็นดวงมณีรัตนามาศอาจให้ สำเร็จซึ่งสรรพสิ่งสุจริตธรรม จัดเป็นวิภูษนาภรณ์พรรณพิจิตร โอปาร อนึ่งก็นับเป็นอริยชนสาร พิสุทธิสมบัติ เหตุล้อมใสในพระไตรรัตนเรื่องปริชาชาญ เชื่อแท้ในผลศีลทานภาวนานุ โยค ปราศจากวิจิกิจจอา โภคในกุศลคุณ อันธรรมทั้งสองคือศรัทธากับปัญญานี้ยกเป็นเอกอตุล อธิบัติ ใหญ่ยิ่งกว่าทวีปณาสเจตติกราศีสิ้นทั้งนั้น อนึ่งศรัทธาอันเป็นกรกัมพระขรรค์คือ พระอนิจจาติไตรลักษณ์ สำหรับจะมล้างเหล่ากิเลสปรปักษ์เบญจพิชมาร จงกระทำกายแลจิตให้เป็นแก่นสารสุนทรภาพ ให้สมที่ลุดุดมลาภเลิศในโลก กล่าวคือพุทธรูปบาทศาสนาสาสนมรรค พรหมจรรย์ ตั้งกระมลหมายมั่นอย่าเกียจคร้าน ปรนนิบัติพระจตุปริสุททธิลาจารเจริญไตรสิกขา ด้วยกำลังจลศรัทธาวิริยปัญญาธิริย์ แล้วจงกอปรด้วยกตัญญูกตเวทิกุทิสถวยพระราชกุศลอย่าได้ ขาด ทั้งบิตรมารดาณาญาติสัมพันธมิตร ทัวทุกเทพาสุราฤทธิจะ ได้รับอนุโมทนาสาธุการ แล้วก็จะ ได้ช่วยบำรุงรักษ์อภิบาลให้บาราศภัย ได้พระฤกษ์แล้วจงลั่นม้องชัยถ้วนตติยวาร ให้เป็นมงคล วัฒนการแก่เจ้านาคในกาล บัดนี้ฯ

ศรีศรีสิทธิวิบูลย์ อุดลยมังคลาภิเษกอดิเรกจตุราพร คืออายุ วัณณะ สุขะ พละ ถาวรวัฒนา แก่เจ้านาคผู้จะบรรพชาในพระธรรมวินัย ให้มีสุขภาพพ้องใสทั่วทั้งสี่อริยาบถ สรรพกิจในพรหม จริยพรตพึงบำเพ็ญเพียร อุดสาห์เล่าเรียนคั่นถุระและพระวิปัสสนาญาณ หมั่นศึกษาสมาทานไตรศ รุทธวัตร มีคั่นว่าทรงซึ่งบังสุกุลพัศตรแลบิณฑบาต อยู่ธัญญิกกรุกขมุลเสนาสน์แลพิจารณาสุภา รมณ์ โดยโสสานิกนิมอย่างพระยติโยคี ประพฤติสัปทานจาริกวิถีคือขลุบัจฉาเอกาสนิกภัตต์ อิก

เนสัชชิวัตรอย่างวิริยอุกฤษฏ์ พึงเจริญในอธิจิตตสมาธิภาวนา คือทศกสิณอสุภานุสติกรรมฐาน ทั้ง พระจตุพรหมวิหารวัตถานชาตูปฎิภาณสัญญาอรุปรสมาบัติ นับในสมถวิธีสี่สิบทัศตามแต่จะเลือก เรียน ประการหนึ่งพึงประพฤติเพียรในอธิปัญญาภาวนากิจ คือพระวิปัสสนากำหนดโดยทศพิช บรรยาย ล้วนแต่ปลงปัญญาวิจารณ์หมายในพระไตรลักษณ์ เห็นนามแลรูปแจ้งประจักษ์โดย พิสดาร เป็นอาทิแต่สัมมสนะญาณเท่าถึงอนุโลมิกสัง ถ้วนคำรบครบสิบทัศตามในพรรณนา เป็น อนิจจังทุกขังอนัตตาทั่วทั้งจันทรบัณเฑาะ ไม่มีสิ่งซึ่งจะหยาบกว่าเป็นแก่นสาร แต่ล้วนทุกขสสารณ์ บ่ มิได้เที่ยงแท้ว่าเป็นของตน สังขารธรรมนี้มีแต่จะเดือดร้อน ระคนปนไปด้วยฉันทิกะโรคหากมารุม รันทำให้ลำบาก ทั้งพาหิระภยันนั้นก็มียากย่อมมาบีบตา ตั้งแต่จะเสวยทุกขเวทนานิราศสุขสิ่งอันดีแล งาม ต่อสำเร็จบรรพกิจพยายามบรรลุโลกุตระธรรมอันพิเศษ จึงจะสามารถอามลล้างอกุศลกิเลสกอง อวิชา ด้วยพระอรยมัคปัญญาเป็นสมุจเฉทปหาน ทำลายเชื้อต้นหาอุปาทานอันเป็นมูลทุกขนั้น เต็ดขาด จึงสูญสิ้นสรรพโสภทุกขโทมนัสอุปายาสชาติปุนภพ จะมีกรรมลปรารภในนิพพานารมณ์ เสวยวิมุตติสุขชื่นชมซึ่งอมฤตยสมบัติ ได้นามบัญญัติเรียกว่าสามัญผล อันบรรพพานี้แลเป็นต้นแห่ง วิวิฏคามิมัค ซึ่งอุคมเพสวิเศษศักดิ์อาจทรงไว้ได้ ซึ่งพระอรหัตตคุณสุนทรประเสริฐ คุณสุพรรณภา ขนอันล้ำเลิศ อาจรองรับไว้ได้ ซึ่งสาธารพามฤคาธิบดีสี่หเกสราราชจุฑาบท พຽ່ງนี้แล้วนะพอจะเข้าไป ผู้พระอุโบสถ เจ้านาคทั้งปวงพึงมนสิการกำหนดโดยอนุศาสนกถา แล้วจงเจริญศีลสมาธิปัญญา ด้วยพิริยภาพ เบื้องว่ายังบมิลุโลกุตระลาภในทิฏฐุธรรม ก็มีมุขมุ่งพิมานสวรรคเสวยทิพยสมบัติ ด้วย อำนาจพรหมจริยวัตรสังวรวินัย ได้พระฤกษ์ให้ลั่นฆ้องชัยถ้วนไตรवार และทำมหามงคลการจุด เทียนเวียนแว่น บันถาศัพทนฤโฆษคูริยคนตรีกาล บัดนี้๑

บททำขวัญนาค เอลยศักดิ์ ล้านวนของท่านวัดถนน

โย พุทฺโธ อันว่าสมเด็จพระสรรเพชญ์พุทธองค์ อันทรงพระคุณนามสิบประการ พระคุณนามเบื้องต้นเป็นประธานคือพระอรหันต์ สุนิสิโน พระองค์ทรงสถิตนั่งเหนือรัตนบัลลังก์ อันวิจิตร อันเกิดกับบุญฤทธิ์บารมี วร โภธิมุเล ในดวงพระศรีรัตนมหาโพธิ์พถกยมงคล มาริ สเสณิ ยังพระยามารและพวกพลมารให้พ่ายแพ้หน้ายหนี ด้วยพระสมะติงสภารมีที่สร้างสมพระองค์ใด ตั ปณมามี พุทฺธ ข้ำขอน้อมเศียรศิโรคมไหววันทนิยบุชา ด้วยกายวาจาโมโนจ้านงพระองค์นั้น อัย ฐม โม อนึ่งพระนพโลกุตรธรรมเจ้าเก่าประการ สิบทั้งพระปริยัติเป็นปริโยสานอย่างยิ่ง นิยุยานิโก จะ นำสรรพมนุษย์ชายหญิงให้เสวยสุข ดับชาติขราพยาธิมรณทุกข์ให้สิ้น โสภ เข้าสู่สิวังกะปลด โมกข์ วิมานเมือง ตั ปณมามี ฐมมึ ข้ำขอดถวายทศนักษประนมเนื่องน้อมเศียร ต่างสุวรรณบุษบงประจงเจียน แจ่มจรัส สโฆ อนึ่งอัญญาภคอรียสงฆ์บรรพตัสสาวกเวไนย วิสุทฺโธ ทรงศีลผ่องใสวิสุทธิเสวก สุนดินุทริโย ส้ารวมอินทริย์เยี่ยมเอกสงบงาม ย่อมประพฤติต้องตามพุทธบัญญัติ วรทกฺขิณเยโย ควรจะนำมาซึ่งศรัทธาโสมนัสสนองผล แห่งอมรเมืองบนและมนุษย์ ตั ปณมามี สัฆ ข้ำขอน้อม กายมนินทริย์วิสุทฺธอุทิสถวายุกายบุชาเป็นข้าพระไครร์คณ์ ด้วยเดชะความสัจย์ที่ถ้อมัน จงมา คู้มครองป้องกัน สรรพภัยจัญไรรอน ขจัดเสียดซึ่งอกุศลนิเวรณห้ามมรรคผล ข้ำพเจ้าจะขอกกล่าวสาร พุทธภาสิตมงคล แก่พ่อนาคผู้แสวงผลในบรรพชา ขอพระเดชพระคุณจงตกแต่งซึ่งวาจาข้ำพเจ้าให้ ประสิทธิ์ จะอวยสรรพรพรอุทิสประการใด ขอให้มิเค โขชัยทุกสิ่งสิ้น เหมือนโอยธู้องค์ อมรินทร โกลิย์ ประสิทธิ์พระพรให้พระศุสดีจอมนาง พระพรนั้นไม่เสื่อมสร้างสูญหาย ข้ำพเจ้าจะ อวยพรทั้งหลายขอให้เหมือนฉะนั้น แล้วจะขออัญเชิญเทพเทวัญทุกชั้นฟ้า มีพระอิศวรเจ้าโลกาเป็น ประธาน ทรงโคอุสุภราชเป็นพาหนะอย่างยิ่ง เชิญพระขันธกุมารมิ่ง โอรสราช ทรงมยุรเป็นพาหนะ อาสน์อุคมดี เชิญพระบรมจักรกฤษณฤทธิเรื่องศรี ทรงครุฑโอบบินเวหาเหิน ไม่มีผู้ล่วงเกินประมาท หมิ่น เชิญองค์อมรินทรเจ้าเวชยันต์ พระเวศุกรรมกับพระมาตลี เทพยเจ้าในจักรราศีทุกแห่ง หล้า พระอาทิตย์เทวอันเรื่องเดช อันทรงยานรัตนประเวศที่ขั้วเวียนวง ขอเชิญมาช่วยชูดำรงในพิธี ธรรม มารับเอาอันสงส์ในบรรพชากรรมที่เกิดผล ให้เจริญทิพยโสภณพูนสวัสดิ์ แล้วจงมีจิต โสมนัสศรัทธาด้วยช่วยแนะนำนิเทศ ขอมอบเครื่องกุศลเหตุแก่หมู่ญาติของพ่อนาค ซึ่งลมตายหาย จากไปทนทุกข์ ให้ได้เสวยทิพยสุขบำบัตบาป ด้วยส่วนกุศลผลบุญลาภที่อนุโมทนา ข้ำแต่เทพดา ทั้งหลายเอย เชิญมาสู่ที่ส โมสรสันนิบาต ด้วยถ้อยคำข้ำประกาศอัญเชิญชวน อันเนกขัมมบารมีนี้ ควรจะนับ ด้วยต้องในเียงอย่างแบบฉบับพุทธประเพณี เมื่อครั้งสมเด็จพระชินสีห์ศาสดาจารย์ จะสำเร็จ โภธิญาณด้วยบรรพชาจาริยวัตร ขึ้นแต่ว่าสมบัติบรมจอมจักรพรรดิมาถึงแล้ว พระทูลกระหม่อมแก้วก็ไม่เอื้อเฟื้อ อุปมาเหมือนกับหยากเชื้อเผื่อฟุ้งอยู่ในเบื้องพระบาท

อีกพระพิมพ์พาราหุรราชโอรส พระองค์ก็ปลดปล่อยปลดสละละ ตั้งพระทัยหมายเป็นพระจะโปรดสัตว์ พระองค์ออกบวชจึงได้ตรัสสมประสงค์ ตามจาริตพุทธพงศประเพณี เทพเจ้าทุกราตีอินทร์ พรหม ชวนกันแซ่ช่องนิยมนมัสการบูชา เหตุดังนั้นจึงร้องป่าวเทวดาตามแบบอย่าง กุลบุตรที่บวชเล่าก็นับเข้าในพิธีทางมหากิเษกรรมณ์

พ่อนาคเอ๋ยบารมีของพ่อได้สร้างสมมามากแล้ว น้ำจิตพ่อส่องแผ้วผืนดินนัก ปัญญายังพระไตรลักษณ์จึงประกอบเกิด พ่อเห็นว่าฆราวาสนี้ไม่ประเสริฐแสนเทวดา บรรพชิตนี้แลพิเศษสง่างาม พ่อจึงพากเพียรพยายามไม่หย่อนหยุด จะใคร่เป็นหน่อเนื้อเชื้อชินบุตรในพระศาสนา ด้วยกุศลศรัทธาไม่หวาดหวั่น พ่อเห็นว่าอานิสงส์ในพรหมจรรย์เป็นจอมบุญ จึงยึดหน่วงเอาพุทธคุณเป็นบันได ไม่เอื้อเพื่ออาลัยในปถวิโพธิ์ ด้วยบรรพชานี้เป็นมหาประโยชน์อย่างวิเศษ อาจข้ามเขื่อนสังขารเขตให้พ้นภัย กาสาวพัสตร์เล่าก็เป็นธงชัยเฉลิมโลก จะดับทุกข์ให้สิ้น โศกแสนเทวดา เข้าสู่ศิวังคประเทศมหานิพพาน พ่อนาคเอ๋ยหากที่บุคคลจะมีอภินิหารเหมือนตัวเจ้า มีแต่จะมัวเมาไปด้วยกามฉันท์ อันวิมังสาธิปฏิบัติญาณนั้นไม่บังเกิด จึงเห็นพ่อนี้แลประเสริฐเลิศกว่าบุคคลทั้งหมด พ่อได้ออกบวชอุปสมบทครั้งนี้ เชิญเทพยดาทุกราตีมาช่วยป้องกันสรรพอันตราย อย่าได้ให้มากล้ำกราย บังเกิดมี ให้สำเร็จในการพิธีบรรพชากิจ เหมือนหนึ่งจวเจ้าพเจ้าประสิทธิ์ไว้ในครั้งนี้ ให้ล้นช่องเข้าสามที โห้ร้องอวยชัยฯ

ศรีศรีสิทธิวิเศษ ท่านทศปาโมกษ์สังเกตประกอบฤกษ์ เอ็กเกริกทำการกุศลพิธี เทพเจ้าทุกราตีพร้อมสะพรั่ง หมูญาคือชวนกันนั่งแน่นนับอนเณกในโย มีจิตอันเลื่อมใสศรัทธาด้วย ชวนกันมาช่วยอนุโมทนา ท่านทั้งหลายนั่งอยู่ถ้วนหน้าข้าพเจ้าขอภัย ด้วยคำบารุณท่านกล่าวไว้ว่ามีมากว่าพระยานาคฝากชื่อ กิตติศัพท์ก็เล่าลือสนั่นก้อง แต่ความอันนี้ไม่ถูกต้องตามพุทธฎีกา ด้วยคัมภีร์มหาวัคค์นั้นท่านว่า พระยานาคคนหนึ่งมีศรัทธา นิमितกายาเหมือนมนุษย์ มาบวชในพระพุทธศาสนา ครั้นนานมาผู้เป็นเจ้าประมาท รูปนิमितนั้นก็เคลื่อนคลาดกลับกลายเป็นพระยานาค สมเด็จพระพุทธองค์ผู้ทรงสวัสดิภาพภย์ทราบพระ โสต จึงมีพระพุทธรฎีกาโปรดประทาน นามชื่อว่า สัตว์วิริจฉานมีชาติอันต่ำช้า ห้ามมิให้บวชในพระศาสนาตถาคต ความในมหาวัคค์หมดแต่ท่านนี้ ทั้งอัญญกถาบาลีก็ดูหมด คำว่าพระยานาคฝากชื่อนั้นมิได้ปรากฏคัมภีร์ใด ท่านทั้งปวงพึงเข้าใจละนี้เถิด นามชื่อว่าเจ้านาคนั้นเกิดแต่กุลบุตร เพราะเหตุท่านสมมุติเมื่อจะบวช แต่พ่อได้เปลี่ยนปากสวดนั้นง่ายง่าย กับอนึ่งได้อธิบายในนามศัพท์ มีอรรถะรับตามกระแส ท่านแปลว่าไม่กระทำบาป ท่านจึงจัดเข้ามาให้เห็นเป็นนามลากแก่อุปสมบท นามชื่อว่านาคจึงปรากฏเห็นดังนี้ พ่อผู้ภักดีศรัทธาแท้ จึงตรีกตรองตามกระแสพุทโธวาท ว่าเราท่านจะได้ชาติเป็นมนุษย์นี้สุดยาก อนึ่งเป็นมนุษย์นี้มีอายุหากเป็นอนิจจัง เกิดมาที่หลังกลับตายก่อน ย่อมเสวยทุกข์ร้อนเวทนา อนึ่งที่จะเกิดพบพระพุทธศาสนานี้ก็แสนยาก ถึงเกิดได้หลายชาติมากมักว่างเปล่า แสนยากเจียนจะเข้าผู้ใจบุญ อนึ่ง

ท่านผู้เป็นหน่อเนื้อพุทธางกูรมีสามอย่าง คือปัญญาธิกะผู้ทรงสร้างพระโพธิญาณนั้นนับได้
 ลือสง ไชยแสนกลับโดยสังเกต พระสัทธาธิกะนั้นก็วิเศษปานกลาง มีพระบารมีนั้นกว้างขวาง
 ยิ่งขึ้นไป นับได้แปดอสง ไชยแสนกลับ พระวิริยาธิกะนั้นเป็นอย่างยิ่ง กว่าพร้อมด้วย
 พระสมะดิงศบารเมศ พระพุทธฎีกาสังเกตกำหนดไว้ ว่าสิบหกอสง ไชยแสนกลับ พุทธภูมิบารมี
 ท่านทั้งสามพระองค์นั้นเนิ่นนานถึงเพียงนี้ จึงได้สำเร็จแก่พระศรีสรรเพ็ชชุธาญาณ ทรงสร้าง
 พระบารมีนั้นเนิ่นนาน เราท่านจึงได้พานพบประสบสม พื่อนาคเอ๋ยบารมีของพ่อ ได้อบรมไว้มาก
 แล้ว อารมณ์พ่อง่องแผ้วยินดีนักรักใคร่ในบรรพชา ผุงสัตว์ในโลกเกิดมานี้ยากแท้ ที่จะได้เห็น
 อานิสงส์ในกระแสเนกขัมมบารมี ด้วยค้นหาโลกีย์กามสังโยค มักมัวไปด้วยบริโภกคามฉันท์ ยากที่
 จะตั้งอารมณ์ให้เห็นห่างกระเด็น ปลงลงให้เห็นทุกขังอนิจจังอนัตตา พื่อนาคเอ๋ยเจ้าสิ
 ประกอบด้วยวิมังสาญาณสัมปยุต อาจนำตนให้ลุ่มหลุดออกจากภพ บุญพื่อนี้เลิศลบล่วงบุคคลแล้ว
 ในโลกา วันพรุ่งนี้พ่อจะได้บรรพชาเข้าในมหาอุโบสถ อุปสมบทเป็นสมมุติสงฆ์ นับว่าเป็นหน่อ
 เนื้ออริยวงศ์ชินโรส จงรักษาลิขิตบาทพ่อย่าประมาท จงตั้งอยู่ในโอวาทพระอุปัชฌาย์ ถ้าสงสัยใน
 กิจจาจงได้ถาม สิ่งใดที่ห้ามปรามพ่อย่าคูหมิ่น อันสมณะนี้มีศีลเป็นอาภรณ์ ถึงจะเอาอสังกรรมแก้ว
 แก้วนาวรัตน์ เป็นเครื่องประดับสำหรับจักรพรรดิพิเศษศรี เครื่องประดับของกุมารกุมารีที่เคย
 ทรง คือปวะหล่ำกำไลวงสร้อยสังวาลย์ ถ้าคนแก่เกินกาลเอามาประดับกาย เหล่าโลกทั้งหลายไม่
 เห็นเหมาะ จะพากันเย้ยเยาะแหย่มั่วสรวล ว่าอาภรณ์นี้ไม่คู่ควรกับตนทรง สิ้น อาภรณ์ เสกฐ์ ศีลนี้แล
 ตามแต่จะประดับลงไม่เลือกหน้า ถึงเด็กหนุ่มแก่ชราประการใด ถ้ารักษาศีลพระชินวรไว้ได้ถึงม
 หมด ต้องในบาทบทพระพุทธรฎีกา กุลบุตรที่บวชในพระศาสนาเหมือนตัวเจ้า มีแต่ประเสริฐไม่รู้
 เสรีเพราะศีลเป็นอายุ ท่านที่ล่วงธุระมวิเศษ เข้าสู่สังฆประเทศมหานิพพาน ย่อมชำระสันดานให้
 ผ่องผุด ทรงศีลบริสุทธิ์ไว้ตั้งแต่เดิม มรรคผลจึงเพิ่มเติมต่อภายหลัง พ่องจงจำนงตั้งปฏิบัติตาม
 เยี่ยงอย่างอย่าดูเบา จะได้เป็นนิสัยของเจ้าไปภายหลัง อนึ่งเล่าพระอุปัชฌาย์พ่อย่าละ เอาเป็น
 ภาระธุระทุกคำเข้า สิ่งใดที่ท่านจะกระทำพ่องจงช่วยกระทำแทน ด้วยพระคุณท่านสุดแสนเหลือที่จะ
 พรรณนา ท่านเป็นผู้ให้สำเร็จบรรพชาอุปสมบท ตัวพ่องจึงได้เป็นหน่อเนื้อชินโรสอริยมุนี พ่องจงตั้ง
 จิตกัตเวทิตถแทนสนองคุณบิดามารดาบังเกิดเกศ ด้วยบรรพชาเพศนี้ใหญ่หลวง กุศลสร้างทั้งปวง
 ไหนจะเทียมเท่า ด้วยคุณพระมารดาเจ้านี้สุดแสน เหล่าบุคคลทุกวันนี้ย่อมดูแคลนถือคำปรีมปรา ว่า
 คุณพระบิดานั้นยี่สิบ ส่วนคุณพระมารดานั้นหกหยิบเอาแต่สิบสอง คำอันนี้ไม่ถูกต้องในพุทธรฎีกา
 ในมงคลทีปนิ้นท่านว่าไว้เหมาะสม ว่าคุณพระมารดาหากำหนดที่สุดมิได้ จะเอาดินแลฟ้าอากาศ
 เมรุไกรมาเทียมเทียบ พระคุณท่านก็ยิ่งใหญ่ไม่เปรียบได้ จะแบ่งพระคุณออกไปเป็นสิบหก ถ้าจะ
 หยิบยกเอาคุณพระมารดาแต่กึ่งส่วน มาชั่งกับดินฟ้าอากาศเมรุราชส่วนอันใหญ่หลวง พระคุณท่าน
 ยังหนักหน่วงแสนทวี

เหตุตั้งนั้นสมเด็จพระชินสีห์ศาสตราจารย์ จึงเสด็จสู่สถานดาวดึงส์พิภพ ทรงปรารภจะสนองคุณพระมารดา จึงยังพระปัญญาทรงสอดส่อง ลึนทั้งสามแห่งห้องพระไตรปิฎก จึงหยิบยกเอาคุณพระสูตรพระวินัยทั้งสอง ขึ้นเป็นที่ประคองเคียง คุณพระสูตรพระวินัยนั้นก็เบี่ยงเบาว่าคุณพระชนนี แต่คุณพระอภิธรรมเจ็ดคัมภีร์นั้นก็พอเพียงเสมอกัน พระองค์จึงเทศนาพระอภิธรรมทางปรมัตถ์ โปรดพระมารดาแลเทวบริษัธได้แสน โภกกิจกรวาล องค์สมเด็จพระศาสตราจารย์จึงพินหนี่ของพระพุทธรูปมารดา พ่อนาคเอ๋ยพ่องงตรีกตรองด้วยปริชาให้หนักแน่น พระคุณของมารดาท่านมากสุดแสนถึงเพียงนี้ เมื่อเจ้าได้บวชเป็นชีเชือกฤษศากบุตรในศาสนา ก็ได้ชื่อว่าสนองคุณพระมารดาไปครั้งหนึ่ง แต่ยังหาเท่าถึงพระคุณไม่ ต่อเมื่อใดพ้อมีจิตเลื่อมใสด้วยความเพียร อุตสาห์เล่าเรียนพระไตรปิฎก แล้วพ่องจึงหยิบยกเอาข้อปรนนิบัติ มาอธิบายแจ้งจัดให้ท่านเข้าใจ แล้วทรมานให้ท่านเลื่อมใสยินดีนัก ตั้งอยู่ในทางอัฐฐังคิกมัคตามอริยประเพณี พ่องจึงจะพินหนี่ของพระมารดา พ่อนาคเอ๋ยบวชอยู่ในพระศาสนานี้สุดยาก ด้วยสิกขาบทนั้นมีมากถึงสองร้อยยี่สิบเจ็ด ถ้าน้ำใจนั้นไม่ขามเจ็ดหมั่นปฏิบัติได้ตามพุทธฎีกา ก็จัดได้ชื่อว่าเป็นรากแก้วในพระศาสนาอันประเสริฐสุดหายาก ถึงผู้มีศรัทธามากจักถวายปัจจัยทาน แก่พระศาสตราจารย์แลพระอรหันต์ อานิสงส์เป็นอนกอนันต์ไม่นับได้ พระพุทธฎีกาโปรดประทานไว้ว่าเป็นอามิสบูชาไม่สู้วิเศษ อันรักษาศิลสมณะเพศให้พ่องใสตามกิจพระวินัยนับว่าเป็นหน่อเนื้ออริยวงศ์ นี้แหละมีอานิสงส์นั้นนักหนา จัดได้ชื่อว่าเป็นปฏิบัติบูชาอันล้ำเลิศ พ่อนาคเอ๋ยจงมนสิการกำหนดเกิดอย่าท้อแท้ กำหนดสติตั้งให้แน่วแน่ววางอารมณ์ข่มเสียดซึ่งบาปกรรม พ่องจงหวังเอาอานิสงส์ในบรรพชากรรมตามอริยประเพณี ให้โห่ขึ้นสามทีดีนื่องอำนาจชัย ฯ

ศรีศรีศุภวามหามหุติ เทวคามมนุษย์เอ็กกริกมีสนั่น จะอัญเชิญบายศรีทั้งสามชั้นอุดมงามโลกสมมุติตามพิธีในไตรเพท ทิศาปาโมกข์สังเกตว่าเขาพระสุเมรุราช ทำวสทนต์พรหมมาประสาทประสิทธิไว้สำหรับมงคลการ นายช่างผู้ชำนาญจึงกระทำการเป็นท่วงที กระทำด้วยทองคำเป็นกระจิ่ง เลียบไม้กลัดจัดตั้งงามสะอาด กาบกล้วยคาดเป็นทอ้งไม้ เหน็บแนมใส่สุมาลย์ งามตระการดูเฉิดฉาย มาลารายเรียบประดับ บานมีรูโรยรับรองรูจี สอดสลัปลีผสมเสียบ งามระเบียบแบบบุราณ ช่างชำนาญสันทัด แกะรูปสัตว์ด้วยมะละกอ แลลออเอี่ยมสะอาด เหมราชร้อนราร่า ลงเล่นน้ำในชลธิ เทพประนมมืองค์แอนอัด รูปสิงห์สัตว์อัสวรา ฟุ้งคชาเชิงชั้นเชียว อุณรุทเกี่ยวกินนรนาง พระรามร้างแรมสีดา ขกพลมาทำสงคราม เมรีตามพระรถหนี ตามแต่จะมีรูปหลากหลาย ตามนิยายบุราณมี บายศรีที่อย่างคินี่เหมือนว่า เราท่านกระทำมาทุกวันนี้ พอเป็นที่ทำได้ จัดแจงใส่เครื่องกระยาบายศรี ล้วนแต่ศิกรบครัน ยอดข้าวขวัญไปปักใส่ ทองสามใบเอาแต่ดี หุ้มบายศรีตามบุราณเครื่องตระการใส่ทุกสิ่ง ฝ้ายอย่างยิ่งลายเข็มขำ เทียวจะระนำอย่างดีดี หุ้มบายศรีดูงดงาม เทียนชัยตามจุกบุชา เป็นสง่างามตามวิสัย แวนปักไว้ทั้งสามอัน ปักในขันขอบข้าวสาร สำหรับการจะเวียนเทียน

มะพร้าวเถียนใส่พานรอง ซ้อนเงินทองวางเรียงเรียบ ตามระเบียบทุกสิ่งอัน ท่านจึงให้อัญเชิญขวัญ
เจ้านาคหน่ออริยวงศ์

แต่ก่อนขวัญเจ้าเคยลุ่มหลงด้วยโลกีย์เกิดกำคัด ย่อมอาลัยในสมบัติทุกสิ่งสรรพอันอุดม
พระขวัญเจ้าเอ๋ยเชิญมาชมชมเครื่องสมณะบริวาร เป็นต้นว่าไตรจีวรบริวารวิเศษสุดประเสริฐ
บาตรเหล็กเลิศสลักลาย ข่ามตะพายกำมะหยี่แดง ดอกก้านแย่งลายคมขำ กาใส่ น้ำเครื่องถมปิด เลื่อ
อ่อนพัดจานน้ำชา ป้านถ้วยฝาน่าชมเชย ขวัญเจ้าเอ๋ยอย่าหลงเล่น ในแนวหนองคลองละหาน ตาม
ท้องธารที่โตรกไกร มีชลใสไหลรินริน อิกมูจลินท้อ โนดาด แสนสะอาดด้วยถ้ำธาร เป็นที่ลงสร
สนามในนิเวศน์ ตำแหน่งนั้นก็วิเศษแสนสนุกถึงเพียงนี้ ก็เป็นอนิจจังไม่จีรังกาล จะได้เป็นแก่นสาร
นั้นก็หามิได้ เชิญขวัญพ้อมาชมแก้วมณีสีสุกใสสะอาด กล่าวคือพระพุทธรูปอันบริสุทธิ์ เป็น
โยคาพจรกุลบุตรบวชแล้วยอมยินดี ขอเชิญขวัญพ้อมในวันนี้นี้จึงมาสถิตประจำกาย นิราศโรคนันตราย
ทั้งปวงหมด พ้องกำหนดคติตั้งอย่าตรีเดระ ปุนทิวเส วันรุ่งขึ้นพ้องจะบรรพชา จงระวังองค์อาตมา
ให้หนักแน่น ด้วยครั้งนี้สุดแสนเหมือนสงคราม พ้องหมายมุ่งจะแข่งข้ามจตุร โอมแอ่ง อันเป็นเกาะ
ก่งกั้นสุดกั้นดาร มาเกิดภัยคือหม่อมมารจลาจล พ้องเจอเอาสัทธะลักษณะศรัทธาตัวตนเป็นลำเอา เา
พระสติปัญญาเป็นจังกูคักคักทำหมายให้ตรง เาพระสมาธิอันมั่นคงเป็นเสากระ โคง สัมปชัญญะ
เป็นสายโยระยางแย่งยุค เาสติตั้งให้บริสุทธิ์เป็นทวนธง เาทานอันอุดมลงเป็นลำเอียง เา
พระเมตตารธรรมอันกล่าวเกลี้ยงเป็นสุรชาติโยธา จงจัดเอาปัญญาเป็นพระขรรค์แก้วฤทธิธม บรรดา
ธรรมที่เป็นกุศลจัดเป็นทหารแห่ เสียงระเบ็งเซ็งแซ่ทั้งซ้ายขวา หน้าหลังล้วนด้วยโยธาธรรมสุจริต
พ้องย่อย่อที่อปัจจามิตรคิดหม่อมมาร ถึงโทโสโมโหจะเป็นลมกาลเกิดเป็นปัจจุบัน จะยังลำเอาคือ
สัทธาของพื่อนั้นให้ระเห็จ พ้องเจอเอาพระขรรค์แก้วคือองค์ปัญญา นั้นตัดเค็ดผ่าให้ขาดกระเด็น ตาม
พระโยคาพจรเชือเช่นบำเพ็ญญาณ พ้องหน่วงเอาพระนิพพานเป็นที่ตั้งตามอริยพธิ์ เยียงอย่างมีใน
พระศาสนา ตนุเตชสา ข้าพเจ้าขออวยพรบรมมงคลอันวิเศษ แห่งสมเด็จพระพุทธรองค์ผู้ทรงเดชคุณ
โลกาจารย์ พระองค์ผจญพระยามารให้พ่ายแพ้พินาศหน้ายหนี ด้วยพระสมะดังศบารมีเป็นโยธา
ขอให้เจ้านาคนี้มีเดชาอันฮึกเหิม ผจญสรรพข้าศึกให้สิ้นสุด อนึ่งจะขอพรพระสารีบุตรองค์อัคร
สาวก พระพุทธรูปกายกเป็นเบื้องขวา ยิ่งด้วยพระปัญญาอัน ไวว่อง ผู้เป็นที่สองรองพระสัพพัญญ
ขอให้พื่อนาคได้ตรัสรู้พระไตรปิฎกโดยวิถดการ อนึ่งจะขอพรพระโมคคัลลานญาณทูตยสาวก พระ
พุทธรองค์ทรงยกฝ้ายข้างฤทธิเดชา อันพระสาวกในพระศาสนาไม่ถึงสอง ผู้เป็นที่สองรองพระพุท
ธองค์ ขอให้พื่อนาคนี้จึงเป็รื่องโปรงปลอดด้วยเดชา ข้าศึกออกระอาไม่อาจทน อนึ่งจะขอพรพระ
อานนท์พุทธรูปฐาก พระพุทธรองค์ตรัสสรรเสริญว่ามากด้วยพระปริชา พระองค์ตรัสเทศนาจันใด
พระอานนท์ก็ได้เหมือนฉนั้นนั้น ขอให้ปัญญาของพื่อนาคนั้นจงมั่นคง เรียนรู้อย่าลืมหงในพระ
ปริยัติ แก่ใจอธิบายอรรถให้ชัดชัด จงได้บอกกล่าวแก่สาธุศิษย์สามเณร อนึ่งขอพรพระกัสสปมหา

เกรผู้เต่าในพระศาสนา ทรงชนมพรรษาร้อยยี่สิบปีปลาย ที่ท่านได้ทำปฐมสังคายนาในครั้งก่อน ให้
 พระปริยัติได้ถวารถ้วจนถึงวันนี้ ขอให้พ่อนาคประกอบมีชนมาอายุให้ตลอดถึงร้อยปี ทั้งชราโรค
 อย่าได้มีมาบีทา ได้เป็นรากแก้วสืบพระศาสนาหม่อมนี้ อนึ่งจะขอพรพระนิมพลีอันล้ำเลิศ ลาก
 ลักการประกอบเกิดเป็นเนื่องนิคย์ ไหลมาทั้งสี่ทิศไม่ขาดสาย เหล่าโลกทั้งหลายยอมนับถือ
 กิตติศัพท์กิตติยศก็เล่าถวาระบือเลื่อง ดินฟ้ากระเดื่องยอมนิยมา อภิวันทนียบูชาอย่างรู้ขาด ขอให้พ่
 นาคผู้ใจปราษฎ์จงปรากฏ เป็นพระสังฆราชเรื่องพระยศยิ่งบุคคล ลากสักการให้ไหลล้นจน
 เหลือเหลือ ไหลมาดังกระแสนทีธาร ทั้งศฤงคารบริวารจงมั่งคั่ง อายุ วัฒน สุข พล ขอเจริญพร
 ธรรมทั้งสี่ ที่มาจุจกเกิดมีแก่ตัวเจ้า วัณณะเล่าให้ฝูงใสสง่างาม อริยทรัพย์สมบัติตามส่งจงเจริญ ให้
 เพลิดเพลินในอิริยาบถ กำลังยศอย่างรู้หย่อน ไพรากรอนอย่างรู้ใหม่ ความทุกข์อย่างรู้ได้ ความไข้อย่างรู้
 มี ให้ล้นน้องสามที โห่ร้องเออชัย ฯ

บททำขวัญในพื้นที่อำเภอบางบาล

คำชี้แจง

บททำขวัญนี้เป็นสำนวนที่ผู้วิจัยได้รวบรวมจากหมอบททำขวัญในพื้นที่อำเภอบางบาล จังหวัดพระนครศรีอยุธยา ทั้ง 4 สาย ได้แก่ สายครุฑหลาย สายครุเล็ก เกตมณี สายครุเงิน และสายครุเหนียว ทั้ง 4 สายนี้จะมีสำนวนของบททำขวัญและการเลือกใช้เพลงที่ทั้งเหมือนและแตกต่างกัน โดยส่วนที่เป็นบททำนอง “ธรรมวัตร” ที่ประพันธ์ด้วยร่ายยาวนั้นจะใช้บทเดียวกันซึ่งเรียกว่าบทพิธีการส่วนในบทที่ร้องด้วยทำนองแหล่หรือร้องส่งเพลงไทย จะเป็นบทที่มีความแตกต่าง โดยสามารถเลือกใช้บทใดบทหนึ่งหรืออาจใช้ทั้งหมดตามแต่ความเหมาะสม

บูชาพระรัตนตรัย

อิมินา สักกาเรนะ พุทธัง อะภิปูชะยามิ

อิมินา สักกาเรนะ ธรรมัง อะภิปูชะยามิ

อิมินา สักกาเรนะ สังฆัง อะภิปูชะยามิ

กราบพระรัตนตรัย

อะระหัง สัมมาสัมพุทธโธ ะคะวะวาพุทธังคะวะวันตัง อภิวาเทมิ (กราบ)

สะวาภาโต ะคะวะตา ธรรมโม ธรรมัง นะมัสสามิ (กราบ)

สุปะฏิปันโน ะคะวะโต สวาสะกะสังโฆ สังฆัง นะมามิ (กราบ)

คำนมัสการบูชาพระ

พุทธบูชา มหาเศววันโต

ธรรมบูชา มหาปัญญา

สังฆบูชา มหาโคกคะโท

ติโลกะนาถัง อภิปูชะยามิ

ชุมนุมเทวดา (บทสักเคฯ)

บทร่าย (ทำนองธรรมวัตร)

นะ โมนมัสการปฤษฎาภัก์ชูลิประนมม้อมขึ้นเหนือเศียรศิโรจน์ ด้วยจิตข้าพเจ้า ปรีภัยเปรม
ปราโมทย์มโนสละระจันง แห่งบรมกษัตริย์ขัตติยวงศ์อันเรืองเดช อีกท้าวไทเทเวศทุกทิศ

สักเค เทพเจ้าอยู่ในในจกามาจรสวรรค์ กามะ อันอยู่ในกามภพทั้งอนันต์อันจังหวัด
จะรูเป เทพเจ้าดำรงรูปภพ คิริลิจะระตะฤ อันอยู่ในห้วงมโหฬารนพพรเชษฐบุณฑิมาเน อัน
อยู่ในวิมานมาศรัตนมณเฑียร ทีเป เทพเจ้าอันอยู่ในเกาะเกษียรน้อยและใหญ่ รัฎฐะ เจ้าอาศัยอยู่
ในเรือนหลวง จะกามะ เทพเจ้าทั้งหลายอยู่ในบ้านน้อยและเรือนใหญ่ ตะรุวะนะคะหะเน เทพ
อาศัยในหมู่ไม้พุ่มพฤกษาสวรรค์ เคหะวัตถุมหิ เขตเตเทพเจ้าอยู่ในบ้านเรือนและไร่นา ภูมมา
เทพยดาอันอยู่ในภูมิกาค ชะยันตุเทวา ข้าขอเทพเจ้าจงมาสโมสรประชุม ชะละวิสะเม เทพ
เจ้าอยู่ในลุ่มน้ำและบนบกเสมอกัน ยักจะขันระพะนาคา ทั้งยังยกยาและคนธรรพ์นาคราชอันเป็น
ใหญ่ ติฎสันตา สันติเกยง เทพเจ้าทุกเกาะแ่งแห่งตำบล มุนิวะระวะจะนัง ข้าขอเชิญพระฤๅษีทุก
แห่งหนสิ่งศักดิ์สิทธิ์ฤทธิรณด้วยเดชา สาธุโวมะ สุณันตุ ข้าขอเชิญเทวาอันเรืองเดช ฆัมมะสะวะนะ
กาโล อะยัมกะทันตา ข้าขอเชิญองค์เทเวศสิ้นทั้งขอบเขตทั่วจักรวาล จงมาสโมสรและประสานใน
เวลานี้เถิด ให้โห่ร้องขึ้นสามทีลั่นฆ้องช่วยอำนวยชัย (ปีพาทย์รับเพลงสาธุการ)

บทชุมนุมเทวดาจำนวนที่ 1 (ร้องปี่นตลิ่งนอก)

| | |
|------------------------------|------------------------------------|
| ขอเชิญเทวาราวฤทธิ | ที่สิ่งสถิตอยู่แห่งใดใคร่ขอเชิญเอย |
| สิบหกห้องช่องอากาศที่มอดหมาย | ขอเชิญมาช่วยอวยชัยแล้วให้พรเอย |

บทชุมนุมเทวดาจำนวนที่ 2 (ร้องเทวาประสิทธิ์ 2 ชั้น)

| | |
|---------------------------|----------------------------|
| ฤกษ์ดีศรีวันทำขวัญนาค | ไหว้พระศากยมุนีเป็นที่พึ่ง |
| เคยสั่งสอนบวรธรรมควรคำนึง | สัตว์โลกพึ่งพระโพธิสมภาร |
| ขออำนวยอวยชัยให้แด่นาค | ญาติมิตรหลายหลากสมัครสมาน |
| เกษมสุขสดชื่นยังยืนนาน | อย่าแพ้พาลคุ้มภัยขจายขจร |

นะโมแปลยกคุณ

บทร่าย (ทำนองธรรมวัตร)

นะโม นมัสการต่างสุวรรณอุบลมาลย์ประทุมเมศ สนองจิตจำนงเจตนาหัตถ์ กระจะวะโต
 แก่องค์สมเด็จพระจอมจักรวาลย์ อะระหะโต อาจจะทำลายลงจากกิเลส เป็นสมุทธเจตนาคะ โมหะประ
 ทูจิต สัมมาสัมพุทธัสสะ ตรัสรู้ธรรมตำรวมจิต ประคิษฐานอยู่เหนือรัตนบัลลังก์ ณ โพธิ์นิเว
 บังเป็นเสวตรจักร โปรดเวรภัยสรรพสัตว์ให้สิ้น โศก เป็นจักรชัยเฉลิมโลกทั่วตรีภพ อนึ่งข้าพเจ้า
 ขอน้อมนบคุณแก้วสามประการ พิชิตมารปิ่นโมลี อีกทั้งพระธรรมล้ำโลกีย์บำรุงกาย คุณพระสงฆ์
 ข้าพเจ้าทั้งหลายสว่างทั้งธรณินเวรภัย อนึ่งข้าพเจ้าขอเคารพรับคุณพระปิตุราชมาตุเรศ ท่านผู้
 บังเกิดเกล้าได้อุ้มอุทรมา ทั้งคุณพระอุปัชฌาย์อาจารย์ ท่านได้แนะนำชำนานุสูกอภัยร อีกทั้งเทพยะ
 ยิงยงองค์สุริยัน อีกทั้งองค์พระจันทร์แจ่มจรัส คุณพระมหากษัตริย์ทรงพิภพและแผ่นดิน คุณ
 พระสมุทรรกระแสนันธุ์ระงับร้อน พระธรณินปิ่นนิกรพระเพลิง คุณพระพรายลำเพยท่านกระพือ
 พัด พระโพธิ์สมบารุงสัตว์คุณนั้นประเสริฐสุด พระพิรุณเทวบุตรทั้งวิษณุกรรม ขอเคารพอภิวัน
 สนองคุณ เดชะได้การุญกำจัดจาก อันทวะอริรโรคสรรพราคิน ในพื้นแผ่นดินนิมิเลื่อมกลาย
 จงปกเกล้าเศียรไว้ในครั้งนี้เถิด ให้โห่ร้องขึ้นสามทีล้นฆ้องช่วยอำนวยชัย

บทยกคุณ(ร้องเขมรปากท่อ ๒ ชั้น)

ประนมหัตถ์นมัสการขึ้นเหนือเศียร

ตั้งรูปเทียนไหว้ครูขึ้นบูชา

จะขอเคารพคุณบิดรมารดา

ที่ได้เลี้ยงดูลูกมาจนโตใหญ่

จะขอเคารพคุณพระรัตนตรัย

ที่ได้คุ้มครองประเทศไทยให้ร่มเย็น

ปฐินิ

บทร่ายสำนวนที่ 1 (ทำนองธรรมวัตร)

นะ โมนมัสการแห่งข้าวัดจตุรงมิ ข้าจะขอนมัสการแก่องค์สมเด็จพระวราญาณอันยิ่งใหญ่ เป็นมหาวิมลมังงกุฎเกศ แก่มนุษย์เทวศและอินทร์พรหมอันอยู่สิริยะเกล้า พะมะสิสังปัดตะมั่ง ก็ละพ้อเอ๋ย พ้อจงน้อมสิริยะเกล้าให้บริสุทธิ ดังทิพย์โกมุทประทุมมา พ้อจงถวายเนตรทั้งซ้าย ขวา ต่างทิพย์เทียบทองสองรัตนมหาอันหลากโลกเข้าให้พระพุทศศาสนา พ้อเอ๋ยเมื่อเข้าสู่ครรรค์ พระมารดา มีครุวรรณาเปรียบปรานประหนึ่งว่า น้ำควาอันล้างเนื้อเมื่อเจจาง แล้วกลับเป็น ก้อนมัจฉมังสัง ตั้งหน้าผากก่อนก็แลทั้งสอง พระธาตุประคัับประคองตั้งจุมก พระกายะได้พันผูก แต่งปากมา พระมหาประทานซึ่งชีวิต นิสวาดพระวิสุตรพระวินัยผู้ปรีองปราชญ์รักษาลมเมื่อเข้า ออก พระปรมัตถ์ได้จัดออกกายทั้งสี่ ตามพระคาถาบาลี อชโชโสภัสสะโป แล้วทั้งอาการ สามสิบสอง พระธรรมชั้นเจ้าประคัับประคองจึงแบ่งปันเป็นสาขา นั่งยองของอยู่ในห้องพระ มารดา ผินหน้าเข้าสู่กระดูกสันหลัง สิโกมะวัง ผังผัดก็หุ้มห่อสายรกพันนั้งทับอาหารเก่า อาหาร ใหม่นั้นเล่าก็เพิ่มพูนทูนสิริยะไว้ กรทั้งสองประคองสายรกเข้าปากได้คอยด้อมคูดอาหาร ที่พระ มารดาได้รับประทานหวานและเผ็ด พระมารดาก็พ่องใสจึงคลายเหตุตามไสยเทศประเพณี จึงแผ่ ผลกุศลไมตรีศีลและท่านภาวนา คำพระพุทศเจ้าเข้าบำรุงรักษัพระมารดาอันตะรา บ่มีได้ ถึงจะทำ สิ่งใดก็ไม่ให้หนัก กลัวจะกระทบกระเทือนพระลูกกรักในอุทร สิ่งอันใดที่เผ็ดร้อนพระมารดาก็ มิได้ต้องเป็นอันขาด จวนกำหนดทศมาสได้สิบเดือนจึงเคลื่อนคลาด จึงมีลมกัมมัจฉาตมาพัดพัน เป็นอัศจรรย์ที่สุดแรงโรย โหยหวนระห้อยให้ในดวงจิต ปีมประหนึ่งว่าดวงชีวิตของแม่จะ ออกไปจากกาย ประหนึ่งว่าจุดกุญชรชัยออกจากเมือง พระมารดาก็แสนระคายเคืองไปด้วย เวทนัง เมื่อจะคลอดเจ้าร้อยชั่งความลำบากของแม่นี้หรือก็ยิ่งยวด ถึงว่าจะเจ็บปวดก็ทำเนา สุดแท้แต่ว่าจะเอาชีวิตรอด จนเจ้าเคลื่อนคลอดออกจากครรรค์พระมารดาก็เห็นหน้า เจ้าเป็นชาย โสภานแสนปราโมทย์ หวังว่าจะให้เจ้าเข้าโบสถ์บวชเป็นสงฆ์ พระมารดาเข้าประคองทรงเอาเบาะ รองให้นุ่มนอน แล้วจึงเอาผ้าท่อนมาช้อนสวมสีเนื้อเจ้ายังอ่อนอ่อน ถึงว่าเจ้าจะร้องให้อ้อนแมก็ ยกให้กินนม ถึงเจ้าจะถ่ายอาจมแมก็ไม่ถือ ผู้เอาฝ่ามือเข้าถูล้าง ยกใส่อ่างเข้าอาบน้ำ คอยขัดสี ฉวีคล้ำให้ผุดผ่อง เอาแป้งขมิ้นดินสอพองชโลมทา แล้วกอดประทับกับอุราให้เจ้านอน อือออ พ้ออย่าอ่อนนอนให้สบาย ครั้นแมคอยประคองกายยกใส่เปล จึงกล่อมว่าโอละซ้าโอละเหใส่เปล ไกว แมเอาผ้าสไบโบกพัดให้ลมเย็น ถึงว่าเจ้าจะป่วยเจ็บเป็นหวัดไอ แมก็แสนอาลัยด้วยว่า พิศวาส ผู้ไปหาหมอหายากวาดและขารุม ยาสุขุมมาสุมิให้หวัดล่วง แมจึงฝนยาล้างกวาดล้างคอ

หวังจะให้เมื่อนั้นเจ็ดฝ่อและสิ้นชาว ขอให้โรคลูกข้าเบาบางโปรงปลอดครอดจากปากเหยี่ยวกา
 พ่อเอี้ยคุณมารดาเลี้ยงเจ้ามานี้หรือก็ยากเหลือ เปรียบประหนึ่งกระดูกและเนื้อจะออกไปจากร่าง
 กล่าวไว้เป็นปฐมปลานกลางเพราะจิตหวังตั้งใจ จะอุปสมบทบวชเป็นเณร นั้นกองเกณฑ์ทำ
 ผลประโยชน์ในพระพุทธศาสนา พ่อเอี้ยคุณและโทษก็อยู่ในดวงจิต พ่อจงเอาอารมณ์เป็นกริชเข้า
 กรีดแทง พ่อจงเอาน้ำใจนั้นเข้าล้างซึ่งส่วนบาป พ่อจงเอาอารมณ์เป็นคมบาปปราบเสียให้สิ้นหมด
 ราศี ขอเทพดาเจ้าทั้งหลายนี้จึงมาช่วยกันอุปสมบทกำหนดมี ในวันรุ่งขึ้นพรุ่งนี้ ให้ให้ร้องขึ้น
 สามทีลั่นฆ้องช่วยอำนวยชัย

บทร่ายสำนวนที่ 2 (ทำนองธรรมวัตร)

ศรีศรีสุนทรบรรพวิเศษ สุทธิเบตตะวารุณ บุญเอนกทิวาอรุณรุ่ง สุริแสงพลุ่งประจุมภ์
 แสงอรุโณทัยส่องสว่างโลก วันนี้ประสิทธิโชคทุกสิ่งอัน ประกอบปรกิตทำขวัญแก่เจ้านาค ขอให้
 ภิญโญโสภาคเจริญผล อีกประชาชนทั้งชายชวา มีบิดรมารดาเป็นประธาน ล้วนมีจิตเบิกบาน
 พลอยยินดี พ่ออนาคตจะได้ไปบวชเป็นหน่อพระชินศรี ข้าขอขจัตมารห้าอย่างวารี ชันธมารอย่าได้
 ย้ายในอาพาธ มัจจุราขออย่าพิฆาตให้ถึงชีวิต กิเลสมารในดวงจิตให้จืดจาง ประหารชันธมารให้
 ห่างอย่างยินดี ให้พ่อบวชสำเร็จผลสถาวร จิตพ่ออย่าย่อหย่อนจงผ่องแผ้ว ประคองน้ำใจแล้วให้
 บริสุทธิ พ่ออนาคตเอ๋ยการที่จะเกิดมาเป็นมนุษย์มิใช่ง่าย คัมภีร์บรรยายไว้มากมี ข้าขอกล่าวตาม
 พระบาลิมงคลสูตร ว่าปุตตะ ทาร์สสะ สังคะโห การสงเคราะห์อย่างใหญ่โตแก่บุตรภรรยา
 จะพรรณนามากความ ขอกล่าวแต่ตามโลกประเพณี รักแสนรักก็คือลูกจิตพันผูกให้เป็นผล
 หวังจะให้เป็นมงคลอันล้ำเลิศ ขอเริ่มตั้งแต่เจ้ากำเนิดเกิดจากครรภ์มารดา แรกปฐมเกิดมาเป็น
 ตัวตน ดั่งน้ำมันที่ติดปลายขนจามรี สลัดให้มีเสียเจ็ดครั้ง คล้ายน้ำล้างก้อนมั่งสัน ต่อมาจึงขึ้น
 เป็นตุ่มเมือกค้อยประสาน แล้วเป็นตุ่มขึ้นห้ำประการเรียกปัญญาสาขา มีจุมุก หู ตา เล็บ และผมมือ
 เท้าล้วนอุดมพร้อมเบญจขันธ์ กรอกอดสายรกคูดคิมกีนวารีต่างอาหารทุกเวลา ทั้งกับอาหารเก่า
 ของมารดา อาหารใหม่ทูนเหนือเศสาเป็นนิรันดร์ เข้าทั้งสองนั้นค้ำคางนั่งดำรงกาย ผินพักตร์ต่อ
 กระดุกสันหลังข้างหลังก็ประทับต่อกับอุทร เมื่อพระมารดาจะหลับนอนจะลูกนั่งกระเทือน
 กระทบ กระทั่ง กระวนกระวาย เหมือนลูกใครเอาค้อนไม้มาโบยความเจ็บของเจ้านั้นถึงเพียงนี้
 มารดาก็ปรานีทุกประการ ถึงอยากหวานคาวของขึ้นขมหรือเผ็ดร้อน อยากเพียงใดให้ใจเด็ด
 มารดาก็มิได้กิน ของแสลงแม่ไม่ให้ท่านสิ้นทุกเวลา นี่แหละพ่ออนาคตอนเจ้าอยู่ในครรภ์
 พระมารดาแสนทุกทวิ เหมือนสัตว์นรกในอเวจีร้อนแรงอัคคีไม่เป็นที่ถาวร พอครบสามเดือนก็
 ค่อยเคลื่อนคลาสร้อน ค่อยเป็นสุขถาวรผันผอนไปมา พลอยด้วยอาการทันตายังไม่มี โดย

อาจารย์ที่เชี่ยวชาญไตร แพทย์ท่านกล่าวไว้แจ้งมากมูลมาย พอครบเก้าเดือนปลายแม่ก็ถนอมกาย จนถ้วนกำหนดทศมาส จึงเกิดลมมั่วชาติเข้ามาพัดผัน ให้ศีรษะของพ่อนาคหันลงตกลงเบื้องต่ำ ฝ่ายจิตของพ่อนาคควาวบว่า พระมารดาแสนระก่าน่าเวทนาให้เจ็บปวดทุกเส้นขน เหลือที่จะทนทานได้ ฝ่ายหมอดำแยแก่ก็ช่วยแก้ไข แมื่ก็ปวดเจ็บกระไรแสนสาหัส ให้ปวดขัดประหนึ่ง ชีวิตจะวางวาย ถึงตัวแม่จะตายไม่เสียดายลูกของแม่ยังไม่แจ้งในใจ ว่าจะเป็นหญิงหรือชายไม่แจ้ง เหตุ เจ้ายังทุกข์ทวยอยู่ในครรภ์ของมารดา พอได้ฤกษ์ยามปลอดภัยแม่ก็คลอดพ่อยอดสร้อยออกมา เป็นชายโสภางามปรากฏ หมคมลทินโทษทั้งบิดามารดา ฝ่ายหมอดำแยจึงเรียกเอาดินกับผิวไม้มา ตัดสายสะดือ ด้ายร้อยรัดมัดให้ตึงแล้วผูกถือตัดเป็นสองท่อนตอนสะดือ ตามที่นับถือมาแต่โบราณ แล้วอุ้มกอดทั้งสองหัตถ์ประสาน อุ้มเอากุมารสู่สถานวาริ เอาน้ำอุ่นมาขโลมทั่วกายล้างชำระสระสัหายราศีสิ้นคาว แล้วขโลมดินสอพองเป็นนวลละอองผิวขาว ผ้าห่มบิดปมลมว่ากลัวจะหนาวทรวงใน ให้ลูกอ่อนนอนกระดั่งตามเชื้องศ์โบราณไซ เร่งรัดจัดใส่แล้วแกว่งไกวสำเนียงประสานเสียงขับปลัน พलगขอพรพรรณขอให้ผ่องกัญญา พละว่าลูกฉันให้ขวัญเข็ญขยัน แล้วขวัญด้วยเหรียญน้อยนั้นผูกพัน พलगให้พรขอให้ผ่องกัญญา พละยวดยิ่งสรรพสิ่ง สโมสร อย่าให้รู้ไข่อนให้ถาวรวัฒนา ให้อายุยืนขงไปจนบรรพชา จะได้เป็นญาติพระศาสนา โปรดบิดามารดร จัดผ้าจีบไว้ก่อนทำกระโจมจ่อมกันฝูงริน กินกัดเหล่าสัตว์มันจะหอม มดจะได้ไรจะตอมแม่ผู้ถนอมปิดบัง อาบน้ำร้อนป้อนข้าวคลึงเคล้าแอบอ้ง ไม่ให้กระทบกระทั่งแม่ระวังดูแล ลูกอ่อนนอนแบร้ออุแ้วหิวนม โขนงเนตรเจ้าสำอางบุญเจ้าสร้างสมมาแล้ว ครั้นอรุณรุ่งรังสีสว่างแผ้ว แมื่ก็อุ้มลูกแก้วจากอุ้มมาใส่อ่างอาบน้ำชำระกายผัดแป้งชำระกายขโลมทา แล้วจึงเอาพ่อเจ้าลงใส่เปลว่าโอรษาโอรสให้ใส่เปลไกว จะกล่อมหรือไม่กล่อมถ้าไม่กล่อมจะได้เลยไป ยามเจ้าตัวร้อนยังได้แม่ไม่อยู่นิ่ง ผู้เอายาเข้ามหาหิงคุ์ฝนทา ครั้นเสร็จสิ้นเจ้าเป็นไฟฟ้าไม่นอนใจเอาใบกะเพราะบดขยาใส่ให้หายหอม ยุงเหลือบริ้นไรไม่ให้ต้องสู้ปกปิด ทำกระโจมใส่ให้มีฉิดชิดตลอดเวลา เพื่อให้เจ้านิทรามีเมื่อยามกลางคืน ยามดึกตื่นเดือนตกวิหคร้อง ตุ๊กแกก็มาทักก้องตาม วิสัย ขวัญพ่อนาคเอี้ยขวัญพ่อย่าสะคั่งตกใจสะคั่งผวา แม่จะไปไหนไม่รู้ซักแล้วเจ้าจะอาวรณ์บัดนี้เจ้าก็สัญจรเติบโต แม่หวังให้เป็นบุตรสัมพุทโธแต่ก่อนมา พ่อนาคเอี้ย โยพุทโธปี แม่บุคคลใดใคร่เป็นญาติ คือเชื้อชาติสายพระชินโรส ถึงพระตถาคตจะกำหนดหามิได้ ย่อมเวียนว่ายในวิภูษะสงสารแต่ก่อนหนา ผู้แสวงหาพระโพธิญาณนั้นแสนยาก ต้องทนทุกข์ลำบากจนกว่าจะลู่วางกังวล พยายามจนสำเร็จผลทุกประการ ขอพ่อนาคจงยึดธรรมเป็นแก่นสารในบรรพชาบารมี ให้ล้นซ้องขึ้นสามทีเสียดิโให้ด้วยช่วยกันอวยพรชัย

ปฏิสนธิ์ตำนานที่ 1 (ทำนองแหล่)

| | |
|----------------------------------|-----------------------------|
| จะขอแสดงแจ้งอัคคี | ตามคัมภีร์แบบโบราณ |
| ท่านทั้งหลายหญิงชายทุกชั้น | จงฟังคำขานให้เข้าใจ |
| อีกทั้งพ่อนาคที่มีศรัทธา | จงพิจารณาอย่าแห่งหนาย |
| วันพรุ่งนี้จะครองผ้าไตร | จงจำไว้เดือนปัญญา |
| การจะเกิดมาเป็นมนุษย์ | มันยากที่สุดคนนาคเจ้า |
| อาศัยบุญเก่าที่เจ้าทำมา | จึงเกิดกายอยู่อื่นยง |
| เพราะบุญเก่าที่เราเคยสร้าง | จึงเกิดก่อร่างสมประสงค์ |
| ตั้งพุทธพจน์ปากโอรุ์พระองค์ | ตรัสชี้บ่งแต่ปางบรรพ์ |
| ปอบเพกกองบุญฤตา | ขยาขยายความว่าตัวเรานั้น |
| เคยสร้างความดีประจำสันดาน | มาแต่ก่อนการเลยเกิดเป็นคน |
| เราเกิดมานี้มิใช่ง่าย | เกือบจะตายเสียหลายหน |
| บุญมีพอจึงได้หลุดพ้น | ไม่วายชนเสียในอุทร |
| บิดามารดาพร้อมกันสร้าง | ธาตุสี่อย่างประกอบเป็นก้อน |
| เหตุเรื่อนี้อยู่ที่บิคร | แล้วค่อยผันผ่อนสู่มารดา |
| ดิน น้ำ ลม ไฟ ผสมกัน | ไม่แปรผันนะท่านเจ้า |
| ประจวบกับสัตว์จุติมา | สู่ครรภ์มารดาเข้าทันที |
| อาศัยกุศลแต่หนหลัง | ช่วยเสริมสร้างบารมี |
| เฉพาะ โขกเหมาะนั้นยังมี | ปฏิสนธิ์ที่ครรภ์โกธร |
| เมื่อแรกกำเนิดเกิดกายัง | โลหิตตั้งตั้งขึ้นก่อน |
| วาโยธาคุนัตต์ผันผ่อน | อยู่ในอุทรของมารดา |
| เดโชธาคุที่ผาดเผา | ผสมเข้าทุกสาขา |
| ดิน น้ำ ลม ไฟ เกลียวกลมแข็งกล้า | ต่างพัดพาอยู่อลวน |
| กว่าจะตั้งเป็นก้อนได้ | ละลายไปเสียหลายหน |
| สองครั้งสามครั้งแล้วตั้งเริ่มต้น | หันเหียนเวียนวนแล้วจางหายไป |
| ประมาณเจ็ดครั้งแล้วจึงตั้งตัวติด | แรกเล็กกนิคินิดเดียวไซร์ |
| สุดจะเทียบเปรียบสิ่งใด | แล้วค่อยขยายใหญ่ขึ้นมา |
| ฉันขอกล่าวตามคัมภีร์แพทย์ศาสตร์ | ที่ท่านจัดเอาไว้หนา |
| แพทย์ศาสตร์สังเคราะห์กล่าวมา | ในปฐมจินดาไม่เชื่อเปิดดู |

ลีบหัววันผ่านพ้นไป
 ไม่กี่วันมารดาที่รู้
 โลหิตตั้งตั้งขึ้นห่อน
 จำนวนกาลประมาณหนึ่งเดือน
 พระมารดาเกิดอาพาธ
 ปวดหัวมัวตาทำท่าไม่ดี
 อยากกินของหวานอยากกินของเปรี้ยว
 อยากกินแกงส้มต้มยำหัวปลา
 เพราะว่าก่อนเลือดเกิดวิบัติ
 ถ้ากินเผ็ดร้อนอย่างแรงแรง
 ของเผ็ดของร้อนแม่ก็ผ่อนลงมา
 ฉันจะขอจำแนกแจกสัณนิษ
 เรื่องการแพ้ท้องของทราวมวัย
 ท่านจงสดับสำหรับวิจารณ์
 เป็นเครื่องหยั่งรู้บุตรอยู่ในครรภ์
 ถ้าแม่แพ้ท้องอยากกินของหวาน
 ขนมนมเนยเอามาใกล้ใกล้
 ลักษณะเช่นนี้คัมภีร์กล่าวไว้ว่า
 ถ้าอยากกินเนื้อสัตว์ขี้สัดเนื้อสมัน
 ถ้าอยากกินดินท่านว่ามาจากพรหม
 มาจากหมู่มนุษย์หญิงชาย
 แต่ตัวพ่อเวลานี้มาจากไหน
 ไปถามแม่จะรู้แจ้งการ
 พอได้สามไม่เคลื่อนคลาด
 มีเชื้อห่อหุ้มกุมภภายใน
 พอได้สี่เดือนก็เคลื่อนคล้าย
 มีมือมีตัวเข้าด้วยกัน
 ประกอบอาการสามสิบเอ็ด
 รู้เขารู้ร้อนในตอนนี่
 ประมาณเจ็ดครั้งจึงตั้งตัวติด

ก่อนเลือดขยายยังคงอยู่
 เพราะระดูขาดประจำเดือน
 ไม่ยกย่อนขยายเข็ญ
 แล้วค่อยคล้อยเคลื่อนใหญ่ขึ้นทุกที
 มีโรคประหลาดในกายแม่นี้
 อยากกินโน้นกินนี่ต่างต่างนานา
 อยากกินถ้วยเดียวอยากกินปลา
 อยากกินกึ่งพลาผัดพริกเม็ดแดง
 เป็นกรรมของสัตว์ที่เข้าแทรกแซง
 บางทีก็แท้งลูกออกมา
 กินแล้วกลัวว่าลูกจะวางวาย
 ให้ท่านคิดตามกล่าวไว้
 ฉันจะขยายไปตามตำรา
 ตามตำรานกล่าวไว้ว่า
 ว่าจุมิมาจากที่ใด
 น้ำอ้อยน้ำตาลคั่งนี้ไซ้
 แม่อยากจะได้รับประทาน
 จุมิมาจากสรวงสวรรค์
 ท่านว่าลูกนั้นมาจากอบาย
 ถ้าอยากกินส้มกล้วยสุกลูกไม้
 หรืออีกนัยมาจากหิมพานต์
 ถ้าสงสัยอยากทราบสาร
 ว่าแพ้ท้องตัวฉันแม่อยากกินอะไร
 ครรภ์ของนุชนาตเดิบโตใหญ่
 เปลือกตมชุ่มกายระคนกัน
 ค่อยค่อยขยายเดิบโตมัน
 หูดานันบังเกิดมี
 ตามเบ็ดเสร็จพระคัมภีร์
 รู้เคลื่อนกายแล้วจางหายไป
 แรกเล็กน้อยนิดเดียวไซ้

สุดจะเทียบเปรียบสิ่งใด
 ถ้าแม่มารดาгинของเผ็ดร้อน
 ทูรนทราญในนาภิ
 จะลูกจะนั่งถ้าแม่ปลั่งพลาค
 ลูกในท้องต้องวายชนม์
 นี่แม่ทูนหัวถนอมตัวไว้
 โต้วันโตคีนใหญ่ขึ้นทุกครา
 แต่นี้พ่อนาคบุญมากแท้แท้
 รู้ว่านาคนั้นอยู่ในท้อง
 งานหนักเคยทำแม่ต้องจำวัน
 ของเผ็ดของร้อนเมื่อก่อนเคยกลืน
 ยามแม่จะนอนอวารณ์ไม่วาย
 ต้องนอนตะแคงเหมือนแกล้งยุพิน
 ส่วนข้างบิดาใจว่าจะเสวย
 พ่อต้องขยับการงานทั้งหลาย
 เหล้ายาเคยซดก็ต้องงดต้องผ่อน
 ตอนคำตอนเข้าหุงข้าวต้มปลา
 งานนอกบ้านก็เหนื่อยพอดู
 เมื่อยามบ้ายแม่เจ้าไม่สบาย
 เสียเงินเสียทองข้าวของทั้งหลาย
 ขอให้งามปลอดครอดชีวา
 นี่แหละนะพ่อนาคเอ๊ย
 พ่อแม่การุญมีคุณมากล้น
 ทั้งแม่และพ่อก็ลำบาก
 ตากแดดตากฝนทนทรมมา
 ป้องกันภัยอันตรายนับร้อย
 เสื้อผ้าอาภรณ์ที่นอนที่นั่ง
 ส่วนคุณแม่มาแย่นี้
 จะลูกจะนั่งระวังระไว
 ก็เดินจะวิ่งก็ไม่ไหว

แล้วค่อยขยายใหญ่ขึ้นทุกที
 ลูกในอุทรแทบเป็นผี
 เหมือนดังอัครีเฝ้าพลาญตน
 ไปลั่นลัมฟาคกับถนน
 ซ้ำแม่อีกคนต้องมรณา
 ทารกข้างในก็เป็นสุขา
 พระกุสลาค่อยประทับประคอง
 ทั้งพ่อทั้งแม่หมดทั้งสอง
 ช่วยกันประคองทุกวันคืน
 แม่เคยเดินเล่นหัวใจระรื่น
 มีท้องต้องฝืนเลือกกลืนเลือกกิน
 นอนคว้านอนหงายไม่ได้ทั้งสิ้น
 นาคเอ๊ยได้ยินแล้วจงเห็นใจ
 นับแต่ทรมเซยตั้งครรภำใหม่ใหม่
 ใจจะเดินลอยชายดังเขาพุดจา
 อดทนกว่าก่อนจริงจริงนะจ๊ะ
 เตรียมมีดเตรียมพรำตัดพินอยู่ไฟ
 พอเริ่มครรภำเจ้าหนูพอกก็เริ่มเหนื่อยใหญ่
 พ่อต้องวุ่นวายไปตามหมอมมา
 ลำบากเพียงไรไม่เคยบ่นว่า
 ขอมตัวเป็นข้าขอมมีลูกสักคน
 ฟังภิเปรยที่กล่าวนุสนธิ์
 กว่าจะคลอดเจ้าพ้นจากครรภา
 คุณพ่อเหนื่อยมากตอนที่ว่า
 นอกในเคหะระแวงระวัง
 ข้าวปลาหาคอยมิให้ตกค้าง
 ทุกสิ่งทุกอย่างจะบรรยาย
 เมื่อตอนครรภำเจ้าเติบโตใหญ่
 จะทุงจะถ่ายแม่แสนระทม
 คู่ซึ้งอุ้ยฮ้ายชวนเซจะลัม

| | |
|---|---|
| <p> ลีเกที่ไหนแม่อยากไปชม เมื่อยามจะกินแต่ละที อันของแสงที่จะแกล้งลูกชาย แม่ไม่สบายเป็นไข้ปวดหัว ต้องหาษาแก้ยู่เป็นอาจินต์ แม่มีทุกข์ทรมาน กว่าครรภ์จะคลาดเคลื่อน ยามจะคลอดออกมามารดาแทบวางวาย แม่แทบม้วยมรณในตอนนี้ ถ้านุญไม่พอแม่ต้องมรณา ลมกรรมชวาทก็พานพัด ลมตีประดังครรภ์แกลนคลอน เหมือนใครครุคระชากลากทวาร เจ็บปวดรวดร้าวทั่วทั้งองค์ ชีวิตของแม่จะรอดละหรือ พระเวทย์พระมนต์ที่เคยบ่นว่า โอ้แม่รูปทองเฟ้าร่องครวญคราง กระเสือกกระสนทุกข์ทนต์วิ ให้เจ็บสิ้นระริวไปทั่วสรรพางค์ แม่หอมดำแฮยู่ที่ไหนเมื่อไหร่จะมา ช่วยไปตามหอมมาให้มาไวไว ถ้ามอมมาเข้าไปฉันทวงวายชีวิ </p> | <p> แต่กลัวหกล้มแม่เลยไม่ไป กินของดีดีบำรุงเอาไว้ ถึงอยากเพียงไรแม่ก็ไม่กิน ครั้นเนื้อครั้นตัวเป็นนิจสิน จะนอนจะกินไม่มีสบาย เก้าเดือนสิบเดือนหาน้อยไม่ นาคเอ๋ยจงเห็นใจพระมารดา เจ็บปวดเต็มทีเจียวนะนาคเจ้า รวมกับลูกชายอย่างแน่นนอน เส้นเอ็นที่รัดก็ย่อยหย่อน พ่อนาคก็ยื่นเอาหัวลง แทบแลกรานเป็นผุขผง แทบวายชีวงศ์ในครรภา ปวดร้าวระบือทุกเส้นเกศา พอเจ็บขึ้นมาลิ้มหมดไม่มี น้ำตาไหลหลั่งออกสิ้นปรี แม่ครุณีเจ้าก็โศกา ไม่มีใครหนุนหลังกันบ้างหรือเจ้า ฟัน้องถ้วนหน้าจจะช่วยฉันที เขาเรียกเท่าไรรอเอามาด่วนจี้ อัฐเงินใครมีช่วยไปตามหอมมาฯ </p> |
|---|---|

จะเข้าทางหูหรือจะเข้าทางปาก
 แต่ในบาฬีท่านมีมา
 ณะแปลว่าจุมูก
 หายใจเข้าออกบออาการ
 จุติครั้งแรกเป็นกลละ
 คุณจะหยาดน้ำมันงา
 เสมือนหนึ่งชুবน้ำมันหยัด
 ทุกข์ของเราเป็นเช่นนี้
 ทุกข์ของผู้เกิดพอบางเบา
 คลอดก็ยากปวดนักปวดหนา
 ยาลือคเผ็ดร้อนแมื่ก่อนขยัน
 เป็นหญิงก็ซังเป็นชายก็หม
 จะกินจะนอนแม่ป้อนข้าวเคี้ยว
 อมยาพ่นฝนยาทา
 เรียกมิ่งเรียกขวัญสงสารลูกนี้
 เสียเงินก็ซังแมื่ยังไม่คิด
 รอดอันตรายจากไข้โรคา
 แม่เฝ้าถนอมขับกล่อมบรรเลง
 จนเติบโตใหญ่แมื่ลูกได้ดี

พุดไปก็ยากหรือจะเข้าทางตา
 ฝูงสัตว์นั้นหนจะเข้าทางฆาน
 ตอนนีแหละถูกเป็นหลักฐาน
 นำดวงวิญญาณให้เราเกิดมา
 อยู่ในกรรมกะแห่งมารดา
 คิดผมโถมาจามรี
 กลับมาสลัดเสยที
 มันยากที่จะทรมา
 ยังไม่ทุกข์เท่าของมารดา
 พอลอดออกมาแสนทรมาน
 อุดสำห้อคกลั่นกล้ากลั่นน้ำเกลือ
 แม่เฝ้าชมโฉมสนทชิดเชื้อ
 จะจีจะเยียวแมื่คอยอุดสำห้
 ในเมื่อโรคาของลูกมี
 ยาหมอเขามิไปตามหมอมา
 ขอให้ชีวิตของลูกข้า
 พระชันษาอยู่นานปี
 ของดีรับเร่งหาให้ลูกนี้
 ออกพ่อแม่นี้ก็แสนสุขสำราญฯ

ปฏิสนธิ์จำนวนที่ 3 (ทำนองแหล่) หรือเรียกว่าแหล่ปฏิสนธิ์ทุกขสังข์

| | |
|--|--|
| <p>และเป็นเรื่องทุกขสังข์ ในบาลีทำนองตรง เมื่อแรกเป็นตะละตะละ ประคองหยาดน้ำมันงา กำหนดเสร็จได้เจ็ดวัน ออกจางจางกระจ่างสี กำหนดเสร็จอีกเจ็ดวัน ครั้นบุญเรือนได้เดือนกว่ากว่า แต่พอกำหนดได้กฏเกณฑ์ ทั้งโลมาสะพรั่งมี ทั้งศิรยะแลหัตถา แดกนัขาขึ้นมาซ้ำ ครั้นถ้วนทวดติงสา เป็นลูกอ่อนลงนอนไอ้ นั่งทับอาหารเก่า อาหารใหม่ทูนเกสา เอามือกอดเข้าแล้วค้ำคาง พอเข้าสิบวันเจ้าก็ปล้นผของ เปรียบเหมือนวานรที่หนีฝน มีฝงฝีครัดครึ่งตรงตรา มีทุกที่ในอุทร พอสี่เดือนถึงเดือนที่ห้า ให้มีคัมภีร์จุ่มจิตใจ เหมือนซากเหมือนซากศพไม่รู้สิ้น เป็นที่รังเกลียดน่าเหยียดหนักหนา เปรียบเหมือนหนอนที่กำเนิด ทั้งไฟธาตุก็พัดเผา พอครบหกเดือนถึงเดือนที่เจ็ด</p> | <p>ตามข้อขัตติยะบรรจง ทำนองจดลงพิจารณา อยู่ในครรภ์องค์มารดา ที่ติดอยู่ปลายขนจามรี ก็ขึ้นครั้นเข้าทุกที เหมือนนารีที่ล้างมังสา ก็แตกเป็นปัญจะสาขา แต่ดวงวิญญาณนั้นยังไม่มี ก็แตกเป็นเส้นเกสี แดกเกสีสะพรั่งงาม ทั้งบาทารูปธรรม แดกประจำหนังตะโจ ครั้นอยู่มาเป็นทุกโข อยู่ในครรภ์โกพระมารดา ของแม่เจ้าน่าเวทนา ทำกิริยานั่งของของ เจ้าผินหลังมาหาท้อง อยู่ในปกครองพระมารดา เข้าซ่อนตนในโพรงพฤษยา หุ้มห่อกายาของใจ จะเหยียดเท่าเหยียดครก็ไม่ได้ ทำกิริยาคืบฝักไฟ เหมือนสัตว์อยู่ในมรคา ในสถานถิ่นครรรภา น่าเวทนาจริงจริงหนอเรา ประกอบเกิดด้วยของเนา สัตว์นั้นเล่าแทบบรรลัย จะทานร้อนเผ็ดก็ไม่ได้</p> |
|--|--|

กลัวลูกอ่อนที่นอนอยู่ใน
 เปรียบเหมือนถ่านไฟดังท่าสน
 ประการหนึ่งพระมารดา
 ที่เค็มก็เค็มเหลือ
 ไอ้สตรีนั้นแทบบรล้วย
 มารดาทำงานหนัก
 สองพระกรก็ซ้อนจอมขวัญ
 พระมารดาเอนกายลงนอน
 จะจริงไหมนั่นเล่าท่านผู้ฟัง
 พอแปดเดือนถึงเก้าเดือน
 เหมือนสัตว์น้อยลอยอยู่วน
 ลีบเดือนกำหนดทศมาส
 ยังมีลมกรรมชวาต
 เมื่อจะเขยื้อนเคลื่อนคลาน
 ให้มีบาทาอยู่เบื้องบน
 หกคะเมนเอนคะมา
 เปรียบเหมือนเหวโลกิมน้อย
 เมื่อยามปลดอดจะคลอคบุตร

ไอ้สายสุดใจของมารดา
 มาดกหล่นลงบนเกศา
 จะเสพยาภัยสิ่งอันใด
 ดังแล่นือเอากลับไต้
 ทนไม่ไหวก็คืบยันยัน
 หน่วงลูกรักก็ถ่วงลงใต้ครรภ์
 พระแม่นั้นไม่เคยชิงชัง
 กุมารอ่อนก็ลูกนึ่ง
 ผมเจอบ้างแต่บางคน
 ขยับเขยื้อนเอี้ยกายตน
 อยู่ในสายชลฝั่งสาคร
 เจ้าก็เคลื่อนคลาดจากอุทร
 มาพาดพิงต้องสัตว์อ่อน
 อนาทรทุระกรรม
 ศิริษะนั้นหล่นอยู่เบื้องต่ำ
 ในทุกซ์ซ้าไม้สิ้นสุด
 ประมาณหาร้อยชั่วบุรุษ
 แม่แสนสุดซึ่งกรรมเวรฯ

ฝันและทำนายฝัน

บทฝัน (เรื่องสาธิตาแก้ว 2 ชั้น)

| | |
|-----------------------------|-------------------------------|
| เมื่อคำคืนพระมารดาหลับตาลง | แม่อีกทรงนิมิตฝันอัศจรรย์ใจ |
| ฝันว่าได้แหวนทองวงน้อย | สวมใส่ก้อยมือนางเมื่อกกลางคืน |
| พอใกล้รุ่งสะอื้นตื่นระรินหา | ให้ครุ่นคิดในอุราจะเหตุไร |
| จึงได้รับปลุกผีมิได้ซ้ำ | รีบไปตามหมอมาท่านายฝัน |

บทฝัน(ทำนองแห่)

| | |
|---------------------------------------|-----------------------------|
| ฉันจะขอกล่าวสำเนากำเนิด | เมื่อแรกจะเกิดกำเนิดเป็นคน |
| มันแสนลำบากเสียเหลือล้น | ฉันจะนิพนธ์ยกขึ้นเทศนา |
| เป็นแสงสว่างขึ้นกลางท้องฟ้า | โบราณว่าผีพุ่งได้ |
| เมื่อยามพุ่งมาเจ้าก็พุ่งไป | ถูกหลังคาไซ้เจ้าจึงสะท้อนมา |
| อยู่กับคุณพ่อได้เพียงเจ็ดวัน | มาเกาะนอนนั้นเป็นที่นอน |
| คุณพ่อเมื่อกายให้สังหรณ์ | จะหรือจะนอนก็สุดปัญญา |
| เจ้าจึงแยกย้ายเป็นเจ็ดดี | ตามพระบาลีได้กล่าวมา |
| เป็นสี่ขาขาว เหลืองเหลือง คำคำ แดงแดง | พระธรรมดกแต่งเจ้าจึงสดี |
| แล้วขยับเขยื้อนเคลื่อนต่อไป | เข้าสู่ครรรภ์ไซ้พระมารดา |
| แต่พอยามเย็นตะวันรอนรอน | วิหคนกจรกลับถิ่นฐาน |
| ว่าปางนั้นพระมารดา | เข้าที่ไสยาบรรทมเลย |
| จตุรปูสามดอกบอกระรัตนะ | ยกมือไหว้พระขึ้นเหนือผม |
| แล้วจึงเปิดหน้าต่างออกมารับลม | เข้าที่บรรทมจึงหลับไป |
| พอได้ตีสามแม่อีกหลับสนิท | สุบินนิมิตดั่งมันหมาย |
| แม่ฝันว่าได้แหวนทองประคองสวมใส่ | แสนรักแสนใคร่ในมือนาง |
| แต่พอใกล้รุ่งสะอื้นตื่น | แม่มาพลิกพื่นตอนฟ้าสาง |
| จึงเล่าความฝันให้พ่อแกฟัง | มันจะจริงหรือจึงเป็นอย่างไร |
| ฝ่ายข้างพ่อแกก็ยังไม่งิน | จึงเรียกตาโหรทำนายให้ |
| อันฝันอย่างนี้มันจะดีหรือร้าย | ตาโหรเข้าใจแกจึงเปิดตำรา |

บททำนายฝัน(เรื่องราชินิกุล)

| | |
|--|---|
| เมื่อตีหนึ่งกว่ากว่านางตื่นนิทรากจากที่นอน | อดใจก่อนเมื่อแต่ก่อนไม่เคย |
| เมื่อรู้ตัวว่าฝันนางปลุกสั้นสามี | ตื่นเถิดขาพี่ฟังจ้เอื้อนเอ่ย |
| น้องกลับไปไหนม่อมโยไปนิตเกิดนิมิตฝันดี | ว่าได้แก้วมณีทายให้พี่พี่เอ๋ย |
| โปรดทำนายทายทักให้ประจักษ์แจ้งใจ | จะได้แก้วอะไรนั่นทำไมนอนเลย |
| อยู่กับพี่มานาน | ไม่เคยจะฝันแปลกเลยๆ |
| ฝ่ายเจ้าพี่จ้วเจียได้ยอนเสียงเมียร้องปลุก | ว่าเมียร้องอย่าทุกข์เราจะได้ลูกแก้วเหวย |
| จะเป็นหญิงหรือชายพี่ก็ยังไม่ถูก | ต่อเมื่อน้องคลอดลูกพี่ทายถูกจริงเลย |
| ตั้งแต่นี้ต่อไปจงตั้งใจรักษา | สวดมนต์ภาวนาทุกเวลาอย่าเฉย |
| สวดมนต์ภาวนาว่าคาถาคุ่มกัน | แม่จงรักษาพระครรภ์อย่าทำงานหนักเลย |
| จงทำจิตใจให้สบาย | จะได้ลูกชายชมเชย |

แพ้วท้องและลำดับเดือน

แพ้วท้องและลำดับเดือนสำนวนที่ 1 (ทำนองแหล่)

| | |
|--------------------------------------|---------------------------------|
| ตาโหรทนายเสร็จแก่ก็ลากลับบ้าน | แม่จะตั้งครรภ์แม่แสนจะดีใจ |
| พอได้หนึ่งเดือนพระมารดาไชร้ | กระวนกระวายทุกวันเวลา |
| เป็นเลือดก้อนหนึ่งขึ้นมาไสไส | อุปไมยเหมือนคาวปลา |
| พอได้สองเดือนนะพ่อนาคจำ | เป็นก้อนขึ้นมาเหมือนดั่งฟองไข่ |
| แม่จึงอดเผ็ดแม่จึงอดร้อน | แม่กลัวเลือดก้อนนี้จะละลาย |
| พอได้สามเดือนก็เคลื่อนต่อไป | แม่นี้ไชร้ก็แพ้หนัก |
| อยากกินเปรี้ยวเปรี้ยวอยากกินหวานหวาน | เผ็ดเผ็ดมันมัน ใอันัน ใอันี่ |
| อยากกินแกงเผ็ดปลาไหล | แกงไก่อะหรีด้มหัวปลีปลากราย |
| อยากกินปลากระตังมาด้มข่า | แกงคั่วใบมะขามแกงร้อนหน่อไม้ |
| อยากกินแตงโมและแตงไทย | มันแพ้วท้องใหญ่ต่างต่างนานา |
| อยากสับประรดที่ปราณบุรี | อยากลิ้นจี่ที่เมืองที่ละว้า |
| อยากกินขนุนที่ศรีราชา | มันอยากกินน้อยหน่าที่ลพบุรี |
| อยากกินองุ่นที่สวนสามพราน | ส้มโอที่หวานนครชัยศรี |
| ส้มเขียวหวานบางมดที่รสวนหวานดี | ถึงจะแพงเต็มทีขอให้ได้รับประทาน |
| อยากกินมะขามนครนายก | ที่เขาถือว่าคอกยังมีรสหวาน |
| อยากกินของดีก็ต้องหัวมัน | ที่เขาขุดกันที่ชานดอนเมือง |
| อยากกินองุ่นที่ผลงามงาม | อยากกินมะขามที่ฝักแข็งแข็ง |
| ลิ้นจี่ลำไยมะไฟมะเฟือง | ผลไม้ในเมืองก็มีมากมาย |
| อยากกินของสดอยากกินของคาว | อยากกินข้าวตังต้องนั่งร้องไห้ |
| ทั้งดินสอพองก็เอามาเผา | กินได้กินเอาว่าอร่อยปลายลิ้น |
| ของอื่นมีมากไม่อยากจะกิน | อยากกินก่อนคิดว่าเป็นของดี |
| อยากกินทุเรียนเมืองนนท์ที่ผลใหญ่ใหญ่ | ลูกเงาะนั้นไชร้ต้องจันท์บุรี |
| ปลาเทโพมาแกงส้มกับผักบู่ | อยากกินแกงกุ้งคู่มือปลาแขยง |
| อยากกินเนื้อวัวมาผัดพะเนาง | อยากกินแบ่งกันได้ยืนว่าอย่างไร |
| การซื้อของกินหมอมไม่จำกัด | ห้าบาทสิบบาทก็พอซื้อได้ |
| มิใช่กวนพ่อนาคจนมากมาย | ไม่ควรเสียดาจงนึกเอ็นดู |

ฉันขออภัยหญิงชายทุกท่าน
 ฟังที่เหมาะสมวิเคราะห์กันดู
 ฉันขออภัยหญิงชายที่นั่ง
 ฉันขอพ่อนาคแค่เพียงหอมคอ
 จะให้หรือไม่ให้ตามใจพ่อนาค
 เห็นนั่งคิดคงไม่ได้คิดตัวมา
 การแพ้ท้องต้องร้องให้ทราบ
 ถ้าเบงก็สู้สิบหอยิบมาหนึ่งใบ
 ถ้ากินเบงก็คงมีแรงมิใช่น้อย

จะว่าหมอขวัญร้องรำคาญหู
 ไม้วิเคราะห์แล้วครุจะพาลหักคอ
 ที่ท่านนั่งฟังจนพาลคำหมอ
 เป็นมาคของหมดที่เรียนรูมา
 ถ้าให้แล้วนาคนั้นอย่ามามัวช้า
 จึงร้องเรียกมารดาให้สักหนึ่งใบ
 มิให้จะกราบนะพ่อนาคควรจ่าย
 เบงก็สู้ก็ได้เบงก็ร้อยก็ดี
 ถ้าเป็นเบงก็ร้อยเขาว่ากินดี๑

แพ้ท้องและลำดับเดือนสำนวนที่ 2 (ทำนองแหล่)

สงสารแต่แม่แกแพ้นารี
 แล้วเล่าแกลงแจ้งกิจจา
 มันคลื่นมันเหียนวิงเวียนไหวหวั่น
 อยากกินไอ้นี้อยากกินไอ้โน้น
 อยากกินไส้โมไส้โคไส้ควาย
 อยากกินของสดอยากกินของคาว
 ฉันไม่พูดเล่นเหมือนเช่นเคย
 อยากกินน้อยโหน่งอยากกินน้อยหน้า
 อยากกินมะเฟืองที่เมืองพิมาย
 อย่างกินส้มโอแดงคมบางเบิด
 อยากกินแกงผักและผักดอง
 อยากกินของเปรี้ยวอยากเคี้ยวของหวาน
 อยากกินแขยงแกงมะรุ้ม
 อยากกินถ้วยเตี้ยกินถ้วยกินโจ๊ก
 อยากกินปลาหม่อม้าล่อฉู่ฉี่
 อยากกินห่อหมกแกงสะระหมั่น
 อยากกินลูกหว้าที่นครสวรรค์
 อยากกินผักหวานแกงมันอีมุ้ง

เรียกร้องสามีให้เข้ามาหา
 ว่าตัวของข้าไม่ค่อยสบาย
 ในคอแค้นระส่ำระสาย
 อยากกินแกงห่านเห็นทีจะหาย
 จะเป็นหญิงหรือชายก็ไม่รู้เลย
 ฉันไม่แกล้งกล่าวมาเล่าเฉย
 พิไล เอ๊ยฉันเล่าไม่อาย
 อยากกินลูกหว้าอยากกินลูกหวาย
 อยากกินลำไยที่เมืองระยอง
 รสคงล้ำเลิศไม่มีสอง
 อยากกินผักทองที่เมืองปทุม
 อยากกินน้ำตาลคัมมะตูม
 อยากกินดองกุ่มไส้ส้มมะดัน
 อยากกินไก่โອ้ที่ชุกอขัน
 อยากกินชะมี่ใส่หมูมันมัน
 อยากกินแกงมันที่บางละมุง
 อยากกินมะดันที่ซานชายทุ่ง
 อยากกินผักนึ่งที่ทุ่งสะเดา

อยากรินกะปิที่เมืองระยอง
 อยากรินจุกจุกอยากรินจิกจิก
 อยากรินใบจิกจิ้มปลาเจ้า
 อยากรินแกงส้มใส่ลูกส้มซ่า
 อยากรินแกงกบขำหอยกาบ
 อยากรินปลาสร้อยหอยกระพัง
 อยากรินฉลามในน้ำทะเล
 อยากรินมะพร้าวอยากรินมะปลิง
 อยากรินสะเดาที่เขากระได
 อยากรินปลาทุบปูแสม
 อยากรินแกงไก่ใส่มะเขือ
 อยากรินส้มฉนวนที่สวนระยอง
 อยากรินลูกเงาะที่เขาสมุน
 อยากรินแกงส้มที่ป่ามะขาง
 อยากรินมังคุดและรางสาด
 อยากรินผักแพงและแดงโม
 อยากรินปลาสร้อยข่อยอยากรินปลาฆ่า
 อยากรินกะจะที่เขากระจี่ อยากรินกล้วยทอดที่อยู่ในถาด อยากรินผักกาดที่บ้านตาคลี
 อยากรินขนมตาลที่ตาคลี อยากรินฟริฟริเพราะไม่มีสตางค์
 คอยคอยขยับคอยคอยเขยื้อนเหมือนเดือนให้อยาก เรื่องท้องเรื่องปากมันยากหลายอย่าง
 มันยากเหลือแสนแฟนแฟนผู้ฟัง ใครมีสตางค์ให้บ้างก็เอา
 อยากรินแกงบุกที่บางกระบือ อยากรินนกแขวกที่บนยอดเขา
 อยากรินชมพูแก่หนุตะเถา อยากรินเกาเหลาร้านเจริญ
 อยากรินหมูหันเอาหันใบหู อยากรินเต้าหู้เอาหมูมาหัน
 อยากรินหัวหมูไ้ที่หุยานยาน น้ำจิ้มใส่จานดิฉันขอจง
 อยากรินจิ้งจกคางคกผัดขิง อยากรินหอมปิ้งที่บ้านป่าปอง อยากรินหอมคองที่บ้านยายทา
 อยากรินปลาช่อนที่โตเท่าแขน อยากรินรังแตนที่กล้วยตยา
 อยากรินบะหมี่สักสี่ห้าชาม อยากรินข้าวหลามที่มโนรมย์
 อยากรินมะขมที่มันสมอยาก แต่มันก็ยากเพราะไม่มีมะขม
 มะขมหวานเย็นไม่เห็นมะขม จะขึ้นขย่มไม่มี

อยากรินข้าวตากมันยากไม่หยอก
 อยากรินกระต่ายแกใส่ปีกเต่า
 อยากรินแกงเม่นไม่เห็นมันมี
 อยากรินแกงเต่าที่เขาทะเล
 จับปลาตาบอดเอามาขอดเกล็ด
 อยากรินกระดี่ลู่อี่ปลาซ่อน
 อยากรินปูดมที่ริมหนองน้ำ
 อยากรินไข่เป็ดสักเจ็ดแปดผล
 อยากรินแดงกวาที่มาจากใต้
 อยากรินมะคันที่บ้านขอนแก่น
 อยากรินปลาช่าปลาตะเพียน
 อยากรินนกกระยางที่คอยักษ์
 อยากรินอีเก้งที่คงไม่แก่น
 อยากรินนกออกที่บินอีกอัก
 อยากรินพะเนงแกงนกกกระทง
 อยากรินแกงกวางที่บางน้ำเปรี้ยว
 อยากรินกล้วยไข่ที่ไร่ป่าหล่อ
 อยากรินโพระคณกกระทวน
 อยากรินแกงฉนวนแกงบวนบึงถือ
 อยากรินระมั่งเนื้อหนังที่หนึ่ง
 อยากรินปูไข่และผักกะเจด
 อยากรินไก่ตอที่หงอนชบา
 อยากรินหมากปุ่นให้มันชุ่มปาก
 อยากรินหน่อไม้ที่ไร่หนองปลวก
 อยากรินจีเหล็กที่ไร่ยายหลิ
 อยากรินตาลเจาะลูกเงาะงุ่น
 อยากรินแบงก์จังหวียเอามา
 ถ้าเป็นเงินบาทอย่าให้ขาดสิบอัน
 อยากรินแกงตุ๋นที่บ้านดอนเต่า
 อยากรินปลากลตที่บางปลากลต

อยากรินข้าวตอกที่บ้านเจ้าดี
 อยากรินน้ำเต้าที่เขาฝาชี
 อยากรินชะนีที่บ้านหนองโนน
 อยากรินแกงปลาที่บึงบอระเพ็ด
 ทอดปลาเห็ดกินสักหน
 อยากรินกระท้อนที่ข้างกระโดน
 อยากรินผักหนามที่ริมถนน
 อยากรินเห็ดโคนที่คลองตะเคียน
 อยากรินแดงไทยที่ไร่ป่าเหมียน
 อยากรินมะเขือที่ไร่ลุงเขียน
 อยากรินทุเรียนที่บ้านคุณลุง
 อยากรินนกกวักที่ปลักกลางทุ่ง
 อยากรินฟักแวงที่บ้านท่าวัง
 อยากรินนกปักหลักที่โลกสูง
 อยากรินนกยูงที่มันรำแพน
 อยากรินปลาเบี้ยวที่บ่อติดแนบ
 อยากรินมะละกอที่เมืองขอนแก่น
 อยากรินรังแตนที่ต่อสะตือ
 อยากรินนกถืดที่อูที่คันคนทา
 อยากรินแกงอิ่งที่เขาตะกร้า
 อยากรินลูกเกดที่บ้านเขากา
 อยากรินสาธิตาที่คันพิกุล
 อยากรินกล้วยตากที่เกาะสลุด
 อยากรินหน่อรวกที่เขาอีรุณ
 อยากรินกะปิที่เมืองญี่ปุ่น
 อยากรินขนุนที่บ้านคุณนาย
 ถ้าเป็นแบงก์ห้าเอามาสองใบ
 ถ้านับไม่ทันช่วยกันก็ได้
 อยากรินปลาเค้าที่บ่อตาไบ
 อยากรินสับปะรดที่ชินน้ำไร่

| | |
|--------------------------------|---------------------------------|
| อยากกินห่อหมกที่บางขันหมาก | อยากกินกล้วยตากที่เมืองปักษ์ใต้ |
| อยากกินอะไรก็ได้ไม่ไหว | อยากกินกล้วยแขกอยากกินกล้วยไฟ |
| อยากกินกล้วยไข่อยากกินกล้วยน้ำ | อยากกินลอดช่องขนมจอบขนมจีน |
| อยากกินลูกอินทะผาลำ | |
| อยากกินมะกรูดสักสามตะกร้า | อยากกินปลาร้าสักห้าหกชาม |
| อยากกินเปอะปะเลอะละรุ่มร่าม | อยากกินลามาปามไม่ควรจะเป็น |
| อยากกินตะพาบที่น้ำโพธิ์ | อยากกินเทโพที่วัดจันทร์เสน |
| อยากกินมะพร้าวที่บางปะหัน | อยากกินลูกจันทน์ที่สวนลุงเจน |
| อยากกินต้มยำหกชามขึ้นชด | อยากกินปลาหลดที่อยู่ใต้เลน |
| อยากกินปลาที่ปลากะเบน | อยากกินกีเลนนี่ก็อยากจะลอง |
| อยากกินทองหยิบอยากกินทองหยอด | อยากกินกล้วยทอดทองหยอดฝอยทอง |
| อยากกินลูกจากที่บ้านบางจาก | อยากกินข้าวหมากที่ห่อใบตอง |
| อยากกินแกงเป็ดนางเล็ดทองพอง | อยากกินนึ่งมองก็ไม่เห็นมัน |
| อยากกินนกเงือกที่หงอนชะโงก | อยากกินไอ้ไอ้ที่ชูคอขัน |
| อยากกินนกตะขาบที่คาบลูกข่อย | อยากกินนกน้อยที่จิกลูกจันทน์ |
| อยากกินกระจับที่บ้านหนองจอก | อยากกินผักหนอกที่บ้านเต่าหนาน |
| อยากกินทับทิมที่ริมกระท่อม | อยากกินกระท้อนที่ชัยบาดาล |
| อยากกินบัวลอยหัวกลอยหัวมัน | อยากกินเล็กกันเพราะว่ามันไม่มี |

แพ่ท้องและลำดับเดือนสำนวนที่ 3 (ทำนองแห่)

| | |
|----------------------------------|-------------------------------|
| นางรู้แน่ก็แพ่ท้อง | จนตัวแม่นี่รู้แน่แก้ไข |
| มันให้คลื่นเหียนอาเจียนเหลือใจ | อยากกินมะดันดองมะม่วงตากดราย |
| อยากกินข้าวแกงที่เขาตั้งไว้เสร็จ | เป็นลมพานไสน้ำลายไหลฟู |
| ปลาแปงปลาแปงปลาทอดปลาทุ | หมูผัดแกงเผ็ดทั้งข้าวหน้าหมู |
| หมูหอมหมูแฮมหมูแนมหมูหัน | กึ่งแห้งเต้าหู้และฮือแซ |
| ลูกชิ้นนูนนี่ | แกงมัสมั่นทั้งปูเสฉม |
| ยำเย้ | ผัดหมีแกลแล |
| แกงผักแกงเป็ดผัดเผ็ดปลาไหล | ແหละยำยวน |
| แกงบุกแกงบอนแกงร้อนแกงรวน | แกงจืดแกงไทยก็อยากกินเสียถ้วน |
| | พะโล้มีล้วนเกาเหลาแกงเรียง |

| | |
|---------------------------------|------------------------------------|
| ไก่อุ้มกึ่งคำต้มยำปลาร้า | ผัดขิงผัดข่าหอมกหอมเมียง |
| ไล่ฮื้อแกงแฮตั้งแลรายเรียง | ตือฮวนกุนเชียงอีกทั้งยำพุงปลา |
| แป๊ะชะบะช่อปลาหมอนูฉี่ | ตั้งโอ้เกี่ยมฮื้อฮื้อฮื้อหนักหนา |
| ชอกแซกชุกชุกน้ำพริกปลาร้า | มะเขือแดงกวาดค่น้ำถั่วพู |
| อยากกินมะพร้าวแก้ว | ตะโก้แก้วถั่วทอง |
| อีกทั้งลอคช่อง | ข้าวพองสาธุ |
| นารีจำศีล | ขนมจีนจีหนู |
| ขนมกล้วยถ้วยฟู | ไล่หมูหวานมัน |
| จรกลางสรง | ไข่หงส์ไข่เต่า |
| ไล่เห็นซาลาเปา | มะพร้าวขนมตาล |
| โอเลี้ยงโอวัลติน | อยากกินทั้งนั้น |
| โป้คต้มมันมัน | แฟนดำนันอร่อยดี |
| ไบเล่โคล่าโซดาเซเว่นอัฟ | กรีนสปอตชอบรับกระทั่งเป็บซี่ |
| อยากกินอ๊ก โขแมมโป้ยั้งดี | เครื่องคืมพวกนี้ต้องแซ่ไว้ให้เย็น |
| พอครบสิบเดือนซ่งปวดเดือนจริงแท้ | ค้ำว่าครรภ์แม่แกปวดมิใช่เล่น |
| ปวคนักปวคหนาเลือดตาแทบกระเด็น | โถ่เอ๋ยใครไม่เห็นในหัวใจ |
| แม่ปวคท้องแม่ก็ร้องคร่ำครวญ | มันให้ปวคให้ปวนไปเสียนี้กระไร |
| ปวคเสียชะมัดแทบจะขาดใจตาย | โอ้พ่อสายสุดใจเมื่อไหร่จะคลอคสักที |
| นางร้องโอดโอยระโหยหวน | ปวคคร่ำครวญเรียกหามี |
| พี่จะพี่จำไม่เห็นมาสักที | เร็วเร็วเข้าซีไปตามหมอมาย |

แพ่ท้องและลำดับเดือนสำนวนที่ 4 (ท่านองพากย์)

| | |
|--------------------------------------|---|
| พี่จำฉันรู้สึกสงสัยฉันเป็นอะไร | พี่จำฉันรู้สึกแปลกใจฉันเป็นอะไรจิตใจเริ่มสั่น |
| อยากกินเปรี้ยวเปรี้ยวอยากกินหวานหวาน | อยากกินมันมันกินให้มากมากมายมาย |
| นั่นเนาะเอ็งทำอะไรแพ่ท้อง | อยากกินมะดันดองใหม่จะไปซื้อให้ |
| เอาเงินมาซิเอ็งมีเท่าไร | ล้างกระเป๋าลงไปแต่เงินไม่มี |
| เห็นอยู่แต่เจ้าของงาน | ท่านคงสงสารเมตตาปราณี |
| กับผู้ที่แพ่ท้องอยากกินของดีดี | แต่ะอั้งสักทีเถอะท่านเจ้าคุณนายฯ |

บิดาตามหมอต้าแย (ทำนองสองไม้)

| | |
|-------------------------------------|--------------------------------------|
| ฝ่ายเจ้าฟัวอินเมียร้องเรียกหา | วิ่งทะล่าไปหาเมียในห้องใหญ่ |
| มองเห็นหน้ามกรวณกระวาย | ก็รู้ว่าสายใจแม่เจ็บครรภ์ |
| ที่จำไปตามหาหมอให้น้องหน้อย | น้องปวดถ่วงมิใช่น้อยใจเริ่มสิ้น |
| ฝ่ายเจ้าฟัววังงกตกใจครัน | กระเป่าเป็นมันเงินไม่มี |
| นางมีว่าเงินอยู่ในตู้ใหญ่ | เจ้าฟัวว่าฉันเอาไปใช้เสียเมื่อวานนี้ |
| เหลือเกินเอ๋ยเงินไม่มี | ค่าแท็กชีสามล้อไม่พอกัน |
| ฝ่ายแท็กชีเขาก็รีเข้ามา | ตกสนนราคาแล้วก็ผายผัน |
| ครันถึงบ้านหมอก็จจรรัล | ขึ้นกระไดสามขั้นถึงหมอต้าแย |
| ยายหมอต้าแยแกกำลังตำน้ำพริก | ขยับขยิกฉันมิได้เหลียวแล |
| ลงนั่งใกล้ใกล้เข้าไปสะกิดแก | ฝ่ายหมอต้าแยว่าเจ้ามาทำไม |
| ฉันตอบยายหมอไม่รอร่าไร | เมียฉันนั่นใช้ให้มาตามแก |
| ยายหมอเข้าเรือนมิได้เชื่อนได้แซ | แล้วเดินยิ้มแต่ออกมาพลัน |
| หีบครกตำหมากหีบสากตะบัน | แกรีบผลุนผันลงเรือนมา |
| ฉันล้วงกระเป่าหีบเอาเงินตรา | ขาไปขามาสิบบาทพอดี |
| ฝ่ายหมอต้าแยไม่แซไม่เชื่อน | แกรีบขึ้นเรือนด้วยเร็วรี |
| แกหย่อนตูดนั่งกันยังไม่ถึงดี | ว่าไอ้ทิดมานี้ตั้งขันเข้าไวไว |
| เอาพลูไม่ต้องมากเอาหมากไม่ต้องเจียน | เอารูปเอาเทียนไอ้ที่เล่มใหญ่ใหญ่ |
| เงินอีกหกบาทอย่าให้ขาดได้ | แล้วลงนั่งใกล้ใกล้เฝ้าประคอบประคองฯ |

หมอนำมนต์ตลอดง่าย (ร้องหงส์ทอง)

| | |
|-----------------------------|-----------------------------------|
| ว่าบัดเอ๋ยบัดนั้น | จะกล่าวถึงตามันหมอน้ำมนต์ |
| บ้านแกอยู่ใกล้ใกล้ไม่ไกลนัก | ตาแกแจ้งประจักษ์ในเหตุผล |
| ครันจะไม่มาทำอะไร | แกแฝงจิตเป็นไมตรีห้วงกุศล |
| แกก้าวคุ่มคุ่มขึ้นบันได | เห็นผู้คนมากมายกระวากระวอน |
| ญาติข้างฟัวก็มากหน้า | ญาติข้างภรรยาที่สับสน |
| แกหย่อนก้นนั่งฟังเหตุการณ์ | แล้วแกก็เรียกเอาขันน้ำมนต์ |
| ครันจะนั่งอยู่ดูไม่เหมาะ | จะทำน้ำมนต์สะเดาะเคราะห์ ให้สักหน |

| | |
|-----------------------------|------------------------------------|
| ฝ่ายสุวรรณรานหาขันใหญ่ | ตักน้ำใส่โสมมาบัดดล |
| แกขึ้นนะโม อิติปิโส ะคะคะวา | เป่าไปเป่ามาอยู่ตั้งหลายหน |
| ถ้าเงินไม่มาทำอะไรจะไม่ดี | ถ้าเงินไม่มีคงไม่เป็นน้ำมันต์ |
| มากน้อยหมอไม่ว่า | ถ้าเงินไม่มาคาถามันตกหล่น |
| จะว่าอย่างไรไอ้ทิดเอ็งว่ามา | ข้าอิติปิโส ะคะคะวา อยู่ตั้งหลายหน |
| พอได้เงินตราไม่ซ้ำใจ | น้ำในขันใสใสกลายเป็นน้ำขุ่น |
| อิติปิโสก็จะไม่มัน | ว่าคาถาองคุลิมาเรเข้าไปปะปน |
| ทำปากหมอบหมอบใจให้มัน | เสร็จแล้วส่งขันให้แม่หน้ามน |
| พอทานบิ๊ปเสียรกลับในบัดดล | แม่หน้ามนก็ประสูติกุมาร |

บทเจ็บท้อง (ร้องแขกลพบุรี)

| | |
|---------------------------------|-------------------------------|
| เฝ้าเจ็บท้องร้องครางอยู่คนเดียว | จะแลเหลียวหาใครก็ไม่มี |
| มันสุดที่จะทนหมองหม่นใจ | จึงร้องเรียกหาพี่ไปอยู่ไหน |
| จงรีบมาไวไวอย่ารอรื | มาช่วยทีเถิดหนาอย่าช้าพลัน |
| มันสุดที่จะอดกลั้นเสียแล้วเรา | มันแสนเจ็บแสนปวดครวคร่ำใจ |
| ในฤทัยแทบจะขาดอยู่รอรอน | เหมือนดังจุดกฤษณาป้อออกจากน้ำ |
| ให้เจ็บเข้าไปทั่วสารพวงค์ | ไอ้หัวอกลูกผู้หญิงอยากจริงเอย |
| มันสุดที่จะเฉลยเอ่ยคำ | ต้องเฝ้าทนทุกข์ทนอยากลำบากกาย |
| แทบจะวายชีวิตดวงจริตอารมณ | ยามจะกินจะนอนพักผ่อนกาย |
| ก็ยากไร้เหลือดีมีแต่ทรมาน | จงคลอดมาเสียเถิด ไอ้ลูกแก้ว |
| แม่จะทนไม่ไหวแล้วนะลูกเอ๋ย | ด้วยแม่นี้ไม่เคยจะทรมาน |

บทเจ็บท้องหรือโล้สำเภา(ขับเสภา)

แสนสงสารมารดาเสียยิ่งนัก

เมื่อจะคลอดลูกรักให้ทรมาณฯ

บทเจ็บท้อง (พากย์)

เจ็บอื่นหมีนแสนไม่แม่นเหมือน
จะมีใครไหนเล่าเฝ้าพะนอ

แม่เจ็บจะเคลื่อนคลอดบุตรสุดทนหนอ
มองหากี่ไม่เห็นมีฯ

ประสูติกาลสำนวนที่ 1 (ขับเสภา)

เจ็บท้องร้องครวญครางทนไม่ไหว
เหลียวซ้ายแลขวาหาผัวรัก

จะร้องเรียกหาผู้ใดสุดแลหา
มันปวดหนักแล้วพี่จำสุดจะทนฯ

ประสูติกาลสำนวนที่ 2 (ขับเสภา)

ต่างประทีปโกสุมปทุมเทียน
อันเป็นปิ่นโมลีเฉลิมโลก
ก็ล่วงลับดับไกลในขณะ
ยังแต่เราท่านสิ้นทั้งหลาย
อนิจจังสังขารอย่าปรารมภ์
การตายหนีไปไม่พ้นแน่
ต้องวอดวายตายพรากไปจากกัน
เมื่อบังอรหล่อจนจะได้เจ้าลูกรัก
แม่เทวีเข้าที่ซึ่งไสยา
ฝันนั้นว่าไปชมเก็บสวน
ครั้นเหนื่อยอ่อนหล่อนก็กลับพลบลาไสย
ขณะนั้นรัศมีสีสอดส่ง
มีแก้วน้อยลอยกว้างกลางเมฆา

สิบนิ้วประสานขึ้นเหนือเศียร
บรรจงเจียนน้อมบาทศาสดา
ชนสัตว์ข้ามจตุโอมเสียหนักหนา
ลุ่มหาห้องนิพพานสำราญรมย์
เกิดแก่เจ็บตายยังหมักหมม
ควรสมแต่สิ่งที่เป็นทาน
พ่อแม่พี่น้องลูกหลานหลาน
ตอนนี้นั้นจะกล่าวกำเนิดเกิดกายา
ผิวพรรณผ่องพักตร์เป็นหนักหนา
พอเพลานิมิตฝันด้วยทันใด
เก็บลำควนนางแย้มแซมไสว
เอนองค์ลงในที่ไสยา
อัสดงลับดับลงทั่วแหล่งหล้า
ตกลงตรงหน้าในบัดดล

กล่อมนาค

บทกล่อมสำนวนที่ 1 กล่อมกุมาร (ทำนองแหล่)

| | |
|---------------------------|-------------------------------------|
| ไอ้ทราวมสงวนเอ๋ย | มาเสวยนมแม่เสียน้อยเกิดชินะ |
| พ่อคุณของมารดา | ทิ้งผลไม้แม่ก็หามาฝากเจ้ามากมี |
| มะปริงมะปรางสว่างสาละ | และพลับสดจันทร์ลั่นจี่ |
| อันมีรสหวานสนิท | เชิญเสวยเสียน้อยเกิดชินะพ่อคู่ชีวิต |
| ปอกเสวยให้อุ้มเอม | แล้วก็ชวนกันสรวลเกษมเสพย์กระยาหาร |
| ครั้นอิมหน้าสำราญอุรารมย์ | แล้วกอดประทับให้หลับบรรทม |
| กล่อมถนอมขับเป็นกลอน | ว่านอนเสียน้อยเกิดชินะพ่อนอน |
| ขวัญเอ๋ยขวัญเอ๋ยขวัญอ่อน | ขวัญข้าวพ่ออย่าอ่อนอย่าแวง |
| หลับเสียน้อยเกิดชินะ | พ่อคุณของมารดาฯ |

บทกล่อมสำนวนที่ 2 (ทำนองแหล่)

| | |
|-------------------------|---------------------------|
| อาบน้ำเอาใส่เปล | แล้วโอดะให้ให้เจ้านอน |
| ขวัญเอ๋ยเจ้าขวัญอ่อน | เจ้าอย่าอ่อนไปเลยลูกยา |
| แม่รักคั่งดวงชีวิต | ไม่เคยคิดเบื้อระอา |
| รักเจ้าเหมือนคั่งแก้วตา | จงนิทราเสียน้อยเกิดสหายใจ |
| ยามเจ็บแม่ก็หายา | เอามาให้เจ้ากิน |
| อาบน้ำทาขมิ้น | ขัดส้นหมดเหงื่อไคล |
| ร้อนน้กแม่ก็พัดกระพือ | ร้อนน้กหรือแม่ก็อาบน้ำให้ |
| รักเจ้าคั่งดวงใจ | จงหลับให้หลออย่ารำคินฯ |

บทกล่อมสำนวนที่ 3 (ร้องสาธิตาแก้ว)

| | |
|-------------------------------|----------------------------------|
| รักของใครก็ไม่แพ้เท่าแม่รัก | ผู้สมัครเพราะสายเลือดไม่เหือดหาย |
| รักอื่นไม่ประจักษ์แล้วรักคลาย | จิตจางง่ายไม่จริงคั่งมารดา |
| ตั้งแต่เล็กแม่อุปถัมภ์คำชูลูก | จิตพันผูกถนอมหนักเลี้ยงรักษา |
| ยามกินแม่ก็ป้อน โภชนา | ยามนิทราแม่กล่อมเห่ไล่เปลไกว |
| ยามเจ็บไข้ยามเจ็บแม่เป็นทุกข์ | ลูกสบายแม่เป็นสุขลิ้มทุกข์ได้ |
| แม่แสนแทนหวังคั่งดวงใจ | แม่บ่นว่าก็เพราะจะให้ลูกได้ดี |

กล่อมนกเขาตลก

| | |
|-----------------------------|------------------------------|
| นกเขาเอ๋ย | ขันแต่เข้าไปจนเย็น |
| ครั้นเข้าไม่ขันก็เต็มเขี้ยว | ต้องขันเกณฑ์ไปจนเสียงออกแตรก |
| นกเขาจะนอนอยู่ดีดี | นกเขาไม่มีอะไรจะแตก |
| ต้องขันไปให้แปลกแปลก | รางวัลคงแตกออกมาจากถุง |
| ขันปดปดให้หมดพุง | นกเขาจะตุงลงจากรังฯ |

กล่อมนกกาเหว่า

| | |
|----------------------|-------------------------|
| เจ้านกกาเหว่าเอ๋ย | ไปไว้ให้แม่กาฝึก |
| แม่กาที่หลงรัก | คิดว่าลูกในอุทร |
| คาบเอาข้าวมาเผื่อ | คาบเอาเหยื่อมาป้อน |
| ถนอมไว้ในรังนอน | ซ่อนเหยื่อมาให้กิน |
| ปีกเจ้ายังอ่อนคลอเคล | หื้อแม่จะสอนบิน |
| พาลูกออกไปหากิน | ที่ปากน้ำพระคงคา |
| ตีนเจ้าเหยียบสาหร่าย | ปากก็ไซ้รื้อหาปลา |
| กินกุ้งและกินกั้ง | กินหอยกระพังแมงดา |
| กินแล้วก็โผมา | จับที่ต้นพุกษาโพธิ์ทอง |
| ยังมีนายพราน | เทียวเยี่ยมเยี่ยมมองมอง |
| ยกเอาปืนขึ้นส่อง | ข้องยิงถูกแม่กาดำ |

ตัวหนึ่งว่าจะต้ม
กินนางแม่กาคำ

ตัวหนึ่งจะยำ
คำวันนี้แม่มา

กล่อมขุนช้าง ขุนแผน (เสภาตลก)

ครานั้นจะกล่าวถึงขุนม้าน้ำขุนช้าง
หมาแลเห็นนางวันทองพ้อง โสกา
ครานั้นวันทองปวดท้องทุ้ง
นางวันทองเล็กกันยังไม่ทันดี
แล้วจึงร้องว่าแม่ลิงดู
พี่โสกาจนน้ำตาได้เจ็ดหม้อตาล
แม่งามขำล้าเขียนในฉากชิง
ดูโบ้โล้โท้โตเท่าไ้กระเทียมดอง
นางวันทองฟังเคาะให้เหมาะหมด
นางโสกาจนในตาเป็นกุ้งยิง
ขุนช้างว่าพี่เป็นลิงมิใช่ลิงพาล
พี่อาสาเจ้าลงกากินปลาทุ
วันทองว่าหนูมานทำไมกบาลเกลี้ยง
ขุนช้างว่าหัวพี่นี่หรือแม่วันทอง
เลื่อมเลื่อมสุกใสอยู่ในนั้น
ทั้งอยู่ยงคงกระพันกันอัปรีช

รูปร่างตำรายสวยกว่า
ใ้ให้นึกกรกหนักอูรามากกว่าปี
ขุนช้างมุ่งแอบมองตามร่องซี่
ขุนช้างมองดูนาถิอยู่่นมนาน
พี่รักเจ้าเท่ากระบุงใส่ข้าวสาร
เพราะรักเจ้าเขามาเลยจึงแอบมอง
ดูประหนึ่งงามดีไม่มีสอง
นั่งยองของเบ่งซี่ดีจริงจริง
ในตาเขียวเขียวหยดอยู่ตั้งตั้ง
แล้วร้องว่าอายลิงมาหลอกกู
เป็นเทือกเทือกหนูมานหรือแม่หนู
เจ้าไม่รู้ดอกหรือแม่วันทองฯ
ดูเป็นเพรียงไปทั้งนั้นเป็นมันย่อง
หัวพี่นี้แหละน้องมีของดี
อายที่เป็นมันมันนั้นรัศมี
แต่ชั้นนี้แมลงหวี่ก็ไม่จับฯ

กล่อมพระอภัยมณี (เสภาตลก)

คราที่นั้นพระอภัยวิไลเลิศ
พระคะนึ่งคิดถึงแต่บุรี
พระอภัยแก้ผ้ามือคว่ำเป่
นางเล็กผ้าหารูปีย์กษัตริใจ
พระจึงเปิดเสียงเอกวิเวกหวาน

แสนประเสริฐอยู่ในรูนางยักษ์
นางเซ้าเซี่ยจะให้เป่าเสียวเรื่อยไป
นางยักษ์ว่าพี่เป่าตรงไหน
พระกคนี้่วลงไปยักขัตาปรีอ
ฟังกังวานแว่วแว่วแก้วหูอื้อ

พระจิกคนี่นางยักษ์ครางฮือฮือ
 ตั้งแต่ท้องเกิดมาจนโตใหญ่
 ไม่เหมือนปีพระอกยเสียงใหญ่ดี
 พระขยับยักษ์ก็ย้ายให้จังหวะ
 พระขยับยักษ์ก็ย้ายนอนสายพุง
 ครานั้นสินสมุทรนอนคุดคู้อยู่ในมุ้ง
 เสียงก๊กก้องรู้สึกสำนึกกลัว
 คล้ายคล้ายกับถึงกำลังจะช้ำช้ำ
 สินสมุทรปีคุดมุ้งมองร้องไอโฮ

กุมสะคืออรร้อยจ้งกำลังดี
 ฟังปีมามากหลายแล้วหม่อมพี
 ฟังที่สองทีก็สบายกายลงพุง
 ปะเท้งปะโตนเท้งโตน โจนกันยุ่ง
 ตุงเท้งตุงเพลงมันเดินเป็นตัว
 เสียงตุงตุงใจไม่ดีขี้ขึ้นหัว
 พอเปิดมุ้งเห็นตัวช่างใหญ่โต
 ทำวางทำเจ้าถึงน้อยนั่งงโย
 พอกับแม่กำลังไล่สำเภายันฯ

ชาดกพระอุบินนิมิต (ทำนองแหล่)

| | |
|--------------------------------|-----------------------------------|
| คราวที่นั่นฝูงสัตว์ทั้งหลาย | จะเกิดความอันตรายเป็นแม่นมั่น |
| ด้วยกษัตริย์มิได้ทรงราชธรรม์ | จึงเกิดเชษฐเป็นอัสจรรย์สืบทประการ |
| คือเดือน ดาว ดิน ฟ้า จะอาเพศ | อุบัติเหตุเกิดทั่วทุกทิสาน |
| มหาเมฆจะลุกเป็นเพลิงกาฬ | เกิดนิมิตพิสดารทุกบ้านเมือง |
| พระคงคาจะแดงเดือดดั่งเลือดคนก | อีกบนบกจะเป็นบ้าฟ้าจะเหลือง |
| ทั้งสี่ปากี่จะวิ่งเข้าสิงเมือง | ผีเมืองก็จะออกไปอยู่ไพร |
| พระเสื่อเมืองจะเอาตัวหนี | พระกาลกาลี่จะเข้ามาไชร |
| พระธรณีจะตอกให้ | อกพระกาฬจะไหม้อยู่เกรียมกรรม |
| ในลักษณะทำนายไว้ก็ไม่ผิด | เหมือนพินิจพิสุจน์ก็เห็นสม |
| มิใช่เทศกาลร้อนก็ร้อนระงม | มิใช่เทศกาลลมมลมก็พัด |
| มิใช่เทศกาลหนาวก็หนาวปล้น | มิใช่เทศกาลฝนก็อุบัติ |
| ทุกคั่นไม้ห่อหมกฮญาสารพัด | เกิดวิบัตินานาทั่วสากล |

พระพุทเจ้าลอยถาด(ทำนองแหล่)

| | |
|----------------------------------|---------------------------|
| จะกล่าวถึงสุชาดาบุตรมหาเศรษฐี | พอดีสิ้นนางก็ตื่นจากนิทรา |
| หุงข้าวทิพย์ใส่ถาดทองรองธรา | จะไปแก้บนเทวาร่มพระไทร |
| นางนวยนาดกระเดียดถาดยุระยาตรกราย | จะไปร่มพระไทรด้วยใจจงเอยฯ |

| | |
|---------------------------------------|--|
| แลเห็นพระพุทธรองค์ท่านทรงตรัสรู้ | นางพินิจพิศดูก็ไม่รู้เหตุการณ์ |
| เห็นรัศมีเรืองรองดั่งสีทองสายรุ้ง | พระวรกายพวยพุ่งนางสะดุ้งใจสิ้น |
| คิดว่าเป็นเทวดาเสด็จลงมารับสั่งเวย | พ่อเจ้าแม่เอ๋ยกลับจะเขี่ยสวรรค์ |
| รัศมีเรืองรองประคองทองประเทือง | พระวรกายเรื่องเหลือร่องเรื่องหิรัญ |
| ถวายข้าวทิพย์พร้อมกัณฐก | แล้วตั้งสติให้เป็นทาน |
| เสียงถกตองกระทบกระทั่ง | สะเทือนทั้งนทีจมลงวาริจนมาถึงที่ภูขงค์ |
| ทำวนาคาหลับไหลสะดุ้งไหวหวั่นหวาด | พอรู้แท้แน่ชัดว่าได้ตรัสสมประสงค์ |
| เรียกว่าพระโคตมสะสมปณิธาน | ณ กัปก่อนกาลโพธิญาณยิ่งยง |
| ทำวนาคาพลิกกายแผ่นดินไหวเลื่อนล้ำ | ตลอดทั่วบาดาลชั้นวิมานปลอดโปร่ง |
| จึงมีวันทางต่างแทนประคองจะแผ่นดินศิลา | สองพระเนตรซ้ายขวาต่างมาลาบุษบง |
| ยมโลกทั่วล้ำทรงสาธุการ | พระร่มโพธิสมภารโปรดสงสารตามประสงค์ |
| ชูพระเศียรแผ่พังพาน | นมัสการพระพุทธรองค์ |

เวสสันดรชาดก ตอน พรสิบประการ (ทำนองแหล่)

| | |
|---------------------------------|------------------------------------|
| ฉันขอยกหีบพรสิบประการ | ทำวมัชฌวานปิ่นโกศรี |
| จะขอสำเนาตาเค้าบาลี | เรื่องราวฉันมีในพระเวสสันดร |
| ปางพระอินทร์ปิ่นเทวราช | ประสิทธิ์ประสารทซึ่งทศพร |
| ให้นางมุสดีศรีสมร | จำใจจากจรจุดเป็นคน |
| อยากได้อะไรตามใจหน้ามนต์ | เมื่อจุดเป็นคนให้เลือกเอาสิบประการ |
| นางมุสดีศรีภรรยา | กราบพระอินทราจำจอมสุวรรณ |
| ขอให้สมตามปณิธาน | เมื่อจุดวิมานแล้วลงไป |
| ให้ลงไปเกิดในเมืองพันทราช | สนองรองบาทจอมราชสฤษดิ์ |
| ครองเขตนครกรุงไกร | ให้สมหวังตั้งใจนางมุสดี |
| หม่อมฉันวิงวอนขอพรที่สอง | ให้ดวงเนตรน้องคำเป็นนิล |
| มีศรีพอชำเลื่องมาดั่งตามฤคินทร์ | เสียวช่านอินทรีย์ในอารมณ์ |
| อย่าโตอย่าเล็กแลดูเลียมเล่ห์ | ดูเป็นเสนห์หน้าตาสวยสม |
| ให้ฉันมีหน้าฉันตาคมคม | ใครเห็นนิยมช่วยวนอินดี |
| หม่อมฉันวิงวอนขอพรที่สาม | ให้ขณค้ำงามเหมือนแวมยุรี |
| แม่เทพอัปสรงามอนมี | ขอให้พรนี้สมตามปณิธาน |

ขอให้แก้วโก่งเหมือนคังคันศร
 อีกเนตร โขนงเหมือนวงพระจันทร์
 เมื่อเข้าประตูตีในครรภโกธร
 ขอให้หม่อมฉันชื่อสุสติ
 หม่อมฉันวิงวอนขอพรที่ห้า
 เหนียวตระหนี่ยินดีทำงาน
 หม่อมฉันวิงวอนขอพรที่หก
 อย่าโตอย่านูนให้ละมุนละไม
 แลดูราบเรียบระเบียบประหลาด
 แลดูละม้ายคล้ายคล้ายเทวี
 หม่อมฉันวิงวอนขอพรที่เจ็ด
 ให้เต่งตึงตั้งคังคอกอุบล
 แม้ลูกจะทิ้งหรือตั้งคุณม
 ให้งามธรรมชาติอย่าเปลี่ยนแปลง
 พระพรที่แปดอย่าแผดผิตผัน
 ให้งามขำคมดั่งหมัดดัดลอน
 มิให้ผมปล่อยผมข้อมผมแต่ง
 ให้งามขำดีเป็นศรีมั่นคง
 หม่อมฉันวิงวอนขอพรที่เก้า
 ผิวเนียนวลฟ่องคังทองชโลม
 หม่อมฉันวิงวอนขอพรที่สิบ
 นักโทษประหารไม่ทำงานสักคนเดียว
 ขอทูลเกล้าถวายฎีกา
 ให้ช่วยชีวิตความผิตผันภัย
 นี้แหละคือพรที่ขอพระอินทร์
 ให้แก่สุสติเทพินงคราญ
 พรของพระอินทร์หรือก็หมดลง
 หากเห็นดีควรมีรางวัล
 ขอให้ท่านจงสวัสดี
 ให้แพ้เป็นพระชนะเป็นมาร

ให้ขนตาองเหมือนกับวงตาล
 แลตถึงลานในฤดี
 ให้เป็นอนุสรณ์ของตัวโกศรี
 พระพรที่สี่ให้สมปณิธาน
 เมื่อท่านจะมีบุตราขอให้มีอภินิหาร
 บุญญาธิการยิ่งกว่าใคร
 ทรงครรภทารกอย่าเหมือนใคร
 อย่าโตอย่าใหญ่เมื่อเวลาทรงครรภ
 เมื่อผันผาดเหมือนนางสวรรค์
 เมื่อเวลาทรงครรภอย่าให้ทุกทน
 ประทุมอย่าเฟิดและยานย่น
 อย่าโรยอย่าหล่นหรือเปลี่ยนแปลง
 ให้เต่งตึงกลมอย่าเหี่ยวแห้ง
 เหมือนเทพจำแลงแลกริมย์สมพร
 ผมดำเป็นมันอย่าหงอกหลอกหลอน
 ให้ดงามองคังหล่อนเสริมทรง
 ผมเทพจำแลงแต่งตามประสงค
 ให้ดำขำคมเมื่อแก่ห้อมมลง
 เฉิดโคมเฉลาเกศาเกลี้ยงกลม
 งามผิวงามผมแลดูกลมเกลียว
 ขอให้สูงลิบอย่าดูเชียว
 ขอให้ปลดเปลื้องหรือพันภัย
 ขอประทานชีวานักโทษทั้งหลาย
 เป็นพรสุดท้ายให้สมปณิธาน
 องค์อัมรินทร์เจ้าจอมสวรรค์
 เมื่อจุติวิมานจากแท่นทิพย์ไสยา
 พี่น้องทุกคนจงสงสาร
 ให้กับลูกหลานเป็นสินน้ำใจ
 โภภักย์อย่ามีเข้ามาใกล้
 โภภักย์อย่าพาลเข้ามาใกล้

ถ้าไปทางบกขอให้แคล้วคล้ำ
 ขอช่วยข้าวไหลมาทางเหนือ
 ขอช่วยข้าวที่ชาวฝั่ง
 ขอให้ช่วยกะปิไหลจากเมืองระยอง
 ให้มุ่งมาดั่งที่ปรารถนาไว้

ถ้าไปทางเรือขอให้ปลอดภัย
 ขอส่วนเกลือไหลมาทางใต้
 ให้ไหลนองมาจากเชียงใหม่
 ช่วยเงินช่วยทองให้มากมาย
 ดั่งที่กล่าวไปจงทุกประการฯ

สุบินกุมาร(ท่านองแหล่)

รูปจะเริ่มเพิ่มนิพนธ์
 ขอปวงท่านจงเทิดทูน
 ถ้าใครทำจ้ออย่างได้
 กุศลหนุนบุญคำชู
 ขอปวงท่านจงหมั่นลอกแบบ
 เพื่อสร้างชื่อบรรพชน
 ให้โลกเขานิยมเฝ้าชมกลั่น
 ผู้มีน้ำใจใสสะอาด
 เจ้าเกิดมากำพร้าพ่อ
 ได้เห็นหน้าพี่หนอเพียงนี้
 เพราะพ่อเป็นพรานอยู่บ้านไม่คิด
 บุญทานไม่ทำกรรมเวรหนักหนา
 ทวยเทพไทยไม่ทรงโปรด
 อสังกรรมตามบีบคั้น
 นับตั้งแต่พ่อตายวายชีวา
 ต้องถ่อกายตระพายเวร
 หาเลี้ยงลูกบุญกล้าปาก
 ออกของแม่ต้องทรมาณ
 เมื่อพ่ออยู่เป็นคู่คี่
 แม่สิ้นพ่อเสียก็หมดที่พึ่ง
 ถึงมีเรือนเรือนฝนร่ำ
 หึงสิ้นฟัวตัวสิ้นงาม

ถึงบุคคลที่รู้จักคุณ
 คนรู้จักคุณกตัญญู
 ถึงตัวตายชื่อยังอยู่
 ชื่อหอมหุบบรรพชน
 เอาไว้แอบแนบกายตน
 ไว้รอดคนในปัจจุบัน
 ให้เหมือนสุบินกุมาร
 จะเปรียบปรานดวงมณี
 อายุพอเพียงเจ็ดปี
 คุณพ่อเรากี่มีกรรมเวร
 หาเลี้ยงชีวิตในทางปรารถนา
 ฆ่าเนื้อเปื้อปลาเป็นนิจกาล
 อาฆาตมาดโทษกะทันหัน
 ให้พ่อสิ้นกาลอายุเกษม
 เพียงเลือดตาแม่แทบกระเด็น
 ไปตามเกณฑ์เวลากาล
 ความจนยากเข้าบีบคั้น
 นำสงสารเสียจริงจริง
 คุณแม่เราก็มี่เป็นสุขยิ่ง
 มันมีแต่สิ่งไม่ดงาม
 ถึงมีรั้วก็สิ้นหนาม
 มันไม่มีความสุขสบาย

ยิ่งยากจนมีแต่คนดูถูก
 ยิ่งเป็นหม้ายซ้ำใหญ่เลย
 ปากอยู่ไม่สุขเที่ยวซุกเที่ยวซอน
 ที่ช่วยคนนี้เสียดสีคนนั้น
 ถ้าหากว่าตนไม่โดนเข้าบ้าง
 มุ่งว่าตนตัวโดนเข้า
 ฝ่ายสุบินแม่เป็นหม้าย
 เป็นลูกไพร่ชายกำพร้า
 มาบัดนี้ก็ใหญ่พอ
 วันพรุ่งนี้จะกราบเท้า
 ฝ่ายโฉมนางปิ่นนาคี
 ที่ลูกน้อยจะไปบวชเณร
 จึงพูดลัดตัดต้นตอ
 พ่อของเจ้าเขาไม่เคย
 จะไปวัดแต่ละครั้ง
 ถึงตัวแม่ตั้งแต่เป็นสาว
 ถ้าไปพบพระหรือปะเณร
 ไม่รู้จะทำท่าอย่างไร
 ให้อธิษฐานสาธุสุทินนัง
 แม่ไม่เคยจิตไม่เคยเขียน
 ถ้าหากว่าลูกไปบวชเณร
 เพราะแม่เป็นหม้ายต้องหมั้นไปหา
 ถ้าไปบ่อยบ่อยสักหน่อยเถิดหนา
 คนทั้งหลายจะดูแคลน
 อย่างบวชมันเลยนะพองามขึ้น
 ให้อ่านการจิตเขียนเรียนคาถา
 เป็นลูกพ่อต้องเอาอย่างพ่อ
 เจ้าอย่าทำคือแข็งกระด้าง
 ฝ่ายสุบินกุมารน้อย
 ที่แม่รำกล่าวคำมา

ชีวิตลูกผู้หญิงเอ๋ย
 ให้อีกคนปากเคยมันก็ชอบปากกัน
 ให้อีกคนปากบอนทำลายเพื่อนบ้าน
 ทำปากสั้นและปากยาว
 บางทีก็น้ำตาลดเข้า
 ต้องนั่งหัวเข่าเช็ดน้ำตา
 ตรอมใจยิ่งหนักหนา
 แต่กายก็ยังข้อมเยา
 คิดถึงพ่อบังเกิดเกล้า
 คุณแม่เจ้าไปบวชเณร
 กรรมเธอมีก็ขังมองไม่เห็น
 นางมองไม่เห็นประโยชน์เลย
 ว่าพ่อสุบินเอ๋ย
 ไปบวชเลยสักครั้งคราว
 ต้องเดินถอยหลังหลายสิบก้าว
 แม่เคยเข้าวัดเมื่อไร
 แม่ไหว้พระเป็นกับเขาที่ไหน
 เพราะแม่ไม่เคยรำเรียน
 หรืออิมังสรูปเพียร
 ไม่เคยเล่าเรียนจับตำรา
 เหมือนสร้างเวรให้มารดา
 เดี่ยวชาวประชาพากันดูแคลน
 เดี่ยวพระหลวงตาจะข้มเป็น
 ว่าแม่เป็นแฟนกับพระหลวงตา
 หัดยิงปืนเสียดีกว่า
 มันไม่เป็นท่าและเป็นทาง
 สืบต้นตอของพ่อไว้บ้าง
 เสียดแรงแม่ตั้งใจเลี้ยงมา
 ได้ฟังคำถ้อยสุนทร
 นึกนึกก็น่าสลดใจ

แต่ตัวของเราเป็นลูก
 จะชั่วจะดีมีฉันใด
 จะดีหรือชั่วก็พ่อแม่เรา
 มีดอกไม้และรูปเทียน
 แม่เป็นหญิงอยู่เบื้องซ้าย
 เราเป็นลูกคือแก้วตา
 ลูกจะประคองฉลองในบุญ
 แม่อย่าฝืนเงินอารมณ์
 ให้ลูกจับมือถือแขน
 แม่จะได้มีพลัง
 อย่าหาว่าลูกนี้ลบหลู่
 เลือดในทรวงคือดวงมัลย์
 พระถันแม่หย่อนเพราะกรลูกกุม
 พระคุณแม่ใหญ่เหลือเหนือพื้นดิน
 ทะเลว่าลึกอย่าไปนึกมันมันเลย
 เอามาเทียบเปรียบคุณมารดา
 ให้แม่ทำใจให้สะอาด
 ฝ่ายโณมนางปีนนาถิ
 ให้อุฏกัจฉไร ไม่เหมือนพ่อ
 เสียดแรงแม่รักสมัครมัน
 ฝ่ายสุบินกุมารน้อย
 รีบเร็วลัดตัดสติใจ
 เดินลัดตัดตรง
 บวชเป็นเณรดั่งเช่นว่า
 ศีลสิบกรรมบด
 เธอถ้อมันหมั่นบำเพ็ญ
 ตั้งแต่เราพลัดพรากจากพระชนนี
 บำเพ็ญตนท่องมนต์มัน
 มูลกระจายไทรปีฎก
 พานคันสามพานมันในพุง

จะไปดูถูกนั้นก็ไม่ได้
 เราก็อไม่ขอติเตียน
 คารชบเอาไว้เหนือเศียร
 ก็หมั่นเพียรจตุบูชา
 พ่อเป็นชายอยู่เบื้องขวา
 ไม่ขอลืมหาค่าน้ำนม
 ตอบแทนคุณแม่ให้สม
 มาบวชให้ลูกสมเจตนา
 จุงแม่ไปเป็นแฟนกับพุทธธรรมสั่ง
 อานิสั่งคือสิบหกกัณฑ์
 ออกคัณฐพระคุณแม่ฉัน
 โปรดประทานให้ลูกได้ดื่มกิน
 เพราะยามแม่อุ้มประเทืองประเทืองกลิ่น
 จะสุดสิ้นต้องถึงนิพพาน
 ถึงใครจะเอ่ยเอาพื้นภูษา
 ก็ยังด้วยกว่าพระชนนี
 เข้ามาเป็นญาติกับพระชินศรี
 ได้ฟังคดีให้เดือดดาล
 แดกเหล่าแดกกอทำคือด้าน
 เลิกว่ากันตั้งแต่นี้ต่อไป
 ได้ฟังคำถ้อยน้ำตาไหล
 หนีแม่ไปบรรพชา
 ไปหาองค์พระเถรา
 เพราะศรัทธาเกิดเต็มเกณฑ์
 เป็นกำหนดของศีลเณร
 ไปตามเกณฑ์เวลากาล
 กว่าสิบปีแล้วไม่เคยพบพาน
 สิบสองตำนานอยู่ในพุง
 พระปาฏิโมกข์ไม่ต้องยุ่ง
 จิตเณรก็มุ่งทางวิปัสสนา

ฝ่ายโฉมนางปิ่นนาคี
 อยู่คนเดียวเปลี่ยวเภา
 จะฟังผิวของตัวตาย
 ต้องถ่อกายตระพายเวร
 จนร่างกายนี้ผ่ายผอม
 อยู่มาวันหนึ่งขึ้นแรมสามค่ำ
 แต่พอถึงรุ่งไทรใหญ่สาขา
 นางนอนหลับทับกองฟืน
 จะกล่าวถึงพระยายม
 สั่งทหารผู้ชำนาญเจน
 ให้ตรวจตราบรรดาสัตว์
 ถ้าไปพบปะผู้ใด
 วันนี้ขึ้นสามค่ำ
 พบคนนั่งหลับตามศาลา
 ทั้งหญิงชายไม่ไว้หน้า
 เวลาฟังเทศน์ไม่คิดเทียบ
 เป็นจิ้นลาวหรือชาวไทย
 ทูจริตผิวดีลห้า
 ลีอำมาตย์รับโองการ
 มาพบนางใต้ต้นไม้
 เปิดบัญชีไม่มีชื่อ
 สร้างแต่บาปเป็นตะบม
 เดชานุญคุณที่สุด
 ฝนก็ตกลงท่าใหญ่
 พระยายมแสนตกใจ
 เอ๊ะเหตุไฉนยายคนนี้
 ฝ่ายโฉมนางปิ่นนาคี
 พบพระฉันทไม่เคยไหว
 พระยายมครั้งได้ฟัง
 เดชะลูกชายเขาได้เป็นเณร

แน่โศกทีละห้อยหา
 ไปตามยถากรรมเวร
 จะฟังลูกชายก็ไปบวชเณร
 ไปตามเกณฑ์ยถากรรม
 หัวอกตรอมเพราะตราครุฑ
 แม่โฉมงามไปตัดฟืน
 ลมพัดมาเย็นระรื่น
 กว่าจะพลิกตัวตื่นพระสุริยาที่บ้าย
 ผู้เป็นเจ้ากรมนายเวร
 ให้ตรวจตราเวรพลกาย
 ตามจังหวัดน้อยใหญ่
 ผิดกฎหมายให้จับมา
 เขามีพระธรรมที่วัดหนา
 จับเอามาให้เลี่ยนเตียน
 จับเอามามัดโยงเชี่ยน
 จับมาให้เลี่ยนหมดทั้งศาลา
 ทั้งหญิงชายไม่เลือกหน้า
 จับเอามาไม่เลือกนาย
 พาทหารสี่นาย
 จับไปให้พระยายม
 นางนี้หรือซ่งโสมม
 จับโยนโครมเข้ากองไฟ
 ดอกบัวผุดขึ้นรับไว้
 สัตว์ทั้งหลายก็เปรมปรีดิ์
 จึงถามนางไปด้วยทันที
 เธอนี้มีบุญสิ่งใด
 ว่าฉันนี้ไม่มีบุญอะไร
 แต่ฉันมีลูกชายหนีไปบวชเป็นเณร
 จะดั้นนางเสียทั้งเป็น
 จึงได้ฟืนเวรห้วงอบาย

เมื่อลูกจะบวชทำอวดดี
 เดชะบุญคุณลูกชาย
 สี่อำมาตย์ไม่รื้อรัง
 แต่พอถึงคืนไทรใหญ่ทันที
 ความตกใจให้ไหวหวั่น
 นึกกลัวภัยต้องร้องไห้หา
 พอมมาถึงวัดที่เณรอยู่
 หมดแรงลี้มจมสุทัง

ถูกเขาคีเสียด้วยหวาย
 ช่วยไว้ได้สวัสดิ
 พานางมาส่งถึงที่
 โฉมนาคีก็พินนิทรา
 โลมachsenเนื้อตัวชา
 วิ่งมาตามทาง
 แม่โถมตรูก็หมดกำลัง
 อยู่ที่ข้างกุฏิเณรฯ

พินพาพิลาป (ทำนองแหล่)

จะสาธกยกเป็นกลอน
 เมื่อครั้งนั้นองค์พินพา
 นามองค์ภิกษุณี
 ตัดกิเลสไม่หลอเหลือ
 ทรงตัดห่วงบ่วงมาร
 พระพักตร์ผ่องละอองผุด
 รักษากายและวชิ
 เมื่อวันหนึ่งพระพินพา
 จวนใกล้รุ่งปัจฉิมยาม
 เล็งพระเนตรไปทั่วสากล
 จวนจะลับดับชีวิ้ง
 ทรงเสด็จยุรยาตร
 ยกพระหัตถ์ขึ้นประคอง
 อภิวันรำพันสั่ง
 เสียงแจ้วแจ้วแว่วสะท้อน
 ว่าไอ้โอพระชินศรี
 ด้วยมัจจุราชเข้ามาตัดรอน
 เข้าสู่นิพพานเสียนานแล้ว
 เคยได้ดับร้อนผ่อนกายา

ถามถ้อยสุนทรพระบาลี
 ทรงบรรพชาบวชเป็นชี
 ละโลกีย์แดนกันดาร
 ไม่เชื่อในสงสาร
 แสนสำราญในโลภี
 คังประคุดวงมณี
 สำรวมอินทรีย์แสนงดงาม
 ทรงไสยาเมื่อยามสาม
 คำรียมถึงอนิจจัง
 เห็นพระชนไม่จีรัง
 จะไปทูลสั่งทูลละออง
 นุชนาถทูลละออง
 ประกาศก้องนัมัสการ
 วิเวกวังก้องกังวาน
 ด้วยศุภสารอันสุนทร
 พินพานี้ขอลาก่อน
 จะม้วยมรรณา
 โอ้ร่มโพธิ์แก้วจงได้เมตตา
 ได้ฟังพาได้ฟ้าธาตุ

จะอ้างว่าง้างหาย
 เคยสั่งสอนเพื่อนทวิ
 เกล้ากระหม่อมมาขอขมา
 แต่ก่อนเอ๋ยเคยมีกรรม
 แจ้งอยู่นี้พระบาลี
 จะกล่าวย่อตามข้อนิยาย
 เมื่อเสวยพระชาติเป็นปลาถูก
 กับพิมพาโถมเฉลา
 นางมัจฉาทรงครรภ์แก่
 นางอยากกินหญ้าที่อ่อนอ่อน
 พระโพธิสัตว์ให้แสนสงสาร
 แสนสมเพทเวทนา
 เทียวหาหญ้าที่ชายหาด
 มาพบพาลเบ็ดทรพล
 โพธิสัตว์หนีไม่ทัน
 เลือดหลังกระโดดคืน
 พระให้ละห้อยถึงเมียรัก
 แล้วสะกดจิตข่มเวทนา
 ถึงเป็นมนุษย์ปุถุชน
 พระทนลำบากยากเหลือหลาย
 พระถูกเจ็บเมื่อเป็นปลา
 โทษทั้งนี้อยู่ที่เมีย
 อย่าเป็นเวรกับข้าบาท
 ขอพระองค์ผู้ทรงชัย
 พระพิมพาสมาลย์
 ทุกชาติไม่ขาดขั้น
 ว่าไอ้โอรสร่วมโพธิ์ทอง
 นื่องลาไปไม่กลับมา
 พระองค์จงอยู่ให้ผาสุก
 จงอยู่ตำราญนานพระทัย

พิมพาจะหน้ายแห่งหนี
 ได้ฝ่าธุลีในทางธรรม
 ไอ้พ่อทูนเกศาจงอุปถัมภ์
 จะชักนำมาบรรยาย
 ในคัมภีร์ชาดกทั้งหลาย
 สาธกธิบายไปตามสำเนา
 ร่วมชาติร่วมทุกข์ไม่บรรเทา
 เป็นคู่เคเล้าในสาคร
 อาลัยกระแสนโลหทร
 ฝ้าวิงวอนพระภัสดา
 กับยุพาพานแม่มีมัจฉา
 พระศาสดาจึงจรด
 แล้วลีลาศไปตามฝั่งชล
 มันเป็นคนใจดำทมิฬ
 มันฟาดฟันถูกกาบิน
 ผู้คาบขึ้นหญ้าหนีมา
 หัวอกจะหักแทบสังขาร
 อันเกิดมาแล้วต้องตาย
 ย่อมหนีไม่พ้นเรื่องวางวาย
 ผู้คาบหญ้าได้มาฝากเมีย
 เจียนชีวาจะสูญเสีย
 พระจงไถ่เกลี้ยให้อภัย
 จะนิราศแรมไถ่
 โปรคอกภัยกโทษทัณฑ์
 นำนินพานแต่ก่อนนั้น
 ทูลรำพันขอขมา
 แต่เนื้แล้วน่องไม่เห็นหน้า
 สุ่มหาสุราลย์
 อย่างมีทุกข์มีภัย
 ช่วยโปรดให้สุขตำราญ

| | |
|----------------------------|---------------------------|
| ตัวของพิมพาขอลาก่อน | เจ้าอมรดับสังขาร |
| สุดสิ้นชาติกันดาล | เป็นอวสานของพิมพา |
| โธ่เอ๋ยเคยได้เห็น | ทุกเข้าเย็นได้เห็นหน้า |
| บุญน้อยของพิมพา | สิ้นวาสนาขอลาจร |
| พระพิมพารำพันสั่ง | วิเวกวังสร้อยสุนทร |
| กล่าววชิฐลีกร | ด้วยโอนอ่อนขอขมา |
| เวลานั้นสรรพสัตว์ | พร้อมด้วยอรหัตถ์อรหันตา |
| เจี่ยโศกสดับให้วาบวิบุรา | ด้วยขอขมาของพระนาง |
| ที่เป็นปฤชนพลอยกันแสง | น้ำเนตรแดงคั่งน้ำฝาง |
| สงสารพิมพาโถมนาง | เฝ้าครวญครางไปตามกัน |
| ที่ท่านสละกิลส | ท่านเห็นเหตุเป็นแมนมั่น |
| ท่านเห็นเที่ยงแท้ในทางธรรม | ด้วยจิตท่านมั่นไม่เชือนแซ |
| ท่านไม่เศร้าไม่กำสรด | ไม่โศกสลดเป็นเที่ยงแท้ |
| เกิดแก่เจ็บตายทั้งหลายแล | เป็นของแน่ธรรมดา |
| พระพิมพาขมาเสร็จ | ก็เสด็จยาตรา |
| พร้อมภิกษุณีที่ตามมา | ประมาณได้ห้าร้อยองค์ |
| ออกจากวิหารพระเชตะวัน | รับจรจรูญด้วยเจาะจง |
| สถิตที่ภิกษุสงฆ์ | พร้อมด้วยองค์บริวาร |
| เสร็จกิจอำลาของภิกษุณี | เข้าสู่ที่จตุตถฆาน |
| นางนั่งนิ่งคล้ำสังขาร | เข้านิพพานตามขันตีฯ |

ชูชกไปเฝ้าเขา (ทำนองแหล่)

| | |
|---------------------------|-------------------------------|
| ฝ่ายอจุฎาญี | แกพาดำขึ้นมาหน้าศาลา |
| ชี้หนทางกลางมรรคา | ให้เฝ้าชรารีบไป |
| ชูชกแกยกมือป้อง | อ้าปากร้องถามว่าทางอยู่ไหน |
| หนทางมันรกจนใจ | จะตกเหวตายด้วยร่างกายงกงันงัน |
| พระมุนีก็ชี้ทางให้ | ว่าทางที่ไปนั้นเป็นป่าเขาชัน |
| ถ้าจะขึ้นเขาอเฒ่าต้องคลาน | กลางเขานั้นจะเจอทางของดี |
| ตาชูชกหัวเราะแหะ | ทำปากเบะหลับตาปี |

ว่าขึ้นเขาที่ไรแห่งอไหล่ทุกที
 ถ้าจับปุมได้ก็ไม้แปลก
 เขาช่องลมปมผีป่วน
 แดกมีหญ้าแพรกอยู่ข้างบน
 รูปเหมือนหม้อตาลบางขุนนนท์
 เขามันขวางหนทางจร
 หนทางที่ไปต้องไต่คีรี
 พันเขาประมาณเส้นเศษไป
 เห็นโคเห็นทรายหญ้าห้วยท้องนา

ชูชกชี้แกหอบโครงบาน
 เพราะมีหญ้าแพรกอยู่ที่ปากถ้ำนั้น
 เขานั่งลานปูหญ้าแพรกขาวขาวตกลงมา
 นั้นเขาย้อยโน้นเขาขา
 เขาถูกนี้มีเหตุผลไม่มีใครข้ามได้เลยดาชี
 พระเวสสันดรอยู่ตรงมือชี้
 ชูชกชี้ นั่งหอบตัวโยน
 เจอคงเห็นมากมายเหลือคณ
 ขึ้นตามกอหญ้าลับตาคนฯ

พอล้อมนาค (ทำนองแหล)

มาวันหนึ่งพระแม่ไม่อยู่
 ว่านอนเกิดหนอจะอ่อนพ่อไปใย
 เจ้าหนูก็ร้องก้องเคหา
 พ่อเด็กก็นึกเอะในใจ
 ลูกเราร้องเป็นทำนองสวดมนต์
 มีคนข้างบ้านเขารำนาญทักทาย
 ที่ลูกเอ็งร้องเป็นทำนองกะคะวา
 เป็นคำร้องของพระพุทธเจ้า
 เป็นคาถามหามงคล
 เจ็บอย่างรู้ได้ความไข
 ถ้าบวชเป็นสงฆ์ขอให้ทรงเชียวชาญ
 จะนึกสิ่งใดขอให้สนใจนึก
 ถ้าผมผ่านมาจึงเมตตาแฟนแฟน

พ่อเอาลูกใส่อู่แล้วก็แกว่งไกว
 ตะวันบ่าบ่าแม่เจ้าเขาก็มา
 ว่ากะคะวากะคะวาเป็นทำนองสวดมนต์
 นี้ร้องยังงไแปลกพิกล
 ผิดคิดว่าเด็กทุกคนที่กำเนิดเกิดมา
 จึงร้องออกไปว่าเจ้าทิดว่า
 ต่อไปเบื้องหน้าจะเป็นมงคล
 เมื่อครั้งคราวที่ปฎิสนธิ์
 จะเกิดมรรคผลแก่ตัวกุมาร
 อย่างรู้มีให้เป็นเศรษฐีมหาศาล
 ถ้าทำราชการให้ได้บำนาญกะแนน
 มีเงินปลูกตึกเป็นปึกเป็นแผ่น
 ถ้าไม่ได้หลายแผ่นก็ขอเจิวเจิวสักใบ

บทฝึกนาคหรือบทหัตถนาค

บทฝึกนาคหรือบทหัตถนาค (ทำนองธรรมวัตร)

เอหิตาตะยะนุชตาเจ้าพ่อเอี้ยพ่อจงเป็นสำเนาแก้ว ช่วยข้างส่งให้พื้นทะเลล่วงถึงฟากฝั่ง พ่อก็จะได้พาบิดามารดาไปยับยั้งยั้งศรีพระมหานครนิฤพาน มาความีหม่อมมารอันแก่กล้า คือโลโพอโตโสให้มืดมิด พ่อก็จะได้ดับสูญบุญฤทธิ์ของพ่อได้สร้างมา พ่อก็จะจับได้บุญญาเป็นอาวุธ กรวาชชายของพ่อก็จะได้ยุคอบิดาและมารดา พ่อก็จะพาข้ามสาครอดิเรกคือกังวล พระลูกเอี้ยมาควว่าจะมีหม่อมมารมาประจัญประจัญไว้ นิพพานะคะมะนัง ถึงพระนิพพานนั้นยังไกลไปไม่ถึงเป็นที่สุด พ่อก็จะได้ยื้อยุคอสวรรค์เป็นมันคง พ่อจงทรงพระบารมีให้แก่กล้า เราพ่อแม่ลูกทั้งสามลาจะได้พากันไปยังเกาะแก้ว อันกล่าวแล้วคือ อะมัททะโมตมทานครนฤพาน ตั้งสัตตะวา ส่วนพระปิยะบุตรได้สดับสารแจ้งคดีที่จะได้รับบรรพชา จึงก้มเกล้าเกล้าเศสาลงกราบไหว้ ฝ่ายบิดามารดาก็ส่องใสทราบถนัด จึงได้พากันไปแจ้งจัดพรรณผืนผ้ามาเย็บซ่อมให้พร้อมไว้ ทั้งเครื่องอัฐบริขารพิสัยก็พร้อมแล้ว จึงพาเอาลูกแก้วไปยังพระอาราม ประเดียงถามว่าจะให้เจ้าเข้าหัตถนาค ถวายเมี่ยงและพลูหมากไปตามที แก่เถระผู้มีอชฌาสัย พระอนุกรมวาจาที่รักใคร่ จึงสอนอยู่ในสัมมาการวะ ให้รู้เรื่องเปรี๊ยะสละซึ่งมรรคผล เจ้าก็จำได้ทุกสิ่งไม่ขาดสน ชะลวยเจ้านี้แลมาเพื่อแผ่ผลมาหลายชาติ ยังมีหน้าซำบั้นจิตคิดขาดหวังต้นหา ยังพะลัง คุณเจ้าสิ่งอันใดเล่าจะมาเสมอเท่ากับบรรพชิตนี้ก็หาไม่ พ่อจะตัดเอี้ยไยนี้ให้ขาดเด็ด หน่วงเอาพระสร้อยสรพชรชุตตาญาณ และกองการลึกลงกว่าพระมหาสมุทรอันล้ำเลิศ ที่ผู้ใดใครจะชูเชิดเห็นช่อง พระสุธรรมโชโต พ่อจงตัดหวังสอดส่องให้เห็นหน พ่อจงดับหทัยชนให้แน่นอน พ่อจงฟังคำพระบาฬีท่านสั่งสอนไว้ทุกสิ่ง พ่อจะได้เป็นมโนสารเมศว์มิ่งอันใหญ่หลวง พ่อจงตัดหวังกามราคะ คือตัวมารใน โอมสงสารณะครั้งนี้ ให้ไ้ร้องขึ้นสามทีลั่นฆ้องช่วยอวยชัย

บทยานนาวา (ท่านองแล่)

เอหิตาตะพระลูกเอ๋ยพ่อชาลีพ่อนาคนี้ศรีสุริยวงบรรจงรัก
 พระโพธิญาณหวังจะข้ามฝั่งสากระระสงสารให้พ้นฝั่งฟาก
 อย่างนี้ก็ขอดยากที่บุคคลนี้จะข้ามได้สำเภาลำใดของพามิษย์
 ย่อมจะตกแต่งต่อติดสลักเสลาพอเห็นว่าผู้สำเภาของเรานั้นไม่ได้
 บิดาหวังตั้งใจจะเอาเจ้ามาเป็นสำเภาจึงจะได้การจะได้เล่นข้ามไปนิพพานนั้นสมหวัง
 มาเถิดหนอพ่อร้อยชั่งของบิดาเจ้าจงช่วยต่อเถตราให้คิดคิดรบยี่สิบเอ็ดปีแต่ต่อมา
 เอาสบงครองเป็นชั้นยาชโลมน้ำมันเอาจิวรครองนั้นเป็นสีทา
 เอาสังฆาฏีเป็นคาดฟ้าและม่านกั้น เอาอั้งสะแพร่นั้นเป็นหลักพริค
 เอารัดประคดอกเป็นหลักยึดประกับเรือเอารัดประคดเอวเป็นหางเสือและโช้ร้อย
 เอาผ้ากราบเป็นธงห้วงอัน โสภาเอาตาลปัดที่ป้องหน้าเปาเสากระโดง
 เอาข่ามนั้นโช้ริ้เป็นสายระโยงระยางกว่านเอาเครื่องอัฐบริขารเป็นสินค้า
 บรรทุกใส่ในเถตราให้คิดเอาพระอุปัชฌาย์นี้เป็นนายเรือ
 จะเล่นไปได้เห็นอสุคแต่ท่านเพราะเป็นผู้บัญชาการได้เสร็จสิ้น
 ปลอ่ยระเรื่อเลยเกยหาดหินแหลกทำลายเอากรรมวาจาเป็นนายท้ายให้เรือเที่ยง
 จะได้เล่นไปไม่เอียงและแหว่งเอาท่านอนุฯเป็นได้กึ่งดูแลการ
 เอาพระอันดับเป็นทหารยืนกาบวงป้องกันภัยได้เห็นอมารบกว
 ่างระชะกระบวนตลอดกงเอาพระมารดาเป็นกองเสบียง
 เอาพระบิดาคอยลำเลียงรับส่งบอกคนมาช่วยลงรับโดยสาร
 ไปเมืองแก้วมหานครอันภิกษุโณครันได้มหาพิชัยฤกษ์ก็ให้โห้ขึ้นเถตรา
 สำเภาออกจากท่าจะเล่นรอบโบสถ์เสียงฆ้องกลองโองโศตสนั่นไหว
 หยุดจอดด้านเสมาชัยขอเบ็กร่องทั้งญาติโยมและพวกพ้องเข้ากว่านจุค
 สำเภาออกเล่นอตุลุดไปได้สามรอบโบสถ์แต่ลำเดียวคันโคคตัวหวังโย
 อุปัชฌาย์ในเรื่อนั้นโช้ริ้ให้เล่นไปตามแผนที่ที่เกาะการ
 คือเมืองแก้วมหานครไม่ผิดเพี้ยนเมื่อเล่นไปอย่าให้ติดแก่งและเกาะ
 จงเล่นและลัดตัวเถตราให้ห่างไกลแม่น้ำน้อยเท่ารอยโลโช้ริ้แสนสำคัญ
 เรือใหญ่ลำน้อยตั้งร้อยพันข้ามไม่พ้นเล่นเข้าไปในวนแล้วไม่รอด
 สำเภาจรมจมจอดเป็นเหยื่อปลาทั้งกระโห้โลมาอำปากรับ
 เรือใหญ่ร้อยแตกย่อยยับนับหมื่นพันสำเภาจงบากบั้นและอตุลุดำห์

เอาทางวิปัสสนาเป็นปืนไฟยิงปลาเล็กใหญ่แห่งคันทหา
 เอาปรมัตถ์ตัดฟันฝ่าเสียให้ฟันจะได้เล่นข้ามน้ำวนสมประสงค์
 จะเล่นไม่ตลอดแล้วจอดลงสายสมอเพียงสามเดือนเท่านั้นหนอเป็นอย่างดี
 อย่าเล่นไปให้เสียทีในกลางทะเลเพราะเห็นว่าจะว่าแห่ควรต้องจอด
 แม้นเล่นไปไม่ตลอดแล้วเสียการเหตุเพราะพญามารมันคอยล่อ
 ที่แม่ใส่สายสร้อยคอและตุ้มหูเพชรสำเภาลำไ้เดเล่นไปแล้วต้องเสร็จไม่ข้ามได้
 ต้องร่วมจมลงในทะเลลึกสำเภาสงฆ์ตกลงจะต้องสึกออกแน่
 เหตุเพราะแม่ใส่สายสร้อยคอและแม่ผมโป่งสำเภากลางที่โอโง่งต้องจมครืน
 แดกริบัดตัดฟันไม่ค่อยทันเลยสึกมาสู่ขอร่วมหอกันสมคะเน
 ข้ามไม่ได้เลยไ้กวเปลเห่أيแดงโดยจริงใจไซ้จะแก้ตัวแต่งประดิษฐ์
 ระบุว่าผิดแล้วอย่าพึ่งหมายสำเภากลางแตกเหล็กทำลายเพราะสึกเสีย
 เหตุเพราะอยากจะมีเมียเท่านั้นเองสำเภาสงฆ์โคลงเคลงอยู่ไปมา
 เมื่อออกพรรษาเดือนสิบเอ็ดรับฐินครบเสร็จทุกสิ่งสรรพ
 เกิดลมแม่ผู้หญิงจริงจริงเจ้าคะลำนาวีหลวงพีจะชักใบหัน
 เลยสึกไปไม่ทันถึงเมืองแก้วนฤพานจะแหวกว่ายในสงสารโสภณำสรด
 คือรูปเสียดกลิ่นรสทั้งสี่นั้นเกิดเป็นลมสลาดันพัดกระแทก
 สำเภาสงฆ์ตกลงต้องแตกในทะเลรูปจะคะเนนับอนันต์
 เหตุเพราะลมสลาดันแม่สร้อยคอสงบจิวรลอนจ้อนจ้อเหลือแต่กาย
 เลยนุ่งเขี้ยวนุ่งลายกันออกรอเหตุเพราะแม่ผมตัดใส่สร้อยคอพากันสึก
 ไปไม่ออกทะเลลึกเลยจมจอดนั้นแลฯ

บทนามนาค

บทขนานนามนาค (ทำนองธรรมวัตร)

มะ โมนมัสการซึ่งบูชา ข้าพเจ้าจะขออาราธนามาสู่สโมสรและประหมัดกันให้พร้อมสิ้น
 ทั้งนั้น คณาญาติประชุมกันในโรงราชพิธี ขออวยชัยให้เป็นที่สถาวร จะขอรับประทานพรทั้ง
 แแปดประการ ให้เจ้ากุมารอุปสมบท จำจะแจ้งให้ปรากฏเป็นใจความ ยังมีโจทย์มาถามด้วยสงสัย
 ว่าเหตุใดเราจึงเรียกว่าเจ้านาค คุณก็หลากหนักหนาหนอ หรือใครตั้งต่อแต่เดิมมา ข้าพระเจ้าจะ
 วิสัชนาเสียให้แจ้งประจักษ์ มีอยู่ในคัมภีร์หาวรรคแต่เดิมมา แต่ครั้งจอมนาคาภุขงศ์ราชเมือง
 บาดาล อนเณกนับทพยัสศฤงการเอกอุดม พร้อมด้วยเหล่าสาวสนมทุกถ้วนหน้า ทั้งอำมาตย์
 มาตยาภิเณียงนอง ทั้งแก้วแหวนเงินทองก็มากมี ในน้ำจิตคิดหนทางที่จะตัดกิเลส อยากจะใคร่
 บรรพชาเพศศรัทธา ไม่มีอาลัยไมตรีในพื้นที่พอยากจะบวชตนเจ็ดทิวา คำริแล้วเจ้าจอมนาคา
 ภุขงศ์ราช จึงเอื้อนอรรถดรัสประกาศแก่นักสนม ว่าเราจะลาจากนิคมนครศ ขึ้นไปบรรพชา
 เพศจะเรียนธรรม พอครบครบถ้วนเจ็ดทิวาจะกลับมา ฝ่ายเจ้าจอมนาคาภุขงศ์ราช เสด็จจาก
 ปรางค์ปราสาทอันรูจี พอถึงฟากฝั่งพื้นพระธรณีก็แปลงกายเป็นบุรุษงามโสภา จึงเดินตัดมรรคา
 ละแวกบ้านมารูหนึ่ง ถึงสถานพระเชตุพน อันมีปริมณฑลงามโอฬาร ฝ่ายเจ้าจอมนาคาก็สิ้น
 ลาด เข้านอบนบอภิวาทพระทเวชะทิตย์ พระเถระเจ้าก็ตั้งจิตแสดงธรรม จึงถามด้วยพระคาถาว่า
 โปมานะวะ คูกรมานพอันน้อยนารถ กิงเอหิอะวาโส เข้ามาในอวาสด้วยเหตุไร มานพจึงทูลไข
 สมองอรรถ มากกราบเท้าโดยสัตย์สุจริต แต่ตั้งหมายจิตโดยเจตจำนง มารับเพศทรงบรรพชา
 พระเถระเจ้าก็เมตตาอนุญาตให้เหตุดุบัญญัติซึ่งสิกขาบท พระเถระจึงปรากฏเป็นอุปัชฌาย์ ยังกุมาร
 นาคาให้ถือศีล เอาธูระสงฆ์ของพุทธองค์สิ้นให้สำเร็จกิจ ยามเมื่ออาบัติกรรมมาตามติตวาสุกรี
 อันว่าวันหนึ่งจึงเข้าที่ตึกสงัด ภิกษุนาคจึงประมาทรูปมนุษย์ก็สูญหายกลายเป็นนาค ตั้งกายาใหญ่
 ยาวจ้าม่า แล้วกลายชาติคาดคิดจากกายา พระสงฆ์เจ้าได้ทัศนากลัวอำนาจ ร้องกระกรีดหวีด
 หวาดก้องห้องสถาน กระทั่งกระเทือนถึงพระกรรมวาสุกรี วาดผวาจากที่ตื่นตกใจ แล้วก็แปลง
 กายาให้กลายเป็นสงฆ์ จีวรพาดบาตรทรงประจำชก สถิตที่สำนักนี้สำรวมกิจ พระสงฆ์ก็ฝึก
 แผลกประหลาด ประชุมกันสันนิบาตสร้างสนทนาจึงทราบถึงพระกรรม ตรีสตามพระสงฆ์
 เหล่านั้นก็แจ้งความคดี สมเด็จพระจอมโมลิกก็ทราบเสร็จ จึงสอดส่องรู้เหตุซึ่งญาณสัพพัญญู ก็
 ทราบสิ้นตรัสรู้บุพชาติ ของพระยานาคราชแต่หลังมา แล้วก็นั่งจินตนา กำหนดไว้ ด้วยนิตย
 จอมโมลิเยี่ยมพระโอยฐ์อินทริย์หนึ่ง พระสงฆ์เจ้าก็เห็นสิ่งซึ่งกำหนด จึงทูลว่าพระพุทเจ้าข้า ทรง
 พระกรุณาโปรดตรัสเยี่ยมเยือนเอื้อนพระโอยฐ์แล้วนั่งไป เกล้ากระหม่อมยังสงสัยในสัจฐาน

ขอรับพระราชทานสำแดงอรรถ ให้เกล้ากระหม่อมนี้เห็นชัดเจนจบ สมเด็จพระทรงภพพุทธพงศ์ ทรงบรรยายอรรถในพระบาลีว่า ภิกขเว ดูกรสงฆ์ผู้ทรงศีลสิ้นทั้งมวล มาพร้อมกันประชุมชน สร้างสนทนา ว่าพระยวาสูกีร์เป็นกรรม แต่ครั้งนี้นั้นเมื่อไร เมื่อครั้งพระศาสนาพระจอมไตร องค์พระวิปริตสิทธิ์ก่อกปรกิจประมาณตน เป็นภิกขุจรดลเที่ยวรุกงค์ เพราะน้ำจิตไม่คิดปลงใน ร่างกาย ครั้นถึงแม่น้ำอันกว้างใหญ่ นิ่งคะเนใจกายข้ามกระแสสาย เอกะมุขิตัง ยังมีบุรุษพายนาวามาทัศนังเห็นพระสงฆ์นั้นมีจิตศรัทธา ร้องถามได้ว่าพระผู้เป็นเจ้าของจะไปไหนมาอยู่ที่นี่ พระสงฆ์ก็แจ้งแห่งคติไปโดยธรรม บุรุษแจ้งแห่งธรรมแวงเรือรับ พระสงฆ์ก็เลื่อนเคลื่อนขยับเอาเท้าย่าง หัวเรือก็พายพายกางเจียนคว้า เห็นต้นตะไคร่น้ำเอามืออุด ใบก็คล้ายขาดหลุดออกจาก ต้น เรือก็ตามชลแล้วทรุดนั่ง บุรุษก็ส่งถึงฝั่งภิกษุขึ้นพระก็สำราญบุรุษลา พระก็ให้โมทนา ภิกษุขึ้นสิ้นลาจนอาพาธถึงแก่กรรมเกิดเป็นสัตว์เดียรัจฉานมาหลายชาติ จนเป็นจอมนาคราชใน นครา จึงได้รักรักรในพระศาสนาในครั้งนี้ เวรพญาวาสูกีร์ยังไม่สิ้น ต่อบรมพระนรินทร์พระเมตไตร มาโปรดสัตว์เวไนยจึงจะพ้น อาบัติกรรมมาตามตนจึงต่อ ต้องปาจิตีเป็นบ่วงคล้องเข้ารั้งรัด พระวินัยท่านว่าขัดไม่ลำเอียง อนิจจังเป็นทางเที่ยงอย่าประมาทตนแก่ความตาย มักจะวนเวียน วุ่นวายแก่ตัวสัตว์ แล้วเอื้อนอรรถบัญญัติคำสิกขา ว่าผิดสัญญาติมนุษย์จะอุปสมบทบริสุทธินั้น หามิได้ ครัสเท่านั้นไซร์ก็เอวัง พระสงฆ์ได้สดับฟังนเรเทศ นำเจ้านาคออกจากเขตพระอवास พญานาคจึงกราบบาทว่าพระพุทธเจ้าข้า บุญของข้าพเจ้าน้อยเสียนักหนานั่นว่าจะไกลพระบาท ฝ่าธุลี ข้าพเจ้าขอฝากแต่นามของข้าพเจ้านี้ไว้ในพระศาสนา ข้าพเจ้าชื่อนาคาสวดตามเกณฑ์ องค์พระตีสถเถระเป็นอุปชฌาย์ เกศของข้าพเจ้านาคอุทิศเป็นถุงตะเคียว หงอนข้าพเจ้ามีหงอน เดียวอุทิศเป็นกรวยทองของบุชา เขี้ยวแก้วของข้าพเจ้าทั้งซ้ายขวาหนักข้างละบาท ขออุทิศเป็น เทียนธรรมชาติไว้บูชา พระพุทธองค์ทรงกรุณาจึงรับฝาก จึงได้เรียกว่าเจ้านาคตามประเพณี ท่านทั้งหลายนี้อ่าได้สงสัย หนึ่งกระเทยบำบิห้ามมิให้ผนวช ในอารามนี้หนาก็ยังยวดของ ตถาคต นามเจ้านาคนี้หนาก็หมดแต่เพียงนี้ ให้โห่ร้องขึ้นสามทีลั่นจงช่วยอวยชัย

บทขนานนามนาค (เรื่องราชนิกเลิง)

| | |
|---|---|
| <p> คำว่านาคมาจากไหน ปีหนึ่งเขาบวชกันมาก ขอเชิญพี่น้องหญิงชาย เมื่อพระสัมมาพระพุทธเจ้า ตัด โลภหลง โลภีย พบหนทางสว่างไสว พญานาคอยากได้กุศล พระพุทธเจ้าก็บวชให้ เมื่อถึงตอนนอนหลับ พระที่บวชอยู่รู้ชัด จึงพากัน ไปบอกเล่า ต้องกลับอยู่น้ำลึก ถึงตัวเป็นสัตว์ไม่มีสิทธิ ขอฝากชื่อนาคเอาไว้ ให้มีชื่อนาคนำหน้า เอาชื่อของนาคมาอวด จึงเรียกกันว่าบวชนาค </p> | <p> แล้วเขาทำใหม่เรียกนาค มีงานบวชนาคสนุกสนาน ฟังพุทธนิยายเรื่องเก่า บวชหนีความเศร้าสังสาร โดยไม่ยินดีสิ่งไหน เลื่องลือกันไปทุกย่าน แปลงตัวเป็นคนมาราบไหว พักอยู่ใกล้ใกล้กับท่าน ร่างก็ลายกลับไปเป็นสัตว์ ว่ามีสัญชาติเคร่งจรรย์ ให้พระพุทธเจ้าจับสึก ไม่มีใครนึกสงสาร ก็ยังมีจิตเลื่อมใส ก่อนที่จะไปจากท่าน เมื่อถึงเวลาเขาบวช ก่อนที่จะบวชลูกหลาน มีชื่อติดปากมานานๆ </p> |
|---|---|

บทเรียกขวัญและสอนนาค

บทเรียกขวัญและสอนนาค(ท่านองธรรมวัตร)

ศรีศรีประเสริฐเลิศล้ำ จะขอทำขวัญพ่อเป็นหน่อเนื้อมนีนาค พระเจ้าเอื้องงสุขไสยาสน์ ใ้ยาวยืน พ่อจะลงหลงไหลไปอื่นเที่ยวชอกซอนในไพรสี พุ่มพงพีพิภพและภัยพาล แคนดง กันดารดาชดา พระขวัญเจ้าเอื้องมออำมว์หมอง เชิญมาชมบายศรีทองกรองไปด้วยแก้ว งาม ประเสริฐเลิศแล้วล้วนสลักเสลาด้วยแก้วแก้วงามตระการ สร้อยสังวาลแหวนนพรัตน์ ผ้าไหม พัสตร์เลิศแล้วซึ่งลายทอง พระขวัญเจ้าเอื้องมาเถิดหน่ออำไปเที่ยวท่องในท้องหิมพานต์ ชมห้วย ละครในหุบเหวเป็นปล่องเปลวปลาบปลื้มใจ เห็นมาลัยย่ำระเริงหลงชมบุษบงหลงละห้อย เมื่อ เจ้าน้อยน้อยยังนอนหวาดที่ปีศาจยังทักทาย มิ่งขวัญหายร้องให้อ้อนเพื่อเล่นซ่อนแล้วหลอกให้ ขวัญอย่าไปกลับมาจงอยู่ชื่นเชยอย่าช้า มาเถิดหน่ออำมาอย่าถือดี รุ่งพรั่งนี้จะบริสุทธิ์ เป็นบุตร พระพุทธาเบื่องบาทบงศ์ ศรีพระอริยะสงฆ์ทรงศึกษา พ่อจะได้โปรดบิดามารดาในครั้งนั้นแน่ เทียงแท้ยังพระอรหันต์ พ่อจงบัญญัติตามคำสิกขาบทกำหนดพระวินัยให้แน่นอน จงฟังคำ ข้าพเจ้าสั่งสอนให้เสร็จสิ้น พ่ออย่าให้ตนเป็นมลทินหินโทษ รักษากายหมายโปรดให้จริงจัง พ่อจงสละละทิ้งเสียเถิด พ่อที่ทางโทษอันยุ่งหยาบและประโยชน์แต่ข้อมเยาว่า เปรียบเหมือนทำ นาคล่าข้าวไวโนนหนอง จะกลายเป็นหญ้าปล้องเปล่าไปให้เสียพันธุ์ ถึงพ่อจะนั่งชมฉันเป็น อิริยาบถ อย่าพุดจาไปปดสารพัน อย่าคำพ่อแม่กันเหมือนคลุหัสถ์ ออกนอกวัดร้องสัควา พบ สีกาแล้วพุดเกี่ยวเลี้ยวลดท่าเหลาะเหละ ฝ่ายข้างนางสิกาก็เกาะเกาะไม่กลัวกรรม พุดย้าข่มม้อย หน้า โทษถึงสังฆาภิเสศเหตุเพราะยังเปล่า ทำลูกคำทำชำเราแรงซี คือองค์พระปาราชิกสี่ชั่ว ชาติอุบาทว์นั้ก ท่านจึงตัดมรรคผลคนตะละพาล เปรียบเหมือนคั้งตาลยอดคว้น ข้าพเจ้าสั่ง สอนนี้ก็ควรจำใส่ใจ อีกอย่างหนึ่งเล่าไซร้อ่าโลมลาม ลักทรัพย์ท่านให้ถึงมากท่านในสิกขา ท่านว่าขาดเป็นข้ออีกอย่างหนึ่ง อย่าล่อโลกหลงให้เหลืออันอวดตนได้มรรคผลเพียรพระ อรหันต์ ท่านจึงตรัสว่าสามัญจิต คือมนุษย์มีชีวิตคิดทำลาย ให้ล้มตายวางวายชีวาสิ้น คือมนุษย์ นอกกรรมและในกรรมก็มีว่า ถ้าผู้ใดฆ่าก็ขาดเด็จ ถึงศีลสองร้อยยี่สิบเจ็ดก็คงทำลายลง จริงทั้งสี่ ข้อพ่อนาคเอ๊ย พ่อฟังไว้หน่ออย่าพินเพื่อน ถ้ารักตนอุตุส่าห์เดือนใจตัวเอง เกรงพระอาจารย์ ท่านเป็นใหญ่ มิใช่ข้าพเจ้าจะสอนใสราพันว่า พระพุทธฎีกาท่านตรัสโปรดไว้จะนี้ ถึงบาปอื่น หมิ่นนับมิเป็นไร ไม่เท่ากรรมที่สร้างไว้ในพระพุทธศาสนาอุราหมกจะ จะตายไปตกมหาโลกัลป์ ตกนรกอันเร่าร้อน จะนับได้โดยพระพุทธทันครโดยประมาณ พระพุทธเจ้าท่านวิจารณ์ไว้ให้ เข้าใจ ยังมีภูเขาใหญ่สูงได้เหลี่ยมละหนึ่งโยชน์ เทพยเจ้าองค์หนึ่งโสดทรงศักดิ์ เอาผ้าขาว

เนื้อดีอ่อนสะอาด ถึงร้อยปีเอามากวาดหลงที่นั่น จนศิลาถันสิ้นดินเสมอพระธรณี ดั่งน้ำกลอง
 ชัยเกร็ดแล้วเมื่อใด จึงจะนับว่าได้พุทธทันคร พ่อเอยก้มแล้วจงผันผ่อนให้พ้นภัย หญิงชาย
 ทั้งหลายเอ๋ยอย่าได้เข้ามาใกล้กลาย ให้สงฆ์กระสับกระส่ายในศีลเสื่อม อย่างอาจแอบเอื้อเข้า
 อวดอ้าง ที่จะทรงสร้างศีลให้บริสุทธิ์ จะหมองมนมีมุดเป็นมลทิน อัญชลของพ่อนาคนี้ก็แสน
 สุดประเสริฐสิ้นอยู่เพียงนี้ ให้โห่ร้องขึ้นสามทีลั่นร้องช่วยอวยชัย

บทสอนนาคสำนวนที่ 1 (ทำนองราชนิเกลิง)

| | |
|------------------------------------|---------------------------------------|
| พ่อนาคเอ๋ยฟังฉันก่อน | วันนี้ฉันจะสอนจะสั่ง |
| ให้พ่อนาคสดับรับฟัง | คำที่ฉันจะสั่งบรรยาย |
| โปรดอย่าหาว่าวันสอน | ฉันได้นำเอาสุนทรวาที |
| ที่พระองค์ท่านบัญญัติไว้ในบาลี | ฉันได้อามาธิ์บรรยาย |
| พ่อนาคเอ๋ยพ่อจะบวช | พ่อได้โกนหนวดโกนหัว |
| เพื่อฝากฝังตัวไว้ในพระศาสนา | แห่งองค์สัมมาจอมไตร |
| พ่อจงตั้งจิตของพ่อเสีย | ไว้ให้แน่นแน้ตัดขาด |
| อย่าให้แลญาติมิตร | เพื่อนฝูงที่เคยสนิทก็จำต้องคิดห่างไกล |
| พ่อจงตั้งหน้าอุปพรเอากุศล | ที่เป็นมงคลศรัทธา |
| เพื่อตอบแทนคุณบิดามารดา | ที่ได้เลี้ยงลูกมาจนใหญ่ |
| ให้ท่านเห็นชายผ้าเหลือง | อร่ามเรืองพุทธศาสนา |
| จะได้ไปเป็นญาติกับพระศาสดา | หวังพึ่งบุญพาลูกชาย |
| เมื่อก่อทางสร้างสรรค์ | ไปสู่สวรรค์สิ้นทุกข์ |
| เมื่อสุญกายจะไปเป็นสุข | ห่างไกลจากทุกข์เวียนว่าย |
| อันบุญใดหรือจะทำ | บุญที่เราบวชพระ |
| หากมั่นยึดมั่นในธรรมมะ | กุศลจะมากมาย |
| พ่อนาคเอ๋ยพ่อนาคเจ้า | พຽ່ງนี้แล้วหนาพ่อนาค |
| พวกญาติจะแห่พาพ่อไปฝาก | ไปเข้าโบสถ์บวชนาคครองไตร |
| พ่อจะได้พ้นจากฆราวาส | เป็นผู้สะอาดมีศีล |
| พ่อจงตัดขาดไปให้สิ้น | อย่าให้มีมลทินน่าอาย |
| หมั่นรักษาศีลภาวนา | หมั่นเจริญเมตตาอย่าให้ขาด |
| แผ่ส่วนกุศลไปให้ปวงญาติ | ที่ยังเซซัดเวียนว่าย |
| ท่านจะได้พ้นทุกข์ที่ลูกหลานเป็นพระ | ท่านจะได้หนีพ้นจากอบายๆ |

บทสนทนาคำนวนที่ 2 (ทำนองราชินิกลิ่ง)

| | |
|--|--------------------------------|
| เมื่อพ่อบวชเป็นพระ เข้าไปอยู่ที่ในวัด | อย่าให้มันขาดสิกขาบท |
| จริยวัตรของนักพรต | พ่อจงกำหนดเอาไว้ในใจ |
| อันข้อที่หนึ่งนั่นเล่าแต่พ่อรุ่งเช้าตรู่ | กะเนมองดู |
| พอแลเห็นลายมือต้องลุกขึ้น | อย่าถือเหยงฆราวาสตื่นสาย |
| ให้พ่อนุ่งห่มองค์ครอง | เอาสังฆาฎิมาครองเข้าที่บา |
| แล้วเดินจงกรมไปทั่ววัดวา | พอสว่างแล้วมาครองไตร |
| อันข้อที่สองนั่นเล่าขาน | ให้พ่อนาคพ่อบรรพไปโปรดสัตว์ |
| เพื่อนำกุศลแผ่ให้ญาติ | ที่ท่านมาคอยใส่บาตรกันเรียงราย |
| อันข้อที่สามให้พ่อบรรพกวาดวัดวา | ท่องบทภาวนาถึงข้อสี่ |
| พ่อบรรพให้มันเข้าตำราที่เขาว่าจีเต็มฐาน | แต่เจ็ดตำนานยังไม่ได้ |
| อันข้อที่ห้าท่านกำหนด | สำหรับนักพรตที่จำพรรษา |
| พ่อจงสำรวมกิริยา | อย่าปล่อยที่ทำตามใจ |
| พ่อบรรพไปนุ่งสบงตัวเดียว | แล้วเดินไปที่เขารอบวัด |
| อีกทั้งรัดประคดหรือก็ไม่ขาด | ยังนุ่งม้วนหิ้วบาตรลอยชาย |
| ถ้าแม่้น โยมญาติอาจมา | มาสู่วัดวาได้มาเห็น |
| นั่นมันผิดวินัยหนอไม่ใช่เล่น | ญาติโยมท่านจะเว้นเดือนใส |
| อันข้อที่หกยกเอาตำรา | มาเทศนาสั่งสอน |
| ให้กับบิดารมารดร | ตามคำพระสอนกล่อมใจ |
| ให้ท่านซาบซึ้งทั้งดีและชั่ว | เกิดความเกรงกลัวมีอาจไปก่อ |
| กรรมชั่วคือตัวอุบาทว์มุ่งคิด | ขจัดอย่าให้มาใกล้ |
| อันข้อที่เจ็ดต้องหมั่นรักษาศีล | อย่าให้มีมลทินต่างพร้อย |
| ศีลมีสองร้อยยี่สิบเจ็ด | คอยระวังอย่าให้มันเด็ดลงไปได้ |
| ที่ฉันกล่าวมานี้แหละหนอ | ทั้งเจ็ดข้อนี้แหละพ่อนาค |
| พ่อจงจำให้ดีอย่าให้หนีจาก | เมื่อตอนพ่อนาคครองไตร |
| พ่อนาคเอ๋ยพ่อนาค | วันพรุ่งนี้พ่อก็จะจากน้องพี่ |
| คู่รักของพ่อมืออยู่ข้างหรือเปล่า | ถ้ามีบอกเล่าให้เข้าใจ |
| ว่าพี่จะลาแม่งามจน | เข้าไปครองจีวรอยู่สักพรรษา |
| เพื่อยามพี่ไปอยู่วัดวา | น้องจะหมั่นไปหาพี่ไม่ได้ |

พี่จะสรรสร้างทางบุญ
 พี่จะสวดมนต์ภาวนา
 พี่ไปอยู่วัดใช้ขาดเค็ด
 พี่จึงได้คิดตัดรักให้สะบั้น
 อย่างนั้นอย่าบวชให้นานเลยนะพ่อหนุ่ม

เอาเป็นทุนภายนอก
 แบ่งส่วนบุญมาส่งให้
 พี่จะมุ่งสำเร็จจรหันต์
 จะหนีไปนิพพานก็ยังไม่ได้อีก
 เดี่ยวแฟนเขาจะกลุ่มใจตาย

บทสอนนาคจำนวนที่ 3 (ท่านองแห่)

เราบวชเป็นมานะหน้อยนาค
 บวชให้พ่อแม่แก่แก่พอควร
 บุญคุณท่านมากพอนาคหมั่นนึก
 เอาสีผ้าเหลืองมาเป็นเครื่องตอบแทน
 หมั่นท่องหมั่นบ่นสวดมนต์ไว้พระ
 จะถูกตำหนิถึงกุฎิอาจารย์
 เป็นสงฆ์ผู้ด่าให้ศึกษาเรื่องศีล
 บวชให้พ่อแม่ช่วยแผ่เมตตาผล
 หมั่นบ่นหมั่นท่องให้มันคล่องคิดปาก
 อย่าทำไขว้เขวโลเลใจลอย
 ช่วยกันปรับปรุงบำรุงไว้เถิด
 เราเป็นคนไทยอย่าได้บ้ายหน้าเบน
 เรานับถือพุทธต้องยึดหลักธรรม
 ต้องปฏิบัติต้องขัดต้องเกล้า
 เครื่องหมักของดองอย่าข้องอย่าเกี่ยว
 คนรักต้องสละไม่ใช่พระลิก
 เราเป็นพระสงฆ์เป็นผู้ครองศีล
 จงฝึกปัญญาให้มาเป็นญาณ
 จงหมั่นฝึกฝนหวังผลภายนอก
 เป็นพระกล้าเลิศประเสริฐรุ่งเรือง
 พ่อจงจำจงด้อยคำอาจารย์
 ฟังแล้วกำหนดจำจงด้อยใจ

ทั้งศีลก็มากแทบจะนับไม่ถ้วน
 เราต้องทบทวนเพื่อเป็นการทดแทน
 อย่าพึงรีบสึกคุณท่านนับแสน
 เอาดวงแก้วเป็นแกนทั้งสามประการ
 ต้องหมั่นมานะอย่างอนให้นาน
 จะเกิดเสียดการอาจารย์จะบ่น
 อย่าเอาศึลป็นเข้าไปปะปน
 เราต้องอดทนอย่าให้อ้ออย่าถอย
 มานะหน้อยนาคขอเดือนอีกหน้อย
 ศาสนายังคอยรอรับพระเคน
 เป็นสิ่งประเสริฐจะชี้ให้เห็น
 บวชพระบวชเณรได้บุญไม่เบา
 ฟังข้อแนะนำถ้อยคำที่กล่าว
 อย่าหลงมัวเมาในเรื่องกาม
 สีกาอย่าเกี่ยวอย่าเกี่ยวรวนเร
 อย่าไปโมเมกับพวกนางมาร
 ทุกสิ่งตัดสิ้นอย่าเที่ยวชมชาน
 นาคจงขยันอย่าคิดขี้เกียจ
 สติปัญญาจะได้ปราดเปรื่อง
 สมกับผ้าเหลืองดูงามวิไล
 คำสอนของท่านอย่าได้หลงหน่าย
 ท่านสอนเราให้ให้มีความดี

เชื่อกำสั่งสอนสั่งวรให้สิ้น
 ถ้าพระเสียดศีลก็สิ้นอินทรีย์
 พ่ออนาคตอยากสวยก็ต้องถือศีล
 พระสวยทั้งสิ้นก็เพราะศีลทรง
 พ่อแม่คอยหมั่นเคยปั้นข้าวป้อน
 ไล่เปลไกวอยู่ประจำ
 พอลูกนอนหลับแม้อยู่กลับ ไปจูบ
 ให้นมข้าวน้ำทุกคำทุกคืน
 นี่แหละนะพ่ออนาคตฝากข้อคิด
 บุญคุณพ่อแม่ไม่ใช่หญ้าคา
 เราเกิดเป็นชายต้องบรรพชา
 บางคนใบ้บ้าเกิดมาไม่มีเวร
 บางคนก็มีของดีสองสิ่ง ไม่ใช่ผู้หญิง ไม่ใช่ผู้ชาย
 อาจารย์สายหน้าท่านว่าไม่เคย
 ไม่ครบไม่ถ้วนนิ้วด้วนขาดซี่
 ทำให้ของดีนั้นอันตระทาน
 กุศลธรรมมาอนิจจาไม่แน่
 มีอยู่มากมายร่างกายพิการ
 พ่ออนาคตของเราเป็นคนมีโชค
 ร่างกายบริสุทธิ์ครบสามสิบสอง
 บุญแล้วพ่ออนาคตบั้นปากบวชตน
 เราต้องพากเพียรเล่าเรียนนักธรรม
 ใครบวชลูกหลานชอบฉันมาหา
 แต่ฉันไม่รู้กระทั่งหลักธรรม
 ถ้าใครจะไวยักให้เป็นครู

จะได้มีศีลของเรามีศรี
 เป็นพระที่ดีต้องมีศีลทรง
 จะสวยทั้งสิ้นสมกับเป็นสงฆ์
 สมเป็นพระสงฆ์พ่อจงจดจำ
 เวลาจะนอนเอาลูกอาบน้ำ
 แต่เข้าน้ำค้ำยังซักกลางคืน
 จะเอามือลูบกลัวลูกจะตื่น
 จะนอนสักตื่นก็ไม่เต็มตา
 ขอเดือนนาคินคิดเกิดพ่ออนาคตจำ
 สูงศักดิ์หนักหนากว่าเขาพระสุเมรุ
 บวชให้มารดาทันตาท่านเห็น
 บวชพระบวชเณรไม่ได้เอาเลย
 ไอ้ที่เขาทายกันว่ากะเทย
 เรื่องบวชกะเทยไม่เคยสักที
 บางคนบุ่มบวมไปหลงกาม โลกีย์

 ร่างกายเกิดแก่ไม่เป็นแก่นสาร
 ดังเช่นขอตานที่มีก้นกำยกอง
 ไม่ขาดไม่ตกไม่บวมไม่พอง
 ผิวพรรณผุดผ่องควรครองผ้าไตร
 เราเกิดเป็นคนก็ต้องบรรพชา
 พ่อจงจดจำนะพ่ออนาคตจำ
 ถ้าชอบฉันว่าเชิญสองหาดู
 ไม่เคยเรียนรำฉันจึงไม่รู้
 ลองเขียนกลอนดูให้ฉันดูสักกลอนฯ

บทสนทนากำนวนที่ 4 (ทำนองแหล)

| | |
|----------------------------------|---------------------------------|
| ลูกผู้ชายต้องหมองตรงให้หนัก | ถึงมีรักก็ต้องคู่กันไปก่อน |
| อย่าได้เป็นชายคิบคนเขาวอน | ขอให้พรญาติมิตรคิดเมตตา |
| อันพระคุณอุ่นเหลือของพ่อแม่ | บวชให้แก่คราวนี้ดีหนักหนา |
| แกถนอมกล่อมเกลี้ยงเลี้ยงเรามา | รอดปากเหยี่ยวปากกาว่าจะโต |
| ค่าน้ำนมบ่มลูกจนเติบโตใหญ่ | จำกันได้บ้างหรือเปล่าเล่าลูกโต |
| ถ้าพ่อแม่ได้ผู้มีใครเหมือนได้ไซ้ | จิตใจไอ้ลูกโตได้บวชเรียน |
| เสียงหมอขวัญยังกังวานหวีดในหู | ว่าเจ้าหนูคุณนมแม่เจ็บดังเข็ญ |
| พอดั่งครรภักใจแม่สิ้นจนอาเจียน | พ่อก็เพียรหายมาบำรุง |
| ค่าน้ำนมแต่ละหยดที่แม่กลั่น | นำสงสารพระคุณท่านปานเขาสูง |
| เสียงโห่ร้องก้องเพราะเกาะกันนุง | เพื่อนฝูงเกาะนาคอยากได้บุญ |
| แม่แก่งจิตใจเหมือนได้แก้ว | พอบวชแล้วพ่อก็ยิ้มเหมือนท่านขุน |
| ปลื้มยิ่งนักปลื้มกุศลในผลบุญ | แม่อุ่นด้วยผ้าเหลืองของพระองค์ |
| ใจฉันมันแทนคุณให้พ่อแม่ | แล้วก็แผ่กรวดน้ำตามคำสงฆ์ |
| บิณฑบาตโปรดสัตว์เหมือนดังองค์ | กุศลส่งหนึ่งพรรษาชะตาตน |
| จึงต้องขอเตือนรุ่นหลังยังไม่บวช | จงพำสวดเจ็ดตำนานวันละหน |
| ท่องไว้เถิดไม่ไปไหนได้กับตน | เกิดเป็นคนไม่ได้บวชเขาว่าเวร |
| ถ้าครบบวชรับบวชเกิดท่านเอ๋ย | อย่าให้เลยไปมากจะยากเข็ญ |
| โบราณว่าไกล่บวชนักมักอันเป็น | อย่าเดินเล่นยามวิกาลมารคอยจ้องฯ |

บทสนทนากำนวนที่ 5 (ทำนองแหล)

| | |
|------------------------------------|-----------------------------|
| เราบวชเป็นพระสละกิเลส | พึงหมอบเทศน์แนะนำแนวทาง |
| ยึดหลักธรรมของพระมาอ้าง | เป็นแนวทางของหลักพระธรรม |
| เราบวชเป็นองค์พระสงฆ์สาวก | ฉันจะหิบบกขึ้นมากล่าวขำ |
| หมั่นจิตหมั่นเขียนเล่าเรียนนักธรรม | ส่วนข้อแนะนำอยู่หลักวินัย |
| อย่ามัวไปเคร่งอยู่กับเพลงไวพจน์ | เดี่ยวท่องจะอดไม่ข้าวใส่ |
| หมั่นบ่นหมั่นท่องให้มันคล้องขึ้นใจ | เราบวชใหม่ใหม่ถามไถ่อาจารย์ |
| คิดพระไม่ใช่น้อยสองร้อยสี่สิบเจ็ด | ถ้าไม่ขาดเข็ญศีลคงไม่ถ้วน |

พรพระรวมเสรีจอยู่ที่เจ็ดตำนาน
 เราบวชเป็นพระมานะหน่อยนาค
 บวชให้พ่อแม่แก่ก็แก่พอควร
 บุญคุณท่านมากนะพื่อนาคหมั่นนึก
 เอาสีผ้าเหลืองมาเป็นเครื่องตอบแทน
 หมั่นท่องหมั่นบ่นสวดมนต์ไหว้พระ
 จะถูกตำหนิถึงกุกุอิอาจารย์
 เป็นสงฆ์อุทิศสำหรับศึกษาเรื่องศีล
 บวชให้พ่อแม่ช่วยแผ่เมตตาผล
 หมั่นบ่นหมั่นท่องให้คล่องติดปาก
 อย่าทำไขว่เขวโลเลใจลอย
 ช่วยกันปรับปรุงบำรุงไว้เถิด
 เราเป็นคนไทยอย่าได้บ้ายหน้าเบน
 เรานับถือพุทธต้องยึดหลักธรรม
 ต้องปฏิบัติต้องขัดต้องเกล้า
 เครื่องหมักของดองอย่าข้องอย่าเกี่ยว
 คนรักต้องสละเพราะไม่ใช่พระลิก
 เราเป็นพระสงฆ์เป็นผู้ครองศีล

อย่ามัวเข้าบ้านหมั่นทานทบทวน
 ทั้งศีลก็มากแทบจะนับไม่ถ้วน
 เราทบทวนเพื่อเป็นการทดแทน
 อย่าฟังค่านสิกคุณท่านนับแสน
 เอาดวงแก้วเป็นแกนทั้งสามประการ
 ต้องหมั่นมานะอย่าอ่อนให้นาน
 จะเกิดเสียดการอาจารย์จะบ่น
 อย่าเอาศีลป็นเข้าไปปะปน
 เราต้องอดทนอย่าท้ออย่าถอย
 มานะหน่อยนาคขอเดือนอีกหน่อย
 ศาสนายังคอยรอรับประเคน
 เป็นเครื่องประเสริฐจะชี้ให้เห็น
 บวชพระบวชเณรได้บุญไม่เบา
 ฟังข้อแนะนำถ้อยคำที่กล่าว
 อย่าหลงมัวเมาในเรื่องกาม
 สีกาอย่าเกี่ยวอย่าเทียวรวนเร
 อย่าไปโมเมกับพวกนางมาร
 ทุกสิ่งตัดสินอย่าเทียวชนชานฯ

บทสนทนาคำนวณที่ 6 (ทำนองแหล่)

จะขออำนาจอวยพร
 แสนจะยากหนักหนา
 บ้างเวียนวายตายแล้วเกิด
 มิได้รับพระประการ
 บางคนอยู่ได้จนมัน
 บางคนก็อยู่คู่แรกรุ่ง
 กำลังงามอายุสิบสามสิบสี่
 บัดนี้มันเราท่านทั้งหลาย
 อยู่มาได้จนใหญ่กล้า

พระชินวตรัสบัญชา
 ยากที่จะมาได้พบพาน
 มาเอากำเนิดในสงสาร
 มากประมาณกว่าหมื่นพัน
 บางคนไม่ทันจะถึงปี
 ละม่อมละมุนแลเหมาะสมดี
 บ้างวายชีวิตรมรณา
 บุญมากมายนะท่านเจ้า
 เป็นบุญตาอันยิ่งยง

บางคนก็ไม่ได้พานพบ
 ทำใจแน่เหมือนพระองค์
 ถ้าใครเชื่อก็เห็นชัด
 คงได้วิมานสะพานทอง
 จะตั้งจิตคิดระวัง
 องค์กรเปรียบเหมือนน้ำค้าง
 อุดสำหรั่งปิดงออย่าทำให้ร่วง
 พลังปากต้องเสียศีลเปล่า
 อย่าทำวงงหลงไหล
 มันจะแสดงให้แจ้งกิจจา
 จะถ้วนถ้อย่าผลิผลาม
 อย่าทำผลอเรอกระเซอกันร่วง
 ขาดทุนเท่าไรไม่หมดถุง
 จะขายทองมันต้องขยัน
 อย่าประหมาดจะพลาดพลัง
 ไม่ใช่ว่าเล่นเป็นเรื่องจำขัน
 ที่เป็นสีกาและทายก
 ใครชะแลงแก่เต่า
 เพราะตรองเห็นในทุกขา
 มันอ่อนแ่งไม่เป็นแก่นสาร
 มีเป็นหนุ่มกำลังคะนอง
 ดีแต่เที่ยวเล่นเย็นเย็นเข้าเช้า
 พอได้กลิ่นรูดก็คูดปากเจาะ
 มานั่งเผลอเรอเอาทำอดสำออย
 มัวพูดเล่นลิ้นศีลจะแผ่น

ทำเคารพในพระสงฆ์
 พุทธธรรมสงฆ์เปรียบขุมทอง
 หมั่นปฏิบัติให้ถูกต้อง
 ดังที่สนองพจน์
 ถ้าพลาดพลังเหมือนเสียตัว
 ที่ถลอกอยู่กลางในใบบัว
 เหลือแต่ใบบัวจะต้องเปล่าไป
 ถ้าพลังทำตกต้นไม้
 จงตั้งใจจดจำ
 เปรียบเหมือนพ่อค้าขายทองคำ
 หน้อยจ่านำเขาออกถุง
 ต้องขายสายบัวและผักบุง
 เพราะในยุ้งอนันต์สตางค์
 กลางคืนกลางวันมันต้องระวัง
 จงระวังไว้ทุกวัน
 ใบบาลีนั่นท่านก็กล่าวอย่าเบา
 เปรียบเหมือนเจ้าชูครกขึ้นภูเขา
 ถึงจะเมาพอประมาณ
 สังขารไม่ยืนนาน
 จะประมาณมากไม่เบา
 จี๋มักพองเป็นไก่อตะเกา
 เทียวจิบสาวสาวเล่นกันหัวเราะ
 องค์กรศีลจะเคราะห์ลงขาดกระเด็น
 กับแม่สาวน้อยสวยหลาย
 จะขาดกระเด็นไปจากภู

บทสนทนากำนวณที่ 7 (ทำนองแหล)

กตัญญูกตเวที
 อันพระคุณไม่สิ้นสุด
 เว้นแต่ผู้รู้สิ้นสุด
 บุพการีและตัวตน
 ถิ่นขอแถลงแจ้งเรื่องบวช
 พุดต่อกันไปสิ้นใจขานกู่
 รู้แล้วขอกกล่าวผิดเล่าท้วงติง
 บางคนพูดว่าบวชมาแล้วนั้น
 เชื่อว่าแทนคุณตามทำนอง
 ทิศบางคนก็เข้าใจ
 เจ็ดวันสามวันก็ได้ชื่อว่า
 พ่อแม่ใช้สอยกับคอยคุณค่า
 บุญคุณทั้งหลายบวชให้เจ็ดวัน
 เข้าใจอย่างนี้ไม่มีที่ไหน
 คนอื่นรู้เข้าเอาอย่างเลย
 อันการบวชไม่ซื้อแทนคุณ
 พ่อแม่เจ้าพาปรมาปริดี
 ส่วนนาคผู้บวชเป็นภิกษุสงฆ์
 ละโลกโกรธหลงที่เคยรุนแรง
 ประพฤติแต่คุณความดี
 บุญย่อมเกิดแก่ตัวเรา
 ส่วนการแทนคุณเกื้อกูลควรรู้
 เช่นองค์สมเด็จพระชินวร
 ได้บวชเป็นพระอย่าละจากธรรม
 น้อมนำธรรมะมาให้ถึง
 บุญคุณท่านมากยากที่เรานี้
 หากเกิดชาติใดยังไม่สำเร็จ
 ต้องแทนพระคุณบิดรมารดา

เป็นศกศีรีของชาวพุทธ
 ยังเป็นบุพชนาทุกคน
 บรรลุวิมุตติความหลุดพ้น
 จึงจะพ้นกตัญญู
 ผู้ผนวชบางคนไม่รู้
 คนเล่าก็ไม่รู้เรื่องธรรมแท้จริง
 เรื่องมีหลายสิ่งผู้ฟังควรตรอง
 สามวันเจ็ดวันพรรษาสามสอง
 ท่านทั้งสองบิดรมารดา
 ว่าบวชให้พ่อแม่แล้วหนา
 หมดหนี้คุณหนาไม่เป็นหนี้กัน
 โต้เถียงวาจาอย่ามาใช้ฉันทัน
 มันสิ้นสุดกันหมดแล้วแม่เอ๋ย
 คำรากล่าวไว้ละผู้ฟังเอ๋ย
 ท่านอย่าละเลยโปรดฟังคดี
 ต่างอยากได้บุญทั้งน้องและพี่
 บวชลูกคราวนี้กุศลบุญแรง
 ใจหมั่นดำรงไม่หน่ายแห่ง
 ให้เหือดแห่งลงบางเบา
 บุญย่อมมีจิตโน้นน้ำ
 ใครทำนั้นเล่าเกิดแก่ตัวแน่นอน
 คูอย่างผู้ทำมาก่อน
 โปรดพระมารดรถึงดาวดึงส์
 เรียนแล้วเรียนซ้ำจำให้ซึ่ง
 พ่อแม่เพียงหนึ่งข้อก็ยังดี
 มากมายสุดที่จะพรรณนา
 อริยะเสร็จทั้งพ่อแม่หนา
 ทุกทุกชาติหาสิ้นสุดไม่มี

บวชแล้วจงนำเอาธรรมมาโปรด
 จึงชื่อแสดงกตเวที
 ถ้านาคชายชาติติตราชการ
 ขอแนะทางให้ไว้เกื้อกูล
 ธรรมคำสอนเรายังไม่ขาด
 ธรรมสั้นสั้นในใบลานมี
 โยมก็อย่าว่าพระอะไร
 เป็นการตอบบุญของคุณโยม
 หมอกกล่าวเป็นประเด็นข้อคิด
 เห็นว่าควรรู้จักบุญนี้

ละสิ่งเป็นโทษทางดีชี้
 ทำอย่างนี้ชื่อว่าบวชแทนคุณ
 สามวันเจ็ดวันไม่เลื่อมสูญ
 หาทางแทนคุณ โดยวิธี
 อ่านฝึกหัดในคัมภีร์
 อ่านคล่องดีไปเทศน์โปรดโยม
 เพิ่งบวชใหม่คงไม่สม
 ควรอนุโลมเพื่ออุกวิธี
 ผู้ฟังวินิจฉัยให้ถูกที่
 พอเป็นวิธีให้อ่านเข้าใจ

บทสอนนาคจำนวนที่ 8 (ทำนองเห่ลมพลี)

(สร้อย) ขอลาเพื่อนาคขอกราบลา

ญาติมิตรใกล้ไกล

ลาลาเพื่อนาคขอลาไปห่มผ้าไตร

สิ่งดีที่หมายมั่น

คั้งพุทธท่านสอนให้
 อนุบุญคุณท่านทั้งสอง
 ท่านโอบอุ้มเลี้ยงดูมา
 อนุบุญคุณนั้นนาคเอ๋ย
 มหาสมุทรว่ายิ่งใหญ่
 จึงขอเตือนให้นาคคิด
 จงตั้งใจบรรพชา
 เมื่อพ่อเป็นพระสงฆ์
 เรื่องวินัยจงสังวร
 กิจวัตรประจำวัน
 จงสวดมนต์แผ่เมตตา

พื่อนั้นจงตั้งใจ

ว่าลูกผู้ชายต้องบรรพชา
 เพื่อนาคจงครองนะจ้
 ตั้งแต่แรกนั้นหนายังเยาว์วัย
 สุดเปรียบเปรยด้วยสิ่งใด
 ยังเทียบไม่ได้กับคุณมารดา
 จงตั้งจิตเกิดนาคจ้
 แทนคุณมารดาและบิดร
 จริตงานทำตามคำสอน
 อย่าให้ถ้ายถอนด้วยศรัทธา
 จงยึดมั่นไว้นาคจ้
 ให้ญาติมิตรนั้นหนาได้รับส่วนบุญฯ

บทสนทนาคำสนวนที่ 9 (ทำนองราชนิเกลิง)

| | |
|--------------------------------|-------------------------------|
| เมื่อก่อนจะจากลาไกล | ฉันขอฝากไว้เป็นอนุสรณ์ |
| ฉันขอร้องฝากเป็นคำกลอน | คั่งคำพระสอนกล่าวชี้ |
| ว่าการบวชการเรียน | ให้พ่อนาคพ่อเพียรภาวนา |
| การบวชมีสามอย่างพ่อนาคเจ้า | มีในตำราพระบาลี |
| คือบวชกายและวาจา | อีกทั้งใจนั้นแหละหนาสิ่งสำคัญ |
| มิใช่หมอจะพ้อมานั่งฝัน | เป็นสิ่งสำคัญน้องพี่ |
| ว่าบวชกายควรคิด | พ่อย่ำทำผิควินัย |
| พ่อย่ำทำลายสัตว์ทั้งหลาย | อย่าทำให้กายพ้อหมองศรี |
| แล้วควรบวชวาจา | คำพระท่านว่าเอาไว้ |
| อย่าด่าพ่อแม่กันไม่ได้ | นั่นผิควินัยบัดสี |
| ถ้าบวชใจให้บริสุทธิ์ | เหมือนดังพุทธสัมมา |
| พ่อย่ำขาดพรหมวิหารสี่นะนาคเจ้า | มีจิตเมตตาอ่อนน้อมพี่ |
| ไม่ว่าญาติมิตรใกล้ไกล | พ้องจะมีจิตโตอารีย์ฯ |

เปิดบายศรี เวียนเทียน

เปิดบายศรี(ร้องนางนาค 2 ชั้น)

| | |
|--------------------------------|---------------------------------|
| ได้เอ๋ยได้ฤกษ์ | ลีลาแต่่าให้เบิกซึ่งบายศรี |
| ขอเชิญเทพเทวาจงมาช่วย | อำนวยการให้พื่อนาคสถาผล |
| ญาติก็มาพร้อมสะพรั่ง | นั่งวันทาแวดล้อมพร้อมเวียนเทียน |
| แวนที่หนึ่งบริสุทธ์สมมุติไว้ | นามสุริโยโชนทัยขอดบายศรี |
| แวนที่สองรองลงมาในราตรี | รัศมีสีสว่างกระจ่างไพโร |
| แวนที่สามตามตำราชื่อราหู | แล้วพิศดูแวนที่สามงามเจิดฉ้าน |
| มะพร้าวอ่อนป้อนเจ้าทั้งควาหวาน | กระเจาะจันทร์เจิมหน้าเป็นราศี |
| พรใดที่ประเสริฐเลิศล้ำ | ขอน้อมนำให้พื่อนาคจง โชคดี |

บายศรีแก้ว (ทำนองแห่)

| | |
|--------------------------------------|--------------------------------------|
| จึงให้ประดาประดับ | แก้วแกมแนมประกบหิรัญรับเรื่องรอง |
| แซมไม้เสด็จสรรพเอาเพชรมาทับบนพื้นทอง | วะวับวามตามช่องพิศผ่องอำไพ |
| ประดิษฐ์ให้ดีถึถ้วน | ใช้กระบวนทองใบ |
| แก้วมรกตสกลไส | แซมใส่มณีนิล |
| เหลืองแอร่มแกมทองเป็นช่อช่วงเชิดนิล | ที่ริมโมราคังวารินจะแจ่มด้วยจินดาดวง |
| ยอดสุกใสประไพโรจน์ | มณีโชติเป็นช่อช่วง |
| ที่หว่างวุ้นจะรุ่งร่วง | เป็นพุ่มพวงเพชรพลอย |
| แก้วประพานแต่ละพัง | คูดูกดั่งเหมือนจะย้อย |
| ประพายพริ้งดั่งหิ้งห้อย | วิเชียรช้อยอรชร |
| มาติดทับทิมไว้ที่ริมแอร่ม | วะวาบแวมบวร |
| ดั่งเนรมิตมหิศร | แซมช่อนบายศรีทรง |
| วิสันนุกิจให้ติดกระจก | เป็นรูปวิหคเหมหงส์ |
| ที่ริมแท่นรัตนให้จัดบรรจง | เป็นรูปวงเครือวัลย์ |
| ที่แนมนาคชมพูนุช | คูดูกดั่งเกษมสันต์ |
| สามกษัตริย์เสมอกัน | เรื่องหิรัญบนพื้นทอง |

| | |
|------------------------|--------------------------|
| ประดับมุขดาเด่นระคะ | วางจิ้งหะเป็นคอสอง |
| ระย้าย้อยรวงกรอง | ที่หว่างช่องชั้นวิเชียร |
| ประพานแก้วเป็นกองกอง | ดั่งสีทองแสงเทียน |
| พิศละม้ายดั่งลายเขียน | ประจักษ์เงินคูเหมือนจริง |
| ทั้งก้านใบไม้ช่อน | ดูยอกย้อนยุ่งยง |
| ติดลวดลายประพรายพริ้ง | ประดับด้วยกิ่งไปตามการ |
| ครั้นสำเร็จเสร็จบายศรี | ยกขึ้นที่แท่นฐาน |
| พิศบุญเบิกบาน | พฤตอาจารย์จัดแจง |

สมโภช

ยกทัพภาค (ร้องกราวใน)

| | |
|----------------------------|----------------------------|
| ขอแรงหมู่ญาติที่มากหลาย | ขอแรงหมู่ชายที่มากหน้า |
| โปรดจงช่วยให้สักสามลา | พื่อนาคเขาจะพารดล |
| ครั้น ได้มหาพิชัยฤกษ์ | โหรเผ่าก็ให้เบิกคูฤกษ์บน |
| ยกทัพโยธาทรงพล | เข้าประจัญหมู่ปัจจาห่มุมาร |
| เอาท่านคู่สวดเป็นที่ปรึกษา | เอาท่านอุปัชฌาย์เป็นโหรหาญ |
| เพื่อว่าศัตรูจู่ประจัญ | จะได้ยกพลจันทร์เข้าประจัญฯ |

ยกทัพภาค (ร้องกราวนอก)

| | |
|-----------------------|----------------------------|
| ก็พากิพาเป็นยาวิเศษ | ตัดกองกิเลสทำตนให้เป็นคน |
| ผลจะได้แก้ตน | เมื่อเวลาวยชนม์ |
| พื่อนาคเป็นบุตรทศพลฯ | เข้าประจัญหมู่ปัจจามิตร |
| ยกทัพโยธาพลาหก | ส่งบาตรถลกให้บิดา |
| เอาตาลบัดมาป้อนหน้า | ให้พระมารดาอุ้มผ้าไตร |
| พระพุทธองค์ทรงบัญญัติ | ผ้ากาสาวพัศตร์อันยิ่งใหญ่ |
| ว่าจะเป็นที่ตรงรังษัย | อรหันต์ทั้งหลายในโลกีย์ |
| ผ้าสามผืนนี้แหละวิเศษ | อรหันต์สำเร็จก็เพราะผ้านี้ |

| | |
|-----------------------------|---------------------------|
| ผ้าอื่นหมิ่นพินันน์ไม่มี | ต้องสามผืนนี้แหละสำคัญ |
| เอาทำอนุฯเป็นนายร้อย | ให้ทำนั้นคอยจัดทหาร |
| พระกรรมวาจาเป็นนายพัน | พระอุปัชฌาย์นั้นเป็นนายพล |
| ครั้นจัดสำเร็จเสร็จดังหมาย | หมู่ญาติหญิงชายก็ช่วยขน |
| ช่วยแห่พ่อนาคในบัดดล | ไปเวียนวนเสมาชัย |
| หมู่ญาติพี่น้องก็พร้อมหน้า | โห่ขึ้นสามลาจะได้ไหม |
| พ่อนาคเราจะพามาธาคาไป | เข้าสู่ในเมืองปรีนิพพาน |
| พ่อนาคไปแล้วคงไม่ลับ | ไปแล้วคงกลับมารับท่าน |
| ท่านพี่น้องร่วมท้องเดียวกัน | ยึดผ้าเหลืองนั้นเป็นมงคล |
| ให้สมกับพ่อแม่ท่านเลี้ยงมา | ลูกรักก็อุตส่าห์มาบวชให้ |
| เอาพระปรมาภิไธยตัดเข้าไป | จะกลัวมันโยหมู่ไพร่ |
| พวกหมู่มารนั้นหรือคือค้นหา | อวิชาโลกหลงรสทั้งสี่ |
| พองถ้อมันในขันตี | ให้ไพร่เหล็กถูกทำลาย |

อำนาจพร

บทอำนาจพรตำนานที่ 1 (ท่านองแห่)

| | |
|---------------------------------|----------------------------|
| ขออำนาจอวยพร | โดยสุนทรศรีทราผล |
| ให้แก่ทุกท่านสาธุชน | มีกมลใจศรัทธา |
| อายุยืนให้ยืนยง | ดำรงคงร้อยปีกว่า |
| ทรัพย์นับโกฏิเหลือคณา | มื้มมากกว่าใครใคร |
| ท่านผู้เฒ่าเล่าหรือจะ | ชอบฟังพระธรรมวินัย |
| ท่านเสีกาและแม่หม้าย | เจ้าหล่อนก็ใคร่อยากฟังธรรม |
| ท่านองเพราะพริ่งนั่งนิ่งคอเอียง | โศคสำเนียงไม่พุดอ้ออ้า |
| แห่ก็เพราะไพร่ระไม่ทราบ | เสนาะเลิศล้ำช่างจับใจ |
| ทั้งมธุรสพจนานา | จะติดเข้ามาที่เทียนชัย |
| คงสมหวังดังตั้งใจ | เหมือนท่านคิดไว้ทุกสิ่งอัน |
| ถึงเสียงจะเครือหรือจะไหล | สุดแสนอาลัยก็ช่างมัน |
| ท่านมิตรจิตฉันมิตรใจ | ท่านชอบตรงไหนฉันว่าตรงนั้น |

แหมท่านใจดีคงมีรางวัล
ที่สุดแท้แท้แจ้จี้
จบแหล่ลงไปแล้วคอยดู

หมอกี้กล้ากลั่นเหมือนดังกวนอู
คงเสี้ยทีโนเชิงรู้
ถ้าเจ้าของนั้นผู้คงตบรางวัล

บทอำนวยการสำนวนที่ 2 (ทำนองแหล่)

ว่าแต่งตุเลงแต่งตุเลง
ที่มาประชุมอำนวยการ
ซ้ำปริงกระท่อมปริง
มีพร้อมหมดทั้งรถยนต์
ปะเจียงแกลัดขอให้มีเรือแหวด
ให้มีหุ่นส่วนให้ภาชีอากร
จะหว่านนาข้าวขอให้เกิดผล
สรรพ โศก โรค โรคิ
ว่านอระนอยนอย
คงสุขกายไร้อวรณ์
ว่าให้จริงให้เปล่งปลั่ง

ให้ปลั่งเปล่งส โมสร
ขอให้ไปอมรหมดทุกคน
ทั้งสรรพสิ่งไม่ขัดสน
กำปั่นกำปนมอเตอร์ไซค์รอน
ที่ยอดยอดจอดสลอน
نالุ่มนาตอนให้มากมี
อีกทั้งลำตนาให้มีศรี
อย่าให้มีมาก่อกวน
ให้มีสาวน้อยที่หน้าอ่อนอ่อน
จะได้นั่งนอนเหมืออย่างคู่กตา
ส โมสรประคุดพระพุทธา

บทอำนวยการสำนวนที่ 3 (ทำนองแหล่)

สวัสดีศรีสวัสดิ์
ที่บ้านวันนี้มากมีผู้คน
บ้างยืนบ้างนั่งดูไหลหลังกันมา
ได้ปรารธนาเข้ามาประชุม
เพราะว่าวันนี้เขามีการร้อง
ท่านหญิงท่านชายตั้งใจมาโชว์
เพราะวันนี้ก็ถึงวันนัด
สมมุ้งมาคหมายในกมล
เพราะว่าใจเขารักเป็นกีฬา
ถ้าใครได้มาสูดาสูดใจ

ให้แก่หมู่ญาติท่านอยู่ยืนชนม์
ท่านสาธุชนได้มาประชุม
ท่านญาติกาได้มาเป็นกลุ่ม
ดูกระชวยกระช่อมอยากจะฟังพรโชว์
ให้ญาติพี่น้องสมใจโม
ขอให้ภักุโยให้อยู่ยืนชนม์
หมอขวัญเงินจัดกันมาทุกคน
หมอขวัญทุกคนไม่ว่าใครใคร
ท่านญาติกาบ้านนั้นใกล้ไกล
สุขนอกสุขในสุขนั่งสุขนอน

ได้ยินกับหูได้คู่ด้วยตา
 ถึงแหล่ได้ก็ไม่กระดอน
 ทั้งวิทย์และโทรทัศน์
 ฟังจนเบื่อหูเบื่อหูเต็มทน
 บางคนบรรเลงเป็นเพลงหนีรัก
 ไม่เหลียวมาแลแม่แพรสีจันทร์
 บางคนก็ร้องทำนองหนูแดง
 ได้ยินหรือเปล่าท่านชาวไทย
 ถ้าฉันร้องได้เหมือนชายเมืองสิงห์
 ขุนแผนไวพจน์เพชรสุพรรณ
 จะเป็นศรีไพรหรือนายศรีโพธิ์
 จะให้ผู้ฟังท่านนั่งโศก
 เพราะว่าภูมิรักก็ยังอ่อน
 คุณาคูพี่ไม่ดีไม่เด่น
 อภัยเถิดนะท่านที่ฟัง
 รุ่นเล็กรุ่นกลางและยังรุ่นโต
 ไม่ว่าจะร้องเพลงไหนตามใจถนัด
 คนไหนร้องดีเขาก็มีกานด
 แต่กรรมการตัวท่านเป็นกลาง
 เอาใจช่วยเหลือถ้าเรือไม่แล่น
 แต่ตัวของหมอนั้นที่จะแย
 ถ้าผิดพลาดพลั้งหวังอภัย

พระคุณเจ้าข้าอย่าขอขม
 ไม่เหมือนนกกกลอนที่แหล่เพลงดัง
 เขามีคืนค้ายกันทุกตำบล
 ที่เพลงสากลมันก็ร้องกัน
 ว่าหัวอกจะหักบอกรักเธอหาญ
 เสียแรงรักกันไม่น่าจะไกล
 จะเปลี่ยนแปลงให้แดงเดินไป
 ร้องจนใครใครเข้าเบื่อรำคาญ
 จะทำให้ชิงให้มาประชัน
 ต่อให้ไพรวัลย์ลูกเพชรบุรี
 ไม่ได้คู่ขโม้ถ้าแม่นว่ามี
 แต่มาเสียทีที่หมอยังร้องไม่เป็น
 ไม่โด่งกระดอนเหมือนดาวกระเด็น
 มิใช่ว่าเช่นไม่กล้าร้องโชว์
 นักร้องที่ยังคับคั่งอีกโง
 จิกก็จิกโก้ที่เป็นสากล
 จงเลือกจงคัดมาเอามาให้ถูกใจคน
 คนนี้คนโน้นจะให้คะแนน
 ญาติมิตรที่ยังเหมือนดังกับแฟน
 จะต้องเสียแปลนจะพูดกันไป
 มาร้องเป็นแหล่ไม่มีอะไร
 ข้องขัดใจโปรดตัดเตือนฯ

บทอำนวยการพระตำหนักที่ 4 (เรื่องพระจีน)

| | |
|---|--|
| <p> พระจริงจริงอันยิ่งยง พรไทยมีสี่เท่านี้ ปุณเท่าโต่หลงจงขึ้นบาน อ้าวไอ้ดำให้ลื้อเพี้ย อ้าวให้เต่าแก่เจ้าภาพนั้น อ้าวให้เต่าลื้อเป็นเจ๊กสัว เจ๊กนี้ไต่ท่าม่วนม่วนดำ อ้าววยพรให้ลื้อพึ่ง ลื้อติดกานล้อย่าได้กั้วเสียด ตบรางวัลอย่าเหนียวเลยหนอ น้อพวกซาพวกเข้ากวดมาจัน </p> | <p> ปุณแต่่ากั้วโปรดประทาน พระจีนท่านถึงสี่ประการ แสนตำราญเหมือนอ้าวให้พร ลื้ออย่างจู้เจ็ยกระงกกระงัน ขอให้ท่านจงอยู่เฮง แชนั้นตัวบักเกียนา ให้ได้หลับตาเหมือนปักกิง ทั้งดิงนังและฮ่วนเพี้ย อ้าวให้ลื้อมีเมียสักห้าสิบคน เจ๊กพวกอู่ฮ้อให้เฟ่งฮัน อ้าวให้ขึ้นสวรรค์ไปทั้งเป็นเป็นๆ </p> |
|---|--|