



รายงานวิจัยฉบับสมบูรณ์
ต้นเหตุแห่งความไว้วางใจตำรวจและผลกระทบต่อการปฏิบัติตามกฎหมาย
และการให้ความร่วมมือกับตำรวจ
(Antecedents of Trust in Police and Its Impacts on
Legal Compliance and Cooperation with Police)

ผู้ช่วยศาสตราจารย์ พันตำรวจโท ดร. ไหวพจน์ กุลาชัย
นายสมคิด เพชรประเสริฐ
ดร.ภัสนันท์ พ่วงเถื่อน
นายเจนวิทย์ นवलแสง

โครงการวิจัยประเภทงบประมาณเงินรายได้
(เงินอุดหนุนจากรัฐบาล) ประจำปีงบประมาณ พ.ศ. 2562 มหาวิทยาลัยบูรพา

รหัสโครงการ 23640
สัญญาเลขที่ 34/2562

รายงานวิจัยฉบับสมบูรณ์
ต้นเหตุแห่งความไว้วางใจตำรวจและผลกระทบต่อ การปฏิบัติตามกฎหมาย
และการให้ความร่วมมือกับตำรวจ
(Antecedents of Trust in Police and Its Impacts on
Legal Compliance and Cooperation with Police)

ผู้ช่วยศาสตราจารย์ พันตำรวจโท ดร. ไหวพจน์ กุลาชัย
นายสมคิด เพชรประเสริฐ
ดร.ภัสรินทร์ พ่วงเถื่อน
นายเจนวิทย์ นवलแสง
คณะรัฐศาสตร์และนิติศาสตร์ มหาวิทยาลัยบูรพา

คำนำ

การวิจัยเรื่อง “ต้นเหตุแห่งความไว้วางใจตำรวจและผลกระทบต่อการปฏิบัติตามกฎหมาย และการให้ความร่วมมือกับตำรวจ” ได้รับทุนอุดหนุนการวิจัยประเภทงบประมาณเงินรายได้ (เงินอุดหนุนจากรัฐบาล) มหาวิทยาลัยบูรพา ประจำปีงบประมาณ พ.ศ. 2562 สัญญาเลขที่ 34/2562 ผู้วิจัยใคร่ขอขอบคุณเจ้าหน้าที่ของกองบริหารการวิจัยและนวัตกรรม มหาวิทยาลัยบูรพา ในการอำนวยความสะดวกและให้คำแนะนำในด้านต่าง ๆ ขอขอบคุณคณะกรรมการพิจารณาจริยธรรมการวิจัยในมนุษย์ มหาวิทยาลัยบูรพา เจ้าหน้าที่และคณาจารย์ที่เกี่ยวข้อง ซึ่งคอยส่งเสริมและสนับสนุนให้โครงการวิจัยนี้สำเร็จลุล่วงไปด้วยดี

ผู้วิจัยหวังเป็นอย่างยิ่งว่า ข้อค้นพบจากการวิจัยในครั้งนี้จะเป็นประโยชน์แก่หน่วยงานที่เกี่ยวข้อง ตลอดจนเป็นคุณูปการแก่วงวิชาการสาขารัฐประศาสนศาสตร์ต่อไป

ผู้ช่วยศาสตราจารย์ พันตำรวจโท ดร.ไวพจน์ กุลาชัย

และคณะ

2562

บทคัดย่อ

การวิจัยในครั้งนี้มีวัตถุประสงค์เพื่อศึกษาความไว้วางใจต่อตำรวจ การปฏิบัติตามกฎหมาย และการให้ความร่วมมือกับตำรวจ ปัจจัยที่ส่งผลกระทบต่อความไว้วางใจตำรวจ และผลกระทบของความไว้วางใจตำรวจต่อการปฏิบัติตามกฎหมายและการให้ความร่วมมือกับตำรวจของภาคประชาชน คณะผู้วิจัยใช้แบบสอบถามเป็นเครื่องมือในการเก็บข้อมูลจากกลุ่มตัวอย่างซึ่งเป็นประชาชนในภาคตะวันออกเฉียงเหนือที่มีอายุตั้งแต่ 20 ปีบริบูรณ์ขึ้นไป จำนวน 971 คน ด้วยการสุ่มตัวอย่างแบบหลายขั้นตอน หลังจากนั้น จึงทำการวิเคราะห์ข้อมูลทางสถิติด้วยเทคนิคการวิเคราะห์สมการโครงสร้าง ผลการศึกษาพบว่า กลุ่มตัวอย่างมีความไว้วางใจต่อตำรวจ การปฏิบัติตามกฎหมาย และการให้ความร่วมมือกับตำรวจอยู่ในระดับสูง ส่วนปัจจัยที่ส่งผลต่อความไว้วางใจตำรวจประกอบด้วย ประสิทธิภาพการทำงานของตำรวจ ความยุติธรรม และความหวาดกลัวอาชญากรรมตามลำดับ ส่วนการคอร์รัปชันและการตกเป็นเหยื่ออาชญากรรมไม่มีอิทธิพลต่อความไว้วางใจตำรวจแต่อย่างใด นอกจากนี้ ผลการศึกษายังพบว่า ความไว้วางใจตำรวจมีอิทธิพลต่อการปฏิบัติตามกฎหมายและการให้ความร่วมมือกับตำรวจตามลำดับ ซึ่งผู้วิจัยได้ให้ข้อเสนอแนะเชิงนโยบายและข้อเสนอแนะเชิงปฏิบัติการไว้ในรายงานฉบับนี้แล้ว

Abstract

The objectives of this study are to examine (1) trust in police, legal compliance, and cooperation with police (2) factors influencing trust in police and (3) the impact of trust in police on legal compliance and cooperation with police. Questionnaire was employed to collect the data. The respondents were 971 people whose age is 20 years old and older living in the Eastern region. Multi-stage sampling was employed in this study. The data were analyzed using structural equation modeling (SEM). Findings showed that the respondents had quite high level of trust in police, cooperation with police, and legal compliance. There were three factors influencing trust in police which are police performance, fairness, and fear of crime in that order. However, corruption and victimization had no influence on trust in police. In addition, the findings revealed that trust in police has a positive impact on legal compliance and cooperation with police respectively. Several policy and practical implications of the findings that may extend our knowledge on this topic are noted.

สารบัญ

	หน้า
คำนำ	ก
บทคัดย่อ	ข
Abstract	ค
สารบัญ	ง
สารบัญภาพ	ฉ
สารบัญตาราง	ช
บทที่	
1	บทนำ
	ที่มาและความสำคัญของปัญหา
	1
	คำถามการวิจัย
	3
	วัตถุประสงค์ของการวิจัย
	3
	ขอบเขตของการวิจัย
	4
	ประโยชน์ที่คาดว่าจะได้รับ
	4
	นิยามศัพท์เชิงปฏิบัติการ
	5
2	วรรณกรรมที่เกี่ยวข้อง
	แนวคิดเกี่ยวกับความไว้วางใจ
	7
	แนวคิดเกี่ยวกับความร่วมมือ
	20
	แนวคิดเกี่ยวกับการปฏิบัติตามกฎหมาย
	22
	ทฤษฎีตำรวจผู้รับใช้ชุมชน
	24
	แนวคิดเกี่ยวกับประสิทธิภาพการทำงาน
	27
	แนวคิดเกี่ยวกับความยุติธรรม
	35
	แนวคิดเกี่ยวกับกระบวนการยุติธรรม
	39
	แนวคิดเกี่ยวกับการคอร์รัปชัน
	42
	แนวคิดและทฤษฎีที่เกี่ยวข้องกับความหวาดกลัวอาชญากรรม
	53
	แนวคิดและทฤษฎีการตกเป็นเหยื่ออาชญากรรม
	56
	วรรณกรรมที่เกี่ยวข้อง
	64

	กรอบแนวคิดในการวิจัย	72
	สมมติฐานการวิจัย	73
3	ระเบียบวิธีวิจัย	
	รูปแบบการวิจัย	75
	ประชากร	75
	กลุ่มตัวอย่าง	75
	การสุ่มตัวอย่าง	76
	เครื่องมือที่ใช้ในการวิจัย	76
	การตรวจสอบคุณภาพของเครื่องมือ	80
	การวิเคราะห์ข้อมูล	81
	การวิเคราะห์สมการโครงสร้าง	82
4	ผลการวิเคราะห์	
	การวิเคราะห์คุณลักษณะทางประชากร	86
	การวิเคราะห์ตัวแปรที่ทำการศึกษา	88
	การตรวจสอบความเหมาะสมของตัวแปร	96
	การวิเคราะห์ความสัมพันธ์เชิงสาเหตุ	112
5	สรุป อภิปรายและข้อเสนอแนะ	
	สรุป	119
	อภิปรายผล	123
	ข้อเสนอแนะ	128
	เอกสารอ้างอิง	131
	ภาคผนวก ก แบบสอบถาม	143
	ภาคผนวก ข หนังสือขอความอนุเคราะห์ผู้เชี่ยวชาญตรวจสอบความเที่ยงตรงของเครื่องมือวิจัย	148
	ภาคผนวก ค ผลการวิเคราะห์ความเที่ยงตรงของแบบสอบถาม	154
	ภาคผนวก ง ประวัตินักวิจัย	157

สารบัญภาพ

ภาพ		หน้า
1	กรอบแนวคิดการวิจัย	69
2	ผลการวิเคราะห์ความตรงเชิงโครงสร้างของตัวแปรความไว้วางใจตำรวจ	100
3	ผลการวิเคราะห์ความตรงเชิงโครงสร้างของตัวแปรการให้ความร่วมมือกับตำรวจ	101
4	ผลการวิเคราะห์ความตรงเชิงโครงสร้างของตัวแปรการให้ความร่วมมือกับตำรวจ (หลังจากการปรับโมเดล)	102
5	ผลการวิเคราะห์ความตรงเชิงโครงสร้างของตัวแปรการปฏิบัติตามกฎหมาย	103
6	ผลการวิเคราะห์ความตรงเชิงโครงสร้างของตัวแปรการปฏิบัติตามกฎหมาย (หลังจากการปรับโมเดล)	103
7	ผลการวิเคราะห์ความตรงเชิงโครงสร้างของตัวแปรประสิทธิภาพการทำงานของตำรวจ	104
8	ผลการวิเคราะห์ความตรงเชิงโครงสร้างของตัวแปรประสิทธิภาพการทำงานของตำรวจ (หลังจากการปรับโมเดล)	105
9	ผลการวิเคราะห์ความตรงเชิงโครงสร้างของตัวแปรความยุติธรรม	106
10	ผลการวิเคราะห์ความตรงเชิงโครงสร้างของตัวแปรความยุติธรรม (หลังจากการปรับโมเดล)	107
11	ผลการวิเคราะห์ความตรงเชิงโครงสร้างของตัวแปรการคอร์รัปชัน	108
12	ผลการวิเคราะห์ความตรงเชิงโครงสร้างของตัวแปรการคอร์รัปชัน (หลังจากการปรับโมเดล)	108
13	ผลการวิเคราะห์ความตรงเชิงโครงสร้างของตัวแปรความหวาดกลัวอาชญากรรม	109
14	ผลการวิเคราะห์ความตรงเชิงโครงสร้างของตัวแปรความหวาดกลัวอาชญากรรม (หลังจากการปรับโมเดล)	110
15	ผลการวิเคราะห์ความตรงเชิงโครงสร้างของตัวแปรการตกเป็นเหยื่ออาชญากรรม	111
16	ผลการวิเคราะห์ความตรงเชิงโครงสร้างของตัวแปรการตกเป็นเหยื่ออาชญากรรม (หลังจากการปรับโมเดล)	112
17	โมเดลสมมติฐาน (hypothesized model)	113
18	โมเดลที่ปรับแก้ (modified model)	114

สารบัญตาราง

ตาราง		หน้า
1	ปัจจัยที่ส่งผลต่อความไว้วางใจ	10
2	ตารางแมทริกซ์ปัจจัยที่ส่งผลต่อความไว้วางใจ	14
3	ผลลัพธ์ของความไว้วางใจสำรวจ	18
4	ปัจจัยที่ส่งผลต่อประสิทธิภาพการทำงานของสำรวจ	33
5	ปัจจัยที่ส่งผลต่อการปฏิบัติหน้าที่ด้วยความยุติธรรมของสำรวจ	38
6	ปัจจัยที่ส่งผลต่อการตกเป็นเหยื่ออาชญากรรม	61
7	จำนวนกลุ่มตัวอย่าง	76
8	เกณฑ์ในการอธิบายตัวแปร	78
9	ค่าสัมประสิทธิ์ความเชื่อถือได้ของมาตรวัด	81
10	ค่าดัชนีวัดความสอดคล้องของโมเดลกับข้อมูลเชิงประจักษ์	85
11	ค่าเฉลี่ย ค่าสูงสุด และค่าต่ำสุดของตัวแปรอายุและรายได้	86
12	จำนวนและร้อยละของกลุ่มตัวอย่างจำแนกตามภูมิภาค เพศ สถานภาพสมรส ระดับการศึกษา และอาชีพ	87
13	ค่าเฉลี่ยและส่วนเบี่ยงเบนมาตรฐานของตัวแปรที่ทำการศึกษา	88
14	ค่าเฉลี่ยและส่วนเบี่ยงเบนมาตรฐานของตัวแปรความไว้วางใจสำรวจจำแนกเป็น รายข้อ	89
15	ค่าเฉลี่ยและส่วนเบี่ยงเบนมาตรฐานของตัวแปรการให้ความร่วมมือกับสำรวจจำแนก เป็นรายข้อ	90
16	ค่าเฉลี่ยและส่วนเบี่ยงเบนมาตรฐานของตัวแปรการปฏิบัติตามกฎหมายจำแนกเป็น รายข้อ	91
17	ค่าเฉลี่ยและส่วนเบี่ยงเบนมาตรฐานของตัวแปรประสิทธิภาพการทำงานของสำรวจ จำแนกเป็นรายข้อ	91
18	ค่าเฉลี่ยและส่วนเบี่ยงเบนมาตรฐานของตัวแปรความยุติธรรมจำแนกเป็นรายข้อ	93
19	ค่าเฉลี่ยและส่วนเบี่ยงเบนมาตรฐานของตัวแปรการคอร์รัปชันจำแนกเป็นรายข้อ	94
20	ค่าเฉลี่ยและส่วนเบี่ยงเบนมาตรฐานของตัวแปรความหวาดกลัวอาชญากรรมจำแนก เป็นรายข้อ	94
21	ค่าเฉลี่ยและส่วนเบี่ยงเบนมาตรฐานของตัวแปรการตกเป็นเหยื่ออาชญากรรมจำแนก เป็นรายข้อ	95

สารบัญตาราง

ตาราง		หน้า
22	ผลการตรวจสอบปัญหาตัวแปรต้นมีความสัมพันธ์กันเองสูง	96
23	ระดับความสัมพันธ์ของค่าสัมประสิทธิ์สหสัมพันธ์ (r)	97
24	ค่าความเบ้และความโด่งของตัวแปร	97
25	ผลการทดสอบค่าสถิติ Bartlett's test of sphericity	99
26	เปรียบเทียบค่าสถิติของโมเดลตามสมมติฐานกับค่าสถิติของโมเดลที่ทำการปรับแก้	115
27	ความสัมพันธ์ของตัวแปรตามสมมติฐานการวิจัย	116
28	ผลการทดสอบสมมติฐาน	117

บทที่ 1

บทนำ

ที่มาและความสำคัญของปัญหา

การที่กระบวนการยุติธรรมจะดำเนินไปได้อย่างมีประสิทธิภาพและประสิทธิผลนั้นจำเป็นต้องอาศัยความร่วมมือจากภาคส่วนต่าง ๆ โดยเฉพาะจากภาคประชาชน รวมถึงเจ้าหน้าที่ตำรวจที่เป็นต้นน้ำของกระบวนการยุติธรรมซึ่งต้องติดต่อประสานงาน และมีความเกี่ยวข้องกับประชาชนโดยตรง การที่เจ้าหน้าที่ตำรวจจะพิทักษ์สันติราษฎร์ และดูแลความสงบเรียบร้อยให้กับประชาชนได้อย่างมีประสิทธิภาพได้นั้น ก็ต้องอาศัยความร่วมมือจากประชาชนเป็นสำคัญ หากเจ้าหน้าที่ตำรวจปฏิบัติหน้าที่โดยไม่คำนึงถึงความต้องการของประชาชน มีการเลือกที่รักมักที่ชัง ปฏิบัติต่อประชาชนอย่างไม่เท่าเทียมยอมทำให้ประชาชนขาดความเชื่อถือและขาดความไว้วางใจต่อเจ้าหน้าที่ตำรวจและองค์กรตำรวจในภาพรวม หากเจ้าหน้าที่ตำรวจปฏิบัติหน้าที่ด้วยความบริสุทธิ์ยุติธรรม มีความเป็นมืออาชีพ และปฏิบัติหน้าที่ตามกฎหมายอย่างแข็งขันโดยไม่มีการเลือกปฏิบัติยอมทำให้เจ้าหน้าที่ตำรวจได้รับความไว้วางใจจากประชาชน ซึ่งความไว้วางใจของประชาชนที่มีต่อตำรวจจะช่วยทำให้ตำรวจสามารถปฏิบัติงานได้อย่างมีประสิทธิภาพและมีความชอบธรรม (Lea & Young, 1984; Lyons, 2002; Sunshine & Tyler, 2003) นอกจากนี้ การที่ประชาชนมีความไว้วางใจและมั่นใจในตำรวจจะเป็นสิ่งกระตุ้นให้ประชาชนที่อาศัยอยู่ในชุมชนมีส่วนร่วมกับการทำงานและการให้บริการของเจ้าหน้าที่ตำรวจ อีกทั้งยังทำให้ตำรวจมีความรับผิดชอบและตอบสนองต่อความต้องการของประชาชนมากขึ้น ในขณะที่ประชาชนเองก็มีการปฏิบัติตามกฎหมายมากขึ้นด้วย (Jackson & Bradford, 2010, p. 2)

การศึกษาวิจัยในประเด็นที่เกี่ยวข้องกับความไว้วางใจตำรวจส่วนใหญ่ทำการศึกษาในเชิงสหวิทยาการมาเป็นระยะเวลาอันยาวนาน โดยเฉพาะในสาขาวิชารัฐศาสตร์ รัฐประศาสนศาสตร์และเศรษฐศาสตร์ ซึ่งมักให้ความสำคัญกับการศึกษาความไว้วางใจเชิงสถาบันเป็นหลัก ฉะนั้น การศึกษาส่วนใหญ่มักจะศึกษาทัศนคติและความพึงพอใจหรือความไว้วางใจของประชาชนต่อหน่วยงานของภาครัฐ การศึกษาในลักษณะนี้จึงมีพื้นฐานมาจากการสำรวจความคิดเห็นของภาคประชาชนซึ่งมีความแตกต่างจากงานวิจัยในเรื่องของคุณภาพการให้บริการและความยุติธรรม ในสาขาวิชารัฐศาสตร์มีการศึกษาเกี่ยวกับความไว้วางใจต่อสถาบันหรือหน่วยงานของรัฐมาตั้งแต่ดั้งเดิม และส่วนใหญ่จะทำการศึกษาวิเคราะห์ความไว้วางใจต่อรัฐบาลและตัวแทนของรัฐบาล และบ่อยครั้งที่การศึกษาในประเด็นดังกล่าวจะดำเนินการด้วยการสำรวจความคิดเห็นของประชาชน และวิธีการศึกษาก็ไม่มีความแตกต่างกันระหว่างการศึกษาความไว้วางใจต่อรัฐบาลกับการศึกษาความไว้วางใจต่อตัวแทนของรัฐบาล เช่น พรรคการเมือง และรัฐสภา นอกจากนี้ รูปแบบการศึกษาก็ไม่แตกต่างจากการศึกษาความไว้วางใจต่อหน่วยงานของภาครัฐซึ่งเป็นผู้ดำเนินนโยบายไปปฏิบัติ ไม่ว่าจะเป็นตำรวจ หรือศาล แต่

ในปัจจุบัน ประชาชนเติบโตมาในสังคมที่ทันสมัยและต้องพึ่งพาหน่วยงานหรือองค์กรภาครัฐอย่างหลีกเลี่ยงไม่ได้ ฉะนั้น การศึกษาหรือจำแนกความแตกต่างในการศึกษาในประเด็นความไว้วางใจ จึงเป็นเรื่องที่สำคัญอย่างยิ่ง

สำหรับในสาขาวิชาอาชญาวิทยา ความไว้วางใจต่อสถาบันและกระบวนการยุติธรรมถือเป็นส่วนหนึ่งของวิธีการศึกษาเชิงองค์กร และเป็นประเด็นหัวข้อการศึกษาที่ค่อนข้างใหม่ เพราะได้รับอิทธิพลจากแนวคิดเชิงสถาบันใหม่ (neo-institutional account) ในสาขาวิชาเศรษฐศาสตร์ รัฐศาสตร์และสังคมวิทยา ในช่วงปลายทศวรรษ 1980 เมื่อเปรียบเทียบกับแนวคิดสถาบันนิยมแบบดั้งเดิม (old-institutionalism) เน้นตัวแบบเชิงเหตุผล (rational-choice model) พบว่า แนวคิดสถาบันนิยมแบบใหม่ (neo-institutionalism) จะให้ความสำคัญกับบทบาทของปทัสถาน ความไว้วางใจ และการแลกเปลี่ยนผลประโยชน์ทางเศรษฐกิจเป็นสำคัญ รวมถึงบทบาทของสถาบันหรือองค์กรที่ไม่แสวงหากำไร ด้วยเหตุนี้ การศึกษาเชิงสถาบันจึงเป็นการศึกษาความไว้วางใจในรูปแบบทั่วไป ในขณะที่การศึกษาในสาขาวิชาการตำรวจจะให้ความสำคัญต่อทัศนคติที่มีความเป็นรูปธรรมมากกว่า เช่น ความพึงพอใจต่อการดูแลที่ได้รับจากตำรวจ เป็นต้น (Staubli, 2017)

ในประเทศสหรัฐอเมริกาได้เริ่มมีการศึกษาเกี่ยวกับประเด็นความไว้วางใจตำรวจมาตั้งแต่ช่วงครึ่งหลังของทศวรรษ 1960 (Benson, 1981) หลังจากนั้น ประเด็นการศึกษาเกี่ยวกับความไว้วางใจตำรวจจึงได้รับความสนใจจากนักอาชญาวิทยาและนักสังคมวิทยาเพิ่มมากขึ้น เช่น การศึกษาของ Flexon et al. (2009); Lai and Zhao (2010); Skogan (2009) และ (2012); Taylor and Lawton (2012); และการศึกษาของ Warren (2010) เป็นต้น ส่วนในประเทศออสเตรเลียมีผลการศึกษาในประเด็นดังกล่าวหลายชิ้น อาทิเช่น การศึกษาของ Goldsmith and Harris (2012); Lee and McGovern (2013); Murphy (2013); Murphy and Cherney (2011) รวมถึงการศึกษาของ Sargeant et al. (2014) เป็นต้น

จากการศึกษาเกี่ยวกับความไว้วางใจต่อตำรวจในบางประเทศ พบว่า ประชาชนมีความไว้วางใจต่อตำรวจในระดับที่ไม่สูงมากนัก เช่น ผลการศึกษาในประเทศตุรกีแสดงให้เห็นว่าประชาชนมีความไว้วางใจตำรวจในระดับปานกลาง โดยมีค่าเฉลี่ยอยู่ที่ 3.89/5 ซึ่งในการศึกษาระหว่างประเทศในประเด็นนี้ระบุว่าค่าเฉลี่ยของความไว้วางใจตั้งแต่ 4.00 ขึ้นไป ถึงจะถือว่าประชาชนมีความไว้วางใจตำรวจอยู่ในระดับสูง (Kirmizidağ, 2015, p. 12) สำหรับการศึกษาในประเทศไทยโดย สุมิตร สุวรรณ และคณะ (2557, หน้า 67) พบว่า ประชาชนที่เป็นผู้เสียหายและมาใช้บริการที่สถานีตำรวจมีความเชื่อมั่นต่อการปฏิบัติงานของพนักงานสอบสวนในภาพรวมของสำนักงานตำรวจแห่งชาติ คิดเป็นร้อยละ 71.2 ซึ่งถือว่าอยู่ในระดับไม่สูงนัก นอกจากนี้ ยังมีการศึกษาโดยทีมงานของสถาบันนิติพัฒนาบริหารศาสตร์เรื่อง “โครงการประเมินประสิทธิภาพสถานีตำรวจและความเชื่อมั่นของประชาชนต่อการปฏิบัติงานของตำรวจประจำปีงบประมาณ พ.ศ. 2558” ซึ่งในงานวิจัยดังกล่าวให้ความสำคัญกับการศึกษาระดับความเชื่อมั่นของประชาชนที่มีต่อตำรวจ รวมถึงการศึกษาปัจจัยที่ส่งผลต่อความเชื่อมั่นของประชาชนที่มีต่อตำรวจ (ประพนธ์ สหพัฒนา และคณะ, 2558)

ผลการศึกษาสะท้อนให้เห็นว่าประชาชนมีความเชื่อมั่นต่อตำรวจในระดับที่ไม่สูงมากนักเพียงร้อยละ 70.02 เท่านั้น

จะเห็นได้ว่างานวิจัยที่เกี่ยวข้องกับความไว้วางใจตำรวจที่ผ่านมาให้ความสำคัญกับการวัดระดับความไว้วางใจของประชาชนต่อตำรวจในภาพรวมเป็นหลัก ในขณะที่การศึกษาปัจจัยที่ส่งผลต่อความไว้วางใจตำรวจจะเน้นที่ปัจจัยด้านคุณลักษณะทางประชากรเป็นสำคัญ นอกจากนั้น ยังขาดการศึกษาในประเด็นที่เกี่ยวข้องกับผลกระทบของความไว้วางใจตำรวจในด้านต่าง ๆ ด้วยเหตุที่การศึกษาเกี่ยวกับปัจจัยที่มีอิทธิพลต่อความไว้วางใจตำรวจและผลกระทบของความไว้วางใจตำรวจต่อการปฏิบัติตามกฎหมายของประชาชนและการให้ความร่วมมือกับตำรวจของภาคประชาชนในประเทศไทยยังมีไม่มาก ดังนั้น คณะผู้วิจัยจึงให้ความสนใจศึกษาในประเด็นดังกล่าว เพื่อนำผลการศึกษาไปเสนอแนะให้กับผู้กำหนดนโยบายและหน่วยงานที่เกี่ยวข้องโดยเฉพาะอย่างยิ่งสำนักงานตำรวจแห่งชาติให้รับทราบถึงข้อค้นพบเชิงวิชาการ เพื่อจะได้นำผลการศึกษาไปประยุกต์ใช้และผลักดันกำหนดนโยบายในการปรับปรุงรูปแบบและกระบวนการทำงานให้สามารถตอบสนองความต้องการของสังคมและประชาชนสูงสุด รวมถึงสามารถนำไปเป็นแนวทางในการกำหนดนโยบายเพื่อสร้างความไว้วางใจของตำรวจต่อประชาชนในอนาคต เพราะการที่ประชาชนเกิดความไว้วางใจต่อตำรวจย่อมส่งผลให้ประชาชนปฏิบัติตามกฎหมายมากขึ้น ให้ความร่วมมือกับตำรวจมากขึ้น ฉะนั้น หน่วยงานของตำรวจย่อมได้รับผลลัพธ์ในเชิงบวกเนื่องจากมีปัญหาในการกระทำผิดลดลง ในขณะที่การดำเนินคดีอาชญากรรมสามารถหาพยานหลักฐานได้ง่ายขึ้นเพราะประชาชนร่วมมือในการให้ข้อมูลและเบาะแสต่าง ๆ

คำถามการวิจัย

1. ความไว้วางใจต่อตำรวจ การปฏิบัติตามกฎหมาย และการให้ความร่วมมือกับตำรวจของภาคประชาชนเป็นอย่างไร
2. มีปัจจัยใดบ้างที่ส่งผลกระทบต่อความไว้วางใจตำรวจของประชาชน
3. ความไว้วางใจตำรวจส่งผลต่อการปฏิบัติตามกฎหมายและการให้ความร่วมมือกับตำรวจของภาคประชาชนหรือไม่

วัตถุประสงค์ของการวิจัย

1. เพื่อศึกษาความไว้วางใจต่อตำรวจ การปฏิบัติตามกฎหมาย และการให้ความร่วมมือกับตำรวจของภาคประชาชน
2. เพื่อศึกษาปัจจัยที่ส่งผลกระทบต่อความไว้วางใจตำรวจ
3. เพื่อศึกษาผลกระทบของความไว้วางใจตำรวจต่อการปฏิบัติตามกฎหมายและการให้ความร่วมมือกับตำรวจของภาคประชาชน

ขอบเขตของการวิจัย

ขอบเขตด้านสถานที่

สถานที่ในการเก็บข้อมูลเกี่ยวข้องกับการเก็บข้อมูลภาคสนามในเขตภาคตะวันออก ซึ่งประกอบด้วย 7 จังหวัด ได้แก่ จังหวัดจันทบุรี จังหวัดชลบุรี จังหวัดตราด จังหวัดระยอง จังหวัดฉะเชิงเทรา จังหวัดปราจีนบุรี และจังหวัดสระแก้ว

ขอบเขตด้านประชากร

ประชากรที่ใช้ในการศึกษาเป็นประชาชนที่มีอายุตั้งแต่ 20 ปีบริบูรณ์ขึ้นไปที่อยู่อาศัยอยู่ในเขตภาคตะวันออก ได้แก่ จังหวัดจันทบุรี จังหวัดชลบุรี จังหวัดตราด จังหวัดระยอง จังหวัดฉะเชิงเทรา จังหวัดปราจีนบุรี และจังหวัดสระแก้ว จำนวน 3,585,003 คน (สำนักงานสถิติแห่งชาติ, 2562) โดยผู้วิจัยจะใช้แนวทางการสุ่มตัวอย่างแบบหลายขั้นตอน (multi-stage random sampling)

ขอบเขตด้านเนื้อหา

คณะผู้วิจัยดำเนินการศึกษาในประเด็นสำคัญ ได้แก่

1. ความไว้วางใจตำรวจ
2. การให้ความร่วมมือกับตำรวจ
3. การปฏิบัติตามกฎหมาย
4. ประสิทธิภาพของเจ้าหน้าที่ตำรวจ
5. ความยุติธรรม
6. การคอร์รัปชัน
7. ความหวาดกลัวอาชญากรรม
8. การตกเป็นเหยื่ออาชญากรรม

ขอบเขตด้านเวลา

คณะนักวิจัยกำหนดช่วงเวลาในการเก็บข้อมูลภาคสนามในระหว่างวันที่ 30 เดือนกรกฎาคม พ.ศ. 2563 ถึง วันที่ 31 เดือน สิงหาคม พ.ศ. 2563

ประโยชน์ที่คาดว่าจะได้รับ

1. สำนักงานตำรวจแห่งชาติสามารถนำผลการวิจัยไปเป็นแนวทางในการกำหนดนโยบายเพื่อฟื้นฟูภาพพจน์ขององค์กร ตลอดจนการกำหนดแนวทางในการสร้างความเชื่อมั่นให้กับประชาชนและความไว้วางใจตำรวจ

2. หน่วยงานภาครัฐที่เกี่ยวข้อง ซึ่งประสบปัญหาด้านภาพลักษณ์และการขาดความไว้วางใจจากประชาชน สามารถนำผลการวิจัยไปพัฒนาและปรับปรุงการบริหารจัดการ การให้บริการประชาชน และการพัฒนาข้าราชการในสังกัดให้สามารถบริการประชาชนด้วยความที่เป็นเลิศ

3. นักวิชาการ นักวิจัย และผู้สนใจทั่วไป สามารถนำผลการศึกษาไปเป็นแนวทางในการพัฒนาองค์ความรู้ในประเด็นความไว้วางใจต่อตำรวจ หรือในประเด็นความไว้วางใจของประชาชนต่อ

ข้าราชการ เพื่อเป็นการพัฒนาและต่อยอดองค์ความรู้ในด้านนี้ให้มีความแข็งแกร่ง น่าเชื่อถือ และสามารถนำไปเป็นแนวทางในการกำหนดนโยบายเพื่อแก้ไขปัญหาให้กับองค์กร และสังคมต่อไป

นิยามศัพท์เชิงปฏิบัติการ

ความไว้วางใจตำรวจ หมายถึง ความเชื่อและความคาดหวังของประชาชนต่อการปฏิบัติงานของตำรวจที่ปฏิบัติหน้าที่ตามปทัสฐานของสังคม และไม่กระทำการใด ๆ โดยพลการ ซึ่งสามารถพิจารณาได้จากการปฏิบัติหน้าที่ได้อย่างถูกต้อง น่าเชื่อถือจนทำให้ประชาชนเกิดความพึงพอใจในการดูแลรักษาความสงบเรียบร้อยของสังคม

การให้ความร่วมมือกับตำรวจ หมายถึง ความพร้อมใจของประชาชนที่จะช่วยเหลือการปฏิบัติหน้าที่ของเจ้าตำรวจ ซึ่งรวมถึงการแจ้งเจ้าหน้าที่ตำรวจเมื่อประสบเหตุอาชญากรรม การยินดีช่วยเหลือตำรวจในการค้นหาผู้ต้องสงสัย การแจ้งเจ้าหน้าที่ตำรวจเมื่อพบเห็นสิ่งผิดปกติหรือเป็นอันตราย และความยินดีในการให้ความร่วมมือกับตำรวจในด้านต่าง ๆ เมื่อได้รับการร้องขอ

การปฏิบัติตามกฎหมาย หมายถึง การประพฤติหรือกระทำตามแบบแผนที่กำหนดไว้ในตัวบทกฎหมายที่แสดงออกให้เห็นถึงความตั้งใจในการปฏิบัติตามกฎหมาย เชื่อฟังคำแนะนำจากตำรวจ รวมถึงความเชื่อว่าการปฏิบัติตามกฎหมายเป็นสิ่งที่เหมาะสมถูกต้องตามหลักศีลธรรมอันดี

ประสิทธิภาพของเจ้าหน้าที่ตำรวจ หมายถึง ความสามารถในการทำให้เกิดผลในงานของตำรวจ ประกอบด้วยการตอบสนองต่อเหตุการณ์หรืออาชญากรรมได้อย่างรวดเร็ว มีความทุ่มเทอย่างเต็มที่ในการแก้ไขปัญหาอาชญากรรม คอยส่งเสริมและสนับสนุนในการสร้างความสงบเรียบร้อยให้กับชุมชน มีศักยภาพในการบังคับใช้กฎหมายอย่างเต็มที่ แสดงออกถึงความตระหนักและเอาใจใส่ต่อความปลอดภัยของประชาชน มีกำลังพลตำรวจเพียงพอในการแก้ไขปัญหาอาชญากรรม มีมาตรการป้องกันอาชญากรรมที่มีประสิทธิผล และดูแลความสงบเรียบร้อยของสังคมได้อย่างมีประสิทธิภาพ เป็นไปตามที่ประชาชนคาดหวัง

ความยุติธรรม หมายถึง ความเที่ยงธรรม ความชอบธรรม ความชอบด้วยเหตุผลในการปฏิบัติหน้าที่ของตำรวจในฐานะผู้พิทักษ์สันติราษฎร์ ไม่มีการเลือกปฏิบัติต่อประชาชนที่มีความแตกต่างกันทางด้านสถานภาพทางเศรษฐกิจ เชื้อชาติ หรือสัญชาติ มีการปฏิบัติต่อทุกคนอย่างเท่าเทียมกันด้วยความสุภาพและคำนึงถึงหลักสิทธิมนุษยชน

การคอร์รัปชัน หมายถึง การที่ตำรวจใช้อำนาจที่ได้มาหรือการใช้ทรัพย์สินที่มีอยู่ในทางมิชอบเพื่อประโยชน์ส่วนตนและพรรคพวกหรือก่อให้เกิดความเสียหายต่อประโยชน์ของผู้อื่น การทุจริตอาจเกิดได้หลายลักษณะ อาทิ การข่มขู่หรือใช้กำลังให้รับสารภาพ การปลอมแปลงหลักฐานในคดีก่อนส่งฟ้องศาล การแจ้งข่าวหรือให้ข้อมูลที่เป็นผลดีต่อผู้กระทำความผิดแลกกับผลตอบแทนที่ตนเองจะได้รับ การเรียกรับสินบนเพื่อช่วยให้ผู้กระทำความผิดหลุดพ้นจากการดำเนินคดี รวมถึงการยกยอกและฉ้อฉลทรัพย์สินของทางราชการหรือของกลางในคดีอาชญากรรม

ความหวาดกลัวอาชญากรรม หมายถึง ปฏิกริยาทางอารมณ์ของประชาชนที่มีความรู้สึกและวิตกกังวลต่ออันตรายที่อาจเกิดขึ้นกับตนเอง เช่น ความหวาดกลัวต่อการถูกขโมยถังดะบ้าน ความหวาดกลัวต่อการถูกปล้นหรือถูกชิงทรัพย์ ความหวาดกลัวต่อการถูกทำร้ายร่างกายหรือลวนลามทางเพศ ความหวาดกลัวต่อการที่มีคนเกรี้ยวกราดใส่ในขณะที่เดินอยู่ตามถนนหรือสถานที่สาธารณะ และความหวาดกลัวต่อการแอบอ้างเป็นเจ้าของหน้าทีและทำการขโมยทรัพย์สิน เป็นต้น

การตกเป็นเหยื่ออาชญากรรม หมายถึง การที่บุคคลหรือกลุ่มบุคคลมีประสบการณ์ได้รับอันตรายแก่ร่างกาย จิตใจ หรือได้รับความเสียหายต่อทรัพย์สิน หรือได้รับผลกระทบใด ๆ จากการก่ออาชญากรรม หรือเสียสิทธิจากการกระทำหรือละเว้นการกระทำการใดอันเป็นความผิดตามประมวลกฎหมายอาญา เช่น การถูกทำร้ายร่างกาย การถูกข่มขู่คุกคาม การถูกคุกคามและล่วงละเมิดทางเพศ การถูกฉกชิงวิ่งราว การถูกบุกรุกเพื่อขโมยทรัพย์สิน การถูกขโมยรถจักรยาน/รถจักรยานยนต์ รวมถึงการประสบเหตุโจรทุบรถเพื่อขโมยเอาทรัพย์สิน เป็นต้น

บทที่ 2

วรรณกรรมที่เกี่ยวข้อง

ในบทนี้เป็นกรกล่าวถึงแนวคิดและทฤษฎีที่คณะผู้วิจัยนำมาเป็นกรอบหรือแนวทางในการศึกษา เพื่อให้ได้ผลการศึกษามีความถูกต้องสมบูรณ์มากที่สุด ซึ่งประกอบด้วย แนวคิดและทฤษฎีเกี่ยวกับความไว้วางใจ ความร่วมมือ การปฏิบัติตามกฎหมาย ทฤษฎีตำรวจผู้รับใช้ชุมชน ประสิทธิภาพการทำงาน ความยุติธรรม กระบวนการยุติธรรม การคอร์รัปชัน ความหวาดกลัวอาชญากรรม และการตกเป็นเหยื่ออาชญากรรม ซึ่งมีรายละเอียด ดังนี้

แนวคิดเกี่ยวกับความไว้วางใจ

ความหมายของความไว้วางใจ

ราชบัณฑิตยสถาน (2554) อธิบายว่า ไว้วางใจ หมายถึง มอบความเชื่อความมั่นใจให้หรือวางใจ ซึ่งหากตีความตามความหมายนี้ ความไว้วางใจตำรวจจึงหมายถึง การที่ประชาชนมอบความมั่นใจหรือวางใจต่อการปฏิบัติหน้าที่ของตำรวจในการรักษาความสงบเรียบร้อยของสังคม

กองวิจัย สำนักงานยุทธศาสตร์ตำรวจ (2554) อธิบายว่า ความไว้วางใจ (trust) หรืออีกนัยหนึ่งคือ ความเชื่อมั่น (confidence) หมายถึง การรับรู้ของปัจเจกบุคคลที่เชื่อในความสามารถของบุคคลหรือองค์กรว่าจะทำให้ตนเองได้รับการตอบสนองความพึงพอใจ รวมถึงความเชื่อว่าบุคคลหรือองค์กรนั้น ๆ จะสามารถช่วยเหลือตนเองได้ ดังนั้น เมื่อพิจารณาถึงความไว้วางใจของประชาชนต่อตำรวจ จึงหมายถึง การรับรู้ของประชาชนที่เชื่อว่าตำรวจสามารถทำให้ประชาชนสมหวัง สามารถช่วยเหลือและเป็นที่ยึดพิงของประชาชนได้ ความไว้วางใจของประชาชนต่อตำรวจจึงเป็นสิ่งที่แสดงให้เห็นถึงการยอมรับและความไว้วางใจของประชาชนต่อตำรวจ หรือมองอีกมุมหนึ่ง ความเชื่อของประชาชนดังกล่าวข้างต้นจะเป็นสิ่งสะท้อนให้เห็นถึงภาพลักษณ์ของตำรวจในสายตาของประชาชน ภาพลักษณ์ขององค์กร รวมถึงประสิทธิภาพในการปฏิบัติหน้าที่ของตำรวจ

Tyler and Huo (2002) กำลังพลของตำรวจที่ได้รับความไว้วางใจจากประชาชนพิจารณาได้จากความมีประสิทธิผล ความยุติธรรม ตลอดจนมีค่านิยมและผลประโยชน์ร่วมกับคนในชุมชน นอกจากนี้ จะต้องมีความมุ่งมั่นอย่างแท้จริงในการทำงานให้กับชุมชน

Tilly (2004) อธิบายว่า ความไว้วางใจ หมายถึง ความเชื่อว่าบุคคลจะแสดงพฤติกรรมตามที่ถูกคาดหวัง ซึ่งความไว้วางใจจะเป็นหัวใจสำคัญของความสัมพันธ์ในสังคม ดังนั้น ความไว้วางใจต่อตำรวจตามมุมมองของ Tilly จึงหมายถึงความเชื่อและความคาดหวังของประชาชนต่อการปฏิบัติงานของตำรวจที่ปฏิบัติหน้าที่ตามปทัสสถานของสังคมและไม่กระทำการใด ๆ โดยพลการ (Giddens, 1994)

McShane and Von Glinow (2005) กล่าวว่า ความไว้วางใจเป็นเรื่องที่เกี่ยวข้องกับสถานะทางจิตซึ่งมีความตั้งใจยอมรับพฤติกรรมของบุคคลอื่นหรือกลุ่มบุคคลอื่นบนพื้นฐานของความคาดหวังในเชิงบวก และการที่บุคคลจะได้รับความไว้วางใจจากคนอื่นนั้นจะต้องแสดงความไว้วางใจต่อเขาด้วย

Robbins (2005) อธิบายว่า ความไว้วางใจหมายถึง ความคาดหวังในทางบวกต่อบุคคลอื่นไม่ว่าจะเป็นคำพูด การกระทำหรือการตัดสินใจที่จะกระทำตามสมควร ทั้งนี้ ขึ้นอยู่กับสถานการณ์และโอกาส

Hardin (2006) อธิบายว่า การที่บุคคลหนึ่งมีความไว้วางใจอีกบุคคลหนึ่ง หมายถึง เขามีความเชื่อว่าคน ๆ นั้นมีความตั้งใจที่ถูกต้องเกี่ยวกับตัวเขา และบุคคลนั้นมีความสามารถที่จะทำในสิ่งที่ตัวเขาเองเชื่อใจว่าคน ๆ นั้นจะกระทำ

Nadler and Liviatan (2006) อธิบายว่า ความไว้วางใจเป็นปัจจัยสำคัญที่ก่อให้เกิดความสงบสุขและความสัมพันธ์ที่พึงปรารถนาระหว่างสมาชิกของกลุ่มต่าง ๆ เพราะมีความเกี่ยวข้องกับเรื่องของความเอาใจใส่ซึ่งกันและกัน มีทัศนคติที่ดีต่อกัน มีการเปิดเผยตัวตน และความสัมพันธ์ที่ดีต่อกัน

Jackson and Bradford (2010) อธิบายถึงความเชื่อใจต่อตำรวจว่า หมายถึง การที่เจ้าหน้าที่ตำรวจปฏิบัติหน้าที่ของตนเองอย่างมีประสิทธิภาพและประสิทธิผล มีความเข้าใจในความต้องการของชุมชน ปฏิบัติต่อประชาชนอย่างเท่าเทียมด้วยศักดิ์ศรีของความเป็นตำรวจ มีการให้ข้อมูลแก่ประชาชนและรับฟังเสียงของประชาชนเกี่ยวกับปัญหาสำคัญต่าง ๆ ที่เกิดขึ้นในพื้นที่รับผิดชอบ

ในการศึกษาครั้งนี้ คณะผู้วิจัยให้คำนิยามของความไว้วางใจตำรวจว่า หมายถึง ความเชื่อและความคาดหวังของประชาชนต่อการปฏิบัติงานของตำรวจที่ปฏิบัติหน้าที่ตามปทัสสถานของสังคม และไม่กระทำการใด ๆ โดยพลการ ซึ่งสามารถพิจารณาได้จากการปฏิบัติหน้าที่ได้อย่างถูกต้อง น่าเชื่อถือจนทำให้ประชาชนเกิดความพึงพอใจในการดูแลรักษาความสงบเรียบร้อยของสังคมของตำรวจ

ระดับความไว้วางใจ

การจำแนกระดับความไว้วางใจของนักวิชาการแบ่งออกเป็น 3 กลุ่ม โดยกลุ่มแรกแบ่งระดับความไว้วางใจออกเป็น 2 ระดับ ส่วนกลุ่มที่สองแบ่งระดับของความไว้วางใจออกเป็น 3 ระดับ และกลุ่มที่สามแบ่งระดับความไว้วางใจออกเป็น 5 ระดับ ซึ่งมีรายละเอียด ดังนี้

1. กลุ่มที่จำแนกระดับความไว้วางใจเป็น 2 ระดับ ประกอบด้วย แนวคิดของ Barney and Hansen (1994) Doney and Cannon (1997) และ Jeffries and Reed (2000) ได้แบ่งระดับความไว้วางใจเกี่ยวกับองค์กรไว้ 2 ระดับคือ ความไว้วางใจระหว่างบุคคล (interpersonal trust) และความไว้วางใจระหว่างองค์กร (inter-organizational trust) อย่างไรก็ตาม ความไว้วางใจทั้งสองระดับอาจไม่มีความสอดคล้องกัน เช่น คนในองค์กรอาจมีความไว้วางใจกันเองสูง แต่องค์กรนั้นอาจมีความไว้วางใจต่อองค์กรอื่นในระดับที่ต่ำก็ได้ เป็นต้น

2. กลุ่มที่จำแนกระดับความไว้วางใจออกเป็น 3 ระดับ ได้แก่ แนวคิดของ Currall and Inkpen (2004) ที่เสนอระดับความไว้วางใจออกเป็น ระดับระหว่างบุคคล (interpersonal level) ระดับระหว่างกลุ่ม (intergroup level) และระดับระหว่างองค์กร (interorganization level)

สอดคล้องกับแนวคิดของ Backmann and Zaheer (2006) ที่จำแนกระดับของความไว้วางใจ ออกเป็น 3 ระดับ คือ ระดับบุคคล ระดับกลุ่ม และระดับองค์กร

3. กลุ่มที่จำแนกระดับความไว้วางใจออกเป็น 5 ระดับ ได้แก่ แนวคิดของ Luhman (1979) ซึ่งแบ่งระดับความไว้วางใจออกเป็น 5 ระดับ ดังนี้

(1) ระดับที่ 1 ความไว้วางใจแบบไร้เหตุผล (blind trust) เป็นความไว้วางใจที่เกิดขึ้นจากการมีข้อมูลความรู้ไม่เพียงพอ จึงใช้หลักการที่ไร้เหตุผลมากำหนดความไว้วางใจที่ตนเองมีต่อบุคคลอื่น

(2) ระดับที่ 2 ความไว้วางใจแบบมีแผน (calculative trust) เป็นความไว้วางใจที่ใช้หลักการด้านค่าใช้จ่ายหรือผลประโยชน์ในทางฉ้อฉลหรือในทางมิชอบมาตัดสินใจเพื่อสานความสัมพันธ์ต่อไป

(3) ความไว้วางใจที่สามารถพิสูจน์ได้ (verifiable trust) เป็นความไว้วางใจที่ฝ่ายหนึ่งสามารถตรวจสอบการกระทำอีกฝ่ายหนึ่งได้ว่ามีความเหมาะสมและสมควรแก่การให้ความไว้วางใจหรือไม่

(4) ระดับที่ 4 ความไว้วางใจที่ได้รับมอบจากอีกฝ่ายหนึ่ง (earned trust) เป็นความไว้วางใจที่เกิดขึ้นจากประสบการณ์ที่ฝ่ายหนึ่งได้รับมาจากการกระทำของอีกฝ่ายหนึ่ง

(5) ระดับที่ 5 ความไว้วางใจซึ่งกันและกัน (reciprocal trust) เป็นความไว้วางใจที่ทั้งสองฝ่ายมีให้ต่อกัน (mutual trust) ซึ่งในที่นี้หมายถึง การที่ฝ่ายหนึ่งให้ความไว้วางใจอีกฝ่ายเนื่องจากอีกฝ่ายมอบความไว้วางใจมาให้ก่อนนั่นเอง

Greenberg (2011) เสนอว่าการที่บุคคลหรือองค์กรจะมีความน่าไว้วางใจได้นั้นขึ้นอยู่กับองค์ประกอบสำคัญ 3 ประการ ได้แก่ ความสามารถ (ability) ความเมตตากรุณา (benevolence) และความซื่อสัตย์ (integrity)

(1) ความสามารถ (ability) หมายถึง ความรู้และความสามารถของบุคคลในการปฏิบัติหน้าที่ได้หลากหลาย แต่เมื่อก้าวถึงเรื่องของความไว้วางใจไม่ได้หมายความว่าความรู้ในการทำงานแต่รวมถึงความสามารถในการบริหารจัดการด้วย ซึ่งโดยนัยนี้หมายถึง การที่บุคคลรู้วิธีการในการทำงานร่วมกับคนอื่นอย่างมีประสิทธิภาพ หากมองถึงความไว้วางใจระหว่างหัวหน้ากับลูกน้องพบว่า ลูกน้องจะขาดความไว้วางใจต่อหัวหน้าของตนเองหากเชื่อว่าหัวหน้านั้นทำงานไม่มีประสิทธิภาพและไม่สามารถช่วยเหลือตนให้สามารถบรรลุเป้าหมายการทำงานได้

(2) ความเมตตากรุณา (benevolence) หมายถึง การที่บุคคลคำนึงถึง แสดงความห่วงใยและช่วยเหลือผู้อื่น ดังนั้น บุคคลที่มีความเมตตากรุณาสูงย่อมได้รับความไว้วางใจจากบุคคลอื่นสูงตามไปด้วย

(3) ความซื่อสัตย์ (integrity) หมายถึง บุคคลที่แสดงพฤติกรรมที่สะท้อนให้เห็นถึงการมีคุณธรรมจริยธรรม มีความบริสุทธิ์ยุติธรรม ฉะนั้น คนโดยทั่วไปจะให้ความไว้วางใจต่อคนที่มีความซื่อสัตย์มากกว่าคนที่ไม่มีคุณธรรมจริยธรรม

ปัจจัยที่ส่งผลต่อความไว้วางใจ

จากการทบทวนเอกสารการวิจัยที่เกี่ยวข้องกับความไว้วางใจตำรวจ พบว่า ปัจจัยที่ส่งผลต่อความเชื่อมั่นหรือความไว้วางใจของประชาชนต่อการปฏิบัติงานของเจ้าหน้าที่ตำรวจมีด้วยกันหลายปัจจัยได้แก่ ปัจจัยส่วนบุคคล เช่น เพศ อายุ รายได้ สถานภาพการสมรส ระดับการศึกษา สถานภาพการจ้างงาน และความเคร่งทางศาสนา ปัจจัยด้านทัศนคติและความเชื่อด้านต่าง ๆ เช่น ความสุขในชีวิต ความเชื่อมั่นในหน่วยงานภาครัฐ และปัจจัยด้านสภาพแวดล้อมของชุมชนที่อยู่อาศัย (Cao & Zhao, 2005) ผลการวิจัยโดยทั่วไป พบว่า คนที่มีอายุมากจะมีความเชื่อมั่นในเจ้าหน้าที่ตำรวจมากกว่าเด็กวัยรุ่น ทั้งนี้ เป็นเพราะเด็กวัยรุ่นอาจมองว่าเจ้าหน้าที่ตำรวจเป็นคนที่คอยจำกัดความเป็นอิสระของพวกเขา ส่วนคนที่มีฐานะทางเศรษฐกิจที่ดี หรือการศึกษาสูง หรือแต่งงานแล้วจะมีความเชื่อมั่นในเจ้าหน้าที่ตำรวจสูงกว่าคนที่มีฐานะยากจน หรือการศึกษาต่ำหรือยังไม่ได้แต่งงาน สำหรับอิทธิพลของเพศนั้นไม่ชัดเจนว่าหญิงหรือชายที่มีความเชื่อมั่นในเจ้าหน้าที่ตำรวจมากกว่ากัน ส่วนความสุขในชีวิตและความเชื่อมั่นในหน่วยงานรัฐมีความสัมพันธ์เชิงบวกกับความเชื่อมั่นในเจ้าหน้าที่ตำรวจ (Cao & Zhao, 2005) นอกจากนี้ ผลการวิจัยยังชี้ให้เห็นว่าลักษณะของชุมชนที่อยู่อาศัยของประชาชน เช่น ขนาดของชุมชนมีความสัมพันธ์กับความเชื่อมั่นในเจ้าหน้าที่ตำรวจของประชาชนในชุมชนโดยพบว่า ประชาชนในเมืองใหญ่จะมีความเชื่อมั่นในเจ้าหน้าที่ตำรวจน้อยกว่าประชาชนที่อยู่ในเมืองเล็ก (Cao & Zhao, 2005) นอกจากการศึกษาวิจัยดังกล่าวข้างต้นแล้ว คณะผู้วิจัยได้ทำการสำรวจวรรณกรรมที่เกี่ยวข้องกับปัจจัยที่ส่งผลต่อความไว้วางใจบางส่วน ดังรายละเอียดในตาราง 1

ตาราง 1 ปัจจัยที่ส่งผลต่อความไว้วางใจ

ลำดับ	นักวิชาการ	เรื่องที่ศึกษา	ปัจจัยที่ส่งผลต่อความไว้วางใจ
1	Cao & Zhao (2005)	Confidence in the police in Latin America	1. อายุ 2. สถานะทางเศรษฐกิจ 3. สถานภาพสมรส 4. การศึกษา 5. ลักษณะของชุมชน 6. ความสุขในชีวิต 7. ความเชื่อมั่นในหน่วยงานภาครัฐ
2	Barker et al. (2008)	Police-civilian interaction, compliance, accommodation, and trust in an intergroup context: International data	การสื่อสารแบบประนีประนอม ส่งผลต่อความไว้วางใจตำรวจ ซึ่งในที่สุดจะทำให้ประชาชนปฏิบัติตามกฎหมายมากขึ้น

ตาราง 1 (ต่อ)

ลำดับ	นักวิชาการ	เรื่องที่ศึกษา	ปัจจัยที่ส่งผลต่อความไว้วางใจ
3	Myhill & Beak (2008)	Public confidence in the police	1. การเน้นงานตำรวจชุมชน 2. การปฏิบัติกับประชาชนอย่าง เท่าเทียมกัน 3. คุณภาพการให้บริการ 4. เชื้อชาติ 5. การตำรวจที่เน้นประชาชน เป็นศูนย์กลาง
4	Tankebe (2010)	Public confidence in the police: Testing the effects of public experiences of police corruption in Ghana	การทุจริตคอร์รัปชัน
5	Corbacho, Philipp, & Ruiz- Vega (2012)	Crime and erosion of trust: Evidence for Latin America	การตกเป็นเหยื่ออาชญากรรม
6	Sun, Hu, Wong, He, & Li (2013)	One country, three populations: Trust in police among migrants, villagers, and urbanites in China	1. ความไว้วางใจเพื่อนบ้าน 2. การรับรู้เกี่ยวกับกฎหมายและ ระเบียบต่าง ๆ 3. คุณภาพชีวิต
7	Mason, Hillenbrand, & Money (2014)	Are informed citizens more trusting?: Transparency of performance data and trust towards a British police force	ผลการปฏิบัติงานของตำรวจ

ตาราง 1 (ต่อ)

ลำดับ	นักวิชาการ	เรื่องที่ศึกษา	ปัจจัยที่ส่งผลต่อความไว้วางใจ
8	Sargeant, Murphy, & Cherney (2014)	Ethnicity, trust and cooperation with police: Testing the dominance of the process-based model	1. อายุ 2. การศึกษา 3. รายได้ 4. ภูมิภาคที่อาศัย 5. เชื้อชาติ 6. ผลการปฏิบัติงานของตำรวจ 7. กระบวนการยุติธรรม
9	Çakar (2015)	Factors affecting trust in police in Turkey	1. เพศ 2. อายุ 3. สถานภาพสมรส 4. ระดับการศึกษา 5. ความหวาดกลัวอาชญากรรม
10	Boateng (2015)	Trust in the police: Analysis of urban cities in Ghana	1. ประสิทธิภาพการทำงาน 2. การคอร์รัปชัน 3. ความหวาดกลัวอาชญากรรม 4. ปัญหาความวุ่นวายภายในชุมชน 5. ระดับการศึกษาของคนในชุมชน 6. รายได้ของคนในชุมชน
11	Kirmizidağ (2015)	Research on public trust in the police in Turkey	1. ประสิทธิภาพของตำรวจ 2. การปฏิบัติที่สอดคล้องกฎหมายของตำรวจ
12	Nix et al. (2015)	Trust in the Police	การปฏิบัติหน้าที่ด้วยความเป็นธรรม
13	Van Craen & Skogan (2015)	Trust in the Belgian police: The importance of responsiveness	1. การได้รับการปฏิบัติอย่างเท่าเทียม 2. การตอบสนองของตำรวจ
14	Wambua (2015)	Police corruption in Africa undermines trust, but support for law enforcement remains strong	การทุจริตคอร์รัปชัน

ตาราง 1 (ต่อ)

ลำดับ	นักวิชาการ	เรื่องที่ศึกษา	ปัจจัยที่ส่งผลต่อความไว้วางใจ
15	ประพนธ์ สหพัฒนา และคณะ (2558)	โครงการประเมินประสิทธิภาพ สถานีตำรวจและความเชื่อมั่นของประชาชนต่อการปฏิบัติงานของตำรวจประจำปีงบประมาณ พ.ศ. 2558	<p>ความไว้วางใจของประชาชนต่อการปฏิบัติงานของตำรวจด้าน การอำนวยความสะดวกธรรมและ ความเชื่อมั่นของผู้เสียหายต่อ พนักงานสอบสวน</p> <ol style="list-style-type: none"> 1. อายุ 2. การศึกษา 3. รายได้ 4. ศาสนา 5. สถานภาพสมรส <p>ความไว้วางใจของประชาชนต่อการปฏิบัติงานของตำรวจด้าน การนำประชาชนเข้ามามีส่วนร่วม ในกิจการตำรวจ</p> <ol style="list-style-type: none"> 1. อายุ 2. การศึกษา 3. อาชีพ 4. ศาสนา 5. สถานภาพสมรส
16	Koster (2016)	Victims' perceptions of the police response as a predictor of victim cooperation in the Netherlands: a prospective analysis	<p>การรับรู้เกี่ยวกับผลการปฏิบัติงานของตำรวจ</p> <p>นอกจากนั้น การรับรู้เกี่ยวกับผลการปฏิบัติงานของตำรวจยังมี อิทธิพลทางอ้อมต่อความยินดีในการให้ความร่วมมือกับตำรวจด้วย</p>
17	Solakoglu (2016)	Trust in police: A comparative study of Belgium and The Netherlands	<ol style="list-style-type: none"> 1. ผลการปฏิบัติงานของตำรวจ 2. การประพฤติปฏิบัติตัว 3. การตอบสนองของตำรวจ

ตาราง 2 (ต่อ)

ปัจจัย	1	2	3	4	5	6	7	8	9	10	11	12	13	14	15	16	17	18	19	20	21	22	รวม	
8. สถานภาพการทำงาน																/								1
9. ลักษณะที่พัก																/								1
10. ชุมชน	/																							1
11. ความสุขในชีวิต	/																							1
12. ความเชื่อมั่นในองค์กรภาครัฐ	/																							1
13. การสื่อสาร		/																						1
14. งานตำรวจชุมชน			/																					1
15. การปฏิบัติหน้าที่ด้วยความเป็นธรรม			/									/	/	/										4
16. คุณภาพการให้บริการ			/																					1
17. เชื้อชาติ			/															/						2
18. เน้นประชาชนเป็นศูนย์กลาง			/																					1
19. การทุจริตคอร์รัปชัน			/							/				/										3
20. การตกเป็นเหยื่ออาชญากรรม				/																/	/			3
21. ความไว้วางใจเพื่อนบ้าน					/																			1
22. การรับรู้เกี่ยวกับกฎหมาย					/																			1
23. คุณภาพชีวิต					/																			1
24. ผลการปฏิบัติงานของตำรวจ							/	/		/	/					/	/							6
25. ภูมิภาคที่อยู่อาศัย									/													/		2
26. เชื้อชาติ								/																1
27. กระบวนการยุติธรรม								/																1
28. ความหวาดกลัวอาชญากรรม									/	/												/		3
29. ความอุ่นใจในชุมชน										/														1
30. การตอบสนองของตำรวจ													/				/							2

ตาราง 2 (ต่อ)

ปัจจัย	1	2	3	4	5	6	7	8	9	10	11	12	13	14	15	16	17	18	19	20	21	22	รวม		
31. การประพฤติปฏิบัติตัว																		/						1	
32. ปัญหาทางจิต																			/						1
33. ความไว้วางใจด้านสังคม																				/					1
34. การเข้าถึงตำรวจ																							/		1

จากตารางข้างต้น พบว่า ปัจจัยสำคัญที่ส่งผลต่อความไว้วางใจตำรวจประกอบด้วย ปัจจัยด้านคุณลักษณะทางประชากร ได้แก่ เพศ (Çakar, 2015; Berthelot, McNeal, & Baldwin, 2018) อายุ (Cao & Zhao, 2005; Sargeant, Murphy, & Cherney, 2014; ประพนธ์ สหพัฒนา และคณะ, 2558; Çakar, 2015; Berthelot, McNeal, & Baldwin, 2018) รายได้ (Cao & Zhao, 2005; Sargeant, Murphy, & Cherney, 2014; ประพนธ์ สหพัฒนา และคณะ, 2558; Berthelot, McNeal, & Baldwin, 2018) สถานภาพสมรส (Cao & Zhao, 2005; Sargeant, Murphy, & Cherney, 2014; ประพนธ์ สหพัฒนา และคณะ, 2558; Çakar, 2015; Berthelot, McNeal, & Baldwin, 2018) และระดับการศึกษา (Cao & Zhao, 2005; Sargeant, Murphy, & Cherney, 2014; ประพนธ์ สหพัฒนา และคณะ, 2558; Çakar, 2015; Berthelot, McNeal, & Baldwin, 2018) อาชีพ (ประพนธ์ สหพัฒนา และคณะ, 2558) ศาสนา (ประพนธ์ สหพัฒนา และคณะ, 2558) สถานภาพการทำงาน (ประพนธ์ สหพัฒนา และคณะ, 2558) และประเภทของที่พักอาศัย (ประพนธ์ สหพัฒนา และคณะ, 2558) เป็นปัจจัยที่ส่งผลต่อความไว้วางใจต่อตำรวจ อย่างไรก็ตาม ในการศึกษาครั้งนี้ คณะผู้วิจัยจะไม่นำปัจจัยด้านคุณลักษณะทางประชากรมาเป็นตัวแปรในการศึกษาครั้งนี้ แต่จะคัดเลือกตัวแปรที่น่าสนใจและมีความสำคัญต่อความไว้วางใจตำรวจโดยมองจากความรู้ที่มีการศึกษาในตัวปัจจัยดังกล่าวเป็นประเด็นหลักในการพิจารณา ทำให้ได้ตัวแปรคิดสรรจำนวน 5 ตัวแปร โดยตัวแปรที่มีความถี่มากที่สุดคือ ผลการปฏิบัติงานของตำรวจ (Corbacho, Philipp, & Ruiz-Vega, 2012; Sun, Hu, Wong, He, & Li, 2013; Boateng, 2015; Kirmizidağ, 2015; Koster, 2016; Solakoglu, 2016) รองลงมาได้แก่ การปฏิบัติหน้าที่ด้วยความเป็นธรรม (Barker et al., 2008; Kirmizidağ, 2015; Nix et al., 2015; Van Craen & Skogan, 2015) ส่วนตัวแปรที่ได้รับการคัดเลือกอีก 3 ตัวแปรมีความถี่เท่ากัน ได้แก่ การทุจริตคอร์รัปชัน (Tankebe, 2010; Boateng, 2015; Wambua, 2015) ความหวาดกลัวอาชญากรรม (Çakar, 2015; Boateng, 2015; Singer et al., 2018) และการตกเป็นเหยื่ออาชญากรรม (Corbacho, Philipp, & Ruiz-Vega, 2012; Berthelot, McNeal, & Baldwin, 2018; Singer et al., 2018) ในขณะที่ตัวแปรอื่น ๆ จะมีข้อค้นพบในงานวิจัยที่ผ่านมาว่ามีอิทธิพลต่อความไว้วางใจตำรวจนั้นจะมีจำนวนความถี่ไม่มากและค่อนข้างกระจุกกระจาย

กลยุทธ์การสร้างความไว้วางใจ

กระทรวงยุติธรรมของสหรัฐอเมริกา (U.S. Department of Justice, 2007) เสนอแนะแนวทางในการสร้างความไว้วางใจของประชาชนต่อตำรวจไว้ 2 กลยุทธ์ ได้แก่ กลยุทธ์ภายในและกลยุทธ์ภายนอก ซึ่งมีรายละเอียด ดังนี้

1. กลยุทธ์ภายใน (internal strategies) ประกอบด้วย นโยบายการเปลี่ยนแปลงวัฒนธรรมองค์กร โครงการ และการฝึกอบรม เพื่อสร้างความเข้มแข็งในการสร้างค่านิยมหลักและหลักคุณธรรมจริยธรรมขององค์กร โดยกำหนดให้มีการจัดทำมาตรฐานการปฏิบัติงานของทุกกิจกรรมของหน่วยงาน มีการพัฒนาแผนการสรรหาและคัดเลือกที่เข้มข้นมากขึ้น โดยเน้นการสรรหาและจ้างงานบุคคลที่มีจิตใจในการให้บริการเป็นหลัก รวมถึงการพัฒนาฝึกอบรมในด้านคุณธรรมจริยธรรม ความซื่อสัตย์ และการใช้ดุลยพินิจให้กับเจ้าหน้าที่ทุกคนอย่างต่อเนื่องตลอดช่วงการทำงานในองค์กร ดำเนินการประเมินผลและทบทวนผลการปฏิบัติงานของเจ้าหน้าที่ตำรวจอย่างสม่ำเสมอ มีการดำเนินการกับเจ้าหน้าที่ตำรวจที่มีพฤติกรรมเชิงลบและให้รางวัลแก่บุคคลที่มีพฤติกรรมเชิงบวก

2. กลยุทธ์ภายนอก (external strategies) ประกอบด้วย การส่งเสริมการตำรวจที่เน้นชุมชนเป็นสำคัญหรือตำรวจผู้รับใช้ชุมชน (community policing) เพื่อสร้างการมีส่วนร่วมและความผูกพันของชุมชนให้มากขึ้น ดำเนินการพัฒนาสถาบันตำรวจของประชาชน (citizen's police academy) การใช้สื่อสารมวลชนในการเผยแพร่โครงการและเรื่องราวที่ดี ๆ ของตำรวจหรือหน่วยงานตำรวจ จัดการประชุมเชิงปฏิบัติการในหัวข้อที่ชุมชนสนใจ ดำเนินการสำรวจความคิดเห็นของคนในชุมชนเพื่อวัดและเพิ่มการรับรู้ของสาธารณะต่อการปฏิบัติหน้าที่ของตำรวจ ตลอดจนการดำเนินการเชิงรุกที่เกี่ยวข้องกับสาธารณชนมากขึ้น

Six (2003) เสนอแนวทางในการสร้างความไว้วางใจต่อตำรวจไว้ 3 ลักษณะ ได้แก่ การเปิดเผยข้อมูล (information) การมีอิทธิพล (influence) และการควบคุม (control)

1. การเปิดเผยข้อมูล (information) หมายถึง การเปิดเผยข้อมูลที่ถูกต้องในเวลาที่เหมาะสม รวมถึงการให้ข้อมูลย้อนกลับทั้งในเชิงบวกและเชิงลบ

2. การมีอิทธิพล (influence) หมายถึง การขอคำแนะนำจากบุคคลอื่น รวมถึงการเริ่มต้นและการยอมรับการเปลี่ยนแปลงการตัดสินใจของบุคคลอื่น

3. การควบคุม (control) หมายถึง การทำให้บุคคลเกิดการพึ่งพาบุคคลอื่น มีการแบ่งปันความรับผิดชอบ รวมถึงการมอบหมายงาน

ผลลัพธ์ของความไว้วางใจ

การที่ประชาชนมีความไว้วางใจตำรวจ จะส่งผลกระทบต่อความสัมพันธ์ การประสานงานและความร่วมมืออันดีระหว่างประชาชนกับตำรวจ ในการรักษาความสงบเรียบร้อยของสังคม ในทางกลับกัน หากประชาชนขาดความเชื่อมั่นหรือความไว้วางใจ ตำรวจประชาชนก็ไม่ต้องการให้ความร่วมมือหรือเข้ามาร่วมทำกิจกรรมต่าง ๆ กับตำรวจ (Roberts and Hough, 2005) ยิ่งในปัจจุบัน แนวคิดเกี่ยวกับกับตำรวจผู้รับใช้ชุมชนเป็นกระแสแห่งการเปลี่ยนแปลงที่องค์กรตำรวจ

ในประเทศต่าง ๆ ให้ความสนใจและนำมาปฏิบัติอย่างเป็นรูปธรรม โดยการบริหารงานของตำรวจ ตลอดจนการปฏิบัติหน้าที่ของตำรวจต้องยึดเอาความร่วมมือจากภาคประชาชนเป็นสำคัญ ดังนั้นในการศึกษาความเชื่อมั่นของประชาชนต่อการปฏิบัติงานของเจ้าหน้าที่ตำรวจจึงมีความสำคัญต่อการพัฒนา ปรับปรุง เปลี่ยนแปลง นโยบาย ยุทธศาสตร์และแนวทางการปฏิบัติงานของเจ้าหน้าที่ตำรวจให้ดีขึ้นและมีประสิทธิภาพมากยิ่งขึ้น ในปัจจุบันมีหลายประเทศ เช่น สหรัฐอเมริกา แคนาดา สหราชอาณาจักร ออสเตรเลีย และเบลเยียม ที่ให้ความสำคัญกับการสร้างความเชื่อมั่นของประชาชนที่มีต่อเจ้าหน้าที่ตำรวจ โดยการสร้างและมอบหมายหน้าที่ด้านนี้ให้หน่วยงานเฉพาะในกระบวนการยุติธรรม ดำเนินการที่สำคัญคือหน่วยงานของตำรวจ ที่มีความใกล้ชิดกับประชาชนมากกว่าหน่วยงานอื่น ๆ (Roberts, 2002) จากการทบทวนวรรณกรรมในช่วงที่ผ่านมา พบว่า ความไว้วางใจต่อเจ้าหน้าที่ตำรวจส่งผลกระทบต่อประเด็นต่าง ๆ หลายประการ ดังรายละเอียดในตาราง 3

ตาราง 3 ผลลัพธ์ของความไว้วางใจตำรวจ

ลำดับ	นักวิชาการ	เรื่องที่ศึกษา	ผลลัพธ์ของความไว้วางใจ
1	Tyler (2005)	Policing in black and white: Ethnic group differences in trust and confidence in the police	การให้ความร่วมมือกับตำรวจ
2	Jackson & Bradford (2010)	What is trust and confidence in the police?	1. เกิดการกระตุ้นการมีส่วนร่วมของประชาชน 2. ความรับผิดชอบต่อชุมชนและสามารถตรวจสอบการทำงานได้ 3. การได้รับความร่วมมือจากภาคประชาชน
3	Jackson et al. (2010)	Compliance with the law and policing by consent: Notes on police and legal legitimacy	ความไว้วางใจต่อตำรวจมีอิทธิพลต่อทัศนคติของประชาชนต่อความถูกต้องชอบธรรมในการปฏิบัติหน้าที่ของตำรวจและนำไปสู่การปฏิบัติตามกฎหมายของประชาชน
4	Murphy et al. (2014)	Promoting trust in police: findings from a randomised experimental field trial of procedural justice policing	1. การปฏิบัติตามกฎหมาย 2. การให้ความร่วมมือกับตำรวจ

ตาราง 3 (ต่อ)

ลำดับ	นักวิชาการ	เรื่องที่ศึกษา	ผลลัพธ์ของความไว้วางใจ
5	Sargeant, Murphy, & Cherney (2014)	Ethnicity, trust and cooperation with police: Testing the dominance of the process-based model	การให้ความร่วมมือกับตำรวจ
6	Kirmizidağ (2015)	Research on public trust in the police in Turkey	การเชื่อฟังและการให้ความร่วมมือกับตำรวจ
7	Van Damme, Pauwels & Svensson (2015)	Why do Swedes cooperate with the police? A SEM analysis of Tyler's procedural justice model	1. การเชื่อฟังตำรวจ 2. การให้ความร่วมมือกับตำรวจ
8	Bradford & Jackson (2016)	Cooperating with the police as an act of social control: Trust and neighbourhood concerns as predictors of public assistance	การให้ความร่วมมือกับตำรวจ
9	Ekins (2016)	Policing in America: Understanding public attitudes toward the police, results from a national survey	การให้ความร่วมมือกับตำรวจ
10	Moravcová (2016)	Willingness to cooperate with the police in four central European countries	การให้ความร่วมมือกับตำรวจ

จากตารางข้างต้น แสดงให้เห็นว่า การที่ประชาชนมีความไว้วางใจต่อตำรวจส่งผลให้ประชาชนมีความยินดีในการให้ความร่วมมือกับตำรวจ (Tyler, 2005; Jackson & Bradford, 2010; Sargeant, Murphy, & Cherney, 2014; Kirmizidağ, 2015; Van Damme, Pauwels, & Svensson, 2015; Bradford & Jackson, 2016; Ekins, 2016; Moravcová, 2016) การปฏิบัติตามกฎหมาย (Jackson et al., 2010; Murphy et al., 2014) เกิดการกระตุ้นการมีส่วนร่วมของประชาชน (Jackson & Bradford, 2010) ความรับผิดชอบต่อชุมชน โดยที่ประชาชนสามารถตรวจสอบการทำงานได้ (Jackson & Bradford, 2010) อย่างไรก็ดี ในการศึกษาครั้งนี้ จะเน้น

ผลกระทบของความไว้วางใจตำรวจที่มีต่อการให้ความร่วมมือกับตำรวจและการปฏิบัติตามกฎหมายของประชาชนเป็นหลัก

แนวคิดเกี่ยวกับความร่วมมือ

การให้ความร่วมมือกับตำรวจถือว่ามีสำคัญอย่างยิ่งในการทำให้ตำรวจสามารถป้องกันและแก้ไขปัญหาอาชญากรรมได้อย่างมีประสิทธิภาพและทำให้ชุมชนมีความปลอดภัย ดังนั้น ตำรวจต้องดึงประชาชนหรือชุมชนเข้ามามีส่วนร่วมในการทำงานเพื่อเพิ่มประสิทธิภาพดังกล่าว (Tyler & Fagan, 2008) ซึ่งในส่วนนี้ จะทำความเข้าใจเกี่ยวกับความหมายของความร่วมมือ องค์ประกอบของความร่วมมือ และปัจจัยที่ส่งผลต่อความร่วมมือ ซึ่งมีรายละเอียดของแต่ละประเด็น ดังนี้

ความหมายของความร่วมมือ

พจนานุกรมราชบัณฑิตยสถาน (2554) ให้ความหมายของคำว่า “ร่วมมือ” หมายถึง “พร้อมใจช่วยกัน” ดังนั้น ความร่วมมือจึงหมายถึงความพร้อมใจช่วยกัน

O’Leary, Gerard, and Bingham (2006) กล่าวถึงการประสานความร่วมมือว่า หมายถึง การร่วมดำเนินงานและทำงานเพื่อบรรลุเป้าหมายร่วมกัน ด้วยการทำงานในลักษณะข้ามสายงานหรือภาคส่วน

Murphy and Cherney (2012) อธิบายว่า กระบวนการยุติธรรมเป็นสิ่งที่ช่วยส่งเสริมความถูกต้องชอบธรรมในการปฏิบัติหน้าที่ของตำรวจและเป็นตัวกระตุ้นสำคัญที่ทำให้ประชาชนให้ความร่วมมือกับตำรวจ เช่น การช่วยเหลือตำรวจในการเสาะหาผู้ต้องสงสัย การแจ้งตำรวจเมื่อประสบเหตุอาชญากรรม แจ้งให้ตำรวจทราบเมื่อพบเจอกิจกรรม สิ่งของหรือวัตถุต้องสงสัยที่อาจเป็นอันตราย รวมถึงความยินดีที่จะให้การช่วยเหลือตำรวจหากตำรวจร้องขอมา

Bradford and Jackson (2016) อธิบายว่า การให้ความร่วมมือกับตำรวจสามารถพิจารณาได้จาก การที่ประชาชนโทรแจ้งตำรวจเกี่ยวกับเหตุอาชญากรรมที่เกิดขึ้นในชุมชนของตนเอง การช่วยเหลือตำรวจในการค้นหาผู้ต้องสงสัยด้วยการให้ข้อมูลที่เกี่ยวข้อง รวมถึงการแจ้งตำรวจเมื่อเจอการกระทำหรือกิจกรรมซึ่งอาจเป็นอันตรายที่เกิดขึ้นในชุมชน

โดยสรุปแล้ว อาจกล่าวได้ว่าการให้ความร่วมมือกับตำรวจ หมายถึง ความพร้อมใจของประชาชนที่จะช่วยเหลือการปฏิบัติหน้าที่ของเจ้าตำรวจ ซึ่งรวมถึงการแจ้งเจ้าหน้าที่ตำรวจเมื่อประสบเหตุอาชญากรรม การยินดีช่วยเหลือตำรวจในการค้นหาผู้ต้องสงสัย การแจ้งเจ้าหน้าที่ตำรวจเมื่อพบเห็นสิ่งผิดปกติหรือเป็นอันตราย และความยินดีในการให้ความร่วมมือกับตำรวจในด้านต่าง ๆ เมื่อได้รับการร้องขอ

องค์ประกอบของความร่วมมือ

Tyler and Fagan (2008) จำแนกองค์ประกอบของความร่วมมือกับตำรวจออกเป็น 2 องค์ประกอบได้แก่ การช่วยเหลือแจ้งเหตุอาชญากรรม และการช่วยเหลือชุมชนในการป้องกันปัญหาอาชญากรรม ดังนี้

1. การช่วยเหลือแจ้งเหตุอาชญากรรม หมายถึง การโทรแจ้งหรือรายงานตำรวจเมื่อประสบเหตุอาชญากรรม การช่วยเหลือตำรวจในการค้นหาตัวอาชญากร และการรายงานเหตุการณ์หรือสถานการณ์ที่ผิดปกติให้กับตำรวจทราบ

2. การช่วยเหลือชุมชนในการป้องกันปัญหาอาชญากรรม หมายความว่า การอาสาช่วยเหลืองานตำรวจ การร่วมเป็นสายตรวจเดินเท้าร่วมกับคนอื่น ๆ ในชุมชน และการเข้าร่วมการประชุมตำรวจชุมชนเกี่ยวกับการป้องกันและแก้ไขปัญหาอาชญากรรม

Czapska, Radomska and Wójcik (2014) ทำการวัดความร่วมมือต่อตำรวจโดยวัดจากความยินดีในการให้ความร่วมมือกับตำรวจในสถานการณ์ต่าง ๆ ซึ่งรวมถึงการลักเล็กขโมยน้อยด้วยจำนวน 5 คำถาม ได้แก่

1. เมื่อคุณเห็นคนขโมยกระเป๋าตังค์ของบุคคลอื่น มีโอกาสที่คุณจะโทรแจ้งตำรวจมากน้อยเพียงใด

2. หากเจ้าหน้าที่ตำรวจกำลังมองหาพยานหลักฐานของการขโมยกระเป๋าตังค์ มีโอกาสมากน้อยเพียงใดที่คุณจะอาสาให้ข้อมูลและเป็นพยานในคดีนี้

3. หากคุณพบเห็นว่ามีบางคนพยายามติดสินบนแก่เจ้าหน้าที่ของรัฐ มีโอกาสที่คุณจะโทรแจ้งตำรวจมากน้อยเพียงใด

4. เมื่อคุณพบเห็นอาชญากรบุกรุกเข้าไปในบ้านหรือทุรภคนตของคนอื่น มีโอกาสที่คุณจะโทรแจ้งตำรวจมากน้อยเพียงใด

5. มีโอกาสมากน้อยเพียงใดที่คุณจะอาสาให้ข้อมูลและเป็นพยานในคดีอาชญากรรมให้กับตำรวจ

ปัจจัยที่ส่งผลต่อความร่วมมือ

ปัจจัยที่ส่งผลต่อความร่วมมือกับตำรวจของประชาชนอาจมีสาเหตุมาจากหลายปัจจัย ทั้งนี้ขึ้นอยู่กับบริบทในแต่ละสังคมและชุมชน ซึ่ง Viki et al. (2006) พบว่า คุณภาพในการติดต่อประสานงานกับตำรวจเป็นปัจจัยที่ส่งผลต่อความยินดีในการให้ความร่วมมือกับตำรวจ ส่วน Tyler and Fagan (2008) อธิบายว่า ประชาชนจะให้ความร่วมมือกับตำรวจเพิ่มขึ้นไม่เพียงแต่เพราะมองว่าตำรวจมีประสิทธิภาพในการควบคุมแก้ไขปัญหาอาชญากรรมและการรักษาความสงบเรียบร้อยในสังคมเท่านั้นแต่ยังรวมถึงการที่ประชาชนเห็นว่าตำรวจมีความชอบธรรมในการบังคับใช้กฎหมายหรือไม่ ซึ่งสิ่งเหล่านี้จะทำให้ประชาชนเกิดการเชื่อฟังตำรวจและให้ความร่วมมือกับตำรวจในที่สุด ในขณะเดียวกัน ความชอบธรรมของตำรวจสามารถพิจารณาได้จากการดำเนินการตามกระบวนการยุติธรรมด้วยความยุติธรรม ไม่มีการเลือกปฏิบัติ สอดคล้องกับผลการศึกษาของ Leslie et al. (2016) ที่พบว่า ความชอบธรรมของตำรวจเป็นปัจจัยที่ส่งผลต่อการให้ความร่วมมือของประชาชนที่มีต่อตำรวจ โดยเฉพาะในกลุ่มคนที่ใช้สารเสพติดประเภท Ecstasy และ Methamphetamine ซึ่งคนกลุ่มนี้เป็นกลุ่มที่ยินดีให้ความร่วมมือกับตำรวจในระดับที่ต่ำและมีความเห็นว่าตำรวจมีความชอบธรรมใน

การปฏิบัติงานน้อย ในขณะที่ผลการศึกษาของ Papp, Smith, Wareham and Wu (2017) พบว่าการกลั้วการตอบโต้ (retaliation) เป็นปัจจัยที่ทำให้คนไม่กล้าให้ความร่วมมือกับตำรวจ

นอกจากผลการศึกษาของ Tyler and Fagan (2008) และ Leslie et al. (2016) รวมถึงนักวิชาการดังกล่าวข้างต้น แล้วงานวิจัยในช่วงที่ผ่านมายังค้นพบว่า ความไว้วางใจต่อตำรวจเป็นปัจจัยที่ส่งผลต่อการที่ประชาชนมีความไว้วางใจต่อตำรวจ และส่งผลให้ประชาชนมีความยินดีในการให้ความร่วมมือกับตำรวจเช่นกัน (Tyler, 2005; Jackson & Bradford, 2010; Sargeant, Murphy, & Cherney, 2014; Kirmizidağ, 2015; Van Damme, Pauwels, & Svensson, 2015; Bradford & Jackson, 2016; Ekins, 2016; Moravcová, 2016)

แนวคิดเกี่ยวกับการปฏิบัติตามกฎหมาย

การที่ประชาชนปฏิบัติตามกฎหมาย ย่อมส่งผลให้เกิดคดีอาชญากรรมต่าง ๆ ไม่ว่าจะเป็นคดีลักเล็กขโมยน้อยหรือคดีอาชญากรรมที่มีความรุนแรงลดน้อยลงตามไปด้วย ในส่วนนี้จึงเป็นการทำความเข้าใจเบื้องต้นเกี่ยวกับความหมายของการปฏิบัติตามกฎหมาย องค์ประกอบของการปฏิบัติตามกฎหมาย และปัจจัยที่ส่งผลต่อการปฏิบัติตามกฎหมาย ซึ่งมีรายละเอียดในแต่ละประเด็น ดังนี้

ความหมายของการปฏิบัติตามกฎหมาย

Amodu (2008) อธิบายว่า การปฏิบัติตาม (compliance) หมายถึง ระดับการไหลเวียนของกลไกที่ใช้ในการทำให้คนปฏิบัติตามกฎหมาย โดยเฉพาะอย่างยิ่งการสอบสวนและการปฏิบัติตามกฎหมาย

Claydon (2013) อธิบายว่า การปฏิบัติตามกฎหมาย หมายถึง ชุดของกระบวนการและขั้นตอนภายในโปรแกรมเฉพาะเพื่อให้แน่ใจว่ามีการปฏิบัติตามกฎระเบียบของรัฐบาลและกฎหมาย

Cambridge Dictionary (Cambridge University Press, 2020) อธิบายว่า การปฏิบัติตาม (compliance) หมายถึง การกระทำในลักษณะของการเชื่อฟังคำสั่ง กฎระเบียบ หรือข้อเรียกร้อง ดังนั้น การปฏิบัติตามกฎหมายจึง หมายถึง การเชื่อฟังและปฏิบัติตามกฎหมายนั่นเอง

ในการศึกษาครั้งนี้ คณะผู้วิจัยได้กำหนดความหมายของคำว่า “การปฏิบัติตามกฎหมาย” หมายถึง การประพฤติหรือกระทำตามแบบแผนที่กำหนดไว้ในตัวบทกฎหมายที่แสดงออกให้เห็นถึงความตั้งใจในการปฏิบัติตามกฎหมาย เชื่อฟังคำแนะนำจากตำรวจ รวมถึงความเชื่อว่าการปฏิบัติตามกฎหมายเป็นสิ่งที่เหมาะสมถูกต้องตามหลักศีลธรรมอันดี

องค์ประกอบของการปฏิบัติตามกฎหมาย

OECD (2000) อธิบายถึงลักษณะสำคัญของการปฏิบัติตามกฎหมายตามมุมมองการศึกษา ด้านนโยบายสาธารณะไว้ 2 ลักษณะ ได้แก่

1. ระดับของการที่ชุมชนซึ่งถูกควบคุมโดยกฎหมายนั้น ๆ ปฏิบัติตามมาตรฐานทางกฎหมาย และเหตุผลในการที่กระทำการดังกล่าว

2. รูปแบบของการบังคับใช้กฎหมายของหน่วยงานที่ทำหน้าที่ในการบังคับใช้ เช่น กลยุทธ์ในการบังคับใช้กฎหมายหรือกลยุทธ์การบังคับใช้กฎหมายที่ควรนำมาปฏิบัติ หากพิจารณาในแง่ของการยับยั้งจะประกอบด้วยกลยุทธ์ที่สำคัญ 3 กลยุทธ์ ได้แก่ กลยุทธ์ความร่วมมือ กลยุทธ์การโน้มน้าวใจ และกลยุทธ์ด้านการให้การศึกษา และโดยส่วนใหญ่แล้ว การทำให้คนปฏิบัติตามกฎหมายนั้น หน่วยงานที่ทำหน้าที่ในการบังคับใช้กฎหมายนิยมใช้กลยุทธ์การโน้มน้าวใจเป็นหลัก

Tyler and Fagan (2008) แบ่งองค์ประกอบของการปฏิบัติตามกฎหมายไว้ 2 องค์ประกอบ ได้แก่ การปฏิบัติตามกฎหมายอาญา (criminal laws) และการปฏิบัติตามระเบียบที่ไม่เกี่ยวข้องกับทางอาญา (non-criminal regulations) ซึ่งมีรายละเอียด ดังนี้

1. การปฏิบัติตามกฎหมายอาญา (criminal laws) เช่น การไม่ซื้อของที่ลักขโมยมาแล้วนำมาวางขายข้างถนน การไม่ลักขโมยสิ่งของจากร้านค้าหรือร้านอาหาร รวมถึงการไม่ใช้สารเสพติด เป็นต้น

2. การปฏิบัติตามระเบียบที่ไม่เกี่ยวข้องกับทางอาญา (non-criminal regulations) เช่น กฎหมายที่เกี่ยวข้องกับการกำจัดขยะ การจอดรถ ฉะนั้น จึงวัดได้จากการจอดรถในที่จอดที่ถูกต้อง การไม่ทิ้งขยะในที่สาธารณะ การขับรถไม่เกินอัตราที่กำหนด รวมถึงการไม่ส่งเสียงดังรบกวนเพื่อนบ้านในยามวิกาล เป็นต้น

ปัจจัยที่ส่งผลต่อการปฏิบัติตามกฎหมาย

Kagan (1994) อธิบายถึงปัจจัยที่ส่งผลต่อการปฏิบัติตามกฎหมายออกเป็น 4 ปัจจัย ได้แก่ ปัจจัยด้านการออกแบบกฎหมาย (legal design factors) ปัจจัยด้านสภาพแวดล้อมการทำงาน (task environment factors) ปัจจัยด้านสภาพแวดล้อมทางการเมือง (political environment factors) และปัจจัยด้านภาวะผู้นำ (leadership factors) ซึ่งมีรายละเอียดของแต่ละปัจจัย ดังนี้

1. ปัจจัยด้านการออกแบบกฎหมาย (legal design factors) ประกอบด้วย
 - (1) ความเข้มงวดในการกิจด้านกฎระเบียบ
 - (2) อำนาจทางกฎหมาย ได้แก่
 - การควบคุมก่อนและหลังการบังคับใช้กฎหมาย
 - ศักยภาพและความฉับไวของการลงโทษ
 - สิทธิตามกฎหมายของผู้ถูกควบคุม
 - สิทธิตามกฎหมายของผู้ร้องเรียน
 - (3) ความจำเพาะของมาตรฐานทางกฎหมายและบทลงโทษ
2. ปัจจัยด้านสภาพแวดล้อมการทำงาน (task environment factors) ประกอบด้วย
 - (1) ทศนวิสัยหรือการมองเห็นถึงการละเมิดกฎหมาย
 - ความถี่ของการมีปฏิสัมพันธ์กับหน่วยงานที่ทำหน้าที่ในการบังคับใช้กฎหมาย
 - ทศนวิสัยหรือการมองเห็นของการละเมิดต่อผู้ร้องเรียน
 - (2) ความเต็มใจของบุคคลที่จะปฏิบัติตามกฎหมาย

- ขนาดและความยุ่งยากของบุคคลหรือหน่วยงานที่ถูกควบคุม
- ค่าใช้จ่ายและเหตุผลทางเศรษฐกิจในการปฏิบัติตาม

(3) ความเสี่ยงที่ร้ายแรงที่ต้องป้องกัน

3. ปัจจัยด้านสภาพแวดล้อมทางการเมือง (political environment factors) ประกอบด้วย

(1) ความแข็งแกร่งและความก้าวร้าวของกลุ่มที่ได้รับผลประโยชน์จากการบังคับใช้

กฎหมาย

(2) ความชื่นชอบขององค์กรทางการเมือง ซึ่งได้รับอิทธิพลจากปัจจัยต่าง ๆ ได้แก่

- ความหายนะหรือเรื่องอื้อฉาวในช่วงที่ผ่านมา
- โครงการเร่งด่วนทางเศรษฐกิจที่ขึ้นอยู่กับกฎหมายนั้น ๆ
- ความขัดแย้งทางการเมืองต่อรูปแบบการบังคับใช้กฎหมาย
- การเปลี่ยนแปลงการเลือกตั้งหรือการเปลี่ยนแปลงความเป็นผู้นำด้านกฎระเบียบ
- การตัดลดงบประมาณ
- การต่อต้านจากหน่วยงานภาครัฐที่ถูกควบคุม

4. ปัจจัยด้านภาวะผู้นำ (leadership factors)

อย่างไรก็ตาม เมื่อพิจารณาถึงงานวิจัยบางส่วนที่ศึกษาในประเด็นการปฏิบัติตามกฎหมาย พบว่า ความไว้วางใจต่อตำรวจส่งผลให้ประชาชนเกิดการปฏิบัติตามกฎหมาย (Jackson et al., 2010; Murphy et al., 2014) มากขึ้น

ทฤษฎีตำรวจผู้รับใช้ชุมชน

ทฤษฎีตำรวจผู้รับใช้ชุมชน (community policing) เป็นทฤษฎีที่อธิบายถึงหลักการทำงานใหม่ของการตำรวจที่เพิ่มเติมจากการทำงานของตำรวจแบบเดิมที่มุ่งเพียงมีสายตรวจป้องกันแก้ไขเหตุร้าย และสืบสวนจับกุมคนร้าย แต่ตำรวจผู้รับใช้ชุมชนต้องมุ่งเข้าหาประชาชนและต้องทำงานร่วมกันเพื่อรักษาความสงบสุขของสังคม (Trojanowicz & Bucqueroux, 1998) ทั้งนี้ หลักการสำคัญของตำรวจผู้รับใช้ชุมชนประกอบด้วยประเด็นสำคัญ 2 ประการ ได้แก่ ตำรวจเป็นหุ้นส่วนกับประชาชน เกาะติดพื้นที่ และตำรวจนำชุมชนและหน่วยงานอื่นแก้ไขต้นเหตุของอาชญากรรม โดยหลักการสำคัญของตำรวจผู้รับใช้ชุมชน 2 ประการดังกล่าวข้างต้น สามารถแบ่งออกเป็นหลักการสำคัญได้ 10 หลักการ ได้แก่

1. การนำหลักการตำรวจผู้รับใช้ชุมชนเป็นกลยุทธ์หลักในการทำงาน (core strategy) หมายถึง เจ้าหน้าที่ตำรวจทุกคนและทุกระดับในองค์กรจะต้องนำแนวคิดด้านตำรวจผู้รับใช้ชุมชนไปเป็นหลักในการทำงาน

2. การกระจายอำนาจให้ตำรวจผู้ปฏิบัติงาน (decentralized) หมายถึง การมอบอำนาจการตัดสินใจให้กับตำรวจสายตรวจหรือตำรวจที่ทำงานสัมผัสกับประชาชน เช่น สายตรวจตำบล หรือ

ตำรวจที่รับผิดชอบพื้นที่ เพราะจะช่วยให้เจ้าหน้าที่ตำรวจสามารถตัดสินใจแก้ไขปัญหาต่าง ๆ ร่วมกับชุมชนให้ได้มากที่สุดและรวดเร็วที่สุด

3. การเกาะติดพื้นที่และกระจายความรับผิดชอบให้ตำรวจแต่ละพื้นที่ (fixed geographic and accountability) หมายถึง การมอบหมายให้เจ้าหน้าที่ตำรวจปฏิบัติหน้าที่เป็นระยะเวลานาน ๆ เพื่อให้ได้เรียนรู้และเข้าใจปัญหาเฉพาะท้องถิ่นได้อย่างทั่วถึงและเข้าใจง่าย ดังนั้น ตำรวจทุกคน ไม่ว่าจะสายตรวจจรดยนต์ สายตรวจจรถจักรยานยนต์ สายตรวจตำบล หรือตำรวจประจำตึกยาม ฝ่ายอำนวยการ หรือผู้บังคับบัญชาาระดับต่าง ๆ จะได้รับมอบการกระจายอำนาจให้แบ่งรับผิดชอบพื้นที่เป็นระยะเวลานาน ๆ เช่น จะไม่เปลี่ยนสายตรวจแต่ละผลัดหรือแต่ละเขตบ่อยจนทำให้ตำรวจสายตรวจไม่มีความคุ้นเคยกับประชาชน และประชาชนก็ขาดความเชื่อใจต่อตำรวจ และอาจมองตำรวจเป็นคนแปลกหน้า

4. ใช้พลังความร่วมมือของประชาชนและอาสาสมัคร (volunteers) ตามแนวคิดของระบบตำรวจผู้รับใช้ชุมชน จะมุ่งเน้นการมีส่วนร่วมของประชาชน ส่งเสริมและสนับสนุนให้ประชาชนเป็นอาสาสมัครในรูปแบบต่าง ๆ ตามความเหมาะสมของแต่ละชุมชน ส่วนตำรวจมีหน้าที่ให้ความรู้และสร้างความร่วมมือ กำหนดวิธีการจัดตั้ง เพื่อให้ประชาชนมีโอกาสช่วยเหลืองานป้องกันอาชญากรรม และแก้ไขความไม่เป็นระเบียบของชุมชนตามความเหมาะสม การดำเนินการในรูปแบบนี้ จะทำให้ตำรวจมีเวลาไปทำงานป้องกันปราบปรามอาชญากรรมได้มากขึ้น ส่วนรูปแบบของอาสาสมัครจะแตกต่างกันไปในแต่ละพื้นที่ชุมชน บางแห่งอาจจะเป็นการใช้อาสาสมัครที่มีหน่วยงานอื่นจัดตั้งไว้แล้ว หรือตำรวจจัดตั้งขึ้นเอง เช่น อาสาสมัครตำรวจชุมชน (ตชต.) สมาชิกแจ้งข่าวอาชญากรรม เขี้ยวเวหา อาสาจราจร ตำรวจบ้าน สายตรวจประชาชน สมาชิกกู้ภัย สมาชิกชมรมเพื่อนบ้านเตือนภัยอาสาสมัคร เป็นต้น

5. ใช้ผู้สนับสนุน (enhancer) ในระบบตำรวจผู้รับใช้ชุมชน ตำรวจจะต้องหาความร่วมมือในการสนับสนุนงานตำรวจจากชุมชนและองค์กรปกครองในพื้นที่ ทั้งในส่วนที่เกี่ยวข้องกับหน้าที่หลักคือการป้องกันอาชญากรรมหรือการเป็นอาสาสมัครป้องกันอาชญากรรม รวมถึงการแสวงหาทรัพยากรจากชุมชนมาช่วยเหลืองานตำรวจอื่น ๆ เช่น การจัดอาสาสมัครช่วยแจ้งข่าวเว็บไซต์ลามกอนาจาร การให้ประชาชนเป็นอาสาสมัครประชาสัมพันธ์ช่วยเหลือบริการผู้มาแจ้งความที่สถานีตำรวจ การจัดอาสาสมัครช่วยรับโทรศัพท์ที่ศูนย์วิทยุ การจัดอาสาสมัครลงข้อมูลสถิติคดี การจัดคณะกรรมการหาทุนช่วยเหลือเหยื่ออาชญากรรม และการรับการสนับสนุนงบประมาณจากชุมชนหรือท้องถิ่นเพื่อช่วยเหลืองานตำรวจในด้านต่าง ๆ เป็นต้น

6. การยึดถือการบังคับใช้กฎหมายเป็นเครื่องมือแก้ปัญหาชุมชน (law enforcement) งานตำรวจผู้รับใช้ชุมชนถือว่าการสืบสวน และจับกุมคนร้าย เป็นเครื่องมือสำคัญในการแก้ไขปัญหาอาชญากรรมและปัญหาความไม่เป็นระเบียบในชุมชน แต่ตำรวจจะต้องมีหน้าที่ในการรักษาความสมดุลระหว่างการบังคับใช้กฎหมายหรือการจับกุม กับความร่วมมือของชุมชนในการแก้ไขต้นเหตุของปัญหาอาชญากรรม หรือความไม่เป็นระเบียบของชุมชนอีกทางหนึ่งด้วย

7. เน้นป้องกันปัญหาอาชญากรรมมากกว่ารอให้เกิดเหตุ (proactive crime prevention) ตามแนวคิดของทฤษฎีตำรวจผู้รับใช้ชุมชน จะมุ่งเน้นการป้องกันเพื่อไม่ให้เกิดปัญหาอาชญากรรมมากกว่าการรอให้อาชญากรรมเกิดก่อนแล้วค่อยติดตามจับกุมคนร้าย ดังนั้น กิจกรรมส่วนใหญ่ของตำรวจที่ทำร่วมกับชุมชน ประกอบด้วย การสนับสนุนให้ชุมชนมีความเข้มแข็งในการป้องกันอาชญากรรมด้วยชุมชนเองโดยใช้เทคนิคแก้ต้นเหตุปัญหา การควบคุมอาชญากรรมจากสภาพแวดล้อม การจัดระบบเพื่อนบ้านเตือนภัย หรือจัดสายตรวจประชาชน เป็นต้น โดยมีวัตถุประสงค์หลักในการลดอาชญากรรมและความหวาดกลัวภัยอาชญากรรมของประชาชน

8. ใช้เทคนิคแก้ปัญหา (problem solving) หมายถึง การที่ตำรวจ สมาชิกชุมชนและหน่วยงานอื่น ๆ ทำงานร่วมกัน เพื่อตรวจสอบเบื้องต้นเกี่ยวกับปัญหาอาชญากรรมที่เกิดขึ้นในชุมชน (scanning) แล้ววิเคราะห์สาเหตุของปัญหา (analysis) แสวงหาแนวทางในการแก้ไขปัญหา (response) ดำเนินการแก้ไขปัญหา แล้วประเมินผล (assessment) เทคนิคในการแก้ปัญหานี้เป็นการระดมความร่วมมือระหว่างตำรวจกับชุมชน เป็นการคิดแก้ปัญหา นอกกรอบความคิดของการทำงานแบบเดิมของตำรวจที่ถือว่า การสืบสวนจับกุมคนร้ายได้ ถือว่าเป็นการบรรลุภารกิจ แต่ถ้าตำรวจมีแนวคิดและทำงานตามความเชื่อแบบเดิม ปัญหาอาชญากรรมหรือความเดือดร้อนของชุมชนก็จะกลับมาอีก เพราะการจับกุมคนร้ายไม่ใช่การแก้ต้นเหตุของปัญหาที่แท้จริง การใช้เทคนิคแก้ปัญหาลักษณะนี้ ควรถือเป็นหลักการสำคัญเพราะที่ผ่านมา ประเทศไทยเคยใช้ชุดชุมชนสัมพันธ์เข้าไปสร้างความสัมพันธ์ที่ดีระหว่างตำรวจกับประชาชนได้แล้ว แต่ไม่ได้นำชุมชนมาระดมความร่วมมือกับตำรวจ เพื่อแก้ไขปัญหาอาชญากรรมหรือความเดือดร้อนของชุมชน

9. การเป็นหุ้นส่วนและสร้างความร่วมมือระหว่างตำรวจและชุมชน (partnerships) ในระบบตำรวจผู้รับใช้ชุมชน ประชาชนในชุมชนคือหุ้นส่วนของตำรวจ ในการร่วมรับผิดชอบป้องกันอาชญากรรม หรือปัญหาความไม่เป็นระเบียบในชุมชน ดังนั้น ปัญหาอาชญากรรมเป็นหน้าที่ของประชาชนและตำรวจต้องให้ความร่วมมือกัน ตำรวจและประชาชนในชุมชนต้องร่วมกันสำรวจปัญหาและความต้องการของชุมชนเกี่ยวกับความเดือดร้อน หรือความหวาดกลัวภัยอาชญากรรม และให้ชุมชนร่วมใช้เทคนิคแก้ปัญหา เพื่อร่วมแก้ต้นเหตุปัญหาความเดือดร้อนจากอาชญากรรมดังกล่าว และตำรวจต้องสร้างความร่วมมือหรือเป็นแกนนำในการระดมทรัพยากร ความร่วมมือ หรือให้ประชาชนร่วมเป็นอาสาสมัครเพื่อดำเนินกิจกรรมป้องกันอาชญากรรมได้ด้วยตัวชุมชนเอง

10. การบูรณาการกับหน่วยงานที่เกี่ยวข้อง (integration) ในการบังคับใช้กฎหมายหรือแก้ไขปัญหาที่เกี่ยวข้องกับการป้องกันหลายอย่าง โดยเฉพาะการแก้ที่ต้นเหตุของปัญหา เพราะในบางกรณีตำรวจไม่มีอำนาจหน้าที่โดยตรงจะเข้าไปจัดการได้ เช่น หอพักที่เป็นแหล่งมั่วสุมของวัยรุ่นนิตยาสภาพดี ซึ่งเป็นหน้าที่ของเจ้าหน้าที่พัฒนาสังคมและทรัพยากรมนุษย์หรือเจ้าหน้าที่ของกรมประชาสัมพันธ์ในการจัดระเบียบ หรือการติดตั้งไฟฟ้าส่องสว่างบริเวณที่เกิดเหตุชิงทรัพย์หรือข่มขืน ซึ่งเป็นอำนาจหน้าที่ขององค์กรปกครองส่วนท้องถิ่น การถอนใบอนุญาตให้บุคคลที่มีพฤติกรรมลักเล็กขโมยน้อย และใช้อาวุธปืน เป็นอำนาจของนายทะเบียนอาวุธปืน คือนายอำเภอท้องที่ (ต่างจังหวัด)

การอนุญาตให้รถเร่ขายสุราตามงานเทศกาลหรืองานรื่นเริงต่าง ๆ ที่เป็นต้นเหตุให้วัยรุ่นซื้อสุราได้ตลอดเวลา ซึ่งอาจนำไปสู่เหตุทำร้ายร่างกาย ก็เป็นอำนาจของสรรพสามิต ส่วนปัญหาการหายหรือรถที่ใช้ป้ายทะเบียนปลอมก็มีความเกี่ยวข้องกับอำนาจหน้าที่ของกรมการขนส่งทางบก ดังนั้น เจ้าหน้าที่ตำรวจต้องประสานงานและบูรณาการงานของตำรวจกับหน่วยงานต่าง ๆ ให้ได้

จากแนวคิดของทฤษฎีการตำรวจชุมชนแสดงให้เห็นว่า หากเจ้าหน้าที่ตำรวจปฏิบัติหน้าที่โดยเน้นการมีส่วนร่วมของภาคประชาชนและสังคม จะช่วยให้ประชาชนมีความรู้สึกที่ดีต่อตำรวจ มีความไว้วางใจการทำงานของตำรวจและส่งผลให้มีความไว้วางใจต่อกัน ร่วมกันทำงานเพื่อแก้ไขปัญหาที่เกิดขึ้นในสังคม นอกจากนี้ การที่ประชาชนมีความใกล้ชิดกับตำรวจจะทำให้ได้รับความรู้เกี่ยวกับกฎหมายเพิ่มมากขึ้น ซึ่งจะส่งผลให้คนเหล่านั้นเกิดความตระหนักในการปฏิบัติตามกฎหมายเพิ่มมากขึ้น

แนวคิดเกี่ยวกับประสิทธิภาพการทำงาน

ความหมายของประสิทธิภาพการทำงาน

ทิพาวดี เมฆสุวรรณ (2538) ให้ความหมายของคำว่าประสิทธิภาพในระบบราชการว่า หมายความรวมถึงผลิตภาพและประสิทธิภาพ โดยประสิทธิภาพสามารถวัดได้จากมิติต่าง ๆ ดังนี้

1. มิติของค่าใช้จ่ายหรือต้นทุนการผลิต (input) ได้แก่ การใช้ทรัพยากรทั้งคน เงิน วัสดุ เทคโนโลยีที่มีอยู่อย่างประหยัดให้เกิดความคุ้มค่าและเกิดความสูญเสียน้อยที่สุด
2. มิติของกระบวนการบริหาร (process) ได้แก่ การทำงานที่ถูกต้อง ใดมาตรฐาน รวดเร็ว และใช้วิธีการที่สะดวกกว่าเดิม
3. มิติของผลผลิตและผลลัพธ์ (output) ได้แก่ การทำงานที่มีคุณภาพเกิด ประโยชน์ต่อสังคม เกิดผลกำไร ท้นเวลา ผู้ปฏิบัติงานมีจิตสำนึกที่ดีกับการทำงาน และบริการเป็นที่น่าพอใจของลูกค้าหรือประชาชนผู้มารับบริการ

ติน ปรัชญฤทธิ์ (2542) อธิบายว่าประสิทธิภาพการทำงาน หมายถึง ความสัมพันธ์ในแง่บวกกับสิ่งที่ทุ่มเทให้กับงาน ซึ่งประสิทธิภาพในการทำงานนั้นมองจากแง่มุมการทำงานแต่ละบุคคล โดยพิจารณาเปรียบเทียบกับสิ่งที่ให้กับงาน เช่น การทุ่มเทพลังงานกับผลลัพธ์ที่ได้จากการทำงานนั้น

กชกร เอ็นดูราษฎร์ (2550) อธิบายว่า ประสิทธิภาพในการปฏิบัติงาน หมายถึง การสร้างผลงานหรือผลสำเร็จออกมาโดยผลงานที่ได้มีคุณค่ามากกว่าทรัพยากรที่ใช้ไป กล่าวคือ สามารถผลิตของได้เพิ่มสูงขึ้นกว่าเดิม โดยที่ต้นทุนไม่เพิ่ม หรือสามารถผลิตของทุกอย่างได้มากเหมือนเดิม แต่มีการใช้ต้นทุนน้อยลงกว่าเดิม

ราชบัณฑิตยสถาน (2554) อธิบายว่า ประสิทธิภาพ หมายถึง “ความสามารถที่ทำให้เกิดผลในการงาน” ดังนั้น ประสิทธิภาพในการทำงานจึงหมายถึง ความสามารถในการทำงานให้เกิดผลสำเร็จตามที่ตั้งเป้าหมายไว้นั้นเอง

Zaleanick (1958) อธิบายว่า การปฏิบัติงานของบุคคลจะมีประสิทธิภาพหรือไม่ขึ้นอยู่กับขึ้นอยู่กับความต้องการทั้งภายนอก (external) และการตอบสนองความต้องการภายใน (internal) ว่ามีมากน้อยเพียงใด หากได้รับการตอบสนองในทางที่ดีค่อนข้างมากย่อมแสดงให้เห็นว่าการปฏิบัติงานนั้นมีประสิทธิภาพ

1. ความต้องการภายนอก ประกอบด้วยสิ่งต่าง ๆ ดังนี้

- (1) รายได้หรือค่าตอบแทน
- (2) ความปลอดภัยในการปฏิบัติงาน
- (3) สภาพแวดล้อมทางกายภาพ
- (4) ตำแหน่งหน้าที่

2. ความต้องการภายใน ได้แก่

- (1) ความต้องการเข้าหมู่คณะ
- (2) ความต้องการแสดงความจงรักภักดี ความเป็นเพื่อน และความรักใคร่ การทำงานร่วมกันเป็นทีมของบุคลากรทุกระดับในองค์กรจะทำให้งานที่ปฏิบัติสามารถบรรลุเป้าหมายที่องค์กรตั้งไว้ได้ ในขณะที่องค์กรเองต้องมีทีมงานที่มีประสิทธิภาพในการทำงานให้กับองค์กรนั้น ๆ ด้วย

Gilmer (1967) ได้ทำการวิจัยเกี่ยวกับองค์ประกอบที่ก่อให้เกิดความพึงพอใจในการทำงานว่าส่งผลต่อประสิทธิภาพในการปฏิบัติงานหรือไม่ และค้นพบว่า ปัจจัยซึ่งก่อให้เกิดความพึงพอใจในงานจะนำไปสู่ประสิทธิภาพในการทำงานประกอบด้วย

1. ความมั่นคงปลอดภัย ได้แก่ ความมั่นคงในการทำงาน การได้รับความเป็นธรรมจากผู้บังคับบัญชา
2. โอกาสความก้าวหน้าในการทำงาน ได้แก่ การมีโอกาสได้เลื่อนตำแหน่งที่สูงขึ้น
3. การจัดการ ได้แก่ ความพอใจต่อสถานที่ที่ปฏิบัติงานอยู่รวมทั้งการดำเนินงานในหน่วยงานนั้น
4. ค่าจ้างและค่าตอบแทน ได้แก่ จำนวนเงินรายได้ประจำที่ได้รับและรายได้ที่จ่ายตอบแทนพิเศษซึ่งหน่วยงานมอบให้แก่ผู้ปฏิบัติงาน
5. ลักษณะงานที่ทำ ได้แก่ การได้ทำงานที่ตรงกับความรู้ความสามารถ

6. การนิเทศงานหรือการฝึกอบรม ได้แก่ การให้โอกาสในการแสวงหาความรู้เพิ่มเติม โดยการศึกษาคู่ การฝึกอบรม รวมถึงการศึกษาดูงาน

7. การติดต่อสื่อสาร ได้แก่ การติดต่อสัมพันธ์กันทั้งภายในและภายนอกหน่วยงาน

8. สภาพการทำงาน ได้แก่ สภาพสิ่งแวดล้อมในสถานที่ทำงานที่เหมาะสมกับการปฏิบัติงาน

9. ลักษณะทางสังคม ได้แก่ ความรู้สึกพึงพอใจที่ในการทำงานร่วมกับผู้อื่นอย่างมีความสุข ทำให้เกิดความพึงพอใจในการทำงาน

10. สิ่งตอบแทนหรือผลประโยชน์ต่าง ๆ ได้แก่ ค่ารักษาพยาบาล กองทุนสำรองเลี้ยงชีพ สวัสดิการด้านอื่น ๆ เป็นต้น

ส่วน Mager and Besch (1967) ได้เสนอแนวคิดเกี่ยวกับประสิทธิภาพของการปฏิบัติงานไว้ ดังนี้

1. ความสามารถในการแยกแยะเรื่องราว หมายถึง การที่ผู้ปฏิบัติงานสามารถมองเห็นความแตกต่างระหว่าง 2 สิ่ง หรือมากกว่า หรือความสามารถในการบอกได้ถูกต้องว่างานสำคัญได้เสร็จสิ้น ลุล่วงไปแล้วหรือสามารถเห็นถึงความแตกต่างว่าสิ่งใดถูกต้องและสิ่งใดไม่ถูกต้อง

2. ความสามารถในการวิเคราะห์ปัญหา หมายถึง กระบวนการของการสามารถหาคำตอบ เพื่อแก้ปัญหาต่าง ๆ ความสามารถในการแก้ปัญหานี้จะกระทำได้โดยการสอนพนักงานให้เห็นความสัมพันธ์ระหว่างอาการและสาเหตุที่จะเกิดขึ้นตลอดแนวทางแก้ไข

3. ความสามารถในการจดจำเรื่องที่ผ่านมา หมายถึง การสามารถรู้ได้ว่าจะต้องทำอะไรหรือต้องใช้อะไร ตลอดจนสามารถรู้ลำดับหรือระเบียบของการปฏิบัติงานของงานใดงานหนึ่ง ซึ่งถือได้ว่ามีประสิทธิภาพและมีความสามารถเชิงสติปัญญา

4. ความสามารถในการตัดแปลง หมายถึง ความสามารถในการประยุกต์ใช้เครื่องมือหรือเครื่องจักรกลต่าง ๆ เพื่อช่วยให้การปฏิบัติงานสำเร็จลุล่วงไปได้

5. ความสามารถในการพูด หมายถึง ความสามารถในการเชิงการพูดเป็นสิ่งสำคัญในการสื่อความรู้ ความเข้าใจซึ่งเป็นเรื่องสำคัญอย่างยิ่งสำหรับประสิทธิภาพในการทำงาน

ส่วนสมพงษ์ เกษมสิน (2526) เสนอหลักในการทำงานให้มีประสิทธิภาพจำนวน 12 ประการ ดังนี้

1. ทำความเข้าใจและกำหนดแนวความคิดในการทำงานให้กระจ่าง

2. ให้หลักสามัญสำนึกในการพิจารณาความน่าจะเป็นไปได้ของงาน

3. คำปรึกษาแนะนำต้องสมบูรณ์และถูกต้อง

4. รักษาระเบียบวินัยในการทำงาน

5. ปฏิบัติงานด้วยความยุติธรรม
6. การทำงานต้องเชื่อถือได้มีความฉับพลันมีสมรรถภาพ
7. มีการแจ้งให้ทราบเกี่ยวกับการดำเนินงานอย่างเหมาะสม
8. สามารถทำงานเสร็จตามระยะเวลาที่กำหนด
9. ผลงานได้มาตรฐาน
10. การดำเนินงานสามารถยึดถือเป็นมาตรฐานการทำงานได้
11. กำหนดมาตรฐานที่สามารถเป็นเครื่องมือในการฝึกสอนงานได้
12. ให้บำเหน็จรางวัลแก่ผลงานที่ดี

หากพิจารณาถึงประสิทธิภาพการทำงานของตำรวจสามารถอธิบายได้ว่า หมายถึงความสามารถในการทำให้เกิดผลในงานของตำรวจ ประกอบด้วยการตอบสนองต่อเหตุการณ์หรืออาชญากรรมได้อย่างรวดเร็ว มีความทุ่มเทอย่างเต็มที่ในการแก้ไขปัญหาอาชญากรรม คอยส่งเสริมและสนับสนุนในการสร้างความสงบเรียบร้อยให้กับชุมชน มีศักยภาพในการบังคับใช้กฎหมายอย่างเต็มที่ แสดงออกถึงความตระหนักและเอาใจใส่ต่อความปลอดภัยของประชาชน มีกำลังพลตำรวจเพียงพอในการแก้ไขปัญหาอาชญากรรม มีมาตรการป้องกันอาชญากรรมที่มีประสิทธิผล และดูแลความสงบเรียบร้อยของสังคมได้อย่างมีประสิทธิภาพ เป็นไปตามที่ประชาชนคาดหวัง

การวัดประสิทธิภาพการทำงาน

การวัดผลการดำเนินงานหรือประสิทธิภาพการทำงานของตำรวจสามารถพิจารณาจากหลายปัจจัย ซึ่ง Maslov (2015) เสนอแนะให้พิจารณาจากสถิติคดีอาชญากรรม จำนวนผู้ถูกจับกุมและค่าปรับ อัตราส่วนหรือร้อยละในการปิดคดีที่อยู่ในความรับผิดชอบ เวลาในการตอบสนองต่อเหตุการณ์

1. สถิติคดีอาชญากรรม (crime rates) การวัดประสิทธิภาพการทำงานของตำรวจแบบนี้ถือว่าการวัดที่มีมาตั้งแต่สมัยดั้งเดิม โดยตั้งอยู่บนเหตุผลที่ว่า การลดการเกิดอาชญากรรมเป็นหน้าที่ของตำรวจ ฉะนั้น การวัดความสำเร็จหรือผลการปฏิบัติงานของตำรวจจึงต้องดูอัตราการเกิดอาชญากรรมเป็นสำคัญ อันที่จริงแล้วการลดอัตราอาชญากรรมสามารถบ่งชี้ถึงการทำงานที่ยอดเยี่ยมของตำรวจได้ แต่อย่างไรก็ตาม การใช้สถิติคดีอาชญากรรมในการวัดประสิทธิภาพการทำงานของตำรวจต้องเผชิญกับปัญหาสำคัญ 3 ประการได้แก่

(1) การทำงานของตำรวจไม่เพียงแต่มีอิทธิพลต่ออัตราการเกิดอาชญากรรม แต่ยังมีปัจจัยอื่นเข้ามาเกี่ยวข้องหลายประการที่ส่งผลต่อจำนวนอาชญากรรมที่เกิดขึ้นในชุมชน เช่น ระดับการศึกษา อัตราความยากจน อายุของประชากรท้องถิ่น อัตราปัญหาการติดสารเสพติด ปัญหาสุขภาพจิตอื่น ๆ รวมถึงจำนวนประชากรแฝงด้วย ฉะนั้น การวัดประสิทธิภาพการทำงานของตำรวจด้วยสถิติการเกิดอาชญากรรมอย่างเดียวคงไม่ถูกต้องนัก แต่หากต้องการวัดให้ถูกต้องจริง ๆ ควรมี

การกำหนดน้ำหนักให้กับแต่ละปัจจัยให้ถูกต้องตามหลักสถิติ เพื่อให้การวัดประสิทธิภาพการทำงานของตำรวจสอดคล้องกับความเป็นจริงมากที่สุด

(2) การบันทึกข้อมูลด้านคดีอาชญากรรมนั้นเป็นสิ่งที่ขึ้นอยู่กับกระบวนการทำงานภายในของสำนักงานตำรวจแห่งชาติเป็นอย่างมาก ดังนั้น พฤติกรรมการปฏิบัติหน้าที่ของตำรวจไม่ว่าจะเป็นการรับข้อร้องเรียน การบันทึกข้อร้องเรียนในระบบ แนวทางการปฏิบัติหากข้อร้องเรียนหรือการแจ้งความเป็นการแจ้งความนอกเขตพื้นที่รับผิดชอบ หรือแนวทางการปฏิบัติในการรายงานข้อมูล เหล่านี้ล้วนส่งผลต่อจำนวนของสถิติอาชญากรรมที่บันทึกโดยตำรวจ ซึ่งในความเป็นจริงอาจมีปัญหาในทางปฏิบัติและข้อมูลที่ทำให้การบันทึกไม่สอดคล้องกับการเกิดเหตุอาชญากรรมจริง

(3) เป็นที่ยอมรับกันว่าการเกิดเหตุอาชญากรรมไม่ได้มีการแจ้งตำรวจในทุกกรณี เพราะผู้ที่ตกเป็นเหยื่ออาจจะละเลยที่จะแจ้งความเนื่องจากเหตุผลนานัปการ เช่น กลัวการแก้แค้นตอบโต้จากผู้กระทำความผิด ความรู้สึกอับอาย การกลัวถูกเนรเทศตัวกลับประเทศในกรณีที่เป็นคนหลบหนีเข้าเมืองโดยผิดกฎหมาย รวมถึงการกลัวตกเป็นเหยื่อซ้ำจากการมีปฏิสัมพันธ์กับระบบกระบวนการยุติธรรมทางอาญา หรืออาจคิดว่ากรณีของอาชญากรรมที่เกิดขึ้นเป็นเรื่องที่ก่อให้เกิดความเสียหายเพียงเล็กน้อยซึ่งตำรวจอาจไม่ช่วย ด้วยเหตุผลดังกล่าวข้างต้นทำให้จำนวนคดีอาชญากรรมที่ไม่มีการแจ้งความจึงมีจำนวนมากและไม่สะท้อนสถิติการเกิดอาชญากรรมจริง ดังนั้น จึงควรมีการทำการสำรวจเพิ่มเติมให้ครอบคลุมทั้งคดีอาชญากรรมที่มีการแจ้งความและไม่มีการแจ้งความ

2. จำนวนผู้ถูกจับกุมและค่าปรับ (the number of arrests and fines issued) ถือเป็นมาตรการดั้งเดิมอีกมาตรการหนึ่งในการวัดประสิทธิภาพการทำงานของตำรวจ จำนวนผู้ถูกจับกุมและจำนวนค่าปรับมีลักษณะเช่นเดียวกับอัตราการเกิดอาชญากรรม เพราะจำนวนการจับกุมและค่าปรับที่ออกโดยตำรวจถือเป็นตัวชี้วัดประสิทธิภาพการทำงานเนื่องจากเป็นหนึ่งในผลลัพธ์หลักของงานตำรวจ การใช้ข้อมูลนี้ในการวัดประสิทธิภาพการทำงานของตำรวจจึงประสบกับปัญหาหลายประการ ดังนี้

(1) คำจำกัดความมีความหมายที่แตกต่างกันในแต่ละหน่วยงาน ซึ่ง Sherman (1980) ได้ยกตัวอย่างให้เห็นว่าในประเทศสหรัฐอเมริกาเอง หน่วยงานที่เกี่ยวข้องกับการบังคับใช้กฎหมายต่างก็ให้คำจำกัดความของคำว่า “การจับกุม” แตกต่างกัน

(2) การจับกุมเป็นเพียงหนึ่งในตัวเลือกสำหรับการดำเนินการของตำรวจในสถานการณ์ที่ยากลำบาก ในแง่นี้ อาจถือว่าเป็นความล้มเหลวของตำรวจในการแก้ไขปัญหา เพราะไม่สามารถแก้ไขปัญหาอาชญากรรมโดยใช้กลยุทธ์อื่น ๆ แทนการจับกุม ตัวอย่างเช่น อาชญากรรมเล็ก ๆ น้อย ๆ ไม่ว่าจะเป็นการขโมยสิ่งของขนาดเล็กราคาไม่แพงในห้างสรรพสินค้าหรือการครอบครองกัญชาจำนวนเล็กน้อย ตำรวจสามารถตั้งเตือนผู้กระทำความผิดแทนที่จะทำการจับกุมก็ได้ หรือในบางกรณีที่เป็นการกระทำผิดของเยาวชน ตำรวจอาจดำเนินการแก้ไขฟื้นฟูอย่างไม่เป็นทางการหรือโอนความรับผิดชอบไปยังผู้ปกครองของเยาวชนนั้นก็ ได้ โดยที่ไม่ต้องจับกุม เป็นต้น นอกจากนี้ การจับกุมในแต่ละพื้นที่ความรับผิดชอบของตำรวจก็มีความต่างกัน บางสถานีตำรวจอาจมีความเข้มงวดในการจับกุมข้อหาที่เกี่ยวข้องกับการจราจร ในขณะที่บางพื้นที่อาจไม่มีการบังคับใช้

กฎหมายอย่างเข้มงวดนัก บางสถานีตำรวจอาจลงทุนในเครื่องมือและการกวดขันจับกุมผู้ขับขี่ที่เมาสุราแล้วขับรถ ซึ่งส่งผลให้ยอดหรือจำนวนของผู้ถูกจับกุมสูงและถูกปรับมากตามไปด้วย ในขณะที่ตำรวจในเขตเมืองใหญ่และตำรวจในต่างจังหวัดก็มีระดับความเข้มงวดในการบังคับใช้กฎหมายแตกต่างกัน ดังนั้น ข้อมูลการจับกุมและจำนวนค่าปรับจึงแตกต่างกันไปด้วย

(3) การจับกุมเป็นเรื่องของเวลาและสถานที่ซึ่งมีความอ่อนไหว เช่น กรณีการจับกุมผู้ประท้วงในการประชุมระดับนานาชาติที่สำคัญ ๆ ไม่ควรนับเอามาเป็นผลการปฏิบัติงานหรือนำมาวัดประสิทธิภาพการทำงานของตำรวจ เพราะเป็นเรื่องที่อ่อนไหวต่อความรู้สึกของคนในสังคม

3. อัตราส่วนหรือร้อยละในการปิดคดีที่อยู่ในความรับผิดชอบ (clearance rates) หมายถึง สัดส่วนของคดีอาชญากรรมที่ตำรวจสามารถจับกุมผู้กระทำความผิดได้เมื่อเทียบกับคดีอาชญากรรมที่เกิดขึ้นจริง และถือเป็นตัวชี้วัดประสิทธิภาพการทำงานของตำรวจที่นำมาใช้กันอย่างแพร่หลาย โดยอุดมคติแล้วตัวชี้วัดนี้แสดงให้เห็นถึงประสิทธิภาพของตำรวจในการจัดการกับปัญหาอาชญากรรมในพื้นที่ที่ได้รับมอบหมาย ปัญหาสำคัญในการใช้ตัวชี้วัดนี้คือมีแนวโน้มเกิดความผิดพลาดในการให้คำจำกัดความและการวัด โดยเฉพาะการวัดเปรียบเทียบระหว่างพื้นที่ที่เป็นเรื่องที่กระทำได้ยาก ยกตัวอย่างเช่น บางชุมชนอาจมีอัตราการเกิดอาชญากรรมน้อย ดังนั้น ตำรวจจึงมีโอกาสน้อยในการดำเนินการเพื่อแก้ไขปัญหอาชญากรรม ดังนั้น การนำไปเปรียบเทียบกับตำรวจอีกคนที่ทำงานในพื้นที่ซึ่งมีจำนวนอาชญากรรมสูงจึงเป็นสิ่งที่เปรียบเทียบกันไม่ได้ นอกจากนี้ การใช้ตัวชี้วัดดังกล่าวจะไม่มีผลหากไม่มีการสามารถวัดซ้ำได้ ดังนั้น การเปรียบเทียบแบบภาคตัดขวางจะมีประโยชน์มากขึ้นหากมีการควบคุมตัวแปรหรือปัจจัยอื่น เช่น จำนวนผู้คน ชุมชน และย่านธุรกิจ เป็นต้น ยิ่งไปกว่านั้น การจัดการกับข้อมูลเพื่อทำให้ผลการปฏิบัติงานของตนออกมาดีเป็นสิ่งที่ไม่ได้ขึ้นอยู่กับว่าใครเป็นผู้เก็บข้อมูล ในกรณีนี้อาจมีอคติส่วนตัวเข้ามาเกี่ยวข้องได้

4. เวลาในการตอบสนองต่อเหตุการณ์ (call for service response times) การวัดประสิทธิภาพของตำรวจด้วยตัวชี้วัดนี้ไม่ค่อยได้รับความนิยมเท่ากับการวัดด้วยตัวชี้วัดที่กล่าวมาข้างต้น และอาจมีโอกาที่จะเกิดความผิดพลาดในการวัดสูง เวลาการตอบสนองต่อเหตุอาชญากรรมอาจมีความแตกต่างกันไปในแต่พื้นที่ทางภูมิศาสตร์ของชุมชน ทรัพยากรที่จัดสรรให้กับสถานีตำรวจ และสถานที่ตั้งของสถานีตำรวจในความรับผิดชอบพื้นที่นั้น ๆ ยิ่งไปกว่านั้น ไม่ใช่ทุกเหตุการณ์ที่เกิดขึ้นจะต้องมีการตอบสนองของตำรวจและไม่ใช่ว่าทุกคนที่โทรหาตำรวจ จะต้องให้ความสนใจต่อการปรากฏตัวของตำรวจ ณ สถานที่ที่เกิดเหตุ ซึ่งจากผลการวิจัยของ Hatry (1999) ชี้ให้เห็นว่าประชาชนจะพึงพอใจต่อการปฏิบัติงานของตำรวจหรือไม่ไม่ได้ขึ้นอยู่กับเวลาในการตอบสนองต่อเหตุการณ์ที่แท้จริง แต่ขึ้นอยู่กับเวลาการตอบสนองต่อเหตุการณ์ในเวลาที่เหมาะสม ดังนั้น การวัดความพึงพอใจของประชาชนต่อการตอบสนองต่อเหตุการณ์ของตำรวจจึงเป็นวิธีการวัดที่ดีกว่าการวัดจากเวลาในการตอบสนองต่อเหตุการณ์จริง

ด้วยตัวชี้วัดแต่ละตัวที่ใช้วัดประสิทธิภาพการทำงานของตำรวจต่างมีข้อจำกัดของตนเอง ดังนั้น จึงควรมีการใช้มิติในการวัดที่หลากหลาย ซึ่งในบางครั้งอาจจำเป็นต้องใช้การสำรวจความคิดเห็น การสังเกตโดยตรง การศึกษาตามสถานการณ์และการทดสอบอิสระเข้ามาเสริม

สำหรับการวิจัยในครั้งนี้ คณะผู้วิจัยใช้การสำรวจความคิดเห็นของประชาชนต่อการปฏิบัติงานของตำรวจในมิติต่าง ๆ ได้แก่ ความสามารถในการทำให้เกิดผลในงานของตำรวจ ประกอบด้วยการตอบสนองต่อเหตุการณ์หรืออาชญากรรมได้อย่างรวดเร็ว มีความทุ่มเทอย่างเต็มที่ในการแก้ไขปัญหาอาชญากรรม คอยส่งเสริมและสนับสนุนในการสร้างความสงบเรียบร้อยให้กับชุมชน มีศักยภาพในการบังคับใช้กฎหมายอย่างเต็มที่ แสดงออกถึงความตระหนักและเอาใจใส่ต่อความปลอดภัยของประชาชน มีกำลังพลตำรวจเพียงพอในการแก้ไขปัญหาอาชญากรรม มีมาตรการป้องกันอาชญากรรมที่มีประสิทธิผล และดูแลความสงบเรียบร้อยของสังคมได้อย่างมีประสิทธิภาพ เป็นไปตามที่ประชาชนคาดหวัง

ปัจจัยที่ส่งผลต่อประสิทธิภาพการทำงาน

จากการทบทวนวรรณกรรมในช่วงที่ผ่านมาบางส่วน พบว่า นักวิชาการและนักวิจัยทำการศึกษาปัจจัยที่ส่งผลต่อประสิทธิภาพและประสิทธิผลของตำรวจแตกต่างกันออกไป ดังรายละเอียดในตาราง 4

ตาราง 4 ปัจจัยที่ส่งผลต่อประสิทธิภาพการทำงานของตำรวจ

ลำดับ	นักวิชาการ	เรื่องที่ศึกษา	ปัจจัยที่ส่งผลต่อประสิทธิภาพการทำงานของตำรวจ
1	Ferero, Gallardo-Pojol, Maydeu-Olivares, & Andres-Peuy (2009)	The longitudinal model for predicting performance of police officers using personality and behavioral data	1. คุณสมบัติด้านการศึกษา 2. การฝึกอบรม 3. บุคลิกภาพ
2	Susan, Gakure, Kiraithe, & Waititu (2012)	Influence of motivation on performance in the public security sector with a focus to the police force in Nairobi, Kenya	แรงจูงใจ

ตาราง 4 (ต่อ)

ลำดับ	นักวิชาการ	เรื่องที่ศึกษา	ปัจจัยที่ส่งผลต่อประสิทธิภาพ การทำงานของตำรวจ
3	Tengpongsthorn (2016)	Factors affecting the effectiveness of police performance in Metropolitan Police Bureau	1. ความเพียงพอของเครื่องมือ/ อุปกรณ์ในการทำงาน 2. กำลังพล 3. เครื่องมือสมัยใหม่ 4. ปัจจัยจูงใจ 5. ปัจจัยสุขอนามัย
4	Ukwayi & Igwe- Okomiso (2018)	Public perception of factors affecting the operational performance of security agencies in Calabar Metropolis, Cross River State Nigeria	1. การคอร์รัปชัน 2. เครื่องมือและอุปกรณ์ไม่ เพียงพอ
5	Chaiwuttisak (2019)	Factors affecting efficiency of police stations in Metropolitan Police Division 3	1. ความหนาแน่นของประชากร 2. ทรัพยากรของชุมชน

ผลลัพธ์ของประสิทธิภาพการทำงาน

อาจกล่าวได้ว่า ผลการปฏิบัติงานขององค์กรมีความเกี่ยวข้องกับความไว้วางใจและความไม่ไว้วางใจของประชาชนที่มีต่อรัฐบาลว่าบริหารประเทศดีหรือไม่ดี (Bouckaert et al., 2002) สำนักงานตำรวจแห่งชาติในฐานะที่เป็นองค์กรในระบบราชการ ซึ่งเป็นเครื่องมือในการทำงานให้กับรัฐบาลก็ต้องถูกประชาชนประเมินด้วยเช่นกัน เมื่อพิจารณาถึงผลการปฏิบัติงานของเจ้าหน้าที่ตำรวจ ประชาชนมักจะมีมุมมองต่อผลงานโดยภาพรวมขององค์กรเป็นหลัก ดังนั้น ความคาดหวังของประชาชนเกี่ยวกับผลการปฏิบัติงานของตำรวจคือ ผลลัพธ์ที่องค์กรตำรวจทำและแสดงให้เห็น เช่น การจับกุมผู้กระทำความผิดได้รวดเร็ว เป็นต้น การที่เจ้าหน้าที่ตำรวจไม่สามารถทำการจับกุมคนร้ายมาลงโทษได้ จะทำให้ประชาชนเกิดความรู้สึกว่าเจ้าหน้าที่ตำรวจไม่สามารถปกป้องประชาชนได้ และจะทำให้ประชาชนขาดความมั่นใจในศักยภาพและความสามารถของตำรวจ (Kautt, 2011) ซึ่งผลการวิจัยที่ผ่านมาบางส่วนชี้ให้เห็นผลการปฏิบัติงานของตำรวจที่มีประสิทธิภาพเป็นปัจจัยที่ส่งผลต่อความไว้วางใจของประชาชนที่มีต่อตำรวจเช่นกัน (Corbacho, Philipp, & Ruiz-Vega, 2012;

Sun, Hu, Wong, He, & Li, 2013; Boateng, 2015, Kirmızıdağ, 2015; Koster, 2016; Solakoglu, 2016)

แนวคิดเกี่ยวกับความยุติธรรม

ความหมายของความยุติธรรม

พจนานุกรมฉบับราชบัณฑิตยสถาน พ.ศ. 2554 (2554) อธิบายว่า ยุติธรรม หมายถึง เทียบ
ธรรม ไม่เอียงเอียงเข้าข้างใดข้างหนึ่ง ชอบด้วยเหตุผล เช่น ราคายุติธรรม กรรมการตัดสินอย่าง
ยุติธรรม ส่วนความยุติธรรม หมายถึง ความเที่ยงธรรม ความชอบธรรม ความชอบด้วยเหตุผล เช่น
ศาลย่อมทรงไว้ซึ่งความยุติธรรม

Cambridge Dictionary (2020) ให้ความหมายของคำว่าความยุติธรรม (fairness) ไว้ว่า
หมายถึง คุณภาพของการปฏิบัติต่อผู้คนอย่างเท่าเทียมกันหรือการปฏิบัติต่อทุกคนในทางที่ถูกหรือ
สมเหตุสมผล

ดังนั้น หากพิจารณาถึงความยุติธรรมของตำรวจจึงหมายถึง ความเที่ยงธรรม ความชอบธรรม
ความชอบด้วยเหตุผลในการปฏิบัติหน้าที่ของตำรวจในฐานะผู้พิทักษ์สันติราษฎร์ ไม่มีการเลือกปฏิบัติ
ต่อประชาชนที่มีความแตกต่างกันทางด้านสถานภาพทางเศรษฐกิจ เชื้อชาติ หรือสัญชาติ มีการปฏิบัติ
ต่อทุกคนอย่างเท่าเทียมกันด้วยความสุภาพและคำนึงถึงหลักสิทธิมนุษยชน

องค์ประกอบของความยุติธรรม

Kelsen (1957) อธิบายถึงความยุติธรรมใน 2 ลักษณะ ได้แก่ ความยุติธรรมในความหมาย
ของคุณภาพของระเบียบทางสังคม (social order) ที่เป็นไปได้ (possible) แต่ไม่จำเป็น (necessary)
โดยระเบียบทางสังคมดังกล่าวจะทำให้หน้าที่ควบคุมและกำกับความสัมพันธ์ระหว่างบุคคลในสังคม ส่วน
คุณธรรมในลักษณะที่สองจะเกี่ยวข้องกับคุณธรรม (virtue) ของมนุษย์ Kelsen อธิบายว่า มนุษย์จะมี
ความยุติธรรมหากแสดงพฤติกรรมที่สอดคล้องและเป็นไปตามระเบียบทางสังคม ฉะนั้น หากพิจารณา
ถึงคำกล่าวของ Kelsen ทำให้สามารถตีความได้ว่า ความยุติธรรมมีความเกี่ยวข้องกับความสงบ
เรียบร้อยในสังคม หรือระเบียบกฎเกณฑ์ที่กำหนดขึ้นเพื่อให้เกิดความสงบเรียบร้อยทางสังคม เมื่อใด
ก็ตามที่สังคมมีความสงบเรียบร้อย ย่อมแสดงให้เห็นว่าสังคมนั้นมีความยุติธรรม แต่ประเด็นปัญหาที่
ตามมาคือ กฎเกณฑ์ทางสังคมแบบใดที่ถือว่ามีคุณธรรม ในทัศนะของ Kelsen มองว่า กฎเกณฑ์
ทางสังคมที่สร้างขึ้นมาเพื่อควบคุมพฤติกรรมของบุคคลในสังคมซึ่งเป็นไปในแนวทางที่ทุกคนพึงพอใจ
เมื่อทุกคนพึงพอใจย่อมนำมาสู่ความผาสุกและสงบเรียบร้อยของสังคม ความยุติธรรมเป็นสิ่งที่ทุกคน
ในสังคมต้องการ ด้วยเหตุนี้ การทำให้ประชาชนสามารถเข้าถึงกระบวนการยุติธรรมอย่างเท่าเทียมกัน
ย่อมทำให้ประชาชนเกิดความรู้สึกพึงพอใจและสังคมมีความสงบสุขตามมานั่นเอง

Jacob (1987) กล่าวว่า การเข้าถึงกระบวนการยุติธรรมว่าเป็นสิ่งที่จำเป็นในสังคม โดยต้อง
แก้ไขกรณีพิพาท ความขัดแย้ง และข้อเรียกร้องต่าง ๆ ที่เกี่ยวข้องกับกฎหมายที่เกิดขึ้นในสังคมอย่าง
มีระบบและยุติธรรม เพื่อส่งเสริมให้เกิดความสอดคล้องกลมกลืนและความสงบสุขในสังคม และเป็น

การป้องกันความไม่พอใจและความวุ่นวายที่จะเกิดขึ้น ในความเป็นจริงแล้ว “การเข้าถึงความยุติธรรม” เป็นคำที่ลึกลับและมีพลังมาก เพราะแสดงให้เห็นถึงความจำเป็นทางสังคมที่ไม่สามารถหลีกเลี่ยงได้ ส่วนมุมมองเกี่ยวกับการเข้าถึงกระบวนการยุติธรรมในออสเตรเลียอธิบายว่า การเข้าถึงกระบวนการยุติธรรม คือ ความสามารถที่เท่าเทียมกันของประชาชนทุกคนในสังคมในการที่จะเข้าถึงกระบวนการซึ่งทำหน้าที่บังคับใช้สิทธิหรือกฎหมายที่มีอยู่ มุมมองนี้ถือว่าหลักนิติธรรมทำหน้าที่จัดหาเครื่องมือที่มีประสิทธิภาพในการบรรลุผลที่ยุติธรรมและเป็นธรรม ด้วยเหตุนี้จึงเป็นมุมมองที่มุ่งไปที่การเข้าถึงกระบวนการพิจารณาคดีในศาล การระงับข้อพิพาท และการได้รับการเยียวยาตามกฎหมายอย่างเท่าเทียมกัน การมีอยู่ของสิทธิซึ่งเป็นที่ยอมรับกันโดยทั่วไปภายใต้กฎหมายระหว่างประเทศและกฎหมายระดับภูมิภาค ซึ่งอาจไม่ได้รับคุ้มครองภายใต้ระบบกฎหมายภายในประเทศ

แนวคิดของ Sandel (2009) แบ่งความยุติธรรมหรือความเป็นธรรมออกเป็น 5 แนวทางได้แก่

1. ความยุติธรรมตามแนวทางอรรถประโยชน์นิยม แนวคิดนี้มีหลักการสำคัญคือ การสร้างความสุขหรือประโยชน์ให้มากที่สุดหรือเกิดประโยชน์กับคนจำนวนมากที่สุด ฉะนั้น การจัดสรรทรัพยากรและบริการต่าง ๆ จะถูกจัดสรรและกระจายให้แก่คนในสังคมจำนวนมากที่สุด แนวคิดนี้จะให้ความสำคัญกับคนกลุ่มหลักของสังคม ประโยชน์ ทรัพยากร และบริการ จึงถูกจัดสรรให้กับคนกลุ่มหลักของสังคมและถึงแม้การสร้างประโยชน์นั้นอาจก่อให้เกิดผลเสียกับคนข้างน้อยหรือปัจเจกบุคคลก็เป็นเรื่องที่ยอมรับได้ เนื่องจากโดยหลักการแล้วแนวคิดนี้ยึดถือประโยชน์ของส่วนรวมหรือคนข้างมากเป็นหลักนั่นเอง อย่างไรก็ตาม แนวคิดนี้จะมีข้อโต้แย้งที่สำคัญสองประการ ประการแรก คือ ประเด็นของการไม่เคารพสิทธิและเสรีภาพของปัจเจกบุคคลและกลุ่มคนที่ถูกจัดให้เป็นกลุ่มคนข้างน้อยในสังคม ส่งผลให้ปัจเจกบุคคลและคนกลุ่มข้างน้อยเหล่านั้นต้องได้รับความเสียหายหรือความเสียหายเปรียบที่เกิดขึ้นและต้องยอมเสียสละให้กับส่วนรวมโดยไม่เต็มใจ ซึ่งถือว่าการละเมิดเสรีภาพและสิทธิของปัจเจกบุคคลและความเป็นมนุษย์อย่างชัดเจน ประการที่สอง คือ ประเด็นของมาตรฐานคุณค่าสากล โดยแนวคิดอรรถประโยชน์นิยมยึดถือการวัดและคำนวณประโยชน์ ความสุขหรือคุณค่าต่าง ๆ ออกมาและชั่งน้ำหนักเปรียบเทียบผลลัพธ์ที่จะเกิดขึ้น แต่แนวคิดดังกล่าวถูกโต้แย้ง เนื่องจากประโยชน์และคุณค่าที่ต้องการให้เกิดขึ้นในสังคมนั้นมีความหลากหลายและไม่ได้มีเฉพาะสิ่งที่สามารถวัดและประเมินเป็นตัวเลขได้ จึงเป็นไปได้ที่จะแปลงชุดของคุณค่า ประโยชน์หรือความต้องการเหล่านั้นออกมาเป็นตัวเลข และชั่งน้ำหนักเปรียบเทียบได้ นอกจากนั้น ยังไม่สามารถสรุปสิ่งเหล่านั้นทั้งหมดด้วยมาตรวัดเพียงหนึ่งเดียวได้

2. ความยุติธรรมตามแนวทางเสรีนิยม แนวทางนี้มีมุมมองว่า ความยุติธรรม คือ การยึดถือการให้อิสระและเคารพในสิทธิของปัจเจกบุคคล โดยเชื่อว่าปัจเจกบุคคลมีอิสระที่จะเลือกและตัดสินใจกำหนดชีวิตของตนเองและเลือกในสิ่งที่ตัวเองต้องการได้ ดังนั้น ความยุติธรรม คือ การที่ปัจเจกบุคคลมีอิสระและมีความเสมอภาคในการกำหนดและตัดสินใจเรื่องต่าง ๆ อย่างเสมอกัน ในฐานะที่แต่ละคนเป็นเจ้าของตัวเอง (self-ownership) ภายใต้แนวคิดดังกล่าวได้นำไปสู่ความ

ยุติธรรมที่มีกลไกตลาดเป็นส่วนสำคัญและเป็นเครื่องมือในการจัดสรรผลประโยชน์ต่าง ๆ โดยปล่อยให้ผู้คนแลกเปลี่ยนกันอย่างเสรีและปราศจากข้อกำหนดกฎเกณฑ์เข้ามากดดัน

3. แนวคิดที่มองว่าความยุติธรรมคือการทำให้เกิดความเสมอภาค แนวคิดนี้เชื่อในหลักการแห่งความยุติธรรม 2 ข้อ คือ เรื่องของการคุ้มครองสิทธิ อิสระภาพขั้นพื้นฐาน และการมองว่าความเป็นธรรมจะเกิดขึ้นเมื่อช่องว่างในการเข้าถึงทรัพยากรและบริการทางสังคมของคนในสังคมลดลง คนด้อยโอกาสได้รับโอกาสและเข้าถึงผลประโยชน์ส่วนรวมของสังคมอย่างเท่าเทียมกัน สังคมที่ยุติธรรมจึงมีลักษณะเป็นสังคมที่คนซึ่งยากลำบากที่สุดได้รับการคุ้มครองดูแลอย่างดีที่สุด คนที่ยากไร้ที่สุดได้รับการยกระดับความเป็นอยู่ให้สูงขึ้นกว่าเดิม ซึ่งในมุมมองนี้ ความเหลื่อมล้ำทางเศรษฐกิจสังคมที่เป็นประโยชน์ต่อคนด้อยโอกาสในสังคมเป็นสิ่งที่ยอมรับได้ มุมมองความยุติธรรมในลักษณะเช่นนี้เป็นมุมมองที่คำนึงถึงการจัดสรรบริการ และทรัพยากรแก่คนด้อยโอกาสทางสังคมเพื่อให้มีชีวิตความเป็นอยู่ที่ดีขึ้น โดยเชื่อว่าปัจเจกบุคคลมีความเสมอภาคและควรได้รับการเคารพในคุณค่าของความ เป็นมนุษย์เท่าเทียมกัน มีสิทธิที่จะได้รับการปกป้องคุ้มครองจากภาครัฐเสมอกัน โดยมีสิทธิขั้นพื้นฐานในการเข้าถึงและได้รับการจัดสรรบริการและทรัพยากรอย่างเสมอภาค โดยรัฐมีหน้าที่ในการจัดสรรบริการและทรัพยากรและสร้างกลไกกระจายบริการและทรัพยากรดังกล่าวอย่างเป็นธรรม และมุมมองความยุติธรรมแบบนี้เมื่อเข้าไปอยู่ในพื้นที่สวัสดิการสังคมแล้วก็จะทำให้มีการพิจารณาถึงการ จัดบริการหรือสวัสดิการสังคม รวมทั้งการกระจายทรัพยากรและโอกาสที่คำนึงถึงคนด้อยโอกาสทาง สังคมเป็นพิเศษเพื่อมีชีวิต ความเป็นอยู่ที่ดีขึ้นและลดช่องว่างทางสังคม

4. ความยุติธรรมคือความเท่าเทียมในการจัดสรร เป็นแนวคิดที่มองว่าความยุติธรรม คือ การทำให้คนในสังคมได้รับการปฏิบัติในด้านต่าง ๆ เหมือนกัน โดยไม่นำเงื่อนไขต่าง ๆ มาทำให้ผู้ใดได้รับการปฏิบัติพิเศษมากกว่าผู้อื่น ภายใต้ฐานคิดดังกล่าว คนทุกกลุ่มในสังคมจะต้องได้รับการจัดสรร ทรัพยากร บริการ หรือโอกาสเท่า ๆ กัน ทั้งปริมาณและคุณภาพโดยหลักของการหารเฉลี่ย เป็นแนวคิดที่พิจารณาจากฐานของทรัพยากรหรือบริการที่มีอยู่เป็นหลัก และให้ความสำคัญกับเรื่องของการกระจายทรัพยากร บริการและโอกาสต่าง ๆ ให้คนกลุ่มต่าง ๆ เป็นหลักกว่าใครได้รับอะไร เท่าไร เหมือนหรือแตกต่างกันอย่างไร

5. แนวคิดความยุติธรรมคือความคู่ควรทางศีลธรรม หมายถึง การให้ในสิ่งที่เหมาะสมกับคนที่ควรได้ แนวคิดนี้มีรากฐานมาจากแนวความคิดของ Aristotle ที่มองว่าความยุติธรรม คือ การที่เราควรให้ในสิ่งที่แต่ละคนควรได้โดยชอบธรรม เป็นการเลือกปฏิบัติตามลักษณะและคุณค่าของบุคคลนั้น ซึ่งคุณค่าดังกล่าวจะถูกกำหนดขึ้นจากมาตรฐานที่สังคมยึดถือ โดยพื้นฐานทางความคิดในกลุ่มนี้จะมองว่าคนในสังคมนั้นมีฐานะ ความรู้ และความสามารถที่แตกต่างกันและสิ่งเหล่านั้นนำมาซึ่งบทบาท ความสำคัญที่ไม่เท่ากันและนั่นทำให้บุคคลในแต่ละกลุ่ม ควรได้รับความสำคัญและการปฏิบัติที่ แตกต่างกัน และความยุติธรรมก็คือการแสดงบทบาทที่เหมาะสมกับสถานะของตนและปฏิบัติกับ บุคคลอื่น อย่างเหมาะสมกับสถานะเหล่านั้น (Aristotle et al. 2000)

ปัจจัยที่ส่งผลต่อความยุติธรรม

จากการทบทวนบางส่วนในช่วงที่ผ่านมา พบว่า การปฏิบัติหน้าที่ด้วยความยุติธรรม ไม่เลือกปฏิบัติของตำรวจได้รับอิทธิพลมาจากหลายปัจจัยด้วยกัน ดังแสดงรายละเอียดในตาราง 5

ตาราง 5 ปัจจัยที่ส่งผลต่อการปฏิบัติหน้าที่ด้วยความยุติธรรมของตำรวจ

ลำดับ	นักวิชาการ	เรื่องที่ศึกษา	ปัจจัยที่ส่งผลต่อความยุติธรรม
1	Van Graen & Skogan (2016)	Achieving fairness in policing: The link between internal and external procedural justice	ความยุติธรรมภายใน - การบังคับบัญชาลูกน้องอย่างยุติธรรม - การบริหารงานตำรวจที่มีความยุติธรรม
2	Alda et al. (2019)	Antecedents of perceived fairness in criminal courts: A comparative analysis	1. ความยุติธรรมของตำรวจ 2. การมีส่วนร่วมเกี่ยวข้องกับชุมชน 3. ประสบการณ์การตกเป็นเหยื่ออาชญากรรม
3	Boateng (2019)	Perceived police fairness: exploring the determinants of citizens' perceptions of procedural fairness in Ghana	1. ประสบการณ์ในการมีปฏิสัมพันธ์กับตำรวจ 2. มุมมองเกี่ยวกับประสิทธิภาพของตำรวจ 3. ระดับความไว้วางใจตำรวจ 4. ลักษณะเฉพาะส่วนบุคคล

ผลลัพธ์ของความยุติธรรม

จากการทบทวนวรรณกรรมที่ผ่านมา พบว่า การปฏิบัติหน้าที่ของตำรวจด้วยความเป็นธรรมส่งผลต่อมุมมองของประชาชนที่มีต่อตำรวจ (Tyler & Wakslak, 2004) ทำให้ประชาชนเกิดความไว้วางใจตำรวจเพิ่มมากขึ้น (Barker et al., 2008; Kirmizidağ, 2015; Nix et al., 2015; Van Craen & Skogan, 2015; Wolfe et al., 2015) อย่างไรก็ตาม ผลการศึกษาของ Boateng (2019) พบว่า ความไว้วางใจตำรวจส่งผลต่อทัศนคติของประชาชนที่มองตำรวจว่าเป็นธรรมในการปฏิบัติงาน ส่วนผลการศึกษาอื่น ๆ (Sunshine Tyler, 2003; Wolfe et al., 2015; Solomon, 2019) ค้นพบเพิ่มเติมว่าการปฏิบัติหน้าที่ด้วยความยุติธรรมส่งผลให้ประชาชนมองตำรวจว่ามีความชอบธรรมในการปฏิบัติงาน นอกจากนี้ ผลการศึกษาของ Alda et al. (2019) ชี้ให้เห็นว่าหากตำรวจมีความยุติธรรมในการปฏิบัติหน้าที่จะเป็นปัจจัยที่ทำให้ประชาชนมองการพิจารณาคดีของศาล

เกิดความยุติธรรมตามไปด้วย อย่างไรก็ตาม ในการศึกษาครั้งนี้ จะเน้นศึกษาผลกระทบของความยุติธรรมที่มีต่อความไว้วางใจตำรวจเป็นสำคัญ

แนวคิดเกี่ยวกับกระบวนการยุติธรรม

ความหมายของกระบวนการยุติธรรม

กระบวนการยุติธรรม (Justice Administration) หมายถึง วิธีการดำเนินการให้ความคุ้มครองสิทธิ เสรีภาพและให้เป็นธรรมในทางกฎหมายแก่บุคคล โดยบุคลากรและองค์กร หรือสถาบันต่างๆ ซึ่งมีหน้าที่ในการบริหารงานยุติธรรม ได้แก่ พนักงานฝ่ายปกครองหรือตำรวจ พนักงานสอบสวน พนักงานอัยการ ทนายความ ศาล กระทรวงยุติธรรมและกรมราชทัณฑ์ ซึ่งมีหน้าที่ดังต่อไปนี้ (อภิวัฒน์ สมาน และคณะ, 2558)

1. พนักงานสอบสวน คือ เจ้าหน้าที่ตำรวจ ทำหน้าที่จับกุมผู้ต้องหา ค้นหาหลักฐาน สอบสวนและสรุปสำนวนว่าจะส่งฟ้องผู้ต้องหา
2. ทนายความ คือ ตัวแทนที่ฝ่ายโจทก์ (ผู้ได้รับความเสียหาย) และจำเลย (ผู้ต้องหา) ตั้งขึ้นมาเป็นตัวแทนในการว่าความหรือแก้ต่างในเรื่องต่างๆ เพื่อให้ศาลนำไปพิจารณาตัดสิน
3. อัยการ หรือเรียกอีกอย่างว่า ทนายแผ่นดิน มีหน้าที่ในการตัดสินว่าจะส่งฟ้องผู้ต้องหาต่อศาลหรือไม่ หลังจากที่ได้รับสรุปสำนวนจากเจ้าหน้าที่ตำรวจแล้ว
4. ศาล คือ ผู้มีอำนาจสูงสุดในการตัดสินคดีความต่าง ๆ ตามกฎหมาย
5. ราชทัณฑ์ มีหน้าที่คุมตัวผู้ต้องหาหลังจากที่ตัดสินคดีจำคุกแล้ว เรียกกาย ๆ ก็คือ ผู้คุม จะคอยดูแลการเยี่ยมนักโทษ ดูแลความเป็นอยู่ของนักโทษในห้องขังก่อนจะเข้าสู่กระบวนการยุติธรรม

ราชบัณฑิตยสถาน (2554) กำหนดความหมายของ “กระบวนการยุติธรรม” ไว้ว่า หมายถึง “ขั้นตอนและวิธีดำเนินการในการบังคับการให้เป็นไปตามกฎหมายเพื่ออำนวยความยุติธรรม คุ้มครองสิทธิ และเสรีภาพของบุคคล” หรืออาจหมายถึงวิธีดำเนินการให้ความคุ้มครองสิทธิ เสรีภาพ และให้เป็นธรรมในทางกฎหมายแก่บุคคลโดยบุคลากร องค์กร หรือสถาบันต่าง ๆ ซึ่งมีหน้าที่ในกระบวนการบริหารงานยุติธรรม ได้แก่ พนักงานฝ่ายปกครอง ตำรวจ พนักงานสอบสวน พนักงานอัยการ ทนายความ ศาล กระทรวงยุติธรรม และกรมราชทัณฑ์ หรือในอีกความหมายหนึ่ง กระบวนการยุติธรรม หมายถึง การดำเนินคดีเมื่อมีข้อพิพาทเกิดขึ้นระหว่างผู้เสียหายที่ร้องทุกข์ต่อเจ้าพนักงาน จนนำไปสู่การสืบสวนหาข้อเท็จจริงกับผู้กระทำผิด การฟ้องร้องต่อศาลทั้งในกรณีของคดีแพ่งและคดีอาญา

ดังนั้น อาจกล่าวโดยสรุปได้ว่า “กระบวนการยุติธรรม” หมายถึง วิธีที่รัฐให้ความยุติธรรมแก่พลเมืองผู้มีอรรถคดีโดยผ่านองค์กร สถาบันต่าง ๆ และบุคลากรที่กฎหมายให้อำนาจไว้

อุปสรรคของการเข้าถึงกระบวนการยุติธรรม

การเข้าถึงความยุติธรรม (access to justice) ถือเป็นสิทธิขั้นพื้นฐานที่สำคัญอย่างหนึ่งของมนุษย์ ยกตัวอย่างเช่น การได้รับหลักประกันความเสมอภาคตามกฎหมาย และการไม่ถูกกีดกันหรือเลือกปฏิบัติในลักษณะต่าง ๆ ในขณะเดียวกันความพยายามในการขจัดปัญหาหรืออุปสรรคที่ขัดขวางการเข้าถึงกระบวนการยุติธรรมของบุคคล ย่อมถือเป็นการส่งเสริมสิทธิขั้นพื้นฐานของความ เป็นมนุษย์ด้วยเช่นกัน

อย่างไรก็ตาม การเข้าถึงกระบวนการยุติธรรมของประชาชนต้องประสบกับปัญหาและอุปสรรคหลายประการ ทั้งประเด็นทางด้านเศรษฐกิจ โครงสร้างทางสังคม และหน่วยงานภาครัฐ โดยปัญหาที่เกิดขึ้นส่วนใหญ่เกิดมาจากความยุ่งยากซับซ้อนและค่าใช้จ่ายของกระบวนการทางกฎหมาย ความล่าช้าในการเข้าถึงกระบวนการยุติธรรม ความยุ่งยากซับซ้อนของระบบกฎหมายที่เกี่ยวข้อง การไม่มีเครื่องมือที่จะบังคับให้เป็นไปตามสิทธิต่าง ๆ รวมถึงปัจจัยส่วนบุคคล เช่น ทรัพย์สิน สมรรถภาพหรือความเข้าใจของบุคคลนั้นต่อกระบวนการยุติธรรม นอกจากนี้ ยังมีอุปสรรคอื่น ๆ เช่น อุปสรรคในเรื่องของสถานที่ตั้ง และการไม่สามารถเข้าถึงบริการทางกฎหมายที่มีได้อย่างสะดวก เนื่องจากระบบการคมนาคมขนส่งสาธารณะที่มีจำกัด ค่าโดยสารที่มีราคาสูงหรือสภาพของถนนหนทางที่จะต้องใช้เดินทาง หรืออุปสรรคในเรื่องของการขาดแคลนการบริการ เช่น การขาดแคลนผู้เชี่ยวชาญที่จะให้คำปรึกษาทางด้านกฎหมายในพื้นที่ห่างไกล การขาดแคลนตำแหน่งงานทางด้านกฎหมายในพื้นที่ห่างไกลความเจริญ รายได้ของนักกฎหมายในพื้นที่ห่างไกลต่ำ จึงไม่จูงใจให้คนมาทำงาน ยิ่งไปกว่านั้นยังประสบกับปัญหาการไม่สามารถให้คำปรึกษาปัญหาทางกฎหมายเฉพาะทางได้

กลุ่มผู้ที่ได้รับผลกระทบมากที่สุดในการเข้าถึงกระบวนการยุติธรรม คือ กลุ่มผู้ด้อยโอกาสในสังคม ซึ่งเป็นปัญหาที่สะท้อนถึงความไม่เท่าเทียมและไม่เสมอภาคทางสังคมได้เป็นอย่างดี อนึ่ง โครงการพัฒนาแห่งสหประชาชาติ (United Nations Development Programme—UNDP, 2004) ได้สรุปปัญหาและอุปสรรคในการเข้าถึงกระบวนการยุติธรรมไว้หลายประการ ได้แก่

1. กระบวนการยุติธรรมใช้เวลานาน มีค่าใช้จ่ายที่สูง ทำให้ประชาชนไม่กล้าใช้บริการระบบยุติธรรม การขาดแคลนทนายความหรือตัวแทนทางกฎหมายซึ่งมีจริยธรรมและไว้วางใจได้ รวมถึงเจ้าหน้าที่ที่มีการใช้อำนาจหน้าที่โดยมิชอบในการตรวจค้น ยึดทรัพย์สิน จับกุม และกักขัง และการบังคับใช้กฎหมายที่ไม่มีประสิทธิภาพ
2. ข้อจำกัดในเรื่องการเยียวยาความเสียหาย ไม่ว่าจะเป็นกฎหมายหรือการบังคับในทางปฏิบัติ ซึ่งระบบกฎหมายส่วนใหญ่ไม่สามารถจัดการเยียวยาความเสียหายด้วยมาตรการเชิงป้องกันที่มีความทันท่วงที
3. อคติเรื่องเพศสภาพ เกี่ยวข้องกับกฎหมายที่ยังไม่เปิดกว้าง ดังนั้น ทำให้การคุ้มครองสิทธิสตรี เด็ก ผู้ยากไร้ และผู้ด้อยโอกาสอื่น ๆ รวมไปถึงผู้พิการและขาดโอกาสทางการศึกษา ยังมีความ

บกพร่อง ส่งผลให้เกิดความขาดแคลนการให้ความคุ้มครองโดยพหุติ นาย โดยเฉพาะอย่างยิ่ง สำหรับสตรี เด็ก และผู้ที่อยู่ในเรือนจำหรือศูนย์การควบคุมและสถานจองจำต่างๆ

4. การขาดแคลนข้อมูลที่เกี่ยวข้องกับกฎหมาย และความไม่รู้ในสิทธิต่าง ๆ การขาดแคลนระบบช่วยเหลือทางด้านกฎหมายที่เพียงพอและมีประสิทธิภาพ

5. ข้อจำกัดในเรื่องการเข้ามีส่วนร่วมของประชาชนในการปฏิรูปต่าง ๆ

6. ปริมาณกฎหมายที่มากเกินไป

7. ระบบการพิจารณาคดีที่มีความยุ่งยากซับซ้อน และเสียค่าใช้จ่ายสูง ทำให้เกิดการหลีกเลี่ยงที่จะเข้าสู่ระบบกฎหมายเนื่องจากเหตุผลทางเศรษฐกิจ หรือความกลัว หรือความรู้สึกเปล่าประโยชน์ในแง่ของความมุ่งหมาย

การบังคับใช้กฎหมายกับความยุติธรรมในสังคม

เจตน สถาวรศีลพร (ม.ป.ป.) กล่าวว่า การเกิดขึ้นของสังคมมีต้นเหตุมาจากความต้องการเห็นความยุติธรรมในสังคม ดังนั้น จึงมีการสร้างกฎเกณฑ์ต่าง ๆ ขึ้นมาเพื่อส่งเสริมให้เกิด “ความยุติธรรม” ขึ้นจริงในสังคม โดยองค์กรที่มีหน้าที่ใช้อำนาจนิติบัญญัติต้องดำเนินการให้เป็นไปตามที่กำหนด อย่างไรก็ตาม หากมีกฎหมายเกิดขึ้นมาแล้ว แต่ไม่มีการนำไปบังคับใช้ย่อมไม่เกิดประโยชน์อันใด ฉะนั้น ความสำคัญของกฎหมายจึงอยู่ที่การบังคับใช้

“การบังคับใช้กฎหมาย” ในภาษาอังกฤษ law enforcement บ่งบอกถึงลักษณะของคำที่มีความหมายในเชิงบังคับ ดังนั้น การบังคับหรือการปรับใช้กฎหมายจึงเป็นวิธีการใช้เครื่องมือในการทำให้สังคมดำรงอยู่และดำเนินไปอย่างมีเสถียรภาพ แต่ปัญหาสำคัญของการบังคับใช้กฎหมายอยู่ที่ผู้ใช้และวิธีการในการบังคับใช้ที่เหมาะสม อนึ่ง บุคคลที่มีหน้าที่ในการบังคับใช้กฎหมาย คือเจ้าหน้าที่ของรัฐซึ่งเป็นบุคคลธรรมดาแต่ทำหน้าที่ในนามของรัฐเพื่อให้เกิดความยุติธรรมในสังคม ดังนั้น การบังคับใช้กฎหมายที่ได้ผลตามวัตถุประสงค์จะเกิดขึ้นก็ต่อเมื่อผู้ที่ทำหน้าที่ในการบังคับใช้กฎหมายปฏิบัติหน้าที่ของตนตามที่ได้รับมอบหมาย ไม่กระทำการอื่นใดนอกเหนือหน้าที่ของตนเอง นอกจากนั้น ต้องทำหน้าที่โดยไม่มีส่วนได้ส่วนเสียและต้องปราศจากอคติในการปฏิบัติงาน ไม่มีพฤติกรรมออกนอกกรอบนอกทางซึ่งมีอยู่ 4 ลักษณะ ได้แก่ ลำเอียงเพราะรัก (ฉันทาคติ) เพราะโกรธเกลียด (โทสาคติ) เพราะไม่รู้ หลง โง่ (โมหาคติ) และเพราะกลัว (ภยากติ)

จากแนวคิดดังกล่าว แสดงให้เห็นว่า หากประชาชนได้รับรู้ถึงการปฏิบัติหน้าที่อย่างตรงไปตรงมาของเจ้าหน้าที่ตำรวจ ย่อมทำให้ประชาชนมองเห็นถึงความยุติธรรมที่เกิดขึ้นในสังคม และรับรู้ได้ว่าตนเองได้รับการปฏิบัติจากเจ้าหน้าที่ของรัฐอย่างยุติธรรม

ความยุติธรรมในการปฏิบัติงานของเจ้าหน้าที่ตำรวจ

Tyler and Smith (1997) กล่าวว่า การที่ประชาชนมีความรู้สึกต่อเจ้าหน้าที่ของภาครัฐ ไม่ว่าจะเป็นมุมมองด้านกฎหมาย การเมือง หรือการจัดการเป็นเรื่องที่เกี่ยวข้องกับการตัดสินใจของเจ้าหน้าที่รัฐและเจ้าหน้าที่ของภาครัฐเหล่านั้นให้บริการหรือดูแลประชาชนอย่างไร เช่นเดียวกับประชาชน ความไว้วางใจของประชาชนที่มีต่อตำรวจก็เป็นการตัดสินใจของประชาชนเกี่ยวกับพฤติกรรม

การปฏิบัติหน้าที่ของตำรวจว่ามีความยุติธรรมหรือไม่นั่นเอง ดังนั้น ความไว้วางใจที่ประชาชนมีต่อตำรวจจึงเป็นเรื่องของการรับรู้ของประชาชนว่าตำรวจปฏิบัติหน้าที่อย่างเป็นธรรม ยุติธรรม เท่าเทียม และน่าเคารพเชื่อถือหรือไม่ และการปฏิบัติหน้าที่ของตำรวจตั้งอยู่บนพื้นฐานของการให้ความเคารพต่อประชาชนหรือไม่ เพราะโดยทั่วไปแล้ว ประชาชนมักจะไม่ยอมรับการปฏิบัติหน้าที่ที่ขาดความเป็นธรรม มีอคติ รวมถึงการใช้ถ้อยคำไม่สุภาพ หยาบคาย ซึ่ง Edwards (1999) กล่าวว่าประชาชนมักให้ความสนใจต่อการปฏิบัติหน้าที่ของตำรวจมากกว่าคนในอาชีพอื่น ๆ เนื่องจากตำรวจเป็นอาชีพที่มีอำนาจอยู่เหนือปัจเจกบุคคล จากการศึกษาการปฏิรูปตำรวจในประเทศกำลังพัฒนาของ Goldsmith (2005) ได้จำแนกลักษณะของพฤติกรรมตำรวจที่แสดงให้เห็นถึงการขาดความเป็นธรรมในการปฏิบัติหน้าที่ของตำรวจซึ่งเป็นต้นน้ำของกระบวนการยุติธรรม โดยพฤติกรรมดังกล่าวประกอบด้วย ความเลวทราม การเลือกปฏิบัติ การใช้อำนาจเกินขอบเขต และการแสดงความโหดร้าย เป็นต้น นอกจากนี้ ปัญหาเรื่องของการประพฤติมิชอบ การคอร์รัปชัน ก็เป็นปัญหาที่ทำให้ภาพพจน์ของตำรวจตกต่ำและไม่ได้รับความไว้วางใจจากประชาชน Tankebe (2010)

แนวคิดเกี่ยวกับการคอร์รัปชัน

ความหมายของการคอร์รัปชัน

เรื่องวิทย์ เกษสุวรรณ (2549) อธิบายว่า การคอร์รัปชันเป็นการทรยศต่อความไว้วางใจสาธารณะ เพราะว่าเป็นการแสวงหาผลประโยชน์ส่วนตัว การคอร์รัปชันในภาครัฐมีปรากฏให้เห็นอยู่ทั่วโลกและเป็นสิ่งที่จำกัดความสามารถของระบบบริหารในหลายประเทศ การคอร์รัปชันโดยวิธีติดสินบนและใช้ความสัมพันธ์ส่วนตัว ถือเป็นรูปแบบของการคอร์รัปชันที่แพร่หลาย

พจนานุกรมราชบัณฑิตยสถาน (2554) อธิบายว่า คอร์รัปชัน หมายถึง โกง เปียดบัง ทุจริต ฉ้อราษฎร์บังหลวง หรือ รับสินบน ฉะนั้น การคอร์รัปชัน จึงหมายถึง การโกง การเปียดบัง การทุจริต การฉ้อราษฎร์บังหลวง หรือการรับสินบน ส่วนการฉ้อราษฎร์บังหลวงเป็นการที่พนักงานเจ้าหน้าที่เก็บเงินจากราษฎรแล้วไม่ส่งหลวงหรือเปียดบังเงินหลวงนั่นเอง

Milovanovic (2001) อธิบายว่า การคอร์รัปชัน (corruption) มีรากศัพท์มาจากคำในภาษาละติน Corruptio ซึ่งหมายถึง ความเสื่อมถอยทางจริยธรรม พฤติกรรมที่ชั่วร้าย หรือความน่าหมิ่น

Heyneman (2004) อธิบายว่า การคอร์รัปชัน หมายถึง การใช้อำนาจในทางที่มีขอบหรือเพื่อประโยชน์ส่วนตน

UNOCD (2009) อธิบายว่า การคอร์รัปชันเป็นปรากฏการณ์ (phenomenon) ทางสังคม การเมืองและเศรษฐกิจ ซึ่งถือเป็นปัญหาสำคัญและเป็นอุปสรรคต่อการพัฒนาเศรษฐกิจและสังคมทั่วโลก

The EU Convention (as cited in Stessens, 2001) อธิบายว่า การคอร์รัปชัน หมายถึง การกระทำโดยเจตนาของผู้ใดก็ตามที่สัญญาหรือให้โดยตรงหรือผ่านคนกลาง ที่จะได้รับประโยชน์จาก

การใด ๆ กับเจ้าหน้าที่ เพื่อประโยชน์สำหรับตนเองหรือบุคคลที่สาม ในการที่จะกระทำหรือละเว้น การกระทำจากการปฏิบัติตามหน้าที่ตามที่ทางราชการกำหนด

จากความหมายดังกล่าวข้างต้น เป็นการนำเสนอความหมายของการคอร์รัปชันโดยทั่วไป อย่างไรก็ตาม การศึกษาทางด้านอาชญาวิทยาและสาขาวิชาการตำรวจ ได้มีการกำหนดและให้ความหมายของการคอร์รัปชันของตำรวจในลักษณะที่เฉพาะเจาะจงมากขึ้น ดังนี้

Nye (1967) อธิบายว่า การคอร์รัปชัน หมายถึง การที่ตำรวจมีพฤติกรรมเบี่ยงเบนไปจากหน้าที่ที่เป็นทางการตามบทบาทสาธารณะ อันเนื่องมาจากเหตุผลส่วนตัว ครอบครัวยุ และคนใกล้ชิด เพื่อให้ได้มาซึ่งความมั่งคั่งและสถานะทางสังคม

Ivkovic (2003) อธิบายถึงการคอร์รัปชันของตำรวจว่า หมายถึง การกระทำหรือการละเว้นที่จะกระทำ การให้สัญญาว่าจะกระทำหรือละเว้นการกระทำ หรือความพยายามในการกระทำหรือละเว้นการกระทำ โดยตำรวจ เจ้าหน้าที่ หรือกลุ่มตำรวจ ด้วยการใช้อำนาจหน้าที่ตามตำแหน่งในทางที่ผิด ทั้งนี้ โดยมีแรงจูงใจเพื่อผลประโยชน์ของตนเอง

Andvig and Fjeldstad (2008) อธิบายว่า การคอร์รัปชันหมายถึง การกระทำที่ก่อให้เกิดเสียหายในเชิงพาณิชย์หากสมาชิกขององค์กรใช้ตำแหน่งของตน สิทธิของตนเองในการตัดสินใจ การเข้าถึงข้อมูลหรือทรัพยากรอื่น ๆ ขององค์กรเพื่อประโยชน์ของบุคคลที่สามเพื่อตนเองจะได้รับเงินหรือสิ่งของที่มีมูลค่าทางเศรษฐกิจโดยที่การดำเนินการดังกล่าวนี้เป็นสิ่งที่ผิดกฎหมายและขัดต่อเป้าหมายหรือกฎระเบียบขององค์กร

กล่าวโดยสรุปแล้ว การคอร์รัปชัน หมายถึง การที่ตำรวจใช้อำนาจที่ได้มาหรือการใช้ทรัพย์สินที่มีอยู่ในทางมิชอบเพื่อประโยชน์ส่วนตนและพรรคพวกหรือก่อให้เกิดความเสียหายต่อประโยชน์ของผู้อื่น การทุจริตอาจเกิดได้หลายลักษณะอาทิ การข่มขู่กรรโชกผู้บริสุทธิ์ให้รับสารภาพ การปลอมแปลงหลักฐานในคดีก่อนส่งฟ้องศาล การแจ้งข่าวหรือให้ข้อมูลที่เป็นผลดีต่อผู้กระทำ ความผิดแลกกับผลตอบแทนที่ตนเองจะได้รับ การเรียกรับสินบนเพื่อช่วยให้ผู้กระทำผิดหลุดพ้นจากการดำเนินคดี รวมถึงการยกยอกและฉ้อฉลทรัพย์สินของทางราชการหรือของกลางในคดีอาชญากรรม **รูปแบบของการคอร์รัปชัน**

Roebuck and Barker (1974) อธิบายถึงลักษณะของการคอร์รัปชันของตำรวจไว้ 8 ประเภท ดังนี้

1. การใช้ตำแหน่งหน้าที่เพื่อผลประโยชน์ส่วนตน หมายถึง การรับสิ่งของอันเนื่องมาจากการปฏิบัติงานอยู่ในหน้าที่นั้น ซึ่งไม่ได้ผิดกฎหมายอย่างชัดเจน เช่น การรับของกำนัล สินค้าฟรี อาหารฟรี ของขวัญและอื่น ๆ โดยอาศัยตำแหน่งของตนเองในฐานะผู้บังคับใช้กฎหมาย ซึ่งในกรณีแบบนี้ตำรวจอาจไม่ได้ทำการละเมิดกฎหมายโดยตรงแต่เป็นการรับเอาสิ่งของที่ไม่ได้รับอนุญาตมาเป็นของตนเอง

2. การรับสินบน (kickback) การรับสิ่งของเพื่อทำการที่เป็นประโยชน์ให้กับบุคคลอื่น ในกรณีนี้เป็นการที่ตำรวจได้รับผลประโยชน์ในรูปแบบของตัวเงินหรือการบริการจากนักธุรกิจในการ

อำนวยความสะดวกหรือให้บริการแก่ธุรกิจนั้น ๆ เช่น ธุรกิจการลากจูงรถยนต์ นักกฎหมาย โดยคนเหล่านี้ได้รับผลประโยชน์จากการแนะนำหรืออ้างอิงของตำรวจ ซึ่งตำรวจก็จะได้รับผลตอบแทนเป็นของขวัญหรือผลประโยชน์อื่น ๆ ที่ไม่ใช่สิ่งของ

3. การขโมยทรัพย์สินของผู้ถูกจับกุมหรือผู้ต้องหา (opportunistic corruption) อาจกล่าวได้ว่า การคอร์รัปชันของตำรวจในลักษณะนี้เป็นการยึดเอาทรัพย์สินหรือสิ่งของของผู้ต้องหา ไม่ว่าจะเป็นเงินทอง ยาเสพติด หรือสินค้าต่าง ๆ เพื่อผลประโยชน์ของตนเองในระหว่างการปฏิบัติหน้าที่ เช่น ตำรวจที่ทำหน้าที่ในการจับกุมคดียาเสพติด อาศัยโอกาสในการยึดยาเสพติดเพื่อประโยชน์ของตนเองด้วยการนำไปเสพเอง หรือนำไปขายต่อด้วยการสมรู้ร่วมคิดกับกลุ่มอาชญากร การคอร์รัปชันในลักษณะนี้ สามารถเกิดขึ้นได้ในระหว่างการบุกเข้าไปในที่พักอาศัยหรือสถานที่ประกอบธุรกิจ โดยตำรวจมีการขโมยเครื่องประดับ เงินทอง หรือทรัพย์สินมีค่าอื่นของเจ้าของบ้านหรือเจ้าของธุรกิจ

4. การปล่อยให้ผู้กระทำผิดเป็นอิสระและรับสินบนและผลประโยชน์ตอบแทนอื่น (lets the violators to go free in return for bribes and other benefits) การคอร์รัปชันในลักษณะนี้เกิดขึ้นเมื่อตำรวจเห็นการกระทำความผิดทางอาญาหรือการละเมิดกฎหมาย แต่กลับทำเป็นมองไม่เห็นปัญหาเพื่อเปิดโอกาสให้ผู้กระทำความผิดไม่ถูกจับกุมโดยได้รับสินบนหรือผลประโยชน์อื่น ๆ เป็นการตอบแทน เหตุการณ์ในลักษณะนี้ปรากฏให้เห็นทั่วไปทั้งในประเทศที่พัฒนาแล้วหรือประเทศที่กำลังพัฒนา โดยเฉพาะอย่างยิ่งการปล่อยให้พ่อค้ายาเสพติด กลุ่มอาชญากร ผู้ฝ่าฝืนกฎจราจร ผู้ค้ามนุษย์ ไม่ถูกจับกุมเพื่อแลกกับผลตอบแทนหรือสินบน

5. คும்ครองการกระทำที่ผิดกฎหมายเพื่อช่วยให้การทำกิจกรรมนั้นดำเนินการต่อไปได้ (provide protection to organized criminal groups, drug dealers and other violators of the law in return for bribes) ซึ่งการกระทำของตำรวจในลักษณะนี้จะช่วยให้อาชญากรสามารถดำเนินธุรกิจได้โดยไม่มีผลกระทบจากผู้บังคับใช้กฎหมาย

6. การช่วยเหลือผู้ฝ่าฝืนกฎหมายด้วยการให้การเท็จหรือไปยุ่งเกี่ยวกับพยานหลักฐาน (fix) เป็นกรณีที่ตำรวจพยายามช่วยเหลือผู้ที่ฝ่าฝืนกฎหมายมิให้ถูกลงโทษโดยกระบวนการยุติธรรมด้วยการให้การเท็จแก่ศาลหรือการเข้าไปยุ่งเกี่ยวกับพยานหลักฐานในคดี

7. การใช้อิทธิพลทางการเมืองในสังคม (using their political influence in the society) ในการเข้าไปเป็นผู้ร่วมก่ออาชญากรรมโดยตรง เช่น การลักขโมย การโจรกรรม และการลักลอบขนยาเสพติด เป็นต้น

8. การคอร์รัปชันภายในองค์กร (corruption takes place within the police institution itself) เป็นการทุจริตประเภทสุดท้ายเกิดขึ้นภายในสถาบันตำรวจเอง ตัวอย่างเช่น ตำรวจอาจเรียกร้องและรับสินบนเพื่อจะทำงานให้กับแผนกอื่น หรืออาจเป็นการให้สินบนแก่แผนกอื่นเพื่อที่ตนเองจะได้ทำงานในเรื่องที่ตนเองต้องการ เป็นต้น

ส่วน Goldstein (1975) จำแนกประเภทการคอร์รัปชันของตำรวจที่แพร่หลายออกเป็น 11 รูปแบบ ได้แก่

1. ความล้มเหลวในการจับกุมและดำเนินคดีกับผู้กระทำผิดทั้ง ๆ ที่รู้ว่าบุคคลเหล่านั้นเป็นผู้กระทำผิดกฎหมายอย่างแท้จริง
2. การตกลงยุติการสอบสวนก่อนเวลาอันควรโดยไม่ทำการแสวงหาหลักฐานเพิ่มเติมในการดำเนินคดีอาญากับผู้กระทำความผิด
3. การยอมรับที่จะไม่ตรวจสอบสถานที่หรือสถานที่ซึ่งทราบว่ามี การละเมิดกฎหมายเกิดขึ้น โดยสถานที่ดังกล่าวนั้น หากมีเจ้าหน้าที่อยู่ด้วยจะช่วยลดทอนการกระทำที่ผิดกฎหมายได้
4. หลีกเลียงการจับกุมสถานประกอบการที่ได้รับใบอนุญาต เพราะหากมีการจับกุมอาจนำไปสู่การตรวจสอบใบอนุญาตและการเพิกถอนใบอนุญาตดังกล่าว
5. การลดความรุนแรงของข้อกล่าวหาที่มีต่อผู้กระทำความผิด
6. ยอมรับที่จะแก้ไขคำให้การในการพิจารณาคดีหรือให้พยานหลักฐานที่น้อยกว่าจำนวนพยานหลักฐานที่มีอยู่จริงทั้งหมด
7. การปรากฏตัวหรือให้การปกป้องมากกว่าที่กำหนดไว้ในกระบวนการปฏิบัติงานมาตรฐาน
8. การใช้อิทธิพลต่อคำแนะนำของหน่วยงานในส่วนที่เกี่ยวข้องกับการออกใบอนุญาต
9. การจัดให้มีการเข้าถึงข้อมูลที่เป็นความลับของหน่วยงานหรือตกลงที่จะแก้ไขข้อมูลดังกล่าว
10. การเป็นบุคคลที่ถูกอ้างอิงโดยผู้กระทำความผิดซึ่งเชื่อว่าตำรวจคนดังกล่าวจะสามารถช่วยเหลือได้
11. การจัดสรรที่เหมาะสมเพื่อใช้ประโยชน์ส่วนบุคคลหรือการกำจัดของที่มีคุณค่าที่ได้รับในงาน

Hridenheimer (1978) จำแนกรูปแบบการคอร์รัปชันตามหลักเกณฑ์ของสีที่สะท้อนตามความอดทนของชุมชน (community's tolerance) ต่อการคอร์รัปชันโดยจำแนกออกเป็น 3 รูปแบบ ได้แก่ สีดำ สีเทา และสีขาว ซึ่งมีรายละเอียดของแต่ละประเภท ดังนี้

1. การคอร์รัปชันสีดำ (black corruption) หมายถึง ความเห็นพ้องต้องกันเป็นส่วนใหญ่ของชนชั้นนำและสาธารณชนที่เห็นว่าการกระทำใดการกระทำหนึ่งสมควรถูกตำหนิและผู้กระทำความผิดสมควรได้รับการลงโทษ
2. การคอร์รัปชันสีเทา (gray corruption) เป็นการกระทำที่ชนชั้นนำส่วนหนึ่งเห็นว่าสมควรถูกลงโทษ แต่ชนชั้นนำอีกส่วนหนึ่งมีความเห็นที่แตกต่างออกไป ในขณะที่เสียงส่วนใหญ่ของประชาชนมีความเห็นต่อการกระทำดังกล่าวในลักษณะที่คลุมเครือ
3. การคอร์รัปชันสีขาว (white corruption) เป็นการกระทำที่ชนชั้นนำยอมรับและเห็นว่าการกระทำคือไม่เลวร้ายนัก การคอร์รัปชันในลักษณะนี้เป็นการกระทำที่ชนชั้นนำและประชาชนส่วนใหญ่ไม่ได้มีความกระตือรือร้นที่จะให้มีการลงโทษผู้กระทำความผิด ดังนั้น การคอร์รัปชันจึงกลายเป็น

ส่วนหนึ่งของวัฒนธรรมที่คนในสังคมอาจจะยังไม่ตระหนักถึง ด้วยเหตุนี้ การคอร์รัปชันที่เกิดขึ้นในสังคมหนึ่งอาจไม่ถือว่าเป็นการคอร์รัปชันในอีกสังคมหนึ่งก็ได้

ในขณะที่ สังคีต พิริยะรังสรรค์ (2549) ได้สรุปรูปแบบของการคอร์รัปชันในสังคมไทย ออกเป็น 15 รูปแบบ ได้แก่

1. การแสวงหาค่าเช่าทางเศรษฐกิจ เช่น การผูกขาด การให้สัมปทาน และการเรียกเก็บส่วนแบ่งอย่างผิดกฎหมาย โดยการสร้างความขาดแคลนเทียม เช่น ปัญหาการขาดแคลนน้ำตาล
2. เคลพโตเครซี (kleptocracy) คือ การฉกฉวยทรัพย์สินของรัฐมาเป็นของครอบครัวและอาจกระทำโดยการแปรรูปรัฐวิสาหกิจ
3. การมีผลประโยชน์ทับซ้อน เป็นสถานการณ์ที่เจ้าหน้าที่ของรัฐมีส่วนได้เสียส่วนตัว และผลดังกล่าวมีอิทธิพลต่อการตัดสินใจหรือการปฏิบัติหน้าที่โดยขาดความเที่ยงธรรม
4. การใช้อิทธิพลทางการเมืองแสวงหาผลประโยชน์จากตลาดหลักทรัพย์ด้วยการปั่นราคาหุ้นของตนเอง
5. การปกปิดการบริหารงานที่ไม่ถูกต้อง การปิดบัง และให้การเท็จ
6. การใช้นโยบาย กฎหมาย กฎเกณฑ์ และข้อบังคับต่าง ๆ อย่างมีอคติและความลำเอียง
7. การใช้อิทธิพลทางการค้า แสดงบทบาทเป็นนายหน้าหรือมีผลประโยชน์ทับซ้อนจากการค้าต่างตอบแทน การแลกเปลี่ยนสินค้าเกษตรกับประเทศคู่ค้า เป็นต้น
8. การใช้ทรัพยากรของรัฐไปในทางมิชอบ การปลอมแปลงเอกสาร การฉ้อฉล การใช้กองทุนของรัฐ เพื่อไปแสวงหาผลประโยชน์ทางการเมือง
9. ไม่ปฏิบัติตามหน้าที่ความรับผิดชอบ แต่ใช้การเล่นพรรคเล่นพวกแทน เช่น การฮั้วประมูล
10. การให้และการรับสินบน การขู่เข็ญบังคับและการให้สิ่งล่อใจ
11. การยอมรับของขวัญที่ไม่ถูกต้อง เช่น เช็กของขวัญมูลค่าสูงและสินบนมูลค่าสูง
12. ผู้บริหารประเทศทำตัวเป็นผู้อุปถัมภ์รายใหญ่ของประเทศ โดยการใช้นโยบายประชานิยม
13. ใช้อำนาจของตำรวจ ทหาร และข้าราชการในทางที่ผิด
14. ทุจริตการเลือกตั้งทั้งการซื้อเสียงและการทุจริตด้วยวิธีต่าง ๆ
15. การบริจาคมเพื่อช่วยเหลือการณรงค์ที่ผิดกฎหมาย เช่น การบริจาคมให้แก่นักการเมืองและพรรคการเมืองรัฐบาล เพื่อที่จะมีอิทธิพลต่อการกำหนดนโยบายของรัฐบาล

สาเหตุของการคอร์รัปชัน

พรศักดิ์ ผ่องแผ้ว (2544) กล่าวถึงสาเหตุที่ทำให้เกิดการคอร์รัปชันไว้ 2 สาเหตุคือ สาเหตุจากตัวผู้กระทำ และสาเหตุจากสภาพแวดล้อมภายนอก ซึ่งมีรายละเอียดดังนี้

1. สาเหตุจากตัวผู้กระทำ การคอร์รัปชันที่มีสาเหตุมาจากเหตุผลส่วนบุคคลหรือตัวผู้กระทำ การคอร์รัปชันเองนั้นจะมีการไตร่ตรองและใคร่ครวญก่อนที่จะลงมือกระทำ โดยผู้ทำการคอร์รัปชันจะ

ค่านึงถึงองค์ประกอบสำคัญ 4 ประการ ได้แก่ โอกาส สิ่งจูงใจ การเสี่ยงภัย และความซื่อสัตย์ ซึ่งมีรายละเอียดในแต่ละองค์ประกอบ ดังนี้

(1) โอกาส อาจกล่าวได้ว่ามนุษย์ทุกคนย่อมมีความหวาดกลัวและความหวาดระแวงนานาประการ ฉะนั้น มนุษย์จะกระทำการใดก็ตามก็ต่อเมื่อเกิดความมั่นใจหรือมีช่องทางที่สามารถกระทำได้ เช่นเดียวกับการคอร์รัปชัน บุคคลจะไม่ทำการคอร์รัปชันจนกว่าจะพบว่ามีความเสี่ยงหรือโอกาสในการกระทำที่บุคคลอื่นไม่สามารถตรวจจับได้ โดยเฉพาะอย่างยิ่งบุคคลที่ทำงานในตำแหน่งที่มีหน้าที่ความรับผิดชอบสูง ซึ่งมีโอกาสหรือช่องทางในการคอร์รัปชันที่เปิดกว้างและง่ายต่อการดำเนินการ ฉะนั้น เมื่อมีโอกาสจึงนำไปสู่การตัดสินใจกระทำการคอร์รัปชันในที่สุด

(2) สิ่งจูงใจ เมื่อบุคคลพิจารณาแล้วว่าตนเองมีช่องทางหรือโอกาสในการทำการคอร์รัปชัน บุคคลจะต้องพิจารณาถึงสิ่งจูงใจว่าหากทำการคอร์รัปชันแล้วขนาดของผลประโยชน์ที่ตนเองจะได้รับหรือสูญเสียไปมีมากน้อยเพียงใด

(3) การเสี่ยงภัย เป็นการพิจารณาว่าหากทำการคอร์รัปชันแล้วผลที่ได้รับจะคุ้มค่าหรือไม่ มีความเสี่ยงที่จะถูกตรวจสอบและถูกตรวจจับได้หรือไม่ หากมีความเสี่ยงน้อยอาจทำให้บุคคลตัดสินใจกระทำความผิดได้

(4) ความซื่อสัตย์ ถือว่าเป็นสิ่งสำคัญที่ข้าราชการหรือเจ้าหน้าที่ของรัฐควรมี เพราะการมีความซื่อสัตย์จะเป็นสิ่งสกัดกั้นความโลภและกิเลสของบุคคล ฉะนั้น หากบุคคลใดขาดความซื่อสัตย์ย่อมมีโอกาสในการคอร์รัปชันเพื่อแสวงหาผลประโยชน์ให้กับตนเองและพวกพ้อง

2. สาเหตุจากสภาพแวดล้อมภายนอก เป็นสาเหตุที่มีความเกี่ยวข้องกับแรงจูงใจและความซื่อสัตย์สุจริต มี 8 ประการ ได้แก่

(1) สาเหตุทางด้านเศรษฐกิจและการครองชีพ การที่บุคคลมีรายได้ไม่สอดคล้องกับค่าครองชีพ โดยเฉพาะอย่างยิ่งข้าราชการระดับล่างซึ่งมีรายได้ต่ำไม่เพียงพอต่อการดำรงชีพ ทำให้ต้องดิ้นรนขวนขวายเลี้ยงครอบครัว ในขณะที่นักธุรกิจต้องการความสะดวกสบายในการติดต่อประสานงานกับหน่วยงานราชการจึงนิยมติดสินบนข้าราชการเพื่อให้อำนวยความสะดวกในเรื่องต่าง ๆ ให้ นอกจากนี้ การเกิดโครงการขนาดใหญ่จำนวนมากของภาครัฐเป็นการเปิดโอกาสให้ข้าราชการและภาคเอกชนร่วมมือกันแสวงหาผลประโยชน์และนำไปสู่การคอร์รัปชันในวงราชการเพิ่มขึ้น

(2) สาเหตุด้านการเมือง การเมืองเป็นสาเหตุหนึ่งของการคอร์รัปชันได้เช่นเดียวกัน ดังนี้

- การเปลี่ยนแปลงการปกครอง พ.ศ. 2475 ทำให้เกิดนักการเมืองและนักการเมืองหลายคนใช้อำนาจในการแสวงหาผลประโยชน์จนนำไปสู่การคอร์รัปชันในวงราชการอย่างกว้างขวาง
- ระบบพรรคการเมืองทำให้เกิดการรวมกลุ่มกันแสวงหาผลประโยชน์กลายเป็นการหากินแบบเป็นกลุ่ม

- มีการประมูลตัวนักการเมืองพรรคอื่นที่ปฏิบัติตัวดีหรือเป็นนักพูด จนมีคำพูดเปรียบเทียบกับถ้ามีเงินก็คงซื้อนักการเมืองได้เกือบทั้งสภาและสามารถเป็นรัฐบาลได้ตลอดกาล นอกจากนั้น นักการเมืองยังเข้ามาสู่วงการการเมืองด้วยการถนอมทุนที่ลงไปในช่วงของการเลือกตั้ง

- การไม่มีเงินช่วยเหลือสนับสนุนการเลือกตั้ง ทำให้นักการเมืองที่ซื่อสัตย์สุจริตต้องเลือกที่จะกลายเป็นคนยากจนหรือทิ้งเวทีการเมืองไป แต่นักการเมืองที่ไม่สุจริตก็ใช้วิธีการคอร์รัปชันด้วยการแสวงหาแหล่งทุน จึงเป็นการเปิดโอกาสให้นักธุรกิจที่ร่ำรวยเข้ามาทำหน้าที่แทนกลุ่มต่าง ๆ นักธุรกิจชั้นสูงสร้างความสัมพันธ์กับผู้บริหารประเทศและสมาชิกสภาผู้แทนราษฎรโดยอาศัยเงินเป็นสินน้ำใจมากที่สุด

(3) สาเหตุจากสภาพแวดล้อมทางสังคม การพิจารณามูลเหตุของการคอร์รัปชันจำเป็นต้องพิจารณาถึงธรรมเนียมของสังคม เพราะบางสังคมมองว่าการคอร์รัปชันเป็นเรื่องปกติของสังคม เป็นปัญหาที่คนในสังคมยอมรับได้

(4) สาเหตุจากการบริหารงานของรัฐที่ขาดประสิทธิภาพ การบริหารงานที่ขาดประสิทธิภาพหมายถึง การปกครองบังคับบัญชาที่หละหลวม ผู้ใต้ปกครองและผู้บังคับบัญชาไม่สุจริต ซึ่งพบเห็นได้จากการไม่กวดขันควบคุมทางระเบียบวินัย และการเปิดโอกาสให้เกิดการคอร์รัปชัน

(5) สาเหตุจากกฎหมายหรือระเบียบมีช่องว่างหรือมีข้อบกพร่อง เนื่องจากปัญหาการคอร์รัปชันเป็นปัญหาที่การกระทำผิดไม่ชัดเจนหรือโจ่งแจ้งมากนัก ดังนั้น การหาพยานหลักฐานจึงกระทำได้ยาก ประกอบกับการมีกฎหมายเรื่องของการหมิ่นประมาททำให้ไม่มีผู้ใดกล้าเปิดเผยข้อมูลการทุจริตคอร์รัปชัน นอกจากนั้น กฎหมายมีการกำหนดโทษผู้ให้สินบนกับผู้รับสินบนเท่า ๆ กัน จึงทำให้ผู้ให้สินบนไม่กล้าดำเนินคดีกับเจ้าหน้าที่ที่รับสินบน

(6) สาเหตุจากตำแหน่งหน้าที่ที่เอื้ออำนวยต่อการคอร์รัปชัน การคอร์รัปชันจะเกิดขึ้นได้ยากหากเจ้าหน้าที่ไม่มีอำนาจตามตำแหน่งหน้าที่ทางราชการแม้ว่าจะมีองค์ประกอบอื่นใดที่ส่งเสริมต่อการคอร์รัปชันก็ตาม ฉะนั้น หน่วยงานใดจะมีการคอร์รัปชันเกิดขึ้นหรือไม่ขึ้นอยู่กับความเข้มแข็งของผู้นำและความยึดมั่นในหลักจริยธรรม การคอร์รัปชันในหลาย ๆ กรณีเกิดขึ้นมาจากการที่ผู้นำอ่อนแอไม่สามารถควบคุมเจ้าหน้าที่ชั้นผู้น้อยให้อดทนต่อความเย้ายวนของสินบนได้ ยิ่งไปกว่านั้นเจ้าหน้าที่ระดับสูงก็คอร์รัปชันเสียเอง

(7) สาเหตุจากการตกอยู่ภายใต้อิทธิพลของสถานการณ์ การตกอยู่ในภาวะแวดล้อมและอิทธิพลของผู้ทุจริตคอร์รัปชัน ส่งผลให้บุคคลจะต้องทำการคอร์รัปชันไปด้วย เมื่อทุกคนต่างทำการคอร์รัปชัน ย่อมส่งเสริมบรรยากาศที่เอื้ออำนวยต่อการคอร์รัปชันในสังคมมากขึ้น เพราะข้าราชการชั้นผู้น้อยก็จะคิดว่าในเมื่อคนอื่นทำการคอร์รัปชันได้ ทำไมตนเองจะทำได้ ฉะนั้นสถานการณ์ในลักษณะนี้ทำให้การคอร์รัปชันเกิดความแพร่หลายในองค์กรภาครัฐมากขึ้น

(8) มูลเหตุอื่น ๆ ของการคอร์รัปชัน เช่น อิทธิพลของภรรยาหรือผู้หญิง อาจกล่าวได้ว่าภรรยาเป็นผู้มีอิทธิพลอย่างยิ่งในการก่อให้เกิดการคอร์รัปชันในวงราชการ เนื่องจากภรรยาของ

ข้าราชการเป็นตัวละครสำคัญที่ไปสนับสนุนและส่งเสริมให้สามีของตนทำการคอร์รัปชันด้วยวัตถุประสงค์ 2 ประการคือ ความมั่งคั่งร่ำรวย และเพื่อแก้ปัญหาการเงินภายในครอบครัว

Newburn (2015) อธิบายถึงสาเหตุของการคอร์รัปชันของตำรวจว่า เกิดจาก 2 ส่วนได้แก่ ปัจจัยคงที่ (constant factors) และตัวแปรสำคัญ (main variables) ดังนี้

1. ปัจจัยคงที่ (constant factors) ประกอบด้วยปัจจัย 6 อย่าง ดังนี้

(1) การใช้ดุลยพินิจ (discretion) หมายถึง การมีอิสระในการตัดสินใจในการกระทำซึ่งเป็นลักษณะโดยทั่วไปของการเป็นตำรวจมืออาชีพ

(2) ห้างไกลสายตาของผู้บังคับบัญชา (low managerial visibility) หมายถึง การที่ตำรวจปฏิบัติหน้าที่ห่างไกลจากการตรวจสอบของผู้บังคับบัญชา

(3) การทำงานของตำรวจมีการเปิดเผยต่อสาธารณะต่ำ (low public visibility) หมายถึง การทำงานของตำรวจเป็นเรื่องที่อยู่ห่างไกลสายตาของประชาชน ทำให้มีการเปิดเผยการทำงานของตำรวจค่อนข้างน้อย

(4) ความลับภายในกลุ่ม (peer group secrecy) เนื่องจากวัฒนธรรมของตำรวจจะมีลักษณะของการมีความลับและมีเอกภาพภายในกลุ่มค่อนข้างสูงจนมีคำกล่าวว่าเป็น “กำแพงสีน้ำเงินแห่งความเงียบงัน” หรือ “blue wall of silence” ซึ่งโดยปกติจะมีการปกป้องผู้กระทำความผิดที่เป็นตำรวจด้วยกันเอง

(5) ความลับของการบริหารจัดการ (managerial secrecy) หมายถึง การที่ผู้บริหารมักแบ่งปันค่านิยมและวัฒนธรรมของสิ่งที่พวกเขาบริหารจัดการ

(6) การติดต่อและคบหากับผู้กระทำความผิดกฎหมาย (association with lawbreakers/contact with temptation) ด้วยลักษณะงานของตำรวจทำให้ตำรวจต้องติดต่อกับคนหลากหลาย ตั้งแต่ประชาชนธรรมดาหรือกลุ่มอาชญากรรมที่เป็นองค์กรผู้ซึ่งจะเข้ามายุ่งเกี่ยวทำให้ตำรวจสูญเสียความเป็นตำรวจมืออาชีพไป

2. ตัวแปรสำคัญ (main variables) ประกอบด้วยตัวแปรสำคัญ 5 ตัวแปร ได้แก่

(1) บริบทของชุมชนและบริบททางการเมือง (community and political context) ซึ่งหมายถึง ขอบเขตของการคอร์รัปชันได้รับการยอมรับอย่างกว้างขวางมากขึ้นมากหรือน้อยเพียงใด

(2) ความซื่อสัตย์และการควบคุมขององค์กร (organisational integrity and control) หมายถึง การนำองค์กรหรือการบริหารองค์กรของตำรวจเป็นไปอย่างเหมาะสมหรือไม่ เพียงใด

(3) โอกาสในการคอร์รัปชัน (opportunities for corruption) หมายถึง ลักษณะงานของตำรวจมีการติดต่อกับสิ่งที่เรียกว่า ชายขอบแห่งการเชื่อเชียวเพื่อกระทำการคอร์รัปชัน (invitational edges of corruption) โดยเฉพาะอย่างยิ่งการติดต่อกับผู้กระทำความผิดในกระบวนค้ายาเสพติดและค้าประเวณีทางเพศ หรือการปฏิบัติงานที่เกี่ยวข้องกับกฎระเบียบอื่น เช่น การก่อสร้าง การจราจร และการออกนอกใบอนุญาตต่าง ๆ

(4) ธรรมาภิบาล (governance) แบ่งออกเป็น 2 ส่วน คือ ธรรมาภิบาลภายนอกองค์กร (externally) หมายถึง ระดับของการที่องค์กรตำรวจจะได้รับการตรวจสอบจากสาธารณะ และธรรมาภิบาลภายในองค์กร (internally) หมายถึง มีการใช้ทรัพยากรขององค์กรอย่างซื่อสัตย์และมีการควบคุมการคอร์รัปชันภายในองค์กรอยู่ในระดับที่มากน้อยเพียงใด

(5) คุณธรรมจริยธรรม (moral cynicism) หมายถึง ระดับความมากน้อยที่ตำรวจสามารถสร้างหรือพัฒนามุมมองของประชาชนต่อภาพลักษณ์การทำงานของตำรวจ

ผลกระทบของการคอร์รัปชัน

การคอร์รัปชันโดยทั่วไปส่งผลกระทบต่อสังคมและประเทศชาติอย่างมหาศาล โดยสังคิต พิริยะรังสรรค์ (2547) อธิบายว่าปัญหาการคอร์รัปชันส่งผลต่อการพัฒนาเศรษฐกิจและเสถียรภาพทางการเมืองของประเทศ 8 ประการ ได้แก่

1. ความไม่ยุติธรรม
2. ความไม่มีประสิทธิภาพของหน่วยงาน
3. ประชาชนขาดความไว้วางใจรัฐบาล
4. เกิดความสูญเสียเปล่าในการใช้ทรัพยากรของประเทศ
5. ขาดการจูงใจในการลงทุนจากภาคเอกชนของต่างประเทศ
6. ขาดเสถียรภาพทางการเมือง เนื่องจากปัญหาเงินสินบน
7. ความไม่มีประสิทธิภาพของมาตรการควบคุมปัญหาการคอร์รัปชัน
8. เกิดข้อจำกัดในการนำนโยบายไปปฏิบัติเนื่องจากการทุจริตของข้าราชการ

บวรศักดิ์ อุวรรณโณ (2550) เสนอว่า การทุจริตคอร์รัปชันในภาครัฐถือว่าการทำลายสังคมและก่อให้เกิดความเสียหายแก่ประเทศเป็นอย่างมาก การคอร์รัปชันถือเป็นสิ่งที่เลวร้ายแต่ก็สามารถพบเห็นอย่างแพร่หลายในสังคมทุกระดับ ไม่ว่าจะเป็นข้าราชการประจำ นักการเมืองระดับท้องถิ่น หรือนักการเมืองระดับประเทศ ปัจจุบัน ปัญหาการคอร์รัปชันเกิดการพัฒนาและขยายตัวไปในทุกส่วนของภาครัฐและภาคเอกชน มีการแสวงหาผลประโยชน์จากอำนาจหน้าที่ของเจ้าหน้าที่ของรัฐในทุกระดับ แม้ว่าจะมีความพยายามในการป้องกันและแก้ไขปัญหามาอย่างต่อเนื่อง แต่ความก้าวหน้าทางเศรษฐกิจ การเมืองและเทคโนโลยีข้อมูลข่าวสารที่รวดเร็วและลับซับซ้อน ประกอบกับการพัฒนาของภาคธุรกิจที่มีการแข่งขันกันอย่างรุนแรง ทำให้รูปแบบและเครือข่ายของการคอร์รัปชันปรับเปลี่ยนอย่างรวดเร็วและซับซ้อนรัดกุมมากยิ่งขึ้น ทำให้เป็นอุปสรรคต่อการพัฒนาประเทศ สร้างความเสียหายให้แก่สังคม การบริหารงานในหน่วยงานของรัฐ ตลอดจนส่งผลกระทบต่อระบบเศรษฐกิจและการเมือง ดังนี้

1. ผลกระทบต่อสังคม การคอร์รัปชันส่งผลให้สังคมขาดการพัฒนาและไม่เจริญเติบโตเท่าที่ควร เนื่องจากมีการจัดสรรงบประมาณและทรัพยากรในโครงการต่าง ๆ ที่เกี่ยวข้องกับการพัฒนาคุณภาพชีวิตของประชาชนอย่างไม่เหมาะสม นอกจากนี้ หากพิจารณาในส่วนที่เกี่ยวข้องกับ

ความช่วยเหลือจากต่างประเทศแล้ว พบว่า สถานการณ์การคอร์รัปชันภายในประเทศ ทำให้ต่างชาติหรือองค์กรระหว่างประเทศไม่กล้าหรือเกิดความลังเลที่จะให้ความช่วยเหลือ ด้วยเกรงว่าเจ้าหน้าที่ของรัฐในประเทศนั้น ๆ อาจนำเงินช่วยเหลือไปใช้เพื่อประโยชน์ส่วนตน ซึ่งจะทำให้การช่วยเหลือนั้นเกิดความสูญเปล่าและไม่เป็นไปตามวัตถุประสงค์ของผู้ให้การสนับสนุนช่วยเหลือ

2. ผลกระทบต่อการบริหารงานของหน่วยงานภาครัฐ โดยเฉพาะอย่างยิ่งหน่วยงานในกระบวนการยุติธรรม ซึ่งการคอร์รัปชันส่งผลให้การบังคับใช้กฎหมายขาดประสิทธิภาพ ประชาชนขาดความศรัทธาไม่เคารพกฎหมาย ยึดถือเอาอำนาจและเงินเป็นใหญ่

3. ผลกระทบทางเศรษฐกิจ โดยทั่วไปแล้วการคอร์รัปชันมักจะกระทำในรูปแบบของการให้สินบนแก่เจ้าหน้าที่ของรัฐ เพื่อให้ได้รับการผูกขาดในการผลิตสินค้าและบริการ ดังนั้น จึงส่งผลกระทบต่อการแข่งขันทางการค้าอย่างเสรีและเป็นธรรม ทำให้นักลงทุนทั้งจากในประเทศและต่างประเทศไม่ต้องการเข้ามาลงทุนทำธุรกิจในประเทศที่มีการคอร์รัปชัน นอกจากนี้ ยังส่งผลกระทบทำให้คนในสังคมได้รับสินค้าและบริการไม่มีคุณภาพและราคาสูงเกินความเป็นจริง เพราะการจ่ายเงินสินบนและเงินค่าเจรจาในการดำเนินธุรกิจให้กับเจ้าหน้าที่ของรัฐจะถูกนำไปรวมเป็นต้นทุนในการผลิตสินค้าและบริการเสมอ สภาวะแบบนี้จึงทำให้เกิดผลกระทบต่อระบบเศรษฐกิจ เสถียรภาพทางการเงินและความสามารถในการแข่งขันของประเทศอย่างหลีกเลี่ยงไม่ได้

4. ผลกระทบทางการเมือง การคอร์รัปชันส่งผลให้ประเทศขาดความเจริญก้าวหน้าและไม่มีเสถียรภาพทางการเมือง การทุจริตการเลือกตั้งภายในประเทศทำให้ได้นักการเมืองที่ไม่มีความรู้ความสามารถเพียงพอที่จะเข้ามาบริหารประเทศและมีโอกาสสูงที่นักการเมืองเหล่านั้นจะเข้ามาแสวงหาประโยชน์จากการใช้อำนาจโดยมิชอบ เพื่อถอนทุนคืนจากการซื้อเสียง ในบางกรณีนักการเมืองที่คอร์รัปชันอาจสนับสนุนให้มีการประกาศใช้กฎหมายที่เอื้อต่อผลประโยชน์ของตนเองหรือของพวกพ้อง ซึ่งส่งผลกระทบอย่างร้ายแรงต่อการบริหารและการปกครองประเทศโดยรวม

จากที่กล่าวมาข้างต้น แสดงให้เห็นว่า การคอร์รัปชันส่งผลกระทบต่อพัฒนาประเทศในด้านต่าง ๆ เป็นอย่างมาก จนกลายเป็นรากเหง้าของปัญหาทั้งปวง ดังนั้น การเข้าใจถึงปัจจัยหรือสาเหตุของการเกิดการคอร์รัปชันที่ถูกต้องและครบถ้วนจะนำไปสู่การป้องกันและการแก้ไขปัญหาคอร์รัปชันได้อย่างเหมาะสม อย่างไรก็ตาม หากพิจารณาถึงผลกระทบของการคอร์รัปชันของตำรวจ ซึ่งเป็นมุมมองเกี่ยวกับการคอร์รัปชันในระดับที่เล็กลงมา พบว่า การคอร์รัปชันของตำรวจส่งผลกระทบต่อความมั่นใจของประชาชนที่มีต่อตำรวจ รวมถึงศักยภาพและความสามารถในการควบคุมกำกับดูแลกำลังพลของตำรวจลดลงเป็นอย่างมาก (Goldstein, 1975)

Kumssa (2015) อธิบายว่า การคอร์รัปชันเป็นความท้าทายต่อธรรมาภิบาลและการเจริญเติบโตทางเศรษฐกิจของประเทศ ทำให้ประชาชนขาดความไว้วางใจต่อองค์กรตำรวจและกระบวนการยุติธรรมทางอาญา ในทางกลับกัน ทำให้เกิดการก่ออาชญากรรมที่เพิ่มมากขึ้น โดยเฉพาะอย่างยิ่งอาชญากรรมที่เกี่ยวข้องกับการลักลอบค้ายาเสพติดและการค้ำมนุษย์ การปลอมแปลงเอกสาร อาชญากรรมที่ทำเป็นแก๊งค์ รวมถึงอาชญากรรมใต้ดินอื่น ๆ นอกจากนี้ ยังเป็นการ

เพิ่มต้นทุนและค่าใช้จ่ายในการดำเนินธุรกิจของภาคเอกชนภายในประเทศ และยังเป็นอุปสรรคขัดขวางการเข้ามาลงทุนของต่างประเทศ ฉะนั้น การคอร์รัปชันจึงส่งผลในทางลบต่อการเจริญเติบโตทางเศรษฐกิจและโอกาสในการจ้างงานภายในประเทศ อีกทั้ง ยังส่งผลต่อความปลอดภัยและความมั่นคงของคนในสังคม ซึ่ง Kumssa (2015) ได้อธิบายเพิ่มเติมเกี่ยวกับการคอร์รัปชันของตำรวจว่าส่งผลกระทบต่อสำคัญ 3 ด้าน ได้แก่ ผลกระทบทางเศรษฐกิจและสังคม ผลกระทบด้านธรรมาภิบาล ผลกระทบด้านการให้บริการ และผลกระทบด้านอาชญากรรม ซึ่งมีรายละเอียด ดังนี้

1. ผลกระทบทางเศรษฐกิจและสังคม (socioeconomic effects) การคอร์รัปชันโดยทั่วไปและการคอร์รัปชันของตำรวจเป็นสิ่งที่ส่งผลกระทบต่อต้นทุนในการทำธุรกิจที่เพิ่มขึ้นของภาคเอกชนและทำให้ภาคเอกชนเกิดความหวาดกลัวไม่กล้าเข้ามาลงทุน ฉะนั้น เมื่อมีการคอร์รัปชันเกิดขึ้นมากย่อมทำให้ต่างชาติและบริษัทต่าง ๆ ภายในประเทศเกิดความลังเลที่จะเข้ามาลงทุน เพราะก่อให้เกิดต้นทุนในการดำเนินธุรกิจอย่างหลีกเลี่ยงไม่ได้ ซึ่งจะส่งกระทบในเชิงลบต่อโอกาสในการจ้างงานคนภายในประเทศและทำให้เกิดปัญหาความยากจนตามมา การคอร์รัปชันในกระบวนการสรรหาและคัดเลือกตำรวจนำไปสู่การได้คนที่ไม่มีความรู้ ความสามารถ ไร้ประสิทธิภาพ ขาดความมีระเบียบวินัย และไม่มีความทุ่มเทเอาใจใส่ในการให้บริการที่มีประสิทธิผลแก่ประชาชน ซึ่งในที่สุดย่อมส่งผลกระทบต่อความปลอดภัยของประชาชน ตัวอย่างที่ชัดเจนเกี่ยวกับการคอร์รัปชันของตำรวจในประเทศอินเดียคือการซื้อใบสั่ง ส่งผลให้ผู้ขับขี่ขาดทักษะและความสามารถในการขับขี่ที่เหมาะสม นำไปสู่การเกิดความเสียหายในการใช้รถใช้ถนนและการเกิดอุบัติเหตุในที่สุด ซึ่งลักษณะปัญหาดังกล่าวข้างต้นก่อให้เกิดความสูญเสียทางเศรษฐกิจและสังคมอย่างมากโดยเฉพาะค่าใช้จ่ายในการรักษาพยาบาลและการดูแลคนที่ได้รับบาดเจ็บจากอุบัติเหตุจราจร ฉะนั้น ไม่ว่าจะการคอร์รัปชันจะเกิดขึ้นในรูปแบบใดก็ตามย่อมส่งผลร้ายแรงต่อเศรษฐกิจของประเทศเพราะทำให้บริษัทต่าง ๆ ต้องเสียภาษีเพิ่มขึ้น ลดกิจกรรมทางเศรษฐกิจ เพิ่มต้นทุนในกองทุนสาธารณะ การดำเนินโครงการต่าง ๆ ของรัฐขาดประสิทธิภาพ จนนำไปสู่ผลลัพธ์ในการดำเนินงานขาดประสิทธิผล

2. ผลกระทบด้านธรรมาภิบาล การคอร์รัปชันของตำรวจจะเป็นบ่อนทำลายธรรมาภิบาลและส่งผลเสียต่อการต่อสู้ป้องกันปัญหาอาชญากรรม ความรุนแรงและการปกป้องทรัพย์สินของประชาชนอย่างมีประสิทธิภาพ ก่อให้เกิดสภาพแวดล้อมที่ประชาชนตกอยู่ในความหวาดกลัว ทำให้ต้องจ้างเจ้าหน้าที่รักษาความปลอดภัย ติดตั้งสัญญาณเตือนภัย ซึ่งทำให้เป็นการเพิ่มค่าใช้จ่ายและเกิดการสูญเสยรายได้โดยไม่จำเป็น ซึ่งผู้ได้รับผลกระทบส่วนใหญ่จะเป็นประชาชนที่ยากจน ไม่มีพลังอำนาจทางเศรษฐกิจและการเมืองในการป้องกันตนเองจากอาชญากรรมและการคอร์รัปชันของตำรวจซึ่งทำการรีดไถเงินจากคนจนเหล่านี้ผ่านการคุกคามทุกรูปแบบ จากการศึกษาของ Azfar and Gurgur (2005) พบว่า ในสังคมที่มีการคอร์รัปชันและรัฐบาลของประเทศนั้นไร้ประสิทธิผล บุคคลที่จะได้รับผลกระทบจากอาชญากรรมและการคอร์รัปชันของตำรวจมากที่สุดคือกลุ่มสตรี และครอบครัวที่ยากจน ทำให้คนเหล่านี้ขาดความเชื่อมั่นและไว้วางใจตำรวจ ดังนั้น จึงไม่ช่วยเหลือตำรวจในการแจ้งเหตุอาชญากรรม ฉะนั้น จึงไม่น่าแปลกใจเลยที่ประชาชนในประเทศซึ่งมีระดับของการ

คอร์รัปชันสูงจะเพิกเฉยที่จะรายงานเหตุอาชญากรรมต่อตำรวจ การใช้ความรุนแรงของตำรวจและการรีดไถของตำรวจ

3. ผลกระทบด้านการให้บริการ การคอร์รัปชันของตำรวจส่งผลต่อการให้บริการประชาชนที่ขาดประสิทธิภาพเนื่องจากตำรวจเรียกร้อยเงินในการสอบสวนคดีโจรกรรม คดีข่มขืน และคดีที่เกี่ยวข้องกับอุบัติเหตุจราจร และส่วนใหญ่มักเรียกร้อยเงินจากกลุ่มคนยากจน ผู้อพยพ ชนกลุ่มน้อยในสังคม และแรงงานต่างด้าว ฉะนั้น การคอร์รัปชันของตำรวจจึงหมายถึงการให้การปกป้องทางกฎหมายและการให้บริการแก่ประชาชนกลุ่มเหล่านี้ในระดับที่ต่ำกว่าแตกต่างจากกลุ่มคนที่มีสิทธิพิเศษหรือกลุ่มคนรวยในสังคม แต่ในบางครั้ง คนรวยเองก็ต้องจ่ายสินบนในการเข้าถึงบริการของตำรวจ เพราะตำรวจมักละเลยต่อการปฏิบัติตามหน้าที่ของตนเองหาไม่ได้รับสิ่งจูงใจในการทำงาน

4. ผลกระทบด้านอาชญากรรม การคอร์รัปชันของตำรวจถือเป็นบ่อนทำลายการต่อสู้ป้องกันและแก้ไขปัญหาอาชญากรรม ทำให้มีการก่ออาชญากรรมเพิ่มมากขึ้น โดยเฉพาะอย่างยิ่ง การปล้น การข่มขืน การค้ามนุษย์ การลักลอบค้ายาเสพติด การค้าอวัยวะส่วนต่าง ๆ ของสัตว์ใกล้สูญพันธุ์ เป็นต้น ซึ่งสถานการณ์ในลักษณะนี้เป็นสิ่งที่ย่ำแย่ยิ่งต่อประเทศกำลังพัฒนาที่อาศัยการท่องเที่ยวเป็นแหล่งที่มาของรายได้หลัก การคอร์รัปชันของตำรวจยังส่งผลให้การรักษาความปลอดภัยต่อชีวิตและทรัพย์สินของประชาชนมีความอ่อนแอและคุกคามต่อความมั่นคงของมนุษย์ภายในประเทศ ฉะนั้น การที่อาชญากรสามารถติดสินบนตำรวจเพื่อให้ตนเองรอดพ้นจากการดำเนินคดี ย่อมทำให้ประชาชนภายในประเทศสูญเสียความมั่นใจต่อตำรวจและรัฐบาลทั้งหมด เพราะนอกจากประชาชนจะขาดความเชื่อถือนองครักษ์ที่เป็นตัวแทนของภาครัฐแล้วประสิทธิภาพในการบังคับใช้กฎหมายของประเทศก็จะอ่อนด้อยตามไปด้วย

จากที่กล่าวข้างต้น แสดงให้เห็นว่าการคอร์รัปชันของตำรวจส่งผลกระทบต่อประเทศชาติและสังคมหลายประการ หากมองในระดับมหภาคจะเห็นได้ว่าการคอร์รัปชันของตำรวจส่งผลกระทบต่อเศรษฐกิจและสังคม ธรรมาภิบาล การให้บริการ และด้านอาชญากรรม อย่างไรก็ตาม เมื่อพิจารณาถึงผลกระทบในระดับปฏิบัติการ พบว่า การคอร์รัปชันทำให้ประชาชนขาดความไว้วางใจต่อตำรวจด้วยเช่นกัน (Goldstein, 1975; Tankebe, 2010; Boateng, 2015; Wambua, 2015)

แนวคิดและทฤษฎีที่เกี่ยวข้องกับความหวาดกลัวอาชญากรรม

ความหมายของความหวาดกลัวอาชญากรรม

Furstenberg (1971) อธิบายว่าความหวาดกลัวอาชญากรรม (fear for crime) หมายถึงความรู้สึกที่มีสิ่งก่อความวิตใจ (agitation) หรือความวิตกกังวล (anxiety) ของมนุษย์ที่มีต่อความปลอดภัยในชีวิตหรือทรัพย์สินของตนเอง โดยความรู้สึกในลักษณะนี้จะเกิดขึ้นเมื่อบุคคลเผชิญกับเหตุการณ์ที่สร้างความหวาดกลัวหรือผลกระทบที่เกิดขึ้นภายหลังจากการประสบกับเหตุการณ์นั้น

Warr (2000) อธิบายว่า ความหวาดกลัวอาชญากรรม หมายถึง ความรู้สึกของมนุษย์ที่มีต่อภัยอาชญากรรม เป็นเรื่องที่เกี่ยวข้องกับอารมณ์ความรู้สึกกลัวหรือหวาดระแวง ซึ่งมักจะส่งผลให้ผู้คนตื่นตระหนกและสร้างพฤติกรรมตอบสนองต่อภัยอันตรายที่เกิดขึ้นอย่างไม่คาดคิด

Gabriel and Greve (2003) อธิบายว่า ความหวาดกลัวอาชญากรรมเป็นความรู้สึกถึงอันตรายและความวิตกกังวลที่เกิดจากการคุกคามทางอาชญากรรม

จากการศึกษาความหมายดังกล่าวข้างต้น ทำให้การศึกษาในครั้งนี้กำหนดความหมายของความหวาดกลัวอาชญากรรมไว้ว่า หมายถึง ปฏิกริยาทางอารมณ์ของประชาชนที่มีความรู้สึกและวิตกกังวลต่ออันตรายที่อาจเกิดขึ้นกับตนเอง เช่น ความหวาดกลัวต่อการถูกขโมยถังแก๊สบ้าน ความหวาดกลัวต่อการถูกปล้นหรือถูกชิงทรัพย์ ความหวาดกลัวต่อการถูกทำร้ายร่างกายหรือลวนลามทางเพศ ความหวาดกลัวต่อการที่มีคนเกรี้ยวกราดใส่ในขณะที่ยืนอยู่ตามถนนหรือสถานที่สาธารณะและความหวาดกลัวต่อการแอบอ้างเป็นเจ้าหน้าที่และทำการขโมยทรัพย์สิน เป็นต้น

ปัจจัยที่ส่งผลต่อความหวาดกลัวอาชญากรรม

Skogan (1986) กล่าวถึงปัจจัยกว้าง ๆ ที่ส่งผลต่อความหวาดกลัวอาชญากรรมของบุคคลว่าเกิดจาก 5 ปัจจัยสำคัญ ได้แก่

1. การตกเป็นเหยื่ออาชญากรรม
2. ข้อมูลการตกเป็นเหยื่ออาชญากรรมที่มีการเผยแพร่ผ่านทางสื่อสังคมออนไลน์
3. สภาพความเสื่อมโทรมของสถานที่และความไม่เป็นระเบียบเรียบร้อยทางสังคม
4. ลักษณะสภาพแวดล้อมที่สร้างขึ้น เช่น องค์ประกอบทางกายภาพของสถานที่พักอาศัย
5. ความขัดแย้งระหว่างกลุ่ม

โดย Skogan พบว่า ปัจจัยที่ส่งผลต่อความหวาดกลัวมากที่สุดคือ สภาพทางกายภาพของสถานที่ซึ่งมีความชำรุดทรุดโทรมหรือไม่ได้รับการเอาใจใส่ดูแล รวมถึงความไม่สงบเรียบร้อยในสังคม ในขณะที่ลักษณะสภาพแวดล้อมที่มีการสร้างขึ้นมานั้นสามารถตรวจจับความสัมพันธ์กับความหวาดกลัวอาชญากรรมได้ยาก เพราะอาจมีปัจจัยอื่นที่เข้ามาแทรก ดังนั้น ควรทำการศึกษปัจจัยนี้แยกออกจากปัจจัยอื่น ๆ เพราะโดยทั่วไปแล้วหากมีการปรับปรุงภูมิทัศน์และสภาพทางกายภาพของสถานที่ เช่น การติดตั้งไฟส่องสว่าง สามารถช่วยลดความหวาดกลัวอาชญากรรมลงได้อย่างเห็นได้ชัด

ส่วน Zedner (1997) อธิบายเกี่ยวกับลักษณะของความหวาดกลัวอาชญากรรมไว้หลายประเด็น ได้แก่

1. ความหวาดกลัวอาชญากรรมเป็นประเด็นคุกคามต่อความรู้สึกปลอดภัยในชีวิตของประชาชนมากกว่าคุกคามต่อความรู้สึกปลอดภัยในทรัพย์สินหรือความปลอดภัยทั่ว ๆ ไป
2. ความหวาดกลัวอาชญากรรมมีความสัมพันธ์กับการขัดเกลากฎทางสังคม ซึ่งการขัดเกลากฎทางสังคมทำให้ผู้ชายมีความหวาดกลัวอาชญากรรมน้อยกว่าผู้หญิง
3. ความหวาดกลัวอาชญากรรมมีความสัมพันธ์กับสถานการณ์แวดล้อม
4. ความหวาดกลัวอาชญากรรมมีความสัมพันธ์กับความรู้สึกอ่อนแอหรือไม่มั่นคง

5. ความหวาดกลัวอาชญากรรมมีความสัมพันธ์กับรูปแบบการใช้ชีวิตที่มีความเสี่ยง โดยผู้ที่มีความหวาดกลัวอาชญากรรมต่ำจะมีความเสี่ยงในการตกเป็นเหยื่ออาชญากรรมสูง

6. ความหวาดกลัวอาชญากรรมมีความสัมพันธ์กับเพศ โดยผู้หญิงและผู้ชายจะมีความหวาดกลัวอาชญากรรมในระดับที่แตกต่างกัน และโดยส่วนใหญ่แล้วผู้หญิงมีความหวาดกลัวอาชญากรรมสูงกว่าผู้ชาย

7. ความหวาดกลัวอาชญากรรมมีความสัมพันธ์กับลักษณะทางกายภาพแวดล้อม โดยเฉพาะสภาพแวดล้อมที่แคบ ทึบโทรม มีไฟส่องสว่างไม่เพียงพอ ตามกำแพงมีการขีดเขียนรูปภาพ มีการมั่วสุมบริเวณมุมถนน มีคนเมาสุราเดินไปมา เหล่านี้เป็นปัจจัยที่ส่งผลต่อความหวาดกลัวอาชญากรรมของบุคคลได้

8. ความหวาดกลัวอาชญากรรมมีความสัมพันธ์กับรูปแบบการใช้ชีวิตของหนุ่มสาว โดยความหวาดกลัวอาชญากรรมทำให้บุคคลเกิดการปรับเปลี่ยนพฤติกรรมและรูปแบบการใช้ชีวิตของตนเองเพื่อหลีกเลี่ยงการตกเป็นเหยื่ออาชญากรรม

9. ความหวาดกลัวอาชญากรรมมีความสัมพันธ์กับกลุ่มชาติพันธุ์ โดยคนที่มีเชื้อชาติต่างกันจะมีความหวาดกลัวอาชญากรรมต่างกัน เช่น คนเอเชียอาจมีความหวาดกลัวอาชญากรรมมากกว่าคนผิวสี เป็นต้น

10. ความหวาดกลัวอาชญากรรมในมุมมองเชิงอำนาจที่ไม่เท่าเทียมกันของเหยื่ออาชญากรรม แสดงให้เห็นว่า บุคคลที่มีอำนาจน้อยกว่าเป็นกลุ่มคนที่มีโอกาสในการตกเป็นเหยื่ออาชญากรรมสูงกว่า โดยเฉพาะกลุ่มของเด็ก สตรี และคนชรา

การตอบสนองต่อความหวาดกลัวอาชญากรรม

DuBow (1979) อธิบายว่า เมื่อบุคคลเกิดความหวาดกลัวอาชญากรรม บุคคลเหล่านั้นจะมีพฤติกรรมที่ตอบสนองต่อความหวาดกลัวดังกล่าว 5 รูปแบบ ได้แก่ พฤติกรรมการหลีกเลี่ยง (avoidance) พฤติกรรมการป้องกัน (protective behaviors) พฤติกรรมการประกันความเสี่ยง (insurance behaviors) พฤติกรรมการสื่อสาร (communicative behaviors) และพฤติกรรมการมีส่วนร่วม (participation behaviors) ซึ่งมีรายละเอียด ดังนี้

1. พฤติกรรมการหลีกเลี่ยง (avoidance) หมายถึง การกระทำที่ลดการเข้าใกล้การก่ออาชญากรรมด้วยการพาตัวเองออกมาห่างจากสถานการณ์ที่มีโอกาสในการตกเป็นเหยื่ออาชญากรรมหรือเชื่อว่ามีความเสี่ยงในการเกิดอาชญากรรมสูง

2. พฤติกรรมการป้องกัน (protective behaviors) หมายถึง การแสวงหาแนวทางในการป้องกันการตกเป็นเหยื่ออาชญากรรม ประกอบด้วย 2 ลักษณะ ได้แก่ การปกป้องบ้าน (home protection) ซึ่งเป็นการกระทำในลักษณะใด ๆ ก็ตามที่ทำให้บ้านของตนเองมีความปลอดภัยจากอาชญากรรมมากขึ้น อาจดำเนินการโดยการติดตั้งอุปกรณ์รักษาความปลอดภัยเพิ่มเติมหรือปรับปรุงอุปกรณ์รักษาความปลอดภัยที่มีอยู่เดิมให้สามารถใช้งานได้ และการป้องกันตนเอง (personal

protection) เป็นการกระทำในขณะที่อยู่นอกบ้านด้วยการลดช่องโหว่หรือความเสี่ยงที่อาจนำไปสู่การตกเป็นเหยื่ออาชญากรรม

3. พฤติกรรมการประกันความเสี่ยง (insurance behaviors) หมายถึง พฤติกรรมในการแสวงหาแนวทางเพื่อลดความสูญเสียจากการตกเป็นเหยื่ออาชญากรรม อันเป็นการเปลี่ยนแปลงผลกระทบที่เกิดขึ้นจากการตกเป็นเหยื่ออาชญากรรมให้บรรเทาเบาบางลง

4. พฤติกรรมการสื่อสาร (communicative behaviors) หมายถึง การแลกเปลี่ยนข้อมูลและอารมณ์ความรู้สึกเกี่ยวกับอาชญากรรมกับบุคคลอื่น

5. พฤติกรรมการมีส่วนร่วม (participation behaviors) หมายถึง การเข้าร่วมกับคนอื่นซึ่งได้รับแรงจูงใจมาจากอาชญากรรมโดยเฉพาะหรืออาชญากรรมโดยทั่วไป

ผลการศึกษาของ Prechathamwong and Rujiprak (2018) ซึ่งทำการศึกษาความหวาดกลัวอาชญากรรมในประเทศไทย พบว่า ปัจจัยสำคัญที่ส่งผลต่อความหวาดกลัวอาชญากรรมประกอบด้วย เพศ โดยผู้หญิงจะมีความหวาดกลัวอาชญากรรมมากกว่าเพศชาย นอกจากนี้ยังพบว่า การรับรู้ถึงความไม่เป็นระเบียบเรียบร้อยทางสังคมและประสบการณ์การตกเป็นเหยื่ออาชญากรรม เป็นปัจจัยที่ส่งผลทางอ้อมต่อความหวาดกลัวอาชญากรรมผ่านทางตัวแปรการรับรู้ถึงอันตรายของการตกเป็นเหยื่ออาชญากรรม ความพึงพอใจต่อมาตรการป้องกันอาชญากรรมของตำรวจ และการมีส่วนร่วมของประชาชน

ผลกระทบของความหวาดกลัวอาชญากรรม

จากการศึกษาของ Grinshteyn (2013) ค้นพบว่า ความหวาดกลัวอาชญากรรมส่งผลเสียต่อสุขภาพของบุคคล โดยเฉพาะอย่างยิ่งการทำให้เกิดความกังวลใจ และอาการซึมเศร้า นอกจากนี้ยังค้นพบว่า ความหวาดกลัวอาชญากรรมสามารถช่วยลดการใช้สารเสพติดในบุคคลได้ ส่วนผลการศึกษาของ Çakar (2015) Boateng (2015) และ Singer et al. (2018) ซึ่งชี้ให้เห็นว่าความหวาดกลัวอาชญากรรมเป็นปัจจัยที่ส่งผลต่อความไม่ไว้วางใจตำรวจของประชาชน เพราะส่วนหนึ่งที่ประชาชนรู้สึกหวาดกลัวเนื่องจากตำรวจไม่สามารถจัดการแก้ไขปัญหาอาชญากรรมในชุมชน ทำให้ประชาชนต้องตกอยู่ในความเสี่ยง รู้สึกถึงความไม่ปลอดภัยในชีวิตและทรัพย์สินของตนเอง จนนำไปสู่ความหวาดกลัวอาชญากรรม และส่งผลให้เกิดความไม่ไว้วางใจต่อการทำงานของตำรวจหรือองค์กรตำรวจในภาพรวม

แนวคิดและทฤษฎีการตกเป็นเหยื่ออาชญากรรม

ความหมายของเหยื่ออาชญากรรม

ปุระชัย เปี่ยมสมบูรณ์ (2535) อธิบายว่า เหยื่ออาชญากรรมในทางอาชญาวิทยา หมายถึง บุคคลหรือนิติบุคคลที่ได้รับความเสียหายในด้านชีวิต ร่างกาย จิตใจ หรือทรัพย์สินจากการประกอบอาชญากรรม ดังนั้น ตามความหมายนี้ “เหยื่ออาชญากรรม” จึงครอบคลุมถึงผู้เสียหายตามประมวล

กฎหมายวิธีพิจารณาความอาญาตลอดจนบุคคลอื่น ๆ หรือนิติบุคคลอื่นที่ได้รับผลกระทบทั้งทางตรงและทางอ้อม โดยที่อาจไม่ใช่ผู้เสียหายตามความหมายของประมวลกฎหมายวิธีพิจารณาความอาญา

ปกรณ์ มณีปกรณ์ (2537) อธิบายว่า เหยื่ออาชญากรรม หมายถึง บุคคลที่ได้รับความเสียหายจากการก่ออาชญากรรมของผู้กระทำความผิดหรืออาชญากร โดยปราศจากความยินยอมของผู้นั้น ซึ่งผู้เสียหายอาจได้รับความเสียหายทั้งทางร่างกายหรือทรัพย์สิน นอกจากนั้น ยังหมายความรวมถึงผู้ที่เกี่ยวข้องใกล้ชิดของเหยื่อซึ่งบุคคลเหล่านี้ก็ได้รับความเสียหายจากเหตุอาชญากรรมนั้นด้วย

สุดสงวน สุธีสร (2543) อธิบายว่า เหยื่อหมายความครอบคลุมถึงบุคคลที่ได้รับความเสียหาย ความสูญเสีย ความลำบากเดือดร้อนจากการกระทำต่าง ๆ ซึ่งอาจเกิดจากคนหรือธรรมชาติก็ได้ เช่น เหยื่อจากอุบัติเหตุ เหยื่อจากอุบัติเหตุธรรมชาติ เหยื่อจากโรคภัยไข้เจ็บ เหยื่อจากภัยสงคราม เหยื่อที่ได้รับผลกระทบจากการเมืองการปกครอง เป็นต้น

สรารุช เบญจกุล (2551) อธิบายว่า เหยื่ออาชญากรรม หมายถึง ผู้ประสบผลร้ายหรือได้รับความเสียหายทั้งด้านชีวิต ร่างกาย จิตใจ และทรัพย์สิน อันเนื่องมาจากการละเมิดกฎหมาย เหยื่ออาชญากรรมไม่ว่าจะเป็นบุคคลธรรมดาหรือนิติบุคคลต่างก็มีความหมายเช่นเดียวกัน

พระราชบัญญัติาคาตอบแทนผู้เสียหายและคาทตแทนและคาไซจายแกจ้เลยในคดีอาญา พ.ศ. 2544 (2556) กำหนดนิยามของคำว่า “ผู้เสียหาย” ในลักษณะที่คล้ายกับคำว่า “เหยื่ออาชญากรรม” หมายถึง บุคคลที่ได้รับความเสียหายถึงแกชีวิตหรือร่างกาย หรือจิตใจเนื่องจากการกระทำความผิดอาญาของผู้อื่น โดยตนมิได้มีส่วนเกี่ยวข้องกับการกระทำความผิดนั้น

จากความหมายของเหยื่ออาชญากรรมข้างต้น ทำให้สามารถตีความได้ว่า การตกเป็นเหยื่ออาชญากรรม หมายถึง การที่บุคคลหรือกลุ่มบุคคลมีประสบการณ์ได้รับอันตรายแก่ร่างกาย จิตใจ หรือได้รับความเสียหายต่อทรัพย์สิน หรือได้รับผลกระทบใด ๆ จากการก่ออาชญากรรม หรือสิทธิจากการกระทำหรือละเว้นการกระทำใดอันเป็นความผิดตามประมวลกฎหมายอาญา เช่น การถูกทำร้ายร่างกาย การถูกข่มขู่คุกคาม การถูกคุกคามและล่วงละเมิดทางเพศ การถูกฉกชิงวิ่งราว การถูกบุกรุกเพื่อขโมยทรัพย์สิน การถูกขโมยรถจักรยาน/รถจักรยานยนต์ รวมถึงการประสบเหตุโจรทุบรถเพื่อขโมยเอาทรัพย์สิน เป็นต้น

ประเภทของเหยื่ออาชญากรรม

ประชัย เปี่ยมสมบูรณ์ (2535) แบ่งประเภทของเหยื่ออาชญากรรมออกเป็น 3 กลุ่ม ได้แก่

1. เหยื่อปฐมภูมิ หมายถึง บุคคลผู้ได้รับผลกระทบโดยตรงจากอาชญากรรม เช่น ผู้หญิงที่ถูกข่มขืน เจ้าทรัพย์ที่ถูกลักทรัพย์ บุคคลที่ถูกฆาตกรรม เป็นต้น เหยื่อปฐมภูมิสามารถแบ่งแยกย่อยออกได้อีก 2 ประเภทใหญ่ ๆ คือ (1) เหยื่อที่ไม่มีความสัมพันธ์กับผู้กระทำความผิด หรือไม่ได้มีส่วนร่วมในการกระทำความผิด เช่น เจ้าของบ้านที่ถูกลักทรัพย์ในบ้านขณะนอนหลับ นักเรียนหญิงที่ถูกครูล่วงไปข่มขืน และ (2) เหยื่อที่มีความสัมพันธ์กับผู้กระทำความผิด หรือมีส่วนร่วมในการกระทำความผิดในระดับที่ต่างกัน เช่น ผู้หญิงที่ขาดความระมัดระวังจนทำให้เกิดการแท้งบุตร เด็กเล่นไม้ขีดไฟจนทำให้เกิดเพลิงไหม้หรือหญิงนอกใจสามีทำการยั่วผู้ชายอื่นให้มีเพศสัมพันธ์กับตนเอง เป็นต้น

2. เหยื่อทุติยภูมิ หมายถึง ญาติพี่น้องและบุคคลใกล้ชิดของผู้ตกเป็นเหยื่อปฐมภูมิ เช่น บิดา มารดา สามี ภรรยา บุตรธิดา เป็นต้น ในสภาพสังคมที่มีความผูกพันในลักษณะเครือญาติอย่างใกล้ชิด เหยื่อทุติยภูมีย่อมได้รับผลของความเสียหายทั้งที่เป็นรูปธรรมและนามธรรมตามเหยื่อปฐมภูมิไปด้วย โดยเฉพาะอย่างยิ่งการได้รับผลกระทบทางด้านจิตใจ ทำให้เกิดความรู้สึกโกรธแค้น อับอาย และเสื่อมเสียชื่อเสียง และในบางครั้งต้องแบกรับภาระการเลี้ยงดู จ่ายค่ารักษาพยาบาลและค่าใช้จ่ายต่าง ๆ ของเหยื่อปฐมภูมิและครอบครัวด้วย

3. เหยื่อตติยภูมิ หมายถึง บุคคลที่ไม่ใช่ญาติพี่น้องหรือผู้ที่ใกล้ชิดกับเหยื่อปฐมภูมิโดยตรง แต่มีความสัมพันธ์ในฐานะเพื่อนร่วมงานที่ทำงานในองค์กรเดียวกัน เป็นเพื่อนบ้านที่อาศัยอยู่ในชุมชนเดียวกัน ดังนั้น ข่าวการประทุษร้ายต่อทรัพย์สิน ร่างกาย ชีวิต ของเหยื่อปฐมภูมิก่อให้เกิดผลกระทบกระเทือนต่อเหยื่อตติยภูมิได้เช่นกัน แต่ระดับความรุนแรงก็อาจแตกต่างกันไปตามปัจจัยต่าง ๆ เช่น ความรุนแรงของอาชญากรรม ความผูกพันภายในชุมชน ขนาดของชุมชน และการเผยแพร่ข่าวสารของสื่อ เป็นต้น

สมยศ พุ่มพันธุ์ม่วง (2552) แบ่งลักษณะของเหยื่ออาชญากรรมออกเป็น 2 ประเภท ได้แก่

1. เหยื่อโดยตรง (direct victims) หมายถึง บุคคลผู้ถูกละเมิดและได้รับความเสียหายโดยตรงจากการทำความผิดนั้น

2. เหยื่อโดยอ้อม (indirect victims) หมายถึง บุคคลที่สามซึ่งได้รับผลกระทบจากการทำความผิดกฎหมาย แมวการกระทำนั้นจะไม่ได้เกิดขึ้นกับเขาโดยตรง

Von Hentig (1948) แบ่งประเภทของเหยื่ออาชญากรรมโดยพิจารณาจากปัจจัยทางจิตวิทยาสังคมและลักษณะทางกายภาพเป็นหลัก ทำให้สามารถจำแนกประเภทของเหยื่ออาชญากรรมได้ 13 ประเภท ดังนี้

1. ผู้เยาว์ (the young) เปนเหยื่ออาชญากรรมที่เด่นชัดมาก เนื่องจากผู้เยาว์หรือเด็กเปนผู้ที่อ่อนแอ ขาดประสบการณ์ ดังนั้น จึงมีโอกาสง่ายในการถูกทำร้าย ผู้เยาว์หรือเด็กอยู่ในวัยที่ร่างกายยังไม่ได้รับการพัฒนาเท่าที่ควร ความรู้สึกนึกคิดทางดานศีลธรรมยังมีไม่มากพอ การเจริญเติบโตทางด้านกายภาพและความรู้เท่าทันทางดานวัฒนธรรมยังไม่เท่าเทียมกับอาชญากร ทำให้ตกอยู่ในภาวะที่เสียเปรียบ โดยเฉพาะผู้เยาว์ที่เป็นผู้หญิงจะมีความเสี่ยงต่อการตกเปนเหยื่ออาชญากรรมง่าย

2. ผู้หญิง (the female) ผู้หญิงเปนเพศที่มีความอ่อนแอ จึงมีความเสี่ยงที่จะตกเปนเหยื่ออาชญากรรมมากกว่าเพศชาย โดยเฉพาะวัยรุ่นหญิงจำนวนมากต้องตกเปนเหยื่อการฆาตกรรมหรือการทารุณทางเพศ สวนผู้หญิงสูงอายุสวนใหญ่จะตกเปนเหยื่ออาชญากรรมเกี่ยวกับทรัพย์สิน เนื่องจากเปนวัยที่มีทรัพย์สินอยู่บางแลว อาชญากรสวนใหญ่ที่กระทำผิดต่อผู้หญิงจึงมักเปนผู้ชาย เพราะเปนเพศที่มีกำลังแข็งแรงกว่าเพศหญิงเปนทุนเดิมอยู่แล้ว

3. คนแก่ (the old) คนแก่หรือผู้สูงวัยมักตกเปนเหยื่ออาชญากรรมที่เกี่ยวกับทรัพย์สินเนื่องจากอยู่ในช่วงที่มีการสะสมทรัพย์สินไว้อย่างมั่งคั่ง มีความร่ำรวย และคนแก่ก็เปนวัยที่มีกำลังในการต่อสู้รนอย ร่างกายมีการเคลื่อนไหวช้า จึงตกเปนเหยื่ออาชญากรรมได้ง่าย

4. คนที่มีความบกพร่องทางจิตและวิกลจริต (the mentally defective and other mentally) คนกลุ่มนี้มีความเสี่ยงที่จะตกเป็นเหยื่ออาชญากรรมอย่างแท้จริง เพราะบุคคลจำพวกวิกลจริต เป็นโรคพิษสุราเรื้อรัง ตติยาเสพติด เป็นโรคประสาท หรือมีจิตบกพร่องในลักษณะต่าง ๆ จะมีสติสัมปชัญญะที่ไม่ครบถ้วน ความรู้สึกนึกคิดขากวาคคนปกติ จึงทำให้ตกเป็นเหยื่ออาชญากรรมได้ง่ายกว่าคนทั่วไป

5. ผู้อพยพ (the immigrants) ผู้ที่อพยพย้ายถิ่นมาจากที่อื่นเป็นกลุ่มคนที่ต้องมีการปรับตัวให้เข้ากับสภาพแวดล้อมใหม่ ๆ ต้องเรียนรู้ทางวัฒนธรรม สภาพปัญหา และบริบทภายในพื้นที่ นอกจากนั้น คนทั่วไปไม่ค่อยเข้าใจปัญหาของคนกลุ่มนี้ แต่กลุ่มอาชญากรรมก็มีความสามารถพิเศษรู้ซึ่งถึงเหตุการณ์และความรู้สึกอันยุ่งยากของผู้อพยพ จึงฉวยโอกาสแสวงหาผลประโยชน์ในสถานการณ์ที่โอกาสดังกล่าว

6. พวกชนกลุ่มน้อย (the minorities) เป็นกลุ่มคนที่มีสถานภาพคล้ายกับผู้ที่อพยพเข้าไปอยู่ใหม่ซึ่งมักจะได้รับความไม่เท่าเทียมกันกับคนส่วนใหญ่ในสังคม ทั้งในแง่ของกฎหมายและในแง่ของความเปราะบาง ชนกลุ่มน้อยอาจประสบกับอคติทางศาสนาเชื้อชาติที่จะส่งผลกระทบต่อการใช้ชีวิตในสังคม มีโอกาสที่จะตกเป็นเหยื่ออาชญากรรมโดยเฉพาะอาชญากรรมประเภทรุนแรง

7. คนโง่โดยกำเนิด (the dull normals) คนโง่โดยกำเนิดเป็นบุคคลที่เกิดมาเพื่อตกเป็นเหยื่ออาชญากรรมโดยแท้ อาชญากรรมมักใช้เหตุผลในการหลอกลวงผู้อื่นให้หลงเชื่อ เพื่อให้ได้มาซึ่งผลประโยชน์ของตนเอง ดังนั้น การกระทำของอาชญากรจึงมิได้เกิดจากความเฉลียวฉลาดของตัวอาชญากร แต่เป็นเพราะความโง่เขลาเบาปัญญาของผู้ที่ตกเป็นเหยื่ออาชญากรรมเอง

8. คนที่มีใจหดหู่ (the depressed) บุคคลกลุ่มนี้เป็นบุคคลที่มีลักษณะตรงข้ามกับกลุ่มคนที่ตกเป็นเหยื่ออาชญากรรมเนื่องมาจากปัจจัยทางสังคม การตกเป็นเหยื่ออาชญากรรมของบุคคลเหล่านี้เกิดขึ้นเนื่องจากสภาพทางจิตใจ ความรู้สึกหดหู่เป็นการแสดงออกทางจิตใจที่ไม่สมบูรณ์ ตกอยู่ในอาการสิ้นหวัง ทัศนคติของคนที่มีความหดหู่มักจะเฉยเมยและยอมจำนน ไร้ความสามารถในการต่อสู้และไร้แรงต่อต้านทั้งทางด้านร่างกายและด้านจิตใจ จึงมีโอกาสในการตกเป็นเหยื่ออาชญากรรมสูง

9. คนโลภ (the acquisitive) คนโลภถือเป็นกลุ่มคนที่กลายเป็นเหยื่ออาชญากรรมและตกเป็นเป้าหมายที่สำคัญของอาชญากร โดยเฉพาะอย่างยิ่งการถูกขมขูเอาเงิน การพนัน นักต้มตุ๋นมักฉกฉวยประโยชน์จากความโลภของเหยื่อ โดยกลุ่มคนรวยจะเป็นกลุ่มที่ตกเป็นเหยื่ออาชญากรรมได้มากเพราะมีความโลภมากกว่าคนประเภทอื่น ๆ

10. คนเสเพล (the wanton) เป็นกลุ่มคนที่ตกเป็นเหยื่ออาชญากรรมที่ไม่สามารถหาสาเหตุที่ชัดเจนได้ในด้านของกฎหมายและประเพณีของสังคม

11. คนโดดเดี่ยวและคนอกหัก (the lonesome and heartbroken) สาเหตุที่ตกเป็นเหยื่ออาชญากรรม เนื่องจากการอยู่ในภาวะโดดเดี่ยว อ่างวาง อกหัก ต้องการเพื่อนเพื่อคลายทุกข์ คนกลุ่มนี้มักจะตกเป็นเหยื่อของการฆาตกรรม และการประทุษร้ายต่อทรัพย์สิน

12. คนที่ตกอยู่ในความทุกข์ทรมาน (the tormentor) คนประเภทนี้มักมีลักษณะที่คล้าย ๆ กัน คือ ขาดไหวพริบต่างจากคนธรรมดาสามัญ มักจะเป็นคนที่ตกอยู่ในสถานการณ์ที่ตึงเครียด จึงส่งผลกระทบต่อสภาพจิตใจของตนเองและคนรอบข้าง

13. คนที่ถูกตัดโอกาส ถูกละเลย และต่อสู้เพื่อศักดิ์ศรีของตนเอง (the blocked, exempted and fighting) เหตุประเภทนี้เป็นบุคคลที่อยู่ในสถานการณ์การประสพความสูญเสีย ไม่อาจจะดำรงชีวิตอยู่ได้โดยไม่ต่อสู้ดิ้นรนด้วยตัวเอง มีวิธีการในการต่อสู้ดิ้นรนที่ไม่สนใจว่าจะถูกหรือผิด อีกทั้งยังไม่ประสงค์ที่จะได้รับความช่วยเหลือจากตำรวจหรือเจ้าหน้าที่ของรัฐ เช่น บุคคลที่ถูกข่มขู่เอาเงิน โดยหากไม่ทำตามจะโดนเปิดเผยความลับ หรือนายธนาคารที่หมุนเงินไม่ทันก็จะหาทางโกงเงิน เพื่อนำเงินมาช่วยเหลือตนเองปลอดภัย เหตุประเภทนี้จะตกเป็นเบี้ยล่างของผู้อื่นได้ยาก

Mendelsohn (1976) ได้จำแนกอาชญากรรมโดยพิจารณาจากความรู้สึกเดียวสำหรับความไม่เข้าใจต่อเหตุการณ์ตลอดถึงการไม่รู้ในสิ่งที่เกิดขึ้น โดยแบ่งเหตุอาชญากรรมไว้ 6 ประเภท ดังนี้

1. เหตุที่ไร้เดียงสา (the completely innocent victim) เหตุประเภทนี้เป็นเหตุในอุดมคติหมายถึง ผู้ที่เป็นเด็กหรือผู้ที่ประสพความทุกข์จากอาชญากรรม โดยที่ตนเองไม่มีความตั้งใจ

2. เหตุที่มีความผิดน้อยกว่าอาชญากร (the victim with minor guilty) และเหตุที่มีความเขลา (the victim due to his ignorance) เช่น ผู้หญิงที่กระตุนให้เกิดกระทำในทางที่ผิดและตนเองก็ต้องรับกรรมไปตลอดชีวิต

3. เหตุที่มีความผิดเท่ากับอาชญากร (the victim as guilty as the offender) และเหตุที่กระทำด้วยความสมัครใจ (the voluntary victim) ซึ่งได้จำแนกเป็นประเภทย่อย ๆ ได้ 3 ประเภท ได้แก่ (1) การฆ่าตัวตายโดยการโยนหัวโยนกอยจะมีการตกลงกันก่อนว่าคนที่ออกหัวหรือออกกอยจะต้องตาย (2) ฆ่าตัวตายตามเพื่อนฝูง และ (3) ถูกฆาตตายด้วยความปรารถนาของผู้ตายอันเนื่องมาจากโรครายที่ไม่อาจจะรักษาให้หายขาดได้

4. เหตุที่มีความผิดมากกว่าอาชญากร (the victim more guilty than the offender) แบ่งเป็นประเภทย่อย ๆ ได้ 2 ประเภท คือ (1) เหตุที่กระตุนให้บางคนประกอบอาชญากรรม เช่น การเหยยให้โธธ และ (2) เหตุที่ยั่วหรือยั่ววนใจให้ประกอบอาชญากรรม เช่น หญิงสาวที่ยั่ววนให้เกิดการข่มขืนกระทำชำเรา

5. เหตุที่มีความผิดมากที่สุด (the most guilty victim) และเหตุที่มีความผิดตามลำพัง (the victim who is guilty alone) หมายถึง เหตุที่มีความก้าวร้าว จึงเป็นผู้ที่มีความผิดเพียงลำพังในการก่อให้เกิดอาชญากรรม เช่น คนที่รังแกคนอื่นจนต้องถูกฆาตตายเนื่องจากการป้องกันตนเองจากฝ่ายตรงข้าม

6. เหตุปลอม (the simulating victim) และเหตุในฝัน (the imaginary victim) เป็นกลุ่มเหตุที่ทำให้เกิดความเข้าใจผิดในการบริหารงานยุติธรรม โดยที่คนพวกนี้ไม่ได้เป็นเหตุจริง ๆ เช่น คนที่เป็นโรคจิตชนิดต่าง ๆ

สาเหตุของการตกเป็นเหยื่ออาชญากรรม

สุดสงวน สุธีสร (2543) อธิบายว่า สาเหตุของการตกเป็นเหยื่ออาชญากรรมประกอบด้วยสาเหตุสำคัญหลายประการ ได้แก่

1. สถานที่ สถานที่ที่เป็นสาเหตุที่ทำให้เกิดการก่ออาชญากรรมได้ เช่น ถนน สวนสาธารณะ รถยนต์รับจ้าง (แท็กซี่) หรือสถานที่เปลี่ยว เป็นต้น

2. พฤติกรรม หมายถึง การที่เหยื่ออาจช่วย เชิญชวนหรือเป็นผู้กระตุ้นให้เกิดการกระทำ ความผิด จึงทำให้พฤติกรรมของเหยื่อมีส่วนร่วมในการกระทำความผิด หรือวิถีชีวิตของเหยื่อเป็นสาเหตุของการตกเป็นเหยื่ออาชญากรรม

3. บุคลิกภาพ โดยทั่วไปคนที่ตกเป็นเหยื่ออาชญากรรมส่วนมากจะมีลักษณะบุคลิกภาพที่อ่อนแอ ขาดความเชื่อมั่นในตัวเอง ไม่กล้าแสดงออกถึงความต้องการที่แท้จริงของตนเอง จึงมักยอมจำนนต่อทุกคนและทุกสถานการณ์

4. ลักษณะทางชีวภาพ เด็ก ผู้หญิงและคนชรา มักเป็นกลุ่มเสี่ยงในการตกเป็นเหยื่ออาชญากรรมมากกว่ากลุ่มอื่น เนื่องจากบุคคล 3 ประเภทนี้มีลักษณะอ่อนแอโดยธรรมชาติ

5. สภาพเศรษฐกิจและสังคม ตามแนวความคิดของสำนักปฏิฐานนิยม (positivism) เชื่อว่าสาเหตุของการกระทำความผิด คือ ปัจจัยของกายภาพ ชีวภาพ สิ่งแวดล้อม เศรษฐกิจและสังคม นั่นคือ ถ้าทุกคนในสังคมอยู่ดีกินดี ปัญหาอาชญากรรมก็ย่อมลดลงและส่งผลให้ปัญหาการตกเป็นเหยื่อของอาชญากรรมลดลงเช่นกัน

6. การดำเนินงานของกระบวนการยุติธรรม หมายถึง หากมีอาชญากรรมเกิดขึ้นแล้ว กระบวนการยุติธรรมไม่สามารถดำเนินการลงโทษผู้กระทำความผิดตามกฎหมายหรือยับยั้งการป้องกันอาชญากรรมได้อย่างมีประสิทธิภาพแล้ว จะทำให้เหยื่ออาชญากรรมรู้สึกท้อแท้ต่อกระบวนการยุติธรรม ตัวผู้กระทำความผิดเองก็จะไม่เกรงกลัวต่อกฎหมายและไซของวางของกฎหมายและจุดอ่อนของกระบวนการยุติธรรมกระทำความผิดเพิ่มขึ้น จึงส่งผลให้เกิดเหยื่ออาชญากรรมเพิ่มขึ้นตามไปด้วย

จากการทบทวนวรรณกรรมเพิ่มเติมบางส่วน พบว่า ปัจจัยที่ส่งผลต่อการตกเป็นเหยื่ออาชญากรรมประกอบด้วยหลายปัจจัย ดังรายละเอียดในตาราง 6

ตาราง 6 ปัจจัยที่ส่งผลต่อการตกเป็นเหยื่ออาชญากรรม

ลำดับ	นักวิชาการ	เรื่องที่ศึกษา	ปัจจัยที่ส่งผล
1	Klein et al. (1997)	Risk factors for work-related violent victimization	1. เพศ 2. อายุ 3. การศึกษา 4. รายได้ 5. สถานภาพสมรส 6. เชื้อชาติ

ตาราง 6 (ต่อ)

ลำดับ	นักวิชาการ	เรื่องที่ศึกษา	ปัจจัยที่ส่งผล
2	Synovitz & Byrne (1998)	Antecedents of sexual victimization: Factors discriminating victims from nonvictims	1. จำนวนคู่นอน 2. การแต่งกายในลักษณะยั่วยวน 3. การดื่มเครื่องดื่มแอลกอฮอล์
3	Hines et al. (2012)	Gender differences in sexual assault victimization among college students	1. รสนิยมทางเพศ 2. เวลาที่ใช้ในการเข้าสังคมหรือ การสังสรรค์ 3. การตกเป็นเหยื่อความรุนแรง จากการออกเดทสมัยมัธยม 4. เวลาที่ใช้ในการเล่น อินเทอร์เน็ต 5. การดื่มเครื่องดื่มแอลกอฮอล์ หรือการใช้สารเสพติด 6. การเป็นผู้สะกดรอยตามและ การออกเดทกับเหยื่อความ รุนแรง
4	พลิสสุภา พงนะ ลาวัลย์ (2560)	ปัจจัยที่ส่งผลต่อการตกเป็นเหยื่อ อาชญากรรมทางเศรษฐกิจ: ศึกษากรณีแซร์ลูโกโซ	1. ลักษณะของเหยื่ออาชญากรรม 2. ความเชื่อ 3. การตกเป็นเหยื่ออาชญากรรม ตามแนวทางพุทธ 4. แบบแผนการดำเนินชีวิต 5. กิจวัตรประจำวัน 6. โอกาส 7. การบังคับ 8. การสนับสนุน 9. ความสามารถ 10. ค่านิยม 11. เป้าหมาย

ตาราง 6 (ต่อ)

ลำดับ	นักวิชาการ	เรื่องที่ศึกษา	ปัจจัยที่ส่งผล
5	พิสิฐ ระฆังวงษ์และ ประพนธ์ สห พัฒนา (2562)	ปัจจัยที่มีผลต่อการตกเป็นเหยื่อ อาชญากรรมที่เกิดขึ้นกับผู้สูงอายุ ในเขตกรุงเทพมหานคร	1. ระดับการศึกษา 2. อาชีพ 3. ปัจจัยด้านพฤติกรรมของ ผู้ตกเป็นเหยื่อ (ด้านการใช้ชีวิต และด้านสุขภาพ) 4. ปัจจัยด้านสภาพแวดล้อมที่อยู่ อาศัย (ประเภทที่พักอาศัย ระบบ ไฟระว่ง ไฟส่องสว่างบริเวณที่ ว่างของบ้าน การดูแลและ บำรุงรักษา)

ผลกระทบของการตกเป็นเหยื่ออาชญากรรม

การตกเป็นเหยื่อความรุนแรงและการเข้าใกล้กับความรุนแรง เช่น ในบ้านและพื้นที่ใกล้เคียง เป็นปัจจัยที่ส่งผลก่อให้เกิดปัญหาสุขภาพจิตทั้งในระยะสั้นและระยะยาวในเด็กและวัยรุ่น รวมถึงมีความวิตกกังวลซึมเศร้า เกิดโรคเครียดหลังการถูกทารุณกรรม และเผชิญกับความก้าวร้าว เป็นต้น (Elkit, 2002; Kopssov, Ruchin & Eiseman, 2003) แม้ในวัยผู้ใหญ่เอง การตกเป็นเหยื่ออาชญากรรมก็ส่งผลกระทบต่อสุขภาพจิตของผู้ตกเป็นเหยื่อเช่นกัน โดยผู้หญิงจะประสบปัญหาดังกล่าวมากกว่าผู้ชาย (Freeman & Smith, 2014) ส่วน Hanson et al. (2010) พบว่า การตกเป็นเหยื่ออาชญากรรมส่งผลกระทบต่อทักษะการเลี้ยงดู การทำงานที่บกพร่อง อัตราการว่างงานที่สูงขึ้น และมีปัญหาความสัมพันธ์ของการใช้ชีวิตคู่ นอกจากนี้ การตกเป็นเหยื่ออาชญากรรมยังนำไปสู่การเสียชีวิต การฆ่าตัวตาย กระทบต่อรายได้ สถานภาพการทำงาน การสูญเสียรายได้ และการลาป่วยเพิ่มขึ้น (Ornstein, 2017)

อย่างไรก็ตาม เมื่อพิจารณาถึงความสัมพันธ์ระหว่างการตกเป็นเหยื่ออาชญากรรมในส่วนที่เกี่ยวข้องกับการปฏิบัติงานของตำรวจ พบว่า การตกเป็นเหยื่ออาชญากรรมเป็นปัจจัยที่ส่งผลให้ประชาชนมีความไว้วางใจต่อตำรวจน้อยลง (Corbacho, Philipp, & Ruiz-Vega, 2012; Berthelot, McNeal, & Baldwin, 2018; Singer et al., 2018) นอกจากนี้ ยังส่งผลต่อความไว้วางใจของประชาชนที่มีต่อองค์กรหรือสถาบันทางด้านกระบวนการยุติธรรมอีกด้วย (Singer et al., 2019) ทั้งนี้ Staubli (2017) อธิบายว่า คนที่ตกเป็นเหยื่ออาชญากรรมจะมีความไว้วางใจตำรวจลดลง แต่หากตำรวจมีการจัดการกับปัญหาดังกล่าวและดูแลเอาใจใส่เหยื่ออาชญากรรมอย่างถูกต้องเหมาะสมจะส่งผลให้เหยื่ออาชญากรรมมีความไว้วางใจตำรวจเพิ่มมากขึ้น โดยในการศึกษาครั้งนี้ คณะผู้วิจัยจะ

เน้นและให้ความสำคัญต่ออิทธิพลของการตกเป็นเหยื่ออาชญากรรมที่ส่งผลต่อความไว้วางใจตำรวจว่าส่งผลกระทบหรือไม่และในทิศทางใด

วรรณกรรมที่เกี่ยวข้อง

ประพนธ์ สหพัฒนา และคณะ (2558) ศึกษาเรื่อง “ประเมินประสิทธิภาพสถานีตำรวจและความเชื่อมั่นของประชาชนต่อการปฏิบัติงานของตำรวจประจำปีงบประมาณ พ.ศ. 2558” โดยมีวัตถุประสงค์เพื่อศึกษา (1) ความหวาดกลัวภัยอาชญากรรมของประชาชน (2) ความเชื่อมั่นของประชาชนต่อการปฏิบัติงานของตำรวจ (3) ความรู้สึกการมีส่วนร่วมของอาสาสมัครตำรวจชุมชนในการรับผิดชอบต่อความปลอดภัยในชีวิตและทรัพย์สินในชุมชนที่พักและอาศัย (4) ความคิดเห็นหรือความพึงพอใจของประชาชนเกี่ยวกับการมีคุณธรรมจริยธรรมของข้าราชการตำรวจ และ (5) ความเชื่อมั่นของผู้เสียหายที่มีต่อการปฏิบัติงานของพนักงานสอบสวนประจำปีงบประมาณ พ.ศ. 2558 กลุ่มตัวอย่างที่ใช้ในการศึกษาประกอบด้วย ประชาชนทั่วไป ประชาชนที่มาใช้บริการที่สถานีตำรวจประชาชนในฐานะผู้เสียหายที่มาแจ้งความร้องทุกข์ต่อพนักงานสอบสวนในคดีอาญา และประชาชนที่เป็นอาสาสมัครตำรวจชุมชน จำนวน 1,125 คน ผลการศึกษา พบว่า (1) กลุ่มตัวอย่างมีความหวาดกลัวภัยอาชญากรรมในภาพรวมอยู่ที่ร้อยละ 39.89 โดยกองบัญชาการที่มีระดับค่าเฉลี่ยความหวาดกลัวภัยอาชญากรรมของประชาชนมากที่สุดคือ กองบัญชาการตำรวจภูธรภาค 8 คิดเป็นร้อยละ 52.59 และกองบัญชาการที่มีระดับค่าเฉลี่ยความหวาดกลัวภัยอาชญากรรมของประชาชนน้อยที่สุดคือ กองบัญชาการตำรวจภูธรภาค 6 คิดเป็นร้อยละ 30.87 (2) กลุ่มตัวอย่างมีความเชื่อมั่นต่อการปฏิบัติงานของตำรวจร้อยละ 70.02 โดยกองบัญชาการที่มีระดับความเชื่อมั่นของประชาชนต่อการปฏิบัติงานของตำรวจมากที่สุดคือ กองบัญชาการตำรวจภูธรภาค 6 คิดเป็นร้อยละ 76.55 และกองบัญชาการที่มีระดับความเชื่อมั่นของประชาชนต่อการปฏิบัติงานของตำรวจน้อยที่สุดคือ กองบัญชาการตำรวจภูธรภาค 3 คิดเป็นร้อยละ 63.87 (3) ระดับความรู้สึกการมีส่วนร่วมของอาสาสมัครตำรวจชุมชนในการรับผิดชอบต่อความปลอดภัยในชีวิตและทรัพย์สินในชุมชนที่พักและอาศัยอยู่ที่ร้อยละ 80.82 โดยกองบัญชาการที่มีระดับความรู้สึกการมีส่วนร่วมของอาสาสมัครตำรวจชุมชนในการรับผิดชอบต่อความปลอดภัยในชีวิตและทรัพย์สินในชุมชนที่พักและอาศัยมากที่สุดคือ กองบัญชาการตำรวจภูธรภาค 4 คิดเป็นร้อยละ 87.21 และกองบัญชาการที่มีระดับความรู้สึกการมีส่วนร่วมน้อยที่สุดคือ กองบัญชาการตำรวจภูธรภาค 6 คิดเป็นร้อยละ 75.48 (4) ค่าเฉลี่ยความคิดเห็นหรือความพึงพอใจของประชาชนเกี่ยวกับการมีคุณธรรม จริยธรรมของข้าราชการตำรวจอยู่ที่ร้อยละ 61.76 โดยกองบัญชาการที่มีระดับความคิดเห็นหรือความพึงพอใจของประชาชนเกี่ยวกับการมีคุณธรรม จริยธรรมของข้าราชการตำรวจมากที่สุดคือ กองบัญชาการตำรวจภูธรภาค 6 คิดเป็นร้อยละ 70.75 และกองบัญชาการที่มีระดับความคิดเห็นด้านนี้น้อยที่สุดคือ กองบัญชาการตำรวจภูธรภาค 8 คิดเป็นร้อยละ 52.72 (5) ปัจจัยที่มีความสัมพันธ์กับระดับความปลอดภัยในชีวิตและทรัพย์สินของประชาชนทั้งเวลากลางวันและเวลากลางคืนได้แก่ สถานภาพการทำงาน การตกเป็นเหยื่อ

อาชญากรรม การติดต่อกับตำรวจ อายุ สถานภาพ สมรส การศึกษาอาชีพ และศาสนา สำหรับปัจจัยที่มีความสัมพันธ์กับระดับประสิทธิภาพการป้องกันอาชญากรรม ได้แก่ สถานภาพการทำงาน การตกเป็นเหยื่ออาชญากรรม การติดต่อกับตำรวจ อายุ สถานภาพสมรส การศึกษา อาชีพ และศาสนา และปัจจัยที่มีความสัมพันธ์กับระดับประสิทธิภาพการปราบปรามอาชญากรรม ได้แก่ สถานภาพการทำงาน การตกเป็นเหยื่ออาชญากรรม การติดต่อกับตำรวจ อายุ สถานภาพสมรส การศึกษา รายได้ อาชีพ และศาสนา (6) ปัจจัยที่ส่งผลต่อความเชื่อมั่นของประชาชนต่อการปฏิบัติงานของตำรวจพบว่า ปัจจัยที่มีความสัมพันธ์กับความเชื่อมั่นของประชาชนต่อการปฏิบัติงานของตำรวจด้านการให้บริการบนสถานีตำรวจ ได้แก่ สถานภาพการทำงาน ลักษณะที่พักอาศัย อายุ การศึกษา อาชีพ ศาสนา และสถานภาพสมรส และปัจจัยที่มีความสัมพันธ์กับความเชื่อมั่นของประชาชนต่อการปฏิบัติงานของตำรวจด้านการอำนวยความสะดวกและความเชื่อมั่นของผู้เสียหายต่อพนักงานสอบสวน ได้แก่ อายุ การศึกษา รายได้ ศาสนา และสถานภาพสมรส ส่วนปัจจัยที่มีความสัมพันธ์กับความเชื่อมั่นของประชาชนต่อการปฏิบัติงานของตำรวจด้านการนำประชาชนเข้ามามีส่วนร่วมในกิจการตำรวจ ได้แก่ อายุ การศึกษา อาชีพ ศาสนา และสถานภาพสมรส (7) ปัจจัยที่ส่งผลต่อความรู้สึกการมีส่วนร่วมของอาสาสมัครตำรวจชุมชนในการรับผิดชอบต่อความปลอดภัยในชีวิตและทรัพย์สินในชุมชนที่พักและอาศัย ได้แก่ รายได้และสถานภาพสมรส สำหรับปัจจัยที่มีความสัมพันธ์กับความรู้สึกการมีส่วนร่วมด้านแนวทางการแก้ไขปัญหาอาชญากรรมในชุมชน ได้แก่ เพศ อายุรายได้ และสถานภาพสมรส ส่วนปัจจัยที่มีกับความรู้สึกการมีส่วนร่วมด้านการรับรู้ปัญหาอาชญากรรมในชุมชน ได้แก่ เพศและรายได้ นอกจากนี้ ปัจจัยที่มีความสัมพันธ์กับความรู้สึกการมีส่วนร่วมด้านแนวทางการแก้ไขปัญหาอาชญากรรมในชุมชนและด้านการรับรู้ปัญหาอาชญากรรมในชุมชน ได้แก่ การศึกษาและศาสนา และ (8) ปัจจัยที่ส่งผลต่อความคิดเห็นหรือความพึงพอใจของประชาชนเกี่ยวกับการมีคุณธรรม จริยธรรมของข้าราชการตำรวจ ได้แก่ สถานภาพการทำงาน การตกเป็นเหยื่ออาชญากรรม การติดต่อหรือใช้บริการกับตำรวจ อายุสถานภาพสมรส การศึกษา อาชีพ และศาสนา สำหรับปัจจัยที่มีความสัมพันธ์กับระดับความคิดเห็นด้านอุดมคติของตำรวจ ได้แก่ การตกเป็นเหยื่ออาชญากรรม การติดต่อหรือใช้บริการกับตำรวจ อายุสถานภาพสมรส การศึกษา อาชีพ และศาสนา ส่วนปัจจัยที่มีความสัมพันธ์กับระดับความคิดเห็นด้านมาตรฐานทางจริยธรรมของตำรวจ ได้แก่ การตกเป็นเหยื่ออาชญากรรม การติดต่อหรือใช้บริการกับตำรวจ อายุ สถานภาพสมรส การศึกษา อาชีพ และศาสนา ส่วนปัจจัยที่มีความสัมพันธ์กับระดับความคิดเห็นด้านจรรยาบรรณของตำรวจ ได้แก่ การตกเป็นเหยื่ออาชญากรรม การติดต่อหรือใช้บริการกับตำรวจ อายุ สถานภาพสมรส การศึกษา อาชีพ และศาสนา และปัจจัยที่มีความสัมพันธ์กับระดับความคิดเห็นด้านการไม่ทุจริตคอร์รัปชันของตำรวจ ได้แก่ การตกเป็นเหยื่ออาชญากรรม การติดต่อหรือใช้บริการกับตำรวจ ลักษณะที่อยู่อาศัย อายุ สถานภาพสมรส การศึกษา และอาชีพ

Tyler (2005) ศึกษาเรื่อง “Policing in black and white: Ethnic group differences in trust and confidence in the police” โดยมีวัตถุประสงค์เพื่อศึกษา ความสัมพันธ์ระหว่างความ

ไว้วางใจตำรวจกับความยินดีในการให้ความร่วมมือกับประชาชน รวมถึงการศึกษาถึงปัจจัยที่ส่งผลต่อความไว้วางใจตำรวจ ซึ่งกลุ่มตัวอย่างเป็นประชาชนในมหานครนิวยอร์กของสหรัฐอเมริกา ผลการศึกษา พบว่า ความไว้วางใจตำรวจมีความสัมพันธ์เชิงบวกกับความยินดีในการให้ความร่วมมือกับตำรวจ ส่วนปัจจัยที่ส่งผลต่อความไว้วางใจตำรวจประกอบด้วย การตัดสินใจของประชาชนเกี่ยวกับความเป็นธรรมในกระบวนการยุติธรรม ประสิทธิภาพการทำงานของตำรวจ รวมทั้ง ความเป็นธรรมในการให้บริการของเจ้าหน้าที่ตำรวจ

Barker et al. (2008) ศึกษาเรื่อง “Police-civilian interaction, compliance, accommodation, and trust in an intergroup context: International data” โดยมีวัตถุประสงค์เพื่อศึกษาความสัมพันธ์ระหว่างการสื่อสารแบบประนีประนอม (accommodate communication) กับความไว้วางใจตำรวจและผลกระทบที่ตามมา กลุ่มตัวอย่างที่ศึกษาเป็นนักศึกษาในประเทศเกาหลีใต้ ญี่ปุ่น กวม และแคนาดาจำนวน 684 คน ผลการศึกษา พบว่า การสื่อสารแบบประนีประนอมส่งผลต่อความไว้วางใจตำรวจ ซึ่งในที่สุดจะทำให้ประชาชนปฏิบัติตามกฎหมายมากขึ้น

Myhill and Beak (2008) ศึกษาเรื่อง “Public confidence in the police” โดยมีวัตถุประสงค์เพื่อศึกษาความเชื่อมั่นต่อตำรวจของประชาชนในประเทศสหราชอาณาจักร โดยคณะผู้วิจัยนำข้อมูลการสำรวจอาชญากรรมของประเทศอังกฤษในปี ค.ศ. 2005/6 (British Crime Survey 2006/6) มาวิเคราะห์ด้วยเทคนิคการวิเคราะห์ถดถอยโลจิสติกส์ ผลการศึกษา พบว่า ปัจจัยที่ส่งผลให้ประชาชนมีความเชื่อมั่นในตำรวจ ประกอบด้วย การเน้นงานตำรวจชุมชน การปฏิบัติกับประชาชนอย่างเท่าเทียมกัน คุณภาพการให้บริการ เชื่อชาติ และการตำรวจที่เน้นประชาชนเป็นศูนย์กลาง

Jackson & Bradford (2010) ศึกษาเรื่อง “What is trust and confidence in the police?” พบว่า ความไว้วางใจในประสิทธิภาพการทำงานของตำรวจ และความไว้วางใจต่อความยุติธรรมของตำรวจมีอิทธิพลในทางบวกต่อค่านิยมร่วมและความผูกพันกับตำรวจ ซึ่งในที่สุดแล้วจะส่งผลต่อความเชื่อมั่นต่อการบริหารงานตำรวจในภาพรวม และจะนำไปสู่การเกิดการกระตุ้นการมีส่วนร่วมของประชาชน การมีความรับผิดชอบต่อชุมชนที่เพิ่มขึ้น ประชาชนสามารถตรวจสอบการทำงานของเจ้าหน้าที่ได้ รวมถึงการได้รับความร่วมมือจากภาคประชาชนในกิจกรรมต่าง ๆ ของตำรวจ

Jackson et al. (2010) ศึกษาเรื่อง “Compliance with the law and policing by consent: Notes on police and legal legitimacy” ซึ่งผลการศึกษาได้ข้อสรุปว่า ความไว้วางใจต่อตำรวจมีอิทธิพลต่อทัศนคติของประชาชนต่อความถูกต้องชอบธรรมในการปฏิบัติหน้าที่ของตำรวจ และนำไปสู่การปฏิบัติตามกฎหมายของประชาชน

Tankebe (2010) ศึกษาเรื่อง “Public confidence in the police: Testing the effects of public experiences of police corruption in Ghana” โดยมีวัตถุประสงค์เพื่อเปรียบเทียบผลกระทบของการคอร์รัปชันของเจ้าหน้าที่ตำรวจใน 3 มิติ ต่อการรับรู้ถึงความไว้วางใจต่อตำรวจ

กระบวนการยุติธรรมและประสิทธิผลของตำรวจ โดยมีมาตรการรื้อปรับทั้ง 3 มิติประกอบด้วย ประสิทธิภาพส่วนบุคคล ประสิทธิภาพผ่านทางตัวแทน และการประเมินมาตรการการต่อต้านการทุจริตคอร์รัปชันของตำรวจ ผลการศึกษา พบว่า การทุจริตคอร์รัปชันมีอิทธิพลต่อความไว้วางใจตำรวจ กระบวนการยุติธรรมและประสิทธิผลการทำงานของตำรวจ

Corbacho, Philipp and Ruiz-Vega (2012) ศึกษาเรื่อง “Crime and erosion of trust: Evidence for Latin America” โดยมีวัตถุประสงค์เพื่อศึกษาความสัมพันธ์ระหว่างการตกเป็นเหยื่ออาชญากรรมกับความไว้วางใจในสถาบันภาครัฐที่เป็นทางการและความไว้วางใจในสถาบันภาคเอกชนที่ไม่เป็นทางการ กลุ่มตัวอย่างที่ใช้ในการศึกษาเป็นประชาชนใน 19 ประเทศแถบลาตินอเมริกา ผลการศึกษา พบว่า การตกเป็นเหยื่ออาชญากรรมมีอิทธิพลทางลบต่อความไว้วางใจตำรวจในท้องถิ่น แต่ไม่มีอิทธิพลต่อสถาบันที่ไม่เป็นทางการแต่อย่างใด

Murphy et al. (2014) ศึกษาเรื่อง “Promoting trust in police: findings from a randomised experimental field trial of procedural justice policing” โดยมีวัตถุประสงค์เพื่อตรวจสอบว่าการดำเนินการตามกระบวนการยุติธรรมของตำรวจในช่วงระยะเวลาสั้น ๆ เพื่อเพิ่มความไว้วางใจและความเชื่อมั่นของประชาชนต่อตำรวจ กลุ่มตัวอย่างในการศึกษาเป็นผู้ชายชาวออสเตรเลียจำนวน 2,762 คน ซึ่งแบ่งออกเป็น 2 กลุ่มคือ กลุ่มทดลอง และกลุ่มควบคุม กลุ่มทดลองหมายถึง ผู้ชายที่มีปฏิสัมพันธ์กับเจ้าหน้าที่ตำรวจที่กำหนดไว้ ส่วนกลุ่มควบคุม หมายถึง ผู้ชายที่ได้รับการปฏิบัติด้านการบังคับใช้กฎหมายจากตำรวจโดยทั่วไป ผลการศึกษา พบว่า ประชาชนกลุ่มทดลองจะมีความไว้วางใจตำรวจสูงกว่ากลุ่มควบคุม นอกจากนี้ ผลการศึกษายังพบว่า ความไว้วางใจตำรวจเป็นปัจจัยในการพยากรณ์การปฏิบัติตามกฎหมายและการให้ความร่วมมือกับตำรวจได้เป็นอย่างดี

Sun, Hu, Wong, He, and Li (2013) ศึกษาเรื่อง “One country, three populations: Trust in police among migrants, villagers, and urbanites in China” โดยศึกษากลุ่มตัวอย่างที่เป็นผู้อพยพจำนวน 192 คน คนงานในเขตชนบทจำนวน 394 คน และคนงานในเขตเมืองใหญ่จำนวน 392 คน ผลการศึกษา พบว่า ความไว้วางใจเพื่อนบ้าน การรับรู้เกี่ยวกับกฎหมายและระเบียบต่าง ๆ และคุณภาพชีวิต เป็นปัจจัยที่ส่งผลต่อความไว้วางใจในตำรวจ

Mason, Hillenbrand, and Money (2014) ศึกษาเรื่อง “Are informed citizens more trusting?: Transparency of performance data and trust towards a British police force” โดยศึกษากลุ่มตัวอย่างชาวอังกฤษจำนวน 129 คน พบว่า ผลการปฏิบัติงานของตำรวจเป็นปัจจัยสำคัญที่ส่งผลต่อความไว้วางใจที่ประชาชนชาวอังกฤษมีต่อตำรวจ

Sargeant, Murphy and Cherney (2014) ศึกษาเรื่อง “Ethnicity, trust and cooperation with police: Testing the dominance of the process-based model” โดยมีวัตถุประสงค์เพื่อศึกษาความสัมพันธ์ระหว่างกระบวนการยุติธรรม ผลการปฏิบัติงานของตำรวจ ความไว้วางใจตำรวจและความตั้งใจให้ความร่วมมือกับตำรวจ ซึ่งเป็นการศึกษาเปรียบเทียบระหว่างกลุ่มคน

เชื้อสายเวียดนามและอินเดียนกับประชาชนทั่วไปของออสเตรเลีย กลุ่มตัวอย่างที่ใช้ในการศึกษา ประกอบด้วยประชาชนทั่วไปและประชาชนเชื้อสายเวียดนามและอินเดียนที่มีอายุตั้งแต่ 18 ปีบริบูรณ์ ขึ้นไปจำนวน 9,846 คน ผลการศึกษา พบว่า ปัจจัยที่ส่งผลต่อความไว้วางใจตำรวจประกอบด้วย อายุ การศึกษา รายได้ ภูมิภาคที่อาศัย เชื้อชาติ ผลการปฏิบัติงานของตำรวจ และกระบวนการยุติธรรม ส่วนตัวแปรที่ส่งผลต่อความยินดีในการให้ความร่วมมือกับตำรวจประกอบด้วย อายุ เพศ ระดับการศึกษา รายได้ เชื้อชาติ ผลการปฏิบัติงานของตำรวจ ความไว้วางใจตำรวจ กระบวนการยุติธรรม และประสิทธิผลของตำรวจ โดยที่ผลการปฏิบัติงานของตำรวจและกระบวนการยุติธรรมส่งผลให้ประชาชนมีความไว้วางใจตำรวจและนำไปสู่ความยินดีในการให้ความร่วมมือกับตำรวจของประชาชน ในที่สุด

Boateng (2015) ศึกษา “Trust in the police: Analysis of urban cities in Ghana” มีวัตถุประสงค์หลักคือ เพื่อทดสอบว่าทฤษฎีผลการปฏิบัติงาน (performance theory) สามารถนำมาประยุกต์ใช้หรืออธิบายบริบทของประเทศกานาได้หรือไม่ รวมถึงการค้นหาปัจจัยส่วนบุคคลและปัจจัยเชิงบริบทที่ส่งผลต่อความไว้วางใจตำรวจในประเทศกานา ทั้งนี้ มีการตั้งสมมติฐานการศึกษาไว้จำนวน 4 สมมติฐานได้แก่ (1) การรับรู้ถึงประสิทธิผลการทำงานของตำรวจมีอิทธิพลในเชิงบวกต่อความไว้วางใจตำรวจ (2) ความหวาดกลัวอาชญากรรมมีอิทธิพลในเชิงลบต่อความไว้วางใจตำรวจ (3) การรับรู้ถึงปัญหาความวุ่นวายในชุมชนมีอิทธิพลต่อความไว้วางใจตำรวจ และ (4) ประสบการณ์พบการทุจริตคอร์รัปชันของตำรวจมีอิทธิพลในเชิงลบต่อความไว้วางใจตำรวจ โดยกลุ่มตัวอย่างที่ศึกษามีจำนวน 1,024 คนที่ได้จากการสุ่มตัวอย่างแบบหลายขั้นตอน ผลการศึกษา พบว่า ประสิทธิภาพการทำงานของตำรวจ การคอร์รัปชันของตำรวจ ความหวาดกลัวอาชญากรรม ปัญหาความวุ่นวายภายในชุมชน ระดับการศึกษาของคนในชุมชน และรายได้ของคนในชุมชนมีอิทธิพลต่อความไว้วางใจตำรวจ

Kirmizidağ (2015) ศึกษาเรื่อง “Research on public trust in the police in Turkey” โดยมีวัตถุประสงค์เพื่อศึกษาปัจจัยที่ส่งผลต่อความไว้วางใจตำรวจและผลกระทบของความไว้วางใจตำรวจหรือความไม่ไว้วางใจตำรวจ กลุ่มตัวอย่างที่ศึกษา คือ ประชาชนในประเทศตุรกีที่มีอายุ 18 ปี บริบูรณ์ขึ้นไป จำนวน 3,207 คน ที่สุ่มตัวอย่างด้วยวิธีการสุ่มแบบหลายขั้นตอน (multistage stratified random sampling) ผลการศึกษา พบว่า ประชาชนของประเทศตุรกีมีความไว้วางใจตำรวจที่ดูเหมือนว่าจะสูง (Mean = 3.89) แต่โดยทั่วไปแล้วค่าเฉลี่ยตั้งแต่ 4.00 ขึ้นไป จึงจะถือได้ว่าประชาชนมีความไว้วางใจตำรวจในระดับสูง นอกจากนั้น การที่ประชาชนมีความไว้วางใจตำรวจมีสาเหตุมาจากประสิทธิผลของตำรวจและการปฏิบัติที่สอดคล้องกับกฎหมายของตำรวจ นอกจากนั้น ยังพบว่า ความไว้วางใจตำรวจนำไปสู่การเชื่อฟังและการให้ความร่วมมือกับตำรวจ

Nix et al. (2015) ศึกษาเรื่อง “Trust in the police” ซึ่งการศึกษาครั้งนี้มีวัตถุประสงค์เพื่อค้นหาแหล่งที่มาของความไว้วางใจต่อตำรวจ กลุ่มตัวอย่างในการศึกษาประกอบด้วยประชาชนที่อาศัยอยู่ในเขตมหานครแห่งหนึ่งจำนวน 1,681 ราย ผลการศึกษา พบว่า การปฏิบัติหน้าที่ด้วยความ

เป็นธรรมชาติของตำรวจจะทำให้ประชาชนมีความไว้วางใจตำรวจเพิ่มขึ้น นอกจากนั้น การรับรู้ถึงประสิทธิภาพโดยรวมของตำรวจจะทำให้ประชาชนมีความไว้วางใจตำรวจเพิ่มขึ้นก็ต่อเมื่อเจ้าหน้าที่ตำรวจปฏิบัติหน้าที่ตามกระบวนการทางกฎหมายด้วยความเป็นธรรม

Van Craen and Skogan (2015) ศึกษาเรื่อง “Trust in the Belgian police: The importance of responsiveness” โดยมีวัตถุประสงค์เพื่อศึกษาความไว้วางใจตำรวจของประชาชนในประเทศเบลเยียม กลุ่มตัวอย่างที่ใช้ในการศึกษาเป็นประชาชนซึ่งมีอายุระหว่าง 15-80 ปี ที่อาศัยอยู่ในเขต HANO จำนวน 952 คน ผลการศึกษา พบว่า การได้รับการปฏิบัติอย่างเท่าเทียม และการตอบสนองของตำรวจเป็นปัจจัยที่มีอิทธิพลต่อความไว้วางใจต่อตำรวจของประชาชน

Van Damme, Pauwels and Svensson (2015) ศึกษาเรื่อง “Why do Swedes cooperate with the police? A SEM analysis of Tyler’s procedural justice model” โดยมีวัตถุประสงค์หลักเพื่อค้นหาว่าเพราะเหตุใดประชาชนชาวสวีเดนถึงมีความร่วมมือกับเจ้าหน้าที่ตำรวจ ซึ่งผลการศึกษาค้นพบว่า ความไว้วางใจต่อตำรวจทำให้ประชาชนเกิดความรู้สึกเชื่อฟังตำรวจและนำไปสู่การให้ความร่วมมือกับเจ้าหน้าที่ตำรวจนั่นเอง

Wambua (2015) ศึกษาเรื่อง “Police corruption in Africa undermines trust, but support for law enforcement remains strong” โดยมีวัตถุประสงค์เพื่อศึกษาความสัมพันธ์ระหว่างการทุจริตคอร์รัปชันกับความไว้วางใจตำรวจและการบังคับใช้กฎหมาย ข้อมูลที่ใช้ในการวิเคราะห์เป็นข้อมูลที่ได้จากการสำรวจชื่อว่า Afrobarometer ที่ทำการสำรวจความคิดเห็นของประชาชนของประเทศต่าง ๆ ในทวีปแอฟริกาจำนวน 34 ประเทศ ระหว่างปี ค.ศ. 2002 ถึง ปี ค.ศ. 2013 จากการวิเคราะห์ข้อมูลทำให้ได้ข้อค้นพบสำคัญหลายประการ ได้แก่

1. หน่วยงานตำรวจเป็นหน่วยงานที่มีการทุจริตคอร์รัปชันมากที่สุด และร้อยละ 42 ของประชาชนที่ตอบแบบสอบถามกล่าวว่าเจ้าหน้าที่ตำรวจทุกคนหรือส่วนใหญ่มีการทุจริตคอร์รัปชัน
2. ความไว้วางใจต่อตำรวจของประชาชนลดลงจากร้อยละ 58 ในปี ค.ศ. 2005/2006 เป็นร้อยละ 54 ในช่วงระหว่างปี ค.ศ. 2011-2013
3. การรับรู้ถึงการทุจริตคอร์รัปชันของเจ้าหน้าที่ตำรวจเพิ่มสูงขึ้นในขณะที่ประชาชนมีความไว้วางใจต่อตำรวจลดลง
4. แม้ว่าสถานการณ์และแนวโน้มจะเป็นดังที่กล่าวมาข้างต้น แต่การเชื่อฟังและปฏิบัติตามกฎหมายของประชาชนเพิ่มขึ้นจากร้อยละ 73 ในช่วงปี ค.ศ. 2002/2003 เป็นร้อยละ 79 ในช่วงปี ค.ศ. 2011/2013
5. ครึ่งหนึ่งของผู้ตอบแบบสอบถามจะไปแจ้งความหากตกเป็นเหยื่ออาชญากรรม แต่สาเหตุที่คนส่วนใหญ่ไม่ไปแจ้งความเนื่องจากประเด็นที่เกี่ยวข้องกับผลการปฏิบัติงานของตำรวจ
6. การทุจริตคอร์รัปชันของเจ้าหน้าที่ตำรวจส่งผลให้ประชาชนมีความไว้วางใจต่อตำรวจลดลง

Bradford and Jackson (2016) ศึกษาเรื่อง “Cooperating with the police as an act of social control: Trust and neighbourhood concerns as predictors of public assistance” ซึ่งมีวัตถุประสงค์หลักในการศึกษาปัจจัยที่ส่งผลต่อความยินดีในการให้ความร่วมมือกับตำรวจ คณะผู้วิจัยอาศัยข้อมูลการสำรวจในเขตพื้นที่เลือกตั้งของกรุงลอนดอนจำนวน 7 เขต โดยมีกลุ่มตัวอย่างในการศึกษาทั้งหมด 2,836 คน ผลการศึกษาพบว่า ปัจจัยที่ส่งผลต่อความยินดีในการให้ความร่วมมือกับตำรวจประกอบด้วย ความไว้วางใจตำรวจ ความสัมพันธ์กับตำรวจ และความสัมพันธ์ระหว่างคนในชุมชน

Ekins (2016) ศึกษาเรื่อง “Policing in America: Understanding public attitudes toward the police, results from a national survey” ซึ่งผลการศึกษา พบว่า คนผิวขาวมีความพึงพอใจหรือชื่นชอบต่อตำรวจร้อยละ 68 ส่วนคนผิวสีมีความชื่นชอบในตำรวจเพียงร้อยละ 40 คนเชื้อสายลาตินอเมริกามีความชื่นชอบเจ้าหน้าที่ตำรวจร้อยละ 59 นอกจากนี้ ผลการศึกษายังชี้ให้เห็นว่าการที่ประชาชนมีความชื่นชอบต่อเจ้าหน้าที่ตำรวจน้อยย่อมส่งผลต่อการไม่ให้ความร่วมมือกับเจ้าหน้าที่ตำรวจตามไปด้วย

Koster (2016) ศึกษาเรื่อง “Victims’ perceptions of the police response as a predictor of victim cooperation in the Netherlands: a prospective analysis” โดยมีวัตถุประสงค์หลักในการศึกษาคือ เพื่อตรวจสอบว่าความยินดีให้ความร่วมมือกับตำรวจของเหยื่ออาชญากรรมนั้นได้รับอิทธิพลจากการรับรู้เกี่ยวกับพฤติกรรมของตำรวจที่เกี่ยวข้องกับการดำเนินคดีของเหยื่อผ่านทาง การรับรู้ถึงความชอบธรรมของตำรวจ ซึ่งในที่นี้จะรวมถึงความไว้วางใจต่อตำรวจด้วย กลุ่มตัวอย่างที่ใช้ในการศึกษาเป็นเหยื่ออาชญากรรมในประเทศเนเธอร์แลนด์ จำนวน 201 คน ผลจากการวิเคราะห์สมการโครงสร้าง พบว่า การรับรู้เกี่ยวกับกระบวนการยุติธรรมและผลการปฏิบัติงานของตำรวจมีอิทธิพลต่อการรับรู้ถึงความชอบธรรมของตำรวจ เช่น การเชื่อฟังและปฏิบัติตามกฎหมาย และความไว้วางใจตำรวจ

Moravcová (2016) ศึกษาเรื่อง “Willingness to cooperate with the police in four central European countries” โดยศึกษากลุ่มตัวอย่างในประเทศสาธารณรัฐเช็ก สาธารณรัฐสโลวัก ฮังการี และโปแลนด์ เพื่อศึกษาพฤติการณ์การให้ความร่วมมือกับเจ้าหน้าที่ตำรวจในการแก้ไขปัญหาอาชญากรรมและความไม่สงบเรียบร้อย ผลการศึกษา พบว่า การที่ประชาชนจะปฏิบัติตามกฎหมายและการให้ความร่วมมือกับตำรวจนั้นมีความเกี่ยวข้องกับการรับรู้ถึงความชอบด้วยกฎหมายและความน่าไว้วางใจของตำรวจ นอกจากนี้ ความไว้วางใจต่อการดำเนินการตามกระบวนการยุติธรรมที่มีความเป็นธรรมของตำรวจส่งผลให้ประชาชนรับรู้ถึงความชอบธรรมของสถาบันในกระบวนการยุติธรรม ฉะนั้น จึงยินดีในการให้ความร่วมมือกับตำรวจในการแก้ไขปัญหาอาชญากรรมและความไม่สงบเรียบร้อยในสังคม

Solakoglu (2016) ศึกษาเรื่อง “Trust in police: A comparative study of Belgium and The Netherlands” ทำการศึกษาเปรียบเทียบความไว้วางใจตำรวจของประชาชนในประเทศ

เบลเยียมและเนเธอร์แลนด์ โดยกลุ่มตัวอย่างที่ใช้ในการศึกษาประกอบด้วยประชาชนในประเทศเบลเยียมจำนวน 901 คนและจากประเทศเนเธอร์แลนด์จำนวน 1,364 คน ผลการศึกษา พบว่าผลการปฏิบัติงานของตำรวจ การประพฤติปฏิบัติตัวของตำรวจและการตอบสนองของตำรวจเป็นปัจจัยที่ทำให้ประชาชนเกิดความไว้วางใจตำรวจในทั้งสองประเทศ

Thompson and Kahn (2016) ศึกษาเรื่อง “Mental health, race, and police contact: intersections of risk and trust in the police” โดยมีวัตถุประสงค์เพื่อศึกษาว่า ปัจจัยด้านสุขภาพจิต เชื้อชาติ และการมีปฏิสัมพันธ์กับตำรวจมีความสัมพันธ์กับความไว้วางใจตำรวจหรือไม่ กลุ่มตัวอย่างในการศึกษาคือ ประชาชนในเมืองพอร์ตแลนด์ รัฐโอเรกอน จำนวน 259 คน ผลการศึกษา พบว่า ปัจจัยด้านสุขภาพจิต และเชื้อชาติมีอิทธิพลต่อความไว้วางใจตำรวจ โดยเฉพาะอย่างยิ่งกลุ่มคนเชื้อสายแอฟริกัน-อเมริกัน

Han, Sun, and Hu (2017) ศึกษาเรื่อง “Social trust, neighborhood cohesion, and public trust in the police in China” โดยมีวัตถุประสงค์เพื่อศึกษาความสัมพันธ์ระหว่างความไว้วางใจทางสังคมและความเป็นน้ำหนึ่งใจเดียวกันของชุมชนกับความไว้วางใจตำรวจ กลุ่มตัวอย่างที่ศึกษาเป็นประชาชนชาวจีน จำนวน 5,600 คน ผลการศึกษาพบว่า ทั้งความไว้วางใจด้านสังคมและความเป็นน้ำหนึ่งใจเดียวกันของชุมชนมีความสัมพันธ์เชิงบวกกับความไว้วางใจตำรวจ

Berthelot, McNeal and Baldwin (2018) ศึกษาเรื่อง “Relationships between agency-specific contact, victimization type, and trust and confidence in the police and courts” โดยมีวัตถุประสงค์เพื่อศึกษาความสัมพันธ์ระหว่างก่อนการติดต่อกับตำรวจและศาล การตกเป็นเหยื่ออาชญากรรม ต่อความไว้วางใจและความเชื่อมั่นต่อตำรวจและศาล กลุ่มตัวอย่างที่ใช้ในการศึกษาประกอบด้วยประชาชนที่มีอายุตั้งแต่ 18 ปีบริบูรณ์ขึ้นไปจำนวน 1,560 คน ผลการศึกษาในภาพรวม พบว่า ความไว้วางใจและความมั่นใจต่อตำรวจและศาลของประชาชนขึ้นอยู่กับปัจจัยด้านประชากรและประสบการณ์การตกเป็นเหยื่ออาชญากรรม

Singer et al. (2018) ศึกษาเรื่อง “Victimization, fear of crime, and trust in criminal justice institutions: A Cross-national analysis” เพื่อศึกษาอิทธิพลของการตกเป็นเหยื่ออาชญากรรมและความหวาดกลัวอาชญากรรมต่อความไว้วางใจในกระบวนการยุติธรรม โดยอาศัยข้อมูลจากการสำรวจในประเทศสหรัฐอเมริกา เม็กซิโก อาร์เจนตินา และบราซิล ที่เรียกว่า AmericasBarometer survey ซึ่งผลการวิเคราะห์พบว่า มีความแตกต่างกันไปในแต่ละประเทศ สำหรับในกรณีของสหรัฐอเมริกา ความหวาดกลัวอาชญากรรมและการตกเป็นเหยื่ออาชญากรรมมีอิทธิพลทางลบต่อความไว้วางใจตำรวจ ส่วนในกรณีเม็กซิโกและบราซิล พบว่า ความหวาดกลัวอาชญากรรมและการตกเป็นเหยื่ออาชญากรรมมีอิทธิพลทางลบต่อความไว้วางใจตำรวจเช่นเดียวกับในสหรัฐอเมริกา การวิเคราะห์ในส่วนของประเทศอาร์เจนตินา พบว่า ความหวาดกลัวอาชญากรรมมีอิทธิพลในทางลบต่อความไว้วางใจตำรวจ แต่การตกเป็นเหยื่ออาชญากรรมไม่ส่งผลต่อความไว้วางใจตำรวจแต่อย่างใด

Aung and May (2019) ศึกษาเรื่อง “Public trust in the Myanmar Police Force: Exploring the influencing factors” โดยมีวัตถุประสงค์เพื่อศึกษาระดับความไว้วางใจของประชาชนต่อตำรวจในประเทศพม่า รวมถึงปัจจัยที่มีอิทธิพลต่อความไว้วางใจต่อตำรวจ กลุ่มตัวอย่างที่ใช้ในการศึกษาประกอบด้วยประชาชนที่อาศัยอยู่ในเขตเมืองและเขตชนบทของภูมิภาคย่างกุ้ง ประเทศสหภาพเมียนมาร์ จำนวน 401 คน ผลการศึกษา พบว่า ประชาชนที่อาศัยอยู่ในเขตเมืองมีความไว้วางใจต่อตำรวจในระดับที่ต่ำกว่าประชาชนที่อาศัยอยู่ในเขตชนบท นอกจากนี้ ยังพบว่า การรับรู้การเข้าถึงตำรวจเป็นปัจจัยที่มีอิทธิพลต่อความไว้วางใจตำรวจด้วย

กรอบแนวคิดในการวิจัย

จากการทบทวนวรรณกรรมที่เกี่ยวข้องในช่วงที่ผ่านมา พบว่า มีปัจจัยสำคัญหลายปัจจัยที่ส่งผลกระทบต่อความไว้วางใจต่อตำรวจของประชาชน ได้แก่ ผลการปฏิบัติงานของตำรวจ (Corbacho, Philipp, & Ruiz-Vega, 2012; Sun, Hu, Wong, He, & Li, 2013; Boateng, 2015, Kirmizidağ, 2015; Koster, 2016; Solakoglu, 2016) การปฏิบัติหน้าที่ด้วยความเป็นธรรม (Barker et al., 2008; Kirmizidağ, 2015; Nix et al., 2015; Van Craen & Skogan, 2015) การคอร์รัปชัน (Tankebe, 2010; Boateng, 2015; Wambua, 2015) ความหวาดกลัวอาชญากรรม (Çakar, 2015; Boateng, 2015; Singer et al., 2018) และการตกเป็นเหยื่ออาชญากรรม (Corbacho, Philipp, & Ruiz-Vega, 2012; Berthelot, McNeal, & Baldwin, 2018; Singer et al., 2018) และเมื่อประชาชนเกิดความไว้วางใจตำรวจแล้วจะทำให้ประชาชนมีความยินดีในการให้ความร่วมมือกับตำรวจ (Tyler, 2005; Jackson & Bradford, 2010; Sargeant, Murphy, & Cherney, 2014; Kirmizidağ, 2015; Van Damme, Pauwels, & Svensson, 2015; Bradford & Jackson, 2016; Ekins, 2016; Moravcová, 2016) รวมถึงการปฏิบัติตามกฎหมายด้วย (Jackson et al., 2010; Murphy et al., 2014) ดังรายละเอียดที่แสดงในกรอบแนวคิดการวิจัย

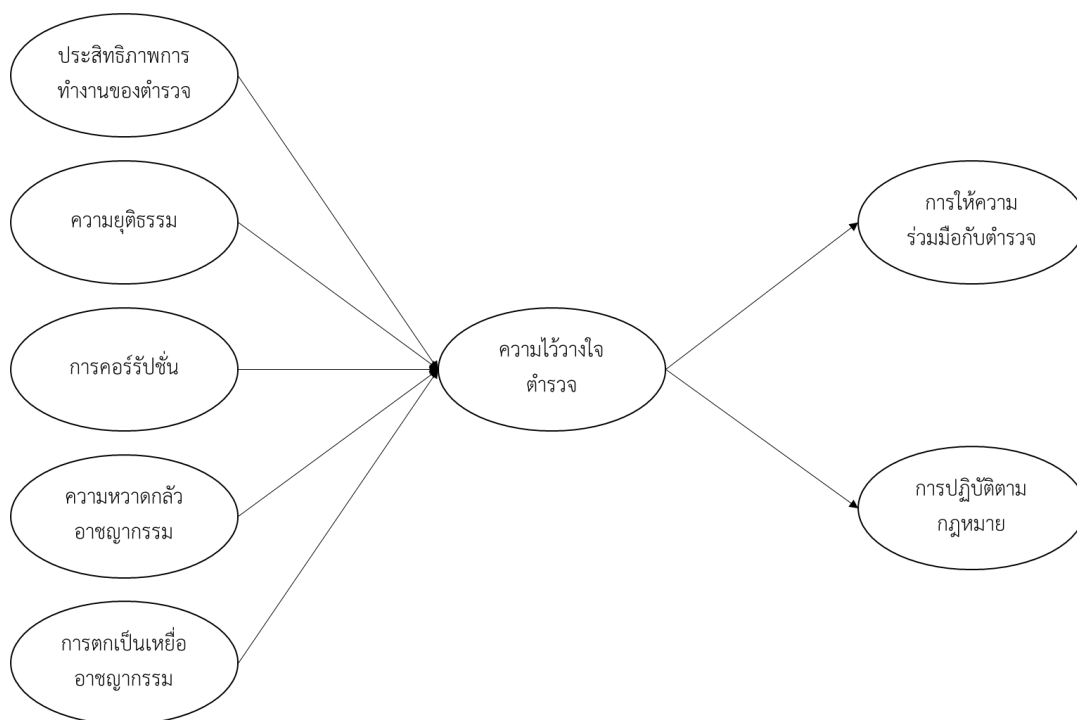

ภาพ 1 กรอบแนวคิดการวิจัย

สมมติฐานการวิจัย

จากภาพ 1 กรอบแนวคิดการวิจัยข้างต้น ทำให้สามารถเสนอสมมติฐานการวิจัยในครั้งนี้ ออกเป็น 17 สมมติฐาน ได้แก่

- H1: ความไว้วางใจตำรวจมีอิทธิพลต่อการให้ความร่วมมือกับตำรวจ
- H2: ความไว้วางใจตำรวจมีอิทธิพลต่อการปฏิบัติตามกฎหมาย
- H3: ประสิทธิผลการทำงานของตำรวจมีอิทธิพลต่อความไว้วางใจตำรวจ
- H4: ความยุติธรรมมีอิทธิพลต่อความไว้วางใจตำรวจ
- H5: การคอร์รัปชันมีอิทธิพลต่อความไว้วางใจตำรวจ
- H6: ความหวาดกลัวอาชญากรรมมีอิทธิพลต่อความไว้วางใจตำรวจ
- H7: การตกเป็นเหยื่ออาชญากรรมมีอิทธิพลต่อความไว้วางใจตำรวจ
- H8: ประสิทธิผลการทำงานของตำรวจมีอิทธิพลต่อการให้ความร่วมมือกับตำรวจ
- H9: ความยุติธรรมมีอิทธิพลต่อการให้ความร่วมมือกับตำรวจ
- H10: การคอร์รัปชันมีอิทธิพลต่อการให้ความร่วมมือกับตำรวจ
- H11: ความหวาดกลัวอาชญากรรมมีอิทธิพลต่อการให้ความร่วมมือกับตำรวจ
- H12: การตกเป็นเหยื่ออาชญากรรมมีอิทธิพลต่อการให้ความร่วมมือกับตำรวจ
- H13: ประสิทธิผลการทำงานของตำรวจมีอิทธิพลต่อการปฏิบัติตามกฎหมาย
- H14: ความยุติธรรมมีอิทธิพลต่อการปฏิบัติตามกฎหมาย

H15: การคอร์รัปชันมีอิทธิพลต่อการปฏิบัติตามกฎหมาย

H16: ความหวาดกลัวอาชญากรรมมีอิทธิพลต่อการปฏิบัติตามกฎหมาย

H17: การตกเป็นเหยื่ออาชญากรรมมีอิทธิพลต่อการปฏิบัติตามกฎหมาย

บทที่ 3

ระเบียบวิธีวิจัย

รูปแบบการวิจัย

การวิจัยในครั้งนี้ใช้แนวทางการวิจัยเชิงปริมาณ (quantitative research) โดยใช้แบบสอบถาม (questionnaire) เป็นเครื่องมือในการเก็บรวบรวมข้อมูล

ประชากร

ประชากรที่ใช้ในการศึกษาเป็นประชาชนที่มีอายุตั้งแต่ 20 ปีบริบูรณ์ขึ้นไปที่อาศัยอยู่ในเขตภาคตะวันออกเฉียงใต้แก่ จังหวัดจันทบุรี จังหวัดชลบุรี จังหวัดตราด จังหวัดระยอง จังหวัดฉะเชิงเทรา จังหวัดปราจีนบุรี และจังหวัดสระแก้ว จำนวน 3,585,003 คน (สำนักงานสถิติแห่งชาติ, 2562)

กลุ่มตัวอย่าง

ประชาชนที่มีอายุตั้งแต่ 20 ปีบริบูรณ์ขึ้นไปโดยการกำหนดขนาดของกลุ่มตัวอย่างที่จะเก็บข้อมูลในแต่ละจังหวัด เป็นการคำนวณด้วยโปรแกรม G*Power3 ในการคำนวณขนาดกลุ่มตัวอย่างเนื่องจากโปรแกรมนี้มีความยืดหยุ่น ใช้งานได้ง่าย และมีความเหมาะสมต่อการกำหนดขนาดกลุ่มตัวอย่างในกรณีที่งานวิจัยนั้นใช้สถิติทดสอบตระกูลสถิติทดสอบที สถิติทดสอบเอฟ และสถิติทดสอบไคสแควร์ (Faul et al., 2007 อ้างถึงใน พูลพงศ์ สุขสว่าง, 2556, หน้า 16-17) โดยกำหนดค่าความแตกต่างระหว่างค่าเฉลี่ยก่อนและหลังใส่วิธีการ (intervention) ที่งานวิจัยนี้สามารถยอมรับได้หรือค่าขนาดอิทธิพล (effect size) เท่ากับ 0.3 ซึ่งถือว่ามีขนาดอิทธิพลในระดับปานกลาง (medium) ค่าอำนาจการทดสอบ (power of test) เท่ากับ .80 จำนวนตัวแปรสังเกตได้เท่ากับ 34 ตัวแปร ค่าองศาอิสระเท่ากับ 561 โดยค่าองศาอิสระคำนวณได้จากสูตร ดังนี้

$$\begin{aligned}df &= \frac{NI(NI + 1)}{2} - NP \\ &= \frac{34(34 + 1)}{2} - 34 \\ &= 595 - 34 \\ &= 561\end{aligned}$$

ทั้งนี้ NI = จำนวนตัวแปรสังเกตได้

NP = จำนวนพารามิเตอร์ที่ต้องประมาณค่า

ผลจากการคำนวณขนาดของกลุ่มตัวอย่างโดยใช้โปรแกรม G*Power3 พบว่า ได้ขนาดกลุ่มตัวอย่างที่เหมาะสมจำนวน 987 ราย อย่างไรก็ตาม คณะผู้วิจัยได้กำหนดสัดส่วนของกลุ่มตัวอย่างให้สอดคล้องกับพื้นที่ซึ่งจะลงไปเก็บข้อมูลจริง (ดูรายละเอียดประกอบเพิ่มเติมในวิธีการสุ่มตัวอย่าง) ทำให้ได้สัดส่วนของกลุ่มตัวอย่างปรากฏรายละเอียดในตาราง 7

ตาราง 7 จำนวนกลุ่มตัวอย่าง

ลำดับ	จังหวัด	จำนวนประชากร*	จำนวนกลุ่มตัวอย่าง
1	ชลบุรี	1,137,423	669
2	ปราจีนบุรี	373,410	219
3	ตราด	167,750	99
	รวม	1,678,583	987

*ที่มา. สำนักงานสถิติแห่งชาติ (2562)

การสุ่มตัวอย่าง

ดำเนินการสุ่มพนักงานตามหน่วยงานที่สังกัดด้วยวิธีการสุ่มหลายขั้นตอน (multi-stage random sampling) ซึ่งมีรายละเอียด ดังนี้

1. จับสลากรายชื่อจังหวัดในภาคตะวันออกซึ่งประกอบด้วย จังหวัดจันทบุรี จังหวัดชลบุรี จังหวัดตราด จังหวัดระยอง จังหวัดฉะเชิงเทรา จังหวัดปราจีนบุรี และจังหวัดสระแก้ว ออกมา 3 จังหวัด โดยใช้วิธีการจับสลากโดยไม่มีการแทนที่หรือใส่คืน ซึ่งจากผลการจับสลากได้จังหวัดที่จะทำการเก็บข้อมูลจริงได้แก่ จังหวัดตราด จังหวัดชลบุรี และจังหวัดปราจีนบุรี
2. กำหนดสัดส่วนกลุ่มตัวอย่างให้สอดคล้องกับจำนวนประชากรของทั้ง 3 จังหวัดที่จับสลากได้ ซึ่งประกอบด้วยจังหวัดชลบุรีจำนวน 669 คน จังหวัดปราจีนบุรี 219 คน และจังหวัดตราด 99 คน รวม 987 คน
3. ลงพื้นที่เก็บข้อมูลให้ได้ตามสัดส่วนของกลุ่มตัวอย่างที่กำหนดในแต่ละจังหวัด

เครื่องมือที่ใช้ในการวิจัย

เครื่องมือที่ใช้ในการวิจัยในครั้งนี้ คือ แบบสอบถาม (questionnaire) ที่ผู้วิจัยสร้างขึ้นมาตามกรอบแนวคิดและนิยามเชิงปฏิบัติการ ซึ่งแบ่งออกเป็น 9 ส่วน ได้แก่

ส่วนที่ 1 เป็นแบบสอบถามที่ผู้วิจัยสร้างขึ้น โดยมีรายละเอียดเกี่ยวกับลักษณะทางประชากร เช่น เพศ อายุ สถานภาพสมรส ระดับการศึกษา ตำแหน่ง และรายได้ ซึ่งมีรายละเอียด ดังนี้

1. เพศ เป็นการกำหนดให้เลือกตอบ 2 ทางเลือก คือ เพศหญิง และเพศชาย
2. อายุ เป็นการให้ผู้ตอบแบบสอบถามกำหนดเป็นตัวเลขของอายุจริงเองโดยให้นับถึง ณ วันที่ตอบแบบสอบถาม

3. สถานภาพสมรส เป็นการกำหนดให้เลือกตอบ 4 ทางเลือก ประกอบด้วย โสด สมรส หม้าย และหย่าร้าง

4. ระดับการศึกษา เป็นการกำหนดให้เลือกตอบ 5 ทางเลือก ประกอบด้วย มัธยมศึกษาตอนต้นหรือต่ำกว่า มัธยมศึกษาตอนปลาย/ปวช. ปวส./อนุปริญญา ปริญญาตรี และปริญญาโทหรือสูงกว่า

5. อาชีพ เป็นการกำหนดให้เลือกตอบ 5 ทางเลือก ประกอบด้วย เกษตรกร รับจ้าง ค้าขาย/กิจการส่วน ตัวพนักงานบริษัทเอกชน ข้าราชการ/พนักงานรัฐวิสาหกิจ และอื่น ๆ (โปรดระบุ)

6. รายได้ เป็นการให้ผู้ตอบแบบสอบถามกำหนดเป็นตัวเลขของรายได้เฉลี่ยต่อเดือนเองโดยให้รวมถึงรายได้อื่นนอกเหนือจากเงินเดือนด้วย

สำหรับแบบสอบถามในส่วนที่ 2-9 มีกระบวนการและขั้นตอนการสร้างแบบสอบถามเพื่อวัดตัวแปรแต่ละตัว ดังนี้

1. ศึกษาเอกสาร แนวคิดและงานวิจัยที่เกี่ยวข้องกับ ประสิทธิภาพการทำงานของตำรวจ ความยุติธรรม การคอร์รัปชัน คุณธรรมจริยธรรม ความสัมพันธ์ที่ดีกับตำรวจ ความไว้วางใจตำรวจ การให้ความร่วมมือตำรวจ และการปฏิบัติตามกฎหมาย

2. กำหนดนิยามเฉพาะของแต่ละตัวแปร

3. สร้างข้อคำถามของแต่ละตัวแปรตามคำนิยามเฉพาะ โดยอาศัยฐานความรู้และความเข้าใจจากการทบทวนแนวคิด ทฤษฎีและวรรณกรรมที่เกี่ยวข้อง

4. สร้างมาตรวัดเป็นแบบมาตรประมาณค่า 5 ระดับ ได้แก่ ไม่เห็นด้วยอย่างยิ่ง ไม่เห็นด้วย ไม่แน่ใจ เห็นด้วย และเห็นด้วยอย่างยิ่ง โดยทุกข้อคำถามเป็นข้อความเชิงบวก และมีเกณฑ์การให้คะแนน ดังนี้

ไม่เห็นด้วยอย่างยิ่ง = 1 คะแนน

ไม่เห็นด้วย = 2 คะแนน

ไม่แน่ใจ = 3 คะแนน

เห็นด้วย = 4 คะแนน

เห็นด้วยอย่างยิ่ง = 5 คะแนน

อย่างไรก็ตาม การสร้างมาตรวัดในส่วนที่ 9 เป็นการสร้างมาตรวัดแบบประมาณค่า 5 ระดับ ได้แก่ ไม่เคย น้อยครั้ง บางครั้ง บ่อยครั้ง และเป็นประจำ โดยมีเกณฑ์การให้คะแนน ดังนี้

ไม่เคย ให้คะแนน 1 คะแนน

น้อยครั้ง ให้คะแนน 2 คะแนน

บางครั้ง ให้คะแนน 3 คะแนน

บ่อยครั้ง ให้คะแนน 4 คะแนน

เป็นประจำ ให้คะแนน 5 คะแนน

5. การแปรผลข้อมูล การตีความค่าเฉลี่ยของตัวแปรต่าง ๆ ที่ได้จากมาตรวัดในลักษณะข้างต้นมีเกณฑ์ในการหาช่วงอันตรภาคชั้น ตามหลักการวิธีการแบ่งชั้น ตามรายละเอียด ดังนี้ (ไวพจน์ กุลาชัย, 2552)

$$\begin{aligned} \text{อันตรภาคชั้น} &= \frac{\text{คะแนนสูงสุด} - \text{คะแนนต่ำสุด}}{\text{จำนวนชั้น}} \\ &= \frac{5-1}{5} \\ &= 0.80 \end{aligned}$$

โดยเกณฑ์การอธิบายตัวแปรต่าง ๆ สามารถดูรายละเอียดได้จากตาราง 8

ตาราง 8 เกณฑ์ในการอธิบายตัวแปร

ระดับคะแนนเฉลี่ย	ระดับของตัวแปร
4.20-5.00	สูง
3.41-4.20	ค่อนข้างสูง
2.61-3.40	ปานกลาง
1.81-2.60	ค่อนข้างต่ำ
1.00-1.80	ต่ำ

ส่วนที่ 2 เป็นแบบสอบถามเพื่อวัดตัวแปรความไว้วางใจตำรวจ ประกอบด้วยข้อคำถามจำนวนทั้งหมด 3 ข้อคำถาม เช่น “ท่านเชื่อว่าเจ้าหน้าที่ตำรวจปฏิบัติหน้าที่ได้อย่างถูกต้อง” “ท่านพึงพอใจในการดูแลความสงบเรียบร้อยของเจ้าหน้าที่ตำรวจ” และ “ท่านรู้สึกว่าเป็นหน้าที่ตำรวจมีความน่าเชื่อถือไว้วางใจ” ซึ่งผลจากการทดสอบความเชื่อถือได้ของมาตรวัดนี้ได้ค่าสัมประสิทธิ์แอลฟาของครอนบาคเท่ากับ .922 ซึ่งถือว่ามีค่าความเชื่อถือได้สูง

ส่วนที่ 3 เป็นแบบสอบถามเพื่อวัดตัวแปรการให้ความร่วมมือกับตำรวจ ประกอบด้วยข้อคำถามจำนวนทั้งหมด 4 ข้อคำถาม เช่น “หากท่านประสบเหตุอาชญากรรมท่านจะโทรแจ้งเจ้าหน้าที่ตำรวจโดยทันที” “ท่านยินดีช่วยเหลือเจ้าหน้าที่ตำรวจในการค้นหาผู้ต้องสงสัยก่ออาชญากรรม” และ “ท่านจะแจ้งให้เจ้าหน้าที่ตำรวจทราบหากพบเห็นสิ่งผิดปกติหรือเป็นอันตราย” ซึ่งผลจากการทดสอบความเชื่อถือได้ของมาตรวัดนี้ได้ค่าสัมประสิทธิ์แอลฟาของครอนบาคเท่ากับ .829 ซึ่งถือว่ามีค่าความเชื่อถือได้สูง

ส่วนที่ 4 เป็นแบบสอบถามเพื่อวัดตัวแปรการปฏิบัติตามกฎหมาย ประกอบด้วยข้อคำถามจำนวนทั้งหมด 3 ข้อคำถาม เช่น “การปฏิบัติตามกฎหมายเป็นสิ่งที่เหมาะสมและถูกต้องตามหลักศีลธรรม” “การเชื่อฟังเจ้าหน้าที่ตำรวจถือเป็นหน้าที่ทางศีลธรรมที่ควรกระทำ” และ “โดยภาพรวม

แล้วท่านมีความตั้งใจในการปฏิบัติตามกฎหมาย” ซึ่งผลจากการทดสอบความเชื่อถือได้ของมาตรวัดนี้ได้ค่าสัมประสิทธิ์แอลฟาของ ครอนบาคเท่ากับ .881 ซึ่งถือว่ามีค่าความเชื่อถือได้สูง

ส่วนที่ 5 เป็นแบบสอบถามเพื่อวัดตัวแปรประสิทธิภาพการทำงานของตำรวจ ประกอบด้วยข้อคำถามจำนวนทั้งหมด 7 ข้อคำถาม เช่น “เจ้าหน้าที่ตำรวจตอบสนองต่อเหตุการณ์หรืออาชญากรรมได้อย่างรวดเร็ว” “เจ้าหน้าที่ตำรวจมีความทุ่มเทอย่างเต็มที่ในการป้องกันและแก้ไขปัญหาอาชญากรรม” และ “เจ้าหน้าที่ตำรวจคอยส่งเสริมและสนับสนุนในการสร้างความสงบเรียบร้อยให้กับชุมชน” ซึ่งผลจากการทดสอบความเชื่อถือได้ของมาตรวัดนี้ได้ค่าสัมประสิทธิ์แอลฟาของครอนบาคเท่ากับ .916 ซึ่งถือว่ามีค่าความเชื่อถือได้สูง

ส่วนที่ 6 เป็นแบบสอบถามเพื่อวัดตัวแปรความยุติธรรม ประกอบด้วยข้อคำถามจำนวนทั้งหมด 4 ข้อคำถาม เช่น “เจ้าหน้าที่ตำรวจดำเนินการตามกฎหมายโดยไม่เลือกปฏิบัติ” “เจ้าหน้าที่ตำรวจปฏิบัติต่อคนไทย แรงงานข้ามชาติ และชนเผ่าอย่างเท่าเทียมกัน” และ “เจ้าหน้าที่ตำรวจปฏิบัติต่อประชาชนด้วยความสุภาพและคำนึงถึงหลักสิทธิมนุษยชน” ซึ่งผลจากการทดสอบความเชื่อถือได้ของมาตรวัดนี้ได้ค่าสัมประสิทธิ์แอลฟาของครอนบาคเท่ากับ .919 ซึ่งถือว่ามีค่าความเชื่อถือได้สูง

ส่วนที่ 7 เป็นแบบสอบถามเพื่อวัดตัวแปรการคอร์รัปชัน ประกอบด้วยข้อคำถามจำนวนทั้งหมด 4 ข้อคำถาม เช่น “เจ้าหน้าที่ตำรวจมีการปลอมแปลงหลักฐานในคดีก่อนส่งฟ้องศาล” “เจ้าหน้าที่ตำรวจมีการแจ้งข่าวหรือให้ข้อมูลที่เป็นผลดีต่อผู้กระทำความผิดแลกกับผลตอบแทนที่ตนเองจะได้รับ เช่น เงินทองหรือทรัพย์สิน” และ “เจ้าหน้าที่ตำรวจมีการเรียกรับสินบนเพื่อช่วยให้ผู้กระทำความผิดหลุดพ้นจากการดำเนินคดี” ซึ่งผลจากการทดสอบความเชื่อถือได้ของมาตรวัดนี้ได้ค่าสัมประสิทธิ์แอลฟาของครอนบาคเท่ากับ .874 ซึ่งถือว่ามีค่าความเชื่อถือได้สูง

ส่วนที่ 8 เป็นแบบสอบถามเพื่อวัดตัวแปรความหวาดกลัวอาชญากรรม ประกอบด้วยข้อคำถามจำนวนทั้งหมด 4 ข้อคำถาม เช่น “ท่านรู้สึกหวาดกลัวต่อการถูกปล้นหรือถูกชิงทรัพย์” “ท่านรู้สึกหวาดกลัวต่อการถูกทำร้ายร่างกายหรือลวนลามทางเพศ” และ “ท่านรู้สึกหวาดกลัวต่อการที่มีคนกรีดขูดเลือดในขณะเดินอยู่ตามถนนหรือสถานที่สาธารณะ” ซึ่งผลจากการทดสอบความเชื่อถือได้ของมาตรวัดนี้ได้ค่าสัมประสิทธิ์แอลฟาของครอนบาคเท่ากับ .949 ซึ่งถือว่ามีค่าความเชื่อถือได้สูง

ส่วนที่ 9 เป็นแบบสอบถามเพื่อวัดตัวแปรการตกเป็นเหยื่ออาชญากรรม ประกอบด้วยข้อคำถามจำนวนทั้งหมด 5 ข้อคำถาม เช่น “ท่านเคยถูกคนแปลกหน้าหรือบุคคลอื่นทำร้ายร่างกาย” “ท่านเคยถูกข่มขู่คุกคาม” และ “ท่านเคยถูกคุกคามและล่วงละเมิดทางเพศ” ซึ่งผลจากการทดสอบความเชื่อถือได้ของมาตรวัดนี้ได้ค่าสัมประสิทธิ์แอลฟาของครอนบาคเท่ากับ .963 ซึ่งถือว่ามีค่าความเชื่อถือได้สูง

การตรวจสอบคุณภาพของเครื่องมือ

การตรวจสอบคุณภาพของเครื่องมือที่ใช้ในการวิจัยแบ่งออกเป็น 2 ส่วนได้แก่ การทดสอบความเที่ยงตรง (validity) และการทดสอบความเชื่อถือได้ (reliability) ซึ่งมีรายละเอียด ดังนี้

การทดสอบความเที่ยงตรง (validity)

การทดสอบความเที่ยงตรง (validity) ของเครื่องมือในการวิจัยครั้งนี้เป็นการวัดว่าข้อคำถามในมาตรวัดหรือแบบสอบถามนั้นมีเนื้อหาสาระครบถ้วนในเรื่องที่วัดหรือไม่ ซึ่งในการศึกษาค้นคว้าครั้งนี้ ผู้วิจัยทดสอบความตรงโดยใช้แนวทางการหาดัชนีความสอดคล้องระหว่างข้อคำถามและวัตถุประสงค์ (Item-Objective Congruence Index: IOC) ซึ่งการทดสอบความตรงของมาตรวัดตามแนวทางนี้ จำเป็นต้องใช้ดุลยพินิจของผู้เชี่ยวชาญในสาขาวิชาที่เกี่ยวข้องอย่างน้อย 5 คน เพื่อหลีกเลี่ยงปัญหาความคิดที่แบ่งเป็น 2 ขั้ว (สุวิมล ติรภานันท์, 2549) เมื่อได้รับผลการพิจารณาจากผู้เชี่ยวชาญแล้ว จะนำผลการพิจารณาดังกล่าวมาคำนวณหาค่าความสอดคล้องระหว่างประเด็นที่ต้องการวัดกับข้อคำถามที่สร้างขึ้น โดยดัชนีที่ใช้แสดงค่าความสอดคล้องดังกล่าวเรียกว่า ดัชนีความสอดคล้องระหว่างข้อคำถามและวัตถุประสงค์ (Item-Objective Congruence Index: IOC) โดยค่า IOC จะมีค่าอยู่ระหว่าง -1 ถึง 1 ดังนั้น ข้อคำถามที่ดีควรมีค่า IOC ควรมีค่าใกล้ 1 ส่วนข้อคำถามใดที่มีค่า IOC ต่ำกว่า 0.50 ควรทำการปรับปรุงแก้ไข (สุชาติ ประสิทธิ์รัฐสินธุ์, 2546) ซึ่งผลการตรวจสอบค่า IOC พบว่า ข้อคำถามทุกข้อมีค่า IOC สูงกว่า 0.50 ดังนั้น จึงไม่มีข้อคำถามใดถูกตัดออกและคณะผู้วิจัยได้ทำการปรับปรุงข้อความในแบบสอบถามบางส่วนตามคำแนะนำของผู้เชี่ยวชาญและนำแบบสอบถามที่ปรับปรุงแล้วไปทำการทดสอบความเชื่อถือได้ต่อไป

การทดสอบความเชื่อถือได้ของมาตรวัด

การวิจัยในครั้งนี้ดำเนินการทดสอบความเชื่อถือได้ (reliability) ของมาตรวัดด้วยวิธีการหาค่าสัมประสิทธิ์ความเชื่อถือ หรือค่าความสอดคล้องภายในที่เรียกว่า ครอนบาคแอลฟา (Cronbach's Alpha) หากค่าอัลฟาอยู่ระหว่าง .50 - .65 ถือว่ามีความเชื่อถือได้ในระดับปานกลาง หากมีค่าตั้งแต่ .70 ขึ้นไป ถือว่ามีความเชื่อถือได้สูง หากค่าอัลฟามีค่าต่ำกว่า .50 ถือว่ามีความเชื่อถือได้น้อย (สุชาติ ประสิทธิ์รัฐสินธุ์, 2546) โดยผู้วิจัยได้ทำการเก็บข้อมูลจากกลุ่มตัวอย่างที่มีลักษณะใกล้เคียงกับกลุ่มตัวอย่างจริงจำนวน 46 คน เพื่อนำข้อมูลดังกล่าวมาวิเคราะห์หาค่าสัมประสิทธิ์ความเชื่อถือได้ ซึ่งผลการวิเคราะห์ พบว่า มาตรวัดแต่ละตัวมีค่าสัมประสิทธิ์ความเชื่อถือได้มีค่าตั้งแต่ .829 ถึง .963 ซึ่งถือว่ามีค่าความเชื่อถือได้สูง ดังรายละเอียดในตาราง 9

ตาราง 9 ค่าสัมประสิทธิ์ความเชื่อถือได้ของมาตรวัด

ลำดับ	มาตรวัด	จำนวนข้อคำถาม	ค่า Cronbach's Alpha
1	ความไว้วางใจตำรวจ	3	.922
2	การให้ความร่วมมือกับตำรวจ	4	.829
3	การปฏิบัติตามกฎหมาย	3	.881
4	ประสิทธิภาพการทำงานของตำรวจ	7	.916
5	ความยุติธรรม	4	.919
6	การคอร์รัปชัน	4	.874
7	ความหวาดกลัวอาชญากรรม	4	.949
8	การตกเป็นเหยื่ออาชญากรรม	5	.963

การวิเคราะห์ข้อมูล

ในการวิเคราะห์ข้อมูลสำหรับการวิจัยครั้งนี้ มีแนวทางและขั้นตอน ดังนี้

1. การวิเคราะห์สถิติเชิงพรรณนา (descriptive statistics) สำหรับวิเคราะห์ค่าสถิติต่าง ๆ ได้แก่

- (1) ค่าร้อยละ (percentage)
- (2) ค่าความถี่ (frequency)
- (3) ค่าเฉลี่ย (mean)
- (4) ส่วนเบี่ยงเบนมาตรฐาน (standard deviation)

2. การวิเคราะห์สถิติเชิงอนุมาน (inferential statistics) โดยทำการวิเคราะห์สถิติต่าง ๆ เพื่อใช้ในการพิสูจน์สมมติฐาน ได้แก่

(1) การทดสอบข้อตกลงเบื้องต้น (basic assumptions) เป็นการตรวจสอบตัวแปร ก่อนที่จะนำไปสู่การวิเคราะห์ข้อมูลในขั้นตอนต่อไป ประกอบด้วย การทดสอบความสัมพันธ์เชิงเส้นตรงระหว่างตัวแปรสังเกตได้ (linear relation) การตรวจสอบการแจกแจงแบบปกติของตัวแปรสังเกตได้ การทดสอบปัญหาตัวแปรสังเกตได้มีความสัมพันธ์กันเองสูง และการทดสอบแมทริกซ์เอกลักษณะ

(2) การทดสอบความตรงเชิงโครงสร้าง (construct validity) ของโมเดลการวัดโดยใช้เทคนิคการวิเคราะห์ปัจจัยเชิงยืนยัน (confirmatory factor analysis – CFA) เพื่อวิเคราะห์ความตรงเชิงโครงสร้างของโมเดลการวัดตัวแปรต่าง ๆ ได้แก่

- 1) ความไว้วางใจตำรวจ
- 2) การให้ความร่วมมือกับตำรวจ
- 3) การปฏิบัติตามกฎหมาย

- 4) ประสิทธิภาพการทำงานของตำรวจ
- 5) ความยุติธรรม
- 6) การคอร์รัปชัน
- 7) ความหวาดกลัวอาชญากรรม
- 8) การตกเป็นเหยื่ออาชญากรรม

(3) วิเคราะห์ความสัมพันธ์เชิงสาเหตุระหว่างตัวแปรความไว้วางใจตำรวจ การให้ความร่วมมือกับตำรวจ การปฏิบัติตามกฎหมาย ประสิทธิภาพการทำงานของตำรวจ ความยุติธรรม การคอร์รัปชัน ความหวาดกลัวอาชญากรรม และการตกเป็นเหยื่ออาชญากรรมโดยใช้เทคนิคการวิเคราะห์สมการเชิงโครงสร้าง (structural equation modeling -- SEM) เพื่อประมาณค่าความสัมพันธ์เชิงสาเหตุและตรวจสอบความสอดคล้องของรูปแบบ (model) กับข้อมูลเชิงประจักษ์

การวิเคราะห์สมการโครงสร้าง

การวิเคราะห์โมเดลสมการโครงสร้าง (structural equation modeling) ถือว่าเป็นเทคนิคการวิเคราะห์ทางสถิติที่ได้รับความนิยมแพร่หลายมากขึ้นในวงวิชาการของไทย แต่เดิมนักวิชาการของไทยจะคุ้นเคยกับโปรแกรม LISREL มากกว่า แต่ในปัจจุบันมีการนำโปรแกรมสำเร็จรูปอื่นเข้ามาช่วยในการวิเคราะห์สมการโครงสร้างมากขึ้น เช่น โปรแกรม MPLUS รวมถึง AMOS โดยแต่ละโปรแกรมสำเร็จรูปจะมีข้อเด่นและข้อด้อยแตกต่างกันออกไป ไม่ว่านักวิจัยจะใช้โปรแกรมสำเร็จรูปใดในการวิเคราะห์สมการโครงสร้าง จำเป็นต้องตระหนักอยู่เสมอว่าโมเดลสมการโครงสร้างเป็นเครื่องมือที่ใช้ในการตรวจสอบว่าโมเดลสมการโครงสร้างที่พัฒนาขึ้นมานั้นมีความสอดคล้องกับข้อมูลเชิงประจักษ์หรือไม่ ดังนั้น การวิเคราะห์โมเดลสมการโครงสร้างจึงเป็นเพียง 1 ในวิธีการต่าง ๆ ที่นำมาใช้ยืนยันความสอดคล้องของทฤษฎีกับข้อมูลที่เก็บรวบรวมมา ส่วนผลการวิเคราะห์โมเดลสมการโครงสร้างที่พัฒนาขึ้นจะมีความสมเหตุสมผลหรือน่าเชื่อถือหรือไม่นั้นขึ้นอยู่กับว่ามีกรนำทฤษฎีมาประยุกต์ใช้อย่างเหมาะสมหรือไม่ (พูลพงศ์ สุขสว่าง, 2557) โดยโมเดลหลักของโมเดลสมการโครงสร้าง (SEM) ประกอบด้วย 2 ส่วนได้แก่ โมเดลการวัด (measurement model) และโมเดลโครงสร้าง (structural model) มีรายละเอียด ดังนี้

1. โมเดลการวัด (measurement model) เป็นโมเดลการวิเคราะห์ที่ตัวประกอบซึ่งแสดงความสัมพันธ์ระหว่างตัวแปรที่สังเกตได้ (ตัวแปรที่สามารถวัดได้) กับตัวประกอบหรือตัวแปรแฝง (ตัวแปรที่ไม่สามารถวัดได้โดยตรง)

2. โมเดลโครงสร้าง (structural model) เป็นโมเดลที่แสดงความสัมพันธ์ระหว่างตัวแปรแฝงภายในโมเดลการวิจัย

การวิเคราะห์สมการโครงสร้างแบ่งขั้นตอนการวิเคราะห์ออกเป็น 5 ขั้นตอน ได้แก่ การกำหนดข้อมูลเฉพาะของโมเดล การระบุค่าความเป็นไปได้ค่าเดียวของโมเดล การประมาณ

ค่าพารามิเตอร์ของโมเดล การตรวจสอบความสอดคล้องของโมเดล และการปรับโมเดล ซึ่งมีรายละเอียดของแต่ละขั้นตอน ดังนี้ (พูลพงศ์ สุขสว่าง, 2557: 138-143)

1. การกำหนดข้อมูลเฉพาะของโมเดล (model specification) ขั้นตอนแรกนี้ถือเป็นขั้นตอนที่มีความสำคัญที่สุดของการวิเคราะห์โมเดลสมการโครงสร้าง เพราะนักวิจัยต้องพัฒนาโมเดลโดยการทบทวนทฤษฎี งานวิจัย และสารสนเทศที่เกี่ยวข้อง และทำการระบุโมเดลจำเพาะ (particular model) ที่ใช้ในการตรวจสอบความสอดคล้องกับข้อมูลในรูปของความแปรปรวน-ความแปรปรวนร่วม (variance – covariance data) โดยที่ผู้วิจัยต้องอธิบายเหตุผลที่ใช้ในการคัดเลือกหรือตัดตัวแปรสังเกตได้ออกจากโมเดลจำเพาะซึ่งถือเป็นขั้นตอนที่ยากที่สุดในการวิเคราะห์โมเดลสมการโครงสร้าง นอกจากนี้ โมเดลที่พัฒนาขึ้นจะเป็นโมเดลที่เหมาะสมก็ต่อเมื่อการกำหนดข้อมูลเฉพาะของโมเดลมีความสมเหตุสมผล และความแปรปรวน-ความแปรปรวนร่วมของโมเดลจำเพาะนั้นมีความสอดคล้องกับข้อมูลเชิงประจักษ์

2. การระบุค่าความเป็นไปได้ค่าเดียวของโมเดล (model identification) หมายถึง การระบุว่าโมเดลที่สร้างขึ้นในขั้นตอนแรกนั้นสามารถนำมาประมาณค่าพารามิเตอร์เป็นค่าเดียวได้หรือไม่ ซึ่งแบ่งออกเป็นหลายกรณี กรณีแรก เรียกว่าโมเดลระบุเกินพอดี (over-identified model) เป็นโมเดลที่จำนวนสมการที่คำนวณน้อยกว่าจำนวนพารามิเตอร์ที่ไม่ทราบค่าในโมเดล โดยจะประมาณค่าพารามิเตอร์ได้ค่าเดียวสำหรับพารามิเตอร์แต่ละตัว ซึ่งโมเดลแบบนี้ค่าองศาอิสระจะเป็นบวก กรณีที่สอง เรียกว่า โมเดลระบุพอดี (just-identified model) เป็นโมเดลที่จำนวนสมการที่คำนวณเท่ากับจำนวนพารามิเตอร์ที่ไม่ทราบค่าในโมเดลและจะประมาณค่าพารามิเตอร์ได้เพียงค่าเดียวสำหรับพารามิเตอร์ที่ไม่ทราบค่าแต่ละตัว ซึ่งในกรณีนี้ค่าองศาอิสระมีค่าเป็นศูนย์ กรณีที่สาม เรียกว่า โมเดลระบุไม่พอดี (under-identified model) เป็นโมเดลที่สมการที่คำนวณมีจำนวนมากกว่าพารามิเตอร์ที่ไม่ทราบค่าในโมเดล ซึ่งในกรณีนี้ค่าองศาอิสระมีค่าเป็นลบ ทำให้ไม่สามารถประมาณค่าพารามิเตอร์ได้ ดังนั้น โมเดลที่จะสามารถนำมาวิเคราะห์สมการโครงสร้างได้จะต้องเป็นโมเดลโมเดลระบุเกินพอดี (over-identified model) และโมเดลระบุพอดี (just-identified model) ส่วนโมเดลระบุไม่พอดี (under-identified model) ไม่สามารถนำมาวิเคราะห์สมการโครงสร้างได้

3. การประมาณค่าพารามิเตอร์ของโมเดล (model estimation) การประเมินค่าพารามิเตอร์ของโมเดลมีหลากหลายวิธี ได้แก่ (1) วิธีประมาณค่าตัวแปรเครื่องมือ (instrumental variables--IV) (2) การวิเคราะห์กำลังสองน้อยที่สุดแบบ 2 ขั้นตอน (two-stage least squares--TS) (3) วิธีประมาณค่ากำลังสองน้อยที่สุดไม่ถ่วงน้ำหนัก (unweighted least squares--UL) (4) วิธีกำลังสองน้อยที่สุดน้อยทั่วไป (generalized least squares--GLS) (5) วิธีประมาณค่ากำลังสองน้อยที่สุดถ่วงน้ำหนัก (generally weighted least squares--WL) และ (6) วิธีประมาณค่าด้วยความเป็นไปได้สูงสุด (maximum likelihood--ML) ซึ่งการประมาณค่าพารามิเตอร์ของโมเดลในการศึกษาครั้งนี้ จะใช้วิธีการประมาณค่าด้วยความเป็นไปได้สูงสุด อย่างไรก็ตาม การประมาณ

ค่าพารามิเตอร์ด้วยวิธีการนี้ตัวแปรสังเกตได้ที่นำมาศึกษาต้องมีการแจกแจงแบบปกติ โดยที่ค่าความเบ้ (skewness) ไม่เกิน 3 และมีค่าความโด่ง (kurtosis) ไม่เกิน 10

4. การตรวจสอบความสอดคล้องของโมเดล (model testing) เป็นขั้นตอนของการพิจารณาตรวจสอบความสอดคล้องของโมเดลโดยพิจารณาจากดัชนีตรวจสอบอย่างรอบคอบ ซึ่งเกณฑ์ในการพิจารณามี 3 ประการ ได้แก่

(1) การพิจารณาความสอดคล้องของโมเดลที่พัฒนาขึ้นกับข้อมูลเชิงประจักษ์ โดยสามารถพิจารณาได้จากสถิติที่ใช้ในการทดสอบ ได้แก่ สถิติทดสอบไคสแควร์ (chi-square) ดัชนีวัดระดับความกลมกลืน (goodness of fit index--GFI) ดัชนีวัดระดับความกลมกลืนที่ปรับแก้แล้ว (adjusted goodness of fit index--AGFI) ดัชนีวัดระดับความกลมกลืนเปรียบเทียบ (comparative fit index--CFI) ดัชนีทักเคอร์-ลูอิส (Tucker – Lewis index--TLI) ค่าดัชนีวัดระดับความเหมาะสมพอดีเชิงเกณฑ์ (normed fit index--NFI) ค่าความคลาดเคลื่อนในการประมาณค่าพารามิเตอร์ (root mean square error of approximation--RMSEA) ค่าดัชนีรากของกำลังสองเฉลี่ยของส่วนที่เหลือ (root mean square residual--RMR) และค่าดัชนีรากของกำลังสองเฉลี่ยของส่วนที่เหลือในรูปคะแนนมาตรฐาน (standardized root mean square residual--SRMR)

(2) การพิจารณาค่าพารามิเตอร์แต่ละเส้นว่าแตกต่างจากศูนย์หรือไม่ ซึ่งนักวิจัยสามารถพิจารณาได้จากค่าสถิติทดสอบที (t-test) ทั้งนี้ ค่าพารามิเตอร์จะมีค่าแตกต่างจากศูนย์ที่ระดับนัยสำคัญ .05 เมื่อค่าสัมบูรณ์ของสถิติทดสอบทีมากกว่า 1.96 ($|t| > 1.96$) และค่าพารามิเตอร์จะมีค่าแตกต่างจากศูนย์ที่ระดับนัยสำคัญ .01 เมื่อค่าสัมบูรณ์ของสถิติทดสอบทีมีค่ามากกว่า 2.58 ($|t| > 2.58$)

(3) การพิจารณาความสมเหตุสมผลของขนาดและทิศทางของพารามิเตอร์แต่ละเส้น ให้พิจารณาให้มีความสำคัญกับความสอดคล้องกับสมมติฐานที่กำหนดไว้ ซึ่งหากเป็นไปตามสมมติฐานความสมเหตุสมผลของขนาดและทิศทางของพารามิเตอร์แต่ละเส้น จะส่งเสริมและสนับสนุนให้โมเดลตามสมมติฐานมีความน่าเชื่อถือมากขึ้น

5. การปรับโมเดล (model modification) การปรับโมเดลเป็นขั้นตอนที่จะกระทำก็ต่อเมื่อพารามิเตอร์บางค่ามีทิศทางของค่าพารามิเตอร์ไม่เป็นไปตามทฤษฎี ซึ่งอาจเกิดจากความคลาดเคลื่อนของเครื่องมือที่ใช้ในการวัดตัวแปรสังเกตได้ หรือโมเดลตามสมมติฐานที่พัฒนาขึ้นยังไม่มี ความแข็งแกร่งเพียงพอ เพราะขาดการทบทวนแนวคิด ทฤษฎี วรรณกรรม และสารสนเทศที่เกี่ยวข้องที่ดี โดยการปรับโมเดลแบ่งออกเป็น 2 ส่วน ได้แก่ การปรับโมเดลโครงสร้างในส่วนที่เป็นความคลาดเคลื่อนในการประมาณค่า และการปรับโมเดลสมการโครงสร้างในส่วนที่เป็นโมเดลการวัดและโมเดลสมการโครงสร้าง

ทั้งนี้ ในการตรวจสอบความสอดคล้องของโมเดลกับข้อมูลเชิงประจักษ์ คณะผู้วิจัยจะใช้เกณฑ์ต่าง ๆ ในการตรวจสอบดังรายละเอียดในตาราง 10

ตาราง 10 ค่าดัชนีวัดความสอดคล้องของโมเดลกับข้อมูลเชิงประจักษ์

ดัชนีความสอดคล้อง	ค่าที่ยอมรับได้ที่มีความสอดคล้อง
Chi-square (χ^2)	$p > .05$
ดัชนีวัดความสอดคล้องเชิงสัมบูรณ์	
ดัชนีวัดระดับความกลมกลืน (GFI)	>.90
ค่ารากที่สองของค่าเฉลี่ยความคลาดเคลื่อนกำลังสองของการประมาณค่า (RMSEA)	<.07
ค่ารากที่สองของค่าเฉลี่ยกำลังสองของส่วนที่เหลือ (RMR)	ควรมีค่าต่ำ
ไคสแควร์สัมพันธ์ (χ^2/df)	อยู่ระหว่าง 2-5
ดัชนีความสอดคล้องสัมพันธ์	
ค่าดัชนี Normed fit index (NFI)	มีค่าเข้าใกล้ 1
ค่าดัชนี Comparative fit index (CFI)	> .92
ค่าดัชนี Relative fit index (RFI)	มีค่าเข้าใกล้ 1
ดัชนีความกลมกลืนเชิงประหยัด	
Adjusted goodness-of-fit index (AGFI)	มีค่าเข้าใกล้ 1
Parsimony normed fit index (PNFI)	มีค่าเข้าใกล้ 1

ที่มา Hair et al. (2014)

บทที่ 4

ผลการวิเคราะห์

การวิจัยเรื่อง “ต้นเหตุแห่งความไว้วางใจตำรวจและผลกระทบต่อการปฏิบัติตามกฎหมาย และการให้ความร่วมมือกับตำรวจ” ผู้วิจัยนำเสนอผลการวิเคราะห์แบ่งออกเป็น 4 ตอน ดังนี้

ตอนที่ 1 การวิเคราะห์คุณลักษณะทางประชากร ได้แก่ ตัวแปรภูมิฐานะ เพศ อายุ สถานภาพสมรส ระดับการศึกษา อาชีพ และรายได้

ตอนที่ 2 การวิเคราะห์ตัวแปรที่ทำการศึกษา ได้แก่ ความไว้วางใจตำรวจ การให้ความร่วมมือกับตำรวจ การปฏิบัติตามกฎหมาย ประสิทธิภาพการทำงานของตำรวจ ความยุติธรรม การคอร์รัปชัน ความหวาดกลัวอาชญากรรม และการตกเป็นเหยื่ออาชญากรรม

ตอนที่ 3 เป็นการตรวจสอบความเหมาะสมของตัวแปรด้วยการวิเคราะห์เพื่อตรวจสอบว่ามีปัญหาตัวแปรมีความสัมพันธ์กันเองสูง (multicollinearity problem) หรือไม่ รวมถึง การวิเคราะห์การแจกแจงของตัวแปร การวิเคราะห์เพื่อทดสอบเมทริกซ์เอกลักษณะและความสัมพันธ์ระหว่างตัวแปร และการวิเคราะห์ปัจจัยเชิงยืนยัน

ตอนที่ 4 การวิเคราะห์ความสัมพันธ์เชิงสาเหตุ เป็นการวิเคราะห์อิทธิพลทั้งทางตรงและทางอ้อมของตัวแปรประสิทธิภาพการทำงานของตำรวจ ความยุติธรรม การคอร์รัปชัน ความหวาดกลัวอาชญากรรม การตกเป็นเหยื่ออาชญากรรม และความไว้วางใจตำรวจที่มีต่อการให้ความร่วมมือกับตำรวจและการปฏิบัติตามกฎหมาย

การวิเคราะห์คุณลักษณะทางประชากร

จากการเก็บข้อมูลโดยใช้แบบสอบถามเป็นเครื่องมือจากกลุ่มตัวอย่าง พบว่า มีแบบสอบถามที่สมบูรณ์และสามารถนำมาวิเคราะห์ได้จำนวน 971 ชุด ต่ำกว่าเป้าหมายซึ่งกำหนดไว้ที่ 987 ชุด ผู้วิจัยได้ทำการวิเคราะห์ หาค่าความถี่ ร้อยละ และส่วนเบี่ยงเบนมาตรฐานของตัวแปรภูมิฐานะ เพศ อายุ สถานภาพสมรส ระดับการศึกษา อาชีพ และรายได้ของกลุ่มตัวอย่างด้วยโปรแกรมสำเร็จรูป ซึ่งมีรายละเอียดผลการวิเคราะห์ดังรายละเอียดในตาราง 11 และตาราง 12

ตาราง 11 ค่าเฉลี่ย ค่าสูงสุด และค่าต่ำสุดของตัวแปรอายุ และรายได้ (n = 971)

ตัวแปร	ค่าต่ำสุด (Min)	ค่าสูงสุด (Max)	ค่าเฉลี่ย (Avg.)
อายุ	20	84	34.27
รายได้ (ต่อเดือน)	2,300	100,000	17,261.58

ตาราง 12 จำนวนและร้อยละของกลุ่มตัวอย่างจำแนกตามภูมิภาค เพศ สถานภาพสมรส ระดับการศึกษา และอาชีพ (n = 971)

ลักษณะทางประชากร	จำนวน	ร้อยละ
จังหวัด		
ชลบุรี	620	63.85
ตราด	124	12.77
ปราจีนบุรี	227	23.38
เพศ		
ชาย	485	49.95
หญิง	486	50.05
สถานภาพสมรส		
โสด	498	51.29
สมรส	393	40.47
หม้าย	41	4.22
หย่าร้าง	39	4.02
ระดับการศึกษา		
มัธยมศึกษาตอนต้นหรือต่ำกว่า	207	21.32
มัธยมศึกษาตอนปลาย/ประกาศนียบัตรวิชาชีพ	224	23.07
ประกาศนียบัตรวิชาชีพชั้นสูง/อนุปริญญา	173	17.82
ปริญญาตรี	349	35.94
ปริญญาโทหรือสูงกว่า	18	1.85
อาชีพ		
เกษตรกร	50	5.15
รับจ้าง	400	41.19
พนักงานบริษัทเอกชน	170	17.51
ข้าราชการ/พนักงานรัฐวิสาหกิจ	80	8.24
ค้าขาย/กิจการส่วนตัว	126	12.98
อื่น ๆ	145	14.93

จากตาราง 11 และตาราง 12 แสดงให้เห็นว่า ผู้ตอบแบบสอบถามมีอายุเฉลี่ย 34 ปี ทั้งนี้ ผู้มีอายุต่ำสุดคือ 20 ปี และอายุสูงสุดคือ 84 ปี ผู้ตอบแบบสอบถามมีรายได้เฉลี่ยต่อเดือน 17,262 บาท โดยมีรายได้ตั้งแต่ 2,300 บาท – 100,000 บาทต่อเดือน ผู้ตอบแบบสอบถามส่วนใหญ่มีภูมิลำเนาอยู่ในจังหวัดชลบุรี

คิดเป็นร้อยละ 63.85 รองลงมาคือ จังหวัดปราจีนบุรีและตราด คิดเป็นร้อยละ 23.38 และ 12.77 ตามลำดับ ในขณะที่เพศชายและเพศหญิงมีสัดส่วนใกล้เคียงกัน คิดเป็นร้อยละ 49.95 และ 50.05 ตามลำดับ หากพิจารณาถึงด้านสถานภาพสมรส พบว่า ร้อยละ 51.29 ของผู้ตอบแบบสอบถามมีสถานภาพโสด รองลงมาคือ สถานภาพสมรส คิดเป็นร้อยละ 40.50 ด้านการศึกษา พบว่า ส่วนใหญ่ จบการศึกษาระดับปริญญาตรี คิดเป็นร้อยละ 35.94 รองลงมาคือ ระดับมัธยมศึกษาตอนปลาย/ประกาศนียบัตรวิชาชีพ คิดเป็นร้อยละ 23.07 ส่วนการประกอบอาชีพของผู้ตอบแบบสอบถามส่วนใหญ่ ประกอบอาชีพรับจ้างคิดเป็นร้อยละ 41.19 รองลงมาคือ พนักงานบริษัทเอกชน คิดเป็นร้อยละ 17.51

การวิเคราะห์ตัวแปรที่ทำการศึกษา

ผลการวิเคราะห์ลักษณะตัวแปรที่ทำการศึกษา ประกอบด้วย ความไว้วางใจตำรวจ การให้ความร่วมมือกับตำรวจ การปฏิบัติตามกฎหมาย ประสิทธิภาพการทำงานของตำรวจ ความยุติธรรม การคอร์รัปชัน ความหวาดกลัวอาชญากรรม และการตกเป็นเหยื่ออาชญากรรม ด้วยโปรแกรมสำเร็จรูป แบ่งรายละเอียดการนำเสนอผลการวิเคราะห์ข้อมูลออกเป็น 2 ส่วน ประกอบด้วย

1. ผลการวิเคราะห์ข้อมูลในภาพรวมของตัวแปร
2. ผลการวิเคราะห์ข้อมูลรายด้านของตัวแปร

ผลการวิเคราะห์ข้อมูลในภาพรวมของตัวแปร

ผลการวิเคราะห์ข้อมูลในภาพรวมของตัวแปรที่ทำการศึกษาจำนวน 8 ตัวแปร ปรากฏรายละเอียดในตาราง 13

ตาราง 13 ค่าเฉลี่ยและส่วนเบี่ยงเบนมาตรฐานของตัวแปรที่ทำการศึกษา

ปัจจัยที่ศึกษา	\bar{x}	S.D.	การแปลผล
ความไว้วางใจตำรวจ	3.72	0.80	ค่อนข้างสูง
การให้ความร่วมมือกับตำรวจ	4.12	0.65	ค่อนข้างสูง
การปฏิบัติตามกฎหมาย	4.10	0.66	ค่อนข้างสูง
ประสิทธิภาพการทำงานของตำรวจ	3.65	0.68	ค่อนข้างสูง
ความยุติธรรม	3.15	1.02	ปานกลาง
การคอร์รัปชัน	2.78	1.09	ปานกลาง
ความหวาดกลัวอาชญากรรม	4.56	0.72	สูง
การตกเป็นเหยื่ออาชญากรรม	1.10	0.35	ต่ำ

จากตาราง 13 พบว่า กลุ่มตัวอย่างมีความไว้วางใจตำรวจ (TIP) ในระดับค่อนข้างสูง ($\bar{X} = 3.72$, S.D. = 0.80) มีการให้ความร่วมมือกับตำรวจ (CWP) ในระดับค่อนข้างสูง ($\bar{X} = 4.12$, S.D. = 0.65) มีการปฏิบัติตามกฎหมาย (LC) ในระดับค่อนข้างสูง ($\bar{X} = 4.10$, S.D. = 0.66) โดยมองว่าตำรวจมีประสิทธิภาพการทำงาน (PE) อยู่ในระดับค่อนข้างสูง ($\bar{X} = 3.65$, S.D. = 0.68) ตำรวจมีความยุติธรรม (FAIR) ในระดับปานกลาง ($\bar{X} = 3.15$, S.D. = 1.02) มีการคอร์รัปชัน (CORR) ในระดับปานกลาง ($\bar{X} = 2.78$, S.D. = 1.09) ในขณะที่ผู้ตอบแบบสอบถามเองมีความหวาดกลัวอาชญากรรม (FOC) อยู่ในระดับสูง ($\bar{X} = 4.56$, S.D. = 0.72) และเคยตกเป็นเหยื่ออาชญากรรม (VICT) ในระดับต่ำ ($\bar{X} = 1.10$, S.D. = 0.35)

ผลการวิเคราะห์ข้อมูลรายด้านของตัวแปร

ผลการวิเคราะห์ข้อมูลรายด้านของตัวแปรที่ใช้ในการศึกษา ได้แก่ ความไว้วางใจตำรวจ การให้ความร่วมมือกับตำรวจ การปฏิบัติตามกฎหมาย ประสิทธิภาพการทำงานของตำรวจ ความยุติธรรม การคอร์รัปชัน ความหวาดกลัวอาชญากรรม และการตกเป็นเหยื่ออาชญากรรม ซึ่งมีรายละเอียด ดังนี้

1. ความไว้วางใจตำรวจ (TIP) ประกอบด้วยข้อคำถามทั้งหมด 3 ข้อ ซึ่งผลการวิเคราะห์พบว่า กลุ่มตัวอย่างมีความไว้วางใจตำรวจ (TIP) โดยภาพรวมอยู่ในระดับค่อนข้างสูง ($\bar{X} = 3.72$, S.D. = 0.80) เมื่อพิจารณาเป็นรายข้อพบว่า มีค่าคะแนนเฉลี่ยอยู่ในระดับค่อนข้างสูงทั้งหมดทุกข้อ โดยข้อคำถาม “ท่านรู้สึกว่าเป็นหน้าที่ตำรวจมีความน่าเชื่อถือไว้วางใจ” มีค่าเฉลี่ยสูงสุด ($\bar{X} = 3.74$, S.D. = 0.86) รองลงมาได้แก่ “ท่านพึงพอใจในการดูแลความสงบเรียบร้อยของเจ้าหน้าที่ตำรวจ” ($\bar{X} = 3.71$, S.D. = 0.91) และ “ท่านเชื่อว่าเจ้าหน้าที่ตำรวจปฏิบัติหน้าที่ได้อย่างถูกต้อง” ($\bar{X} = 3.70$, S.D. = 0.86) ตามลำดับ ดังรายละเอียดในตาราง 14

ตาราง 14 ค่าเฉลี่ยและส่วนเบี่ยงเบนมาตรฐานของตัวแปรความไว้วางใจตำรวจจำแนกเป็นรายข้อ

ข้อที่	ความไว้วางใจตำรวจ (TIP)	\bar{X}	S.D.	การแปลผล	ลำดับ
1	ท่านเชื่อว่าเจ้าหน้าที่ตำรวจปฏิบัติหน้าที่ได้อย่างถูกต้อง	3.70	0.86	ค่อนข้างสูง	3
2	ท่านพึงพอใจในการดูแลความสงบเรียบร้อยของเจ้าหน้าที่ตำรวจ	3.71	0.91	ค่อนข้างสูง	2
3	ท่านรู้สึกว่าเป็นหน้าที่ตำรวจมีความน่าเชื่อถือไว้วางใจ	3.74	0.86	ค่อนข้างสูง	1
	รวม	3.72	0.80	ค่อนข้างสูง	

2. การให้ความร่วมมือกับตำรวจ (CWP) ประกอบด้วยข้อความทั้งหมด 4 ข้อ ผลการวิเคราะห์ พบว่า จากตาราง 15 พบว่า กลุ่มตัวอย่างมีการให้ความร่วมมือกับตำรวจโดยภาพรวมอยู่ในระดับค่อนข้างสูง ($\bar{X} = 4.12$, S.D = 0.65) เมื่อพิจารณาเป็นรายข้อ พบว่า ทุกข้อมีค่าคะแนนเฉลี่ยอยู่ในระดับค่อนข้างสูง โดยข้อที่มีค่าคะแนนเฉลี่ยสูงสุด คือ “ท่านจะแจ้งให้เจ้าหน้าที่ตำรวจทราบหากพบเห็นสิ่งผิดปกติหรือเป็นอันตราย” ($\bar{X} = 4.17$, S.D.= 0.76) รองลงมาคือ “ท่านยินดีให้ความร่วมมือกับเจ้าหน้าที่ตำรวจเมื่อได้รับการร้องขอ” ($\bar{X} = 4.15$, S.D. = 0.74) “หากท่านประสบเหตุอาชญากรรมท่านจะโทรแจ้งเจ้าหน้าที่ตำรวจโดยทันที” ($\bar{X} = 4.15$, S.D. = 0.75) โดยข้อความ “ท่านยินดีช่วยเหลือเจ้าหน้าที่ตำรวจในการค้นหาผู้ต้องสงสัยก่ออาชญากรรม” มีค่าเฉลี่ยต่ำที่สุด ($\bar{X} = 4.04$, S.D. = 0.82) ดังปรากฏในตาราง 15

ตาราง 15 ค่าเฉลี่ยและส่วนเบี่ยงเบนมาตรฐานของตัวแปรการให้ความร่วมมือกับตำรวจจำแนกเป็นรายข้อ

ข้อที่	การให้ความร่วมมือกับตำรวจ (CWP)	\bar{X}	S.D.	การแปลผล	ลำดับ
1	หากท่านประสบเหตุอาชญากรรมท่านจะโทรแจ้งเจ้าหน้าที่ตำรวจโดยทันที	4.15	0.75	ค่อนข้างสูง	3
2	ท่านยินดีช่วยเหลือเจ้าหน้าที่ตำรวจในการค้นหาผู้ต้องสงสัยก่ออาชญากรรม	4.04	0.82	ค่อนข้างสูง	4
3	ท่านจะแจ้งให้เจ้าหน้าที่ตำรวจทราบหากพบเห็นสิ่งผิดปกติหรือเป็นอันตราย	4.17	0.76	ค่อนข้างสูง	1
4	ท่านยินดีให้ความร่วมมือกับเจ้าหน้าที่ตำรวจเมื่อได้รับการร้องขอ	4.15	0.74	ค่อนข้างสูง	2
รวม		4.12	0.65	ค่อนข้างสูง	

3. การปฏิบัติตามกฎหมาย (LC) ประกอบด้วยข้อความทั้งหมด 3 ข้อ ผลการวิเคราะห์ พบว่า กลุ่มตัวอย่างมีการปฏิบัติตามกฎหมายโดยภาพรวมอยู่ในระดับค่อนข้างสูง ($\bar{X} = 4.10$, S.D. = 0.66) เมื่อพิจารณาเป็นรายข้อ พบว่า ทุกข้อมีค่าคะแนนเฉลี่ยอยู่ในระดับค่อนข้างสูง โดยข้อที่มีค่าคะแนนเฉลี่ยสูงสุด คือ “โดยภาพรวมแล้วท่านมีความตั้งใจในการปฏิบัติตามกฎหมาย” ($\bar{X} = 4.21$, S.D. = 0.75) รองลงมาคือ “การปฏิบัติตามกฎหมายเป็นสิ่งที่เหมาะสมและถูกต้องตามหลักศีลธรรม” ($\bar{X} = 4.08$, S.D. = 0.76) และ “การเชื่อฟังเจ้าหน้าที่ตำรวจถือเป็นหน้าที่ทางศีลธรรมที่ควรกระทำ” ($\bar{X} = 4.00$, S.D. = 0.81) ตามลำดับ ดังปรากฏในตาราง 16

ตาราง 16 ค่าเฉลี่ยและส่วนเบี่ยงเบนมาตรฐานของตัวแปรการปฏิบัติตามกฎหมายจำแนกเป็นรายข้อ

ข้อที่	การปฏิบัติตามกฎหมาย (LC)	\bar{X}	S.D.	การแปลผล	ลำดับ
1	การปฏิบัติตามกฎหมายเป็นสิ่งที่เหมาะสมและถูกต้องตามหลักศีลธรรม	4.08	0.76	ค่อนข้างสูง	2
2	การเชื่อฟังเจ้าหน้าที่ตำรวจถือเป็นหน้าที่ทางศีลธรรมที่ควรกระทำ	4.00	0.81	ค่อนข้างสูง	3
3	โดยภาพรวมแล้วท่านมีความตั้งใจในการปฏิบัติตามกฎหมาย	4.21	0.75	ค่อนข้างสูง	1
	รวม	4.10	0.66	ค่อนข้างสูง	

4. ประสิทธิภาพการทำงานของตำรวจ (PE) ประกอบด้วยข้อคำถามทั้งหมด 7 ข้อ ผลการวิเคราะห์ พบว่า กลุ่มตัวอย่างมีความคิดเห็นต่อประสิทธิภาพการทำงานของตำรวจโดยภาพรวมอยู่ในระดับค่อนข้างสูง ($\bar{X} = 3.65$, S.D. = 0.68) เมื่อพิจารณาเป็นรายข้อ พบว่า ทุกข้อมีค่าคะแนนเฉลี่ยอยู่ในระดับค่อนข้างสูง โดยข้อที่มีค่าคะแนนเฉลี่ยสูงที่สุด คือ “เจ้าหน้าที่ตำรวจคอยส่งเสริมและสนับสนุนในการสร้างความสงบเรียบร้อยให้กับชุมชน” ($\bar{X} = 3.68$, S.D. = 0.85) รองลงมาคือ “เจ้าหน้าที่ตำรวจมีศักยภาพในการบังคับใช้กฎหมายอย่างเต็มที่” ($\bar{X} = 3.67$, S.D. = 0.80) “เจ้าหน้าที่ตำรวจตอบสนองต่อเหตุการณ์หรืออาชญากรรมได้อย่างรวดเร็ว” ($\bar{X} = 3.66$, S.D. = 0.79) “เจ้าหน้าที่ตำรวจแสดงออกถึงความตระหนักและเอาใจใส่ต่อความปลอดภัยของประชาชน” ($\bar{X} = 3.64$, S.D. = 0.85) “เจ้าหน้าที่ตำรวจมีมาตรการป้องกันอาชญากรรมที่มีประสิทธิผล” ($\bar{X} = 3.64$, S.D. = 0.88) “การดูแลความสงบเรียบร้อยของเจ้าหน้าที่ตำรวจมีประสิทธิภาพและเป็นไปตามที่ท่านคาดหวัง” ($\bar{X} = 3.63$, S.D. = 1.06) และ “เจ้าหน้าที่ตำรวจมีความทุ่มเทอย่างเต็มที่ในการป้องกันและแก้ไขปัญหาอาชญากรรม” ($\bar{X} = 3.60$, S.D. = 0.79) ตามลำดับ ดังรายละเอียดปรากฏในตาราง 17

ตาราง 17 ค่าเฉลี่ยและส่วนเบี่ยงเบนมาตรฐานของตัวแปรประสิทธิภาพการทำงานของตำรวจจำแนกเป็นรายข้อ

ข้อที่	ประสิทธิภาพการทำงานของตำรวจ (PE)	\bar{X}	S.D.	การแปลผล	ลำดับ
1	เจ้าหน้าที่ตำรวจตอบสนองต่อเหตุการณ์หรืออาชญากรรมได้อย่างรวดเร็ว	3.66	0.79	ค่อนข้างสูง	3
2	เจ้าหน้าที่ตำรวจมีความทุ่มเทอย่างเต็มที่ในการป้องกันและแก้ไขปัญหาอาชญากรรม	3.60	0.79	ค่อนข้างสูง	7

ตาราง 17 (ต่อ)

ข้อที่	ประสิทธิภาพการทำงานของตำรวจ (PE)	\bar{x}	S.D.	การแปลผล	ลำดับ
3	เจ้าหน้าที่ตำรวจคอยส่งเสริมและสนับสนุนในการสร้างความสงบเรียบร้อยให้กับชุมชน	3.68	0.85	ค่อนข้างสูง	1
4	เจ้าหน้าที่ตำรวจมีศักยภาพในการบังคับใช้กฎหมายอย่างเต็มที่	3.67	0.80	ค่อนข้างสูง	2
5	เจ้าหน้าที่ตำรวจแสดงออกถึงความตระหนักและเอาใจใส่ต่อความปลอดภัยของประชาชน	3.64	0.85	ค่อนข้างสูง	4
6	เจ้าหน้าที่ตำรวจมีมาตรการป้องกันอาชญากรรมที่มีประสิทธิผล	3.64	0.88	ค่อนข้างสูง	5
7	การดูแลความสงบเรียบร้อยของเจ้าหน้าที่ตำรวจมีประสิทธิภาพและเป็นไปตามที่ท่านคาดหวัง	3.63	1.06	ค่อนข้างสูง	6
รวม		3.65	0.68	ค่อนข้างสูง	

5. ความยุติธรรม (FAIR) ประกอบด้วยข้อคำถามทั้งหมด 4 ข้อ ผลการวิเคราะห์ พบว่า กลุ่มตัวอย่างมีความคิดเห็นต่อความยุติธรรมของตำรวจโดยภาพรวมอยู่ในระดับปานกลาง ($\bar{X} = 3.15$, S.D. = 1.02) เมื่อพิจารณาเป็นรายข้อ พบว่า ทุกข้อมีค่าคะแนนเฉลี่ยอยู่ในระดับปานกลาง โดยข้อที่มีค่าคะแนนเฉลี่ยสูงที่สุด คือ “เจ้าหน้าที่ตำรวจปฏิบัติต่อประชาชนด้วยความสุภาพและคำนึงถึงหลักสิทธิมนุษยชน” ($\bar{X} = 3.19$, S.D. = 1.07) รองลงมาคือ “เจ้าหน้าที่ตำรวจปฏิบัติต่อประชาชนทุกคนอย่างเท่าเทียม” ($\bar{X} = 3.16$, S.D. = 1.12) “เจ้าหน้าที่ตำรวจดำเนินการตามกฎหมายโดยไม่เลือกปฏิบัติ” ($\bar{X} = 3.15$, S.D. = 1.05) และ “เจ้าหน้าที่ตำรวจปฏิบัติต่อคนไทย แรงงานข้ามชาติ และชนเผ่าอย่างเท่าเทียมกัน” ($\bar{X} = 3.11$, S.D. = 1.15) ตามลำดับ ดังรายละเอียดปรากฏในตาราง 18

ตาราง 18 ค่าเฉลี่ยและส่วนเบี่ยงเบนมาตรฐานของตัวแปรความยุติธรรมจำแนกเป็นรายข้อ

ข้อที่	ความยุติธรรม (FAIR)	\bar{X}	S.D.	การแปลผล	ลำดับ
1	เจ้าหน้าที่ตำรวจดำเนินการตาม กฎหมายโดยไม่เลือกปฏิบัติ	3.15	1.05	ปานกลาง	3
2	เจ้าหน้าที่ตำรวจปฏิบัติต่อคนไทย แรงงานข้ามชาติ และชนเผ่าอย่างเท่า เทียมกัน	3.11	1.15	ปานกลาง	4
3	เจ้าหน้าที่ตำรวจปฏิบัติต่อประชาชน ด้วยความสุภาพและคำนึงถึงหลักสิทธิ มนุษยชน	3.19	1.07	ปานกลาง	1
4	เจ้าหน้าที่ตำรวจปฏิบัติต่อประชาชน ทุกคนอย่างเท่าเทียม	3.16	1.12	ปานกลาง	2
	รวม	3.15	1.02	ปานกลาง	

6. การคอร์รัปชัน (CORR) ประกอบด้วยข้อคำถามทั้งหมด 4 ข้อ ผลการวิเคราะห์ พบว่า กลุ่มตัวอย่างมีความคิดเห็นต่อการคอร์รัปชันของตำรวจโดยภาพรวมอยู่ในระดับปานกลาง ($\bar{X} = 2.78$, S.D. = 1.09) เมื่อพิจารณาเป็นรายข้อ พบว่า ทุกข้อมีค่าคะแนนเฉลี่ยอยู่ในระดับปานกลาง โดยข้อที่มีค่าคะแนนเฉลี่ยสูงสุด คือ “เจ้าหน้าที่ตำรวจมีการเรียกรับสินบนเพื่อช่วยให้ผู้กระทำผิดหลุดพ้นจากการดำเนินคดี” ($\bar{X} = 2.87$, S.D. = 1.22) รองลงมาคือ “เจ้าหน้าที่ตำรวจมีการปลอมแปลงหลักฐานในคดีก่อนส่งฟ้องศาล” ($\bar{X} = 2.77$, S.D. = 1.21) “เจ้าหน้าที่ตำรวจมีการแจ้งข่าวหรือให้ข้อมูลที่เป็นผลดีต่อผู้กระทำความผิดแลกกับผลตอบแทนที่ตนเองจะได้รับ เช่น เงินทองหรือทรัพย์สิน” ($\bar{X} = 2.75$, S.D. = 1.05) และ “เจ้าหน้าที่ตำรวจมีการยกยอกและฉ้อฉลทรัพย์สินของทางราชการรวมถึงของกลางในคดีอาชญากรรม” ($\bar{X} = 2.74$, S.D. = 1.23) ตามลำดับ ดังรายละเอียดในตาราง 19

ตาราง 19 ค่าเฉลี่ยและส่วนเบี่ยงเบนมาตรฐานของตัวแปรการคอร์รัปชันจำแนกเป็นรายข้อ

ข้อที่	การคอร์รัปชัน (CORR)	\bar{x}	S.D.	การแปลผล	ลำดับ
1	เจ้าหน้าที่ตำรวจมีการปลอมแปลงหลักฐานในคดีก่อนส่งฟ้องศาล	2.77	1.21	ปานกลาง	2
2	เจ้าหน้าที่ตำรวจมีการแจ้งข่าวหรือให้ข้อมูลที่เป็ผลดีต่อผู้กระทำความผิดแล้กกับผลตอบแทนที่ตนเองจะได้รับ เช่น เงินทองหรือทรัพย์สิน	2.75	1.05	ปานกลาง	3
3	เจ้าหน้าที่ตำรวจมีการเรียกรับสินบนเพื่อช่วยให้ผู้กระทำความผิดหลุดพ้นจากการดำเนินคดี	2.87	1.22	ปานกลาง	1
4	เจ้าหน้าที่ตำรวจมีการยกยอกและฉ้อฉลทรัพย์สินของทางราชการรวมถึงของกลางในคดีอาชญากรรม	2.74	1.23	ปานกลาง	4
รวม		2.78	1.09	ปานกลาง	

7. ความหวาดกลัวอาชญากรรม (FOC) ประกอบด้วยข้อคำถามทั้งหมด 4 ข้อ ผลการวิเคราะห์ ปรากฏรายละเอียดดังตาราง 20

ตาราง 20 ค่าเฉลี่ยและส่วนเบี่ยงเบนมาตรฐานของตัวแปรความหวาดกลัวอาชญากรรมจำแนกเป็นรายข้อ

ข้อที่	ความหวาดกลัวอาชญากรรม (FOC)	\bar{x}	S.D.	การแปลผล	ลำดับ
1	ท่านรู้สึกหวาดกลัวต่อการถูกปล้นหรือถูกชิงทรัพย์	4.60	0.77	สูง	1
2	ท่านรู้สึกหวาดกลัวต่อการถูกทำร้ายร่างกายหรือลวนลามทางเพศ	4.55	0.77	สูง	3
3	ท่านรู้สึกหวาดกลัวต่อการที่มีคนกริ้ววกราดใส่ในขณะที่เดินอยู่ตามถนนหรือสถานที่สาธารณะ	4.50	0.86	สูง	4
4	ท่านรู้สึกหวาดกลัวต่ออาชญากรซึ่งแอบอ้างเป็นเจ้าหน้าที่รัฐเพื่อขโมยทรัพย์สินของท่าน	4.58	0.78	สูง	2
รวม		4.56	0.72	สูง	

ตาราง 20 แสดงให้เห็นว่า กลุ่มตัวอย่างมีความหวาดกลัวอาชญากรรมโดยภาพรวมอยู่ในระดับสูง ($\bar{X} = 4.56$, S.D. = 0.72) เมื่อพิจารณาเป็นรายข้อ พบว่า ทุกข้อมีค่าคะแนนเฉลี่ยอยู่ในระดับสูง โดยข้อที่มีค่าคะแนนเฉลี่ยสูงสุด คือ “ท่านรู้สึกหวาดกลัวต่อการถูกปล้นหรือถูกชิงทรัพย์” ($\bar{X} = 4.60$, S.D. = 0.77) รองลงมาคือ “ท่านรู้สึกหวาดกลัวต่ออาชญากรซึ่งแอบอ้างเป็นเจ้าของหน้าจั่วรัฐเพื่อขโมยทรัพย์สินของท่าน” ($\bar{X} = 4.58$, S.D. = 0.78) “ท่านรู้สึกหวาดกลัวต่อการถูกทำร้ายร่างกายหรือลวนลามทางเพศ” ($\bar{X} = 4.55$, S.D. = 0.77) และ “ท่านรู้สึกหวาดกลัวต่อการที่มีคนกรีดขูดเลือดในขณะเดินอยู่ตามถนนหรือสถานที่สาธารณะ” ($\bar{X} = 4.50$, S.D. = 0.86) ตามลำดับ

8. การตกเป็นเหยื่ออาชญากรรม (VICT) ประกอบด้วยข้อคำถามทั้งหมด 5 ข้อ ผลการวิเคราะห์ ปรากฏดังตาราง 21

ตาราง 21 ค่าเฉลี่ยและส่วนเบี่ยงเบนมาตรฐานของตัวแปรการตกเป็นเหยื่ออาชญากรรมจำแนกเป็นรายข้อ

ข้อที่	การตกเป็นเหยื่ออาชญากรรม (VICT)	\bar{X}	S.D.	การแปลผล	ลำดับ
1	ท่านเคยถูกคนแปลกหน้าหรือบุคคลอื่นทำร้ายร่างกาย	1.12	0.49	ต่ำ	2
2	ท่านเคยถูกข่มขู่คุกคาม	1.16	0.54	ต่ำ	1
3	ท่านเคยถูกคุกคามและล่วงละเมิดทางเพศ	1.05	0.30	ต่ำ	5
4	ท่านเคยถูกฉกชิงวิ่งราว	1.08	0.41	ต่ำ	3
5	ท่านเคยประสบเหตุโจรทุบรถเพื่อขโมยเอาทรัพย์สิน	1.08	0.41	ต่ำ	4
	รวม	1.10	0.35	ต่ำ	

ตาราง 21 แสดงให้เห็นว่า กลุ่มตัวอย่างมีประสบการณ์การตกเป็นเหยื่ออาชญากรรมโดยภาพรวมอยู่ในระดับต่ำ ($\bar{X} = 1.10$, S.D. = 0.35) เมื่อพิจารณาเป็นรายข้อ พบว่า ทุกข้อมีค่าคะแนนเฉลี่ยอยู่ในระดับต่ำ โดยข้อที่มีค่าคะแนนเฉลี่ยสูงสุด คือ “ท่านเคยถูกข่มขู่คุกคาม” ($\bar{X} = 1.16$, S.D. = 0.54) รองลงมาคือ “ท่านเคยถูกคนแปลกหน้าหรือบุคคลอื่นทำร้ายร่างกาย” ($\bar{X} = 1.12$, S.D. = 0.49) “ท่านเคยถูกฉกชิงวิ่งราว” ($\bar{X} = 1.08$, S.D. = 0.41) “ท่านเคยประสบเหตุโจรทุบรถเพื่อขโมยเอาทรัพย์สิน” ($\bar{X} = 1.08$, S.D. = 0.41) และ “ท่านเคยถูกคุกคามและล่วงละเมิดทางเพศ” ($\bar{X} = 1.05$, S.D. = 0.30) ตามลำดับ

การตรวจสอบความเหมาะสมของตัวแปร

การตรวจสอบปัญหาตัวแปรมีความสัมพันธ์กันเองสูง

ผู้วิจัยดำเนินการตรวจสอบว่ามีปัญหาตัวแปรมีความสัมพันธ์กันเองสูง (multicollinearity problem) หรือไม่ด้วยการใช้สถิติสหสัมพันธ์ (correlation) ซึ่งผลการวิเคราะห์ปรากฏรายละเอียดในตาราง 22

ตาราง 22 ผลการตรวจสอบปัญหาตัวแปรต้นมีความสัมพันธ์กันเองสูง

		TIP	PE	FAIR	CORR	FOC	VICT
TIP	Pearson	1	.562**	.450**	-.121**	.368**	-.082*
	Correlation						
	Sig. (2-tailed)		.000	.000	.000	.000	.011
PE	Pearson	.562**	1	.473**	-.164**	.376**	-.104**
	Correlation						
	Sig. (2-tailed)	.000		.000	.000	.000	.001
FAIR	Pearson	.450**	.473**	1	-.357**	.259**	-.042
	Correlation						
	Sig. (2-tailed)	.000	.000		.000	.000	.192
CORR	Pearson	-.121**	-.164**	-.357**	1	-.170**	.123**
	Correlation						
	Sig. (2-tailed)	.000	.000	.000		.000	.000
FOC	Pearson	.368**	.376**	.259**	-.170**	1	-.221**
	Correlation						
	Sig. (2-tailed)	.000	.000	.000	.000		.000
VICT	Pearson	-.082*	-.104**	-.042	.123**	-.221**	1
	Correlation						
	Sig. (2-tailed)	.011	.001	.192	.000	.000	

** . Correlation is significant at the 0.01 level (2-tailed).

จากตารางที่ 22 แสดงให้เห็นว่า ตัวแปรต้นที่จะนำไปวิเคราะห์มีความสัมพันธ์กันอยู่ในระดับปานกลาง จำนวน 3 คู่ มีความสัมพันธ์กันในระดับค่อนข้างต่ำจำนวน 5 คู่ และมีความสัมพันธ์กันในระดับต่ำจำนวน 7 คู่ อย่างไรก็ตาม ค่าสัมประสิทธิ์สหสัมพันธ์ (r) ที่วิเคราะห์ได้มีค่าตั้งแต่ .042 - .562 ซึ่งมีค่าต่ำกว่า .75 ดังนั้น ตัวแปรที่จะนำไปวิเคราะห์จึงไม่มีปัญหาที่มีความสัมพันธ์กันเองสูง

(สุชาติ ประสิทธิ์รัฐสินธุ์, 2542, หน้า 98) ทั้งนี้ การพิจารณาค่าสัมประสิทธิ์สหสัมพันธ์สามารถดูรายละเอียดได้จากตาราง 23

ตาราง 23 ระดับความสัมพันธ์ของค่าสัมประสิทธิ์สหสัมพันธ์ (r)

ค่าสัมประสิทธิ์สหสัมพันธ์ (r)	ระดับความสัมพันธ์
$r > .8$	สูง
$.6 < r < .8$	ค่อนข้างสูง
$.4 < r < .6$	ปานกลาง
$.2 < r < .4$	ค่อนข้างต่ำ
$r < .2$	ต่ำ

ที่มา. พวงรัตน์ ทวีรัตน์ (2543)

การวิเคราะห์การแจกแจงของตัวแปร

การวิเคราะห์สมการเชิงโครงสร้างเป็นเทคนิคที่ใช้วิธีการประมาณค่าความควรจะเป็นสูงสุด (maximum likelihood estimation) ซึ่งตามข้อตกลงของการวิเคราะห์ด้วยวิธีการนี้ ตัวแปรจะต้องมีการแจกแจงแบบปกติ ในส่วนนี้จึงเป็นการนำเสนอการแจกแจงของตัวแปรที่นำมาใช้ในการวิเคราะห์ โดยพิจารณาจากความเบ้ (skewness) และค่าความโด่ง (kurtosis) ซึ่งมีรายละเอียดผลการวิเคราะห์ดังตาราง 24

ตาราง 24 ค่าความเบ้และความโด่งของตัวแปร

ตัวแปร	ความเบ้ (skewness)	ความโด่ง (kurtosis)
ความไว้วางใจตำรวจ (TIP)		
TIP1	-.744	.504
TIP2	-.639	.176
TIP3	-.798	.794
การให้ความร่วมมือกับตำรวจ (CWP)		
CWP1	-.775	.801
CWP2	-.604	.060
CWP3	-.744	.460
CWP4	-.653	.406

ตาราง 24 (ต่อ)

ตัวแปร	ความเบ้ (skewness)	ความโด่ง (kurtosis)
การปฏิบัติตามกฎหมาย (LC)		
LC1	-.549	.391
LC2	-.443	-.222
LC3	-.714	.322
ประสิทธิภาพการทำงานของตำรวจ (PE)		
PE1	-.626	.581
PE2	-.416	.182
PE3	-.231	-.297
PE4	-.284	.064
PE5	-.473	.084
PE6	-.328	-.189
LC7	-.231	.067
ความยุติธรรม (FAIR)		
FAIR1	-.511	-.596
FAIR2	-.246	-.849
FAIR3	-.522	-.410
FAIR4	-.428	-.593
คอร์รัปชัน (CORR)		
CORR1	-.104	-.889
CORR2	-.143	-.604
CORR3	-.176	-.960
CORR4	-.122	-1.055
ความหวาดกลัวอาชญากรรม (FOC)		
FOC1	-2.311	5.817
FOC2	-1.898	3.788
FOC3	-1.809	2.623
FOC4	-2.021	3.881

ตาราง 24 (ต่อ)

ตัวแปร	ความเบ้ (skewness)	ความโด่ง (kurtosis)
การตกเป็นเหยื่ออาชญากรรม (VICT)		
VICT1	.122	.929
VICT2	.009	.892
VICT3	.866	.593
VICT4	.024	.920
VICT5	.463	.790

จากตาราง 15 แสดงให้เห็นว่าตัวแปรทุกตัวที่นำมาใช้ในการวิเคราะห์สมการเชิงโครงสร้างมีการแจกแจงแบบปกติ เนื่องจากไม่มีตัวแปรใดที่มีค่าความเบ้เกินกว่า 3 และไม่มีตัวแปรใดที่มีค่าความโด่งเกินกว่า 10 ดังนั้น ตัวแปรทั้งหมดจึงมีความเหมาะสมที่จะนำตัวแปรเหล่านี้ไปทำการวิเคราะห์ด้วยเทคนิคการวิเคราะห์สมการเชิงโครงสร้างต่อไป

การวิเคราะห์เพื่อทดสอบเมทริกซ์เอกลักษณ์และความสัมพันธ์ระหว่างตัวแปร

เมื่อพิจารณาผลการทดสอบค่าสถิติ Bartlett's Test of Sphericity ซึ่งเป็นค่าสถิติทดสอบสมมติฐานว่าเมทริกซ์สหสัมพันธ์นั้นเป็นเมทริกซ์เอกลักษณ์ (identity matrix) หรือไม่ ซึ่งผลการวิเคราะห์ พบว่า มีค่า Chi-Square เท่ากับ 1693.78 (df = 28 และ $p < .001$) แสดงให้เห็นว่าเมทริกซ์สหสัมพันธ์นี้มีความแตกต่างจากเมทริกซ์เอกลักษณ์อย่างมีนัยสำคัญทางสถิติที่ระดับ .001 สอดคล้องกับผลการวิเคราะห์ค่าดัชนี KMO (Kaiser-Mayer-Olkin) ซึ่งมีค่ามากกว่า .80 (KMO = .826) แสดงให้เห็นว่าตัวแปรต่าง ๆ มีความสัมพันธ์กันมากและมีความเหมาะสมที่จะนำไปใช้ตรวจสอบความสอดคล้องของโมเดลกับข้อมูลเชิงประจักษ์ต่อไป ดังรายละเอียดในตารางที่ 25

ตาราง 25 ผลการทดสอบค่าสถิติ Bartlett's test of sphericity

Bartlett's test of sphericity	KMO	Approx. Chi-Square	df	Sig
ค่าสถิติที่วิเคราะห์ได้	.826	1693.78	28	.000

การวิเคราะห์ปัจจัยเชิงยืนยัน

ส่วนนี้เป็นการวิเคราะห์ความตรงเชิงโครงสร้าง (construct validity) ของโมเดลการวัด โดยใช้เทคนิคการวิเคราะห์ปัจจัยเชิงยืนยัน (confirmatory factor analysis – CFA) ทั้งนี้ เพื่อวิเคราะห์ความตรงเชิงโครงสร้างของตัวแปรความไว้วางใจตำรวจ การให้ความร่วมมือกับตำรวจ การปฏิบัติตามกฎหมาย ประสิทธิภาพการทำงานของตำรวจ ความยุติธรรม การคอร์รัปชัน ความ

หาค่าคลัสเตอร์ และ การตกเป็นเหยื่ออาชญากรรม ซึ่งมีรายละเอียดของแต่ละโมเดลการวัด ดังนี้

ความไว้วางใจตำรวจ

ผลการวิเคราะห์ปัจจัยเชิงยืนยันเพื่อทดสอบความตรงเชิงโครงสร้างของตัวแปรความไว้วางใจตำรวจ (TIP) ซึ่งประกอบด้วยองค์ประกอบ 3 ตัว ได้แก่ การปฏิบัติหน้าที่ได้อย่างถูกต้อง (TIP1) ความพึงพอใจต่อการดูแลความสงบเรียบร้อยของเจ้าหน้าที่ตำรวจ (TIP2) และความน่าเชื่อถือไว้วางใจ (TIP3) ผลการวิเคราะห์ปรากฏ ดังภาพ 2

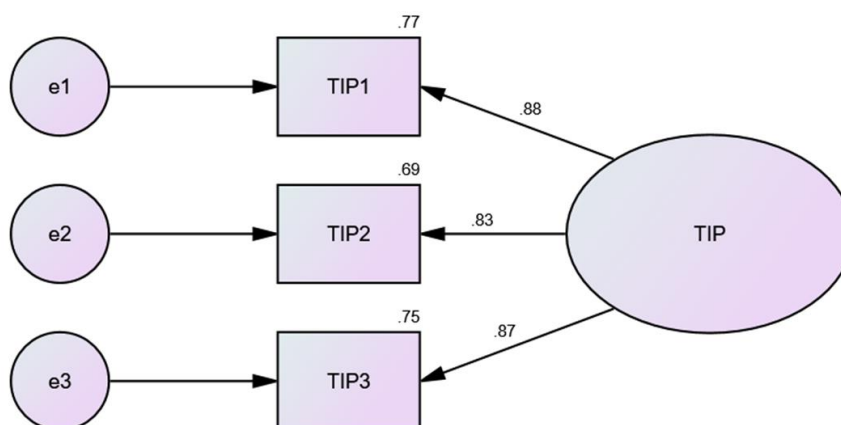

Chi-square = .306, df = 1, Chi-square/df = .306, p = .580, GFI = 1.000, AGFI = .999, CFI = 1.000, RMSEA = .000, RMR = .005, NFI = 1.000

ภาพ 2 ผลการวิเคราะห์ความตรงเชิงโครงสร้างของตัวแปรความไว้วางใจตำรวจ

จากภาพ 2 พบว่า โมเดลการวัดตัวแปรความไว้วางใจตำรวจมีความสอดคล้องกลมกลืนกับข้อมูลเชิงประจักษ์ โดยพิจารณาจากค่า Chi-square เท่ากับ .306 ค่าองศาอิสระ (df) เท่ากับ 1 ส่วน p-value เท่ากับ .580 ดัชนีวัดระดับความกลมกลืน (GFI) เท่ากับ 1.000 และค่ารากที่สองของค่าเฉลี่ยความคลาดเคลื่อนกำลังสองของการประมาณค่า (Root Mean Square Error of Approximation -- RMSEA) เท่ากับ .000 และเมื่อพิจารณาค่าน้ำหนักปัจจัย (factor loading) พบว่า มีนัยสำคัญทางสถิติที่ระดับ .05 ทุกปัจจัย โดยการปฏิบัติหน้าที่ได้อย่างถูกต้อง (TIP1) น้ำหนักองค์ปัจจัยสูงที่สุดเท่ากับ .88 รองลงมาคือ ความน่าเชื่อถือไว้วางใจ (TIP3) และความพึงพอใจต่อการดูแลความสงบเรียบร้อยของเจ้าหน้าที่ตำรวจ (TIP2) โดยมีค่าน้ำหนักปัจจัยเท่ากับ .87 และ .83 ตามลำดับ

การให้ความร่วมมือกับตำรวจ

ผลการวิเคราะห์ปัจจัยเชิงยืนยันเพื่อทดสอบความตรงเชิงโครงสร้างของตัวแปรการให้ความร่วมมือกับตำรวจ (CWP) ซึ่งประกอบด้วยองค์ประกอบ 4 ตัว ได้แก่ การโทรแจ้งเจ้าหน้าที่ตำรวจโดยทันทีเมื่อประสบเหตุอาชญากรรม (CWP1) ความยินดีช่วยเหลือเจ้าหน้าที่ตำรวจในการค้นหาผู้ต้องสงสัยก่ออาชญากรรม (CWP2) การแจ้งให้เจ้าหน้าที่ตำรวจทราบหากพบเห็นสิ่งผิดปกติหรือเป็นอันตราย (CWP3) และการยินดีให้ความร่วมมือกับเจ้าหน้าที่ตำรวจเมื่อได้รับการร้องขอ (CWP4) ผลการวิเคราะห์ปรากฏ ดังภาพ 3

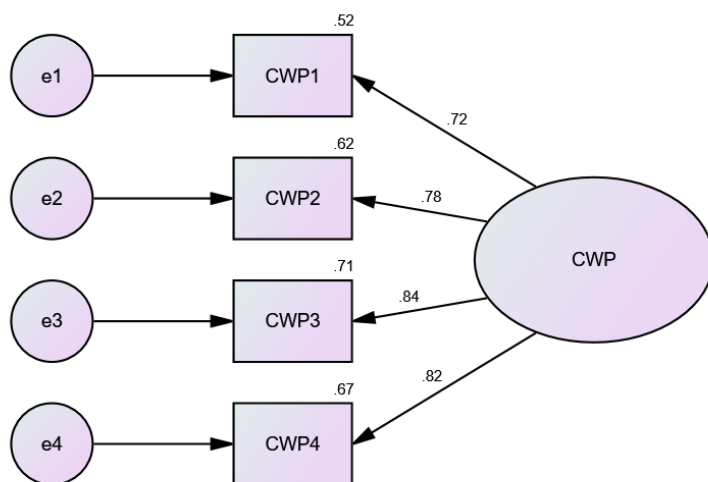

Chi-square = 18.212, df = 2, Chi-square/df = 9.106, p = .000, GFI = .991, AGFI = .953, CFI = .991, RMSEA = .091, RMR = .010, NFI = .990

ภาพ 3 ผลการวิเคราะห์ความตรงเชิงโครงสร้างของตัวแปรการให้ความร่วมมือกับตำรวจ

จากภาพ 3 พบว่า โมเดลการวัดตัวแปรการให้ความร่วมมือกับตำรวจยังไม่มีคุณสมบัติสอดคล้องกลมกลืนกับข้อมูลเชิงประจักษ์ โดยพิจารณาจากค่า Chi-square เท่ากับ 18.212 ค่าองศาอิสระ (df) เท่ากับ 2 ส่วน p-value เท่ากับ .000 ดัชนีวัดระดับความกลมกลืน (GFI) เท่ากับ .991 และค่ารากที่สองของค่าเฉลี่ยความคลาดเคลื่อนกำลังสองของการประมาณค่า (Root Mean Square Error of Approximation -- RMSEA) เท่ากับ .091 ดังนั้น ผู้วิจัยจึงทำการปรับโมเดล ทำให้ได้ผลการวิเคราะห์ใหม่ ดังนี้

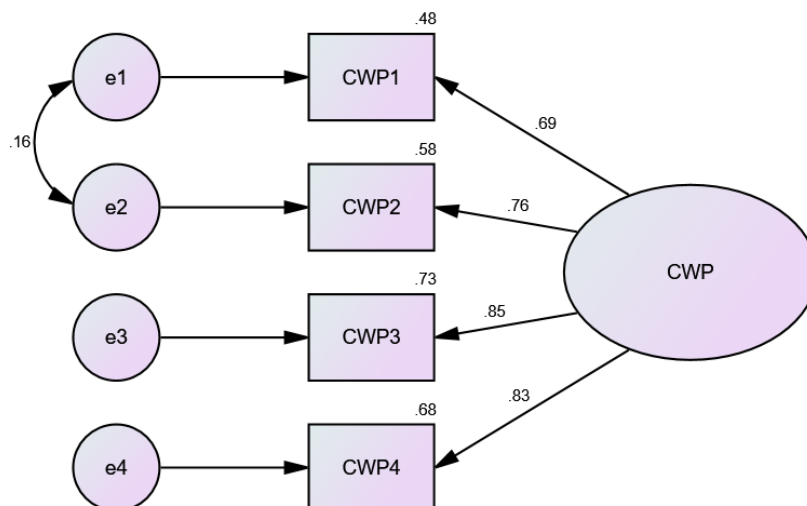

Chi-square = 2.858, df = 1, Chi-square/df = 2.858, p = .091, GFI = .999,
AGFI = .985, CFI = .999, RMSEA = .044, RMR = .003, NFI = .998

ภาพ 4 ผลการวิเคราะห์ความตรงเชิงโครงสร้างของตัวแปรการให้ความร่วมมือกับ
ตำรวจ (หลังจากการปรับโมเดล)

จากภาพ 4 พบว่า โมเดลการวัดตัวแปรการให้ความร่วมมือกับตำรวจมีความสอดคล้อง
กลมกลืนกับข้อมูลเชิงประจักษ์ โดยพิจารณาจากค่า Chi-square เท่ากับ 2.858 ค่าองศาอิสระ (df)
เท่ากับ 1 ส่วน p -value เท่ากับ .091 ดัชนีวัดระดับความกลมกลืน (GFI) เท่ากับ .999 และค่า ค่ารากที่
สองของค่าเฉลี่ยความคลาดเคลื่อนกำลังสองของการประมาณค่า (Root Mean Square Error of
Approximation -- RMSEA) เท่ากับ .044 และเมื่อพิจารณาค่าน้ำหนักปัจจัย (factor loading) พบว่า
มีนัยสำคัญทางสถิติที่ระดับ .05 ทุกปัจจัย โดยระดับการแจ้งให้เจ้าหน้าที่ตำรวจทราบหากพบเห็นสิ่ง
ผิดปกติหรือเป็นอันตราย (CWP3) มีน้ำหนักองค์ปัจจัยสูงที่สุดเท่ากับ .85 รองลงมาคือ การยินดีให้
ความร่วมมือกับเจ้าหน้าที่ตำรวจเมื่อได้รับการร้องขอ (CWP4) ความยินดีช่วยเหลือเจ้าหน้าที่ตำรวจ
ในการค้นหาผู้ต้องสงสัยก่ออาชญากรรม (CWP2) และการโทรแจ้งเจ้าหน้าที่ตำรวจโดยทันทีเมื่อ
ประสบเหตุอาชญากรรม (CWP1) โดยมีค่าน้ำหนักปัจจัยเท่ากับ .83 .76 และ .66 ตามลำดับ

การปฏิบัติตามกฎหมาย

ผลการวิเคราะห์ปัจจัยเชิงยืนยันเพื่อทดสอบความตรงเชิงโครงสร้างของตัวแปรการปฏิบัติ
ตามกฎหมาย (LC) ซึ่งประกอบด้วยองค์ประกอบ 3 ตัว ได้แก่ การปฏิบัติตามกฎหมายเป็นสิ่งที่
เหมาะสมและถูกต้องตามหลักศีลธรรม (LC1) การเชื่อฟังเจ้าหน้าที่ตำรวจถือเป็นหน้าที่ทางศีลธรรมที่
ควรกระทำ (LC2) และความตั้งใจในการปฏิบัติตามกฎหมาย (LC3) ผลการวิเคราะห์ปรากฏดังภาพ 5

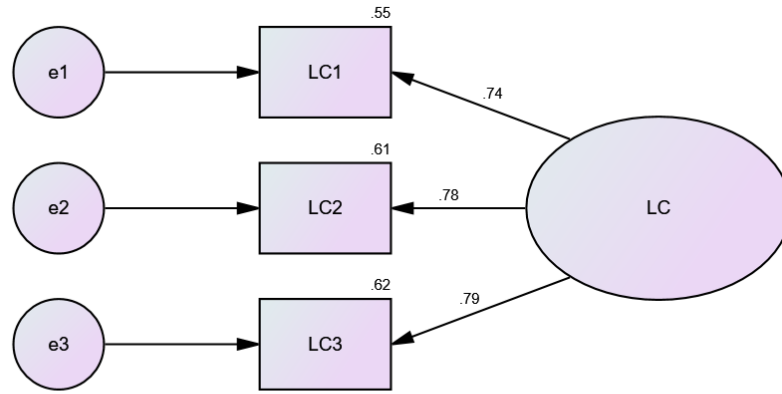

Chi-square = 20.969, df = 1, Chi-square/df = 20.969, p = .000, GFI = .986,
AGFI = .916, CFI = .980, RMSEA = .143, RMR = .034, NFI = .979

ภาพ 5 ผลการวิเคราะห์ความตรงเชิงโครงสร้างของตัวแปรการปฏิบัติตามกฎหมาย

จากภาพ 5 พบว่า โมเดลการวัดตัวแปรการปฏิบัติตามกฎหมายยังไม่มี ความสอดคล้องกลมกลืนกับข้อมูลเชิงประจักษ์ โดยพิจารณาจากค่า Chi-square เท่ากับ 20.969 ค่าองศาอิสระ (df) เท่ากับ 1 ส่วน p-value เท่ากับ .000 ดัชนีวัดระดับความกลมกลืน (GFI) เท่ากับ .986 และค่ารากที่สองของค่าเฉลี่ยความคลาดเคลื่อนกำลังสองของการประมาณค่า (Root Mean Square Error of Approximation -- RMSEA) เท่ากับ .143 ดังนั้น ผู้วิจัยจึงทำการปรับโมเดล ทำให้ได้ผลการวิเคราะห์ใหม่ ดังนี้

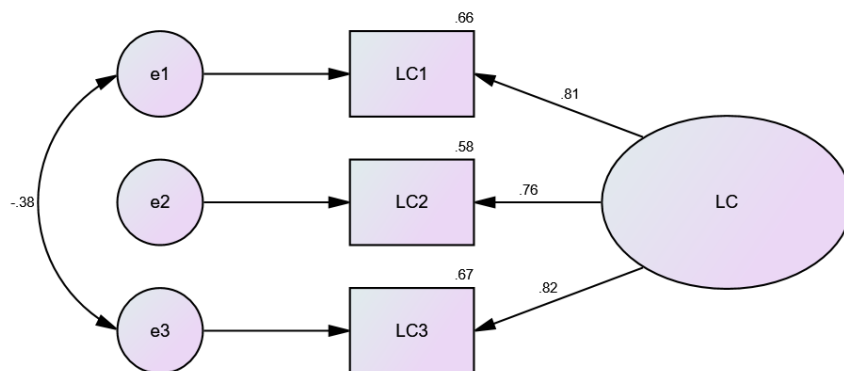

Chi-square = .203, df = 1, Chi-square/df = .203, p = .652, GFI = 1.000,
AGFI = .999, CFI = 1.000, RMSEA = .000, RMR = .004, NFI = 1.000

ภาพ 6 ผลการวิเคราะห์ความตรงเชิงโครงสร้างของตัวแปรการปฏิบัติตามกฎหมาย
(หลังจากการปรับโมเดล)

จากภาพ 6 พบว่า โมเดลการวัดตัวแปรการปฏิบัติตามกฎหมายมีความสอดคล้องกลมกลืนกับข้อมูลเชิงประจักษ์ โดยพิจารณาจากค่า Chi-square เท่ากับ .203 ค่าองศาอิสระ (df) เท่ากับ 1 ส่วน p -value เท่ากับ .203 ดัชนีวัดระดับความกลมกลืน (GFI) เท่ากับ 1.000 และค่า ค่ารากที่สองของค่าเฉลี่ยความคลาดเคลื่อนกำลังสองของการประมาณค่า (Root Mean Square Error of Approximation -- RMSEA) เท่ากับ .000 และเมื่อพิจารณาค่าน้ำหนักปัจจัย (factor loading) พบว่า มีนัยสำคัญทางสถิติที่ระดับ .05 ทุกปัจจัย โดยระดับความตั้งใจในการปฏิบัติตามกฎหมาย (LC3) มีน้ำหนักองค์ปัจจัยสูงสุดเท่ากับ .82 รองลงมาคือ การปฏิบัติตามกฎหมายเป็นสิ่งที่เหมาะสมและถูกต้องตามหลักศีลธรรม (LC1) และการเชื่อฟังเจ้าหน้าที่ตำรวจถือเป็นหน้าที่ทางศีลธรรมที่ควรกระทำ (LC2) โดยมีค่าน้ำหนักปัจจัยเท่ากับ .81 และ .76 ตามลำดับ

ประสิทธิภาพการทำงานของตำรวจ

ผลการวิเคราะห์ปัจจัยเชิงยืนยันเพื่อทดสอบความตรงเชิงโครงสร้างของตัวแปรประสิทธิภาพการทำงานของตำรวจ (PE) ซึ่งประกอบด้วยองค์ประกอบ 7 ตัว ได้แก่ การตอบสนองต่อเหตุการณ์ (PE1) ความทุ่มเทด้านการป้องกันแก้ไขปัญหาอาชญากรรม (PE2) การสร้างความสงบเรียบร้อยในชุมชน (PE3) ศักยภาพในการบังคับใช้กฎหมาย (PE4) ความตระหนักและเอาใจใส่ต่อความปลอดภัยของประชาชน (PE5) มาตรการป้องกันปัญหาอาชญากรรมที่มีประสิทธิผล (PE6) และการดูแลความสงบเรียบร้อยเป็นไปตามที่คาดหวัง (PE7) ผลการวิเคราะห์ปรากฏดังภาพ 7

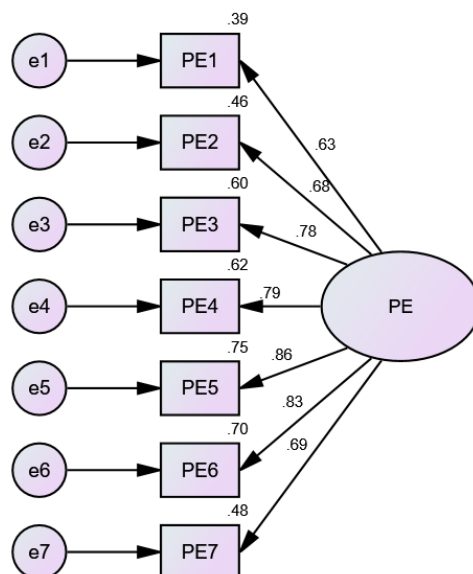

Chi-square = 278.180, df = 14, Chi-square/ df = 19.870, p = .000, GFI = .920, AGFI = .840, CFI = .932, RMSEA = .139, RMR = .036, NFI = .929

ภาพ 7 ผลการวิเคราะห์ความตรงเชิงโครงสร้างของตัวแปรประสิทธิภาพการทำงานของตำรวจ

จากภาพ 7 พบว่า โมเดลการวัดตัวแปรประสิทธิภาพการทำงานของตำรวจยังไม่มี ความสอดคล้องกลมกลืนกับข้อมูลเชิงประจักษ์ โดยพิจารณาจากค่า Chi-square เท่ากับ 278.180 ค่าองศาอิสระ (df) เท่ากับ 14 ส่วน p -value เท่ากับ .000 ดัชนีวัดระดับความกลมกลืน (GFI) เท่ากับ .920 และค่ารากที่สองของค่าเฉลี่ยความคลาดเคลื่อนกำลังสองของการประมาณค่า (Root Mean Square Error of Approximation -- RMSEA) เท่ากับ .139 ดังนั้น ผู้วิจัยจึงทำการปรับโมเดล ทำให้ได้ผลการวิเคราะห์ใหม่ ดังนี้

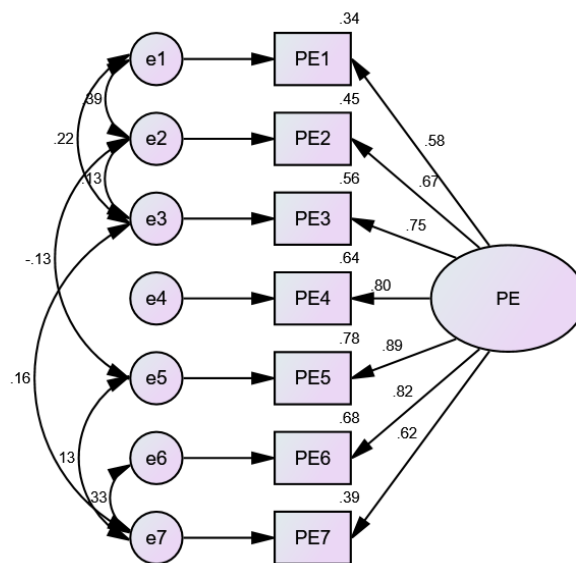

Chi-square = 12.072, df = 7, Chi-square/ df = 1.725, p = .098, GFI = .996, AGFI = .986, CFI = .999, RMSEA = .027, RMR = .007, NFI = .997

ภาพ 8 ผลการวิเคราะห์ความตรงเชิงโครงสร้างของตัวแปรประสิทธิภาพการทำงานของตำรวจ (หลังจากการปรับโมเดล)

จากภาพ 8 พบว่า โมเดลการวัดตัวแปรประสิทธิภาพการทำงานของตำรวจมีความสอดคล้องกลมกลืนกับข้อมูลเชิงประจักษ์ โดยพิจารณาจากค่า Chi-square เท่ากับ 12.072 ค่าองศาอิสระ (df) เท่ากับ 7 ส่วน p -value เท่ากับ .098 ดัชนีวัดระดับความกลมกลืน (GFI) เท่ากับ .996 และค่า ค่ารากที่สองของค่าเฉลี่ยความคลาดเคลื่อนกำลังสองของการประมาณค่า (Root Mean Square Error of Approximation -- RMSEA) เท่ากับ .027 และเมื่อพิจารณาค่าน้ำหนักปัจจัย (factor loading) พบว่า มีนัยสำคัญทางสถิติที่ระดับ .05 ทุกปัจจัย โดยระดับความตระหนักและเอาใจใส่ต่อความปลอดภัยของประชาชน (PE5) มีน้ำหนักองค์ปัจจัยสูงที่สุดเท่ากับ .89 รองลงมาคือ มาตรการป้องกันปัญหาอาชญากรรมที่มีประสิทธิผล (PE6) ศักยภาพในการบังคับใช้กฎหมาย (PE4) การสร้างความสงบ

เรียบร้อยในชุมชน (PE3) ความทุ่มเทด้านการป้องกันแก้ไขปัญหาอาชญากรรม (PE2) การดูแลความสงบเรียบร้อยเป็นไปตามที่คาดหวัง (PE7) และการตอบสนองต่อเหตุการณ์ (PE1) โดยมีค่าน้ำหนักปัจจัยเท่ากับ .82 .80 .75 .67 .62 และ .58 ตามลำดับ

ความยุติธรรม

ผลการวิเคราะห์ปัจจัยเชิงยืนยันเพื่อทดสอบความตรงเชิงโครงสร้างของตัวแปรความยุติธรรม (FAIR) ซึ่งประกอบด้วยองค์ประกอบ 4 ตัว ได้แก่ การดำเนินการตามกฎหมายโดยไม่เลือกปฏิบัติ (FAIR1) การปฏิบัติต่อคนไทย แรงงานข้ามชาติ และชนเผ่าอย่างเท่าเทียมกัน (FAIR2) การปฏิบัติต่อประชาชนด้วยความสุภาพและคำนึงถึงหลักสิทธิมนุษยชน (FAIR3) และการปฏิบัติต่อประชาชนทุกคนอย่างเท่าเทียม (FAIR4) ผลการวิเคราะห์ปรากฏ ดังภาพ 9

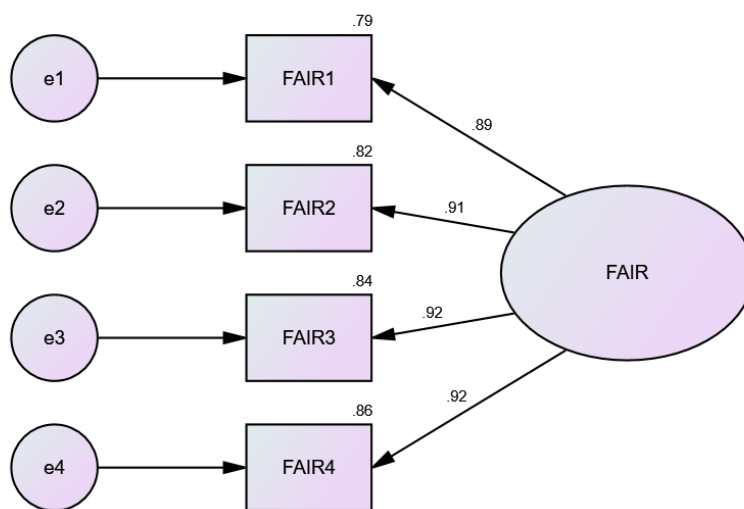

Chi-square = 104.529, df = 2, Chi-square/df = 52.265, p = .000, GFI = .946, AGFI = .728, CFI = .974, RMSEA = .230, RMR = .023, NFI = .974

ภาพ 9 ผลการวิเคราะห์ความตรงเชิงโครงสร้างของตัวแปรความยุติธรรม

จากภาพ 9 พบว่า โมเดลการวัดตัวแปรความยุติธรรมยังไม่มีคุณสมบัติสอดคล้องกลมกลืนกับข้อมูลเชิงประจักษ์ โดยพิจารณาจากค่า Chi-square เท่ากับ 104.529 ค่าองศาอิสระ (*df*) เท่ากับ 2 ส่วน *p*-value เท่ากับ .000 ดัชนีวัดระดับความกลมกลืน (GFI) เท่ากับ .946 และค่ารากที่สองของค่าเฉลี่ยความคลาดเคลื่อนกำลังสองของการประมาณค่า (Root Mean Square Error of Approximation -- RMSEA) เท่ากับ .230 ดังนั้น ผู้วิจัยจึงทำการปรับโมเดล ทำให้ได้ผลการวิเคราะห์ที่ใหม่ ดังนี้

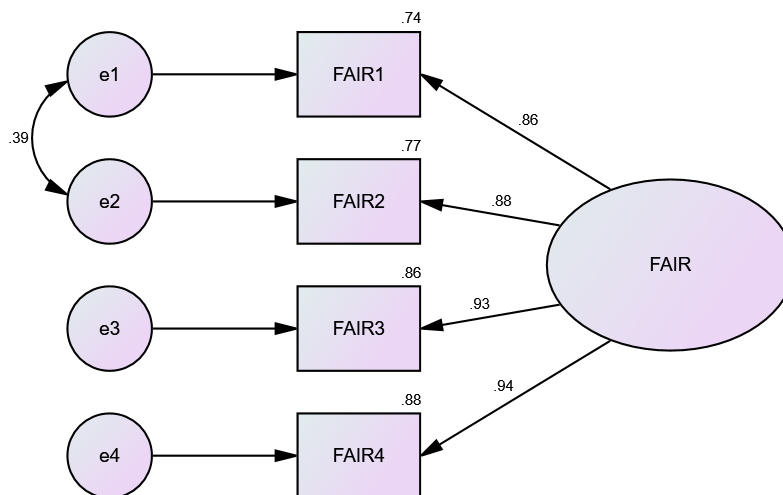

Chi-square = 4.302, df = 1, Chi-square/df = 4.302, p = .038, GFI = .998, AGFI = .978, CFI = .999, RMSEA = .058, RMR = .003, NFI = .999

ภาพ 10 ผลการวิเคราะห์ความตรงเชิงโครงสร้างของตัวแปรความยุติธรรม (หลังจากการปรับโมเดล)

จากภาพ 10 พบว่า โมเดลการวัดตัวแปรความยุติธรรมมีความสอดคล้องกลมกลืนกับข้อมูลเชิงประจักษ์ โดยพิจารณาจากค่า Chi-square เท่ากับ 4.302 ค่าองศาอิสระ (*df*) เท่ากับ 1 ส่วน *p*-value เท่ากับ .038 ดัชนีวัดระดับความกลมกลืน (GFI) เท่ากับ .998 และค่า ค่ารากที่สองของค่าเฉลี่ยความคลาดเคลื่อนกำลังสองของการประมาณค่า (Root Mean Square Error of Approximation - RMSEA) เท่ากับ .058 และเมื่อพิจารณาค่าน้ำหนักปัจจัย (factor loading) พบว่า มีนัยสำคัญทางสถิติที่ระดับ .05 ทุกปัจจัย โดยระดับการปฏิบัติต่อประชาชนทุกคนอย่างเท่าเทียม (FAIR4) มีน้ำหนักองค์ปัจจัยสูงที่สุดเท่ากับ .94 รองลงมาคือ การปฏิบัติต่อประชาชนด้วยความสุภาพและคำนึงถึงสิทธิมนุษยชน (FAIR3) การปฏิบัติต่อคนไทย แรงงานข้ามชาติ และชนเผ่าอย่างเท่าเทียมกัน (FAIR2) และการดำเนินการตามกฎหมายโดยไม่เลือกปฏิบัติ (FAIR1) โดยมีค่าน้ำหนักปัจจัยเท่ากับ .93 .88 และ .86 ตามลำดับ

การคอร์รัปชัน

ผลการวิเคราะห์ปัจจัยเชิงยืนยันเพื่อทดสอบความตรงเชิงโครงสร้างของตัวแปรการคอร์รัปชัน (CORR) ซึ่งประกอบด้วยองค์ประกอบ 4 ตัว ได้แก่ การปลอมแปลงหลักฐานทางคดี (CORR1) การให้ข้อมูลทางคดีเพื่อแลกกับผลประโยชน์ (CORR2) การเรียกรับสินบน (CORR3) และการยกยอกและฉ้อฉลทรัพย์สินของทางราชการ (CORR4) ผลการวิเคราะห์ปรากฏ ดังภาพ 11

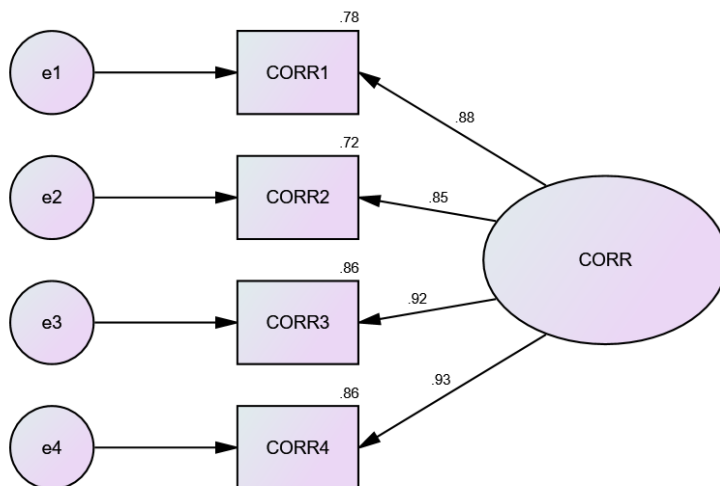

Chi-square = 140.028, df = 2, Chi-square/df = 70.014, p = .000, GFI = .929, AGFI = .646, CFI = .963, RMSEA = .267, RMR = .035, NFI = .963

ภาพ 11 ผลการวิเคราะห์ความตรงเชิงโครงสร้างของตัวแปรการคอร์รับชัน

จากภาพ 11 พบว่า โมเดลการวัดตัวแปรการคอร์รับชันยังไม่มีคุณสมบัติสอดคล้องกลมกลืนกับข้อมูลเชิงประจักษ์ โดยพิจารณาจากค่า Chi-square เท่ากับ 140.028 ค่าองศาอิสระ (*df*) เท่ากับ 2 ส่วน *p*-value เท่ากับ .000 ดัชนีวัดระดับความกลมกลืน (GFI) เท่ากับ .929 และค่ารากที่สองของค่าเฉลี่ยความคลาดเคลื่อนกำลังสองของการประมาณค่า (Root Mean Square Error of Approximation -- RMSEA) เท่ากับ .267 ดังนั้น ผู้วิจัยจึงทำการปรับโมเดล ทำให้ได้ผลการวิเคราะห์ใหม่ ดังนี้

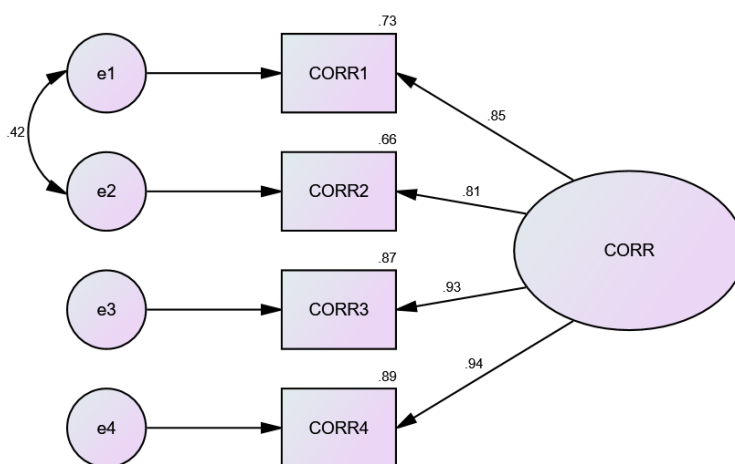

Chi-square = 2.879, df = 1, Chi-square/df = 2.879, p = .090, GFI = .999, AGFI = .985, CFI = 1.000, RMSEA = .044, RMR = .003, NFI = .999

ภาพ 12 ผลการวิเคราะห์ความตรงเชิงโครงสร้างของตัวแปรการคอร์รับชัน
(หลังจากการปรับโมเดล)

จากภาพ 12 พบว่า โมเดลการวัดตัวแปรการคอร์รัปชันมีความสอดคล้องกลมกลืนกับข้อมูลเชิงประจักษ์ โดยพิจารณาจากค่า Chi-square เท่ากับ 2.879 ค่าองศาอิสระ (*df*) เท่ากับ 1 ส่วน *p*-value เท่ากับ .090 ดัชนีวัดระดับความกลมกลืน (GFI) เท่ากับ .999 และค่า ค่ารากที่สองของค่าเฉลี่ยความคลาดเคลื่อนกำลังสองของการประมาณค่า (Root Mean Square Error of Approximation - RMSEA) เท่ากับ .044 และเมื่อพิจารณาค่าน้ำหนักปัจจัย (factor loading) พบว่า มีนัยสำคัญทางสถิติที่ระดับ .05 ทุกปัจจัย โดยระดับการยกยอกและฉ้อฉลทรัพย์สินของทางราชการ (CORR4) มีค่าน้ำหนักปัจจัยสูงที่สุดเท่ากับ .94 รองลงมาได้แก่ การเรียกรับสินบน (CORR3) การปลอมแปลงหลักฐานทางคดี (CORR1) และการให้ข้อมูลทางคดีเพื่อแลกกับผลประโยชน์ (CORR2) โดยมีค่าน้ำหนักปัจจัยเท่ากับ .93 .85 และ .81 ตามลำดับ

ความหวาดกลัวอาชญากรรม

ผลการวิเคราะห์ปัจจัยเชิงยืนยันเพื่อทดสอบความตรงเชิงโครงสร้างของตัวแปรความหวาดกลัวอาชญากรรม (FOC) ซึ่งประกอบด้วยองค์ประกอบ 4 ตัว ได้แก่ ความหวาดกลัวต่อการถูกปล้นหรือถูกชิงทรัพย์ (FOC1) ความหวาดกลัวต่อการถูกทำร้ายร่างกายหรือลวนลามทางเพศ (FOC2) ความหวาดกลัวต่อการที่มีคนเกรี้ยวกราดใส่ในขณะที่เดินอยู่ตามถนนหรือสถานที่สาธารณะ (FOC3) และความหวาดกลัวต่ออาชญากรซึ่งแอบอ้างเป็นเจ้าหน้าที่รัฐ (FOC4) ผลการวิเคราะห์ปรากฏดังภาพ 13

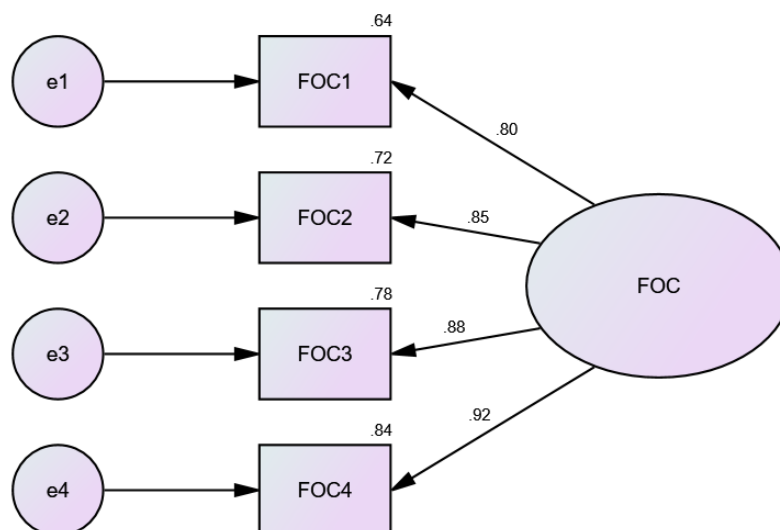

Chi-square = 226.239, *df* = 2, Chi-square/*df* = 113.119, *p* = .000, GFI = .890, AGFI = .449, CFI = .928, RMSEA = .340, RMR = .027, NFI = .928

ภาพ 13 ผลการวิเคราะห์ความตรงเชิงโครงสร้างของตัวแปรความหวาดกลัวอาชญากรรม

จากภาพ 13 พบว่า โมเดลการวัดตัวแปรความหวาดกลัวอาชญากรรมยังไม่มีคุณสมบัติสอดคล้องกลมกลืนกับข้อมูลเชิงประจักษ์ โดยพิจารณาจากค่า Chi-square เท่ากับ 226.239 ค่าองศาอิสระ (df) เท่ากับ 2 ส่วน p -value เท่ากับ .000 ดัชนีวัดระดับความกลมกลืน (GFI) เท่ากับ .890 และค่ารากที่สองของค่าเฉลี่ยความคลาดเคลื่อนกำลังสองของการประมาณค่า (Root Mean Square Error of Approximation -- RMSEA) เท่ากับ .340 ดังนั้น ผู้วิจัยจึงทำการปรับโมเดล ทำให้ได้ผลการวิเคราะห์ใหม่ ดังนี้

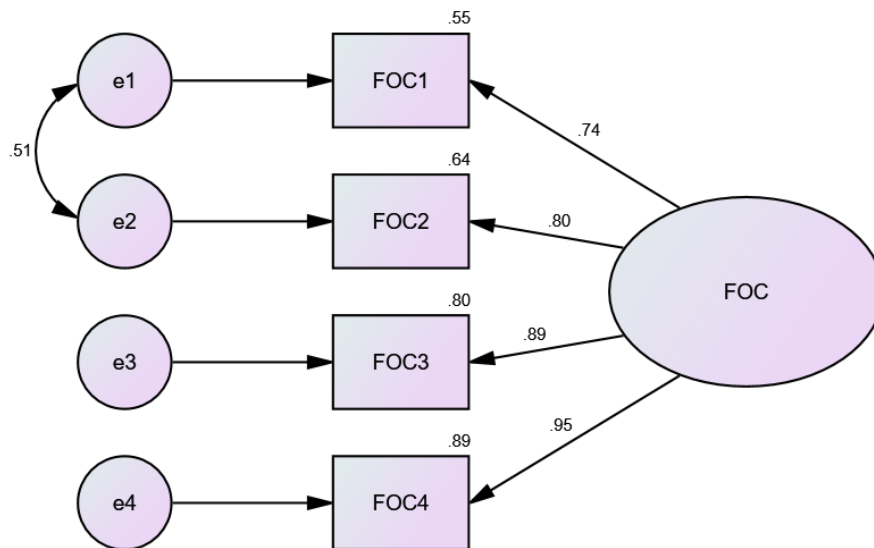

Chi-square = .001, df = 1, Chi-square/ df = .001, p = .982, GFI = 1.000, AGFI = 1.000, CFI = 1.000, RMSEA = .000, RMR = .000, NFI = 1.000

ภาพ 14 ผลการวิเคราะห์ความตรงเชิงโครงสร้างของตัวแปรความหวาดกลัวอาชญากรรม (หลังจากการปรับโมเดล)

จากภาพ 14 พบว่า โมเดลการวัดตัวแปรความหวาดกลัวอาชญากรรมมีความสอดคล้องกลมกลืนกับข้อมูลเชิงประจักษ์ โดยพิจารณาจากค่า Chi-square เท่ากับ .001 ค่าองศาอิสระ (df) เท่ากับ 1 ส่วน p -value เท่ากับ .982 ดัชนีวัดระดับความกลมกลืน (GFI) เท่ากับ 1.000 และค่า ค่ารากที่สองของค่าเฉลี่ยความคลาดเคลื่อนกำลังสองของการประมาณค่า (Root Mean Square Error of Approximation -- RMSEA) เท่ากับ .000 และเมื่อพิจารณาค่าน้ำหนักปัจจัย (factor loading) พบว่า มีนัยสำคัญทางสถิติที่ระดับ .05 ทุกปัจจัย โดยระดับความหวาดกลัวต่ออาชญากรซึ่งแอบอ้างเป็นเจ้าหน้าที่รัฐ (FOC4) มีค่าน้ำหนักปัจจัยสูงที่สุดเท่ากับ .95 รองลงมาได้แก่ ความหวาดกลัวต่อการถูกคนกระชากกระเป๋าในขณะเดินทางตามถนนหรือสถานที่สาธารณะ (FOC3) ความหวาดกลัวต่อการถูกทำร้ายร่างกายหรือลวนลามทางเพศ (FOC2) และความหวาดกลัวต่อการถูกปล้นหรือถูกชิงทรัพย์ (FOC1) โดยมีค่าน้ำหนักปัจจัยเท่ากับ .89 .80 และ .74 ตามลำดับ

การตกเป็นเหยื่ออาชญากรรม

ผลการวิเคราะห์ปัจจัยเชิงยืนยันเพื่อทดสอบความตรงเชิงโครงสร้างของตัวแปรการตกเป็นเหยื่ออาชญากรรม (FOC) ซึ่งประกอบด้วยองค์ประกอบ 5 ตัว ได้แก่ การเคยถูกคนแปลกหน้าหรือบุคคลอื่นทำร้ายร่างกาย (VICT1) การเคยถูกข่มขู่คุกคาม (VICT2) การเคยถูกคุกคามและล่วงละเมิดทางเพศ (VICT3) การเคยถูกฉกชิงวิ่งราว (VICT4) และการเคยประสบเหตุโจรทุบรถเพื่อขโมยเอาทรัพย์สิน (VICT5) ผลการวิเคราะห์ปรากฏดังภาพ 15

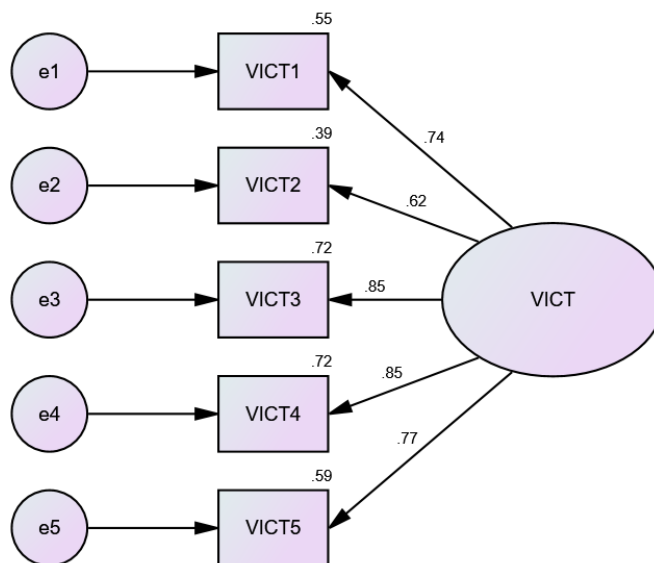

Chi-square = 143.225, df = 5, Chi-square/df = 28.645, p = .000, GFI = .942,
AGFI = .825, CFI = .945, RMSEA = .169, RMR = .012, NFI = .944

ภาพ 15 ผลการวิเคราะห์ความตรงเชิงโครงสร้างของตัวแปรการตกเป็นเหยื่ออาชญากรรม

จากภาพ 15 พบว่า โมเดลการวัดตัวแปรการตกเป็นเหยื่ออาชญากรรมยังไม่มีคำตอบคล่องกลมกลืนกับข้อมูลเชิงประจักษ์ โดยพิจารณาจากค่า Chi-square เท่ากับ 143.225 ค่าองศาอิสระ (df) เท่ากับ 5 ส่วน p -value เท่ากับ .000 ดัชนีวัดระดับความกลมกลืน (GFI) เท่ากับ .942 และค่ารากที่สองของค่าเฉลี่ยความคลาดเคลื่อนกำลังสองของการประมาณค่า (Root Mean Square Error of Approximation -- RMSEA) เท่ากับ .169 ดังนั้น ผู้วิจัยจึงทำการปรับโมเดล ทำให้ได้ผลการวิเคราะห์ใหม่ ดังนี้

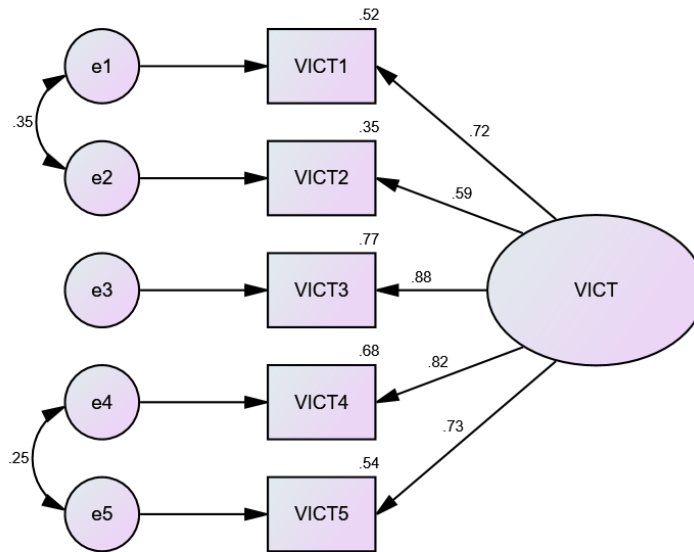

Chi-square = 1.580, df = 3, Chi-square/df = .527, p = .664, GFI = .999,
AGFI = .997, CFI = 1.000, RMSEA = .000, RMR = .001, NFI = .999

ภาพ 16 ผลการวิเคราะห์ความตรงเชิงโครงสร้างของตัวแปรการตกเป็นเหยื่ออาชญากรรม
(หลังจากการปรับโมเดล)

จากภาพ 16 พบว่า โมเดลการวัดตัวแปรการตกเป็นเหยื่ออาชญากรรมมีความสอดคล้องกลมกลืนกับข้อมูลเชิงประจักษ์ โดยพิจารณาจากค่า Chi-square เท่ากับ 1.580 ค่าองศาอิสระ (df) เท่ากับ 3 ส่วน p -value เท่ากับ .664 ดัชนีวัดระดับความกลมกลืน (GFI) เท่ากับ .999 และค่า ค่ารากที่สองของค่าเฉลี่ยความคลาดเคลื่อนกำลังสองของการประมาณค่า (Root Mean Square Error of Approximation -- RMSEA) เท่ากับ .000 และเมื่อพิจารณาค่าน้ำหนักปัจจัย (factor loading) พบว่า มีนัยสำคัญทางสถิติที่ระดับ .05 ทุกปัจจัย โดยระดับการเคยถูกคุกคามและล่วงละเมิดทางเพศ (VICT3) มีค่าน้ำหนักปัจจัยสูงที่สุดเท่ากับ .83 รองลงมาได้แก่ การเคยถูกฉกชิงวิ่งราว (VICT4) และการเคยประสบเหตุโจรทุบรถเพื่อขโมยเอาทรัพย์สิน (VICT5) การเคยถูกคนแปลกหน้าหรือบุคคลอื่นทำร้ายร่างกาย (VICT1) และการเคยถูกข่มขู่คุกคาม (VICT2) โดยมีค่าน้ำหนักปัจจัยเท่ากับ .82 .73 72 และ .59 ตามลำดับ

การวิเคราะห์ความสัมพันธ์เชิงสาเหตุ

การวิเคราะห์สมการเชิงโครงสร้าง

การวิเคราะห์ในส่วนนี้เป็นการวิเคราะห์ความสัมพันธ์ของของตัวแปรต่าง ๆ ในโมเดลสมการโครงสร้างว่ามีอิทธิพลทางตรงและทางอ้อมต่อการให้ความร่วมมือกับตำรวจและการปฏิบัติตามกฎหมาย โดยมีตัวแปรแฝงภายในจำนวน 3 ตัวแปร ได้แก่ ความไว้วางใจตำรวจ (TIP) การให้ความร่วมมือกับตำรวจ (CWP) และการปฏิบัติตามกฎหมาย (LC) ตัวแปรแฝงภายนอกจำนวน 5 ตัวแปร ได้แก่

ประสิทธิภาพการทำงานของตำรวจ (PE) ความยุติธรรม (FAIR) การคอร์รัปชัน (CORR) ความหวาดกลัวอาชญากรรม (FOC) และการตกเป็นเหยื่ออาชญากรรม (VICT) ทั้งนี้ มีตัวแปรสังเกตได้จำนวน 38 ตัวแปรซึ่งสมมติฐานที่ใช้ในการทดสอบคือ เมทริกซ์ความแปรปรวน-ความแปรปรวนร่วมตามโมเดลสมมติฐานที่สร้างจากทฤษฎีและงานวิจัยที่เกี่ยวข้อง เท่ากับ เมทริกซ์ความแปรปรวนร่วมที่ได้จากข้อมูลเชิงประจักษ์ในการทดสอบความสอดคล้องของโมเดลเชิงสาเหตุตามสมมติฐานกับข้อมูลเชิงประจักษ์

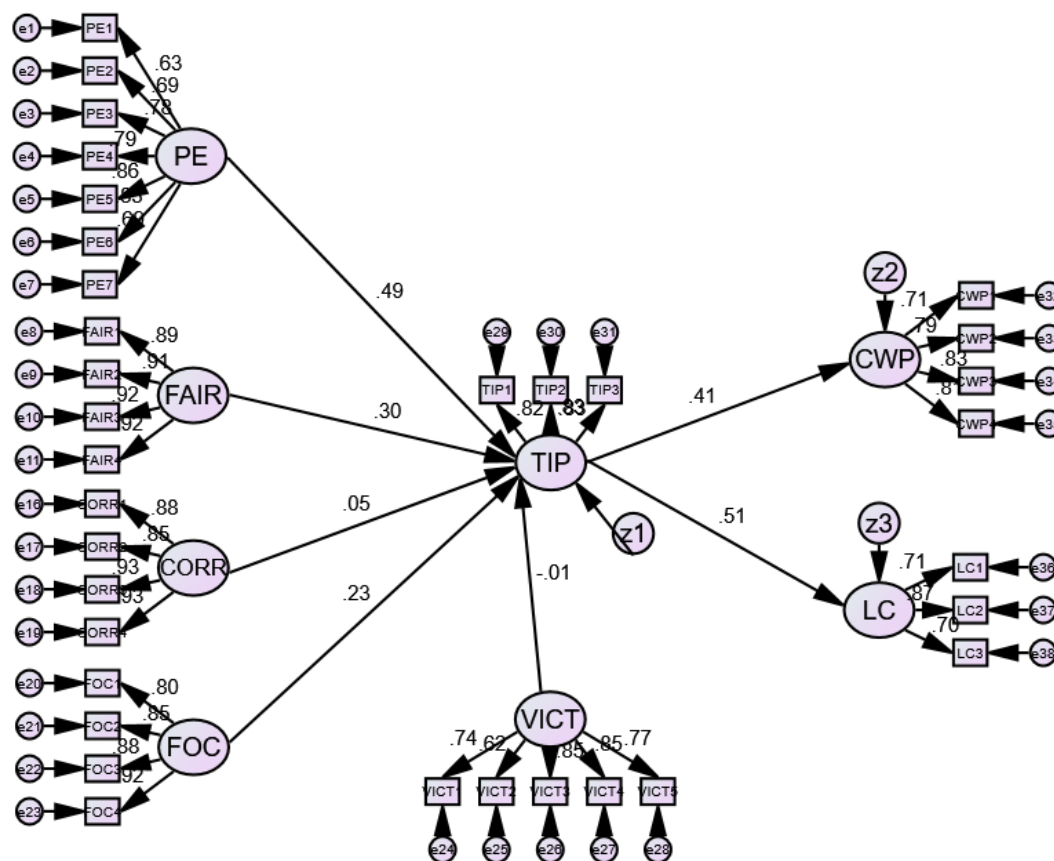

Chi-square = 2940.275, df = 520, Chi-square/df = 5.654, p = .000, GFI = .831, AGFI = .807, CFI = .900, RMSEA = .069, RMR = .141, NFI = .882

ภาพ 17 โมเดลสมมติฐาน (hypothesized model)

ผลการวิเคราะห์ พบว่า ค่าไค-สแควร์ (χ^2) มีค่าเท่ากับ 2940.275 ที่ค่าองศาอิสระ (df) เท่ากับ 520 ($p < .05$) ค่าไคสแควร์สัมพันธ์ เท่ากับ 5.654 ค่าดัชนีวัดระดับความกลมกลืน (GFI) เท่ากับ .831 ค่าดัชนี Comparative fit index (CFI) เท่ากับ .900 ค่ารากที่สองของค่าเฉลี่ยความคลาดเคลื่อนกำลังสองของการประมาณค่า (RMSEA) เท่ากับ .069 ซึ่งค่าดัชนีความสอดคล้องที่กล่าวมาข้างต้นอยู่ในระดับที่แสดงให้เห็นว่าโมเดลสมมติฐานไม่มีความสอดคล้องกับข้อมูลเชิงประจักษ์

เมื่อผู้วิจัยได้ปรับโมเดล โดยพิจารณาจากดัชนีปรับรูปแบบ (Modification indices) ผลจากการปรับโมเดล พบว่า โมเดลที่ปรับแก้มีความสอดคล้องกับข้อมูลเชิงประจักษ์ โดยพิจารณาได้จากค่าไค-สแควร์ (χ^2) ซึ่งมีค่าเท่ากับ 1310.482 ที่ค่าองศาอิสระ (df) เท่ากับ 503 ($p < .05$) ค่าไคสแควร์สัมพันธ์ เท่ากับ 2.605 ค่าดัชนีวัดระดับความกลมกลืน (GFI) เท่ากับ .922 ค่าดัชนี Comparative fit index (CFI) เท่ากับ .967 ค่ารากที่สองของค่าเฉลี่ยความคลาดเคลื่อนกำลังสองของการประมาณค่า (RMSEA) เท่ากับ .041 ดังรายละเอียดในภาพ 18

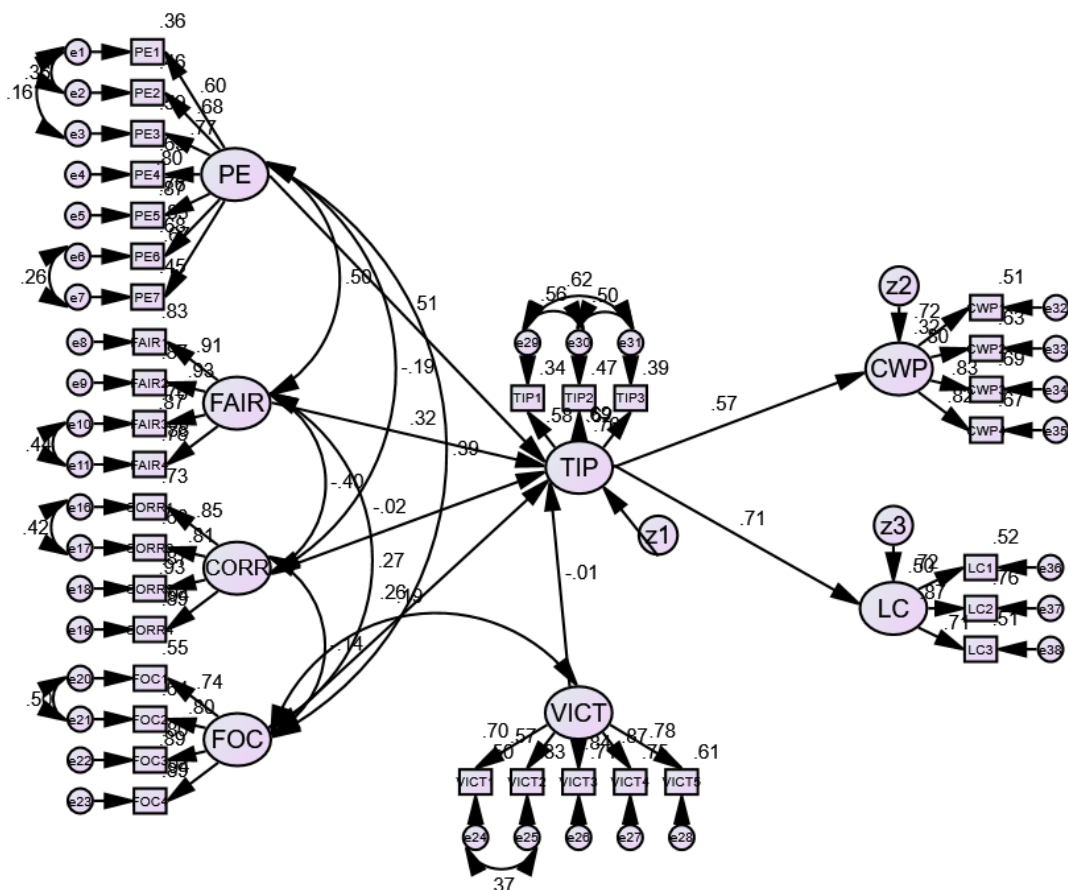

Chi-square = 1310.482, df = 503, Chi-square/df = 2.605, p = .000, GFI = .922, AGFI = .907, CFI = .967, RMSEA = .041, RMR = .031, NFI = .947

ภาพ 18 โมเดลที่ปรับแก้ (modified model)

จากการปรับโมเดลดังกล่าวข้างต้น ส่งผลให้ค่าสถิติต่าง ๆ เปลี่ยนแปลงไป ซึ่งผู้วิจัยได้สรุปเปรียบเทียบค่าสถิติของโมเดลตามสมมติฐานกับค่าสถิติของโมเดลที่ทำการปรับแก้ ดังตาราง 26

ตาราง 26 เปรียบเทียบค่าสถิติของโมเดลตามสมมติฐานกับค่าสถิติของโมเดลที่ทำการปรับแก้

Test Statistic	Hypothesized Model	Modified Model
1. Chi-square	2940.275	1310.482
2. <i>df</i>	520	503
3. <i>p</i> - value	.000	.000
4. χ^2/df	5.654	2.605
5. GFI	.831	.922
6. AGFI	.807	.907
7. RMSEA	.069	.041
8. RMR	.141	.031
9. CFI	.900	.967
10. NFI	.882	.947

ตาราง 26 แสดงการเปรียบเทียบค่าสถิติโมเดลตามสมมติฐาน (hypothesized model) กับโมเดลที่ปรับแก้ (modified model) ซึ่งภายหลังจากการปรับโมเดลให้สอดคล้องกับข้อมูลเชิงประจักษ์ พบว่า ค่า Chi-square (χ^2) ลดลงจาก 2940.275 เป็น 1310.482 ค่าองศาอิสระ (*df*) ลดลงจาก 520 เป็น 503 ในขณะที่ค่า χ^2/df ลดลงจาก 5.654 เป็น 2.605 ค่าดัชนีวัดระดับความกลมกลืน (GFI) เพิ่มขึ้นจาก .831 เป็น .922 ค่าดัชนีวัดความกลมกลืนที่ปรับแก้แล้ว (AGFI) เพิ่มขึ้นจาก .807 เป็น .907 ค่าดัชนีวัดความกลมกลืนเปรียบเทียบ (CFI) เพิ่มขึ้นจาก .900 เป็น .967 ค่าเฉลี่ยความคลาดเคลื่อนกำลังสองของการประมาณค่า (RMSEA) ลดลงจาก .069 เป็น .041 ค่าเฉลี่ยความคลาดเคลื่อนของการประมาณค่า (RMR) ลดจาก .141 เป็น .031 แสดงให้เห็นว่าการปรับโมเดลทำให้โมเดลมีความสอดคล้องกับข้อมูลเชิงประจักษ์มากขึ้น อนึ่ง ค่า *p* ของโมเดลดังกล่าว อาจมีนัยสำคัญทางสถิติได้หากกลุ่มตัวอย่างมากกว่า 250 และจำนวนตัวแปรสังเกตได้มากกว่าหรือเท่ากับ 30 ตัวแปร (Hair et al., 2010) ซึ่งผู้วิจัยอาศัยโมเดลที่ทำการปรับนี้อธิบายถึงอิทธิพลของปัจจัยต่าง ๆ ที่ส่งผลต่อความไว้วางใจตำรวจ การให้ความร่วมมือกับตำรวจและการปฏิบัติตามกฎหมาย ซึ่งจากการวิเคราะห์อิทธิพลทางตรงและอิทธิพลทางอ้อมของตัวแปรต่าง ๆ ที่มีต่อความไว้วางใจตำรวจ การให้ความร่วมมือกับตำรวจ และการปฏิบัติตามกฎหมาย ปรากฏรายละเอียดในตารางที่ 27

ตาราง 27 ความสัมพันธ์ของตัวแปรตามสมมติฐานการวิจัย

ตัวแปรเชิง สาเหตุ	ตัวแปรผล								
	TIP			CWP			LC		
	DE	IE	TE	DE	IE	TE	DE	IE	TE
TIP	-	-	-	.566**	-	.566**	.705**	-	.705**
PE	.513**	-	.513**	-	.290**	.290**	-	.362**	.362**
FAIR	.322**	-	.322**	-	.182**	.182**	-	.227**	.227**
CORR	-.024	-	-.024	-	-.014	-.014	-	-.017	-.017
FOC	.256**	-	.256**	-	.145**	.145**	-	.181**	.181**
VICT	-.013	-	-.013	-	-.008	-.008	-	-.009	-.009

** $p < .01$

หมายเหตุ

DE = อิทธิพลทางตรง (direct effect)

IE = อิทธิพลทางอ้อม (indirect effect)

TE = อิทธิพลรวม (total effect)

จากตาราง 27 แสดงให้เห็นว่าปัจจัยที่มีอิทธิพลโดยรวมต่อการให้ความร่วมมือกับตำรวจ (CWP) มากที่สุดคือ ประสิทธิภาพการทำงานของตำรวจ (PE) โดยมีอิทธิพลรวมในเชิงบวกต่อความ การให้ความร่วมมือกับตำรวจอย่างมีนัยสำคัญทางสถิติที่ระดับ .01 มีค่าน้ำหนักอิทธิพลเท่ากับ .290 รองลงมาคือ ความยุติธรรม (FAIR) โดยมีอิทธิพลรวมในเชิงบวกต่อการให้ความร่วมมือกับตำรวจ อย่างมีนัยสำคัญทางสถิติที่ระดับ .01 มีค่าน้ำหนักอิทธิพลเท่ากับ .182 และความหวาดกลัว อาชญากรรม (FOC) มีอิทธิพลโดยรวมในเชิงบวกต่อการให้ความร่วมมือกับตำรวจอย่างมีนัยสำคัญ ทางสถิติที่ระดับ .01 โดยมีค่าน้ำหนักอิทธิพลเท่ากับ .145 ส่วนการคอร์รัปชัน (CORR) และการตก เป็นเหยื่ออาชญากรรม (VICT) ไม่มีอิทธิพลโดยรวมต่อการให้ความร่วมมือกับตำรวจแต่อย่างใด

เมื่อพิจารณาถึงปัจจัยที่มีอิทธิพลโดยรวมต่อการปฏิบัติตามกฎหมาย (LC) พบว่า ปัจจัยที่มี อิทธิพลมากที่สุดคือ ประสิทธิภาพการทำงานของตำรวจ (PE) โดยมีอิทธิพลรวมในเชิงบวกต่อการ ปฏิบัติตามกฎหมายอย่างมีนัยสำคัญทางสถิติที่ระดับ .01 มีค่าน้ำหนักอิทธิพลเท่ากับ .362 รองลงมา คือ ความยุติธรรม (FAIR) โดยมีอิทธิพลรวมในเชิงบวกต่อการปฏิบัติตามกฎหมายอย่างมีนัยสำคัญทาง สถิติที่ระดับ .01 มีค่าน้ำหนักอิทธิพลเท่ากับ .227 และความหวาดกลัวอาชญากรรม (FOC) มีอิทธิพล โดยรวมในเชิงบวกต่อการปฏิบัติตามกฎหมายอย่างมีนัยสำคัญทางสถิติที่ระดับ .01 โดยมีค่าน้ำหนัก อิทธิพลเท่ากับ .181 ส่วนการคอร์รัปชัน (CORR) และการตกเป็นเหยื่ออาชญากรรม (VICT) ไม่มี อิทธิพลโดยรวมต่อการปฏิบัติตามกฎหมายแต่อย่างใด

ผลการวิจัยยังพบอีกว่า ตัวแปรที่มีอิทธิพลทางตรงต่อความไว้วางใจตำรวจ (TIP) มากที่สุดคือ ประสิทธิภาพการทำงานของตำรวจ (PE) โดยมีอิทธิพลทางตรงในเชิงบวกต่อความไว้วางใจตำรวจอย่างมีนัยสำคัญทางสถิติที่ระดับ .01 มีค่าน้ำหนักอิทธิพลเท่ากับ .513 รองลงมาคือ ความยุติธรรม (FAIR) โดยมีอิทธิพลทางตรงในเชิงบวกต่อความไว้วางใจตำรวจอย่างมีนัยสำคัญทางสถิติที่ระดับ .01 มีค่าน้ำหนักอิทธิพลเท่ากับ .332 และความหวาดกลัวอาชญากรรม (FOC) มีอิทธิพลทางตรงในเชิงบวกต่อความไว้วางใจตำรวจอย่างมีนัยสำคัญทางสถิติที่ระดับ .01 โดยมีค่าน้ำหนักอิทธิพลเท่ากับ .181 ส่วนการคอร์รัปชัน (CORR) และการตกเป็นเหยื่ออาชญากรรม (VICT) ไม่มีอิทธิพลโดยรวมต่อความไว้วางใจตำรวจแต่อย่างใด

ความไว้วางใจตำรวจ (TIP) มีอิทธิพลทางตรงในเชิงบวกต่อการให้ความร่วมมือกับตำรวจ (CWP) และการปฏิบัติตามกฎหมาย (LC) อย่างมีนัยสำคัญทางสถิติที่ระดับ .01 โดยมีน้ำหนักอิทธิพลเท่ากับ .705 และ .566 ตามลำดับ

จากผลการวิเคราะห์ดังกล่าวข้างต้น ทำให้ผู้วิจัยสามารถสรุปผลการทดสอบสมมติฐานดังราย ละเอียดในตาราง 28

ตาราง 28 ผลการทดสอบสมมติฐาน

สมมติฐาน	ผลการทดสอบสมมติฐาน
H1: ความไว้วางใจตำรวจมีอิทธิพลต่อการให้ความร่วมมือกับตำรวจ	เป็นไปตามสมมติฐาน
H2: ความไว้วางใจตำรวจมีอิทธิพลต่อการปฏิบัติตามกฎหมาย	เป็นไปตามสมมติฐาน
H3: ประสิทธิภาพการทำงานของตำรวจมีอิทธิพลต่อความไว้วางใจตำรวจ	เป็นไปตามสมมติฐาน
H4: ความยุติธรรมมีอิทธิพลต่อความไว้วางใจตำรวจ	เป็นไปตามสมมติฐาน
H5: การคอร์รัปชันมีอิทธิพลต่อความไว้วางใจตำรวจ	ไม่เป็นไปตามสมมติฐาน
H6: ความหวาดกลัวอาชญากรรมมีอิทธิพลต่อความไว้วางใจตำรวจ	เป็นไปตามสมมติฐาน
H7: การตกเป็นเหยื่ออาชญากรรมมีอิทธิพลต่อความไว้วางใจตำรวจ	ไม่เป็นไปตามสมมติฐาน
H8: ประสิทธิภาพการทำงานของตำรวจมีอิทธิพลต่อการให้ความร่วมมือกับตำรวจ	เป็นไปตามสมมติฐาน
H9: ความยุติธรรมมีอิทธิพลต่อการให้ความร่วมมือกับตำรวจ	เป็นไปตามสมมติฐาน
H10: การคอร์รัปชันมีอิทธิพลต่อการให้ความร่วมมือกับตำรวจ	ไม่เป็นไปตามสมมติฐาน
H11: ความหวาดกลัวอาชญากรรมมีอิทธิพลต่อการให้ความร่วมมือกับตำรวจ	เป็นไปตามสมมติฐาน
H12: การตกเป็นเหยื่ออาชญากรรมมีอิทธิพลต่อการให้ความร่วมมือกับตำรวจ	ไม่เป็นไปตามสมมติฐาน

ตารางที่ 28 (ต่อ)

สมมติฐาน	ผลการทดสอบสมมติฐาน
H13: ประสิทธิภาพการทำงานของตำรวจมีอิทธิพลต่อการปฏิบัติตามกฎหมาย	เป็นไปตามสมมติฐาน
H14: ความยุติธรรมมีอิทธิพลต่อการปฏิบัติตามกฎหมาย	เป็นไปตามสมมติฐาน
H15: การคอร์รัปชันมีอิทธิพลต่อการปฏิบัติตามกฎหมาย	ไม่เป็นไปตามสมมติฐาน
H16: ความหวาดกลัวอาชญากรรมมีอิทธิพลต่อการปฏิบัติตามกฎหมาย	เป็นไปตามสมมติฐาน
H17: การตกเป็นเหยื่ออาชญากรรมมีอิทธิพลต่อการปฏิบัติตามกฎหมาย	ไม่เป็นไปตามสมมติฐาน

บทที่ 5

สรุป อภิปรายผลและข้อเสนอแนะ

สรุป

การวิจัยครั้งนี้เป็นการวิจัยเชิงปริมาณ (quantitative research) โดยมีวัตถุประสงค์เพื่อศึกษาความไว้วางใจต่อตำรวจ การปฏิบัติตามกฎหมาย และการให้ความร่วมมือกับตำรวจของภาคประชาชน ปัจจัยที่ส่งผลกระทบต่อความไว้วางใจตำรวจ และผลกระทบของความไว้วางใจตำรวจต่อการปฏิบัติตามกฎหมายและการให้ความร่วมมือกับตำรวจของภาคประชาชน ทั้งนี้ มีการกำหนดสมมติฐานการวิจัยไว้จำนวน 17 สมมติฐาน ได้แก่ (1) ความไว้วางใจตำรวจมีอิทธิพลต่อการให้ความร่วมมือกับตำรวจ (2) ความไว้วางใจตำรวจมีอิทธิพลต่อการปฏิบัติตามกฎหมาย (3) ประสิทธิภาพการทำงานของตำรวจมีอิทธิพลต่อความไว้วางใจตำรวจ (4) ความยุติธรรมมีอิทธิพลต่อความไว้วางใจตำรวจ (5) การคอร์รัปชันมีอิทธิพลต่อความไว้วางใจตำรวจ (6) ความหวาดกลัวอาชญากรรมมีอิทธิพลต่อความไว้วางใจตำรวจ (7) การตกเป็นเหยื่ออาชญากรรมมีอิทธิพลต่อความไว้วางใจตำรวจ (8) ประสิทธิภาพการทำงานของตำรวจมีอิทธิพลต่อการให้ความร่วมมือกับตำรวจ (9) ความยุติธรรมมีอิทธิพลต่อการให้ความร่วมมือกับตำรวจ (10) การคอร์รัปชันมีอิทธิพลต่อการให้ความร่วมมือกับตำรวจ (11) ความหวาดกลัวอาชญากรรมมีอิทธิพลต่อการให้ความร่วมมือกับตำรวจ (12) การตกเป็นเหยื่ออาชญากรรมมีอิทธิพลต่อการให้ความร่วมมือกับตำรวจ (13) ประสิทธิภาพการทำงานของตำรวจมีอิทธิพลต่อการปฏิบัติตามกฎหมาย (14) ความยุติธรรมมีอิทธิพลต่อการปฏิบัติตามกฎหมาย (15) การคอร์รัปชันมีอิทธิพลต่อการปฏิบัติตามกฎหมาย (16) ความหวาดกลัวอาชญากรรมมีอิทธิพลต่อการปฏิบัติตามกฎหมายและ (17) การตกเป็นเหยื่ออาชญากรรมมีอิทธิพลต่อการปฏิบัติตามกฎหมาย

กลุ่มตัวอย่างที่ใช้ในการศึกษาคือ ประชาชนที่มีอายุตั้งแต่ 20 ปีบริบูรณ์ขึ้นไปที่มีภูมิลำเนาอยู่ในจังหวัดชลบุรี จังหวัดปราจีนบุรี และจังหวัดตราด จำนวน 971 คน (น้อยกว่าเป้าหมายซึ่งกำหนดไว้ที่ 987 คน) และทำการสุ่มตัวอย่างด้วยการสุ่มตัวอย่างแบบหลายขั้นตอน ตัวแปรที่ใช้ในการศึกษาประกอบด้วยตัวแปรแฝงภายในจำนวน 3 ตัวแปร ได้แก่ ความไว้วางใจตำรวจ การให้ความร่วมมือกับตำรวจ และการปฏิบัติตามกฎหมาย และตัวแปรแฝงภายนอกจำนวน 5 ตัวแปร ได้แก่ ประสิทธิภาพการทำงานของตำรวจ ความยุติธรรม การคอร์รัปชัน ความหวาดกลัวอาชญากรรม และการตกเป็นเหยื่ออาชญากรรม โดยมีตัวแปรสังเกตได้จำนวน 34 ตัวแปร ทั้งนี้ ผู้วิจัยใช้แบบสอบถามเป็นเครื่องมือในการเก็บข้อมูล ผู้วิจัยทำการทดสอบความตรง (validity) และความเชื่อถือได้ (reliability) ของแบบสอบถาม ก่อนที่จะนำไปเก็บข้อมูลจากกลุ่มตัวอย่างจริง

การสรุปผลการวิจัยในส่วนนี้จึงเป็นการอธิบายถึงประเด็นสำคัญได้แก่ สรุปผลการวิเคราะห์คุณลักษณะทางประชากร สรุปผลการวิเคราะห์ตัวแปรที่ทำการศึกษา สรุปผลการตรวจสอบความเหมาะสมของตัวแปร สรุปผลการวิเคราะห์ความสัมพันธ์เชิงสาเหตุ ซึ่งมีรายละเอียดในแต่ละประเด็นดังนี้

สรุปผลการวิเคราะห์คุณลักษณะทางประชากร

จากการวิเคราะห์ข้อมูล พบว่า ผู้ตอบแบบสอบถามส่วนใหญ่มีภูมิลำเนาอยู่ในจังหวัดชลบุรี คิดเป็นร้อยละ 63.85 รองลงมาคือ จังหวัดปราจีนบุรีและตราดตามลำดับ ในขณะที่เพศชายและเพศหญิงมีส่วนใกล้เคียงกัน หากพิจารณาถึงด้านสถานภาพสมรสผู้ตอบแบบสอบถามส่วนใหญ่มีสถานภาพโสด ผู้ตอบแบบสอบถามมีอายุเฉลี่ย 34 ปี ทั้งนี้ ผู้มีอายุน้อยที่สุดคือ 20 ปี และอายุสูงสุดคือ 84 ปี มีรายได้เฉลี่ยต่อเดือน 17,262 บาท โดยมีรายได้ตั้งแต่ 2,300 บาท – 100,000 บาทต่อเดือน ด้านการศึกษา พบว่า ส่วนใหญ่จบการศึกษาระดับปริญญาตรี คิดเป็นร้อยละ 35.94 รองลงมาคือ ระดับมัธยมศึกษาตอนปลาย/ประกาศนียบัตรวิชาชีพ คิดเป็นร้อยละ 23.07 ส่วนการประกอบอาชีพของผู้ตอบแบบสอบถามส่วนใหญ่ประกอบอาชีพรับจ้างคิดเป็นร้อยละ 41.19 รองลงมาคือ พนักงานบริษัทเอกชน คิดเป็นร้อยละ 17.51

สรุปผลการวิเคราะห์ตัวแปรที่ทำการศึกษา

ในส่วนนี้ผู้วิจัยทำการสรุปผลการวิเคราะห์ลักษณะของตัวแปรที่ทำการศึกษา จำนวน 7 ตัวแปร ได้แก่ ความไว้วางใจตำรวจ การให้ความร่วมมือกับตำรวจ การปฏิบัติตามกฎหมาย ประสิทธิภาพการทำงานของตำรวจ ความยุติธรรม การคอร์รัปชัน ความหวาดกลัวอาชญากรรม และการตกเป็นเหยื่ออาชญากรรม ซึ่งได้ผลการวิเคราะห์ที่น่าสนใจ ดังนี้

1. กลุ่มตัวอย่างมีความไว้วางใจตำรวจอยู่ในระดับค่อนข้างสูง โดย “ท่านรู้สึกว่าเป็นเจ้าหน้าที่ตำรวจมีความน่าเชื่อถือไว้วางใจ” มีค่าเฉลี่ยสูงสุด รองลงมาได้แก่ “ท่านพึงพอใจในการดูแลความสงบเรียบร้อยของเจ้าหน้าที่ตำรวจ” และ “ท่านเชื่อว่าเจ้าหน้าที่ตำรวจปฏิบัติหน้าที่ได้อย่างถูกต้อง” ตามลำดับ
2. กลุ่มตัวอย่างมีระดับการให้ความร่วมมือกับตำรวจอยู่ในระดับค่อนข้างสูง โดย “ท่านจะแจ้งให้เจ้าหน้าที่ตำรวจทราบหากพบเห็นสิ่งผิดปกติหรือเป็นอันตราย” มีค่าเฉลี่ยสูงสุด รองลงมาคือ “ท่านยินดีให้ความร่วมมือกับเจ้าหน้าที่ตำรวจเมื่อได้รับการร้องขอ” “หากท่านประสบเหตุอาชญากรรมท่านจะโทรแจ้งเจ้าหน้าที่ตำรวจโดยทันที” และ “ท่านยินดีช่วยเหลือเจ้าหน้าที่ตำรวจในการค้นหาผู้ต้องสงสัยก่ออาชญากรรม” ตามลำดับ
3. กลุ่มตัวอย่างมีความตั้งใจในการปฏิบัติตามกฎหมายอยู่ในระดับค่อนข้างสูง ทั้งนี้ “โดยรวมแล้วท่านมีความตั้งใจในการปฏิบัติตามกฎหมาย” มีค่าเฉลี่ยสูงสุด รองลงมาคือ “การ

ปฏิบัติตามกฎหมายเป็นสิ่งที่เหมาะสมและถูกต้องตามหลักศีลธรรม” และ “การเชื่อฟังเจ้าหน้าที่ตำรวจถือเป็นหน้าที่ทางศีลธรรมที่ควรกระทำ” ตามลำดับ

4. กลุ่มตัวอย่างมีความคิดเห็นต่อประสิทธิภาพการทำงานของตำรวจอยู่ในระดับค่อนข้างสูง โดย “เจ้าหน้าที่ตำรวจคอยส่งเสริมและสนับสนุนในการสร้างความสงบเรียบร้อยให้กับชุมชน” มีค่าเฉลี่ยสูงสุด รองลงมาคือ “เจ้าหน้าที่ตำรวจมีศักยภาพในการบังคับใช้กฎหมายอย่างเต็มที่” “เจ้าหน้าที่ตำรวจตอบสนองต่อเหตุการณ์หรืออาชญากรรมได้อย่างรวดเร็ว” “เจ้าหน้าที่ตำรวจแสดงออกถึงความตระหนักและเอาใจใส่ต่อความปลอดภัยของประชาชน” “เจ้าหน้าที่ตำรวจมีมาตรการป้องกันอาชญากรรมที่มีประสิทธิผล” “การดูแลความสงบเรียบร้อยของเจ้าหน้าที่ตำรวจมีประสิทธิภาพและเป็นไปตามที่ท่านคาดหวัง” และ “เจ้าหน้าที่ตำรวจมีความทุ่มเทอย่างเต็มที่ในการป้องกันและแก้ไขปัญหาอาชญากรรม” ตามลำดับ

5. กลุ่มตัวอย่างมีความคิดเห็นต่อความยุติธรรมในการปฏิบัติหน้าที่ของตำรวจอยู่ในระดับปานกลาง โดย “เจ้าหน้าที่ตำรวจปฏิบัติต่อประชาชนด้วยความสุภาพและคำนึงถึงหลักสิทธิมนุษยชน” มีค่าเฉลี่ยสูงสุด รองลงมาคือ “เจ้าหน้าที่ตำรวจปฏิบัติต่อประชาชนทุกคนอย่างเท่าเทียม” “เจ้าหน้าที่ตำรวจดำเนินการตามกฎหมายโดยไม่เลือกปฏิบัติ” และ “เจ้าหน้าที่ตำรวจปฏิบัติต่อคนไทย แรงงานข้ามชาติ และชนเผ่าอย่างเท่าเทียมกัน” ตามลำดับ

6. กลุ่มตัวอย่างมีความคิดเห็นต่อการคอร์รัปชันในวงการของตำรวจอยู่ในระดับปานกลาง โดย “เจ้าหน้าที่ตำรวจมีการเรียกรับสินบนเพื่อช่วยให้ผู้กระทำผิดหลุดพ้นจากการดำเนินคดี” มีค่าเฉลี่ยสูงสุด รองลงมาคือ “เจ้าหน้าที่ตำรวจมีการปลอมแปลงหลักฐานในคดีก่อนส่งฟ้องศาล” “เจ้าหน้าที่ตำรวจมีการแจ้งข่าวหรือให้ข้อมูลที่เป็นผลดีต่อผู้กระทำผิดความผิดแลกกับผลตอบแทนที่ตนเองจะได้รับ เช่น เงินทองหรือทรัพย์สิน” และ “เจ้าหน้าที่ตำรวจมีการยกยอกและฉ้อฉลทรัพย์สินของทางราชการรวมถึงของกลางในคดีอาชญากรรม” ตามลำดับ

7. กลุ่มตัวอย่างมีความหวาดกลัวอาชญากรรมโดยภาพรวมอยู่ในระดับสูง โดย “ท่านรู้สึกหวาดกลัวต่อการถูกปล้นหรือถูกชิงทรัพย์” มีค่าเฉลี่ยสูงสุด รองลงมาคือ “ท่านรู้สึกหวาดกลัวต่ออาชญากรรมซึ่งแอบอ้างเป็นเจ้าหน้าที่รัฐเพื่อขโมยทรัพย์สินของท่าน” “ท่านรู้สึกหวาดกลัวต่อการถูกทำร้ายร่างกายหรือลวนลามทางเพศ” และ “ท่านรู้สึกหวาดกลัวต่อการที่มีคนกริ้วกราดใส่ในขณะที่เดินอยู่ตามถนนหรือสถานที่สาธารณะ” ตามลำดับ

8. กลุ่มตัวอย่างมีประสบการณ์การตกเป็นเหยื่ออาชญากรรมโดยภาพรวมอยู่ในระดับ โดยข้อที่มีค่าคะแนนเฉลี่ยสูงสุด คือ “ท่านเคยถูกข่มขู่คุกคาม” รองลงมาคือ “ท่านเคยถูกคนแปลกหน้าหรือบุคคลอื่นทำร้ายร่างกาย” “ท่านเคยถูกฉกชิงวิ่งราว” “ท่านเคยประสบเหตุโจรทุบรถเพื่อขโมยเอาทรัพย์สิน” และ “ท่านเคยถูกคุกคามและล่วงละเมิดทางเพศ” ตามลำดับ

สรุปผลการตรวจสอบความเหมาะสมของตัวแปร

การตรวจสอบเบื้องต้น ในส่วนนี้เป็นสรุปผลการวิเคราะห์ข้อมูลเพื่อตรวจสอบปัญหาตัวแปรมีความสัมพันธ์กันเองสูง การแจกแจงของตัวแปร การทดสอบแมทริกซ์เอกลักษณะ และการวิเคราะห์องค์ประกอบเชิงยืนยัน เพื่อเป็นการตรวจสอบเบื้องต้นว่าตัวแปรที่ใช้ในการศึกษานั้นมีความเหมาะสมที่จะนำไปวิเคราะห์สมการเชิงโครงสร้างหรือไม่ ซึ่งผลการวิเคราะห์มีรายละเอียด ดังนี้

1. ผลการวิเคราะห์เพื่อตรวจสอบปัญหาตัวแปรมีความสัมพันธ์กันเองสูง พบว่า ไม่มีปัญหาตัวแปรอิสระมีความสัมพันธ์กันเองสูง

2. ผลการวิเคราะห์การแจกแจงของตัวแปร พบว่า ตัวแปรทุกตัวมีการแจกแจงแบบปกติ เนื่องจากไม่มีตัวแปรใดที่มีค่าความเบ้เกินกว่า 3 และไม่มีตัวแปรใดที่มีค่าความโด่งเกินกว่า 10 ดังนั้น จึงมีความเหมาะสมที่จะนำตัวแปรเหล่านี้ไปทำการวิเคราะห์ด้วยเทคนิคการวิเคราะห์สมการเชิงโครงสร้าง

3. ผลการทดสอบแมทริกซ์เอกลักษณะ พบว่า มีเมทริกซ์สหสัมพันธ์มีความแตกต่างจากแมทริกซ์เอกลักษณะอย่างมีนัยสำคัญทางสถิติ สอดคล้องกับผลการวิเคราะห์ค่าดัชนี KMO ซึ่งมีค่าใกล้ 1 แสดงให้เห็นว่า ตัวแปรต่าง ๆ มีความสัมพันธ์กันมากและมีความเหมาะสมที่จะนำไปใช้ตรวจสอบความสอดคล้องของโมเดลกับข้อมูลเชิงประจักษ์

4. ผลการวิเคราะห์องค์ประกอบเชิงยืนยัน พบว่า โมเดลการวัดของตัวแปร ได้แก่ โมเดลการวัดของตัวแปรความไว้วางใจตำรวจ การให้ความร่วมมือกับตำรวจ การปฏิบัติตามกฎหมาย ประสิทธิภาพการทำงานของตำรวจ ความยุติธรรม การคอร์รัปชัน ความหวาดกลัวอาชญากรรม และการตกเป็นเหยื่ออาชญากรรม มีความตรงเชิงโครงสร้างทั้งหมด ดังนั้น จึงมีความเหมาะสมที่จะนำไปวิเคราะห์สมการเชิงโครงสร้างต่อไป

สรุปผลการวิเคราะห์ความสัมพันธ์เชิงสาเหตุ

ผลการวิเคราะห์สมการเชิงโครงสร้างในครั้งแรก พบว่า โมเดลสมมติฐานยังไม่มี ความสอดคล้องกับข้อมูลเชิงประจักษ์ ดังนั้น ผู้วิจัยจึงทำการปรับโมเดลตามคำแนะนำการปรับโมเดลของโปรแกรม ส่งผลให้ได้โมเดลที่มีความสอดคล้องกับข้อมูลเชิงประจักษ์ และได้ข้อค้นพบที่สำคัญ ได้แก่

1. ความไว้วางใจตำรวจมีอิทธิพลต่อการให้ความร่วมมือกับตำรวจ
2. ความไว้วางใจตำรวจมีอิทธิพลต่อการปฏิบัติตามกฎหมาย
3. ประสิทธิภาพการทำงานของตำรวจมีอิทธิพลต่อความไว้วางใจตำรวจ
4. ความยุติธรรมมีอิทธิพลต่อความไว้วางใจตำรวจ
5. การคอร์รัปชันไม่มีอิทธิพลต่อความไว้วางใจตำรวจ
6. ความหวาดกลัวอาชญากรรมมีอิทธิพลต่อความไว้วางใจตำรวจ
7. การตกเป็นเหยื่ออาชญากรรมไม่มีอิทธิพลต่อความไว้วางใจตำรวจ
8. ประสิทธิภาพการทำงานของตำรวจมีอิทธิพลต่อการให้ความร่วมมือกับตำรวจ

9. ความยุติธรรมมีอิทธิพลต่อการให้ความร่วมมือกับตำรวจ
10. การคอร์รัปชันไม่มีอิทธิพลต่อการให้ความร่วมมือกับตำรวจ
11. ความหวาดกลัวอาชญากรรมมีอิทธิพลต่อการให้ความร่วมมือกับตำรวจ
12. การตกเป็นเหยื่ออาชญากรรมไม่มีอิทธิพลต่อการให้ความร่วมมือกับตำรวจ
13. ประสิทธิภาพการทำงานของตำรวจมีอิทธิพลต่อการปฏิบัติตามกฎหมาย
14. ความยุติธรรมมีอิทธิพลต่อการปฏิบัติตามกฎหมาย
15. การคอร์รัปชันไม่มีอิทธิพลต่อการปฏิบัติตามกฎหมาย
16. ความหวาดกลัวอาชญากรรมมีอิทธิพลต่อการปฏิบัติตามกฎหมาย
17. การตกเป็นเหยื่ออาชญากรรมมีอิทธิพลต่อการปฏิบัติตามกฎหมาย

อภิปรายผล

เพื่อให้การอภิปรายผลมีความชัดเจนและเข้าใจง่าย ผู้วิจัยจึงทำการอภิปรายผลตามวัตถุประสงค์การวิจัย ดังนี้

วัตถุประสงค์ที่ 1

วัตถุประสงค์ที่ 1 คือ เพื่อศึกษาความไว้วางใจตำรวจ การปฏิบัติตามกฎหมาย และการให้ความร่วมมือกับตำรวจของภาคประชาชน ซึ่งผลการศึกษาแสดงให้เห็นว่า กลุ่มตัวอย่างมีความไว้วางใจต่อตำรวจในระดับค่อนข้างสูง

1. ความไว้วางใจตำรวจ ผลการศึกษา พบว่า กลุ่มตัวอย่างมีความไว้วางใจตำรวจอยู่ในระดับค่อนข้างสูง โดยผลการศึกษาดังกล่าว มีความใกล้เคียงกับข้อค้นพบของประพนธ์ สหพัฒนา และคณะ (2558) กลุ่มตัวอย่างมีความเชื่อมั่นต่อการปฏิบัติงานของตำรวจร้อยละ 70.02 โดยกองบัญชาการที่มีระดับความเชื่อมั่นของประชาชนต่อการปฏิบัติงานของตำรวจมากที่สุด คือ กองบัญชาการตำรวจภูธรภาค 6 คิดเป็นร้อยละ 76.55 และกองบัญชาการที่มีระดับความเชื่อมั่นของประชาชนต่อการปฏิบัติงานของตำรวจน้อยที่สุด คือ กองบัญชาการตำรวจภูธรภาค 3 คิดเป็นร้อยละ 63.87 นอกจากนี้ ข้อค้นพบของการศึกษาในครั้งนี้สะท้อนให้เห็นว่า ประเด็นสำคัญของการที่ประชาชนมีความไว้วางใจตำรวจสูงเนื่องจาก การส่งเสริมและสนับสนุนในการสร้างความสงบเรียบร้อยให้กับชุมชน ศักยภาพในการบังคับใช้กฎหมาย การตอบสนองต่อเหตุการณ์หรืออาชญากรรมได้อย่างรวดเร็ว การแสดงออกถึงความตระหนักและเอาใจใส่ต่อความปลอดภัยของประชาชน มีมาตรการป้องกันอาชญากรรมที่มีประสิทธิผล มีการดูแลความสงบเรียบร้อยที่มีประสิทธิภาพและเป็นไปตามที่ประชาชนคาดหวัง รวมถึงการมีความทุ่มเทอย่างเต็มที่ในการป้องกันและแก้ไขปัญหาอาชญากรรมตามลำดับ

2. การปฏิบัติตามกฎหมาย ผลการศึกษา พบว่า กลุ่มตัวอย่างมีการปฏิบัติตามกฎหมายโดยภาพรวมอยู่ในระดับค่อนข้างสูง เพราะโดยส่วนตัวแล้วประชาชนมีความตั้งใจในการปฏิบัติตาม

กฎหมาย และมองว่าการปฏิบัติตามกฎหมายเป็นสิ่งที่เหมาะสมและถูกต้องตามหลักศีลธรรม รวมถึงการเชื่อฟังเจ้าหน้าที่ตำรวจถือเป็นหน้าที่ทางศีลธรรมที่ควรกระทำ ผลการศึกษาดังกล่าวสอดคล้องกับผลการศึกษาของ สุวรรณ ภัทรเบญจพล และทัตตา ศรีบุญเรือง (2557) ที่พบว่า กลุ่มตัวอย่างมีทัศนคติเชิงบวกต่อการปฏิบัติตามกฎหมายจราจร ซึ่งงานวิจัยบางส่วนที่ศึกษาในประเด็นการปฏิบัติตามกฎหมาย พบว่า ความไว้วางใจตำรวจส่งผลให้ประชาชนเกิดการปฏิบัติตามกฎหมาย (Jackson et al., 2010; Murphy et al., 2014) มากขึ้น

3. การให้ความร่วมมือกับตำรวจ ผลการศึกษา พบว่า กลุ่มตัวอย่างมีความตั้งใจให้ความร่วมมือกับตำรวจในระดับค่อนข้างสูง โดยจะแจ้งให้เจ้าหน้าที่ตำรวจทราบหากพบเห็นสิ่งผิดปกติหรือเป็นอันตราย ยินดีให้ความร่วมมือกับเจ้าหน้าที่ตำรวจเมื่อได้รับการร้องขอ การโทรแจ้งเจ้าหน้าที่ตำรวจโดยทันทีเมื่อประสบเหตุอาชญากรรม และช่วยเหลือเจ้าหน้าที่ตำรวจในการค้นหาผู้ต้องสงสัยก่ออาชญากรรม สอดคล้องกับความเห็นของ Bradford and Jackson (2016) ที่อธิบายว่า การให้ความร่วมมือกับตำรวจสามารถพิจารณาได้จาก การที่ประชาชนโทรแจ้งตำรวจเกี่ยวกับเหตุอาชญากรรมที่เกิดขึ้นในชุมชนของตนเอง การช่วยเหลือตำรวจในการค้นหาผู้ต้องสงสัยด้วยการให้ข้อมูลที่เกี่ยวข้อง รวมถึงการแจ้งตำรวจเมื่อเจอการกระทำหรือกิจกรรมซึ่งอาจเป็นอันตรายที่เกิดขึ้นในชุมชน ในขณะที่ Tyler and Fagan (2008) เสนอว่าการให้ความร่วมมือกับตำรวจมีความสำคัญอย่างยิ่งในการทำให้ตำรวจสามารถป้องกันและแก้ไขปัญหาอาชญากรรมได้อย่างมีประสิทธิภาพและทำให้ชุมชนมีความปลอดภัย ดังนั้น ตำรวจต้องดึงประชาชนหรือชุมชนเข้ามามีส่วนร่วมในการทำงาน เพื่อเพิ่มประสิทธิภาพดังกล่าว

วัตถุประสงค์ที่ 2

วัตถุประสงค์ที่ 2 คือ เพื่อศึกษาปัจจัยที่ส่งผลกระทบต่อความไว้วางใจตำรวจ ซึ่งผลการศึกษาพบว่า ปัจจัยที่ส่งผลกระทบต่อความไว้วางใจตำรวจประกอบด้วย ประสิทธิภาพการทำงานของตำรวจ ความยุติธรรม และความหวาดกลัวอาชญากรรม ในขณะที่การคอร์รัปชันและการตกเป็นเหยื่ออาชญากรรมไม่มีอิทธิพลต่อความไว้วางใจตำรวจแต่อย่างใด ทั้งนี้ ผู้วิจัยได้อภิปรายผลการวิจัยในแต่ละประเด็น ดังนี้

1. ประสิทธิภาพการทำงานของตำรวจมีอิทธิพลต่อความไว้วางใจตำรวจ ซึ่งผลการวิจัยนี้เป็นไปตามสมมติฐานการวิจัย และสอดคล้องกับผลการศึกษาของนักวิจัยหลายคนในช่วงที่ผ่านมา ซึ่งค้นพบว่า ผลการปฏิบัติงานของตำรวจที่มีประสิทธิภาพเป็นปัจจัยที่ส่งผลกระทบต่อความไว้วางใจของประชาชนที่มีต่อตำรวจเช่นกัน (Corbacho, Philipp, & Ruiz-Vega, 2012; Sun, Hu, Wong, He, & Li, 2013; Boateng, 2015, Kirmizidağ, 2015; Koster, 2016; Solakoglu, 2016) ทั้งนี้ เพราะประชาชนโดยทั่วไปจะคาดหวังเกี่ยวกับผลการปฏิบัติงานของตำรวจ เช่น การจับกุมผู้กระทำความผิดได้รวดเร็ว เป็นต้น การที่เจ้าหน้าที่ตำรวจไม่สามารถทำการจับกุมคนร้ายมาลงโทษได้ จะทำให้ประชาชนเกิดความรู้สึกว่าเจ้าหน้าที่ตำรวจไม่สามารถปกป้องประชาชนได้ และจะทำให้ประชาชน

ขาดความมั่นใจในศักยภาพและความสามารถของตำรวจ (Kautt, 2011) ฉะนั้น การที่ประชาชนจะมีความเชื่อมั่นและไว้วางใจเจ้าหน้าที่ตำรวจ หน่วยงานตำรวจและเจ้าหน้าที่ตำรวจเองจำเป็นต้องให้ความสำคัญต่อการส่งเสริมและสนับสนุนในการสร้างความสงบเรียบร้อยให้กับชุมชน ศักยภาพในการบังคับใช้กฎหมาย การตอบสนองต่อเหตุการณ์หรืออาชญากรรมได้อย่างรวดเร็ว การแสดงออกถึงความตระหนักและเอาใจใส่ต่อความปลอดภัยของประชาชน มีมาตรการป้องกันอาชญากรรมที่มีประสิทธิผล มีการดูแลความสงบเรียบร้อยที่มีประสิทธิภาพและเป็นไปตามที่ประชาชนคาดหวัง รวมถึงการมีความทุ่มเทอย่างเต็มที่ในการป้องกันและแก้ไขปัญหาอาชญากรรมตามลำดับ

2. ความยุติธรรมมีอิทธิพลต่อความไว้วางใจตำรวจ ซึ่งผลการวิจัยนี้เป็นไปตามสมมติฐานการวิจัยและสอดคล้องกับผลการศึกษานักวิจัยหลายคนในช่วงที่ผ่านมา ซึ่งค้นพบว่า การปฏิบัติหน้าที่ของตำรวจด้วยความเป็นธรรมส่งผลต่อมุมมองของประชาชนที่มีต่อตำรวจ (Tyler & Wakslak, 2004) ทำให้ประชาชนเกิดความไว้วางใจตำรวจเพิ่มมากขึ้น (Barker et al., 2008; Kirmizidağ, 2015; Nix et al., 2015; Van Craen & Skogan, 2015; Wolfe et al., 2015) นอกจากนี้ ผลการศึกษาของ Boateng (2019) ยังพบว่า ความไว้วางใจตำรวจส่งผลต่อทัศนคติของประชาชนที่มองตำรวจว่ามีความเป็นธรรมในการปฏิบัติงาน ส่วนผลการศึกษาอื่น ๆ (Sunshine Tyler, 2003; Wolfe et al., 2015; Solomon, 2019) ค้นพบเพิ่มเติมว่าการปฏิบัติหน้าที่ด้วยความยุติธรรมส่งผลให้ประชาชนมองตำรวจว่ามีความชอบธรรมในการปฏิบัติงาน ในขณะที่ ผลการศึกษาของ Alda et al. (2019) ชี้ให้เห็นว่าหากตำรวจมีความยุติธรรมในการปฏิบัติหน้าที่จะเป็นปัจจัยที่ทำให้ประชาชนมองการพิจารณาคดีของศาลเกิดความยุติธรรมตามไปด้วย ทั้งนี้ การปฏิบัติหน้าที่ของตำรวจด้วยความยุติธรรมนั้น ต้องให้ความสำคัญกับประเด็นต่าง ๆ ได้แก่ การปฏิบัติต่อประชาชนด้วยความสุภาพและคำนึงถึงหลักสิทธิมนุษยชน การปฏิบัติต่อประชาชนทุกคนอย่างเท่าเทียม ดำเนินการตามกฎหมายโดยไม่เลือกปฏิบัติ และการปฏิบัติต่อคนไทย แรงงานข้ามชาติ และชนเผ่าอย่างเท่าเทียมกันตามลำดับ

3. การคอร์รัปชันไม่มีอิทธิพลต่อความไว้วางใจตำรวจ ผลการศึกษาในครั้งนี้ไม่เป็นไปตามสมมติฐานที่ตั้งไว้ และไม่สอดคล้องกับผลการวิจัยที่ผ่านมาที่สะท้อนให้เห็นว่าการคอร์รัปชันของตำรวจส่งผลกระทบต่อประเทศชาติและสังคมหลายประการ หากมองในระดับมหภาคจะเห็นได้ว่าการคอร์รัปชันของตำรวจส่งผลกระทบต่อเศรษฐกิจและสังคม ธรรมาภิบาล การให้บริการ และด้านอาชญากรรม โดยเฉพาะอย่างยิ่งผลการวิจัยบางส่วนที่พบว่า การคอร์รัปชันทำให้ประชาชนขาดความไว้วางใจต่อตำรวจ (Goldstein, 1975; Tankebe, 2010; Boateng, 2015; Wambua, 2015) อย่างไรก็ตาม หน่วยงานตำรวจไม่ควรเพิกเฉยต่อปัญหาที่เกิดขึ้นในองค์กร เช่น การเรียกรับสินบนเพื่อช่วยให้ผู้กระทำผิดหลุดพ้นจากการดำเนินคดี การปลอมแปลงหลักฐานในคดีก่อนส่งฟ้องศาล การแจ้งข่าวหรือให้ข้อมูลที่เป็นผลดีต่อผู้กระทำผิดความผิดแลกกับผลตอบแทนที่ตนเองจะได้รับ เช่น เงินทองหรือทรัพย์สิน และการยกยอกและฉ้อฉลทรัพย์สินของทางราชการรวมถึงของกลางในคดีอาชญากรรม ทั้งนี้ เพื่อขจัดปัญหาที่เป็นอุปสรรคต่อการดำเนินงานขององค์กรนั่นเอง

4. ความหวาดกลัวอาชญากรรมมีอิทธิพลต่อความไว้วางใจตำรวจ ผลการศึกษาครั้งนี้ถือว่าเป็นไปตามสมมติฐานที่ตั้งไว้ และสอดคล้องกับผลการวิจัยที่ผ่านมา เช่น ผลการศึกษาของ Çakar (2015) Boateng (2015) และ Singer et al. (2018) ที่ชี้ให้เห็นว่าความหวาดกลัวอาชญากรรมเป็นปัจจัยที่ส่งผลต่อความไว้วางใจตำรวจของประชาชน เพราะส่วนหนึ่งที่ประชาชนรู้สึกหวาดกลัวเนื่องจากตำรวจไม่สามารถจัดการแก้ไขปัญหาอาชญากรรมในชุมชน ทำให้ประชาชนต้องตกอยู่ในความเสี่ยง รู้สึกถึงความไม่ปลอดภัยในชีวิตและทรัพย์สินของตนเอง จนนำไปสู่ความหวาดกลัวอาชญากรรม และส่งผลให้เกิดความไม่ไว้วางใจต่อการทำงานของตำรวจหรือองค์กรตำรวจในภาพรวม นอกจากนี้ ผลการศึกษาของ Grinshteyn (2013) ค้นพบว่า ความหวาดกลัวอาชญากรรมยังส่งผลเสียต่อสุขภาพของบุคคล โดยเฉพาะอย่างยิ่งการทำให้เกิดความกังวลใจ และอาการซึมเศร้า นอกจากนี้ ยังค้นพบว่า ความหวาดกลัวอาชญากรรมสามารถช่วยลดการใช้สารเสพติดในบุคคลได้ในการศึกษาครั้งนี้ พบว่า ประชาชนมีความหวาดกลัวอาชญากรรมโดยภาพรวมอยู่ในระดับสูง โดยเฉพาะอย่างยิ่ง ความหวาดกลัวต่อการถูกปล้นหรือถูกชิงทรัพย์ ความหวาดกลัวต่ออาชญากรรมซึ่งแอบอ้างเป็นเจ้าหน้าที่รัฐเพื่อขโมยทรัพย์สินของท่าน ความหวาดกลัวต่อการถูกทำร้ายร่างกายหรือลวนลามทางเพศ และความหวาดกลัวต่อการที่มีคนกริ้วกราดใส่ในขณะที่เดินอยู่ตามถนนหรือสถานที่สาธารณะ เป็นต้น

5. การตกเป็นเหยื่ออาชญากรรมไม่มีอิทธิพลต่อความไว้วางใจตำรวจ ซึ่งไม่เป็นไปตามสมมติฐานในการวิจัย และไม่สอดคล้องกับผลการวิจัยที่ผ่านมาซึ่งพบว่า การตกเป็นเหยื่ออาชญากรรมเป็นปัจจัยที่ส่งผลให้ประชาชนมีความไว้วางใจต่อตำรวจน้อยลง (Corbacho, Philipp, & Ruiz-Vega, 2012; Berthelot, McNeal, & Baldwin, 2018; Singer et al., 2018) นอกจากนี้ ยังส่งผลต่อความไว้วางใจของประชาชนที่มีต่อองค์กรหรือสถาบันทางด้านกระบวนการยุติธรรมอีกด้วย (Singer et al., 2019) ทั้งนี้ Staubli (2017) อธิบายว่า คนที่ตกเป็นเหยื่ออาชญากรรมจะมีความไว้วางใจตำรวจลดลง แต่หากตำรวจมีการจัดการกับปัญหาดังกล่าวและดูแลเอาใจใส่เหยื่ออาชญากรรมอย่างถูกต้องเหมาะสมจะส่งผลให้เหยื่ออาชญากรรมมีความไว้วางใจตำรวจเพิ่มมากขึ้น แม้ว่าผลการศึกษาในครั้งนี้จะค้นพบว่า กลุ่มตัวอย่างมีประสบการณ์การตกเป็นเหยื่ออาชญากรรมอยู่ในระดับต่ำ แต่หน่วยงานตำรวจเองไม่ควรเพิกเฉยต่ออาชญากรรมเหล่านี้ เช่น การข่มขู่คุกคาม การทำร้ายร่างกาย การฉกชิงวิ่งราว การทุบรถเพื่อขโมยเอาทรัพย์สิน และการคุกคามและล่วงละเมิดทางเพศ

วัตถุประสงค์ที่ 3

วัตถุประสงค์ที่ 3 คือ เพื่อศึกษาผลกระทบของความไว้วางใจตำรวจต่อการปฏิบัติตามกฎหมายและการให้ความร่วมมือกับตำรวจของภาคประชาชน

1. ความไว้วางใจตำรวจมีอิทธิพลต่อการปฏิบัติตามกฎหมาย เป็นไปตามสมมติฐานที่ตั้งไว้ และสอดคล้องกับผลการศึกษาที่ผ่านมาซึ่งค้นพบว่า ความไว้วางใจตำรวจส่งผลต่อการปฏิบัติตามกฎหมายของประชาชน (Jackson et al., 2010; Murphy et al., 2014) เกิดการกระตุ้นการมีส่วนร่วม

ร่วมของประชาชน (Jackson & Bradford, 2010) ความรับผิดชอบต่อชุมชน โดยที่ประชาชนสามารถตรวจสอบการทำงานได้ (Jackson & Bradford, 2010) นอกจากนี้ ผลการศึกษาในครั้งนี้ยังพบว่า กลุ่มตัวอย่างมีความตั้งใจในการปฏิบัติตามกฎหมายอยู่ในระดับค่อนข้างสูง โดยมองว่าการปฏิบัติตามกฎหมายเป็นสิ่งที่เหมาะสมและถูกต้องตามหลักศีลธรรมและการเชื่อฟังเจ้าหน้าที่ตำรวจ ถือเป็นหน้าที่ทางศีลธรรมที่ควรกระทำ

2. ความไว้วางใจตำรวจมีอิทธิพลต่อการให้ความร่วมมือกับตำรวจ เป็นไปตามสมมติฐานที่ตั้งไว้ และสอดคล้องกับผลการศึกษาที่ผ่านมาซึ่งค้นพบว่า การที่ประชาชนมีความไว้วางใจต่อตำรวจ ส่งผลให้ประชาชนมีความยินดีในการให้ความร่วมมือกับตำรวจ (Tyler, 2005; Jackson & Bradford, 2010; Sargeant, Murphy, & Cherney, 2014; Kirmizidağ, 2015; Van Damme, Pauwels, & Svensson, 2015; Bradford & Jackson, 2016; Ekins, 2016; Moravcová, 2016) ทั้งนี้ กลุ่มตัวอย่างมีการให้ความร่วมมือกับตำรวจโดยภาพรวมอยู่ในระดับค่อนข้างสูง โดยจะแจ้งให้เจ้าหน้าที่ตำรวจทราบหากพบเห็นสิ่งผิดปกติหรือเป็นอันตราย ยินดีให้ความร่วมมือกับเจ้าหน้าที่ตำรวจเมื่อได้รับการร้องขอ เมื่อประสบเหตุอาชญากรรมจะโทรแจ้งเจ้าหน้าที่ตำรวจโดยทันที และยินดีช่วยเหลือเจ้าหน้าที่ตำรวจในการค้นหาผู้ต้องสงสัยก่ออาชญากรรม เป็นต้น

ข้อค้นพบอื่น ๆ

นอกจากข้อค้นพบตามวัตถุประสงค์การวิจัยแล้ว การศึกษาครั้งนี้ ยังมีข้อค้นพบที่น่าสนใจเพิ่มเติมได้แก่

1. ประสิทธิภาพการทำงานของตำรวจมีอิทธิพลต่อการให้ความร่วมมือกับตำรวจและการปฏิบัติตามกฎหมายของประชาชน เป็นไปตามสมมติฐานที่ตั้งไว้และสอดคล้องกับผลการศึกษาที่ผ่านมาที่ชี้ให้เห็นผลการปฏิบัติงานของตำรวจที่มีประสิทธิภาพเป็นปัจจัยที่ส่งผลต่อความไว้วางใจของประชาชนที่มีต่อตำรวจเช่นกัน (Corbacho, Philipp, & Ruiz-Vega, 2012; Sun, Hu, Wong, He, & Li, 2013; Boateng, 2015, Kirmizidağ, 2015; Koster, 2016; Solakoglu, 2016) ซึ่งในท้ายที่สุดแล้วจะนำมาซึ่งความยินดีในการให้ความร่วมมือกับตำรวจ (Tyler, 2005; Jackson & Bradford, 2010; Sargeant, Murphy, & Cherney, 2014; Kirmizidağ, 2015; Van Damme, Pauwels, & Svensson, 2015; Bradford & Jackson, 2016; Ekins, 2016; Moravcová, 2016) และการปฏิบัติตามกฎหมาย (Jackson et al., 2010; Murphy et al., 2014) นั่นเอง

2. ความยุติธรรมมีอิทธิพลต่อการให้ความร่วมมือกับตำรวจและการปฏิบัติตามกฎหมายของประชาชน เป็นไปตามสมมติฐานที่กำหนดไว้ และสอดคล้องกับผลการศึกษาที่ผ่านมา ซึ่งค้นพบว่า ความยุติธรรมในการปฏิบัติหน้าที่ของตำรวจ ทำให้ประชาชนเกิดความไว้วางใจตำรวจเพิ่มมากขึ้น (Barker et al., 2008; Kirmizidağ, 2015; Nix et al., 2015; Van Craen & Skogan, 2015; Wolfe et al., 2015) และในท้ายที่สุดแล้วความไว้วางใจตำรวจจะส่งผลไปยังการให้ความร่วมมือกับตำรวจ (Tyler, 2005; Jackson & Bradford, 2010; Sargeant, Murphy, & Cherney, 2014;

Kirmizidağ, 2015; Van Damme, Pauwels, & Svensson, 2015; Bradford & Jackson, 2016; Ekins, 2016; Moravcová, 2016) และการปฏิบัติตามกฎหมาย (Jackson et al., 2010; Murphy et al., 2014)

3. ความหวาดกลัวอาชญากรรมมีอิทธิพลต่อการให้ความร่วมมือกับตำรวจและการปฏิบัติตามกฎหมายของประชาชน ซึ่งเป็นไปตามสมมติฐานที่กำหนดไว้ โดยความหวาดกลัวอาชญากรรมส่งผลให้ประชาชนเกิดความไว้วางใจในตำรวจ สอดคล้องกับผลการศึกษาของ Çakar (2015) Boateng (2015) และ Singer et al. (2018) และการที่ประชาชนเกิดความไว้วางใจตำรวจย่อมนำมาซึ่งการให้ความร่วมมือกับตำรวจ (Tyler, 2005; Jackson & Bradford, 2010; Sargeant, Murphy, & Cherney, 2014; Kirmizidağ, 2015; Van Damme, Pauwels, & Svensson, 2015; Bradford & Jackson, 2016; Ekins, 2016; Moravcová, 2016) และการปฏิบัติตามกฎหมายของประชาชน (Jackson et al., 2010; Murphy et al., 2014)

4. การคอร์รัปชันไม่มีอิทธิพลต่อการให้ความร่วมมือกับตำรวจและการปฏิบัติตามกฎหมายของประชาชน ซึ่งไม่เป็นไปตามสมมติฐานที่ตั้งไว้ ส่วนหนึ่งอาจเกิดจากการที่ประชาชนเกิดความคุ้นชินเกี่ยวกับระบบการเลื่อนขั้นเลื่อนตำแหน่งในสำนักงานตำรวจแห่งชาติ ที่มีการวิ่งเต้นหรือการคอร์รัปชันเพื่อให้ได้มาซึ่งตความก้าวหน้าในหน้าที่การงาน อีกทั้งยังเป็นเรื่องที่ใกล้ตัวประชาชน เนื่องจาก การคอร์รัปชันของตำรวจจะส่งผลกระทบต่อประเทศชาติและสังคมหลายประการระดับมหภาค (Kumssa, 2015) อย่างไรก็ตาม หากพิจารณาถึงความสัมพันธ์ระหว่างการคอร์รัปชันกับตัวแปรทั้งสอง จะพบว่า มีความสัมพันธ์กันในเชิงลบ

5. การตกเป็นเหยื่ออาชญากรรมไม่มีอิทธิพลต่อการให้ความร่วมมือกับตำรวจและการปฏิบัติตามกฎหมายของประชาชน ไม่เป็นไปตามสมมติฐานที่ตั้งไว้ ทั้งนี้ ส่วนหนึ่งอาจเกิดจากการที่กลุ่มตัวอย่างมีประสบการณ์การตกเป็นเหยื่ออาชญากรรมในระดับที่ต่ำ จึงทำให้เป็นปัจจัยที่ไม่สำคัญ และไม่ส่งผลต่อการให้ความร่วมมือกับตำรวจและการปฏิบัติตามกฎหมายของประชาชน อย่างไรก็ตาม จำเป็นต้องมีการศึกษาในเชิงลึกต่อประเด็นดังกล่าวเพิ่มเติม

ข้อเสนอแนะ

ข้อเสนอแนะเชิงนโยบาย

1. ผู้บริหารของสำนักงานตำรวจแห่งชาติควรตระหนักและให้ความสำคัญกับการสร้างความไว้วางใจที่ประชาชนมีต่อตำรวจ ทั้งนี้ เพื่อให้ประชาชนทั่วไปยินดีให้ความร่วมมือกับตำรวจ และปฏิบัติตามกฎหมายมากขึ้น ซึ่งจะส่งผลให้การบริหารงานของสำนักงานตำรวจแห่งชาติเกิดประสิทธิผล สามารถจัดการและแก้ไขปัญหาอาชญากรรมได้มากกว่าที่เป็นอยู่ในปัจจุบัน เพราะการที่ประชาชนเคารพและปฏิบัติตามกฎหมายเพิ่มขึ้นย่อมส่งผลต่อจำนวนอาชญากรรมที่ลดลงตามมา

2. สำนักงานตำรวจแห่งชาติควรเร่งสร้างความไว้วางใจตำรวจด้วยการเพิ่มประสิทธิภาพการทำงานของตำรวจด้วยวิธีการต่าง ๆ เช่น การส่งเสริมและสนับสนุนในการสร้างความสงบเรียบร้อย

ให้กับชุมชน เพิ่มศักยภาพในการบังคับใช้กฎหมาย พัฒนาการตอบสนองต่อเหตุการณ์หรืออาชญากรรมได้อย่างรวดเร็ว การแสดงออกถึงความตระหนักและเอาใจใส่ต่อความปลอดภัยของประชาชน มีมาตรการป้องกันอาชญากรรมที่มีประสิทธิผล มีการดูแลความสงบเรียบร้อยที่มีประสิทธิภาพและเป็นไปตามที่ประชาชนคาดหวัง รวมถึงการมีความทุ่มเทอย่างเต็มที่ในการป้องกันและแก้ไขปัญหาอาชญากรรมตามลำดับ

3. สำนักงานตำรวจแห่งชาติควรกำกับดูแลการปฏิบัติงานของเจ้าหน้าที่ตำรวจให้เกิดความยุติธรรมโปร่งใสในการทำงานโดยไม่เลือกปฏิบัติ โดยจะต้องให้บริการประชาชนอย่างเท่าเทียมบนพื้นฐานความเท่าเทียมของมนุษย์ตามหลักสิทธิมนุษยชน ไม่เลือกปฏิบัติต่อชนชั้น เชื้อชาติ ศาสนา และเผ่าพันธุ์ เพราะการปฏิบัติงานด้วยความเป็นธรรมต่อทุกฝ่ายย่อมก่อให้เกิดความไว้วางใจต่อตำรวจ ซึ่งจะส่งผลต่อการให้ความร่วมมือกับตำรวจและการปฏิบัติตามกฎหมายต่อไป

4. สำนักงานตำรวจแห่งชาติควรตระหนักถึงความหวาดกลัวอาชญากรรมของประชาชนด้วย เพราะปัจจัยดังกล่าวจะส่งผลสำคัญต่อการที่ประชาชนจะมีความไว้วางใจต่อตำรวจหรือไม่ โดยเฉพาะอย่างยิ่ง ความหวาดกลัวต่อการถูกปล้นหรือถูกชิงทรัพย์ ความหวาดกลัวต่ออาชญากรรมซึ่งแอบอ้างเป็นเจ้าหน้าที่รัฐเพื่อขโมยทรัพย์สิน ความหวาดกลัวต่อการถูกทำร้ายร่างกายหรือลวนลามทางเพศ และความหวาดกลัวต่อการที่มีคนเกรี้ยวกราดใส่ในขณะที่ยืนอยู่ตามถนนหรือสถานที่สาธารณะ เป็นต้น หน่วยงานที่เกี่ยวข้องควรทำการสำรวจระดับความหวาดกลัวอาชญากรรมของประชาชนอย่างต่อเนื่องและสม่ำเสมอ เพื่อนำผลการศึกษาดังกล่าวมาเป็นแนวทางในการปรับปรุงแก้ไขและจัดการกับปัญหาอาชญากรรม เพื่อให้ประชาชนรู้สึกปลอดภัยมากขึ้น

ข้อเสนอแนะสำหรับการทำวิจัยครั้งต่อไป

1. การวิจัยในครั้งนี้เป็นการศึกษาเฉพาะประชาชนในภาคตะวันออก จำนวน 3 จังหวัด ได้แก่ ชลบุรี ตราด และปราจีนบุรี ฉะนั้น ในการวิจัยครั้งต่อไปอาจทำการศึกษากลุ่มตัวอย่างในภาคอื่น ๆ ของประเทศไทยและทำการศึกษาเปรียบเทียบระหว่างภาคต่าง ๆ หรืออาจทำการศึกษาในระดับประเทศ เพื่อให้ได้ผลการวิจัยที่สามารถสะท้อนถึงปัญหาในภาพรวมของประเทศ ซึ่งจะเป็นประโยชน์อย่างยิ่งต่อการนำไปเป็นข้อมูลประกอบการตัดสินใจนโยบายที่เกี่ยวข้องกับการบริหารงานตำรวจ การแก้ไขปัญหาอาชญากรรม และการสร้างความไว้วางใจตำรวจ ซึ่งจะส่งผลต่อการปฏิบัติตามกฎหมายและการให้ความร่วมมือกับตำรวจ

2. จากการศึกษา พบว่า การคอร์รัปชันและการตกเป็นเหยื่ออาชญากรรมไม่มีอิทธิพลโดยตรงต่อความไว้วางใจตำรวจ ซึ่งไม่เป็นไปตามสมมติฐานและผลการศึกษาที่ผ่านมา ดังนั้น จึงควรศึกษาตัวแปรเหล่านี้ในเชิงลึกต่อไป หรืออาจทำการศึกษาในกลุ่มตัวอย่างอื่นเพื่อเปรียบเทียบว่ามีความแตกต่างกันหรือไม่

3. นอกเหนือจากการศึกษาผลกระทบทางตรงของประสิทธิภาพการทำงานของตำรวจ ความยุติธรรม การคอร์รัปชัน ความหวาดกลัวอาชญากรรม และการตกเป็นเหยื่ออาชญากรรมที่ส่งผลต่อ

ความไว้วางใจตำรวจแล้ว ควรทำการศึกษาอิทธิพลทางตรงของปัจจัยเหล่านี้ต่อการให้ความร่วมมือกับตำรวจและการปฏิบัติตามกฎหมายเพิ่มเติม รวมถึงควรศึกษาปัจจัยอื่น ๆ ซึ่งอาจมีอิทธิพลต่อความไว้วางใจตำรวจ การให้ความร่วมมือกับตำรวจ และการปฏิบัติตามกฎหมาย

4. ควรดำเนินการศึกษาวิจัยแบบผสมผสาน เพื่อให้ได้ข้อมูลเชิงลึกมายืนยันและอธิบายผลประกอบกันกับผลการวิเคราะห์ทางสถิติ ซึ่งจะทำให้ผลการวิจัยมีความแข็งแกร่งมากยิ่งขึ้น

5. การนำผลการวิจัยไปประยุกต์ใช้ ควรพิจารณาถึงความเหมาะสมกับบริบทขององค์กรเป็นพิเศษ และบริบทของสภาพแวดล้อมของแต่ละภูมิภาคเป็นสำคัญ เพราะแต่ละภูมิภาคมีสภาพทางเศรษฐกิจ สังคม วัฒนธรรมและการเมืองที่แตกต่างกัน นอกจากนี้ ยังมีปัญหาอาชญากรรมในระดับที่แตกต่างกันอีกด้วย

เอกสารอ้างอิง

- กชกร เอ็นดูราษฎร์. (2550). ปัจจัยที่มีผลต่อประสิทธิภาพการทำงานของพนักงานบริษัท โกรเฮ้สยาม จำกัด. วิทยานิพนธ์หลักสูตรรัฐประศาสนศาสตรมหาบัณฑิตสาขาวิชาการบริหารทั่วไป มหาวิทยาลัยบูรพา.
- เจตน สถาวรศีลพร. (ม.ป.ป.). การบังคับใช้กฎหมายให้เกิดความยุติธรรมในสังคม: ขอบพิจารณาบางประการว่าด้วยกฎหมาย การบังคับใช้กฎหมาย ความยุติธรรมกับสังคม. สืบค้นเมื่อวันที่ 10 เมษายน 2562 จาก http://admincourt.go.th/ADMINCOURT/upload/webcms/Academic/Academic_111212_152818.pdf
- ดิน ปรัชญพฤทธิ. (2542). ทฤษฎีองค์การ. กรุงเทพฯ: ไทยวัฒนาพานิช.
- ธუნันท์ พานิชโยทัย. (2541). การเสริมสร้างประสิทธิภาพในการทำงานของกรมส่งเสริมการเกษตร พ.ศ. 2538. กรุงเทพฯ: กรมส่งเสริมการเกษตร.
- ปกรณ มณีปกรณ. (2537). อาชญวิทยาและทัณฑวิทยา. กรุงเทพฯ: เอ็ม.ที.เพรส.
- ประพนธ์ สหพัฒนา และคณะ. (2558). โครงการประเมินประสิทธิภาพสถานีตำรวจและความเชื่อมั่นของประชาชนต่อการปฏิบัติงานของตำรวจประจำปีงบประมาณ พ.ศ. 2558. กรุงเทพฯ: กองวิจัย สำนักงานยุทธศาสตร์ตำรวจ สำนักงานตำรวจแห่งชาติ.
- ประชัย เปี่ยมสมบูรณ์. (2535). เหี่ยวอาชญากรรม. กรุงเทพฯ: สถาบันบัณฑิตพัฒนบริหารศาสตร์.
- พรศักดิ์ ผ่องแผ้ว. (2544). ดัชนีคอร์รัปชันของไทย: การสร้างและการตรวจสอบความเชื่อถือได้. รายงานผลการวิจัยเสนอต่อมูลนิธิอาเซียนและสำนักงานคณะกรรมการป้องกันและปราบปรามการทุจริตแห่งชาติ.
- พลิสสุภา พจนะลาวัฒน์. (2560). ปัจจัยที่ส่งผลต่อการตกเป็นเหยื่ออาชญากรรมทางเศรษฐกิจ: ศึกษากรณีแชร์ลูกโซ่. วิทยานิพนธ์ศิลปศาสตรมหาบัณฑิต สาขาวิชาอาชญวิทยาและกระบวนการยุติธรรม, บัณฑิตวิทยาลัย จุฬาลงกรณ์มหาวิทยาลัย.
- พวงรัตน์ ทวีรัตน์. (2531). วิธีการวิจัยทางพฤติกรรมศาสตร์และสังคมศาสตร์ (พิมพ์ครั้งที่ 2). กรุงเทพมหานคร: โรงพิมพ์และทำปกเจริญผล.
- พิสิฐ ระฆังวงษ์ และประพนธ์ สหพัฒนา. (2562). ปัจจัยที่มีผลต่อการตกเป็นเหยื่ออาชญากรรมที่เกิดขึ้นกับผู้สูงอายุในเขตกรุงเทพมหานคร. *วารสารรัฐศาสตร์และรัฐประศาสนศาสตร์*, 10(2), 45-66.
- พลพวงศ์ สุขสว่าง. (2556). โมเดลสมการโครงสร้าง (structural equation modeling). กรุงเทพฯ: โรงพิมพ์วัฒนาพานิช.
- ราชบัณฑิตยสถาน. (2554). พจนานุกรมราชบัณฑิตยสถาน พ.ศ. 2554. สืบค้นเมื่อวันที่ 21 ธันวาคม พ.ศ. 2562 จาก <http://www.royin.go.th/dictionary/>

- ไวพจน์ กุลาชัย. (2552). การเมืองในองค์กรและทัศนคติของข้าราชการตำรวจเกี่ยวกับประสิทธิผลขององค์กร: กรณีศึกษาของบัญชาการตำรวจนครบาล. *ดุสิตนิพนธ์สาขาวิชารัฐประศาสนศาสตร์บัณฑิตวิทยาลัย มหาวิทยาลัยรามคำแหง*.
- สมพงษ์ เกษมสิน. (2526). การบริหาร. กรุงเทพฯ: ไทยวัฒนาพานิช.
- สมยศ พุ่มพันธุ์ม่วง. (2552). การชดเชยช่วยเหลือเหยื่ออาชญากรรมในกระบวนการยุติธรรมไทย. กรุงเทพฯ: สำนักงานศาลยุติธรรม.
- สรารุช เบญจกุล. (2551). บทบาทศาลในการคุ้มครอง “เหยื่ออาชญากรรม”. สืบค้นเมื่อ 24 กุมภาพันธ์ 2563 จาก <https://mgronline.com/daily/detail/9510000032257>
- สังคีต พิริยะรังสรรค์. (2549). ทฤษฎีคอร์รัปชัน. กรุงเทพฯ: ร่วมด้วยช่วยกัน.
- สุชาติ ประสิทธิ์รัฐสินธุ์. (2546). ระเบียบวิธีการวิจัยทางสังคมศาสตร์ (พิมพ์ครั้งที่ 12). กรุงเทพมหานคร: เพ็ญฟ้า พรินติ้ง.
- สุวิมล ตีรกานันท์. (2549). การใช้สถิติในงานวิจัยทางสังคมศาสตร์: แนวทางสู่การปฏิบัติ. กรุงเทพมหานคร: โรงพิมพ์แห่งจุฬาลงกรณ์มหาวิทยาลัย.
- สุดสงวน สุธีสร. (2543). เหยื่ออาชญากรรม. กรุงเทพฯ: คณะสังคมสงเคราะห์ศาสตร์ มหาวิทยาลัยธรรมศาสตร์.
- สุมิตร สุวรรณ และคณะ. (2557). รายงานการวิจัยความเชื่อมั่นของผู้เสียหายที่มีต่อการปฏิบัติงานของพนักงานสอบสวนประจำปีบัญชี 2557. กรุงเทพฯ: กองวิจัย สำนักงานยุทธศาสตร์ตำรวจ สำนักงานตำรวจแห่งชาติ.
- สุวรรณ ภัทรเบญจพล และทัตตา ศรีบุญเรือง. (2557). พฤติกรรมการปฏิบัติตามกฎจราจรของชุมชนมหาวิทยาลัยอุบลราชธานี. *วารสารเกษตรศาสตร์อีสาน, ฉบับพิเศษ, หน้า 132-137*.
- สำนักงานช่วยเหลือทางการเงินแก่ผู้เสียหายและจำเลยในคดีอาญา กรมคุ้มครองสิทธิและเสรีภาพ กระทรวงยุติธรรม. (2556). พระราชบัญญัติค่าตอบแทนผู้เสียหาย และค่าทดแทนและค่าใช้จ่ายแก่จำเลยในคดีอาญา พ.ศ. 2544 (พิมพ์ครั้งที่ 9). กรุงเทพฯ: สำนักงานช่วยเหลือทางการเงินแก่ผู้เสียหายและจำเลยในคดีอาญา กรมคุ้มครองสิทธิและเสรีภาพ กระทรวงยุติธรรม.
- สำนักงานสถิติแห่งชาติ. (2560). สรุปผลการสำรวจภาวะการมีงานทำของประชากร เดือนสิงหาคม พ.ศ. 2560. สืบค้นเมื่อวันที่ 28 กันยายน พ.ศ. 2560 จาก <http://www.nso.go.th>
- อภิวัฒน์ สมาธิ, ภาณุ ธรรมสุวรรณ, กรกฎ ทองชะโชค, ศาสดา วิริยานุพงศ์ และ วิวัฒน์ ฤทธิมา. (2558). การบริหารงานยุติธรรมบนพื้นฐานกระบวนการยุติธรรมเชิงสมานฉันท์ต่อแนวทางการสร้างความสันติสุขในสามจังหวัดชายแดนภาคใต้. *สงขลา: มหาวิทยาลัยทักษิณ*.
- Alda, E., Bennett, R., Marion, N., Morabito, M., & Baxter, S. (2019). Antecedents of perceived fairness in criminal courts: A comparative analysis. *International Journal of Comparative and Applied Criminal Justice*, DOI: 10.1080/01924036.2019.1615521

- Amodu, T. (2008). The determinants of compliance with laws and regulations with special reference to health and safety: A literature review. London: Crown.
- Andvig, J.C., & Fjeldstad, O-H. (2008). Crime, poverty and police corruption in developing countries. Bergen, Norway: Chr. Michelsen Institute.
- Aung, T., & May, W.W. (2019). Public trust in the Myanmar Police Force: Exploring the influencing factors. Yangon, Myanmar: Friedrich-Ebert-Stiftung Myanmar Office.
- Azfar, O., & Gurgur, T. (2005). Government effectiveness, crime rates and crime reporting. Unpublished manuscript. IRIS, University of Maryland.
- Bachmann, R., & Zaheer, A. (2006). The handbook of trust research. Massachusetts: Edward Elgar.
- Barker, V.B., Giles, H., Hajek, C., Ota, H., Noel, K., Lim, T-S., & Somera, L. (2008). Police-civilian interaction, compliance, accommodation, and trust in an intergroup context: International data. *Journal of International and Intercultural Communication*, 1(2), pp. 93-112.
- Barney, J.B., & Hansen, M.H. (1994). Trustworthiness as a source of competitive advantage. *Strategic Management Journal*, 15, 175-190.
- Benson, P.R. (1981). Political alienation and public satisfaction with police services. *Pacific Sociological Review* 24(1), pp. 45-64.
- Berthelot, E.R., McNeal, B.A., & Baldwin, J.M. (2018). Relationships between agency-specific contact, victimization type, and trust and confidence in the police and courts. *American Journal of Criminal Justice*, 43, 768-791.
- Boateng, F.D. (2012). Public trust in the police: Identifying factors that shape trust in the Ghanaian police. Retrieved 24 September 2017 from http://www.ipes.info/WPS/WPS_No_42.pdf
- Boateng, F.D. (2015). Trust in the police: Analysis of urban cities in Ghana. Unpublished doctoral dissertation, Washington State University.
- Boateng, F.D. (2019). Perceived police fairness: exploring the determinants of citizens' perceptions of procedural fairness in Ghana. *An International Journal of Research and Policy*, DOI: 10.1080/10439463.2019.1632311
- Bouckaert, G., S. Van de Walle, B. Maddens & J. K. Kampen (2002). Identity versus performance: An overview of theories explaining trust in government. Leuven: Public Management Institute.

- Bradford, B., & Jackson, J. (2016). Cooperating with the police as an act of social control: Trust and neighbourhood concerns as predictors of public assistance. *Nordisk politiforskning*, 3(2), 111–131.
- Çakar, B. (2015). Factors affecting trust in police in Turkey. *International Journal of Human Sciences*, 12(1), 1381-1393.
- Cambridge University Press. (2020). Cambridge Dictionary. Retrieved 20 January 2020 from <https://dictionary.cambridge.org/dictionary/english/compliance>
- Cao, L., & Zhao, J. S. (2005). Confidence in the police in Latin America. *Journal of Criminal Justice*, 33(5), 403–412.
- Chaiwuttisak, P. (2019). Factors affecting efficiency of police stations in Metropolitan Police Division 3. Retrieved 20 January 2020 from <https://dl.acm.org/doi/pdf/10.1145/3343485.3343488>
- Claydon J. (2013) Compliance/Legal Compliance. In: Idowu S.O., Capaldi N., Zu L., Gupta A.D. (eds) Encyclopedia of Corporate Social Responsibility. Heidelberg, Berlin: Springer.
- Corbacho, A., Philipp, J., & Ruiz-Vega, M. (2012). Crime and erosion of trust: Evidence for Latin America. Washington, D.C.: Inter-American Development Bank.
- Currall, A.C., & Inkpen, S.C. (2004). The coevolution of trust, control, and learning in joint ventures. *Organization Science*, 15(5), 586-599.
- Czapska, J., Radomska, E., & Wójcik, D. (2014). Police legitimacy, procedural justice, and cooperation with the police: A Polish perspective. *Journal of Criminal Justice and Security*, 16(4), 453-470.
- Doney, P.M., Cannon, J.P. (1997). An examination of the nature of trust in buyer-seller relationships. *Journal of Marketing*, 61, 35-51.
- DuBow, F., McCabe, E., & Kaplan, G. (1979). Reactions to crime: A critical review of the literature. Unpublished report, Center for Urban Affairs, Northwestern University.
- Edwards, C. J. (1999). Changing policing theories for 21st century societies. Sydney: The Federation Press.
- Ekins, E. (2016). Policing in America: Understanding public attitudes toward the police, results from a national survey. Retrieved November 2019 from <https://www.cato.org/survey-reports/policing-america>

- Elklit, A. (2002). Victimization and PTSD in a Danish national youth probability sample. *Journal of the American Academy of Child and Adolescent Psychiatry, 41*(2), 174–180
- Ferero, C.G., Gallardo-Pojol, D., Maydeu-Olivares, A., & Andres-Peuy, A. (2009). The longitudinal model for predicting performance of police officers using personality and behavioral data. *Criminal Justice and Behavior, 36*(6), 591-606.
- Freeman, K., & Smith, N. (2014). Understanding the relationship between crime victimisation and mental health: A longitudinal analysis of population data. *Crime and Justice Bulletin, 177*, 1-16.
- Furstenberg, F. F. (1971). Public reaction to crime in the streets. *American Scholar, 40*(Autumn), 601-610.
- Gilmer, V. B. (1967). *Industrial and organization psychology*. New York: McGraw-Hill.
- Hair, J.F., Hult, G.T.M., Ringle, C.M., Sarstedt, M. (2014). *A primer on partial least squares structural equation modeling*. Thousand Oaks, CA: Sage Publishing.
- Hines, P.J., Gerberich, S.G., Gibson, R.W., Maldonado, G., Kruttschnitt, C., Larntz, K., & Renier, C. (1997). Gender differences in sexual assault victimization among college students. *Epidemiology, 8*(4), 408-413.
- Ivkovic, S.K. (2003). To serve and collect: Measuring police corruption. *Journal of Criminal Law and Criminology, 93*(2), 593-649.
- Jackson, J., Bradford, B., Hough, M., & Murray, K.H. (2010) Compliance with the law and policing by consent: Notes on police and legal legitimacy in Crawford, A. and Hucklesby, A. (eds.) “Legitimacy and compliance in criminal justice. London: Routledge.
- Jacob. J.I.H. (1987). *The fabric of English civil justice*. London: Stevens.
- Jeffries, F.L., & Reed, R. (2000). Trust and adaptation in relational contracting. *The Academy of Management Review, 25*(4), 873-882.
- Gabriel, U., & Greve, W. (2003). The psychology of fear of crime: Conceptual and methodological perspectives. *British Journal of Criminology, 43*, 600-614.
- Giddens, A. (1994). Risk, trust and reflexivity. In *reflexive modernization: Politics, tradition and aesthetics in the modern social order*, edited by Ulrich Beck, pp. 184–197. Cambridge: Polity Press.
- Goldsmith, A. (2005). Police reform and the problem of trust. *Theoretical Criminology 9*(4), pp. 443–470.

- Greenberg, J. (2011). *Behavior in organizations*. Essex, England: Pearson Education.
- Hardin, R. (2006). *Trust*. Cambridge: Polity Press.
- Han, Z., Sun, I.Y., & Hu, R. (2017). Social trust, neighborhood cohesion, and public trust in the police in China. *Policing: An International Journal of Police Strategies & Management*, 40(2), pp. 380-394.
- Hanson, R.F., Sawyer, G.K., Begle, A.M., & Hubel, G.S. (2010). The impact of crime victimization on quality of life. *Journal of Traumatic Stress*, 23(2), 189-197.
- Heidenheimer, A.J. (1978). *Political corruption: Readings in comparative analysis*. New Brunswick, NJ: Transaction Books.
- Hines, D.A., Armstrong, J.L., Reed, K.P., & Cameron, A.Y. (2012). Gender differences in sexual assault victimization among college students. *Violence and Victims*, 27(6), 922-940.
- Jackson, J., & Bradford, B. (2010). What is trust and confidence in the police? *Policing: A Journal of Policy and Practice*, 4(3). pp. 241-248.
- Kagan, R.A. (1994). Regulatory enforcement in David H. Rosenbloom & Richard D. Schwartz, eds., *Handbook of Regulation and Administrative Law*. New York: Marcel Decker.
- Kautt P. (2011). Public confidence in the British police: Negotiating the signals from Anglo- American research. *International Criminal Justice Review*, 21(4), pp. 353-382.
- Kelsen, H. (1957). *What Is Justice?* Berkeley: University of California Press.
- Kırmızıdağ, N. (2015). *Research on public trust in the police in Turkey*. Turkey: TESEV Publications.
- Koposov, R.A., Ruchkin, V.V., & Eisemann, M. (2003). Sense of coherence: A mediator between violence exposure and psychopathology in Russian juvenile delinquents. *Journal of Nervous & Mental Disease*, 191, 638-644.
- Koster, N.N. (2016). Victims' perceptions of the police response as a predictor of victim cooperation in the Netherlands: a prospective analysis. *Psychology, Crime & Law*, 23(3), 201-220.
- Kumssa, A. (2015). Police corruption: A perspective on its nature and control. *Donnish Journal of Political Science and International Relations*, 1(1), 1-8.

- Lai, Y.L., & Zhao, J.S. (2010). The impact of race/ethnicity, neighborhood context, and police/citizen interaction on residents' attitudes toward the police. *Journal of Criminal Justice*, 38(4), pp. 685–692.
- Lea, J., & Young, J. (1984). *What is to be done about law and order?* London: Penguin.
- Lee, M., & McGovern, A. (2013). Force to sell: Policing the image and manufacturing public confidence. *Policing and Society*, 23(2), pp. 103–124.
- Leslie, E.M., Cherney, A., Smirnov, A., Wells, H., Kemp, R., & Najman, J.M. (2016). Willingness to cooperate with police: A population-based study of Australian young adult illicit stimulant users. *Criminology & Criminal Justice*, 17(3), 301-318.
- Luhman, N. (1979). *Trust and Power*. Winchester: Wiley & Sons.
- Lyons, W. (2002). Partnerships, information and public safety: Community policing in a time of terror. *Policing: An International Journal of Police Strategies and Management*, 25(3), pp. 530–542.
- Mager, R.F., & Beach, K.M. (1967). *Developing vocational instruction*. Belmont: Fearon Publishing.
- Maslov, A. (2015). *Measuring the performance of the police: The perspective of the public*. Canada: Public Safety Canada.
- Mason, D., Hillenbrand, C., & Money, K. (2014). Are informed citizens more trusting?: Transparency of performance data and trust towards a British police force. *Journal of Business Ethics*, 122(2), pp. 321- 334.
- McCloy, R. A., Campbell, J. P., & Cudeck, R. (1994). A confirmatory test of a model of performance determinants. *Journal of Applied Psychology*, 79, pp. 493–505.
- Mcshane, S. L., & Von Glinow, M. A. (2005). *Organizational Behavior*. New York: McGraw-Hill.
- Mendelsohn, B. (1976). Victimology and contemporary society's trends. *Victimology*, 1, 8-28.
- Milovanovic, M. (2001). Endogenous corruption in emerging industrial relations. The Hungarian Academy of Sciences (2001). Retrieved 15 May 2019 from www.policy.hu/milovanovic/corruption.html.
- Moravcová, E. (2016). Willingness to cooperate with the police in four central European countries. *European Journal on Criminal Policy and Research*, 22, 171–187.

- Murphy, K. (2013). Policing at the margins: Fostering trust and cooperation among ethnic minority groups. *Journal of Policing, Intelligence and Counter Terrorism*, 8(2), pp. 184–199.
- Murphy, K. (2014). Promoting trust in police: findings from a randomised experimental field trial of procedural justice policing. *An International Journal of Research and Policy*, 24().
- Murphy, K., & Cherney, A. (2011). Fostering cooperation with the police: How do ethnic minorities in Australia respond to procedural justice-based policing? *Australian and New Zealand Journal of Criminology*, 44(2), pp. 235–257.
- Murphy, K., & Cherney, A. (2012). Understanding cooperation with police in a diverse society. *British Journal of Criminology*, 52, 181–201.
- Murphy, K., Mazerolle, L., & Bennett, S. (2014). Promoting trust in police: findings from a randomised experimental field trial of procedural justice policing. *Policing and Society*, 24(4), 405-424.
- Myhill, A., & Beak, K. (2008). Public confidence in the police. London: Research, Analysis and Information (RAI).
- Nadler, A., & Liviatan, I. (2006). Intergroup reconciliation: Effects of adversary's expressions of empathy, responsibility, and recipients trust. *Personality and Social Psychology Bulletin*, 32, 459-470.
- Newburn, T. (2015). Literature review: Police integrity and corruption. Retrieved 21 December 2019 from <https://www.justiceinspectors.gov.uk/hmicfrs/wp-content/uploads/pic-literature-review.pdf>
- Nix, J., Wolfe, S.E., Rojek, J., & Kaminski, R.J. (2015). Trust in the police. *Crime & Delinquency* 61(4), 610-640.
- Nye, J.S. (1967). Corruption and economic development: A cost-benefit analysis. *American Political Science Review*, 61(2), 417 – 427.
- OECD. (2000). Reducing the risk of policy failure: Challenges for regulatory compliance. Paris: OECD Publishing.
- O'Leary, R., Gerard, C., & Bingham, L. B. (2006). Introduction to the symposium on collaborative public management. *Public Administration Review*, 66, 6-9.
- Ornstein, P. (2017). The price of violence: Consequences of violent crime in Sweden. Uppsala, Sweden: The Institute for Evaluation of Labour Market and Education Policy (IFAU).

- Papp, J., Smith, B., Wareham, J., & Wu, Y. (2017). Fear of retaliation and citizen willingness to cooperate with police. *An International Journal of Research and Policy*, 29(6), 623-639.
- Prechathamwong, W., & Rujiprak, V. (2018). Causal model of fear of crime among people in Bangkok. *Kasetsart Journal of Social Sciences*, <https://doi.org/10.1016/j.kjss.2018.01.009>
- Punch, M. (1985). *Conduct unbecoming: The social construction of police deviance and control*. London: Tavistock.
- Robbins, S. P. (2005). *Essentials of organizational behavior*. New Jersey: Pearson Prentice-Hall.
- Roberts, J. V., & Hough, M. (2005). The state of the prisons: exploring public knowledge and opinion. *The Howard Journal of Criminal Justice*, 44(3), pp. 286–306.
- Roebuck, J.B., & Barker, T. (1974). A typology of police corruption. *Social Problems*, 21, 423-37.
- Sandel, M.J. (2009). *Justice: What's the right thing to do?* London: Allen Lane.
- Sargeant, E., Murphy, K., & Cherney, A. (2014). Ethnicity, trust and cooperation with police: Testing the dominance of the process-based model. *European Journal of Criminology*. 11(4), pp. 500–524.
- Schermerhorn, J. R., Hunt, J. G., & Osborn, R. N. (2000). *Organizational Behavior* (7th ed). New York: John Wiley & Sons.
- Singer, A.J., Chouhy, C., Lehmann, P.S., Walzak, J.N., Gertz, M., & Biglin, S. (2018). Victimization, fear of crime, and trust in criminal justice institutions: A Cross-national analysis. *Crime & Delinquency*, 65(6), 822–844.
- Skogan, W. (1986). Fear of crime and neighborhood change in Albert J. Reiss, Jr., and Michael Tonry, *Communities and Crime*, Vol. 8 of *Crime and Justice: A Review of Research*. Chicago: The University of Chicago Press, p. 210.
- Skogan, W.G. (2009). Concern about crime and confidence in the police: Reassurance or accountability? *Police Quarterly* 12(3), pp. 301–318.
- Solakoglu, O. (2016). Trust in police: A comparative study of Belgium and The Netherlands. *International Journal of Criminal Justice Sciences*, 11(1), pp. 45-56.

- Solomon, S.J. (2019). How do the components of procedural justice and driver race influence encounter-specific perceptions of police legitimacy during traffic stops? *Criminal Justice and Behavior*, 46(8), 1200-1216.
- Staubli, S. (2017). *Trusting the police: Comparisons across Eastern and Western Europe*. Germany: Verlag, Bielefeld.
- Susan, W.M., Gakure, R.W., Kiraithe, E.K., & Waititu, A.G. (2012). Influence of motivation on performance in the public security sector with a focus to the police force in Nairobi, Kenya. *International Journal of Business and Social Science*, 3(23), 195-204.
- Sun, I.Y., Hu, R., Wong, D.F.K., He, X., & Li, J.C.M. (2013). One country, three populations: Trust in police among migrants, villagers, and urbanites in China. *Social Science Research*, 42, pp. 1737–1749.
- Sunshine, J., & Tyler, R. T. (2003). The role of procedural justice and legitimacy in shaping public support for policing. *Law & Society Review*, 37(3), 513-548.
- Stessens, G. (2001). The international fight against corruption. *Dans Revue Internationale de Droit Pénal*, 72, 891-937.
- Synovitz, L.B., & Byrne, T.J. (1998). Antecedents of sexual victimization: Factors discriminating victims from nonvictims. *Journal of American College Health*, 46(4), 151-158.
- Tankebe, J. (2010). Public confidence in the police: Testing the effects of public experiences of police corruption in Ghana. *British Journal of Criminology*, 50(2), pp. 296 – 319.
- Taylor, R.B., & Lawton, B.A. (2012). An integrated contextual model of confidence in local police. *Police Quarterly*, 15(4), pp. 414–445.
- Tengpongsthorn, W. (2016). Factors affecting the effectiveness of police performance in Metropolitan Police Bureau. *Kasetsart Journal - Social Sciences*, 38(1), 1-6.
- Tyler, T.R. (2005). Policing in black and white: Ethnic group differences in trust and confidence in the police. *Police Quarterly*, 8(3), 322-342.
- Tyler, T.R., & Fagan, J. (2008). Legitimacy and cooperation: Why do people help the police fight crime in their communities? *Ohio State Journal of Criminal Law*, 6, 231-275.
- Tyler, T. R., & Huo, Y. J. (2002). *Trust in the law: Encouraging public cooperation with the police and courts*. New York: Russell Sage Foundation.

- Thompson, M., & Kahn, K.B. (2016). Mental health, race, and police contact: intersections of risk and trust in the police. *Policing: An International Journal of Police Strategies & Management*, 39(4), pp. 807-819.
- Tilly, C. (2004). Trust and rule. *Theory and Society*, 33(1), pp. 1–30.
- Trojanowicz, R.C., & Bucqueroux, B. (1998). *Community policing: how to get started*. Cincinnati, OH: Anderson Publishing.
- Tyler, R. T., & Smith, H. J. (1997). Social justice and social movements. In D. Gilbert, S. Fiske, & G. Lindzey (Eds.), *Handbook of social psychology* (4th ed., Vol. 2, pp. 595-629). New York: Addison-Wesley.
- Tyler, R.T., & Wakslak, C.J. (2004). Profiling and police legitimacy: Procedural justice, attributions of motive, and acceptance of police authority. *Criminology*, 42(2), 253-282.
- Ukwayi, J.K., & Igwe-Okomiso, J.B. (2018). Public perception of factors affecting the operational performance of security agencies in Calabar Metropolis, Cross River State Nigeria. *International Journal of Humanities and Social Science Invention (IJHSSI)*, 7(7), 36-40.
- UNDP. (2004). Access to justice practice note (Practice note), access to justice and rule of law. Democratic Governance Group, Bureau for Development Policy, UNDP, New York.
- UNODC. (2009). *Corruption compendium of international legal instrument on corruption*. Vienna: United Nations Office on Drugs and Crime.
- U.S. Department of Justice. (2007). *Building trust between the police and the citizens they serve: An internal affairs promising practices guide for local law enforcement*. Washington DC: U. S. Department of Justice.
- Van Craen, M., & Skogan, W.G. (2015). Trust in the Belgian police: The importance of responsiveness. *European Journal of Criminology*, 12(2), pp. 129–150.
- Van Craen, M., & Skogan, W.G. (2016). Achieving fairness in policing: The link between internal and external procedural justice. *Police Quarterly*, 20(1), 3-23.
- Van Damme, A., Pauwels, L., & Svensson, R. (2015). Why do Swedes cooperate with the police? A SEM analysis of Tyler's procedural justice model. *European Journal on Criminal Policy and Research*, 21, 15–33.

- Viki, T., Culmer, M.J., Eller, A., & Abrams, D. (2006). Race and willingness to cooperate with the police: The roles of quality of contact, attitudes towards the behaviour and subjective norms. *British Journal of Social Psychology*, 45(2), 285-302.
- Von Hentig, H. (1948). *The criminal and his victim: Studies in the sociobiology of crime*. New Haven, CT: Yale University Press.
- Wambua, P.M. (2015). Police corruption in Africa undermines trust, but support for law enforcement remains strong. Retrieved 12 January 2019 from https://afrobarometer.org/sites/default/files/publications/Dispatches/ab_r6_dispatchno56_police_corruption_in_africa.pdf
- Warr, M. (2000). Fear of crime in the United States: Avenues for research and policy. *Criminal Justice*, 4, 451-489.
- Warren, P.Y. (2010). The continuing significance of race: An analysis across two levels of policing. *Social Science Quarterly*, 91(4), pp. 1025–1042.
- Wolfe, S.E., Nix, J., Kaminski, R.J., Rojek, J. (2015). Is the effect of procedural justice on police legitimacy invariant? Testing the generality of procedural justice and competing antecedents of legitimacy. *Journal of Quantitative Criminology*, DOI 10.1007/s10940-015-9263-8.
- Zaleanick, et al. (1958). *Motion productivity and Satisfaction of worker*. Massachusetts: Division of Research, Harvard University.

ภาคผนวก ก
แบบสอบถาม

แบบสอบถาม

“ต้นเหตุแห่งความไว้วางใจตำรวจและผลกระทบต่อการปฏิบัติตามกฎหมาย
และการให้ความร่วมมือกับตำรวจ”

คำชี้แจง

1. แบบสอบถามมีทั้งหมด 9 ส่วน
2. โปรดเติมเครื่องหมาย ✓ และกรอกข้อความให้สมบูรณ์
3. ส่วนที่ 2-8 ให้ท่านเติมเครื่องหมาย ✓ ตามความเป็นจริงลงในช่องที่กำหนด โดยที่:

ไม่เห็นด้วยอย่างยิ่ง	ให้คะแนน	1 คะแนน
ไม่เห็นด้วย	ให้คะแนน	2 คะแนน
ไม่แน่ใจ	ให้คะแนน	3 คะแนน
เห็นด้วย	ให้คะแนน	4 คะแนน
เห็นด้วยอย่างยิ่ง	ให้คะแนน	5 คะแนน

4. ส่วนที่ 9 ให้ท่านเติมเครื่องหมาย ✓ ตามความเป็นจริงลงในช่องที่กำหนด โดยที่:

ไม่เคย	ให้คะแนน	1 คะแนน
น้อยครั้ง	ให้คะแนน	2 คะแนน
บางครั้ง	ให้คะแนน	3 คะแนน
บ่อยครั้ง	ให้คะแนน	4 คะแนน
เป็นประจำ	ให้คะแนน	5 คะแนน

ส่วนที่ 1 ข้อมูลทั่วไปของผู้ตอบแบบสอบถาม

1. เพศ ชาย หญิง
2. อายุปัจจุบัน (นับถึง ณ วันที่ตอบแบบสอบถาม)ปี
3. สถานภาพสมรส

<input type="checkbox"/> โสด	<input type="checkbox"/> หม้าย
<input type="checkbox"/> สมรส	<input type="checkbox"/> หย่าร้าง
4. ระดับการศึกษา

<input type="checkbox"/> มัธยมศึกษาตอนต้นหรือต่ำกว่า	<input type="checkbox"/> ปริญญาตรี
<input type="checkbox"/> มัธยมศึกษาตอนปลาย/ปวช.	<input type="checkbox"/> ปริญญาโทหรือสูงกว่า
<input type="checkbox"/> ปวส./อนุปริญญา	
5. อาชีพ

<input type="checkbox"/> เกษตรกร	<input type="checkbox"/> พนักงานบริษัทเอกชน
<input type="checkbox"/> รับจ้าง	<input type="checkbox"/> ข้าราชการ/พนักงานรัฐวิสาหกิจ
<input type="checkbox"/> ค้าขาย/กิจการส่วนตัว	<input type="checkbox"/> อื่น ๆ (โปรดระบุ).....
6. รายได้เฉลี่ย/เดือน.....บาท

ส่วนที่ 2 ความไว้วางใจตำรวจ

ข้อความ	ระดับความคิดเห็น				
	5	4	3	2	1
1. ท่านเชื่อว่าเจ้าหน้าที่ตำรวจปฏิบัติหน้าที่ได้อย่างถูกต้อง					
2. ท่านพึงพอใจในการดูแลความสงบเรียบร้อยของเจ้าหน้าที่ตำรวจ					
3. ท่านรู้สึกว่าคุณภาพเจ้าหน้าที่ตำรวจมีความน่าเชื่อถือไว้วางใจ					

ส่วนที่ 3 การให้ความร่วมมือกับตำรวจ

ข้อความ	ระดับความคิดเห็น				
	5	4	3	2	1
1. หากท่านประสบเหตุอาชญากรรมท่านจะโทรแจ้งเจ้าหน้าที่ตำรวจโดยทันที					
2. ท่านยินดีช่วยเหลือเจ้าหน้าที่ตำรวจในการค้นหาผู้ต้องสงสัยก่ออาชญากรรม					
3. ท่านจะแจ้งให้เจ้าหน้าที่ตำรวจทราบหากพบเห็นสิ่งผิดปกติหรือเป็นอันตราย					
4. ท่านยินดีให้ความร่วมมือกับเจ้าหน้าที่ตำรวจเมื่อได้รับการร้องขอ					

ส่วนที่ 4 การปฏิบัติตามกฎหมาย

ข้อความ	ระดับความคิดเห็น				
	5	4	3	2	1
1. การปฏิบัติตามกฎหมายเป็นสิ่งที่เหมาะสมและถูกต้องตามหลักศีลธรรม					
2. การเชื่อฟังเจ้าหน้าที่ตำรวจถือเป็นหน้าที่ทางศีลธรรมที่ควรกระทำ					
3. โดยภาพรวมแล้วท่านมีความตั้งใจในการปฏิบัติตามกฎหมาย					

ส่วนที่ 5 ประสิทธิภาพของเจ้าหน้าที่ตำรวจ

ข้อความ	ระดับความคิดเห็น				
	5	4	3	2	1
1. เจ้าหน้าที่ตำรวจตอบสนองต่อเหตุการณ์หรืออาชญากรรมได้อย่างรวดเร็ว					
2. เจ้าหน้าที่ตำรวจมีความทุ่มเทอย่างเต็มที่ในการป้องกันและแก้ไขปัญหาอาชญากรรม					
3. เจ้าหน้าที่ตำรวจคอยส่งเสริมและสนับสนุนในการสร้างความสงบเรียบร้อยให้กับชุมชน					
4. เจ้าหน้าที่ตำรวจมีศักยภาพในการบังคับใช้กฎหมายอย่างเต็มที่					
5. เจ้าหน้าที่ตำรวจแสดงออกถึงความตระหนักและเอาใจใส่ต่อความปลอดภัยของประชาชน					
6. เจ้าหน้าที่ตำรวจมีมาตรการป้องกันอาชญากรรมที่มีประสิทธิผล					
7. การดูแลความสงบเรียบร้อยของเจ้าหน้าที่ตำรวจมีประสิทธิภาพและเป็นไปตามที่ท่านคาดหวัง					

ส่วนที่ 6 ความยุติธรรม

ข้อความ	ระดับความคิดเห็น				
	5	4	3	2	1
1. เจ้าหน้าที่ตำรวจดำเนินการตามกฎหมายโดยไม่เลือกปฏิบัติ					
2. เจ้าหน้าที่ตำรวจปฏิบัติต่อคนไทย แรงงานข้ามชาติ และชนเผ่าอย่างเท่าเทียมกัน					
3. เจ้าหน้าที่ตำรวจปฏิบัติต่อประชาชนด้วยความสุภาพและคำนึงถึงหลักสิทธิมนุษยชน					
4. เจ้าหน้าที่ตำรวจปฏิบัติต่อประชาชนทุกคนอย่างเท่าเทียม					

ส่วนที่ 7 การคอร์รัปชัน

ข้อความ	ระดับความคิดเห็น				
	5	4	3	2	1
1. เจ้าหน้าที่ตำรวจมีการปลอมแปลงหลักฐานในคดีก่อนส่งฟ้องศาล					
2. เจ้าหน้าที่ตำรวจมีการแจ้งข่าวหรือให้ข้อมูลที่เป็นผลดีต่อผู้กระทำความผิด แลกกับผลตอบแทนที่ตนเองจะได้รับ เช่น เงินทองหรือทรัพย์สิน					
3. เจ้าหน้าที่ตำรวจมีการเรียกรับสินบนเพื่อช่วยให้ผู้กระทำความผิดหลุดพ้นจากการดำเนินคดี					
4. เจ้าหน้าที่ตำรวจมีการยกยอกและฉ้อฉลทรัพย์สินของทางราชการรวมถึงของกลางในคดีอาชญากรรม					

ส่วนที่ 8 ความหวาดกลัวอาชญากรรม

ข้อความ	ระดับความคิดเห็น				
	5	4	3	2	1
1. ท่านรู้สึกหวาดกลัวต่อการถูกปล้นหรือถูกชิงทรัพย์					
2. ท่านรู้สึกหวาดกลัวต่อการถูกทำร้ายร่างกายหรือลวนลามทางเพศ					
3. ท่านรู้สึกหวาดกลัวต่อการที่มีคนเกรี้ยวกราดใส่ในขณะที่เดินอยู่ตามถนนหรือสถานที่สาธารณะ					
4. ท่านรู้สึกหวาดกลัวต่ออาชญากรซึ่งแอบอ้างเป็นเจ้าหน้าที่รัฐเพื่อขโมยทรัพย์สินของท่าน					

ส่วนที่ 9 การตกเป็นเหยื่ออาชญากรรม

ข้อความ	ระดับความคิดเห็น				
	5	4	3	2	1
1. ท่านเคยถูกคนแปลกหน้าหรือบุคคลอื่นทำร้ายร่างกาย					
2. ท่านเคยถูกข่มขู่คุกคาม					
3. ท่านเคยถูกคุกคามและล่วงละเมิดทางเพศ					
4. ท่านเคยถูกฉกชิงวิ่งราว					
5. ท่านเคยประสบเหตุโจรทุบรถเพื่อขโมยเอาทรัพย์สิน					

ภาคผนวก ข

หนังสือขอความอนุเคราะห์ผู้เชี่ยวชาญตรวจสอบความเที่ยงตรงของเครื่องมือ
วิจัย

ที่ อว ๘๑๑๑ / ๐๓๑๖



คณะรัฐศาสตร์และนิติศาสตร์
มหาวิทยาลัยบูรพา
๑๖๙ ต.แสนสุข อ.เมือง
จ.ชลบุรี ๒๐๑๓๑

๑๐ มีนาคม พ.ศ. ๒๕๖๓

เรื่อง ขอความอนุเคราะห์เป็นผู้เชี่ยวชาญตรวจสอบความเที่ยงตรงของเครื่องมือวิจัย

เรียน ผู้ช่วยศาสตราจารย์ ดร. วิจิตรา ศรีสอน

สิ่งที่ส่งมาด้วย	แบบประเมินค่าดัชนีความสอดคล้อง (IOC)	จำนวน	๑	ชุด
	ใบสำคัญรับเงิน	จำนวน	๑	ชุด

ด้วยผู้ช่วยศาสตราจารย์ พันตำรวจโท ดร.ไวพจน์ กุลาชัย ตำแหน่งอาจารย์ สังกัดภาควิชา รัฐประศาสนศาสตร์ คณะรัฐศาสตร์และนิติศาสตร์ ได้รับทุนอุดหนุนการวิจัยประเภทงบประมาณเงินรายได้ (เงินอุดหนุนจากรัฐบาล) มหาวิทยาลัยบูรพา ประจำปีงบประมาณ พ.ศ. ๒๕๖๒ ตามสัญญาเลขที่ ๓๔/๒๕๖๒ โครงการวิจัยเรื่อง “ต้นเหตุแห่งความไว้วางใจตำรวจและผลกระทบต่อการปฏิบัติตามกฎหมายและการให้ความร่วมมือกับตำรวจ”

คณะรัฐศาสตร์และนิติศาสตร์ มหาวิทยาลัยบูรพา ได้พิจารณาแล้วเห็นว่าท่านเป็นผู้ทรงคุณวุฒิที่มีความรู้ ความสามารถ และประสบการณ์ในการทำวิจัย จึงขอความอนุเคราะห์มายังท่านในการตรวจสอบความเที่ยงตรงของเครื่องมือวิจัยที่ส่งมาพร้อมนี้ ทั้งนี้ ขอความกรุณาส่งผลการประเมิน ใบสำคัญรับเงิน พร้อมสำเนาบัตรประชาชนมายังคณะรัฐศาสตร์และนิติศาสตร์ ภายในวันที่ ๑๕ มีนาคม ๒๕๖๓ จักเป็นพระคุณยิ่ง

จึงเรียนมาเพื่อโปรดพิจารณาและขอขอบคุณล่วงหน้ามา ณ โอกาสนี้

ขอแสดงความนับถือ

(รองศาสตราจารย์ วาทีเรตรี ดร.เอกวิทย์ มณีจร)
คณบดีคณะรัฐศาสตร์และนิติศาสตร์

คณะรัฐศาสตร์และนิติศาสตร์
โทร. ๐ - ๓๘๑๐ - ๒๓๖๙ ต่อ ๑๕๐
โทรสาร. ๐ - ๓๘๓๙ - ๓๔๗๕

ที่ อว ๘๑๑๑ / ๐๓พ๖



คณะรัฐศาสตร์และนิติศาสตร์
มหาวิทยาลัยบูรพา
๑๖๙ ต.แสนสุข อ.เมือง
จ.ชลบุรี ๒๐๑๓๑

๑๐ มีนาคม พ.ศ. ๒๕๖๓

เรื่อง ขอบขออนุญาตเป็นผู้ใช้ขบวนการตรวจสอบความเที่ยงตรงของเครื่องมือวิจัย

เรียน ดร. ทิฆัมพร พันลึกเดช

สิ่งที่ส่งมาด้วย	แบบประเมินค่าดัชนีความสอดคล้อง (IOC)	จำนวน ๑ ชุด
	ใบสำคัญรับเงิน	จำนวน ๑ ชุด

ด้วยผู้ช่วยศาสตราจารย์ พันตำรวจโท ดร.ไวพจน์ กุลาชัย ตำแหน่งอาจารย์ สังกัดภาควิชา รัฐประศาสนศาสตร์ คณะรัฐศาสตร์และนิติศาสตร์ ได้รับทุนอุดหนุนการวิจัยประเภทงบประมาณเงินรายได้ (เงินอุดหนุนจากรัฐบาล) มหาวิทยาลัยบูรพา ประจำปีงบประมาณ พ.ศ. ๒๕๖๒ ตามสัญญาเลขที่ ๓๔/๒๕๖๒ โครงการวิจัยเรื่อง “ต้นเหตุแห่งความไว้วางใจตำรวจและผลกระทบต่อการปฏิบัติตามกฎหมายและการให้ความร่วมมือกับตำรวจ”

คณะรัฐศาสตร์และนิติศาสตร์ มหาวิทยาลัยบูรพา ได้พิจารณาแล้วเห็นว่าท่านเป็นผู้ทรงคุณวุฒิที่มีความรู้ ความสามารถ และประสบการณ์ในการทำวิจัย จึงขอความอนุเคราะห์มายังท่านในการตรวจสอบความเที่ยงตรงของเครื่องมือวิจัยที่ส่งมาพร้อมนี้ ทั้งนี้ ขอความกรุณาส่งผลการประเมิน ใบสำคัญรับเงิน พร้อมสำเนาบัตรประชาชนมายังคณะรัฐศาสตร์และนิติศาสตร์ ภายในวันที่ ๑๕ มีนาคม ๒๕๖๓ จักเป็นพระคุณยิ่ง

จึงเรียนมาเพื่อโปรดพิจารณาและขอขอบคุณล่วงหน้ามา ณ โอกาสนี้

ขอแสดงความนับถือ

(รองศาสตราจารย์ ว่าที่เรือตรี ดร.เอกวิทย์ มณีธร)
คณบดีคณะรัฐศาสตร์และนิติศาสตร์

คณะรัฐศาสตร์และนิติศาสตร์
โทร. ๐ - ๓๘๑๐ - ๒๓๖๙ ต่อ ๑๕๐
โทรสาร. ๐ - ๓๘๓๙ - ๓๔๗๕

ที่ อว ๘๑๑๑ / ๐๓๗๐



คณะรัฐศาสตร์และนิติศาสตร์
มหาวิทยาลัยบูรพา
๑๖๙ ต.แสนสุข อ.เมือง
จ.ชลบุรี ๒๐๑๓๑

๑๐ มีนาคม พ.ศ. ๒๕๖๓

เรื่อง ขอบความอนุเคราะห์เป็นผู้เชี่ยวชาญตรวจสอบความเที่ยงตรงของเครื่องมือวิจัย

เรียน พันตำรวจเอก ดร. สิทธิพงษ์ ศรีเลอจันทร์

สิ่งที่ส่งมาด้วย	แบบประเมินค่าดัชนีความสอดคล้อง (IOC)	จำนวน	๑	ชุด
	ใบสำคัญรับเงิน	จำนวน	๑	ชุด

ด้วยผู้ช่วยศาสตราจารย์ พันตำรวจโท ดร.ไวพจน์ กุลาชัย ตำแหน่งอาจารย์ สังกัดภาควิชา รัฐประศาสนศาสตร์ คณะรัฐศาสตร์และนิติศาสตร์ ได้รับทุนอุดหนุนการวิจัยประเภทงบประมาณเงินรายได้ (เงินอุดหนุนจากรัฐบาล) มหาวิทยาลัยบูรพา ประจำปีงบประมาณ พ.ศ. ๒๕๖๒ ตามสัญญาเลขที่ ๓๔/๒๕๖๒ โครงการวิจัยเรื่อง “ต้นเหตุแห่งความไว้วางใจตำรวจและผลกระทบต่อการปฏิบัติตามกฎหมายและการให้ความร่วมมือกับตำรวจ”

คณะรัฐศาสตร์และนิติศาสตร์ มหาวิทยาลัยบูรพา ได้พิจารณาแล้วเห็นว่าท่านเป็นผู้ทรงคุณวุฒิที่มีความรู้ ความสามารถ และประสบการณ์ในการทำวิจัย จึงขอความอนุเคราะห์มายังท่านในการตรวจสอบความเที่ยงตรงของเครื่องมือวิจัยที่ส่งมาพร้อมนี้ ทั้งนี้ ขอความกรุณาส่งผลการประเมิน ใบสำคัญรับเงิน พร้อมสำเนาบัตรประชาชนมายังคณะรัฐศาสตร์และนิติศาสตร์ ภายในวันที่ ๑๕ มีนาคม ๒๕๖๓ จักเป็นพระคุณยิ่ง

จึงเรียนมาเพื่อโปรดพิจารณาและขอขอบคุณล่วงหน้ามา ณ โอกาสนี้

ขอแสดงความนับถือ

(รองศาสตราจารย์ ว่าที่เรือตรี ดร.เอกวิทย์ มณีธร)
คณบดีคณะรัฐศาสตร์และนิติศาสตร์

คณะรัฐศาสตร์และนิติศาสตร์
โทร. ๐ - ๓๘๑๐ - ๒๓๖๙ ต่อ ๑๕๐
โทรสาร. ๐ - ๓๘๓๙ - ๓๔๗๕



บันทึกข้อความ

ส่วนงาน คณะรัฐศาสตร์และนิติศาสตร์ โทร. ๑๕๐
 ที่ อว ๘๑๑๑/๐๓๕๓ วันที่ ๑๐ มีนาคม พ.ศ. ๒๕๖๓
 เรื่อง ขอความอนุเคราะห์เป็นผู้เชี่ยวชาญตรวจสอบความเที่ยงตรงของเครื่องมือวิจัย

เรียน ผู้ช่วยศาสตราจารย์ ดร. อีระ กุลสวัสดิ์

ด้วยผู้ช่วยศาสตราจารย์ พันตำรวจโท ดร.ไวพจน์ กุลาชัย ตำแหน่งอาจารย์ สังกัดภาควิชา รัฐประศาสนศาสตร์ คณะรัฐศาสตร์และนิติศาสตร์ ได้รับทุนอุดหนุนการวิจัยประเภทงบประมาณเงินรายได้ (เงินอุดหนุนจากรัฐบาล) มหาวิทยาลัยบูรพา ประจำปีงบประมาณ พ.ศ. ๒๕๖๒ ตามสัญญาเลขที่ ๓๔/๒๕๖๒ โครงการวิจัยเรื่อง “ต้นเหตุแห่งความไว้วางใจตำรวจและผลกระทบต่อการปฏิบัติตามกฎหมายและการให้ความร่วมมือกับตำรวจ”

คณะรัฐศาสตร์และนิติศาสตร์ มหาวิทยาลัยบูรพา ได้พิจารณาแล้วเห็นว่าท่านเป็นผู้ทรงคุณวุฒิที่มีความรู้ ความสามารถ และประสบการณ์ในการทำวิจัย จึงขอความอนุเคราะห์มายังท่านในการตรวจสอบความเที่ยงตรงของเครื่องมือวิจัยที่ส่งมาพร้อมนี้ ทั้งนี้ ขอความกรุณาส่งผลการประเมิน ใบสำคัญรับเงิน พร้อมสำเนาบัตรประชาชนมายังคณะรัฐศาสตร์และนิติศาสตร์ ภายในวันที่ ๑๕ มีนาคม ๒๕๖๓ จักเป็นพระคุณยิ่ง

จึงเรียนมาเพื่อโปรดพิจารณา

ขอแสดงความนับถือ

(รองศาสตราจารย์ ว่าที่เรือตรี ดร.เอกวิทย์ มณีธร)
 คณบดีคณะรัฐศาสตร์และนิติศาสตร์



บันทึกข้อความ

ส่วนงาน คณะรัฐศาสตร์และนิติศาสตร์

โทร. ๑๕๐

ที่ อว ๘๑๑๑/๐๓๕๕

วันที่ ๑๐ มีนาคม พ.ศ. ๒๕๖๓

เรื่อง ขอความอนุเคราะห์เป็นผู้เชี่ยวชาญตรวจสอบความเที่ยงตรงของเครื่องมือวิจัย

เรียน ดร. ปิยะ นาควัชร

ด้วยผู้ช่วยศาสตราจารย์ พันตำรวจโท ดร.ไวพจน์ กุลาชัย ตำแหน่งอาจารย์ สังกัดภาควิชา รัฐประศาสนศาสตร์ คณะรัฐศาสตร์และนิติศาสตร์ ได้รับทุนอุดหนุนการวิจัยประเภทงบประมาณเงินรายได้ (เงินอุดหนุนจากรัฐบาล) มหาวิทยาลัยบูรพา ประจำปีงบประมาณ พ.ศ. ๒๕๖๒ ตามสัญญาเลขที่ ๓๔/๒๕๖๒ โครงการวิจัยเรื่อง “ต้นเหตุแห่งความไว้วางใจตำรวจและผลกระทบต่อการปฏิบัติตามกฎหมายและการให้ความร่วมมือกับตำรวจ”

คณะรัฐศาสตร์และนิติศาสตร์ มหาวิทยาลัยบูรพา ได้พิจารณาแล้วเห็นว่าท่านเป็นผู้ทรงคุณวุฒิที่มีความรู้ ความสามารถ และประสบการณ์ในการทำวิจัย จึงขอความอนุเคราะห์มายังท่านในการตรวจสอบความเที่ยงตรงของเครื่องมือวิจัยที่ส่งมาพร้อมนี้ ทั้งนี้ ขอความกรุณาส่งผลการประเมิน ใบสำคัญรับเงิน พร้อมสำเนาบัตรประชาชนมายังคณะรัฐศาสตร์และนิติศาสตร์ ภายในวันที่ ๑๕ มีนาคม ๒๕๖๓ จักเป็นพระคุณยิ่ง

จึงเรียนมาเพื่อโปรดพิจารณา

ขอแสดงความนับถือ

(รองศาสตราจารย์ ว่าที่เรือตรี ดร.เอกวิทย์ มณีธร)

คณบดีคณะรัฐศาสตร์และนิติศาสตร์

ภาคผนวก ค
ผลการวิเคราะห์ความเที่ยงตรงของแบบสอบถาม

ผลการตรวจสอบ IOC

โครงการวิจัย "ต้นเหตุแห่งความไว้วางใจตำรวจและผลกระทบต่อการปฏิบัติตามกฎหมายและการให้
ความร่วมมือกับตำรวจ"

ข้อคำถาม	ผู้เชี่ยวชาญ					รวม	IOC	หมายเหตุ
	คนที่ 1	คนที่ 2	คนที่ 3	คนที่ 4	คนที่ 5			
ส่วนที่ 1								
1	1	1	1	1	1	5	1	ตัดคำว่า "ของไทย" ออก
2	1	1	1	1	1	5	1	
3	1	1	1	1	1	5	1	
ส่วนที่ 2								
1	1	1	1	1	1	5	1	
2	1	1	1	1	1	5	1	
3	1	1	1	1	1	5	1	
4	1	1	1	1	1	5	1	
ส่วนที่ 3								
1	1	1	1	1	-1	3	0.6	
2	1	1	1	1	-1	3	0.6	
3	1	1	1	1	1	5	1	
ส่วนที่ 4								
1	1	1	1	1	1	5	1	
2	1	1	1	1	1	5	1	เพิ่ม "การป้องกันและ..."
3	1	1	1	1	1	5	1	
4	1	1	1	1	1	5	1	
5	1	1	1	1	1	5	1	
6	1	1	1	1	1	5	1	
7	1	1	1	1	1	5	1	
8	1	1	1	1	1	5	1	

ส่วนที่ 5								
1	0	1	1	-1	0	1	0.2	ปรับข้อความให้แตกต่าง จากข้อ 4/ซ้ำกับข้อ 4
2	1	1	1	1	1	5	1	(ผู้วิจัยได้ดำเนินการปรับ แบบสอบถามข้อ 1 แล้ว)
3	1	1	1	1	1	5	1	
4	1	1	1	1	0	4	0.8	
ส่วนที่ 6								
1	1	1	0	1	1	4	0.8	ควรมีคำถามเชิงบวกด้วย
2	1	1	1	1	1	5	1	
3	1	1	1	1	1	5	1	
4	1	1	1	1	1	5	1	
5	1	1	1	1	1	5	1	
ส่วนที่ 7								
1	1	1	1	1	1	5	1	
2	1	1	1	1	1	5	1	
3	1	1	1	1	1	5	1	
4	0	1	1	1	1	4	0.8	
5	1	1	1	1	1	5	1	ปรับข้อความใหม่
ส่วนที่ 8								
1	1	1	1	1	1	5	1	
2	1	1	1	1	1	5	1	
3	1	1	1	1	1	5	1	
4	1	1	1	1	1	5	1	
5	1	1	1	1	1	5	1	
6	1	1	1	1	1	5	1	
7	1	1	1	1	1	5	1	