

ภาคผนวก ค

รายชื่อผู้ทรงคุณวุฒิ

จดหมายขอความอนุเคราะห์ในการตรวจสอบความเที่ยงตรงของเครื่องมือ
จดหมายขอความอนุเคราะห์ในการเก็บรวบรวมข้อมูลเพื่อการวิจัย

รายชื่อผู้ทรงคุณวุฒิในการตรวจรายการวิดิทัศน์การโอเคและแบบประเมิน

- | | |
|------------------------------|---|
| 1. นาวาเอกมงคล แสงสว่าง | ศิลปินแห่งชาติ สาขาศิลปการแสดง (คีตศิลป์)
ปี พ.ศ. 2543 |
| 2. รศ.วาสนา ทวีกุลทรัพย์ | อาจารย์ประจำภาควิชาเทคโนโลยีทางการศึกษา
มหาวิทยาลัยสุโขทัยธรรมมาธิราช |
| 3. อาจารย์ปราณี นาคอ่อน | อาจารย์ 3 ระดับ 8 หมวดวิชาภาษาไทย
โรงเรียนชินโนรสวิทยาลัย
จังหวัดกรุงเทพฯ |
| 4. อาจารย์สุรดี อำนวยศิริสุข | ผู้ช่วยอาจารย์ใหญ่
โรงเรียนวัดไค้ เขตประเวศ
จังหวัดกรุงเทพฯ |



บัณฑิตวิทยาลัย มหาวิทยาลัยบูรพา
ค.แสนสุข อ.เมือง จ.ชลบุรี 20131

ที่ ทม 2002/896

๒ มีนาคม 2545

เรื่อง ขอบความอนุเคราะห์ในการตรวจสอบความเที่ยงตรงของเครื่องมือเพื่อการวิจัย

เรียน นาวาเอก (พิเศษ) มงคล แสงสว่าง

สิ่งที่ส่งมาด้วย เค้าโครงย่อวิทยานิพนธ์ และเครื่องมือเพื่อการวิจัย จำนวน 1 ชุด

ด้วยนางสาวมณีนดา คนตรี นิสิตระดับบัณฑิตศึกษา หลักสูตรการศึกษามหาบัณฑิต สาขาวิชาเทคโนโลยีทางการศึกษา มหาวิทยาลัยบูรพา ได้รับอนุมัติให้ทำวิทยานิพนธ์เรื่อง การพัฒนารายการวิดีโอทัศนคาราโอเกะภาพเคลื่อนไหว คอนเท้นมเรือกระบวน สำหรับนักเรียนชั้นมัธยมศึกษาปีที่ 6 ในความควบคุมดูแลของ รศ.ดร.พงศ์ประเสริฐ หกสุวรรณ ประธานกรรมการ ขณะนี้อยู่ในขั้นตอนการสร้างเครื่องมือเพื่อการวิจัย ในการนี้บัณฑิตวิทยาลัยได้พิจารณาแล้วเห็นว่าท่านเป็นผู้เชี่ยวชาญในเรื่องดังกล่าวเป็นอย่างดี จึงขอความอนุเคราะห์จากท่านในการตรวจสอบความเที่ยงตรงของเครื่องมือ เพื่อการวิจัยของนิสิตในครั้งนี้

จึงเรียนมาเพื่อโปรดพิจารณา บัณฑิตวิทยาลัย มหาวิทยาลัยบูรพา หวังเป็นอย่างยิ่งว่าคงจะได้รับความอนุเคราะห์จากท่านด้วยดี และขอขอบคุณอย่างสูงมา ณ โอกาสนี้

ขอแสดงความนับถือ

(รองศาสตราจารย์ ดร.ประทุม ม่วงมี)

คณบดีบัณฑิตวิทยาลัย

สำนักงานเลขานุการบัณฑิตวิทยาลัย

โทรศัพท์ 0-3874-5855

โทรสาร 0-3839-3466

แบบสอบถามความคิดเห็นเกี่ยวกับวิถีทัศนคาราโอเกะกาย้เห่เรือ ตอนเห่ชมเรือกระบวน
สำหรับผู้เชี่ยวชาญ

คำชี้แจง โปรดกรอกข้อความ หรือทำเครื่องหมาย ✓ ลงในช่องว่างที่ตรงกับความคิดเห็นของท่านมากที่สุด

คำแนะนำ : แบบสอบถามความคิดเห็นเกี่ยวกับวิถีทัศนคาราโอเกะกาย้เห่เรือ ตอนเห่ชมเรือกระบวน
แบ่งเป็น 3 ตอน คือ

ตอนที่ 1 ข้อมูลส่วนตัว

ตอนที่ 2 ความคิดเห็นที่มีต่อวิถีทัศนคาราโอเกะกาย้เห่เรือ ตอนเห่ชมเรือกระบวน

ตอนที่ 3 ข้อเสนอแนะเกี่ยวกับวิถีทัศนคาราโอเกะกาย้เห่เรือ ตอนเห่ชมเรือกระบวน

ตอนที่ 1 ข้อมูลส่วนตัว

- ชื่อ(นาย,นาง,นางสาว)... นายเอก สว่างนามสกุล... แสงจันทร์
- อายุ... ๖๖ปี
- มีความเชี่ยวชาญในด้าน... การเห่เรือเป็นระยะเวลา... ๓๕ ปี
- อื่นๆ... วัดสมณะเขตวัด บ้านวัดสมณะเขต (วัดวัด) ปี ๒๕๕๐

ลงชื่อ... Ho. Pham Nhat Hiep
(เอก แสงจันทร์)

โปรดกรอกข้อความ หรือทำเครื่องหมาย ✓ ลงในช่องว่างที่ตรงกับความคิดเห็นของท่านมากที่สุด

ข้อที่	การประเมิน	ระดับความเหมาะสม				
		5	4	3	2	1
ความเหมาะสมระหว่างภาพกับเนื้อหา						
1.	ความต่อเนื่องในการลำดับเนื้อหา		✓			
2.	ความสอดคล้อง กลมกลืน ต่อเนื่องของภาพและบทโทรทัศน์		✓			
3.	การใช้ภาพสื่อความหมาย		✓			
4.	คุณภาพของภาพ			✓		
การบันทึกเสียง						
1.	คุณภาพของเสียง		✓			
2.	เสียงดนตรีประกอบ		✓			
3.	ความชัดเจนของเสียง	✓				
4.	เสียงของต้นแบบให้เร็ว	✓				
ตัวอักษรการโอเค						
1.	ความสัมพันธ์ของเสียงและตัวอักษร	✓				
2.	ขนาดของตัวอักษร		✓			
3.	สีของตัวอักษร		✓			
4.	ความคมชัดของตัวอักษร		✓			
5.	ระยะเวลาในการเปลี่ยนตัวอักษรเหมาะสม			✓		
6.	ตัวอักษรตัดกับสีพื้นหลังอย่างชัดเจน		✓			
7.	ตัวอักษรง่ายต่อการอ่าน		✓			
การตัดต่อ และเทคนิคพิเศษ (special effect)						
1.	การใช้กราฟฟิกประกอบ			✓		
2.	ความต่อเนื่องของภาพ			✓		
3.	การใช้เทคนิคพิเศษในการเปลี่ยนภาพ		✓			

ข้อที่	การประเมิน	ระดับความเหมาะสม				
		5	4	3	2	1
4.	การใช้เทคนิคพิเศษในการเร้าความสนใจ		✓			
5.	คุณภาพโดยรวมของสื่อวีดิทัศน์		✓			
	อื่นๆ					
1.	ภาพไตเติ้ล	✓				
2.	ภาพ credit ตอนจบ		✓			

ตอนที่ 3 ข้อเสนอแนะเกี่ยวกับวีดิทัศน์คาราโอเกะภาพยนต์เห่เรือ คอนเท้นท์เรือกระบวน

คัดลอกบทเพลงในละครเรื่องอิเหนาออก

ขอขอบคุณ 😊



ที่ ทม 2002/897

บัณฑิตวิทยาลัย มหาวิทยาลัยบูรพา
ต.แสนสุข อ.เมือง จ.ชลบุรี 20131

๒ มีนาคม 2545

เรื่อง ขอบความอนุเคราะห์ในการตรวจสอบความเที่ยงตรงของเครื่องมือเพื่อการวิจัย
เรียน รองศาสตราจารย์วาสนา ทวีกุลทรัพย์
สิ่งที่ส่งมาด้วย คำขอร้องวิทยานิพนธ์ และเครื่องมือเพื่อการวิจัย จำนวน 1 ชุด

ด้วยนางสาวมณีเลขา คนตรี นิสิตระดับบัณฑิตศึกษา หลักสูตรการศึกษา-
มหาบัณฑิต สาขาวิชาเทคโนโลยีทางการศึกษา มหาวิทยาลัยบูรพา ได้รับอนุมัติให้ทำวิทยานิพนธ์
เรื่อง การพัฒนารายการวิถีทัศนคาราโอเกะภาพเคลื่อนไหว ตอนแห่งมเรือกระบวน สำหรับนักเรียนชั้น
มัธยมศึกษาปีที่ 6 ในความควบคุมดูแลของ รศ.ดร.พงศ์ประเสริฐ หกสุวรรณ ประธานกรรมการ
ขณะนี้อยู่ในขั้นตอนการสร้างเครื่องมือเพื่อการวิจัย ในการนี้บัณฑิตวิทยาลัยได้พิจารณาแล้วเห็นว่าท่าน
เป็นผู้เชี่ยวชาญในเรื่องดังกล่าวเป็นอย่างดี จึงขอความอนุเคราะห์จากท่านในการตรวจสอบความเที่ยงตรง
ของเครื่องมือ เพื่อการวิจัยของนิสิตในครั้งนี

จึงเรียนมาเพื่อโปรดพิจารณา บัณฑิตวิทยาลัย มหาวิทยาลัยบูรพา หวังเป็นอย่างยิ่ง
ว่าคงจะได้รับความอนุเคราะห์จากท่านด้วยดี และขอขอบคุณอย่างสูงมา ณ โอกาสนี้

ขอแสดงความนับถือ

(รองศาสตราจารย์ ดร.ประทุม ม่วงมี)

คณบดีบัณฑิตวิทยาลัย

สำนักงานเลขานุการบัณฑิตวิทยาลัย

โทรศัพท์ 0-3874-5855

โทรสาร 0-3839-3466



ที่ ทม 2002/ 895

บัณฑิตวิทยาลัย มหาวิทยาลัยบูรพา

ต.แสนสุข อ.เมือง จ.ชลบุรี 20131

14 มีนาคม 2545

เรื่อง ขอบความอนุเคราะห์ในการตรวจสอบความเที่ยงตรงของเครื่องมือเพื่อการวิจัย

เรียน อาจารย์ปราณี นาคอ่อน

สิ่งที่ส่งมาด้วย คำขอโครงข่ายวิทยานิพนธ์ และเครื่องมือเพื่อการวิจัย จำนวน 1 ชุด

ด้วยนางสาวมณีลดา คนตรี นิสิตระดับบัณฑิตศึกษา หลักสูตรการศึกษามหาบัณฑิต สาขาวิชาเทคโนโลยีทางการศึกษา มหาวิทยาลัยบูรพา ได้รับอนุมัติให้ทำวิทยานิพนธ์เรื่อง การพัฒนารายการวีดิทัศน์คาราโอเกะภาพเคลื่อนไหว คอนเท้นท์ชมเรือกระบวน สำหรับนักเรียนชั้นมัธยมศึกษาปีที่ 6 ในความควบคุมดูแลของ รศ.ดร.พงศ์ประเสริฐ หกสุวรรณ ประธานกรรมการ ขณะนี้อยู่ในขั้นตอนการสร้างเครื่องมือเพื่อการวิจัย ในการนี้บัณฑิตวิทยาลัยได้พิจารณาแล้วเห็นว่าท่านเป็นผู้เชี่ยวชาญในเรื่องดังกล่าวเป็นอย่างดี จึงขอความอนุเคราะห์จากท่านในการตรวจสอบความเที่ยงตรงของเครื่องมือ เพื่อการวิจัยของนิสิตในครั้งนี้

จึงเรียนมาเพื่อ โปรดพิจารณา บัณฑิตวิทยาลัย มหาวิทยาลัยบูรพา หวังเป็นอย่างยิ่งว่าคงจะได้รับความอนุเคราะห์จากท่านด้วยดี และขอขอบคุณอย่างสูงมา ณ โอกาสนี้

ขอแสดงความนับถือ

(รองศาสตราจารย์ ดร.ป๋อ.ทุม ม่วงมี)

คณบดีบัณฑิตวิทยาลัย

สำนักงานเลขานุการบัณฑิตวิทยาลัย

โทรศัพท์ 0-3874-5855

โทรสาร 0-3839-3466

แบบสอบถามความคิดเห็นเกี่ยวกับวิถีทัศนคาราโอเกะกาพย์เห่เรือ ตอนเห่ชมเรือกระบวน
สำหรับผู้เชี่ยวชาญ

คำชี้แจง โปรดกรอกข้อความ หรือทำเครื่องหมาย ✓ ลงในช่องว่างที่ตรงกับความคิดเห็นของท่านมากที่สุด

คำแนะนำ : แบบสอบถามความคิดเห็นเกี่ยวกับวิถีทัศนคาราโอเกะกาพย์เห่เรือ ตอนเห่ชมเรือกระบวน
แบ่งเป็น 3 ตอน คือ

ตอนที่ 1 ข้อมูลส่วนตัว

ตอนที่ 2 ความคิดเห็นที่มีต่อวิถีทัศนคาราโอเกะกาพย์เห่เรือ ตอนเห่ชมเรือกระบวน

ตอนที่ 3 ข้อเสนอแนะเกี่ยวกับวิถีทัศนคาราโอเกะกาพย์เห่เรือ ตอนเห่ชมเรือกระบวน

ตอนที่ 1 ข้อมูลส่วนตัว

1. ชื่อ(นาย,นาง,นางสาว).....นางปราณี.....นามสกุล..... นาคอ่อน.....
2. อายุ..... 56ปี
3. มีความเชี่ยวชาญในด้าน.....การร้องกาพย์เห่เรือ.....เป็นระยะเวลา..... 27 ปี.....
4. อื่นๆ.....

ลงชื่อ.....

(นางปราณี นาคอ่อน)

โปรดกรอกข้อความ หรือทำเครื่องหมาย ✓ ลงในช่องว่างที่ตรงกับความคิดเห็นของท่านมากที่สุด

ข้อที่	การประเมิน	ระดับความเหมาะสม				
		5	4	3	2	1
ความเหมาะสมระหว่างภาพกับเนื้อหา						
1.	ความต่อเนื่องในการลำดับเนื้อหา	✓				
2.	ความสอดคล้อง กลมกลืน ต่อเนื่องของภาพและบทโทรทัศน์	✓				
3.	การใช้ภาพสื่อความหมาย	✓				
4.	คุณภาพของภาพ			✓		
การบันทึกเสียง						
1.	คุณภาพของเสียง	✓				
2.	เสียงดนตรีประกอบ	✓				
3.	ความชัดเจนของเสียง	✓				
4.	เสียงของคั่นแบบเหวี่ยง	✓				
ตัวอักษรการาโอเกะ						
1.	ความสัมพันธ์ของเสียงและตัวอักษร	✓				
2.	ขนาดของตัวอักษร		✓			
3.	สีของตัวอักษร		✓			
4.	ความคมชัดของตัวอักษร	✓				
5.	ระยะเวลาในการเปลี่ยนตัวอักษรเหมาะสม		✓			
6.	ตัวอักษรตัดกับสีพื้นหลังอย่างชัดเจน		✓			
7.	ตัวอักษรง่ายต่อการอ่าน	✓				
การตัดต่อ และเทคนิคพิเศษ (special effect)						
1.	การใช้กราฟฟิกประกอบ		✓			
2.	ความต่อเนื่องของภาพ		✓			
3.	การใช้เทคนิคพิเศษในการเปลี่ยนภาพ		✓			

ข้อที่	การประเมิน	ระดับความเหมาะสม				
		5	4	3	2	1
4.	การใช้เทคนิคพิเศษในการเร้าความสนใจ		✓			
5.	คุณภาพโดยรวมของสื่อวีดิทัศน์	✓				
	อื่นๆ					
1.	ภาพไตเติ้ล	✓				
2.	ภาพ credit ตอนจบ	✓				

ตอนที่ 3 ข้อเสนอแนะเกี่ยวกับวีดิทัศน์คาราโอเกะภาพยนต์เหวี่ยง ตอนเหวี่ยงเรือกระบวน

ภาพยนต์เหวี่ยงเรือกระบวนนี้ น่าสนใจดีไป
 ล้อมเกล้าขึ้น ในระดับ ม.ปลาย เพราะทำให้เรา
 ได้รับความรู้เกี่ยวกับเรือ และทำให้เรา
 ได้รับความรู้เกี่ยวกับเรือ และทำให้เรา
 ได้รับความรู้เกี่ยวกับเรือ และทำให้เรา
 ได้รับความรู้เกี่ยวกับเรือ และทำให้เรา

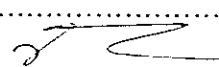
 (นางสาว... ..)
 ๒๕๖๕

ขอขอบคุณ ☺



ที่ ทม 2002/898

บัณฑิตวิทยาลัย มหาวิทยาลัยบูรพา
ต.แสนสุข อ.เมือง จ.ชลบุรี 20131

14 มีนาคม 2545

เรื่อง ขอบความอนุเคราะห์ในการตรวจสอบความเที่ยงตรงของเครื่องมือเพื่อการวิจัย
เรียน นางสาวสุรดี อำนวยศิริสุข
สิ่งที่ส่งมาด้วย เล้าโครงย่อวิทยานิพนธ์ และเครื่องมือเพื่อการวิจัย จำนวน 1 ชุด

ด้วยนางสาวมณีลดา คนตรี นิสิตระดับบัณฑิตศึกษา หลักสูตรการศึกษา-
มหาบัณฑิต สาขาวิชาเทคโนโลยีทางการศึกษา มหาวิทยาลัยบูรพา ได้รับอนุมัติให้ทำวิทยานิพนธ์
เรื่อง การพัฒนารายการวิดิทัศน์คาราโอเกะภาพยนต์แนวเรื่อ คอนเท้นมเรือกระบวน สำหรับนักเรียนชั้น
มัธยมศึกษาปีที่ 6 ในความควบคุมดูแลของ รศ.ดร.พงศ์ประเสริฐ หกสุวรรณ ประธานกรรมการ
ขณะนี้อยู่ในขั้นตอนการสร้างเครื่องมือเพื่อการวิจัย ในการนี้บัณฑิตวิทยาลัยได้พิจารณาแล้วเห็นว่าท่าน
เป็นผู้เชี่ยวชาญในเรื่องดังกล่าวเป็นอย่างดี จึงขอความอนุเคราะห์จากท่านในการตรวจสอบความเที่ยงตรง
ของเครื่องมือ เพื่อการวิจัยของนิสิตในครั้งนี

จึงเรียนมาเพื่อโปรดพิจารณา บัณฑิตวิทยาลัย มหาวิทยาลัยบูรพา หวังเป็นอย่างยิ่ง
ว่าคงจะได้รับความอนุเคราะห์จากท่านด้วยดี และขอขอบคุณอย่างสูงมา ณ โอกาสนี้

ขอแสดงความนับถือ

(รองศาสตราจารย์ ดร.ประทุม ม่วงมี)

คณบดีบัณฑิตวิทยาลัย

สำนักงานเลขานุการบัณฑิตวิทยาลัย

โทรศัพท์ 0-3874-5855

โทรสาร 0-3839-3466

15 มีนาคม 2545

เรื่อง ขอบความอนุเคราะห์ในการตรวจสอบความเที่ยงตรงของเครื่องมือ
เรียน อาจารย์สุรดี อำนวยศิริสุข

ดิฉันนางสาวมณีนลดา คนตรี นิสิตระดับบัณฑิตศึกษา หลักสูตรการศึกษามหาบัณฑิต สาขาเทคโนโลยีทางการศึกษา มหาวิทยาลัยบูรพา ได้รับอนุมัติให้ทำวิทยานิพนธ์ เรื่องการพัฒนารายการวีดิทัศน์คาราโอเกะกาพย์เห่เรือ คอนเสิร์ตเรือกระบวน สำหรับนักเรียนชั้นมัธยมศึกษาปีที่ 6 ในการควบคุมดูแลของ รศ.ดร.พงศ์ประเสริฐ หกสุวรรณ ประธานกรรมการ ขณะนี้อยู่ในขั้นตอนการสร้างเครื่องมือเพื่อการวิจัย ดิฉันเห็นว่าท่านเป็นผู้เชี่ยวชาญในเรื่องการวัดและประเมินผลเป็นอย่างดี จึงขอความอนุเคราะห์จากท่านในการตรวจสอบความเที่ยงตรงของเครื่องมือ เพื่อการวิจัยในครั้งนี้

จึงเรียนมาเพื่อโปรดพิจารณา และขอขอบคุณอย่างสูงมา ณ โอกาสนี้

ขอแสดงความนับถือ

(นางสาวมณีนลดา คนตรี)

ผู้วิจัย

ได้ตรวจสอบเครื่องมือแล้ว

(นางสาวสุรดี อำนวยศิริสุข)

กศ.บ สาขาการวัดผลและประเมินผล

16 2 45



ที่ ทม 2002/455

บัณฑิตวิทยาลัย มหาวิทยาลัยบูรพา
ด.แสนสุข อ.เมือง จ.ชลบุรี 20131

17 มีนาคม 2545

เรื่อง ขอบความอนุเคราะห์ในการเก็บรวบรวมข้อมูลเพื่อหาคุณภาพของเครื่องมือเพื่อการวิจัย
เรียน ผู้อำนวยการโรงเรียนสุวรรณพลับพลาวิทยาคม
สิ่งที่ส่งมาด้วย เครื่องมือเพื่อการวิจัย จำนวน 1 ชุด

ด้วยนางสาวฉวีฉัตร คนตรี นิสิตระดับบัณฑิตศึกษา หลักสูตรการศึกษา-
มหาบัณฑิต สาขาวิชาเทคโนโลยีทางการศึกษา มหาวิทยาลัยบูรพา ได้รับอนุมัติให้ทำวิทยานิพนธ์
เรื่อง การพัฒนารายการวิดีโอทัศน์คาราโอเกะภาพยนต์เหวี่ยง ตอนแห่งหมื่นกระบวน สำหรับนักเรียนชั้น
มัธยมศึกษาปีที่ 6 ในความควบคุมดูแลของ รศ.ดร.พงศ์ประเสริฐ หกสุวรรณ ประธานกรรมการ
มีความประสงค์ขออำนวยความสะดวกในการเก็บรวบรวมข้อมูลจาก นักเรียนชั้นมัธยมศึกษาปีที่ 6
ภาคเรียนที่ 2 ปีการศึกษา 2544 โดยผู้วิจัยจะขออนุญาตเก็บรวบรวมข้อมูลด้วยตนเอง ภายในวันที่
21 มีนาคม 2545

จึงเรียนมาเพื่อโปรดพิจารณา บัณฑิตวิทยาลัย มหาวิทยาลัยบูรพา หวังเป็นอย่างยิ่งว่า
คงจะได้รับความอนุเคราะห์จากท่านด้วยดี และขอขอบคุณอย่างสูงมา ณ โอกาสนี้

ขอแสดงความนับถือ

(รองศาสตราจารย์ ดร.ประทุม ม่วงมี)

คณบดีบัณฑิตวิทยาลัย

สำนักงานเลขาธิการบัณฑิตวิทยาลัย

โทรศัพท์ 0-3874-5855

โทรสาร 0-3839-3466



ที่ ทม 2002/948

บัณฑิตวิทยาลัย มหาวิทยาลัยบูรพา
ต.แสนสุข อ.เมือง จ.ชลบุรี 20131

๔/ มีนาคม 2545

เรื่อง ขอความอนุเคราะห์ในการเก็บรวบรวมข้อมูลเพื่อการวิจัย

เรียน ผู้อำนวยการโรงเรียนชินรสวิทยาลัย

สิ่งที่ส่งมาด้วย เครื่องมือเพื่อการวิจัย จำนวน 1 ชุด

ด้วยนางสาวมณีเลขา คนตรี นิสิตระดับบัณฑิตศึกษา หลักสูตรการศึกษามหาบัณฑิต สาขาวิชาเทคโนโลยีทางการศึกษา มหาวิทยาลัยบูรพา ได้รับอนุมัติให้ทำวิทยานิพนธ์เรื่อง การพัฒนารายการวิดิทัศน์คาราโอเกะกาย้เห่เรือ ตอนเห่ชมเรือกระบวน สำหรับนักเรียนชั้นมัธยมศึกษาปีที่ 6 ในความควบคุมดูแลของ รศ.ดร.พงศ์ประเสริฐ หกสุวรรณ ประธานกรรมการ มีความประสงค์จะขอความอนุเคราะห์จากท่าน เพื่ออำนวยความสะดวกในการเก็บรวบรวมข้อมูลจากนักเรียนชั้นมัธยมศึกษาปีที่ 6 ภาคเรียนที่ 2 ปีการศึกษา 2544 โดยผู้วิจัยจะขออนุญาตเก็บรวบรวมข้อมูลด้วยตนเอง ในวันที่ 28 มีนาคม 2545

จึงเรียนมาเพื่อโปรดพิจารณา บัณฑิตวิทยาลัย มหาวิทยาลัยบูรพา หวังเป็นอย่างยิ่งว่าคงจะได้รับความอนุเคราะห์จากท่านด้วยดี และขอขอบคุณอย่างสูงมา ณ โอกาสนี้

ขอแสดงความนับถือ

(รองศาสตราจารย์ ดร.ประทุม ม่วงมี)

คณบดีบัณฑิตวิทยาลัย

สำนักงานเลขานุการบัณฑิตวิทยาลัย

โทรศัพท์ 0-3874-5855

โทรสาร 0-3839-3466

ภาคผนวก ง

แผนการสอน

คู่มือการใช้รายการวิดิทัศน์คาราโอเกะกาย้เห่เรือ
บทรายการวิดิทัศน์คาราโอเกะกาย้เห่เรือ

แผนการสอน

วิชา ท 605 ภาษาไทย
เรื่อง ภาพยนตร์เห่เรือ

ชั้นมัธยมศึกษาปีที่ 6
เวลา 4 คาบ

1. สาระสำคัญ

ภาพยนตร์เห่เรือพระนิพนธ์ของเจ้าฟ้าธรรมาธิเบศร์ นิพนธ์ขึ้นเพื่อใช้ในการเสด็จทางชลมารคเมื่อครั้งตามเสด็จพระเจ้าอยู่หัวบรมโกศไปนมัสการพระพุทธบาทสระบุรี เป็นการเห่เรือเพื่อความเพลิดเพลิน และเป็นเครื่องผ่อนคลายให้ผู้รู้สึกเหนื่อยเมื่อยล้า ภาพยนตร์ของเจ้าธรรมาธิเบศร์ฉบับนี้นับเป็นฉบับที่มีผู้นิยมนำไปใช้เหมือนกันมาก ทั้งนี้เพราะมีศิลปะการประพันธ์ถูกต้องตามฉันทลักษณ์ มีสัมผัสพยัญชนะ และสัมผัสสระแทบทุกวรรค เมื่อเห่แล้ว ทำให้เกิดเสียงไพเราะเพราะพริ้งชวนฟัง เห็นสมควรที่เยาวชนรุ่นหลังได้เรียนรู้ และช่วยกันอนุรักษ์ไว้เป็นสมบัติของชาติสืบไป

2. จุดประสงค์การเรียนรู้

2.1 จุดประสงค์ปลายทาง

เห่เรือได้ถูกต้องตามแบบฉบับการเห่เรือ

2.2 จุดประสงค์นำทาง

2.2.1 อธิบายรูปแบบภาพยนตร์เห่เรือได้

2.2.2 เขียนแผนผังโคลงสี่สุภาพ และภาพยนตร์ยานี 11 ได้

2.2.3 เห่เรือทำนองเกริ่น โคลงได้

2.2.4 เห่เรือทำนองซำลวะเห่ได้

2.2.5 เห่เรือทำนองมูลเห่ได้

2.2.6 เห่ทำนองสวะเห่ได้

3. เนื้อหาสาระ

3.1 แผนผังโคลงสี่สุภาพ และแผนผังภาพยนตร์ยานี 11

3.2 การเห่เรือมี 4 ทำนอง ได้แก่ เกริ่น โคลง ซำลวะเห่ มูลเห่ สวะเห่

3.3 ภาพยนตร์เห่เรือของเจ้าฟ้าธรรมาธิเบศร์

4. กิจกรรมการเรียนรู้การสอน

คาบที่ 1

4.1 ทดสอบก่อนเรียน โดยให้นักเรียนจับทำนองเห่เรือจากที่นักเรียนเคยได้ฟังมาอัดใส่แถบบันทึกเสียงม้วนละ 1 คน

4.2 นักเรียนศึกษาภาพเรือสุพรรณหงษ์โดยครูถามว่า เป็นภาพอะไร คืออะไร นักเรียนรู้จักหรือไม่ ให้นักเรียนช่วยกันตอบ

4.3 นักเรียนศึกษาใบความรู้เรื่อง

- รูปแบบภาพเห่เรือ
- ทำนองการเห่เรือมี 4 ทำนอง คือ เกริ่น โคลง ซ้ำลวะเห่ มูลเห่ และสวะเห่

4.4 สุ่มนักเรียน 2-3 คน สรุปสาระสำคัญที่ได้ศึกษาใบความรู้

4.5 นักเรียนและครูร่วมกันอภิปรายสาระสำคัญเพื่อให้ได้ข้อสรุป โดยครูเป็นผู้นำการอภิปรายดังนี้

ตัวอย่าง

ครู : ภาพเห่เรือ ประกอบด้วยคำประพันธ์ชนิดใดบ้าง

นักเรียน : โคลงสี่สุภาพ 1 บท ตามด้วยกาพย์ยานี 11 หลายบท

ครู : ภาพห่อโคลง มีรูปแบบอย่างไร

นักเรียน : ภาพห่อโคลงจะขึ้นด้วยโคลง 1 บท ตามด้วยกาพย์ยานี 11 1 บท และมีเนื้อหาเดียวกัน

คาบที่ 2

4.6 นักเรียนศึกษาใบความรู้เรื่อง การจับทำนองภาพเห่เรือทั้ง 4 แบบ

4.7 สุ่มนักเรียน 2-3 คน สรุปสาระสำคัญที่ได้ศึกษาใบความรู้

4.8 นักเรียนและครูร่วมกันอภิปรายสาระสำคัญเพื่อให้ได้ข้อสรุป โดยครูเป็นผู้นำการอภิปรายดังนี้

ครู : การจับทำนองภาพเห่เรือมีกี่ทำนอง อะไรบ้าง

นักเรียน : มี 4 ทำนอง คือ เกริ่น โคลง ซ้ำลวะเห่ มูลเห่ และสวะเห่

ครู : เกริ่น โคลง เริ่มเกริ่นตอนใด

นักเรียน : เรือออกจากท่า

4.9 นักเรียนอ่านกาพย์เห่เรือเป็นทำนองเสนาะ โคลงสี่สุภาพ และกาพย์ยานี 11

4.10 สุ่มนักเรียน 2-3 คน สรุปลักษณะสำคัญที่ได้ศึกษาเรื่อง กาพย์เห่เรือจากหนังสือ
วรรณลักษณะวิจารณ์

4.11 นักเรียนและครูร่วมกันอภิปรายสาระสำคัญของเรื่องและ ชื่อเรือแต่ละลำ มีชื่ออะไร
และรูปร่าง โขนเรือ (หัวเรือ) นักเรียนจะได้ศึกษาจากรายการวิดิทัศน์

4.12 นักเรียนทำแบบฝึกหัดเรื่องกาพย์เห่เรือเป็นการบ้านส่งให้ครูตรวจ

คาบที่ 3 - 4

4.13 นักเรียนดูรายการวิดิทัศน์คาราโอเกะกาพย์เห่เรือ ฟังการขับทำนองเห่เรือทั้ง 4 ทำนอง
พร้อมศึกษา โขนเรือไปพร้อมกัน ว่าเรือแต่ละลำมีรูปร่างแตกต่างกันอย่างไร การจัดขบวนเรือ รูปแบบ
เป็นอย่างไร

4.14 นักเรียนฝึกขับทำนองเห่เรือจากรายการวิดิทัศน์คาราโอเกะทีละขั้นตอน ขั้นตอนแรก
เห่ทำนอง “เกริ่น โคลง” โดยเห่ตามตัวหนังสือที่ปรากฏขึ้นที่หน้าจอ จนนักเรียนเห่ทำนองเกริ่น โคลง
ได้แล้ว ให้นักเรียนให้เพื่อนๆ ฟัง อาจารย์ผู้สอนประเมินการให้คะแนนเป็นคะแนนกิจกรรม
(10 คะแนน)

4.15 นักเรียนฝึกขับทำนองเห่เรือจากรายการวิดิทัศน์คาราโอเกะขั้นตอนที่สองเห่ทำนอง
“ซำลวะเห่” โดยเห่ตามตัวหนังสือที่ปรากฏขึ้นที่หน้าจอ จนนักเรียนเห่ทำนองซำลวะเห่ได้แล้ว ให้นักเรียน
เห่บทที่ตนเองชื่นชอบคนละ 1 บท ให้เพื่อนๆ ฟัง โดยให้เพื่อนๆ เป็นลูกคู่ อาจารย์ผู้สอน
ประเมินการให้คะแนน เป็นคะแนนกิจกรรม (10 คะแนน)

4.16 นักเรียนฝึกขับทำนองเห่เรือจากรายการวิดิทัศน์คาราโอเกะขั้นตอนที่สามเห่ทำนอง
“มุลเห่” โดยเห่ตามตัวหนังสือที่ปรากฏขึ้นที่หน้าจอ จนนักเรียนเห่ทำนองมุลเห่ได้แล้ว ให้นักเรียนเห่
บทที่ตนเองชื่นชอบคนละ 1 บท ให้เพื่อนๆ ฟัง โดยให้เพื่อนๆ เป็นลูกคู่ อาจารย์ผู้สอนประเมินการให้
คะแนน เป็นคะแนนกิจกรรม (10 คะแนน)

4.17 นักเรียนฝึกขับทำนองเห่เรือจากรายการวิดิทัศน์คาราโอเกะขั้นตอนที่สี่เห่ทำนอง
“สวะเห่” โดยเห่ตามตัวหนังสือที่ปรากฏขึ้นที่หน้าจอ จนนักเรียนเห่ทำนองสวะเห่ได้แล้ว ให้นักเรียน
เห่บทที่ตนเองชื่นชอบคนละ 1 บท ให้เพื่อนๆ ฟัง โดยให้เพื่อนๆ เป็นลูกคู่ อาจารย์ผู้สอน
ประเมินการให้คะแนน เป็นคะแนนกิจกรรม (10 คะแนน)

4.18 ทดสอบหลังเรียน โดยให้ขับทำนองเห่เรือใส่แถบบันทึกเสียงม้วนเดิมของตน เพื่อนำมา
ให้คะแนนการก้าวหน้าการเห่เรือต่อไป

5. สื่อการเรียนการสอน

- 5.1 ภาพเรือพระที่นั่งสุพรรณหงส์
- 5.2 แถบบันทึกเสียงจำนวน 30 ม้วน
- 5.3 รายการวีดิทัศน์คาราโอเกะภาพยนต์เห่เรือจำนวน 1 ม้วน
- 5.4 ที่วิทยุขนาด 20 นิ้ว จำนวน 2 เครื่อง

6. การวัดและประเมินผล

- 6.1 วัดตามจุดประสงค์นำทางคือ
 - 6.1.1 อธิบายรูปแบบภาพยนต์เห่เรือได้
 - 6.1.2 เขียนแผนผังโคลงสี่สุภาพและภาพยนต์ยานี 11 ได้
 - 6.1.3 เห่เรือได้ถูกต้องตามแบบฉบับการเห่เรือ
- 6.2 วิธีวัด
 - 6.2.1 ตรวจสอบแบบฝึกหัด
 - 6.2.2 ตรวจสอบแถบบันทึกเสียงที่นักเรียนเห่เรือ
- 6.3 เกณฑ์การประเมิน
 - 6.3.1 นักเรียนทำแบบฝึกหัดในใบกิจกรรมได้ร้อยละ 60 ถือว่าผ่าน
 - 6.3.2 นักเรียนเห่ได้ตามเกณฑ์ประเมินร้อยละ 60 ถือว่าผ่าน
- 6.4 เครื่องมือวัด
 - 6.4.1 แบบฝึกหัดเรื่องภาพยนต์เห่เรือ
 - 6.4.2 แถบบันทึกเสียง

7. กิจกรรมเสนอแนะ

นักเรียนที่เห่เรือได้ไม่คล่อง ให้ยื่นรายการวีดิทัศน์คาราโอเกะภาพยนต์เห่เรือ ตอนแห่งชมเรือ กระบวนไปฝึกหัดที่บ้านได้ด้วยตนเอง

คู่มือการایش

วิถีทัศนคาราโอเกะ: ภาพยนตร์เรือ

ตอนแห่ชมเรือกระบวน

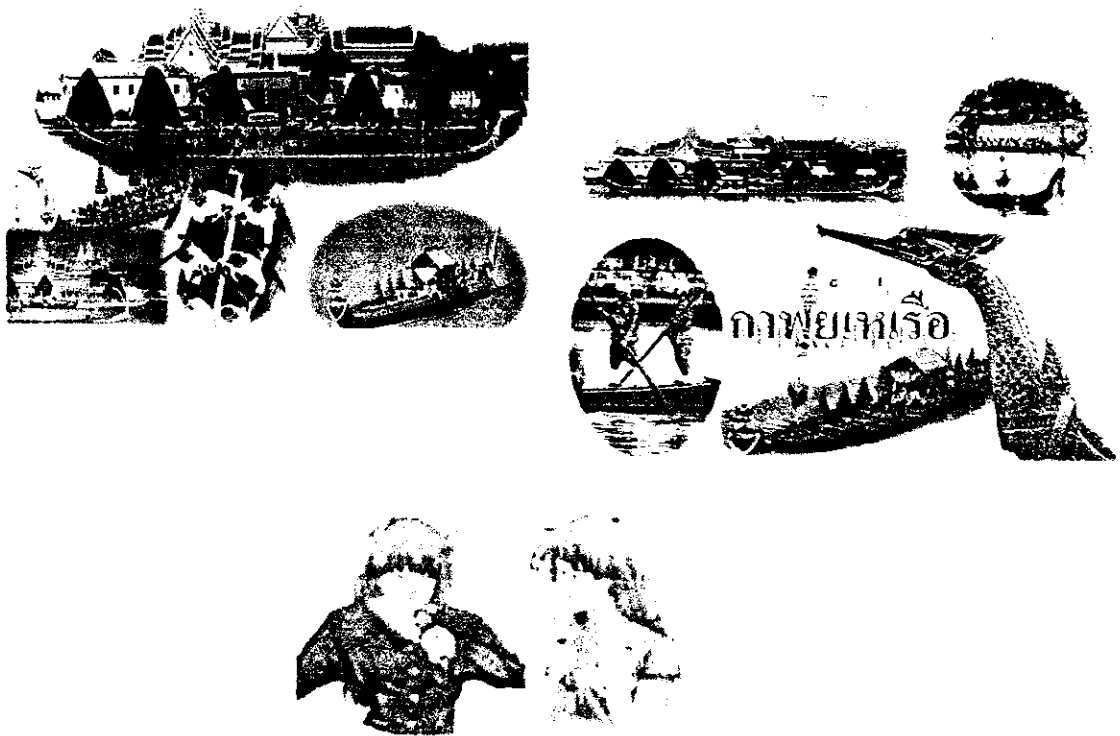

คู่มือการใช้วีดิทัศน์คาราโอเกะ ภาพยนตร์เห่เรือ ตอนเห่ชมเรือกระบวน

รายการวีดิทัศน์คาราโอเกะภาพยนต์เห่เรือ ตอนเห่ชมเรือกระบวน ใช้ประกอบการสอน วิชา ท 605 ภาษาไทย โดยเนื้อหาเป็นการสาธิตการเห่เรือ จากภาพยนต์เห่เรือ ของเจ้าฟ้าธรรมธิเบศร ไชยเชษฐาสุริยวงศ์ ในหนังสือเรียนวิชาภาษาไทยชุดวรรณลักษณะวิจารณ์ เล่ม 1 ชั้นมัธยมศึกษาปีที่ 6 ตามหลักสูตรมัธยมศึกษาตอนปลายพุทธศักราช 2524 (ฉบับปรับปรุง พ.ศ. 2533) ของกระทรวงศึกษาธิการ ในคู่มือการใช้วีดิทัศน์คาราโอเกะภาพยนต์เห่เรือ ตอนเห่ชมเรือกระบวนฉบับนี้นั้น ประกอบไปด้วย

- ขั้นตอนการใช้
- แผนรายการสอน
- แผนผังรายการ
- ใบความรู้
- แบบฝึกหัด
- ภาพยนต์เห่เรือ



คู่มือการใช้ชีวิตทัศนคาราโอเกะภาพยนต์เหวเรือ

ขั้นเตรียมตัวก่อนใช้ชีวิตทัศนคาราโอเกะ

1. ทำการทดสอบก่อนเรียนโดยให้ขับทำนองเหวเรือจากที่นักเรียนเคยได้ฟังมา
อัดใส่แถบบันทึกเสียง ม้วนละ 1 คน
2. นักเรียนศึกษาภาพเรือสุพรรณหงส์ โดยครุฑถามว่า คืออะไร นักเรียนรู้จักหรือไม่
ไม่ ให้นักเรียนร่วมกันอภิปราย
3. นักเรียนศึกษาใบความรู้เรื่อง
 - 3.1 รูปแบบของภาพยนต์เหวเรือว่า ประกอบด้วย โคลงสี่สุภาพ 1 บท และตาม
ด้วย ภาพยนตร์ยานี 11 หลายบท
 - 3.2 ภาพยนต์เหวเรือ ประกอบด้วยการขับทำนองเหวเรือ 4 แบบ
4. สุ่มนักเรียน 2 – 3 คน ให้อภิปรายเรื่อง รูปแบบภาพยนต์เหวเรือ
5. ครูอภิปรายร่วมกับนักเรียน เรื่องรูปแบบภาพยนต์เหวเรือ

ขั้นการใช้ชีวิตทัศนคาราโอเกะ

1. นักเรียนดูชีวิตทัศนคาราโอเกะภาพยนต์เหวเรือ ซึ่งเนื้อหาอันประกอบด้วย
รูปแบบของภาพยนต์เหวเรือ และการเหวเรือทั้ง 4 แบบ
2. นักเรียนฝึกขับทำนองเหวเรือจากชีวิตทัศน ที่ละขั้นตอนจนขับทำนองเหวเรือได้
โดยเหวตามตัวหนังสือที่ปรากฏขึ้นที่หน้าจอ

ขั้นหลังการใช้ชีวิตทัศนคาราโอเกะ

- 2.1 นักเรียนทดสอบหลังเรียน โดยให้ขับทำนองเหวเรือจากที่นักเรียนได้ฝึกขับ
ทำนองเหวเรือจากชีวิตทัศนคาราโอเกะภาพยนต์เหวเรือ
- 2.2 นักเรียนทำแบบฝึกหัดเรื่องภาพยนต์เหวเรือ

แผนรายการสอนทางรายการวิชิตศันคาราโอเกะ

ชุดวิชา ท 605 ภาษาไทย

ชั้นมัธยมศึกษาปีที่ 6

ความยาว 23 นาที

เรื่อง กาพย์เห่เรือ คอนเห่ชมเรือกระบวน

รูปแบบ การสาธิต

ประเด็นรายการ

การเห่เรือตามแบบของกองทัพเรือ

แนวคิด

การเห่เรือ คือ การขับทำนอง 4 แบบ อันประกอบด้วย เกริ่น โคลง, มูลเห่, ซ้ำลวะเห่, สวะเห่

วัตถุประสงค์

หลังจากชมรายการวิชิตศันคาราโอเกะกาพย์เห่เรือ คอนเห่ชมเรือกระบวนแล้ว ผู้เรียนสามารถ เห่เรือได้ถูกต้อง

กิจกรรมก่อนชมรายการ

ทำแบบประเมินก่อนเรียน (ทำการทดสอบเห่เรือ)

กิจกรรมระหว่างชมรายการ

สังเกตวิธีการเห่เรือที่ถูกต้องในรายการวิชิตศันที่ได้ชม

กิจกรรมหลังชมรายการ

ทำแบบประเมินหลังเรียน (ทำการทดสอบเห่เรือ)

แผนผังรายการสอน

ชุดวิชา ท 605 ภาษาไทย

ชั้นมัธยมศึกษาปีที่ 6

เรื่อง ภาพยนตร์เห่เรือ ตอนเห่ชมเรือกระบวน

ความยาว 23 นาที

รูปแบบ การสาธิต

ลำดับ	ประเด็นรายการ	เวลา
1.	การเห่เรือ	23 นาที

ภาพย์เห่เรือ
บทเห่ชมเรือกระบวน

โคลง

ปางเสด็จประเวศด้าว	ชลาลัย
ทรงรัตนพิमानชัย	กิ่งแก้ว
พรั่งพร้อมพวกพลไกร	แห่นแห่
เรือกระบวนต้นแพ้ว	เพริศพริ้งพายทอง

ภาพย์ยานี 11

พระเสด็จโดยแดนชล	ทรงเรือต้นงามเฉิดฉาย
กิ่งแก้วแพ้วพรรณราย	พายอ่อนหยับจับงามอน
นาวาแน่นเป็นชนิด	ล้วนรูปสัตว์แสนยาก
เรือรวทิวธงสลอน	สาครลั่นครั่นครั่นฟอง
เรือครุฑยุคนาคหัว	ลิวลอยมาพาด้นผยอง
พลพายกรายพายทอง	ร้องไห้ไห้ไห้เห่มา
สรมุขมุขสีดำน	เพียงพิมานผ่านเมฆา
ม่านกรองทองรจนา	หลังคาแดงแย่งมังกร
สมรรถชัยไกรกาบแก้ว	แสงแวววิบจับสาคร
เรียบเรียงเคียงคู่จร	ตั้งร่อนฟ้ามาแดนดิน
สุวรรณหงส์ทรงพู่ห้อย	งามชดช้อยลอยหลังสินธุ์
เพียงหงส์ทรงพรหมินทร์	ลินลาศเลื่อนเตื่อนตาชม
เรือไชยเวรืองว้าง	รวดเร็วจริงยิ่งอย่างลม
เสียงเล่าเร้าระดม	หม่อมท่ายเย็นเดินคู่กัน
คชสีห์ที่ผาดแผ่น	ดูตั้งเป็นเห็นขบขัน
ราชสีห์ที่ยืนยัน	คันสองคู่ดูยิ่งยง
เรือม้าน้ำมุงน้ำ	แล่นเฉื่อยฉ่ำล้าระหง
เพียงม้าอาชาทรง	องค์พระพายผายผันผยอง

เรือสิงหวิงแผ่นไผน	โจนตามคลื่นผืนผ้าฟอง
ดูยั้งสิงห์ลำพอง	เป็นแถวท่องล่องตามกัน
นาคาหน้าตั้งเป็น	ดูชะเม่นเห็นขบขัน
มังกรดอนพายัพัน	ทันแข่งหน้าวาสูกรี
เลี้ยงผาง่าเท้าไผน	เพียงโจนไปในวาริ
นาวาหน้าอินทริย์	มีปีกเหมือนเลื่อนลอยโพยม
ดนตรีมีอึงอล	ก้องกาหลพลแห่โหม
ให้อีกครีกครั้นโครม	โสมนัสชื่นรื่นเริงพล
กรืทานหมู่เนาเวศ	จากนครเศศโดยสาชล
เหิมหื่นชื่นกระมล	ยลมีจฉาสารพันมี

ใบความรู้ที่ 1 เรื่อง รูปแบบของกาพย์เห่เรือ

รูปแบบของกาพย์เห่เรือ

ประกอบด้วย โคลงสี่สุภาพ 1 บท แล้วตามด้วยกาพย์ยานี 11 กี่บทก็ได้

รูปแบบของโคลงสี่สุภาพ

โคลงสี่สุภาพ มีรูปแบบข้อบังคับดังนี้

ก. คณะ 4 บาท เป็น 1 บท แต่ละบาทมี 2 วรรค วรรคแรกมี 5 คำ วรรคที่สอง 3 บาทแรก มีวรรคละ 2 คำ วรรคที่ 2 ของบาทที่ 4 มี 4 คำ รวม 30 คำ เต็มสร้อยท้ายบาทที่ 1 และบาทที่ 3 ได้แห่งละ 2 คำ รวมเป็น 34 คำ

ข. คำเอกคำโท บังคับคำเอก 7 คำโท 4 ตามตำแหน่งในผังตัวอย่าง หนึ่งในที่ที่ต้อง คำเอก อาจใช้คำตาย หรือคำเสียงสั้นแทนก็ได้ คำสุดท้ายของบทนิยมใช้คำเสียงจัตวาหรือสามัญ

ค. สัมผัส บังคับสัมผัสรับและส่ง อันเป็นสัมผัสนอกและไม่ใช้คำซ้ำในการส่งสัมผัส แต่จะเว้นห่างมีคำคั่น แต่ไม่เป็นที่นิยม

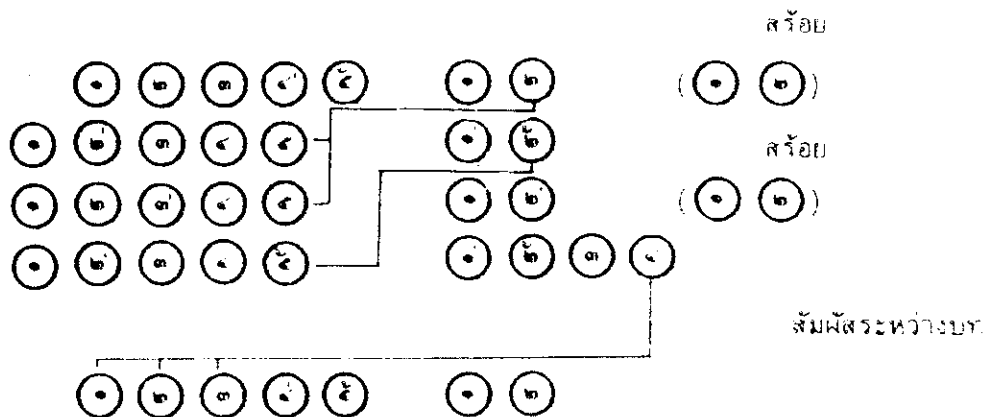

พอสรุปได้ว่า โคลงสี่สุภาพนั้น 1 บท มี 4 บาท จำนวน 30 คำ 1 บาท มี 2 วรรค วรรคแรก 5 คำ วรรคหลัง 2 คำ ยกเว้น วรรคหลังของบาทสุดท้ายมี 4 คำ มี คำสร้อยได้ 2 แห่ง คือ ท้ายบาทที่ 1 และท้ายบาทที่ 3 บังคับคำเอก 7 แห่ง โท 4 แห่ง การสัมผัส คำสุดท้ายของบาทที่ 1 สัมผัสกับ คำสุดท้ายวรรคแรกของบาทที่ 2 และ 3 และคำสุดท้ายของบาทที่ 2 สัมผัสกับคำสุดท้ายวรรคแรกของบาทที่ 4

รูปแบบของกาพย์ยานี 11

ก. คณะ บทหนึ่งมี 2 บาท คือบาทเอกและบาทโท บาทหนึ่งมี 2 วรรค วรรคแรก มี 5 คำ วรรคที่ 2 มี 6 คำ รวมบาทหนึ่งมี 11 คำ

ข. สัมผัส คำที่ 5 ของวรรคแรกของบาทเอก ส่งสัมผัสรับคำที่ 1 หรือ 2 หรือ 3 ของ วรรคที่ 2 และคำที่ 6 ของวรรคที่ 2 ส่งไปรับสัมผัสกับคำที่ 5 ของวรรคที่ 1 บาทโท ซึ่ง จะสัมผัสกับคำที่ 1 หรือ 2 หรือ 3 ของวรรคที่ 2 บาทโท และคำสุดท้ายของวรรคที่ 2 บาทโท สัมผัสกับคำสุดท้ายของวรรคที่ 2 บาทเอกบทต่อไป

ค. เสียงวรรณยุกต์ กาพย์ทุกชนิดไม่มีข้อบังคับเสียงวรรณยุกต์

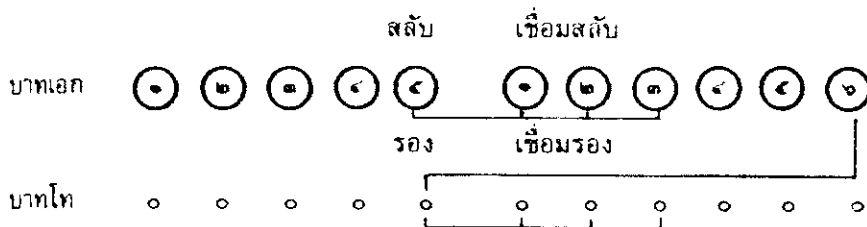

พอสรุปได้ว่า กาพย์ยานี 11 นั้น 1 บทมี 2 บาท (บาทเอกและบาทโท) จำนวน 22 คำ 1 บาทจะมี 2 วรรค วรรคแรก 5 คำ วรรคหลัง 6 คำ การสัมผัสกาพย์ยานี 11 คล้ายการสัมผัสของกลอนสุภาพ คือ คำสุดท้ายของวรรคที่ 1 สัมผัสกับคำที่ 3 ของ วรรคที่ 2 คำสุดท้ายวรรค 2 สัมผัสกับคำสุดท้ายของวรรคที่ 3

ใบความรู้ที่ 2

เรื่อง ภาพยนตร์เห่เรือ

ในภาพยนตร์เห่เรือจะมีคำประพันธ์ 2 ชนิด คือ โคลงสี่สุภาพ 1 บท และกาพย์ยานี 11 หลายบท โดยขึ้นด้วยโคลงสี่สุภาพก่อน

การขับทำนองเห่เรือ มี 4 แบบ ได้แก่ เกรินโคลง ซ้ำลระเห่ มุลเห่ และสวะเห่

เกรินโคลง คือการขับทำนองโคลงสี่สุภาพอย่างช้า เป็นเบื้องต้นของการเห่

ซ้ำลระเห่ คือการขับทำนองกาพย์ยานี 11 เมื่อเรือออกจากท่า

มุลเห่ คือการขับทำนองกาพย์ยานี 11 เมื่อพายทวนน้ำต้องใช้จังหวะเร็ว

สวะเห่ คือการขับทำนองกาพย์ยานี 11 เมื่อเรือจวนถึงที่ประทับ



บทรายการวิดิทัศน์คาราโอเกะภาพยนตร์เรือ

ลำดับ	ภาพ	เสียง
1	ในหลวงประทับในเรือพระที่นั่ง	ปางเสด็จประเวศด้าว ชลาลัย
2	ในหลวงประทับในเรือพระที่นั่ง	ทรงรัตนพิमानชัย กิ่งแก้ว
3	ทหารองครักษ์	พรั่งพร้อมพวงพลไกร แหนแน่
4	เรือพระที่นั่งทรงสุพรรณหงส์	เรือกระบวนคันแพ้ว เพรศพรั่งพายทอง
5	ในหลวงประทับในเรือพระที่นั่ง	พระเสด็จโดยแดนชล
6	เรือพระที่นั่ง	ทรงเรือคันทงามเลิศฉาย
7	พระที่นั่ง	กิ่งแก้วแพ้วพรรณราย
8	ฝีพาย	พายอ่อนหับจับงามงอน
9	กระบวนพยุหยาตราเต็มแม่น้ำ	นาวาแน่นเป็นขนำด
10	โขนเรือรูปสัตว์ต่างๆ	ล้วนรูปสัตว์แสนยกร
11	ทิวธง	เรือริ้วทิวธงสลอน
12	คลื่นน้ำกระเซ็นจากเรือ	สาครลั่นครื้นครื้นฟอง
13	โขนเรือครุฑ	เรือครุฑยุคนาคทิว
14	เรือครุฑแล่นผ่าน	ลิวลอยมาพาศันผยอง
15	ฝีพายกำลังพาย	พลพายกรายพายทอง
16	ฝีพาย	ร้องไห้เหโ้ไห้เหมา
17	เรือไกรสรमुख	สร मुख मुख สี่ด้าน
18	เรือกำลังแล่นผ่าน	เพียงพิमानผ่านเมฆา
19	ม่านทองในตำเรือ	ม่านกรองทองรจนา
20	หลังคาเรือพระที่นั่ง	หลังคาแดงแย่งมังกร
21	เรือสมรรถชัย	สมรรถชัยไกรกาบแก้ว
22	ศิวน้ำ	แสงแวววิบจับสาคร
23	เรือ 2 ลำ คู่กัน	เรียบเรียงเคียงคู่จร
24	เรือ	ตั้งร่อนฟ้ามาแดนดิน
25	เรือพระที่นั่งสุพรรณหงส์	สุพรรณหงส์ทรงพู่ห้อย
26	ลำเรือลอยอยู่บนแม่น้ำ	งามชดช้อยลอยหลังสินธุ์
27	เรือพระที่นั่งสุพรรณหงส์	เพียงหงส์ทรงพรหมินทร์
28	เรือพระที่นั่งสุพรรณหงส์ลอยผ่านไป	ลินลาศเลื่อนเดือนคาชม

ลำดับ	ภาพ	เสียง
56	ผีพาย	โสมนัสขึ้นเรือนเริงพล
57	เรือมากมายเต็มแม่น้ำ	กริธาหมุ่นาเวศ
58	วิวกระบวนเรือ	จากนครเศศโดยสาชล
59	วิวกระบวนเรือ	เหมมเห็นขึ้นกระมล
60	วิวกระบวนเรือ	ยลมัจฉาสารพินมิ