

บทที่ 2

วรรณกรรมที่เกี่ยวข้อง

ในการศึกษาค้นคว้าเอกสารและงานวิจัยที่เกี่ยวข้อง เพื่อเป็นพื้นฐานในการวิจัยครั้งนี้ ผู้วิจัยได้จัดระเบียบเรียงเป็นหัวข้อ ดังนี้

1. เอกสารที่เกี่ยวกับวิดิทัศน์
 - 1.1 ความหมายของวิดิทัศน์
 - 1.2 ประโยชน์และคุณค่าของวิดิทัศน์
 - 1.3 ประเภทและรูปแบบของรายการวิดิทัศน์
 - 1.4 การผลิตรายการวิดิทัศน์เพื่อการศึกษา
 - 1.5 งานวิจัยที่เกี่ยวข้องกับวิดิทัศน์
2. เอกสารที่เกี่ยวกับคาราโอเกะ
 - 2.1 ความหมายของคาราโอเกะ
 - 2.2 ประวัติของคาราโอเกะ
 - 2.3 ส่วนประกอบของคาราโอเกะ
 - 2.4 การนำคาราโอเกะมาใช้ในห้องเรียน
 - 2.5 งานวิจัยที่เกี่ยวข้องกับคาราโอเกะ
3. เอกสารที่เกี่ยวกับตัวอักษรและสี
 - 3.1 ความสัมพันธ์ระหว่างสีของตัวอักษรกับสีของพื้นหลัง
 - 3.2 งานวิจัยที่เกี่ยวข้องกับตัวอักษรและสี
4. เอกสารที่เกี่ยวกับบทร้อยกรอง
 - 4.1 ความหมายและความสำคัญของร้อยกรอง
 - 4.2 ประเภทและองค์ประกอบของร้อยกรอง
 - 4.3 ภาพย่นหรือโคลง
 - 4.4 รูปแบบกาพย์ยานี 11 และรูปแบบโคลงสี่สุภาพ
 - 4.5 งานวิจัยที่เกี่ยวข้องกับบทร้อยกรอง
5. เอกสารที่เกี่ยวกับการอ่านทำนองเสนาะ
 - 5.1 ความหมาย

- 5.2 การสอนอ่านทำนองเสนาะ
- 5.3 แนวทางในการอ่านร้อยกรอง
- 5.4 ทำนองในการอ่านโคลงสี่สุภาพและกาพย์ยานี 11
- 5.5 เครื่องหมายที่ใช้ในคำอธิบายศิลปะการอ่านทำนองเสนาะ
- 5.6 งานวิจัยที่เกี่ยวข้องกับการอ่านทำนองเสนาะ

เอกสารที่เกี่ยวข้องกับวีดิทัศน์

ความหมายของวีดิทัศน์

วีดิทัศน์เดิมรู้จักกันแพร่หลายทั่วไปกับคำว่า เทปโทรทัศน์ แถบบันทึกภาพ ภาพทัศน์ หรือที่ชาวบ้านมักเรียกทับศัพท์จากภาษาต่างประเทศว่า วิดีโอ (video) และใช้กันอย่างแพร่หลายมาโดยตลอด พ.ศ. 2531 คณะกรรมการบัญญัติศัพท์วิทยาศาสตร์แห่งราชบัณฑิตยสถาน เห็นว่าคำในภาษาต่างประเทศว่า “video” เป็นเครื่องใช้ไฟฟ้าประเภทเดียวกับ “television” ซึ่งมีศัพท์บัญญัติว่า “โทรทัศน์” แล้ว จึงสมควรบัญญัติคำว่า video ขึ้นใช้เป็นชื่อทางการในภาษาไทยด้วยศัพท์ที่บัญญัติก็ควรมีคำว่า “ทัศน์” ประกอบอยู่ด้วยเพื่อให้เข้าชุดกัน คณะกรรมการบัญญัติศัพท์วิทยาศาสตร์สรุปได้ว่า “วีดิทัศน์” ความหมายของศัพท์นี้คือ เครื่องที่แสดงภาพเพื่อความเพลิดเพลิน (กัญญา จงศิริรัตน์ และคนอื่น ๆ, 2531, หน้า 84)

ความหมายของคำว่า วีดิทัศน์ วิดีโอ เทปโทรทัศน์ หรือภาพทัศน์ มีความหมายที่คล้ายคลึงกันตามที่ราชบัณฑิตยสถานบัญญัติศัพท์ขึ้น หมายถึง แถบเคลือบสารแม่เหล็ก ที่ใช้บันทึกสัญญาณ ภาพและสัญญาณเสียง (ราชบัณฑิตยสถาน, 2526, หน้า 374)

สมบูรณ์ สงวนญาติ (2534, หน้า 233) ได้ให้คำจำกัดความของ เทปวีดิทัศน์ (video tape) ว่า เทปวีดิทัศน์สามารถบันทึกภาพเคลื่อนไหวลงในเส้นเทปบันทึกภาพในรูปของสนามแม่เหล็ก โดยใช้ถ่ายภาพทางโทรทัศน์ เปลี่ยนภาคสัญญาณทางไฟฟ้าและนำสัญญาณทางไฟฟ้ามาบันทึกไว้ในรูปของสนามแม่เหล็กบนเส้นเทปโดยใช้เครื่องเทปบันทึกภาพ (video tape recorder) เมื่อต้องการจะดูภาพ เครื่องบันทึกภาพจะสามารถนำเอาภาพที่เก็บไว้ในรูปของสนามแม่เหล็กบนเส้นเทปเปลี่ยนกลับมาเป็นสัญญาณทางไฟฟ้า ส่งต่อไปยังเครื่องรับโทรทัศน์ หรือมอนิเตอร์ จะเกิดภาพเคลื่อนไหวปรากฏบนจอเครื่องรับได้เป็นภาพเคลื่อนไหว มีสีสวยสดงดงามเหมือนธรรมชาติ

บุญเที่ยง จุ้ยเจริญ (2534, หน้า 179) ได้ให้ความหมายของวีดิทัศน์ไว้ว่า กระบวนการบันทึกและเก็บสัญญาณภาพและเสียงไว้ในสื่อกลาง ที่เป็นวัสดุทางแม่เหล็กไฟฟ้า และรวมไปถึงกระบวนการถ่ายทอดภาพและเสียง โดยผ่านอุปกรณ์ทางอิเล็กทรอนิกส์ไปสู่ผู้รับด้วย

กิตานันท์ มลิทอง (2536, หน้า 144) กล่าวว่า วิดิทัศน์ แบ่งเป็นวัสดุคือแถบวิดิทัศน์ และอุปกรณ์เครื่องเล่นวิดิทัศน์ แถบวิดิทัศน์เป็นวัสดุที่สามารถใช้บันทึกภาพและเสียงไว้ได้พร้อมกัน ในแถบเทปในรูปของคลื่นแม่เหล็กไฟฟ้าและยังสามารถลบแล้วบันทึกลงใหม่ได้เช่นเดียวกับเทปบันทึกเสียง แถบวิดิทัศน์ทำด้วยสาร โพลีเอสเตอร์ (Polyester) มีขนาดความกว้างของแถบเทปหลายขนาด ตั้งแต่ ½ นิ้ว ¾ นิ้ว 1 นิ้ว หรือ 2 นิ้ว ทั้งนี้แล้วแต่ชนิดและระบบของเครื่องเล่นวิดิทัศน์นั้น ๆ

วิจิตร วังศัพท์ยศกุล (2536, หน้า 6) ได้สรุปไว้ว่า เทปโทรทัศน์ หมายถึง แถบบันทึกภาพและเสียงที่ผลิตขึ้นมา โดยมีวัตถุประสงค์ที่ใช้ในการบันทึกภาพและเสียง สำหรับการนำเสนอเพื่อความบันเทิง ข่าวสาร หรือการศึกษาหาความรู้ โดยมีส่วนประกอบที่สำคัญคือ เครื่องเล่นเทปโทรทัศน์และเครื่องรับโทรทัศน์

จากความหมายดังกล่าวอาจสรุปได้ว่า วิดิทัศน์ หมายถึง วัสดุที่ใช้ทำการบันทึกหรือเก็บสัญญาณภาพและสัญญาณเสียงไว้ในรูปของเส้นแรงแม่เหล็กที่ทำให้เกิดภาพเคลื่อนไหวปรากฏบนจอเครื่องรับได้เป็นภาพเคลื่อนไหวที่มีสีสันสวยงามเหมือนธรรมชาติและยังสามารถลบแล้วบันทึกใหม่ได้เช่นเดียวกับเทปบันทึกเสียง

ประโยชน์และคุณค่าของเทปวิดิทัศน์

วิดิทัศน์ได้เข้ามามีบทบาทในวงการสื่อสถาบันการศึกษาต่าง ๆ ได้ให้ความสนใจและนำวิดิทัศน์มาใช้มากขึ้น จึงนับว่าวิดิทัศน์การสอนมีคุณค่าต่อการศึกษายังยิ่ง

เพ็ญศรี ทวีสุวรรณ และอื่นๆ (2534, หน้า 400) ได้กล่าวถึงประโยชน์และการใช้วิดิทัศน์เพื่อการศึกษา โดยแยกเป็นข้อ ๆ ได้ดังต่อไปนี้

1. เหมาะอย่างยิ่งสำหรับเป็นเครื่องมือเพื่อบันทึกเหตุการณ์สำคัญที่หาดูได้ยากหรือสิ่งที่น่าสนใจเพื่อนำไปเก็บ หรือเพื่อการศึกษาในระดับท้องถิ่นได้ภายหลัง การใช้งานมีความคล่องตัวมากกว่าสื่อภาพยนตร์ ประหยัดกว่า และหากไม่มีความจำเป็นต้องใช้อีกก็สามารถบันทึกภาพใหม่ทับลงไปได้

2. สามารถบันทึกสถานการณ์จำลองไว้ล่วงหน้า ในลักษณะเป็นบทเรียน แล้วนำมาใช้เป็นส่วนหนึ่งของการสอนหรือการฝึกอบรมที่จัดในสถานที่ต่าง ๆ กันหรือที่บ้านในภายหลัง บทเรียนดังกล่าวอาจทำให้มีลักษณะคล้ายกับการสอนจริงก็ได้ คือมีทั้งการนำเข้าสู่บทเรียนการสอน เนื้อหา การทำกิจกรรม และทำแบบประเมินผล ในการใช้บทเรียนกับการศึกษานอกระบบโรงเรียน ในลักษณะนี้ จะต้องมีหนังสือและคู่มือประกอบด้วย คำสั่งที่ได้รับจากการชมวิดิทัศน์ อาจเป็นการบอกให้ผู้เรียนหยุดเทปเพื่ออภิปรายเนื้อหาที่ได้นำเสนอแล้วร่วมกัน หรือกำหนดให้ผู้เรียนหยุดเทปแล้วนำแบบประเมินผล หลังจากนั้นจึงดูคำเฉลยในการเล่นเทปต่อไป

3. ใช้เพื่อการพัฒนาทักษะหรือวิชาชีพ การใช้วีดิทัศน์บันทึกภาพและเสียง เพื่อนำไปวิเคราะห์หาจุดบกพร่องในภายหลัง นับเป็นวิธีการที่ใช้เป็นประโยชน์มากอย่างหนึ่ง ยกตัวอย่าง เช่น การใช้สอนแบบจุดภาค การฝึกพูดในที่สาธารณะ การละเล่นหรือการแสดงพื้นเมือง

4. เหมาะสำหรับการบันทึกเนื้อหาเพื่อการศึกษาในเชิงเทคนิค เช่นเป็นการขยายให้เห็นสิ่งที่มีความเล็กมาก การบันทึกที่มีความเคลื่อนไหวแล้วนำมาศึกษา โดยหยุดภาพให้นิ่งในจุดที่ต้องการ หรือแม้แต่การทำให้ภาพเคลื่อนไหวที่ช้าลงกว่าปกติ ตัวอย่างการใช้วีดิทัศน์ในลักษณะนี้ เช่น การสอนวิชาชีพเกี่ยวกับการทำงานของเครื่องยนต์ หรือการรณรงค์ให้เห็นภัยของเชื้อโรคต่าง ๆ เป็นต้น

5. เหมาะสำหรับการใช้เพื่อการทบทวนหรือศึกษาเนื้อหาเพิ่มเติมด้วยตนเอง ทั้งนี้เนื่องจากวีดิทัศน์เป็นสื่อที่ใช้ง่าย และมีการใช้กันตามบ้านเรือนค่อนข้างแพร่หลาย เมื่อได้รับฟังหรือเข้ารับการอบรมเกี่ยวกับงานอาชีพอย่างใดอย่างหนึ่งแล้ว หากยังไม่มีความเข้าใจดีพอหรือต้องการทบทวนความรู้ความเข้าใจ ก็สามารถที่จะใช้วีดิทัศน์เพื่อการศึกษาเนื้อหาด้วยตนเองอีกครั้งก็ได้

จากเอกสารการสอนชุดวิชา “เทคโนโลยีและสื่อการสอน” ของมหาวิทยาลัยโจทยธรรมราช (2534, หน้า 595 – 596) ได้กล่าวถึงประโยชน์และคุณค่าของโทรทัศน์เพื่อการศึกษาไว้ดังนี้

1. เป็นสื่อการสอนสามารถนำเอาสื่อการสอนหลายอย่างเข้ามาใช้ร่วมกันอย่างสะดวก เป็นการใช้สื่อที่เรียกว่า “สื่อประสม” ทำให้เกิดการเรียนรู้ที่สมบูรณ์ สื่อประสมที่นำมาใช้ เช่น ภาพยนตร์ ๗ โลกด์ ฟิล์มสตริป เทปบันทึกเสียง รูปภาพ แผนภูมิ แผนสถิติ ของจริง หุ่นจำลอง หรืออุปกรณ์อื่น ๆ ร่วมกับการสอนโทรทัศน์ได้อย่างดี

2. โทรทัศน์เป็นอุปกรณ์การสอนที่สำคัญ ในการสอนและการเรียนของนักเรียน โดยใช้กับผู้เรียนทุกระดับชั้น ตั้งแต่ระดับประถม มัธยม วิทยาลัย และชั้นอุดมศึกษา

3. เป็นแหล่งวิทยากรอันสมบูรณ์ โทรทัศน์เป็นแหล่งเผยแพร่ภาพการสอนไปได้ไกลและกว้างขวาง นักเรียนมีโอกาสรับประสบการณ์จากบทเรียนที่ครูโทรทัศน์ได้เลือกสรรเป็นอย่างดีแล้ว

4. ช่วยปรับปรุงการสอนของครูประจำชั้น ครูประจำการสามารถจดจำตัวอย่าง หรือกลวิธีในการสอนที่ดีหรือในแขนงที่ตนไม่ถนัดจากครูสอนทางโทรทัศน์ ซึ่งมีผู้เชี่ยวชาญในแต่ละสาขาเหล่านั้นแล้วนำไปปรับปรุงการสอนของตนให้มีคุณภาพและประสิทธิภาพมากยิ่งขึ้น ทำให้เกิดผลดีแก่นักเรียนอีกทางหนึ่งด้วย

5. ใช้ในการสาธิตอย่างได้ผล ในบทเรียนที่มีการแสดงเป็นตัวอย่างวิชาที่มีการปฏิบัติจริง ๆ เช่น การทดลองทางวิทยาศาสตร์ ชีววิทยา เคมี ศิลปะ ขับร้อง ดนตรี หรือการแสดงกิจกรรมในวิชาอื่น ๆ ผู้เรียนจากโทรทัศน์ก็สามารถเรียนได้ดี เช่นเดียวกับการสอนจากครูจริง ๆ นอกจากนี้

โทรทัศน์ยังช่วยการสอนแบบจุลภาค และช่วยนักศึกษาฝึกสอน อาจารย์นิเทศก์ โดยถ่ายเป็นเทปโทรทัศน์แล้วนำออกฉายเพื่อประเมินการสอนของคุณ จะได้หาทางปรับปรุงการสอนของคุณให้ดียิ่งขึ้น

6. สามารถบันทึกเป็นเทปโทรทัศน์ ในการออกรายการโทรทัศน์นั้น เราสามารถทำการสอนล่วงหน้าแล้วบันทึกเป็นเทปโทรทัศน์ออกรายการภายหลังได้นอกจากนี้ ยังสามารถจัดข้อผิดพลาดในการสอน โดยการลบแล้วอัดเทปใหม่ก่อนที่จะนำเทปนั้น ไปออกรายการสอนในสถาบันอื่น ๆ ได้ในภายหลัง โดยผู้สอน ไม่ต้องเดินทางไปสอนจริง

7. สามารถผลิตรายการได้ทั้งในและนอกห้องส่ง บทเรียนโทรทัศน์ที่อยู่ในหรือนอกห้องเรียนอาจถ่ายทอดไปยังเครื่องรับที่อยู่ในห้องหรือเครื่องรับในที่ใด ๆ แม้เป็นระยะทางไกล ๆ และอาจแลกเปลี่ยนรายการระหว่างสถานีของแต่ละสถานีได้อีกด้วย

8. โทรทัศน์ใช้สอนกับนักเรียนได้เป็นจำนวนมาก บทเรียนทางโทรทัศน์ที่มีครูสอนเพียงคนเดียวอาจถ่ายทอดรายการไปยังนักเรียนประหยัดด้านเวลา อุปกรณ์ จำนวนครูผู้สอน และด้านการเงินเป็นอย่างมาก

กิดานันท์ มลิทอง (2536) ได้กล่าวว่า การใช้วีดิทัศน์เพื่อเป็นสื่อในการให้ความรู้เพื่อการศึกษา และเพื่อใช้ในการสอน โดยตรงนั้น นับว่ามีความสะดวกทั้งผู้สอนและผู้เรียน ทั้งนี้เพราะผู้สอนสามารถบันทึกการสอนลงบนวีดิทัศน์เพื่อไว้ใช้สอน พอสรุปคุณค่าของวีดิทัศน์ไว้ดังนี้

1. สามารถใช้วีดิทัศน์ในสภาพการณ์ที่ผู้เรียนมีจำนวนมาก และผู้สอนมีจำนวนจำกัด ทั้งนี้เพราะสามารถแพร่ภาพและเสียงไปตามห้องเรียนต่าง ๆ และตามบ้านได้

2. เป็นสื่อการสอนที่สามารถนำสื่อหลายอย่าง มาใช้รวมกันได้อย่างสะดวก เป็นการใช้สื่อประสมเพื่อให้เกิดการเรียนรู้ได้สมบูรณ์

3. เป็นสื่อที่ช่วยเพิ่มประสิทธิภาพทางการเรียนการสอน โดยเชิญผู้เชี่ยวชาญหรือผู้มีความสามารถพิเศษในแต่ละแขนงมาเป็นผู้สอนทางวีดิทัศน์ได้

4. สามารถสาธิตได้อย่างชัดเจน สามารถทำให้ผู้เรียนได้เห็นสิ่งที่ต้องการเน้นได้โดยเทคนิคการถ่ายใกล้ (close up) เพื่อขยายภาพหรือวัสดุสิ่งของให้ผู้เรียนได้เห็นทั่วถึงกันทุกคน และอย่างชัดเจน

5. ช่วยปรับปรุงเทคนิคการสอนของครูประจำและครูฝึกสอน เช่น ในการใช้สอนแบบจุลภาค

6. เป็นสื่อที่สามารถนำรูปธรรมมาประกอบการสอนได้สะดวก และรวดเร็ว ช่วยให้ผู้เรียนได้รับความรู้ทันสมัย และทันต่อการเปลี่ยนแปลงของสังคม เพราะสามารถแพร่ภาพและเสียงของเหตุการณ์ที่กำลังเกิดขึ้นหรือเรื่องราวที่อยู่ไกล ๆ มาให้ชมได้

จากที่กล่าวมาจะเห็นได้ว่า วิดิทัศน์เป็นสื่อที่มีคุณค่าและมีประโยชน์ ตลอดจนมีบทบาทสำคัญต่อการศึกษาเป็นอย่างมาก ทั้งนี้เพราะวิดิทัศน์เป็นสื่อที่มีคุณสมบัติเด่นหลายประการ เช่น มีทั้งภาพและเสียงในขณะเดียวกัน และแสดงขั้นตอนต่าง ๆ ให้เห็นได้เหมือนจริง สามารถนำเอาเทคนิค การตัดต่อภาพเข้ามาช่วย ทำให้ผู้เรียนเกิดความสนใจ ติดตามเนื้อหาได้เป็นอย่างดี ทำให้เกิดการเรียนรู้ได้ดีขึ้น นอกจากนี้ยังสามารถนำมาใช้ในการเรียนการสอนได้ทั้งกลุ่มผู้เรียนที่มีจำนวนมากและการเรียนการสอนกลุ่มย่อย หรือเรียนรายบุคคล ซึ่งทำให้ประหยัดค่าใช้จ่ายได้ ทั้งนี้ขึ้นอยู่กับวัตถุประสงค์ของการเรียนการสอนนั้น

ประเภทและรูปแบบของรายการวิดิทัศน์

รายการวิดิทัศน์ถูกผลิตขึ้นมาหลายรูปแบบโดยมีวัตถุประสงค์ที่แตกต่างกันเช่น เพื่อให้ข่าวสาร เพื่อให้ความรู้ หรือเพื่อความบันเทิง ฉะนั้นจึงควรที่จะแยกประเภทรายการให้เห็นได้อย่างชัดเจน ดังที่ได้มีผู้อธิบายถึงประเภทของรายการวิดิทัศน์ไว้ดังนี้

ชาญชัย อินทรสุวานนท์ (2538, หน้า 50) ลัดดา สุขปริดี (2533, หน้า 104 – 105) และ กิดานันท์ มลิทอง (2533, หน้า 143) ได้แบ่งประเภทของรายการโทรทัศน์ไว้เป็น 3 ประเภทคือ

1. รายการเพื่อการค้า (commercial television = CTV) มุ่งตอบสนองต่อผู้ชมทุกระดับ เน้นด้านธุรกิจการโฆษณาสินค้าเป็นส่วนใหญ่ลักษณะรายการเป็นประเภทบันเทิงสลับโฆษณา มีการแทรกรายการข่าวสาร ข้อมูลความรู้และเรื่องศิลปวัฒนธรรมบ้าง
2. โทรทัศน์เพื่อการศึกษา (educational television = ETV) เน้นการเพิ่มพูนความรู้ให้ประชาชนทุกระดับในลักษณะข่าวสารความรู้ด้านต่าง ๆ เช่น ศิลปวัฒนธรรม กฎหมาย เทคโนโลยีใหม่ ๆ การทำมาเลียงชีพ ฯลฯ เป็นการให้ความรู้กว้าง ๆ ทั่วไป
3. โทรทัศน์เพื่อการสอน (instructional television = ITV) ลักษณะรายการเป็นการสอนบทเรียนในห้องเรียน โดยตรงเนื้อหาจะตรงตามหลักสูตรมากที่สุด เน้นผู้ดูแลเฉพาะกลุ่มหรือระดับใดระดับหนึ่งโดยเฉพาะ ทั้งในโรงเรียนและนอกโรงเรียน

วสันต์ อติศัพท์ (2533, หน้า 146 – 174) ได้เสนอรูปแบบของรายการวิดิทัศน์เพื่อการศึกษาไว้ 12 รูปแบบ ดังนี้

1. รายการสอนตรง จัดเป็นรูปแบบดั้งเดิมที่ใช้ในการถ่ายทอดสดความรู้และยังนิยมใช้อยู่มากในปัจจุบัน เพราะให้การเรียนรู้ได้ดีในเวลาที่ไม่ยาวนานนัก โดยเฉพาะเมื่อครูผู้สอนในวิดิทัศน์มีความสามารถสูงในการสอน การอธิบายยังทำให้รายการแบบสอนตรงนี้ยังมีประสิทธิภาพ
2. รายการบรรยาย เป็นรายการที่มีผู้พูดมาปรากฏตัวพูดกับผู้ชมเพียงคนเดียวคล้าย ๆ กับรายการสอนตรง แตกต่างกันตรงที่รายการบรรยายจะเน้นในการให้ความรู้ความคิดทั่ว ๆ ไปแก่ผู้ชมมากกว่าโดยทั่วไปมักจะหาสื่ออื่นมาประกอบการบรรยายให้น่าสนใจมากขึ้น ซึ่งนิยมเรียกกัน

ว่ารายการสนทนาประกอบภาพ

3. รายการสัมภาษณ์ เป็นรายการที่ใช้วิธีการนำเอาข้อสนทนาจากบุคคลบางคนออกมา โดยผ่านทางคำถามและคำตอบเสมือนเป็นการแสวงหาความจริงในนามของผู้ชม การสัมภาษณ์ โดยการบันทึกเทปโทรทัศน์หรือแถบวีดิทัศน์ ผู้ชมสามารถได้ยินทั้งเสียงเห็นภาพที่ก่อให้เกิด ความรับรู้ในความรู้สึก สีน้าของผู้ร่วมรายการตลอดจนเหตุการณ์อื่นประกอบการสัมภาษณ์นั้น
4. รายการสนทนา เป็นรายการที่มีผู้ร่วมรายการตั้งแต่ 2 คน ขึ้นไป ร่วมสนทนาใน ประเด็นที่น่าสนใจในขณะนั้น โดยมีผู้ดำเนินรายการเป็นผู้นำการสนทนา รายการนี้จะต่างกับ รายการสัมภาษณ์เพราะรายการสัมภาษณ์เน้นการถามและการตอบ ส่วนรายการสนทนาจะเน้น การแสดงความคิดเห็น
5. รายการข่าว เป็นการเสนอรายงานเหตุการณ์สำคัญที่เป็นที่น่าสนใจของประชาชน หรือมีผลกระทบต่อประชาชน โดยจะเสนอให้เป็นปัจจุบันหรือทันทีที่เกิดเหตุการณ์นั้นขึ้น
6. รายการสอนแบบจุดภาค เป็นการสอนในสถานการณ์แบบย่อส่วนในห้องเรียนแบบ ง่าย ๆ ที่สามารถควบคุมได้ทุกกระบวนการ โดยใช้นักเรียนเพียง 5-6 คน และใช้เวลาประมาณ 5 - 15 นาที เป็นการฝึกทักษะต่าง ๆ เพื่อนำไปใช้สถานการณ์จริงต่อไป การสอนแบบจุดภาคมุ่งให้ ตัวอย่างวิธีการสอนที่ดีในทักษะต่าง ๆ และมุ่งให้นักศึกษาคูได้ออกมาทดลองสอนและประเมิน ผลจากข้อมูลย้อนกลับ ด้วยเหตุนี้สื่อที่มีคุณภาพอย่างดีเยี่ยมต่อการสอนแบบจุดภาคจึง ได้แก่ “การบันทึกเทปโทรทัศน์” เพราะสามารถทำได้อย่างรวดเร็วสะดวกและง่ายขาย อีกทั้งให้ผู้เรียนเห็น ได้ทั้งภาพ ได้ยินทั้งเสียง ทั้งในแง่ของตัวอย่างทักษะการสอนและการคุณภาพตัวเองสอนจากเทป โทรทัศน์ที่บันทึกไว้
7. รายการสารคดี การสารคดีคือ การอธิบายถึงข้อเท็จจริงโดยมีการแสดงประกอบใน บางส่วนหรือทั้งหมด โดยมุ่งให้ผู้ชมทราบวิธีการดำเนินงานตามลำดับขั้น โทรทัศน์เป็นสื่อที่ดีมาก สำหรับการสารคดี เพราะสามารถเห็นภาพและ ได้ยินเสียง อีกทั้งสามารถทำภาพขนาดต่าง ๆ เพื่อ ความชัดเจนในการชมได้ด้วย
8. รายการสารคดี เป็นรายการเพื่อการเล่าเรื่องราวที่น่าสนใจให้ผู้ชมเข้าใจอย่างแจ่มแจ้ง สารคดีนั้นควรจะให้ความรู้ ความเพลิดเพลิน ใ้รอารมณ์ และการ โน้มน้าวจิตใจ สารคดีทาง โทรทัศน์สามารถเสนอได้หลายรูปแบบ เช่น ด้วยภาพถ่าย ภาพนิ่ง ภาพยนตร์หรือเทปโทรทัศน์
9. รายการเกมหรือทายปัญหา เป็นรายการหนึ่งที่ใช้ได้ดีในการจัดทำรายการให้ความรู้ แก่ผู้ชมและผู้ร่วมรายการ มีผู้ร่วมรายการและมีพิธีกรเป็นผู้ดำเนินรายการ
10. รายการดนตรีและรำยรำ ในรายการดนตรีและการรำยรำเสนอภาพที่ปรากฏในแง่ ของผลของภาพ เช่น การจัดองค์ประกอบของภาพ การใช้เงาในการตกแต่งภาพ ตลอดจนการ

เคลื่อนไหวต่าง ๆ ในแง่ของการให้ข่าวสารเช่น เทคนิคการใช้นิ้วมือกับเครื่องดนตรี การเคลื่อนไหวของมือหรือเท้าในการรำรำ เป็นต้น หรือมีการผสมผสานของทั้งสองด้าน การจัดภาพและการตัดต่อภาพจะต้องเข้ากับอารมณ์และจังหวะของภาพที่ปรากฏ รายการประเภทนี้นอกจากจะเหมาะสมกับการส่งเสริมกิจกรรมพิเศษของนักเรียนแล้ว ยังเหมาะสมสำหรับการสอนทางภาษามาก

11. รายการละคร เป็นการผสมผสานระหว่างความสามารถในการเขียนบท การแสดง การจัดฉาก การถ่ายภาพ การตัดต่อ ตลอดจนการให้แสงและเสียงประกอบการแสดงทางภาพยนตร์กับการแสดงทางการบันทึกเทปโทรทัศน์

12. รายการแม็กกาซีน เป็นรายการที่ใช้รูปแบบเดียวกับนิตยสาร คือ ในรายการเดียวกันจะประกอบไปด้วยส่วนย่อย ๆ หลายเหตุการณ์ โดยทั่ว ๆ ไปมักจะเป็นเรื่องในแนวเดียวกัน จุดเด่นของรายการคือ ความสามารถในการเชื่อมโยงให้ส่วนย่อยต่าง ๆ เข้ามาเป็นรายการเดียวอย่างสอดคล้องกัน รายการนี้จะคล้าย ๆ กับรายการวิทยุทัศน์า ซึ่งเป็นรายการที่มีการแสดงหลาย ๆ อย่างสลับกันไป เช่น ร้องเพลง เล่นตลก การแข่งขัน เป็นรายการที่เน้นให้ความบันเทิง รายการ แม็กกาซีนสามารถเป็นได้ทั้งรายการสาระกึ่งบันเทิง หรือเป็นรายการทางวิชาการในสาขาต่าง ๆ รวม ๆ กันก็ได้

ทานตะวันธรรม เด็กชั้น (2536, หน้า 2 – 33) กล่าวถึงรูปแบบรายการโทรทัศน์เพื่อการศึกษาที่ควรรู้เพื่อประโยชน์ในการเลือกรูปแบบที่เหมาะสมใช้ในการจัดรายการแต่ละประเภท โดยแบ่งออกเป็น 10 รูปแบบ ดังนี้

1. รูปแบบบทความ (Straight talk) เป็นรายการที่มีลักษณะค่อนข้างจะเป็นนามธรรมมาก ถ้าผู้จัดรายการไม่มีศิลปะในการพูด การจูงใจผู้ชมก็อาจประสบความล้มเหลวได้ง่าย ในปัจจุบันไม่นิยมจัดรายการแบบบทความยาว ๆ แต่จะจัดเป็นรายการสั้น ๆ บางทีก็สอดแทรกในรายการอื่น ๆ เพื่อไม่ให้ผู้ชมเกิดความเบื่อหน่าย

2. รูปแบบอภิปราย (panel discussion) เป็นรายการที่นิยมนำมาใช้มากรูปแบบหนึ่ง ถ้ารู้จักเลือกหัวข้ออภิปรายที่อยู่ในความสนใจของผู้ชมก็จะสามารถดึงดูดใจได้ดีไม่ยิ่งหย่อนไปกว่ารายการบันเทิงบางรายการ โดยอภิปรายรายการรูปแบบนี้เหมาะจะจัดอยู่ในช่วงเวลา 30 นาที โดยประมาณจำนวนผู้พูดไม่ควรเกิน 4 คน ผู้พูดควรเป็นผู้ที่มีความเชี่ยวชาญในความรู้สาขาที่พูดจริง ๆ และถ้าผู้อภิปรายมีความคิดเห็นในทัศนะที่ต่างกัน จะทำให้รายการน่าสนใจยิ่งขึ้น

3. รูปแบบสัมภาษณ์ (interview) เป็นรายการที่นิยมใช้กับสื่อสารมวลชนแทบทุกชนิด นิยมใช้วิธีการสัมภาษณ์ผสมสอดแทรกในรายการอื่น ๆ เช่น รายการข่าว รายการเพลง รายการสารคดี หรืออาจจัดเป็นรายการเฉพาะรายการสัมภาษณ์อย่างเดียว ถ้าผู้สัมภาษณ์มีความสามารถในการสัมภาษณ์รู้จักเลือกคำถามที่อยู่ในความสนใจและเข้าใจเรื่องที่สัมภาษณ์ดีก็ทำให้รายการ

น่าสนใจได้

4. รูปแบบบันทึกเหตุการณ์จริง (on – the spot) เป็นรายการที่ดึงดูดความสนใจของผู้ชมได้เป็นอย่างดี เพราะผู้ชมมักมีความสนใจเหตุการณ์ที่บันทึกจากเหตุการณ์จริงมากกว่าการบอกเล่า แต่รายการประเภทนี้มักมีปัญหาเกี่ยวกับความเข้าใจชัดเจนของภาพและเสียง เนื่องจากเหตุการณ์และสภาพแวดล้อมบางอย่างผู้จัด ไม่อาจควบคุมได้

5. รูปแบบสาธิต (demonstration) เป็นรายการที่ดึงดูดความสนใจของผู้ชมได้เป็นอย่างดี เพราะผู้ชมมักให้ความสนใจเนื่องจากได้เห็นจริงจึงมากกว่าวิธีอื่นที่กล่าวมาแล้ว ข้อควรคำนึงก็คือ ความชัดเจนของภาพการสาธิต มุมกล้อง ระยะการถ่ายทำลำดับขั้นของการสาธิต

6. รูปแบบละคร (dramatization) รายการประเภทนี้ นิยมทำเพื่อการบันเทิงการนำวิธีการนี้มาสอดแทรกเนื้อหาความรู้เป็นสิ่งที่ทำได้ยาก จึงควรพิถีพิถันนับตั้งแต่การเขียนบทให้กลมกลืนกันการเลือกผู้แสดงที่เหมาะสมกับบทบาท

7. รูปแบบตอบปัญหาความรู้ (quiz) เป็นรายการที่มีประโยชน์ต่อผู้ชมมาก ถ้าผู้จัดรู้จักตั้งปัญหาที่เหมาะสมกับประสบการณ์ ระดับความรู้ของผู้ตอบรายการประเภทนี้มักมีการแจกรางวัลแก่ผู้ตอบ เพื่อให้ผู้ตอบเกิดความพึงพอใจและรายการสนุกสนานมักจะมีเรียงลำดับคำถามจากง่ายไปหายาก รายการประเภทนี้ไม่ควรมุ่งแต่เนื้อหาวิชาการมากเกินไปจะทำให้ผู้ชมเกิดความเบื่อหน่าย

8. รูปแบบโต้วาที (debate) การจัดรายการประเภทนี้ควรเลือกผู้ดำเนินรายการที่มีประโยชน์และอยู่ในความสนใจของผู้ชม รายการน่าสนใจมากถ้าผู้พูดเป็นผู้ที่มีความรู้กว้างขวาง มีศิลปะในการพูดที่ดี

9. รูปแบบห้องเรียนจำลอง (Classroom mockup) รายการประเภทนี้อาจทำได้ 2 ลักษณะ คือการนำนักเรียนไปสอนในห้องส่งหรือทำการถ่ายทอดในห้องเรียน ไม่ว่าจะแบบใด ธรรมชาติของห้องเรียนก็จะผิดไปและวิธีการเรียนการสอนก็อาจจะผิดจากปกติไปจากความจริง

10. รูปแบบสารคดี (Feature) เป็นรูปแบบรายการที่มีประโยชน์มากในเชิงให้การศึกษา ผู้จัดควรเลือกสารคดีที่อยู่ในความสนใจของผู้ชมรายการสารคดีที่น่าสนใจควรให้ทั้งความรู้ และความเพลิดเพลิน ความตื่นเต้นที่น่าสนใจ รายการไม่ควรยาวเกินไปโดยประมาณ 15-30 นาที นับว่าเหมาะสม ถ้าเป็นรายการควรแบ่งเป็นตอน ๆ

จากรูปแบบรายการวิทัศน์ดังกล่าวข้างต้น จะเห็นได้ว่า รูปแบบรายการวิทัศน์หรือรายการโทรทัศน์นั้นมีอยู่ด้วยกันหลายรูปแบบ ซึ่งแต่ละรูปแบบจะสร้างขึ้นเพื่อดึงดูดความสนใจของผู้ชมรายการให้มีความต้องการที่ศึกษารายการอยู่ตลอดเวลา จึงจำเป็นจะต้องคำนึงถึงเนื้อหาสาระเพื่อให้สอดคล้องกับรูปแบบที่น่าสนใจ ซึ่งรูปที่เหมาะสมกับการนำเสนอวิทัศน์คาราโอเกะ คือ รูปแบบในการสาธิตการเห่เรือ

การผลิตวีดิทัศน์เพื่อการศึกษา

ขั้นตอนในการผลิตวีดิทัศน์เพื่อการศึกษาแตกต่างจากรายการอื่น ๆ ที่ต้องพิจารณาถึงประสิทธิภาพของการให้การเรียนรู้แก่กลุ่มผู้ชมอย่างสูง งานเทคนิคต่าง ๆ จึงต้องเสริมต่อการส่งเสริมสมรรถนะการเรียนรู้ทั้งสิ้น ขั้นตอนในการผลิตรายการโทรทัศน์เป็นสิ่งแรกที่ควรศึกษา ในเรื่องนี้ พงศ์ประเสริฐ หกสุวรรณ (2540, หน้า 75 – 105) ได้เสนอแนะขั้นตอนในการผลิตรายการวีดิทัศน์เพื่อการศึกษาไว้ดังนี้ คือ

1. ขั้นการวางแผนการผลิต

1.1 การกำหนดแนวคิด เป็นการแสวงหาเรื่องราวที่จะนำมาผลิตเป็นรายการเทปบันทึกภาพ แนวความคิด (idea) คือ สถานการณ์ที่เป็นปัญหาหรือสิ่งที่บ่งชี้ถึงความต้องการทางการเรียน ซึ่งนักออกแบบการสอนวางแผนเอาไว้สำหรับหน่วยการสอนหรือวิชาในหลักสูตร แนวความคิดจะเป็นจุดเริ่มต้นของการผลิตสื่อ เพราะแนวความคิดจะช่วยจำกัดขอบข่ายที่ควรให้ความสนใจ ดังตัวอย่าง เช่น ในการสอนนิเวศวิทยาและสิ่งแวดล้อมมีแนวความคิด คือ ต้องการสอน การใช้พลังงานจากแสงอาทิตย์ จะนำไปสู่การผลิตรายการเกี่ยวกับวิธีการนำพลังงานจากแสงอาทิตย์มาใช้ในบ้าน เช่น ใช้กับเครื่องทำความร้อนหรือเครื่องทำน้ำอุ่นในบ้าน

1.2 การกำหนดลักษณะการนำไปใช้ ก่อนที่จะก้าวต่อไปในการวางแผนผลิตรายการเทปบันทึกภาพเพื่อการศึกษาควรต้องพิจารณาให้รอบคอบว่ารายการที่ผลิตขึ้นจะถูกนำไปใช้ อย่างไร เพราะรายการเทปบันทึกภาพเพื่อการศึกษาสามารถใช้ได้หลายอย่าง เช่น รายการเทปบันทึกภาพเพื่อการศึกษาที่ใช้สอนโดยตรง รายการเทปบันทึกภาพเพื่อการศึกษาที่ใช้เป็นสื่อการสอน และรายการเทปบันทึกภาพเพื่อการศึกษาที่ใช้เสริมความรู้

1.2.1 รายการเทปบันทึกภาพเพื่อการศึกษาที่ใช้สอนโดยตรง (direct teaching) เป็นรายการเทปบันทึกภาพที่จัดทำขึ้นเพื่อสอนเนื้อหาสาระเรื่องที่กำหนดไว้ในหลักสูตร มีเนื้อหาสาระที่จับสมบูรณ์ในรายการ การนำไปใช้จึงเป็นการใช้ แทนการสอน โดยให้ผู้เรียนชมต่อเนื่อง ตั้งแต่ต้นจนจบรายการในคราวเดียว มักใช้กับผู้เรียนกลุ่มใหญ่

1.2.2 รายการเทปบันทึกภาพเพื่อการศึกษาที่ใช้เป็นสื่อการสอน (teaching aids) เป็นรายการเทปบันทึกภาพที่แบ่งเนื้อหาออกเป็นส่วนย่อยหลาย ๆ ส่วน แต่ละส่วนจะเสนอเนื้อหาเฉพาะบางประเด็น การนำไปใช้จึงเป็นการใช้ประกอบการสอน โดยให้ผู้เรียนชมทีละช่วงสั้น ๆ ในชุดรายการ เมื่อจบแต่ละช่วงจะหยุดเทปและมีกิจกรรมต่อเนื่องให้ผู้เรียนปฏิบัติ มักใช้ในการเรียนกลุ่มย่อยหรือรายบุคคล

1.2.3 รายการเทปบันทึกภาพเพื่อการศึกษาที่ใช้เสริมความรู้ (enrichment) เป็นรายการเทปบันทึกภาพที่จัดทำขึ้นเพื่อเสริมความรู้ความเข้าใจเนื้อหาในหลักสูตร สาระของรายการ

จึงไม่ตรงกับหัวข้อที่กำหนดไว้ในหลักสูตรทีเดียว แต่เป็นเนื้อหาสาระที่ช่วยเสริมให้ผู้เรียนเข้าใจบทเรียนได้ดีขึ้น การนำไปใช้จึงมีใช้เพื่อการสอนเนื้อหาโดยตรง แต่ใช้เพื่อสนับสนุนการเรียนการสอน

1.3 การวิเคราะห์ผู้ชม รายการเทปบันทึกภาพเพื่อการศึกษาต่างกับรายการเทปบันทึกภาพทั่วไป เพราะมีกลุ่มผู้ชมเป้าหมายเฉพาะการวิเคราะห์ผู้ชมเป็นการพิจารณาถึง คุณลักษณะของผู้เรียน เช่น อายุ ระดับ การศึกษา ความรู้ในเนื้อหาวิชา ทักษะที่เกี่ยวข้อง เจตคติ วัฒนธรรม ความแตกต่างระหว่างบุคคลและกลุ่ม เพราะคุณลักษณะเหล่านี้จะช่วยในการวางแผนขั้นต่อไป ให้เหมาะสมกับความสนใจและความสามารถของผู้เรียน เช่น การกำหนดวัตถุประสงค์ เนื้อหาในบท คำบรรยาย จำนวนตัวอย่างที่ใช้ใน รายการ และการมีส่วนร่วมของผู้เรียน

1.4 การกำหนดวัตถุประสงค์ เมื่อได้กำหนดแนวความคิด กำหนดลักษณะการนำไปใช้ และวิเคราะห์ผู้ชมแล้ว ผลที่ได้จะนำไปสู่การกำหนดวัตถุประสงค์ทางการเรียนที่ชัดเจน แจ่มแจ้ง ซึ่งอาจมีเพียงหนึ่งหรือหลายวัตถุประสงค์ โดยเขียนออกมาเป็นวัตถุประสงค์ทางการศึกษาที่เด่นชัด เจาะจง และวัดผลได้ในรูปของวัตถุประสงค์เชิงพฤติกรรม เช่น หลังจากชม รายการเทปบันทึกภาพเรื่อง “การวางแผนผลิตรายการเทปบันทึกภาพเพื่อการศึกษา” แล้ว ผู้เรียนสามารถบอกขั้นตอนในการวางแผนผลิตรายการเทปบันทึกภาพเพื่อการศึกษาได้ถูกต้อง

1.5 การเตรียม โครงร่างเนื้อหา เป็นการกำหนดเนื้อหาที่เกี่ยวข้องกับวัตถุประสงค์จนพบว่า เนื้อหาอะไรบ้างที่จำเป็นและตอบสนองวัตถุประสงค์ของรายการ การเตรียม โครงร่างเนื้อหาทำได้โดยปรึกษากับผู้เชี่ยวชาญด้านเนื้อหาหรือถ้าผู้วางแผนเป็นผู้รู้เนื้อหาอยู่แล้วก็สามารถสำรวจสิ่งที่จะเป็น เช่น ความจริงและรายละเอียดต่าง ๆ ซึ่งมักจะ ได้จากห้องสมุด การสัมภาษณ์ การไปเยี่ยมชมสถานที่ซึ่งจะทำให้รู้สึกเชื่อมั่นว่ามีข้อมูลที่ต้องการเพื่อนำมาทำ โครงร่างที่จะเป็นกรอบของงานอันประกอบด้วย (1) หัวเรื่องที่สนับสนุนวัตถุประสงค์ และ (2) ข้อมูลรายละเอียดของแต่ละ หัวเรื่อง

1.6 การเขียนบท เป็นการเขียนรายละเอียดที่จำเป็นสำหรับการเสนอเนื้อหา รายละเอียดนี้จะระบุถึงข้อมูลสำคัญที่ใช้ในการผลิตรายการ เช่น ระบุถึงรูปแบบของรายการ ระบุถึงภาพและคำบรรยายเนื้อหาของส่วนต่าง ๆ ที่แตกต่างกัน ซึ่งจะผสมผสานกันเป็นรายการที่สำเร็จ บทรายการเทปบันทึกภาพเพื่อศึกษานี้เขียนได้หลายแบบ โดยอาจเขียนในรูปของบทประกอบภาพ (storyboard) หรือบทแบบข้อความ (script) ก็ได้ บทเทปบันทึกภาพเป็นส่วนที่สำคัญเปรียบเสมือนแผนที่นำทางสำหรับการผลิตรายการที่จะช่วยให้ทีมงานมีความเข้าใจตรงกัน และสามารถผลิตรายการ ได้อย่างมีประสิทธิภาพ

1.7 การเลือกบุคลากรและทีมงาน เป็นการสำรวจและคัดเลือกบุคลากรและทีมงานที่

มีความรู้ความสามารถและเหมาะสมมาช่วยในการผลิตรายการ บุคลากรในการผลิตรายการเทปบันทึกภาพแบ่งได้ 3 ประเภท คือ บุคลากรฝ่ายรายการ บุคลากรฝ่ายเทคนิค และบุคลากรฝ่ายสนับสนุนการผลิตรายการ

1.7.1 บุคลากรฝ่ายรายการ ได้แก่ บุคลากรบริหารการผลิต เช่น ผู้ผลิตรายการ (producer) ผู้กำกับรายการ (director) บุคลากรสร้างสรรค์การผลิต เช่น ผู้เขียนบทและบุคลากรร่วมรายการ ซึ่งแบ่งออกได้เป็นบุคลากรร่วมรายการที่ปรากฏตัวในรายการ เช่น ผู้ดำเนินรายการวิทยากร ผู้แสดงและบุคลากรร่วมรายการที่ไม่ปรากฏตัวในรายการ เช่น ผู้บรรยาย ผู้ประกาศ ฯลฯ

1.7.2 บุคลากรฝ่ายเทคนิค ได้แก่ บุคลากรที่ทำหน้าที่เกี่ยวกับเครื่องมือและอุปกรณ์ในการผลิตรายการ เช่น ผู้กำกับเทคนิค ช่างกล้อง ช่างแสง ช่างเสียง ช่างตัดต่อและทำเทคนิคภาพพิเศษ

1.7.3 บุคลากรฝ่ายสนับสนุนการผลิตรายการ ได้แก่ บุคลากรที่ทำหน้าที่ด้านสร้างฉาก เช่น ช่างฉาก ผลิตงานกราฟิก เช่น ช่างกราฟิก จัดหาเครื่องแต่งกาย เช่น ช่างแต่งกาย แต่งหน้า แต่งผม และบุคลากรประสานงานการผลิต

1.8 การกำหนดวัสดุอุปกรณ์และสถานที่ถ่ายทำ วัสดุอุปกรณ์และสถานที่ถ่ายทำจะแตกต่างกันไปตามรูปแบบและรายละเอียดของรายการที่ระบุไว้ในบท รายการเทปบันทึกภาพบางรายการอาจถ่ายทำในห้องผลิตรายการ บางรายการอาจถ่ายทำนอกสถานที่ หรือบางรายการอาจมีทั้งการถ่ายทำในห้องผลิตรายการ และการถ่ายทำนอกสถานที่ นอกจากนี้ยังขึ้นอยู่กับระบบของเครื่องมือที่ใช้ในการถ่ายทำว่าเป็นระบบใด เช่น ระบบยูแมติก (U-Matic) ใช้เทปขนาด $\frac{1}{4}$ นิ้วระบบวีเอช เอส (VHS) ใช้เทปขนาด $\frac{1}{2}$ นิ้ว

1.9 การจัดทำงบประมาณ เมื่อได้งานแผนตามที่กล่าวมาในข้อ 1 – 8 แล้วก็จะถึงขั้นทำประมาณการค่าใช้จ่ายในการผลิตรายการทั้งหมด ทั้งค่าวัสดุอุปกรณ์ สถานที่ ค่าตอบแทนบุคลากร และทีมงาน ตลอดจนค่าใช้จ่ายอื่น ๆ เพื่อพิจารณาความเป็นไปได้ อาจต้องมีการตัดทอน เปลี่ยนแปลงค่าใช้จ่ายบางรายการ เพื่อความเหมาะสม เช่น สร้างฉากในห้องผลิตรายการแทน การเดินทางไปถ่ายทำยังสถานที่จริง

2. ขั้นการเตรียมการผลิตรายการ

การเตรียมสถานที่ อุปกรณ์ วัสดุรายการเทปบันทึกภาพเพื่อการศึกษา เป็นการสำรวจและจัดหาสถานที่ อุปกรณ์ และวัสดุรายการที่จำเป็นต้องใช้ในการผลิตรายการไว้ล่วงหน้าก่อน การถ่ายทำรายการ

2.1 การเตรียมสถานที่

2.1.1 การเตรียมการสำหรับการถ่ายทำในห้องผลิตรายการ ห้องผลิตรายการ โดยทั่วไปมีข้อดี คือ สามารถควบคุมสภาพแวดล้อมได้อย่างสมบูรณ์ ทั้งอุณหภูมิ ทิศทางและความเข้มของแสง ป้องกันเสียงรบกวนจากภายนอกและสามารถจัดฉากได้ตามต้องการ การเตรียมการ จึงไม่ต้องเตรียมอะไรมากนัก คือการ จองห้องผลิตรายการ ไว้ล่วงหน้า และระบุความต้องการใช้เครื่องมือฉาก และทีม เทคนิคที่ต้องการ

2.1.2 การเตรียมการสำหรับการถ่ายทำนอกสถานที่ การถ่ายทำนอกสถานที่ควรเตรียมการ โดยไปสำรวจสถานที่ล่วงหน้า แม้ว่าท่านจะรู้จักสถานที่ดีเพียงใดก็ตาม ควรหาเวลาไปสำรวจสถานที่กับช่างกล้องและทีมงาน โดยนำนักวิชาการด้านเนื้อหาไปด้วยเพื่อพิจารณาความเหมาะสมทางวิชาการ ให้ช่างกล้องถ่ายภาพสถานที่เอาไว้ทุกฉากที่ต้องใช้ในรายการ เพื่อจะ ได้นำไปวางแผนและอธิบายให้กับทีมงานที่ไม่ได้มาด้วย และภาพที่ถ่ายยังอาจนำมาใช้ในรายการ หรือใช้ทำเครดิตท้ายรายการได้

2.2 การเตรียมอุปกรณ์

2.2.1 อุปกรณ์ในห้องผลิตรายการ ได้แก่ กล้องโทรทัศน์ ไฟ ไมโคร โฟน และจอภาพ

2.2.2 อุปกรณ์ในห้องควบคุมรายการ ได้แก่ แผงควบคุมเพื่อเลือกภาพ (switcher) แผงควบคุมเพื่อทำภาพพิเศษ (special effect generator) แผงควบคุมเสียง และจอภาพจากแหล่งต่าง ๆ

2.2.3 อุปกรณ์ในศูนย์รวมอุปกรณ์เทคนิค ได้แก่ เครื่องฉายภาพทึบแสง เครื่องฉายสไลด์ เครื่องฉายภาพยนตร์ เครื่องพิมพ์อักษร เครื่องเทปบันทึกภาพ และอุปกรณ์ควบคุมและเชื่อมต่อโยงสัญญาณภาพและเสียง

3. ขั้นตอนการบันทึกรายการ

3.1 การบันทึกรายการเทปบันทึกภาพนอกสถานที่

ขั้นตอนที่ต้องดำเนินการ 2 ขั้นตอน คือ ขั้นตอนก่อนไป ยังสถานที่ถ่ายทำ และขั้นตอนในสถานที่ถ่ายทำ

3.1.1 ขั้นตอนก่อน ไปยังสถานที่ถ่ายทำ

3.1.1.1 การจัดทำบทถ่ายทำ (Shooting Script) ในบทเทปบันทึกภาพเพื่อการศึกษานั้นจะเสนอตามลำดับเนื้อหา ดังนั้น สถานที่ถ่ายทำบางแห่งอาจปรากฏอยู่ในบทหลายแห่ง หลายตอน ผู้ผลิตรายการจะต้องเลือกออกมาจัดทำเป็นบทถ่ายทำ เพื่อความสะดวกในการถ่ายทำ โดยถ่ายแต่ละฉากให้เสร็จสิ้นครบทุกช็อต (Shot) ก่อนที่จะย้าย ไปถ่ายฉากต่อไป

3.1.1.2 การประชุมทีมงาน เป็นการอธิบายให้ทีมงานเข้าใจว่าการไปถ่ายนอกสถานที่นั้นต้องการภาพอะไรอย่างไร ช่างกล้องจะได้วางแผนถ่ายทำและประกอบภาพ (Composition) ได้ตรงตามความต้องการของผู้ผลิตรายการ ส่วนทีมงานคนอื่นๆ จะได้เตรียมอุปกรณ์ที่จำเป็น

3.1.1.3 การตรวจสอบอุปกรณ์ เป็นการตรวจสอบการทำงานของอุปกรณ์ต่าง ๆ เช่น กล้อง เครื่องบันทึกเทป ไมโครโฟน ฯลฯ ว่าอยู่ในสภาพใช้งานได้ปกติหรือไม่

3.1.2 ขั้นตอนในสถานที่ถ่ายทำ

3.1.2.1 การจัดสถานที่ เมื่อทีมถ่ายทำรายการไปถึงสถานที่ถ่ายทำ ควรตรวจสอบความพร้อมของสถานที่ว่าขาดสิ่งใดหรือมีสิ่งใดที่ควรเอาออก ปัญหาอย่างหนึ่งซึ่งมักจะพบเสมอ ๆ ก็คือจะมีผู้สนใจใคร่รู้ว่าท่านและทีมงานกำลังทำอะไร เพื่อหลีกเลี่ยงคำถามซ้ำซากจากบุคคลเหล่านี้ อาจเขียนบอกไว้ในป้ายกระดาษว่าเป็นการถ่ายทำเรื่องอะไร เพื่ออะไร ปัญหาอีกอย่างหนึ่งคือผู้ที่ชอบเข้ามาเกาะเกาะการทำงานขณะถ่ายทำ หรือบางคนก็ไปปรากฏตัวในฉาก โบกมือส่งยิ้มให้กล้อง ทำให้ภาพที่ถ่ายไปใช้ไม่ได้ จึงอาจใช้เชือกยาว ๆ จึงกันเฉพาะบริเวณที่ต้องใช้งาน ถ้าอยู่ในวิสัยที่ทำได้

3.1.2.2 การจัดผู้ร่วมรายการ ถ้าเป็นการถ่ายทำฉากที่มีผู้แสดงในรายการต้องตรวจสอบการแต่งกาย การแต่งหน้าและทรงผมให้เหมาะสม พยายามให้ผู้แสดงสะดวกสบายทั้งกายและใจ เพื่อจะได้ทุ่มเทกับรายการ ได้เต็มที่อย่าถ่ายทำนานเกินความจำเป็น เพราะจะทำให้ผู้แสดง "ถั่ว" ได้ ถ้าผู้แสดงท้อบบทบางตอน ไม่ค่อยอาจต้องช่วยโดยเขียนข้อความขนาดใหญ่ชูให้ดูประกอบด้วย

3.1.2.3 การจัดแสงและเสียง พยายามใช้แสงธรรมชาติให้มากที่สุดหลีกเลี่ยงการใช้แสงจากไฟโคม เพราะยุ่งยากและเสียเวลามาก หลีกเลี่ยงเงาดำบนใบหน้า เช่น แสงที่ลอดจากใบไม้ โดยให้ผู้แสดงเปลี่ยนตำแหน่ง กำจัดเงาดำบริเวณผนังด้านหลัง โดยให้ผู้แสดงเลื่อนห่างออกมา ระวังฉากที่แสงตัดกันมาก ส่วนในเรื่องเสียงควรบันทึกเสียงไว้ทุกช็อต (shot) และตัดเสียงรบกวนที่ไม่เกี่ยวข้องทุกอย่างชั่วคราว เช่น ปิคอัพ พัดลม ยกหูโทรศัพท์ออก ฯลฯ

3.1.2.4 การถ่ายทำ เพื่อให้การถ่ายทำนอกสถานที่ประสบความสำเร็จ มีข้อควรระวังถึง คือ ถ่ายฉากที่สำคัญที่สุดเสียก่อน ถ่ายฉากภายนอกที่แสดงถึงสถานที่ที่ไปถ่ายทำ ถ่ายแต่ละฉากให้เสร็จสิ้นครบทุกช็อต ก่อนจะย้ายไปถ่ายฉากอื่นต่อไป ถ่ายภาพไปให้เพียงพอและเหมาะสมสำหรับไว้เลือกเพื่อใช้ตัดต่อ การถ่ายสัมภาษณ์บุคคล ควรเริ่มต้นด้วยภาพที่แนะนำบุคคลนั้น โดยเป็นภาพที่เขากำลังอยู่ในอิริยาบถอื่น โดยให้มีฉากหลังที่ต่างไปจากฉากที่จะถ่ายสัมภาษณ์ หลีกเลี่ยงการถ่ายภาพที่ไม่ต่อเนื่องหรือ "กระโดด" (jump-cuts) โดยถ่ายภาพอื่นที่เกี่ยวข้องใน

เหตุการณ์มาค้นไว้

3.1.2.5 การตรวจสอบสิ่งที่ถ่ายทำไปแล้ว หลังจากถ่ายเสร็จแต่ละชื่อหรือแต่ละตอนแล้ว ควรย้อนคุณภาพที่ถ่ายเสร็จแล้วเสมอ ๆ เพราะถ้าถ่ายไม่คิดหรือสัญญาณภาพไม่ดี เช่น เทปเป็นรอย หรือหัวเทปสกปรก จะได้ถ่ายใหม่ทัน และต้องจดบันทึกผลการถ่ายทำไว้ในใบจดคิว เพื่อความสะดวกเวลานำเทปบันทึกภาพไปตัดต่อ

3.2 ขั้นตอนการบันทึกรายการเทปบันทึกภาพในห้องผลิตรายการ

การบันทึกรายการนอกสถานที่ การบันทึกรายการเทปบันทึกภาพในห้องผลิตรายการ มี 2 ขั้นตอนคือ

3.2.1 ขั้นตอนก่อนเข้าสู่ห้องผลิตรายการ

การดำเนินงานในขั้นตอนก่อนเข้าสู่ห้องผลิตรายการประกอบด้วย การเตรียมบท การเตรียมผู้ร่วมรายการ การเตรียมวัสดุรายการ และการเตรียมสถานที่ เวลาที่ใช้ในการจัดเตรียมทุกสิ่งให้พร้อมสำหรับการบันทึกรายการในห้องบันทึกการนี้จะมากหรือน้อยเพียงใดขึ้นอยู่กับว่าจะทำรายการในรูปแบบใด ยุ่งยากแค่ไหน มีงบประมาณเท่าไร

3.2.2 ขั้นตอนในห้องผลิตรายการ

เมื่อถึงเวลานัดหมายบันทึกรายการ ผู้ผลิตรายการจะดำเนินการตามขั้นตอนต่อไปนี้ คือ การประชุมทีมงาน การซ้อมรายการ และการบันทึกรายการ

4. ขั้นตอนการประเมินรายการเทปบันทึกภาพเพื่อการศึกษา การประเมินรายการเทปบันทึกภาพเพื่อศึกษานั้น แบ่งได้เป็น 3 ช่วงคือ

4.1 การประเมินก่อนการผลิต

การประเมินก่อนการผลิตรายการเทปบันทึกภาพเพื่อการศึกษา เป็นการสำรวจความพร้อมในด้านต่าง ๆ ตามที่วางแผนและเตรียมการผลิตรายการเทปบันทึกภาพเพื่อการศึกษา ผู้ผลิตรายการต้องประเมินว่ามี ความพร้อมในด้านบทเทปบันทึกภาพเพื่อการศึกษา บุคลากรวัสดุอุปกรณ์ และสถานที่ถ่ายทำ งบประมาณ และแผนการปฏิบัติงาน ซึ่งผลการประเมินก่อนการผลิตรายการ อาจทำให้ผู้ผลิตรายการต้องปรับเปลี่ยนการวางแผนและเตรียมการบางประการเสียใหม่ให้สอดคล้องกับเงื่อนไข และข้อจำกัดที่พบจากการประเมิน

4.2 การประเมินระหว่างการผลิต

การประเมินระหว่างการผลิตรายการเทปบันทึกภาพเพื่อการศึกษา เป็นการตรวจสอบผลการปฏิบัติงานผลิตรายการเทปบันทึกภาพเพื่อการศึกษาเป็นระยะๆ โดยผู้ผลิตรายการจะทำการประเมินในด้านความก้าวหน้าของงาน ผลงานส่วนที่สำเร็จ และปัญหา/อุปสรรคใน การปฏิบัติงาน

16086 2

๑
372.1395
21370
๐

4.3 การประเมินหลังการผลิต

การประเมินหลังการผลิตรายการเทปบันทึกภาพเพื่อการศึกษา เป็นการประเมินคุณภาพของรายการเทปบันทึกภาพเพื่อการศึกษาที่ผลิตเสร็จแล้ว เพื่อให้แน่ใจว่ารายการเทปบันทึกภาพเพื่อการศึกษาที่ผลิตขึ้นนั้น เป็นรายการที่มีคุณภาพสมควรนำไปใช้สอนหรือเผยแพร่ ต่อไป การประเมินหลังการผลิตรายการจะประเมินด้านรูปแบบรายการ เนื้อหารายการ เทคนิค การผลิต รายการ ผู้ร่วมรายการ และผลสัมฤทธิ์ทางการเรียน

สำหรับบุคลากรผู้ทำหน้าที่ประเมินรายการเทปบันทึกภาพเพื่อการศึกษาอาจมีเพียงผู้ผลิตรายการ หรืออาจทำในรูปของคณะกรรมการซึ่งประกอบด้วยผู้ผลิตรายการ ผู้สอน นักวิชาการ ด้านเนื้อหา วิทยาการ และตัวแทนผู้เรียน ส่วนเครื่องมือที่ใช้ในการประเมิน ได้แก่ แบบสังเกต แบบสัมภาษณ์ แบบสอบถาม และแบบทดสอบ

จากขั้นตอนการสร้างวีดิทัศน์เพื่อการศึกษาที่กล่าวมานี้ จะเห็นได้ว่ามีขั้นตอนการสร้างที่สลับซับซ้อนอยู่พอสมควร โดยเริ่มจากขั้นวางแผนการผลิต เช่น กำหนดวัตถุประสงค์ การเตรียมโครงร่างเนื้อหา เตรียมบทวีดิทัศน์ ขั้นเตรียมการผลิต การเตรียมสถานที่ และอุปกรณ์ เป็นต้น ต่อมาเป็นขั้นตอนการผลิต ในขั้นนี้จะเป็นเรื่องของการบันทึกเทปวีดิทัศน์ บันทึกเสียง ลำดับภาพ และเสียง เป็นต้น ขั้นสุดท้ายก็คือการประเมินตรวจสอบและการนำผลงานไปใช้ ซึ่งประกอบไปด้วยผู้ผลิตรายการ ผู้สอน นักวิชาการ โดยใช้ แบบสังเกต แบบสัมภาษณ์ ฯลฯ เป็นเครื่องมือในการประเมิน

งานวิจัยที่เกี่ยวข้องกับวีดิทัศน์

การวิจัยที่เกี่ยวกับวีดิทัศน์ ได้กระทำกันอย่างกว้างขวางทั้งในรูปแบบของการวิจัยสื่อเพื่อการศึกษาและที่เกี่ยวกับระบบทางการศึกษา หรือระบบการจัดการเรียนการสอนใหม่ ๆ ซึ่งความรู้ที่ได้รับล้วนเป็นประโยชน์ต่อการศึกษาทั้งสิ้น แต่ในที่นี้จะกล่าวถึงเฉพาะงานวิจัยที่นำวีดิทัศน์มาใช้ประกอบเป็นสื่อการศึกษาที่สำคัญ ดังนี้

งานวิจัยในประเทศ

วิจิตรา วงศ์ทรัพย์สกุล (2536, บทคัดย่อ) ได้ศึกษาเพื่อเปรียบเทียบผลสัมฤทธิ์ทางการเรียนของนักเรียนที่เรียนจากเทปโทรทัศน์การสอนที่ใช้กราฟิกล้อมหิวเตอร์ กับนักเรียนที่เรียนจากเทปโทรทัศน์การสอนที่ไม่ใช้กราฟิกล้อมหิวเตอร์ ผลการวิจัยพบว่านักเรียนทั้งสองกลุ่มมีผลสัมฤทธิ์ทางการเรียนแตกต่างกันอย่างไม่มีนัยสำคัญทางสถิติที่ระดับ .05 นั่นก็คือนักเรียนที่เรียนจากเทปโทรทัศน์การสอนที่ใช้กราฟิกล้อมหิวเตอร์ กับนักเรียนที่เรียนจากเทปโทรทัศน์การสอนที่ไม่ใช้กราฟิกล้อมหิวเตอร์ มีผลสัมฤทธิ์ทางการเรียนไม่แตกต่างกัน

สุทธิรา แก้วมณี (2536, หน้า 56) ได้ศึกษาประสิทธิภาพเทปวีดิทัศน์การสอนวิชานาฏศิลป์ เรื่อง รำวงมาตรฐาน ชั้นประถมศึกษาปีที่ 5 ผลการวิจัยพบว่า ผลสัมฤทธิ์และความสนใจในการเรียนวิชานาฏศิลป์ของนักเรียนที่สอนโดยใช้เทปวีดิทัศน์กับการสอนปกติแตกต่างกันที่ระดับ .01

สมบัติ เทียบอุดม (2538, หน้า 63) ได้เปรียบเทียบผลสัมฤทธิ์ทางการเรียนระหว่างนักเรียนที่เรียนจากวีดิทัศน์การสอนแบบ โปรแกรมกับการเรียนวีดิทัศน์การสอนแบบปกติ ผลการวิจัยพบว่านักเรียนที่เรียนจากวีดิทัศน์การสอนแบบ โปรแกรมให้ผลการเรียนสูงกว่านักเรียนที่เรียนจากวีดิทัศน์การสอนแบบปกติ

สุธัญญา ภูรีटनाพิชญ์ (2539, หน้า 66) ได้ศึกษาการพัฒนารายการวีดิทัศน์การสอน ชุดการล้างฟิล์มและการอัดขยายภาพขาว – ดำ ของนักศึกษาระดับปริญญาตรี สถาบันราชภัฏ บ้านสมเด็จเจ้าพระยา ผลการวิจัยปรากฏว่า ผลสัมฤทธิ์ทางการเรียนก่อนเรียนและหลังเรียนของกลุ่มทดลองแตกต่างกัน อย่างมีนัยสำคัญทางสถิติที่ระดับ .01

สมหมาย ดศิยะวรรณ (2540, หน้า 67) ได้ศึกษาเปรียบเทียบผลสัมฤทธิ์ทางการเรียนจากการใช้บทเรียนวีดิทัศน์การสอน การออกเสียงคำศัพท์ภาษาอังกฤษที่มีตัวชี้เน้นเสียงกับ ไม่มีตัวชี้เน้นเสียง ผลการวิจัยปรากฏว่า ผลสัมฤทธิ์ทางการเรียนของนักเรียนที่เรียนจากบทเรียนวีดิทัศน์การสอนการออกเสียงคำศัพท์ภาษาอังกฤษที่มีตัวชี้เน้นเสียงสูงกว่า กลุ่มนักเรียนที่เรียนจากบทเรียนวีดิทัศน์การสอนออกเสียงคำศัพท์ภาษาอังกฤษที่ไม่มีตัวชี้เน้นเสียง อย่างมีนัยสำคัญทางสถิติที่ระดับ .01

อานวย ธีระดำรงชัยกุล (2540, หน้า บทคัดย่อ) ได้ศึกษาเปรียบเทียบผลสัมฤทธิ์ทางการเรียนและความพึงพอใจที่ได้จากการเรียนด้วยรายการ โทรทัศน์แบบใช้กราฟิกธรรมดา กับแบบใช้กราฟิกคอมพิวเตอร์ โดยกลุ่มตัวอย่างเป็นนักเรียนชั้นประถมศึกษาปีที่ 5 จำนวน 60 คน แบ่งเป็น 2 กลุ่ม ๆ ละ 30 คน กลุ่มที่ 1 เรียนจากรายการโทรทัศน์แบบใช้กราฟิกคอมพิวเตอร์ และกลุ่มที่ 2 เรียนจากรายการโทรทัศน์แบบใช้กราฟิกธรรมดา หลังจากเรียนจบ ให้ทำแบบทดสอบถามความพึงพอใจและแบบทดสอบวัดผลสัมฤทธิ์ทางการเรียน แล้วนำข้อมูลมาเปรียบเทียบกัน ผลการวิจัยพบว่า ผลสัมฤทธิ์ทางการเรียนและความพึงพอใจของนักเรียน ที่เรียนจากรายการโทรทัศน์ทั้ง 2 รูปแบบ ไม่แตกต่างกันอย่างมีนัยสำคัญทางสถิติที่ระดับ .05

ภูษิต อานมณี (2541, หน้า 112) ได้ศึกษาและพัฒนาวีดิทัศน์การสอน เรื่องการอนุรักษ์ธรรมชาติและสิ่งแวดล้อม สำหรับนักเรียนชั้นประถมศึกษาปีที่ 4 โรงเรียนสังกัดกรุงเทพมหานคร โดยใช้กลุ่ม ตัวอย่าง จำนวน 45 คน สุ่มแบบเจาะจง ทำการทดสอบหาประสิทธิภาพของรายการวีดิทัศน์ ด้วยเกณฑ์ที่กำหนดคือ 90/90 โดยเปรียบเทียบผลการทดสอบก่อนเรียนและหลังเรียน ผลการวิจัยพบว่า รายการวีดิทัศน์ที่พัฒนาขึ้นมีประสิทธิภาพเป็น 95.85/91.00 สูงกว่าเกณฑ์ที่

กำหนดไว้ และผลการเรียนรู้หลังการเรียนจากรายการวิดีโอทัศน์สูงกว่าก่อนการเรียน อย่างมีนัยสำคัญทางสถิติที่ระดับ .01

กล่าวโดยสรุป จากการศึกษางานวิจัยเกี่ยวกับวิดีโอทัศน์ในประเทศ พบว่าวิดีโอทัศน์เป็นสื่อที่มีประโยชน์ที่จะใช้ในการเรียนการสอนได้เป็นอย่างดี ซึ่งผลจากการวิจัยจะพบว่าผลการเรียนรู้ของนักเรียนจากการใช้วิดีโอทัศน์มีผลการเรียนรู้ที่ไม่แตกต่างกับการเรียนตามปกติ และในบางเนื้อหาวิชา การเรียนด้วยวิดีโอทัศน์ให้ผลการเรียนรู้ที่ดีกว่าการเรียนตามปกติ ทั้งนี้ขึ้นอยู่กับองค์ประกอบหลายประการ เช่น จากคุณสมบัติที่เด่นของวิดีโอทัศน์ ที่สามารถนำเอาเทคนิควิธีการนำเสนอที่ดึงดูดความสนใจมาใช้ การพัฒนาและการออกแบบบทเรียน โดยใช้หลักจิตวิทยาการเรียนรู้เข้ามาช่วย จึงทำให้วิดีโอทัศน์เป็นสื่อที่ควรมีการพัฒนาและนำมาใช้ให้เกิดประโยชน์ต่อการเรียนการสอนต่อไป เป็นการศึกษาลงถึงผลสัมฤทธิ์ทางการเรียนส่วนใหญ่และเป็นลักษณะการเปรียบเทียบลักษณะของภาพ และการพัฒนาซึ่งส่งผลให้ ผู้เรียนเกิดการเรียนรู้ที่มีความคงทนในการจำสูง นับเป็นสื่อหนึ่งที่สามารถพัฒนาผู้เรียนให้เปลี่ยนแปลงพฤติกรรมในการเรียนการสอนไปในทางที่ดีได้

งานวิจัยในต่างประเทศ

เอลรอด (Elrod, 1971 อ้างถึงใน ไพโรจน์ วรกระมล, 2539, หน้า 33) ได้ทดลองใช้ เทปโทรทัศน์เป็นเครื่องมือในการสอนลักษณะ กฎเกณฑ์ในการขับร้อง ที่มหาวิทยาลัยจอร์เจีย พบว่าการใช้เทปโทรทัศน์สามารถสอนคนตรีได้ทุกเครื่อง สำหรับการวิเคราะห์และสังเกตุ

ไบเลย์ (Bailey, 1975, pp. 28- 29) ได้วิจัยผลการเรียนรู้วิชาฟิสิกส์ที่สอนทางโทรทัศน์และศึกษาทัศนคติของนิสิตที่มีต่อโทรทัศน์การศึกษา โดยใช้นิสิต 40 คนที่กำลังเรียนวิชาฟิสิกส์ เป็นกลุ่มตัวอย่าง โดยแยกเป็นสองกลุ่มให้เรียนจากโทรทัศน์การศึกษากับให้เรียน โดยการสอนตามปกติ ผลการทดลองปรากฏว่า ผลสัมฤทธิ์ทางการเรียนวิชาฟิสิกส์ที่เรียนจากโทรทัศน์การศึกษากับ ที่เรียนโดยการสอนตามปกติแตกต่างกันอย่าง ไม่มีนัยสำคัญทางสถิติ แต่เกี่ยวกับเจตคติแล้วนิสิตไม่ชอบการสอนทางโทรทัศน์ และไม่เห็นด้วยว่าโทรทัศน์จะทำให้สมาธิดีขึ้น แต่ยอมรับว่าโทรทัศน์ช่วยให้ดูการสาธิตได้ใกล้ชิดยิ่งขึ้น

คิวอี้ (Dewey, 1983, p. 3218) ได้ศึกษาหาผลของวิดีโอเทป และวิดีโอคิทัศน์สำหรับการสอนแบบมีปฏิสัมพันธ์กับผู้เรียนในสภาพการศึกษาแบบอิสระ การศึกษาค้นคว้านี้ เพื่อการพัฒนาโมดูลสำหรับฝึกทักษะฟุตบอล โดยการใช้ไมโครคอมพิวเตอร์มาควบคุมระบบวิดีโอ MCVIS (microcomputer controlled videotape system) แบบมีปฏิสัมพันธ์กับผู้เรียน ขอบเขตในการศึกษาคือนักฟุตบอลในระดับไฮสคูลและใน โรงเรียนมัธยมต้นทั้งที่มีประสบการณ์สูงและไม่มีประสบการณ์ เพื่อที่จะศึกษาผลสัมฤทธิ์ทางการเรียน ผลการทดลองชี้ให้เห็นว่า MCVIS ทำให้นักฟุตบอลทั้งกลุ่มที่มีประสบการณ์สูงและต่ำมีผลสัมฤทธิ์ทางการเรียนสูงขึ้น คือผลของการเรียนและหลังเรียนเพิ่ม

ขึ้นอย่างมีนัยสำคัญทางสถิติซึ่งสังเกตและพิสูจน์ได้

มิลเลอร์ (Miller 1984, หน้า 2659 –A) แห่งมหาวิทยาลัยหลุยส์เซียนา ทำการทดลอง วิดีโอชุด “นาทีปลอกภัย” เกี่ยวกับเรื่องความปลอดภัยในการใช้เครื่องมือและเครื่องจักรพบว่า ลูกจ้างที่ได้ดูรายการวิดีโอ “นาทีปลอกภัย” จะมีความปลอดภัยมากกว่ากลุ่มที่ไม่ได้ดูวิดีโอ

จากการศึกษาผลการวิจัยเกี่ยวกับวิดิทัศน์ในต่างประเทศ จะเห็นได้ว่าการสอนด้วยวิดิทัศน์ สามารถให้ผลสัมฤทธิ์ทางการเรียนดีกว่าจากการสอนในชั้นเรียนตามปกติ ดังนั้นวิดิทัศน์จึงสามารถ ที่จะนำมาใช้เป็นตัวสื่อในการเรียนการสอนได้เป็นอย่างดี และยังสามารถช่วยในการแก้ปัญหาการขาด แคลนครูที่มีความสามารถได้อีกด้วย

เอกสารเกี่ยวข้องกับ คาราโอเกะ

ความหมายของคาราโอเกะ

ความหมายของคาราโอเกะ “คาราโอเกะ” เกิดจากคำ 2 คำ ในภาษาญี่ปุ่น คือ คำว่า “kara” มาจากคำว่า “karappo” มีความหมายว่า “ว่างเปล่า” และ คำว่า “oke” ซึ่งเป็นคำแผลงมาจากคำว่า “orchestra” ในภาษาอังกฤษ หมายความว่า คนตรี (A New Industry From Kansai, 1997 อ้างถึงใน ทิพย์ธิดา เกษะนันท์) ดังนั้น คาราโอเกะจึงหมายถึงคนตรีที่มีแต่ทำนองของเพลงต่าง ๆ ไม่มีการ ร้องใครชอบใจจะร้องก็ถือ ไมโคร โฟนร้องให้เข้ากับทำนองคนตรีของเพลงนั้นๆ ซึ่งในปัจจุบัน กลายเป็นกิจกรรมบันเทิงรูปแบบหนึ่งที่อาศัยการร้องเพลงประกอบคนตรีและภาพจากมิวสิค วิดีโอ โดยมีเนื้อเพลงอยู่ส่วนล่างของจอภาพ

ศิลป์ ภาคสุวรรณ (2532, หน้า 84 – 85) ได้กล่าวไว้ว่า คำว่า คาราโอเกะ มาจากคำว่า (kara) หมายความว่า ว่างเปล่า คำว่า โอเกะ (oke) เป็นคำย่อของคำ ออเคสตรา (orchestra) คารา โอเกะ เป็นเทปเพลง ที่มีแต่ทำนองของเพลงต่าง ๆ ไม่มีการร้องใครชอบใจจะร้องก็ถือ ไมโคร โฟน ร้องให้เข้ากับทำนองคนตรีของเพลงนั้น ๆ ชาวญี่ปุ่นชอบร้องเพลงกับคาราโอเกะที่บ้านหรือตาม บาร์ที่มีคาราโอเกะ บาร์เหล่านี้นับวันจะเพิ่มจำนวนมากขึ้นทุกทีตามความนิยมของประชาชนเพลงที่ นำมาทำคาราโอเกะมักเป็นเพลง เองกะ (enka) ซึ่งมีท่วงทำนองแบบญี่ปุ่นเนื้อเพลงเป็นการบรรยาย ความรักของชายหญิงมีโรงเรียนฝึกการร้องเพลงกับคาราโอเกะด้วย เพื่อช่วยให้ผู้สนใจได้ปรับปรุง การร้องและท่าทางประกอบของคนให้ดีขึ้นถ้าท่านอยู่ในญี่ปุ่น ไม่ช้าจะต้องได้ไปบาร์คาราโอเกะ และถูกคะยั้นคะยอให้ร้องเพลง

คาราโอเกะ จึงหมายถึง เทปเพลงที่มีเสียงคนตรีเป็นทำนองและ จังหวะของเพลง ไม่มี เสียงของนักร้องเพื่อเว้น ไว้ให้ร้องเนื้อเพลงตามเสียงของคนตรี

ประวัติของคาราโอเกะ

คาราโอเกะเกิดขึ้นในเมืองโกเบประเทศญี่ปุ่นในปี ค.ศ. 1970 จากการที่เจ้าของร้านเหล้าแห่งหนึ่งเกิดปัญหาขาดนักร้องและวงดนตรีที่เคยเล่นประจำ เขาจึงนำเทปเพลงที่มีดนตรีเพียงอย่างเดียวมาเปิดให้ลูกค้าในร้านเหล้าแห่งหนึ่งได้สลับเปลี่ยนกันร้องเพลงแทนการใช้นักร้องและวงดนตรีปรากฏว่ากลายเป็นกิจกรรมที่ได้รับความนิยมในหมู่นักธุรกิจชายชาวญี่ปุ่นที่มาใช้บริการเป็นอย่างมาก การพัฒนาเทคโนโลยีด้านอุปกรณ์และการนำเสนอในยุคต่อมาด้วยการผลิตเครื่องเล่นคาราโอเกะที่มีขนาดกระทัดรัด การนำเสนอเพลงและภาพประกอบด้วยแผ่นเลเซอร์ดีวีดีทำให้คาราโอเกะในยุคต่อมา มีความสวยงาม คมชัด ใช้งานง่ายขึ้นและสามารถยกเอากิจกรรมคาราโอเกะไปไว้ที่บ้านพักอาศัยได้ (A New Industry From Kansai, 1997, อ้างถึงใน ทิพย์ธิดา เกษะนันท์, 2541, หน้าบทนำ)

สำหรับในประเทศไทยนั้น สุทิน ศศิวัตต์วิงษ์ (2534) กล่าวว่าคาราโอเกะเริ่มเข้ามาเป็นส่วนหนึ่งของกิจกรรมบันเทิงในประเทศไทยช่วงปี พ.ศ. 2530 – 2531 โดยเริ่มแรกกลุ่มผู้ใช้จ่ายยังเป็นกลุ่มนักธุรกิจและนักท่องเที่ยวชาวต่างประเทศโดยเฉพาะเช่น ชาวญี่ปุ่น ชาวฮ่องกง ชาวไต้หวัน ในระยะแรกนั้นกิจกรรมคาราโอเกะยังเป็นบริการที่มีรูปแบบแปลกใหม่สำหรับลูกค้าคนไทย เนื่องจากยังไม่คุ้นเคยและค่อนข้างขัดกับพฤติกรรมของคนไทยซึ่งไม่กล้าแสดงออกในที่สาธารณะจึงทำให้กลุ่มผู้ให้บริการกลุ่มแรกเป็นกลุ่มนักท่องเที่ยว

คาราโอเกะในประเทศไทยมีการขยายตัวเป็นอย่างมากมาภายหลังจากมีการนำวีดีโอคาราโอเกะมาใช้ จากเดิมที่จำกัดอยู่ที่ผับหรือบาร์ที่ชาวญี่ปุ่นนิยมไป เริ่มขยายความนิยมไปในโรงแรมใหญ่ ๆ ทำให้เข้าถึงคนไทยที่ใช้บริการในโรงแรมเหล่านั้น (คลังสมอง, 2534) ต่อมาจึงเริ่มแพร่กระจายมากยิ่งขึ้น จนเป็นที่นิยมกันในปัจจุบันนี้

ส่วนประกอบของคาราโอเกะ

คาราโอเกะประกอบด้วยลักษณะที่เป็นส่วนร่วมของโทรทัศน์ เทปบันทึกภาพ และเพลง

1. เทปบันทึกภาพ (video tape) หมายถึงแถบเทปที่เคลือบด้วยสารแม่เหล็กสามารถบันทึกได้ทั้งสัญญาณภาพ (vidio singnal) และสัญญาณเสียง (audio singnal) จากกล้องโทรทัศน์ (television camera) หรือบันทึกโดยตรงจากเครื่องรับโทรทัศน์ (television receiver) ซึ่งเทปบันทึกภาพจะเก็บสัญญาณไว้ในรูปของสนามแม่เหล็กและสามารถเล่นกลับด้วยเครื่องบันทึกเทป

2. เนื้อเพลง (ตัวอักษร) คาราโอเกะเป็นเทปบันทึกภาพที่ประกอบด้วยตัวอักษรของเพลงปรากฏผลบนจอภาพตรงกับช่วงจังหวะที่จะร้องเพลง

จากส่วนประกอบเหล่านี้เป็นองค์ประกอบที่นิยมของวัยรุ่น จึงไม่น่าแปลกใจที่กลุ่มวัยรุ่นจะมีการใช้สื่อคาราโอเกะจำนวนมาก กิจกรรมที่สำคัญของการใช้สื่อคาราโอเกะก็คือการได้ผลัดกันร้องเพลงตามความถนัดของตน ทำให้การแสดงออกเป็นเรื่องที่สนุกสนาน ไม่ใช่เป็นการแสดง

ออกแบบทางการเหมือนเช่นการร้องเพลงบนเวทีแบบอื่นๆ (ทิพย์ธิดา เกษะนันท์ 2541, หน้า 3)

การนำเอาคาราโอเกะมาใช้ในห้องเรียน

แวกเนอร์ และจอห์น (Wagner & John, 1997) ได้เขียนบทความลงในนิตยสาร Music Educator Journal ประจำเดือนมีนาคม 1993 โดยกล่าวว่า ได้มองเห็นหนทางที่จะนำเอาคาราโอเกะมาใช้ในห้องเรียน จึงได้มีการนำไปให้นักเรียนเกรด 4 ของโรงเรียน dade country school ที่ประเทศอังกฤษ โดยนำไปใช้ในการฝึกร้องเพลงในวิชาดนตรี ภายหลังจากการนำไปใช้ได้ 4 เดือนพบว่า

1. คาราโอเกะ กระตุ้นความสนใจของนักเรียน
2. ครูสามารถดูแลนักเรียน ได้ทั่วถึง และสามารถให้คำแนะนำ ได้ทันที
3. นักเรียนชอบ เนื่องจากมีเนื้อเพลงให้อ่าน
4. นักเรียนมีความคิดรวบยอด สามารถเรียนรู้ ได้อย่างรวดเร็ว
5. นักเรียนกล้าแสดงออกมากขึ้น

คาราโอเกะ ซึ่งกลายเป็นรูปแบบสันทนาการที่ได้รับความนิยมจากชาวญี่ปุ่นมากที่สุด กำลังขยายอาณาจักร ไปยังตลาดซูปเปอร์มาร์เก็ต ภัตตาคาร และแม้แต่ในห้องเรียนของโรงเรียนต่าง ๆ โดยถือเป็นเครื่องมือการศึกษาสมัยใหม่ในปัจจุบัน ซึ่งโรงเรียนชั้นประถมประมาณ 1,000 แห่ง กำลังใช้คาราโอเกะสอนวิชาดนตรีกับเด็กนักเรียนทั่วประเทศญี่ปุ่น (สกุลไทย, 2537, หน้า 38)

งานวิจัยที่เกี่ยวข้องกับคาราโอเกะ

มนตรี เมฆวิไล (2538, หน้า ก) ได้ทำการวิจัยชุดการสอนการอ่านทำนองเสนาะระดับประถมศึกษาโดยใช้คาราโอเกะเป็นสื่อหลัก พบว่า ผลสัมฤทธิ์หลังการเรียนสูงกว่าก่อนเรียนอย่างมีนัยสำคัญทางสถิติที่ระดับ .01 และนักเรียนมีความคิดเห็นที่ดีต่อการเรียนจากชุดการสอนแต่ละชุดในระดับดีมาก

โชคก เก่งเขตรกิจ (2539, หน้า 254) ทำการวิจัยชุดการสอนร้องเพลงวิชาศิลปะกับชีวิต สำหรับนักเรียนชั้นมัธยมศึกษาตอนต้น โดยใช้คาราโอเกะเป็นสื่อหลัก พบว่า ผลสัมฤทธิ์ทางการเรียนระหว่างคะแนนทดสอบก่อนเรียนและหลังเรียน โดยการสอนด้วยชุดการสอนหน่วยที่ 1 – 6 แตกต่างกันอย่างมีนัยสำคัญทางสถิติที่ระดับ .01 และมีความคิดเห็นที่เห็นด้วยกับการใช้ชุดการสอนโดยคาราโอเกะเป็นสื่อหลัก

พรนิพา ปรีหะจินดา (2542, บทคัดย่อ) ทำการศึกษาผลของการใช้คาราโอเกะในการสอนดนตรีสำหรับนักเรียนชั้นประถมศึกษา พบว่า กลุ่มทดลองที่เรียนวิชาดนตรี โดยใช้คาราโอเกะในกระบวนการเรียนการสอนมีผลสัมฤทธิ์ทางการเรียนแตกต่างกับกลุ่มควบคุมที่เรียนตามแผนการสอนปกติอย่างมีนัยสำคัญทางสถิติที่ระดับ .01 กลุ่มที่เรียนโดยใช้คาราโอเกะในกระบวนการเรียน

การสอนสามารถร้องเพลงไทยได้ดีกว่ากลุ่มควบคุมที่เรียน โดยการสอนปกติ และในกระบวนการเรียนการสอนมีความคงทนในการจำเนื้อร้อง ทำนอง และจังหวะ ได้ดีกว่ากลุ่มควบคุมที่เรียน โดยการสอนปกติ

จากงานวิจัยข้างต้นจะพบว่าคารา โอเกะมีส่วนช่วยให้นักเรียนมีการพัฒนาการทางการเรียนเพิ่มสูงขึ้น อีกทั้งความคิดเห็นของนักเรียนต่อคารา โอเกะจัดอยู่ในเกณฑ์ที่เห็นด้วย และยังมี ความคงทนในการเรียนรู้ได้สูงกว่า จึงควรที่จะมีการนำคารา โอเกะ ไปใช้ในการเรียนการสอนใน เนื้อหาวิชาอื่น ๆ เพิ่มมากขึ้น

เอกสารที่เกี่ยวข้องกับสีและตัวอักษร

โดยทั่วไปตัวอักษรบรรยายประกอบในโปรแกรมวิดิทัศน์จะแบ่งออกเป็น 4 ประเภท (Kemp, 1985)

1. ตัวอักษรบรรยายประกอบหลัก (main title) เป็นส่วนสำคัญที่บอกการเริ่มต้นชื่อเรื่อง หรือหัวข้อใหญ่ในวิดิทัศน์
2. ตัวอักษรบรรยายประกอบผู้สนับสนุน ผู้ผลิต หรือผู้ร่วมมือช่วยเหลือ (credit title)
3. ตัวอักษรบรรยายประกอบพิเศษ และตัวอักษรบรรยายประกอบย่อย (special title and sub title) เป็นตัวอักษรบรรยายประกอบในการแนะนำลำดับขั้นของการนำเสนอ โปรแกรมวิดิทัศน์ ข้อสรุปใจความสำคัญ ตลอดจนบอกถึงรายละเอียดของภาพที่ซับซ้อนให้เข้าใจได้ชัดเจนยิ่งขึ้น
4. ตัวอักษรบรรยายประกอบบอกตอนจบ (end title) บอกถึงตอนสุดท้ายของรายการ ความสัมพันธ์ระหว่างสีของตัวอักษรกับสีของพื้นหลัง

การใช้ประสาทสัมผัส (sensation) เป็นขั้นตอนหนึ่งของการอ่านสิ่งที่ต้องพิจารณาถึง ก็คือ คุณภาพของการมองเห็น ได้ชัดเจนเพียงใดนั่นเอง ซึ่งจำต้องอาศัยสีของตัวอักษร เพราะ การมองเห็นได้ชัดเจนย่อมช่วยให้การรับรู้ได้ดีขึ้น องค์ประกอบที่มีความสำคัญอันดับแรกก็คือความ สว่างและความตัดกันของสี (brightness and contrast) ระหว่างตัวอักษรกับสีของพื้นหลังอันมีอิทธิพล ต่อการรับรู้ตัวอักษร โดยทั่วไปคู่สีที่มีความสว่างแตกต่างกันสูงจะทำให้เกิดการเรียนรู้ได้ง่าย (Tinker, 1969, pp. 128 - 145)

ความตัดกันมากเกินไปของสีระหว่างตัวอักษรกับพื้นหลัง อาจทำให้ผู้ดูไม่สบายตาหรือ ระบายความรู้สึก การออกแบบสารให้สื่อประเภทนี้เป็นที่พอใจของผู้เรียนหรือผู้ดูมากที่สุดนั้นจำเป็นต้อง ให้เกิดการตัดกันที่เหมาะสมระหว่างสีตัวอักษรกับสีพื้น ผลของการตัดกันของสีที่มีความสัมพันธ์ กับความยากง่ายในการอ่าน และส่งผลต่อเนื่องหาของสารที่จะสื่อซึ่งการเลือก ใช้สีที่ถูกต้องก่อให้เกิด ผลต่าง ๆ ดังนี้

1. สีสัดกันนั้น ทำให้เกิดความตั้งใจและสนใจเป็นวัตถุประสงค์หลักในการใช้สี ซึ่งผลจากความตักกันของสีจะทำให้ผู้ดูเกิดความสนใจ แก่ความเบื่อหน่ายหรือจิตใจที่น่าสนใจขึ้น
2. ทำให้จำง่ายเมื่อเราอธิบายถึงสิ่งหนึ่งสิ่งใด เรามักอ้างถึงสีของสีนั้น เพราะสีทำให้เกิดความสามารถระลึกถึงได้ง่าย
3. สร้างบรรยากาศที่งดงาม การใช้สีที่ถูกต้องจะทำให้เกิดความเบิกบานสบายตาและความพอใจต่อผู้ดู (Russel, 1968, p. 277)

4. สีมียุทธพลในด้านดึงดูดใจ ย้ำ หรือเน้นความสำคัญ ทำให้น่าดูเป็นสัญลักษณ์สำหรับบางอย่าง ทำให้เหมือนของจริงและแสดงออกถึงความรู้สึกนึกคิด

ผลของการแปรเปลี่ยนคู่สีของตัวอักษรกับพื้นหลังที่มีต่อความง่ายนั้น สีของตัวอักษรที่มีความอ่านง่ายอย่างพอเพียงบนพื้นหลังสีหนึ่ง เมื่อเปลี่ยนสีพื้นหลังแม้ว่าจะใช้ตัวอักษรสีเดิม ความยากง่ายของตัวอักษรก็จะเปลี่ยนไป จำเป็นต้องค้นหาซึ่งวิธีการที่ใช้ศึกษาความยากง่ายของการอ่านเมื่อตัวอักษรและพื้นหลังเป็นสีนั้นมีอยู่สามวิธี (Tinker, 1969, p. 141) ดังนี้

1. วัดความสามารถในการรับรู้ในช่วงเวลาอันสั้น (perceptibility during short exposure)
2. วัดระยะทางไกลสุดที่สามารถรับรู้ได้ (perceptibility at distance)
3. วัดความเร็วในการอ่าน (speed of reading)

สีของตัวอักษรและสีพื้นหลังจะมีความสัมพันธ์ควบคู่กันไป เมื่อสีของตัวอักษรเปลี่ยนไป ความเหมาะสมของสีพื้นหลังจะเปลี่ยนไปด้วยหรือเมื่อสีของพื้นหลังเปลี่ยนไป ความเหมาะสมของอักษรสีก็จะเปลี่ยนตามไปด้วยความตักกันมากเกินไประหว่างสีของตัวอักษร และสีของพื้นหลังอาจทำให้ผู้ดู ไม่สบายตา ดังนั้นจึงจำเป็นที่นักออกแบบจะต้องพิจารณาศึกษาและวิจัยได้มีผู้ทำการศึกษา ค้นคว้าและวิจัยเกี่ยวกับสีของตัวอักษรและสีพื้นหลังในสื่อต่าง ๆ ดังนี้

แซนเนอร์ (Sanner, 1974) ที่ได้ทดลองหาความสัมพันธ์ระหว่างการใช้สีบนฟิล์มที่ใช้กับเครื่องฉายกับความยากง่ายในการอ่าน โดยใช้พื้นสีแดง เหลือง เขียว น้ำเงินและสีขาว ในห้องมืดมัว และห้องปฏิบัติการ ผลปรากฏว่า

1. ถ้าขนาดของตัวอักษรและค่าของการฉายแสงได้มาตรฐาน พื้นสีทุกสีอ่านได้ง่ายเท่ากัน
2. พื้นสีขาวอ่านได้ง่ายในทุกสภาพการณ์
3. ในห้องมืด สีเหลืองและขาวจะทำให้อ่านได้ง่าย
4. ในห้องมัว สีแดงและเขียวจะทำให้อ่านได้ง่าย
5. ในห้องปกติ สีเขียว และขาวจะทำให้อ่านได้ง่าย

จรัญ พึ่งฉิม (2531, หน้า บทคัดย่อ) ได้ทำการศึกษาค้นคว้าผลการรับรู้อักษรสีบนพื้นสีที่ใช้เป็นคู่ตัดกัน ในสถานการณ์ปกติ กลุ่มตัวอย่างเป็นนักเรียนชั้นประถมศึกษาปีที่ 3 จำนวน 120 คน แบ่งออกเป็น 12 กลุ่ม ๆ ละ 10 คน ได้มาโดยการสุ่มอย่างง่าย นักเรียนทุกคนผ่านการทดสอบตาบอดสี วัดระยะสายตาและความสามารถในการอ่าน เขียนอักษรได้ทุกตัว เครื่องมือที่ใช้ในการศึกษาเป็นบัตรคำตัวอักษรไร้ความหมาย กลุ่มละ 30 บัตร 6 กลุ่มสี รวมทั้งสิ้น 180 บัตร โดยทำการทดสอบครั้งละ 1 กลุ่มสี จำนวน 10 คน ให้ดูบัตรตัวอักษร 1 บัตร ในเวลา 3 วินาที แล้วเขียนตอบ 10 วินาที ระยะห่างจากบัตรพยางค์ 8 เมตร ผลการวิจัยพบว่า การอ่านตัวอักษรสีบนพื้นสีที่ใช้คู่ตัดกันคือ อักษรสีเหลือง บนพื้นสีม่วง อ่านง่ายที่สุด ส่วนอักษรสีเขียวบนพื้นสีแดง อ่านยากที่สุด

วิทยา ไล่ทอง (2536, หน้า บทคัดย่อ) ศึกษาผลของตัวอักษรสีตัว โน้ตดนตรีที่มีต่อความชัดเจนในการอ่านของนักดนตรีวงโยชวาทิตในโรงเรียนมัธยมศึกษา จำนวน 60 คน โดยเปรียบเทียบความชัดเจนของตัวโน้ตดนตรีสีน้ำเงิน สีเขียว สีแดง และสีดำบนพื้นสีขาว พบว่า ตัวโน้ตดนตรีสีเขียวบนพื้นสีขาว และสีน้ำเงินบนพื้นสีขาวให้ความชัดเจนในการอ่านดีกว่าสีดำบนพื้นสีขาว และสีแดงบนพื้นสีขาว อย่างมีนัยสำคัญทางสถิติที่ระดับ 0.01 และไม่พบความแตกต่างอย่างมีนัยสำคัญทางสถิติที่ระดับ 0.01 ระหว่างสีเขียวกับสีน้ำเงินและระหว่างสีดำกับสีแดง

พจน์ ใจบุญ (2537, หน้า 60 - 63) ได้ศึกษาถึงขนาดและสีของตัวอักษรที่เหมาะสมบนจอที่ฉายจากเครื่องฉายภาพข้ามศีรษะสำหรับนักเรียนมัธยมศึกษา พบว่าขนาดของตัวอักษร ที่มีขนาด 1.25 นิ้ว มีค่าเฉลี่ยของคะแนนรวมสูงที่สุด ตัวอักษรบนจอรับภาพที่เหมาะสมสำหรับนักเรียนมัธยมศึกษาคือ ขนาด 1.25 นิ้ว ส่วนกลุ่มตัวอักษรที่มีสีดำเมื่อตัวอักษรแสดงบนจอรับภาพส่งผลให้การอ่านของนักเรียนมีค่าเฉลี่ยของคะแนนรวมสูงสุด

นวลจันทร์ เสมอจันทร์ (2539, หน้า ง) ได้ศึกษาขนาดของตัวอักษรสีบนพื้นสีที่เหมาะสมบนจอฉาย พบว่า กลุ่มตัวอย่างระดับมัธยมศึกษา มีผลสัมฤทธิ์ทางการอ่านแตกต่างกันอย่างมีนัยสำคัญทางสถิติที่ระดับ .05 ระหว่างตัวอักษรขนาด 18 กับ 24 พอยท์และ 20 กับ 24 พอยท์ และระหว่างคู่สีต่างกัน 10 คู่สี โดยนักเรียนที่อ่านตัวอักษรสีขาวบนพื้นสีม่วง ขนาด 24 พอยท์ ได้คะแนนเฉลี่ยรวมสูงสุด

จากผลการวิจัยที่เกี่ยวข้องจะเห็นได้ว่าสีของตัวอักษรและสีพื้นหลัง มีความสำคัญต่อการอ่านตัวอักษร เพราะตัวอักษรจะปรากฏบนวัสดุในลักษณะที่เป็นพื้นราบ การศึกษาวิจัยเกี่ยวกับเรื่องความตัดกันของสีตัวอักษรกับพื้นหลัง จึงแบ่งได้เป็น 3 ลักษณะ คือสีตัวอักษรคงเดิมแต่สีพื้นหลังเปลี่ยนไป สีตัวอักษรเปลี่ยนไปในขณะที่สีพื้นหลังคงเดิม และประการสุดท้ายคือ การศึกษาในลักษณะของคู่สีระหว่างตัวอักษรและพื้นหลัง ที่แปรเปลี่ยนทั้ง 2 ประการ ซึ่งลักษณะความตัดกัน

3 ประการนี้ ส่งผลต่อความชัดเจนในการอ่าน ปัจจัยที่ทำให้ความยากง่ายในการอ่านตัวอักษร ย่อมขึ้นอยู่กับสีของตัวอักษรและสีของพื้นหลัง ตัวอักษรที่มีสีเดียวกันขนาดและรูปแบบเดียวกันทุก ประการ หากสีพื้นหลังเปลี่ยนไปแล้วย่อมส่งผลต่อความชัดเจนในการอ่านเช่นกัน (Tinker, 1969)

นเรนทร์ ลิขิตวงศ์ขจร (2540, หน้า 33-34) ได้กล่าวถึงหลัก 10 ประการของการใช้สีบนจอ ภาพให้มีประสิทธิภาพ หลักการของแสงประกอบด้วยความยาวคลื่นต่างกันประกอบเป็นสีต่างกัน คือ ม่วง คราม น้ำเงิน เขียว เหลือง แสด แดง จากพื้นฐานหลักการรับรู้สีซึ่งเป็นหลักทางสรีระวิทยา ส่วนในการประยุกต์ใช้งานเพื่อให้เกิดการใช้สีบนจอภาพอย่างมีประสิทธิภาพ ควรหลีกเลี่ยงการใช้สี ดังนี้ คือ

1. ควรหลีกเลี่ยงการสลับสีที่ใช้สีทางปลายสุดของแถบสี ไม่ควรใช้สีแดงแสดงผลกับ สีฟ้าหรือม่วง เพราะจะต้องปรับโฟกัสตลอดเวลา ทำให้เกิดการเมื่อยตา และปวดตา การใช้สี ควรใช้สีที่ใกล้เคียงกัน เพื่อลดการปรับ โฟกัสของตา
2. ควรหลีกเลี่ยงสีฟ้าเป็นสีของตัวอักษร เส้นบาง ๆ หรือรูปภาพขนาดเล็ก ระบบ การมองเห็นของเราไม่สามารถจับ โฟกัสและรับรู้สี ที่มีความยาวคลื่นสั้น ได้ดี ดังนั้นจึงยากที่จะเห็น รายละเอียด หรือการจับรูปร่างของภาพ จึงไม่ควรสร้างภาพด้วยสีฟ้าในทางตรงข้ามสีฟ้าเป็นสีพื้น ที่ดี ได้ จึงเป็นสีพื้นของจอภาพได้ดี เพราะเรตินาสามารถมองสีฟ้าในขอบเขตที่กว้างออกไปได้ดี เช่นกัน
3. หลีกเลี่ยงสีข้างเคียงที่ส่วนแตกต่างเฉพาะสีฟ้า ในการจัดวางสีข้างเคียงกันบนจอภาพ และเพื่อให้เห็นรูปภาพชัดเจน ควรหลีกเลี่ยงสีที่ข้างเคียงกัน โดยเฉพาะสีที่มีความแตกต่างเฉพาะ สีฟ้า เพราะจะทำให้การตีเทคขอบของรูปภาพได้ยาก ทำให้เห็นรูปภาพได้ไม่ชัดเจน อนึ่งสีฟ้าเป็น สีที่ตาเรารับความเข้มได้น้อยที่สุด
4. ผู้ใช้คอมพิวเตอร์ที่มีอายุมากกว่า ต้องการความเข้มของแสงมากกว่า เพื่อแยกความ แดกต่างของสี เมื่ออายุมากขึ้นส่วนของการรับรู้สีจะลดลง ดังนั้นจึงต้องการความเข้มของแสงมากขึ้น เพื่อแยกแยะความแตกต่างของสี เมื่ออายุมากขึ้นส่วนของการรับรู้สีจะลดลง ดังนั้นจึงต้องการความ เข้มของแสงมากขึ้น เพื่อแยกแยะความแตกต่างของสี
5. สีจะแปรเปลี่ยนไป ถ้าสภาพรอบข้างเปลี่ยนแปลง โดยปกติสีที่ปรากฏจะขึ้นอยู่กับ สภาพแวดล้อมเช่น ฟลูออเรสเซนต์ อินแคนเดสเซนต์ หรือแสงสว่างจากดวงอาทิตย์ เมื่อระดับความ เข้มของแสงรอบข้างแปรเปลี่ยนไป จะทำให้สีที่ปรากฏบนจอมีสีที่เปลี่ยนไป จะทำให้สีที่ปรากฏ บนจอมีสีที่เปลี่ยนไป นอกจากนี้การปรับระดับความเข้มของจอภาพ ก็ทำให้สีเปลี่ยนไปด้วยเช่นกัน การแปรเปลี่ยนของสีส่วนหนึ่งเกิดจากการปรับความไวของตากับความเข้มของแสง

6. การตีเทคการเปลี่ยนแปลงของสีจะขึ้นกับสเปกตรัมของสีด้วย สีแดงหรือสีม่วงซึ่งเป็นสีที่มีความยาวคลื่นสูง แปรเปลี่ยนไปจะยากต่อการตีเทคการแปรเปลี่ยนของสีได้ แต่ถ้าเป็นสีเหลืองหรือสีเขียว จะสามารถสังเกตความแตกต่างได้ง่าย

7. เป็นการยากที่จะ โฟกัสส่วนของขอบของภาพโดยใช้แค่เพียงสีอย่างเดียว ในส่วนของภาพที่แสดงรูปร่าง โดยให้ตาตรวจสอบขอบของรูปภาพเพื่อความเป็นรูปอย่างไร ถ้าใช้สีที่มีความเข้มของแสงเท่ากัน และต้องการให้ตาแยกขอบตัดจะทำได้ยาก โดยหลักการจะต้องให้ขอบของภาพสองสีมีความเข้มของสีไม่เท่ากัน แต่บางครั้งก็ยากเพราะ ไม่สะดวกในการสังงานบนจอภาพ จากการทดลองพบว่าสีเหลืองกับสีขาว มีส่วนทำให้ตาจับภาพได้เป็น 3 เท่าของสีเหลืองกับสีฟ้าที่มีความเข้มของแสงเท่ากัน

8. บนจอแสดงภาพขนาดใหญ่ให้หลีกเลี่ยงสีแดงและเขียว ที่จะแสดงบริเวณส่วนขอบ จากคุณสมบัติของเรตินาที่รับรู้สีของสีต่าง ๆ พบว่าพื้นที่ของเรตินาส่วกลางจะรับภาพสีแดงและสีเขียวได้แต่ส่วนขอบจะรับได้ไม่ดี และที่สำคัญคือส่วนของสีฟ้าจะมองได้กว้าง ดังนั้นจึงไม่เหมาะที่จะใช้สีฟ้าเป็นตัวอักษร แต่จะเหมาะเป็นสีพื้นมากกว่า

9. สีตรงข้ามกันใช้ร่วมกันได้ดี สีตรงข้ามกันเช่น แดงและเขียว หรือเหลืองและฟ้า สามารถนำมาใช้ร่วมกันได้ดี ทำให้การมองเห็นชัดเจนในทำนองเดียวกัน สีแดงและสีเหลือง หรือสีฟ้าและสีเขียว ไม่ควรใช้ร่วมกันเพราะจะทำให้การมองเห็นภาพไม่ชัดเจน

10. สำหรับคนตาบอดสี ควรหลีกเลี่ยงการสร้าง ความแตกต่างของภาพด้วยสีเดียว คนตาบอดสีมักจะขาดส่วนการรับเรตินา ซึ่งอาจจะเป็นแดงหรือเขียวมักจะมีปัญหาในการมองภาพ ผู้ออกแบบสีจะต้องคำนึงในหลักการนี้กล่าว คือ จอภาพที่แสดงสีในตาคนปกติ แต่สำหรับคนที่ตาบอดสีแล้วจะแยกความแตกต่างไม่ออก การผสมสีควรจะใช้หลักการแปรเปลี่ยนค่าของสีอย่างน้อย

จึงพอสรุปได้ว่า ในการเลือกใช้สีของตัวอักษร ไม่ควรใช้สีแดงแสดงผลกับสีฟ้าหรือม่วง เพราะตาจะต้องปรับโฟกัสตลอดเวลา ทำให้เกิดการเมื่อยตา และปวดตา ควรใช้สีที่ใกล้เคียงกัน เพื่อลดการปรับโฟกัสของตา ควรหลีกเลี่ยงสีฟ้าเป็นสีของตัวอักษร เส้นบาง ๆ หรือรูปภาพขนาดเล็ก แต่จะเหมาะเป็นสีพื้นมากกว่าสีตรงข้าม เช่น แดงและเขียว หรือเหลืองและฟ้า สามารถนำมาใช้ร่วมกันได้ดี ทำให้การมองเห็นชัดเจนบนจอแสดงภาพขนาดใหญ่ ให้หลีกเลี่ยง สีแดงและเขียวที่จะแสดงบริเวณส่วนขอบจอ

เอกสารเกี่ยวกับบทร้อยกรอง

ความหมายและความสำคัญของร้อยกรอง

ความหมายของร้อยกรอง ร้อยกรองโดยทั่วไปมีเสียงสัมผัสคล้องจองที่ฟังไพเราะ มีจังหวะที่เร้าใจคล้ายเสียงดนตรี และท่องจำได้คล่องปาก จากลีลาลักษณะดังกล่าว ทำให้เด็กเกิดความสนุกสนานและชอบร้อยกรอง มีกวีและผู้ชื่นชอบในร้อยกรองหลายท่านให้ความหมายของร้อยกรองไว้ ดังนี้

ร้อยกรองเป็นวรรณกรรมประเภทหนึ่ง ซึ่งมีความแตกต่างจากวรรณกรรมร้อยแก้วอย่างชัดเจน ดังที่ พระยาอนุมานราชธน (2518, หน้า 5) ได้ให้ความหมายของร้อยกรองสรุปได้ว่า ร้อยกรอง หมายถึง โคลง ฉันท์ กาพย์ กลอน ซึ่งมีถ้อยคำที่นำมาประกอบประพันธ์กัน มีขนาดมาตราเสียงสูงต่ำ หนักเบาและสั้นยาว ตามรูปแบบ (pattern) ที่กำหนดไว้ ส่วน บุญยงค์ เกศเทศ (2536, หน้า 139) กล่าวว่า "...ร้อยกรองเป็นลักษณะวรรณกรรมที่มีมาแต่อดีตมีการพัฒนาเปลี่ยนแปลงรูปแบบอยู่ตลอดเวลา จากร้อยกรองที่เป็นเรื่องราว ๆ และใช้ศัพท์ยาก ๆ ลดมาเป็นบทสั้น ๆ ประเภทง่าย ๆ ที่ไม่มีศัพท์อะไรยาก..." นอกจากนี้ วราภรณ์ บำรุงกุล (2537, หน้า 17 – 18) แสดงความคิดเห็นเกี่ยวกับร้อยกรองไว้ว่า...คำว่าร้อยกรองนี้เรียกกันหลายชื่อ เช่น กวีนิพนธ์ กาพย์กลอน กาพย์ กลอน ฉันท์ คำกานท์ คำประดับและกวีวัจนะ ซึ่งคำต่าง ๆ นี้ ในสมัยก่อนมีความหมายกว้าง หมายถึง คำประพันธ์ทุกชนิดต่อมาภายหลังความหมายของคำเปลี่ยนไปโดย บางคำก็หมายถึง คำประพันธ์ชนิดหนึ่งซึ่งมีแบบแผนบังคับต่างจากชนิดอื่น... ซึ่งกุลทรัพย์ เกษแม่นกิจ (2537, หน้า 4) สรุปว่า ร้อยกรอง หมายถึง การสร้างสรรค์งานประพันธ์ โดยใช้ระเบียบของภาษาเรียบเรียงถ้อยคำเข้าด้วยกัน ตาม รูปแบบที่คิดประดิษฐ์ขึ้น มีความงาม ความหมายถ่ายทอดความเข้าใจความคิด จินตนาการระหว่างผู้สร้างสรรค์กับผู้อ่าน ในอดีตร้อยกรองมีบทบาทสำคัญ เป็นงานประพันธ์ที่ได้รับความนิยมสูงสุด เป็นเครื่องมือถ่ายทอดความคิด ความรู้ ความเชื่อส่วนแต่ใช้ร้อยกรองเป็นส่วนมากร้อยกรองจึงมีอิทธิพลต่อการเมือง การปกครอง และการดำรงชีวิตของคนไทยในอดีตเป็นอย่างมาก

จากความหมายที่กล่าวมาข้างต้น สรุปได้ว่า ร้อยกรอง คือ ถ้อยคำที่เขียนขึ้นตามแบบแผนของคำประพันธ์ในแต่ละประเภท เป็นงานเขียนที่ผสมผสาน กลมกลืนระหว่างแนวคิด ศิลปะการประพันธ์ มีสัมผัส ซึ่งมีทั้งความไพเราะและความหมาย มีการเลือกสรรใช้คำอย่างประณีตบรรจง จึงสร้างความประทับใจให้แก่ผู้อ่าน ผู้ฟังได้

ความสำคัญของร้อยกรอง

ร้อยกรองนับวันจะหมดความสำคัญไป เนื่องจากคนไทยได้รับอิทธิพลตะวันตกมากขึ้น ทั้งที่เด็กเล็กชอบมาก เพราะคำคล้องจองมีสัมผัส เมื่อเวลา เอ่านจะเกิดเสียงไพเราะมีจังหวะ ทำให้

เกิดความเพิดิเพิดินและสนุกสนาน

สิทธา พินิจภูวคค และประทีป วาทิกทินกร (2525, หน้า 28) กล่าวว่า ร้อยกรองหรือ กวีนิพนธ์ที่สูงค้วคุณค่านัน เป็นผลงานทางปัญญาความสามารถของคน เป็นสิ่งทีแสดงถึง ความ เจริญ หรืออารยธรรมของสังคมที่กวีผู้นันอยู่ ใครก็ตามในสังคมเดียวกันถ้าได้อ่าน ได้ศึกษาแล้วก็จะ เกิดความภาคภูมิใจ เกิดความรัก และเกิดความหวังแทน ดังนั้น บทร้อยกรองที่ดีจึงกลายเป็นสมบัติ ของส่วนรวมหรือของชาติ เป็นที่ยอมรับของทุกสังคมทั่วโลก

วรรณคดีประเภทร้อยกรอง เป็นเครื่องมือยืนยันความเป็นเอกลักษณ์ของชาติเป็นมรดก ทางวัฒนธรรม จึงเป็นเรื่องน่าเสียดายที่วรรณคดีประเภทร้อยกรอง ที่ไม่ได้อยู่ในความสนใจของ นักเรียนเท่าที่ควร

ประเภทของร้อยกรอง

บรรเทา กิตติศักดิ์ (2541, หน้า 19) ได้สรุปแบ่งร้อยกรองออกเป็น 2 ประเภทใหญ่ ๆ ได้แก่

1. บทกวีที่แต่งค้วคำประพันธ์เพียงชนิดเดียว ได้แก่
 - 1.1 โคลง แบ่งเป็น โคลงสุภาพและ โคลงคั่น โคลงทั้งสองชนิดนี้มีลักษณะบังคับ ต่างกัน มีจำนวนต่างกัน ทั้งโคลงสุภาพและโคลงคั่นแบ่งออกเป็น โคลงสี่ โคลงสองและ โคลงสาม
 - 1.2 ฉันท มีหลายชนิด เช่น อินทรวชิธรฉันท วสันตฉิลฉันท โศภณฉันท สาลินีฉันท เป็นต้น ฉันทแต่ละชนิดมีลักษณะต่างกัน จำนวนคำต่างกัน มีการใช้ฉันทแต่ละชนิดตามลักษณะ เนื้อหา เช่น อินทรวชิธรฉันท จะใช้กับเนื้อหาที่แสดงการสรรเสริญ เป็นต้น
 - 1.3 กาพย์ แบ่งออกเป็น กาพย์ยานี กาพย์ฉบัง และกาพย์สุรางคนางค์
 - 1.4 กลอน แบ่งออกเป็น กลอนสุภาพ กลอนบทละคร กลอนเสภา กลอนนิราศ กลอนสัควา กลอนคอกสร้อยและยังแบ่งออกตามจำนวนคำในแต่ละวรรคเป็น กลอนสี่ กลอนห้า กลอนหก กลอนเจ็ด กลอนแปด
 - 1.5 ร่าย มีร่ายคั่น ร่ายสุภาพ และร่ายยาว ซึ่งมีลักษณะการแต่งที่แตกต่างกันไปตาม ลักษณะของร่ายแต่ละชนิด
2. บทกวีที่แต่งค้วการนำลักษณะคำประพันธ์ต่าง ๆ มาประสมกัน เช่น ลิลิต กาพย์ เหน้เรือ กาพย์ห่อโคลง เป็นต้น

องค์ประกอบของร้อยกรอง

วรรณกรรมร้อยกรองมีความแตกต่างกันไปตามประเภทของคำประพันธ์ จึงเป็นเหตุให้ องค์ประกอบของร้อยกรองแตกต่างกันไปค้ว ร้อยกรองที่ดีและมีความไพเราะย่อมประกอบด้วย องค์ประกอบสำคัญ ๆ หลายประการ ดังที่ จิตรลดา สุวัตติกุล (2526, หน้า 100 – 102) สรุปไว้ดังนี้

1. คณะ คือสิ่งที่ช่วยกำหนดรูปแบบของร้อยกรองแต่ละชนิดให้เป็นระเบียบ ประกอบด้วยจำนวนคำ วรรค บาท บท คำเอก คำครุ – ลหุ ฯลฯ
2. สัมผัส คือ ส่วนที่คล้องจองกันแยกเป็นสัมผัสสระ สัมผัสอักษร สัมผัสนอกและสัมผัสใน
3. ครุ-ลหุ เป็นคำที่บังคับใช้ในคำประพันธ์ประเภทฉันท์ แยกเป็น คำครุ คือ คำที่มีเสียงหนักและลหุ คือ คำที่มีเสียงเบา
4. คำเอก คำโท เป็นคำที่บังคับใช้ในคำประพันธ์ ประเภทโคลงและร่าย
5. คำเป็น คำตาย เป็นคำที่บังคับใช้ในการแต่งโคลงและร่าย
6. เสียงวรรณยุกต์ หมายถึง เสียงวรรณยุกต์ ทั้ง 5 เสียง
7. พยางค์ หมายถึง เสียงที่เปล่งออกมาครั้งหนึ่ง อาจมีความหมายหรือไม่ก็ได้
8. คำนำ ได้แก่ คำที่ใช้ขึ้นต้นบทร้อยกรอง
9. คำสร้อย คือ คำที่ต่อท้ายวรรค ท้ายบท

จากคำกล่าวข้างต้นพอสรุปได้ว่าร้อยกรองแบ่งออกเป็น 2 ประเภทคือ แต่งด้วยคำประพันธ์ชนิดเดียว เช่น โคลง ฉันท์ กาพย์ กลอน ร่าย กับแต่งด้วยคำประพันธ์หลายชนิดมาประสมกัน เช่น ลิลิต กาพย์เห่เรือ กาพย์ห่อโคลง คำประพันธ์แต่ละชนิดจะมีองค์ประกอบในการแต่งแตกต่างกันไป เช่น คำประพันธ์ทุกชนิดจะบังคับสัมผัสและคณะ แต่จะมีคำประพันธ์บางชนิดจะมีองค์ประกอบพิเศษ เช่น โคลงและร่ายจะบังคับ คำเอก คำโท ฉันท์จะบังคับคำครุ ลหุ เป็นต้น

กาพย์ห่อโคลง

กาพย์ห่อโคลง คือ โคลงสี่สุภาพแต่งสลับกาพย์ยานี 11 ส่วนมากใช้เป็นบทเห่ เช่น กาพย์ห่อโคลงเห่เรือ (กุลทรัพย์ เกษแม่นกิจ, 2539, หน้า 857) กล่าวว่า

กาพย์ห่อโคลงมี 3 แบบ ที่พบมากในวรรณคดีร้อยกรอง มักแต่งโคลง 4 สุภาพ 1 บท แล้วแต่งกาพย์สี่ร้อยความก็บทก็ได้ ใช้มากใน กาพย์ห่อโคลงเห่เรือ กาพย์ห่อโคลงประพาสต่าง ๆ แบบที่ 2 ใช้กาพย์ยานี 1 บท และ โคลง 4 สุภาพ 1 บท เนื้อความในโคลงแต่ละบทต้องเขียนความในกาพย์แต่ละวรรค และคำขึ้นต้นกาพย์กับ โคลงต้องเป็นคำเดียวกัน หรือแบบที่ 3 แต่งโคลง 4 ก่อนแล้วแต่งกาพย์ทำนองเดียวกัน วิธีแต่งอย่างแบบนี้ไม่ค่อยพบในวรรณคดีเรื่องต่าง ๆ

รูปแบบของกาพย์ยานี 11

1. คณะ บทหนึ่งมี 2 บาท คือบาทเอกและบาทโท บาทหนึ่งมี 2 วรรค วรรคแรกมี 5 คำ วรรคที่ 2 มี 6 คำ รวมบาทหนึ่งมี 11 คำ

2. สัมผัส คำที่ 5 ของวรรคแรกบาทเอก ส่งสัมผัสรับคำที่ 1 หรือ 2 หรือ 3 ของวรรคที่ 2 และคำที่ 6 ของวรรคที่ 2 ส่งไปรับสัมผัสกับคำที่ 5 ของวรรคที่ 1 บาทโท ซึ่งจะสัมผัสกับคำที่ 1 หรือ 2 หรือ 3 ของวรรคที่ 2 บาทโท และคำสุดท้ายของวรรคที่ 2 บาทโท สัมผัสกับคำสุดท้ายของวรรคที่ 2 บาทเอกบทต่อไป

การรับสัมผัสดังนี้ ทำนองเดียวกับกลอน ซึ่งจะแบ่งวรรคเป็น วรรคสลัป วรรครับ วรรครอง วรรคส่ง เรียกสัมผัสสลัป เชื่อมสลัป สัมผัสรอง เชื่อมรอง

กาพย์ยานีนี้ หากเป็นกาพย์โบราณ ไม่มีสัมผัสเชื่อมรองในบาท โทและไม่มีสัมผัสในแต่กาพย์ยานีในสมัยหลังคือระยะต้นรัตน โกสินทร์ จะนิยมแต่งให้มีสัมผัสใน ซึ่งอาจเป็นสัมผัสสระแบบสัมผัสชนิดหรืออาจเป็นสัมผัสอักษร เสียงวรรณยุกต์ กาพย์ทุกชนิด ไม่มีข้อบังคับเสียงวรรณยุกต์

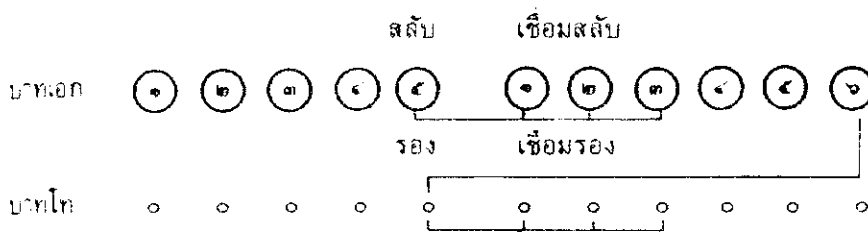

รูปแบบของโคลงสี่สุภาพ

โคลงสี่สุภาพ มีรูปแบบข้อบังคับดังนี้ (กุลทรัพย์ เกษแม่นกิจ, 2539, หน้า 845) กล่าวว่า

1. คณะ 4 บาท เป็น 1 บท แต่ละบาทมี 2 วรรค วรรคแรกมี 5 คำ วรรคที่สอง 3 บาทแรกมีวรรคละ 2 คำ วรรคที่ 2 ของบาทที่ 4 มี 4 คำ รวม 30 คำ เดิมสร้อยท้ายบทที่ 1 และบาทที่ 3 ใต้แห่งละ 2 คำ รวมเป็น 34 คำ

2. คำเอกคำโท บังคับคำเอก 7 คำโท 4 ตามตำแหน่งในผังตัวอย่าง อนึ่งในที่ที่ต้อง คำเอกอาจใช้คำตาย หรือคำเสียงสั้นแทนก็ได้ คำสุดท้ายของบทนิยมใช้คำเสียงจัตวาหรือสามัญ

3. สัมผัส บังคับสัมผัสรับและส่ง อันเป็นสัมผัสนอกและไม่ใช้คำซ้ำในการส่งสัมผัส แต่จะเว้นห่างมีคำคั่น แต่ไม่เป็นที่นิยม

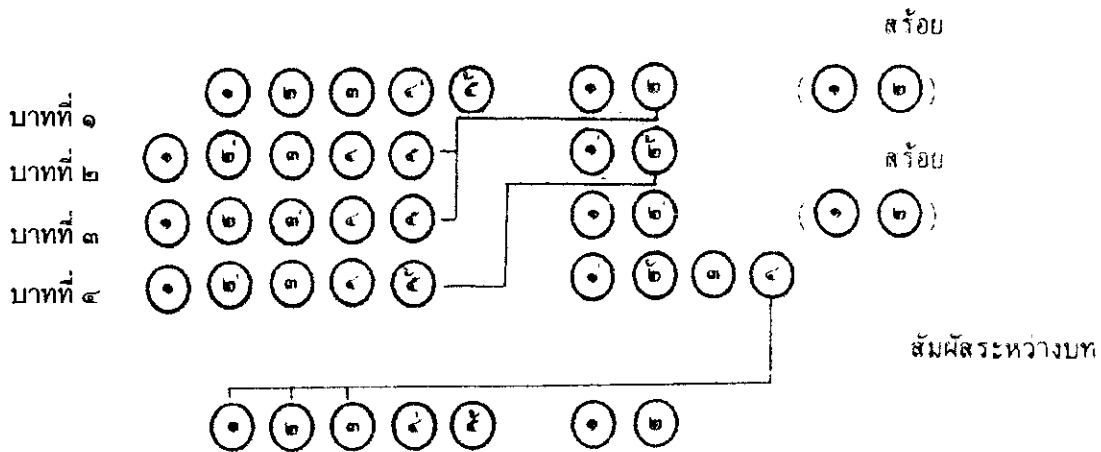

งานวิจัยที่เกี่ยวข้องกับร้อยกรอง

มัลลิกา พูลสวัสดิ์ (2527, บทคัดย่อ) ได้ศึกษาถึงความคิดเห็นของครูและนักเรียนชั้นมัธยมศึกษาตอนปลายที่มีต่อการเรียนการสอนวรรณกรรมร้อยกรองในหนังสือเรียนภาษาไทยชุดวรรณวิถักษ์ณ์ โดยได้สอบถามความคิดเห็นของครูภาษาไทยระดับมัธยมศึกษาตอนปลาย 58 คน และนักเรียนมัธยมศึกษาตอนปลาย 290 คน จากโรงเรียนรัฐบาล 15 แห่งในกรุงเทพมหานคร พบว่า ปัญหาของนักเรียนได้แก่ มีศัพท์ยาก ไม่เข้าใจความหมาย อ่านทำนองเสนาะไม่ถูกต้อง ไม่มีความสามารถในการถอดคำประพันธ์และแต่งคำประพันธ์ ส่วนปัญหาของครูในการสอนวรรณกรรมร้อยกรองได้แก่ ปัญหาในด้านการขาดความสนใจของนักเรียน วิธีสอน สื่อการสอน และคำร่าอ้างอิง

อรรถจักร เกษน้อย (2531, หน้า 44) ได้เปรียบเทียบผลสัมฤทธิ์การเรียนรู้วิชาภาษาไทย เรื่อง “กาพย์เห่เรือ” ของนักเรียนชั้นมัธยมศึกษาปีที่ 6 โรงเรียนเขมรราชูพิทยาคม จังหวัดอุบลราชธานีที่สอนด้วยบทเรียนเทปการเรียนกับการสอนแบบธรรมดา พบว่า ผลสัมฤทธิ์การเรียนรู้วิชาภาษาไทย เรื่องกาพย์เห่เรือ ของนักเรียนที่สอนด้วยบทเรียนเทปการเรียนกับการสอนแบบธรรมดา ไม่แตกต่างกันอย่างมีนัยสำคัญทางสถิติที่ระดับ .01 ผลสัมฤทธิ์ทางการเรียนวิชาภาษาไทยเรื่องกาพย์เห่เรือของนักเรียนที่เรียนตามแผนการเรียนวิทยาศาสตร์ – คณิตศาสตร์ และที่เรียนตามแผนการเรียนสังคมศึกษา – ภาษาไทย – ภาษาอังกฤษ ไม่แตกต่างกันอย่างมีนัยสำคัญทางสถิติที่ระดับ .01

มาลาตรี วรรณอุต (2540, หน้า 51 – 52) ศึกษาถึงผลการใช้คอมพิวเตอร์ช่วยสอนฉันทลักษณ์ของคำประพันธ์ประเภทกาพย์ เพื่อศึกษาความสนใจของนักเรียนที่มีต่อการเรียนการสอนฉันทลักษณ์ของคำประพันธ์ประเภทกาพย์ โดยใช้กลุ่มตัวอย่างเป็นนักเรียนชั้นมัธยมศึกษาปีที่ 1 พบว่า คะแนนเฉลี่ยจากการทำแบบทดสอบหลังเรียนสูงกว่าคะแนนจากการทดสอบก่อนเรียน นักเรียนส่วนใหญ่รู้สึกภูมิใจที่ได้สัมผัสกับสื่อเทคโนโลยีสมัยใหม่ แต่พบข้อจำกัด คือ แผ่นซีดีบท

เรียนสามารถนำไปใช้กับเครื่องคอมพิวเตอร์ที่มี CD-ROM เท่านั้น ซึ่งโรงเรียนส่วนใหญ่ยังขาดอุปกรณ์ประเภทนี้ จึงต้องคำนึงถึง โรงเรียนที่มีความพร้อมทั้งจำนวนและระบบของคอมพิวเตอร์ด้วย

นพรัตน์ ชัยเรือง (2540, บทคัดย่อ) ได้ทำการศึกษาปัญหาการสอนวรรณกรรมร้อยกรอง ตามหลักสูตรประถมศึกษา พุทธศักราช 2521 (ปรับปรุง พ.ศ. 2533) ในระดับชั้นประถมศึกษาปีที่ 3 และ 4 ของโรงเรียนประถมศึกษา สังกัดสำนักงานการประถมศึกษาจังหวัดนครราชสีมา ปีการศึกษา 2538 พบว่า ครูผู้สอนที่มีปัญหาการสอนวรรณกรรมร้อยกรอง โดยส่วนรวมอยู่ในระดับปานกลาง เมื่อพิจารณาเป็นรายด้าน คือ ด้านครูผู้สอน ด้านผู้เรียน ด้านเนื้อหา และด้านกระบวนการเรียนการสอน พบว่า ทั้ง 4 ด้าน มีปัญหาอยู่ในระดับปานกลาง เมื่อเปรียบเทียบปัญหาการสอนตามตัวแปร คือ วิชาเอกแลประสบการณ์ พบว่าครูผู้สอนวิชาเอกอื่น ๆ มีปัญหาการสอนวรรณกรรมร้อยกรองมากกว่าครูผู้สอนวิชาเอกภาษาไทย และครูผู้สอนที่มีประสบการณ์น้อยกว่า 5 ปี มีปัญหาการสอนวรรณกรรมร้อยกรองมากกว่าครูผู้สอนที่มีประสบการณ์ตั้งแต่ 5 ปีขึ้นไป

การศึกษาผลการวิจัยเกี่ยวกับบทร้อยกรอง จะเห็นได้ว่า สื่อการสอนนั้นมีความจำเป็นอย่างยิ่งในการเรียนการสอนประเภทบทร้อยกรอง เพราะสามารถเร้าความสนใจ เพื่อให้นักเรียนเรียนได้บรรลุตามวัตถุประสงค์ที่ตั้งไว้ ผลสัมฤทธิ์ทางการเรียนสูงขึ้น

เอกสารเกี่ยวกับการอ่านทำนองเสนาะ

ความหมายการอ่านทำนองเสนาะ

ราชบัณฑิตยสถาน (2525, หน้า 820) “เสนาะ” มีความหมายว่า “ว. นำฟัง เพราะ; ว่างใจ สดใจ”

กุลทรัพย์ เกษแม่นกิจ (2539, หน้า 930) การอ่านทำนองเสนาะ หมายถึงการอ่านออกเสียง โดยมีจังหวะ มีการแบ่งช่วงเสียงตามลีลาของบทร้อยกรอง มีการเคลื่อนไหวเสียงติดต่อกันในลักษณะ “เอื้อนเสียงทอดเสียง” ตามจังหวะของรูปแบบร้อยกรองซึ่งประกอบด้วยคณะหรือจำนวนคำและสัมผัส ตลอดจนจังหวะวรรณยุกต์หนักเบา เสียงยาวเสียงสั้น ตามลีลาของกลุ่มคำที่กวีเลือกสรรบรรจุลงไว้ในบทร้อยกรอง

สนธิ ตั้งทวี (2526, หน้า 57) การอ่านทำนองเสนาะเป็นการอ่านออกเสียงประเภทหนึ่งซึ่งประกอบไปด้วยการใช้ระดับเสียงต่าง ๆ ให้มีจังหวะ และทำนองเพื่อให้เกิดความไพเราะเพราะพริ้งเพลิดเพลินเจริญใจแก่ผู้ฟัง หรือผู้อ่านเอง ศิลปะในการอ่านทำนองเสนาะนั้นมีอยู่ที่ว่า ทำอย่างไรจึงจะให้เนื้อร้อง และทำนองได้แปรสภาพ เป็นรูป รส กลิ่น เสียง และสัมผัสได้ กล่าวคือ เมื่อผู้ฟังได้ยินเสียงขับร้องอันประกอบด้วยเนื้อร้องและทำนองแล้ว จะบังเกิดภาพผุดขึ้นในจิต (image) มี

ความรู้สึกประหนึ่งได้ลิ้มรส เปรี้ยว หวาน มัน เค็ม จุกได้กลิ่น หอม เหม็น จน หู ได้ยินเสียงธรรมชาติ หรือสรรพสิ่งต่าง ๆ หรือมีความรู้สึกคล้ายกับ ได้สัมผัสความหนาวแข็งกระด้าง นุ่มนวล หรือมีความรู้สึกเคลิบเคลิ้ม และเกิดอารมณ์สะเทือนใจไปด้วย การที่จะทำให้เกิดอารมณ์ และมีความรู้สึกได้อย่างหนึ่ง หรือหลายอย่างตามที่กล่าวมานี้ นั้น ผู้อ่านจะต้องใช้ศิลปะขั้นสูงในการอ่าน ซึ่งจะต้องได้รับการฝึกฝนจนเกิดทักษะในด้านนี้โดยเฉพาะ

สรุปได้ว่า การอ่านทำนองเสนาะ จึงเป็นวิธีการอ่าน ที่ทำให้ผู้อ่านเกิดความซาบซึ้ง โดยสามารถเข้าถึงอารมณ์และความรู้สึกของผู้แต่งที่แฝงไว้ จึงถือว่าผู้อ่านต้องศึกษาฉันทลักษณ์ของบทหรือยกรอง และออกเสียงให้ถูกต้อง ตามจังหวะวรรคตอน ซึ่งการอ่านทำนองเสนาะเป็นวัฒนธรรมของภาษาที่ควรรักษาไว้

การสอนอ่านทำนองเสนาะ

สุจริต เพียรชอบ (2533, หน้า 154 – 155) กล่าวว่าในการเรียนการสอนภาษาไทย โดยเฉพาะอย่างยิ่งการสอนวรรณคดีและลักษณะคำประพันธ์มักจะมี การอ่านทำนองเสนาะควบคู่กันไปด้วย การอ่านทำนองเสนาะนี้จะช่วยให้นักเรียนสนุกเพลิดเพลิน ซาบซึ้งในความไพเราะของบทประพันธ์และวรรณคดีที่นักเรียนได้เรียน นอกจากนั้นยังเป็นการเปลี่ยนบรรยากาศในห้องเรียนให้มีชีวิตชีวารื่นรมย์น่าเรียน แต่อย่างไรก็ตาม นักเรียนในระดับมัธยมศึกษานี้เป็นเด็กวัยรุ่น นักเรียนชายอาจจะมีปัญหาเรื่องเสียงอยู่บ้าง ครูจึงควรระมัดระวังเกี่ยวกับเรื่องนี้ พยายามเข้าใจเด็ก ไม่บังคับและเข้มงวดกวัดขั้นจนเกินไปนักเพราะจะทำให้ นักเรียนอาจมีทัศนคติที่ไม่ดีต่อการเรียนภาษาไทยได้

วัตถุประสงค์เชิงพฤติกรรม

1. ให้นักเรียนสามารถอ่านออกเสียงคำ วลี หรือข้อความที่คล้องจองกันได้ถูกต้องตามจังหวะ
 2. เมื่อให้ฟังเทปบันทึกเสียงตัวอย่างของการอ่านทำนองเสนาะแล้ว นักเรียนสามารถอ่านออกเสียงตามได้ถูกต้อง
 3. เมื่อนักเรียนอ่านวรรณคดีแล้วเมื่อพบคำประพันธ์ประเภทต่าง ๆ นักเรียนสามารถอ่านออกเสียงทำนองเสนาะได้ถูกต้องตามลักษณะคำประพันธ์นั้น ๆ
 4. เมื่อนักเรียนอ่านวรรณคดีแล้วพบคำประพันธ์ที่นักเรียนสนใจ นักเรียนสามารถใส่ทำนองเพลงและขับร้องได้อย่างเหมาะสม
 5. นักเรียนสามารถแต่งคำประพันธ์ง่าย ๆ เช่น กลอนสัทวา กลอนแปด กลอนคอก สร้อย กาพย์ แล้วสามารถอ่านทำนองเสนาะ หรือขับร้องเพลงจากคำประพันธ์ที่แต่งขึ้นได้
- กิจกรรมเสนอแนะ เช่น

1. ในขณะที่นักเรียนเรียนวรรณคดี หลังจากที่ได้อ่านในใจเพื่อจับความสำคัญแล้วให้นักเรียนฝึกอ่านทำนองเสนาะประกอบไปด้วย
2. แบ่งกลุ่มนักเรียนออกเป็นกลุ่มย่อย ประมาณ 3-5 คน ช่วยกันแต่งคำประพันธ์ง่ายๆ ใจความสำคัญของบทประพันธ์ที่จะแต่ง ครูอาจเป็นผู้กำหนดหรือให้นักเรียนตกลงกันเองก็ได้ เมื่อแต่งเสร็จแล้วให้ผู้แทนของกลุ่ม หรือนักเรียนทั้งกลุ่มนำมาอ่านทำนองเสนาะ
3. ให้นักเรียนอภิปรายระดมความคิด ช่วยกันสร้างเกณฑ์การประเมินผลการอ่านทำนองเสนาะ
4. จัดการประกวดการอ่านทำนองเสนาะ ขึ้นเป็นครั้งคราวตาม โอกาสอันวาม
แนวทางในการอ่านร้อยกรอง

ประสิทธิ์ กาพย์กลอน (2532, หน้า 197 – 198) แนะนำวิธีการอ่านร้อยกรองว่า ควรอ่านอย่าง ช้า ๆ และพินิจพิเคราะห์ เพื่อค้นหาความหมายของตัวอักษรต่างๆ ก่อนเป็นระดับที่อ่านเพื่อทำความเข้าใจเรื่องที่อ่านว่า ใคร ทำอะไร ที่ไหน เมื่อไหร่ และอย่างไร เป็นทำนองการอ่านเอาความ จารุวรรณ พวงมาลี (2538, หน้า 38 – 39) การปลูกฝังและส่งเสริมความซาบซึ้งในบทร้อยกรอง เป็น การปลูกฝังให้เด็กมีทัศนคติที่ดี เกิดความซาบซึ้งในบทร้อยกรองนั้น นับว่าเป็นการปูพื้นฐานที่ดี การให้นักเรียน ได้อ่าน ได้ฟังวรรณคดีที่ไพเราะ ให้นักเรียนสะสมคำประพันธ์ ชีให้เห็นประโยชน์จากคำสอน ข้อคิดต่าง ๆ จากบทร้อยกรองจะเป็นแนวทางในการประพฤติปฏิบัติ ได้ เปิดโอกาสให้นักเรียน ได้ซาบซึ้งในบทร้อยกรอง ทั้งนี้ย่อมขึ้นอยู่กับครูผู้สอนด้วยเป็นสำคัญที่จะต้อง มีทัศนคติที่ดีต่อร้อยกรองและการสอนร้อยกรองด้วย

กุลทรัพย์ เกษแม่นกิจ (2539, หน้า 940) กล่าวถึงสมรรถภาพในการอ่านบทร้อยกรอง ว่า

1. อ่านหนังสือแตก คือต้องอ่านได้รวดเร็วและถูกต้อง โดยใช้ประสาทสายตาสัมผัสตัวอักษร กวาดเลื่อนไปตามคำ และออกเสียงให้ทันกับสายตา อ่านให้ติดต่อกันและรับร้อยกันเป็นประโยคยาว ๆ แบ่งช่วงเสียงตามจังหวะที่รูปแบบร้อยกรองกำหนด และจะผ่อนคลายใจเพื่อช่วยการหายใจ การอ่านหนังสือแตกนี้ สมองกับสายตาต้องรับสัมพันธ์กันและสั่งงานการอ่านได้ถูกต้อง ไม่อ่านทีละคำแล้วสะดุดชะงัก เพราะไม่รู้ว่าอ่านออกเสียงคำหรือพยางค์ต่อไปอย่างไร จะทำให้เสียงอ่านทำนองตะกุกตะกัก ขาดความคล่องของสัมผัสกันและเชื่อมต่อกัน จะทำให้เสียวสและหมดความไพเราะ บทร้อยกรองนั้นๆ ก็จะหมดคุณค่า
2. ผ่อนช่วงของลมหายใจเป็น โดยให้เหมาะกับช่วงจังหวะการแบ่งช่วงเสียงในคำประพันธ์ แต่ละรูปแบบ ผู้อ่านที่มีปอดแข็งจะอ่านได้ยาว โดยเสียงไม่ขาดหายและผ่อนคลายใจเมื่อความจบหรือจบวรรค โดยผ่อนให้กลมกลื่นกับการทอดเสียง ผู้อ่านที่หายใจแรงเมื่อจบวรรค (ซึ่งหากอ่านเข้าเครื่องขยายเสียงออกอากาศ จะได้ยินเสียงลมหายใจชัดเจน) เสียงลมหายใจที่แทรกคั่งขึ้น

ระหว่างคำ หรือเสียงของคำขาดเป็นห้วงๆ เพราะหยุดหายใจ จะทำให้บทร้อยกรองที่ควรจะไพเราะ ต้องสูญเสียความงามที่เกิดจากการทอดเสียงรับร้อยคำกันเป็นลักษณะสำคัญของบทร้อยกรอง และบทร้อยกรองนั้นก็หมดความงดงาม

3. การจัดระดับเสียง เนื่องจากระดับเสียงมีอิทธิพลต่อโสตประสาทการรับฟังมาก ระดับเสียงมีคุณสมบัติอันก่อให้เกิดอารมณ์ต่าง ๆ ได้ เช่น

ระดับเสียงต่ำมาก จนหายไปเป็นคำคอก จะทำให้น่ารำคาญ รู้สึกเบื่อหน่าย

ระดับเสียงแหลมสูงมาก ฟังแล้วไม่สบายหู ทำให้รู้สึกร้อรอนรน

ดังนั้น ในการอ่านบทร้อยกรอง ต้องจัดระดับเสียง เปลี่ยนระดับเสียงไปตามถ้อยคำ แต่ ละกลุ่มแต่ละวรรค ทั้งนี้โดยให้ระดับเสียงสัมพันธ์กับอารมณ์ในบทร้อยกรอง ซึ่งบางช่วงต้องการระดับเสียงสูง บางช่วงต้องการเสียงลดระดับต่ำลง การจัดระดับเสียง ได้เหมาะสมในการอ่านบทร้อยกรอง เป็นเรื่องที่ต้องใช้ความสามารถในการอ่าน โดยมีความรู้สึกชื่นชมในสุนทรียภาพและมีความซาบซึ้งในคุณค่าของวรรณคดีร้อยกรองนั้น ๆ เป็นพื้นฐานสำคัญ

4. การทอดเสียงเอื้อนเสียง การเอื้อนเสียง คือการช่วยผ่อนลมหายใจโดยการเพิ่มขนาดความยาวของเสียงลงในระหว่างคำ ซึ่งจะต้องจัดให้พอเหมาะพอดี แต่ไม่อาจกำหนดแน่นอนที่ระหว่างคำใด และยากที่จะเขียนอธิบายเป็นลายลักษณ์อักษรให้เข้าใจได้ ส่วนการทอดเสียง ตามปรกติกำหนดทอดเสียง ไปรับสัมผัสตามตำแหน่งที่บังคับสัมผัส การทอดเสียงในที่อื่น ๆ ต้องพิจารณา ถ้อยคำ ค่าของเสียง ค่าของความหมายของคำ ระดับเสียงสูงต่ำของคำขนาดสั้นยาวของเสียงหรือสระ และการจัดคำมาเรียงร้อยติดต่อกันไป

มาตรการที่ควรใช้เป็นแนวทางสำหรับฝึกหัดการเอื้อนเสียงทอดเสียงนั้น ต้องถือความพอเหมาะพอดี เช่นเดียวกับการจัดระดับเสียง ซึ่งจะพิจารณาได้โดยการใช้โสตประสาทหูของตนเองฟังและวิเคราะห์วิจารณ์ความไพเราะ รื่นหู ที่เกิดจากเสียงของคำที่เปล่งออกประกอบกันบทร้อยกรองที่มีคุณค่า ย่อมมีความงาม มีธรรมชาติของเสียงที่จะก่อให้เกิดอารมณ์ต่าง ๆ อยู่ในตัวของมันเองแล้ว จะต้องหมั่นพิจารณาจนมีความชำนาญเพียงพอและอ่านให้ได้เสียงตามค่าของคำและความหมายที่ถกวิจิตรไว้

วิวัฒนะ บุญจับ (2544. หน้า 8 – 10) ได้แนะนำแนวทางในการอ่านทำนองร้อยกรองที่ถูกต้อง ได้แก่

1. อักษรวิธี ผู้อ่านจะต้องแม่นยำในหลักภาษาของท้องถิ่นตน นอกเหนือไปจากการรู้หลักภาษาและยังต้องสามารถปฏิบัติได้เมื่อต้องอ่านจริงด้วย อาทิ

1.1 อ่านออกเสียงพยัญชนะ สระ วรรณยุกต์ ครบตามลักษณะทางสัทศาสตร์ของหน่วยเสียงในภาษาไทยแต่ละถิ่น จะเห็นได้ว่าอิทธิพลจากการเรียนภาษาต่างประเทศที่มีหน่วยเสียง

บางหน่วยเสียงคล้ายคลึงกับภาษาไทยแต่ใช้ฐานกรณ์ในการกำเนิดเสียงต่างกัน มีผลอย่างมากต่อการออกเสียง (โดยเฉพาะเสียงพยัญชนะ) ให้ผิดเพี้ยน ไปจากเสียงที่ใช้จริงในภาษา ดังเรามักได้ยินได้ฟังกันบ่อยๆ ส่วนเสียงสระ ที่มักอ่านผิดกันอยู่บ่อย ๆ คือ ผู้อ่านมักอ่านสระเสียงสั้นเป็นสระเสียงยาว ซึ่งมีสาเหตุสำคัญเนื่องมาจากการเข้าใจผิดว่าการอ่านทำนองร้อยกรองต้องอ่านให้ช้าเนิบนาบเท่านั้น ส่วนผลที่เกิดจากการอ่านผิดเสียงสระดังกล่าว จะทำให้ความหมายของคำที่อ่านผิดไปด้วย สำหรับเสียงวรรณยุกต์ที่ใช้ในการอ่านปัญหาที่พบบ่อย คือ ออกเสียงวรรณยุกต์เพี้ยน ซึ่งทำให้ความหมายเปลี่ยนไป

1.2 อ่านออกเสียงควบกล้ำ ร ล ว และอ่านเสียงตัว ร ล ในภาษาท้องถิ่นให้ถูกต้องชัดเจน หากผู้อ่านคำควบกล้ำหรืออ่านแยกหน่วยเสียง ร และ ล ให้แตกต่างกันไม่ได้ จะทำให้ความหมายของคำที่อ่านเปลี่ยนแปลงไป

1.3 อ่านคำสมาสได้ถูกต้อง เมื่อภาษาไทยแทบทุกถิ่นรับการสมาสเข้ามาในระบบภาษา ผู้อ่านควรมีความรู้ว่าคำสมาสสร้างขึ้นจากการนำศัพท์ตั้งแต่ 2 ศัพท์ขึ้นไปมาต่อจนกันเป็นศัพท์เดียว ตามหลักภาษาบาลีสันสกฤต ดังนั้นเมื่อจะอ่านคำสมาส ต้องอ่านออกเสียง เนื่องระหว่างศัพท์แรกและศัพท์หลัง โลก (โลก) + นาถ (นาถ) = โลกนาถ อ่านว่า โลก-กะ-นาถ หรือ ประวัติ (ประ-หวัด) + ศาสตร (ศาส) = ประวัติศาสตร์ อ่านว่า ประ - หวัด - ตี - ศาส หรือสุนทร (สุน - ทอน) + พจน์ (พจน) = สุนทรพจน์ อ่านว่า สุน - ทอน - ระ - พจน

1.4 อ่านเชื่อมคำที่มีเครื่องหมายยัติภังค์ให้มีความ โดยเฉพาะในบทประพันธ์ ร้อยกรองจะมีข้อบังคับทางฉันทลักษณ์ จึงทำให้บางครั้งก็จำเป็นต้องเขียนฉีกคำคำเดียวไว้คนละวรรคแล้วใส่เครื่องหมายยัติภังค์ (-) กำกับไว้เช่น

“ทนุเพื่ออภิรมย์- คลสงเคราะห์ทวี”

ผู้อ่านที่ดีควรใช้กลวิธีทางเสียงอ่านคำที่มีเครื่องหมายยัติภังค์ให้เนื่องเป็นคำเดียวกัน และให้เสียงจังหวะการอ่านน้อยที่สุด เพื่อให้ผู้ฟังเข้าใจความหมายได้อย่างถูกต้องและไม่เสียรสในการฟังด้วย

1.5 อ่านคำพ้อง, คำแผลงเป็น โดยเฉพาะคำพ้องที่ปรากฏในบทร้อยกรองผู้อ่านที่มีความแม่นยำฉันทลักษณ์จะสามารถแก้ปัญหาได้ว่า คำๆ นั้นควรอ่านว่าอย่างไร โดยการใช้ความรู้เกี่ยวกับ “คณะ” และ “สัมผัส” มาประกอบการพิจารณา

ตัวอย่าง, หน้า “มุคตูกจากที่ตะลิตะถาน ออกทวารขึ้นวอจจรัล”

คำว่า “จจรัล” เขียนรูปเดียว แต่อ่านได้ 2 อย่าง คือ “จอน - จะ - รัน” และ “จอ - ระ - จัน” ดังนั้น เมื่อต้องอ่านกลอนซึ่งเน้นเรื่องสัมผัส ผู้อ่านควรอ่านว่า “จอ - ระ - จัน” เพื่อให้เอื้อสัมผัส กับคำว่า “วอ” ซึ่งอยู่ข้างหน้า

1.6 อ่านคำบาลี – สันสกฤตได้ถูกต้อง เพราะศัพท์จากภาษาทั้งสองมีปะปนในวรรณคดีกวีนิพนธ์เป็นจำนวนมาก ผู้อ่านจึงต้องศึกษาการอ่านคำบาลี – สันสกฤตให้ถูกต้องด้วย

1.7 รู้ว่า ท, ฤ ควรอ่านออกเสียงใด เพราะอักษรทั้ง 2 นี้ สามารถอ่านได้หลายเสียง เช่น “มณโท” เสียง “ท” ออกเหมือน “ท” ว่า มน – โท แต่คำว่า “มณทป” จะออกเสียง “ท” เหมือน “ค” ว่า มน – คป หรือ “ฤกษ์” เสียง “ฤ” ออกเป็น “เรอ” อ่านว่า เริก ในขณะที่ “มฤค” เสียง “ฤ” ออกเป็น “รีก” อ่านว่า มะ – รีก และ “ฤทธิ” เสียง “ฤ” ออกเป็น “ริ” อ่านว่า “ริด”

2. ฉันทลักษณ์ คำประพันธ์ร้อยกรองทุกประเภทจะต้องมีรูปแบบบังคับในการแต่ง แยกต่างกันทั้ง “คณะ” ซึ่งเป็นตัวกำหนดจำนวนคำในวรรคในบาท ในบท ตลอดไป จนถึง “สัมผัส” และการบังคับเฉพาะคำประพันธ์ก็มีแยกย่อยไปอีก เช่น การบังคับเอก – โท ในการแต่งโคลง การบังคับ ครุ – ลหุ ในการแต่งฉันท ๔๗ ดังนั้น ผู้อ่านจึงต้องจดจำลักษณะของคำประพันธ์ร้อยกรองแต่ละประเภท ได้อย่างแม่นยำ ทั้งยังต้องมีความรู้และเข้าใจว่าคำประพันธ์ที่อ่านนั้นมีระเบียบบังคับหรือกลวิธีการแต่งลักษณะใดเป็นพิเศษ จึงจะสามารถอ่านได้รสได้ความมากยิ่งขึ้น

3. จังหวะ – ทำนอง ร้อยกรองทุกประเภทจะมีการแบ่งจังหวะและทำนองในการอ่าน โดยเฉพาะถึงแม้จังหวะทำนองที่อ่านของแต่ละกลีลาจะแตกต่างกัน แต่ความสม่ำเสมอในการใช้จังหวะทำนองของ แต่ละกลีลาจะต้องมีอยู่ เช่น จังหวะการอ่านกลอนสุภาพ จะแบ่งอ่านเป็นสามช่วงทุกวรรค และจะขึ้นเสียงสูงในวรรคที่หนึ่ง และลงคำในวรรคที่สามเหมือนกัน แต่ในวรรคที่สี่ การอ่านบางกลีลาจะลงเสียงคำคล้ายทำนองสังขาร บางกลีลาจะอ่านคงระดับเสียงเสมอกับท้ายวรรคที่สาม ไม่หลงต่ำลง หากผู้อ่านจะอ่านด้วยกลีลาใดต้องใช้กลีลานั้นในการอ่าน โดยตลอด หากอ่านต่างกลีลา ก็จะถือว่าอ่านหลงทำนองหรือไม่แม่นยำ

4. ความหมายและอารมณ์ ถือเป็นหัวใจของการอ่านทำนองร้อยกรอง ซึ่งผู้อ่านที่ยัง “อ่านไม่ถึง” มักมองข้ามไป เพราะหากผู้อ่านซึ่งทำหน้าที่ตั้งผู้ตีความสามารถเข้าถึงความหมายและอารมณ์ของบทที่ตน จะต้องอ่านได้แล้ว จะสามารถใช้เสียงและกลวิธีลีลาทางเสียงรวมทั้งจังหวะ ได้อย่างกลมกลืนเหมาะสมทำให้เกิดความไพเราะขึ้นได้โดยอัตโนมัติ อีกทั้งจะขจัดปัญหาการอ่านฉีกคำ ซึ่งเกิดจากการหยุดไม่ถูกจังหวะ การอ่านตก อ่านเดิม อ่านคู่ตัวที่ทำให้เสียความหมายตลอดไปจนถึงการอ่านช้าไปเร็วไป ดังไป - เบาไป เพราะใช้จังหวะไม่สัมพันธ์กับความหมายได้โดยสิ้นเชิง

วสุณี รัชชาจันทร์ (2531, หน้า 35) กล่าวถึงหลักเกณฑ์การอ่านร้อยกรอง ดังนี้

1. การอ่านบทร้อยกรอง ควรอ่านผ่าน ๆ ไปครั้งหนึ่งก่อน เพื่อให้คำอักษรผ่านสายตาเราไปบ้าง และถ้าหากพบคำยากจะได้ทำความเข้าใจในขั้นนี้

2. ควรอ่านออกเสียง โดยจะต้องอ่านให้ถูกต้องตามจังหวะลีลาของบทหรือยกรอนนั้น ๆ ออกเสียง ร ล และคำควบกล้ำให้ชัดเจน และควรอ่านเป็นทำนองเสนาะตามประเภทของร้อยกรอง เพื่อเพิ่มความไพเราะให้อารมณ์และความรู้สึกในการอ่านนั้น

จึงพอสรุปได้ว่า การที่จะอ่านทำนองเสนาะให้ได้ดีนั้น ควรจะต้องคำนึงถึง กระแสเสียง การออกเสียงที่ถูกต้องตามอักขรวิธี และต้องมีความสม่ำเสมอในจังหวะและทำนองของบทร้อยกรองนั้น ๆ การใส่อารมณ์ความรู้สึกลงในการอ่านบทร้อยกรอง กระทำได้โดยการออกเสียงหนักเบา อ่อนโยน กระแทกกระทั้น ทอดเสียงเนิบช้า ละมุนละไม เสียงสูงต่ำ เปลี่ยนแปรเสียงไปตามอารมณ์ความรู้สึกที่เกิดขึ้นตามบทหรือยกรองแต่ละวรรค แต่ละบาท แต่ละบท เพื่อน้อมนำประสาทสัมผัสของตน สามารถอ่านทำนองเสนาะได้อย่างไพเราะ และซาบซึ้งในคำประพันธ์นั้น ๆ ในการสร้างวิฤทธิศน์คาราโอเกะ ควรจะต้องคำนึงถึงหลักเกณฑ์ดังกล่าวข้างต้น

วิธนะ บุญจับ (2544, หน้า 13 – 14, 44) กล่าวถึงทำนองในการอ่านโคลงสี่สุภาพและกาพย์ยานี 11 ดังนี้

ทำนองในการอ่านโคลงสี่สุภาพ

1. ในวรรคที่ 1,2 ของบาทที่ 1 และวรรคที่ 1 ของบาทที่ 2 อ่านด้วยเสียงปกติธรรมดา
2. วรรคที่ 2 ของบาทที่ 2 ลดเสียงลงต่ำ
3. ถ้าคำท้ายวรรคที่ 2 ของบาทที่ 2 เป็นคำที่มีเสียงตรี จะต้องอ่านออกเสียงตรีแท้ ๆ จะไม่อ่านออกเสียงตรีแล้วเลื่อนเสียงเป็นเสียงโทจะทำให้เสียงเพี้ยน

4. ในวรรคที่ 1 ของบาทที่ 3 อ่านเสียงสูง

5. ในวรรคที่ 2 ของบาทที่ 3 อ่านเสียงระดับปกติธรรมดา

6. ในวรรคที่ 1,2 ของบาทที่ 4 อ่านเสียงระดับปกติธรรมดา

7. ในวรรคสุดท้ายอ่านต่อเนื่องกันทั้งหมดไม่หยุดเว้นวรรค โดยนิยมเอื้อนระหว่าง คำที่ 2-3

ทำนองในการอ่านกาพย์ยานี 11

1. วรรคที่ 1 และวรรคที่ 2 ในบาทที่ 1 อ่านด้วยน้ำเสียงปกติธรรมดา

2. วรรคที่ 1 ในบาทที่ 2 อ่านเสียงระดับสูงกว่าบาทที่ 1 แล้วลดลงต่ำให้เสียงอยู่ในระดับปกติ ในวรรคที่ 2 ของบาทที่ 2

3. คำสุดท้ายของวรรคที่ 1 ในบาทที่ 2 เอื้อนเสียงไว้ทางเสียงให้ต่อเนื่องไปยังวรรคที่ 2 จะทำให้เกิดเสียงต่อเนื่องเพิ่มความไพเราะมากขึ้น

4. ถ้าคำสุดท้ายวรรคที่ 2 ในบาทที่ 1 และคำสุดท้ายวรรคที่ 1,2 ในบาทที่ 2 เป็นเสียงจัตวา จะต้องอ่านให้มีเสียงสูง

ถ้าเป็นไปได้ระหว่างวรรคที่ 1 – 2 ในบาทเดียวกัน ควรอ่านให้ต่อเนื่องกันทำให้ไพเราะ
สรุปได้ว่า ในการอ่านทำนองเสนาะให้ได้ผลดีนั้น ควรสนใจถึงลักษณะหรือวิธีการอ่าน
เฉพาะของคำประพันธ์แต่ละประเภทด้วย เพื่อจะได้เพิ่มความไพเราะมากยิ่งขึ้น

เครื่องหมายที่ใช้ในคำอธิบายศิลปะการอ่านทำนองเสนาะ

เครื่องหมายสำหรับกำกับและใช้ตัวเลขประกอบ

1. ตัวเลข จะใช้แทนจำนวนคำหรือพยางค์ในขณะตามรูปแบบ

2. เครื่องหมาย / จะใช้แทนการแบ่งช่วงเสียงหรือจังหวะ

3. เครื่องหมาย \wedge จะใช้แทนการรวมเสียงของคำ และจะใช้เมื่อจำเป็น ส่วนการทอด
เสียงนั้น เฉพาะทอดเสียงตามสัมผัส

4. คำในเครื่องหมายวงเล็บ () แสดงระดับเสียงของคำซึ่งต้องออกเสียงให้ไม่เพี้ยน
เพราะภาษาไทยถือระดับเสียงเป็นสิ่งสำคัญในการสื่อความหมายของคำ

5. เครื่องหมาย จะให้แทนการเอื้อนเสียง ซึ่งก็มีเงื่อนไขเช่นเดียวกับข้อ 3. คือจะเขียน
กำกับบนตัวอย่างที่กล่าวถึงเฉพาะที่เห็นว่าเอื้อนเสียงได้เด่นชัดเท่านั้น และการเอื้อนเสียงที่ตำแหน่ง
ใด จะกำหนดตายตัวเสมอไปมิได้ ย่อมต้องเอื้อนไปตามอารมณ์ความรู้สึกของบทหรือยกรองแต่ละ
วรรค แต่ละตอน นักเรียนจึงต้องฝึกหัดหาความชำนาญ โดยใช้โสตประสาทสัมผัสเป็นสำคัญ
เมื่อนำมาใช้ในการสอนอ่านทำนองเสนาะจะทำให้การเรียนรู้ทำได้ง่าย และเร็วขึ้น
งานวิจัยที่เกี่ยวข้องกับการอ่านทำนองเสนาะ

เกศรินทร์ บำเพ็ญทาน (2532, หน้า บทคัดย่อ) ได้ทำการศึกษาเกี่ยวกับการอ่านทำนอง
เสนาะ โดยได้จัดทำเป็นชุดการสอนแบบศูนย์การเรียนรู้ เรื่องการสร้างชุดการสอนวิชาภาษาไทย
เรื่อง อีเหนาสำหรับนักเรียนชั้นมัธยมศึกษาปีที่ 4 และได้จัดกิจกรรมการเรียนรู้เกี่ยวกับการฝึก
การอ่านทำนองเสนาะ ไว้ในศูนย์กิจกรรม จากผลการวิจัยปรากฏว่า ชุดการสอนที่สร้างขึ้นมี
ประสิทธิภาพ 88.78/83.00 คะแนนที่ได้จากการสอบก่อนเรียนและหลังเรียนชุดการสอน แตกต่าง
กันอย่างมีนัยสำคัญทางสถิติที่ระดับ .01 แสดงว่าชุดการสอนเรื่องอีเหนาที่สร้างขึ้น นำไปใช้ทำ
การสอนได้อย่างมีประสิทธิภาพ