

ยุทธศาสตร์ชาติของประเทศไทยในยุคผ่านคลายความตึงเครียด

โสภณ ศิริงาม

คู่มือฉบับนี้เป็นส่วนหนึ่งของการศึกษาตามหลักสูตรรัฐศาสตรบัณฑิต

สาขาวิชายุทธศาสตร์และความมั่นคง

คณะรัฐศาสตร์และนิติศาสตร์ มหาวิทยาลัยบูรพา

มิถุนายน 2559

ลิขสิทธิ์เป็นของมหาวิทยาลัยบูรพา

อาจารย์ผู้ควบคุมคุษฎีนิพนธ์และคณะกรรมการสอบคุษฎีนิพนธ์ ได้พิจารณา  
คุษฎีนิพนธ์ของ พันเอก โสภณ สิริงาม ฉบับนี้แล้ว เห็นสมควรรับเป็นส่วนหนึ่งของการศึกษา  
ตามหลักสูตรรัฐศาสตรคุษฎีบัณฑิต สาขาวิชายุทธศาสตร์และความมั่นคง  
ของมหาวิทยาลัยบูรพาได้

อาจารย์ผู้ควบคุมคุษฎีนิพนธ์

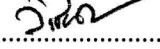
  
..... อาจารย์ที่ปรึกษา  
(ร้อยตำรวจเอก ดร.วิเชียร ตันศิริคงคล)

คณะกรรมการสอบปากเปล่า

  
..... ประธาน  
(ศาสตราจารย์ ดร. ไชยวัฒน์ คำชู)

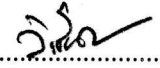
  
..... กรรมการ  
(ร้อยตำรวจเอก ดร.วิเชียร ตันศิริคงคล)

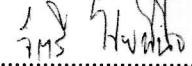
  
..... กรรมการ  
(ดร.จักรี ไชยพินิจ)

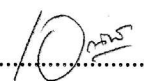
  
..... กรรมการ  
(ผู้ช่วยศาสตราจารย์ ว่าที่เรือตรี ดร.เอกวิทย์ มณีธร)

คณะรัฐศาสตร์และนิติศาสตร์ อนุมัติให้รับคุษฎีนิพนธ์ฉบับนี้เป็นส่วนหนึ่งของการศึกษา  
ตามหลักสูตรรัฐศาสตรคุษฎีบัณฑิต สาขาวิชายุทธศาสตร์และความมั่นคง ของมหาวิทยาลัยบูรพา

  
..... คณบดีคณะรัฐศาสตร์และนิติศาสตร์  
(ผู้ช่วยศาสตราจารย์ ว่าที่เรือตรี ดร.เอกวิทย์ มณีธร)

วันที่ 17 เดือน สิงหาคม พ.ศ. 2559

## ประกาศคุณูปการ

คุณุณิพนธ์ฉบับนี้สำเร็จลงได้ด้วยความกรุณาจาก ร.ต.อ.ดร.วิเชียร ตันศิริคงคล อาจารย์ที่ปรึกษาหลัก ดร.จักรี ไชยพิณิจ อาจารย์ที่ปรึกษาร่วม ที่กรุณาให้คำปรึกษาแนะนำแนวทางที่ถูกต้อง ตลอดจนแก้ไขข้อบกพร่องต่าง ๆ ด้วยความละเอียดถี่ถ้วนและเอาใจใส่ด้วยดีเสมอมา ผู้วิจัยรู้สึกซาบซึ้งเป็นอย่างยิ่ง จึงขอกราบขอบพระคุณเป็นอย่างสูงไว้ ณ โอกาสนี้

ขอขอบพระคุณ อาจารย์ประจำสาขาวิทยาศาสตร์และความมั่นคงทุกท่าน ที่กรุณาให้ความรู้ ให้คำปรึกษา ตรวจสอบแก้ไขและวิจารณ์ผลงานทำให้งานวิจัยมีความสมบูรณ์ยิ่งขึ้น และผู้ทรงคุณวุฒิทุกท่านที่ให้ความอนุเคราะห์ในการตรวจสอบ รวมทั้งให้คำแนะนำแก้ไขเครื่องมือที่ใช้ในการวิจัยให้มีคุณภาพ นอกจากนี้ ยังได้รับความอนุเคราะห์จาก พล.อ.ชวลิต ยงใจยุทธ พล.ต.มณูญกฤต รูปขจร รศ.ดร.จุลชีพ ชินวรรโณ คุณคำนุณ สิทธิสมาน และคุณรุ่งมณี เมฆโสภณ ที่ให้ความอนุเคราะห์ และกรุณาตอบข้อซักถามของผู้วิจัย จนได้ข้อมูลที่เป็นประโยชน์อย่างมาก ต่อการทำวิจัย และทำให้คุณุณิพนธ์ฉบับนี้สำเร็จได้ด้วยดี นอกจากนั้น ผู้ที่จะไม่กล่าวถึงไม่ได้อีกท่านหนึ่งคือ ร.ท. การุณย์ เหมวนิช ที่ท่านได้ให้ความอนุเคราะห์แก่ผู้วิจัยด้วยการอำนวยความสะดวกในหลาย ๆ เรื่องเช่น การช่วยประสานงานกับผู้ทรงคุณวุฒิเพื่อการสัมภาษณ์ รวมถึงการอนุเคราะห์เรื่องข้อมูลบางเรื่องเกี่ยวกับประวัติศาสตร์ที่สำคัญบางช่วงบางตอนที่เป็นประโยชน์ต่องานวิจัยในครั้งนี้

ขอกราบขอบพระคุณ คุณพ่อ คุณแม่ และทุกคนที่ให้กำลังใจ และสนับสนุนผู้วิจัยเสมอมา คุณค่าและประโยชน์ของคุณุณิพนธ์ฉบับนี้ ผู้วิจัยขอมอบเป็นความกตัญญูตเวทิตาแด่ บพท.ร.บูรพาจารย์ และผู้มีพระคุณทุกท่านทั้งในอดีตและปัจจุบัน ที่ทำให้ผู้วิจัยเป็นผู้มีการศึกษา และประสบความสำเร็จมาจนตราบเท่าทุกวันนี้

โสภณ ศิริงาม

53820019: สาขาวิชา: ยุทธศาสตร์และความมั่นคง; ร.ด. (ยุทธศาสตร์และความมั่นคง)

คำสำคัญ: ยุทธศาสตร์ชาติไทย/ความมั่นคงของรัฐ/ยุคผ่อนคลายความตึงเครียด

โทภณ ศิริงาม: ยุทธศาสตร์ชาติของประเทศไทยในยุคผ่อนคลายความตึงเครียด

(THAILAND NATIONAL STRATEGY IN THE DÉTENTE ERA) คณะกรรมการควบคุม

คุยฉินพนธ์: วิเชียร ตันศิริคงคล, ร.ด., จักรี ไชยพินิจ, ร.ด., 248 หน้า. ปี พ.ศ. 2559.

การวิจัยครั้งนี้มีวัตถุประสงค์เพื่อศึกษาสถานการณ์ความผ่อนคลายความตึงเครียดของประเทศไทยในบริบทโลก เพื่อศึกษาสถานการณ์ความผ่อนคลายความตึงเครียดของประเทศไทยในบริบทอินโดจีน และเพื่อศึกษายุทธศาสตร์ชาติของประเทศไทยในยุคผ่อนคลายความตึงเครียด ระเบียบวิธีวิจัยใช้วิธีการวิจัยเชิงคุณภาพ ด้วยการศึกษารายงานและการสัมภาษณ์เจาะลึกผู้เชี่ยวชาญที่เกี่ยวข้องและวิเคราะห์ข้อมูลตามกรอบการวิเคราะห์ข้อมูลเชิงคุณภาพ และสรุปข้อมูลโดยการบรรยายเชิงพรรณนา

ผลการวิจัย พบว่า ความสับสนและมีความไม่แน่นอนของโครงสร้างระหว่างประเทศในระดับโลก และระดับภูมิภาคอินโดจีน ทำให้ไทยเกิดสถานะอนาธิปไตย การถอยออกของสหรัฐอเมริกาต่อภูมิภาคอินโดจีนและเอเชียตะวันออกเฉียงใต้ และการแข่งขันกันขยายอิทธิพลในภูมิภาคอินโดจีนของสหภาพโซเวียตและสาธารณรัฐประชาชนจีน รวมถึงปัญหาการรบในชายแดนเวียดนาม-กัมพูชา ปัญหาการรบในชายแดนกัมพูชา-ไทย ทำให้เกิดความสับสนต่อการดำเนินการทางยุทธศาสตร์ของไทยเป็นอย่างมาก รัฐบาลไทยต้องสงวนท่าทีที่จะสนับสนุนมหาอำนาจใด ๆ แบบเปิดเผย การดำเนินการยุทธศาสตร์ของไทยดำเนินไปด้วยการอาศัยการพิจารณาสถานการณ์ที่เกิดขึ้นทั้งในระดับโลกและภูมิภาคอินโดจีน

ดังนั้น ยุทธศาสตร์ชาติของประเทศไทยในยุคผ่อนคลายความตึงเครียด มี 2 ยุทธศาสตร์หลัก ๆ ได้แก่ ยุทธศาสตร์ชาติของประเทศไทยต่อสาธารณรัฐประชาชนจีน และยุทธศาสตร์ชาติของประเทศไทยต่อปัญหาภายในประเทศ มีวัตถุประสงค์ เพื่อดูแลแห่งอำนาจกับรัฐมหาอำนาจ การป้องกันภัยคุกคามจากกลุ่มประเทศโลกคอมมิวนิสต์ในภูมิภาคอินโดจีน เชื่อมความสัมพันธ์ระหว่างไทยกับจีนที่ขาดหายไป กระชับความสัมพันธ์ระหว่างไทยกับจีน และให้จีนลดการสนับสนุนระดับพรรคต่อพรรคระหว่างพรรคคอมมิวนิสต์แห่งประเทศไทยกับพรรคคอมมิวนิสต์แห่งประเทศไทย และยุติสถานการณ์การปฏิวัติของลัทธิคอมมิวนิสต์ในประเทศรวมถึงการเพิ่มพูนพลังอำนาจแห่งชาติ

53820019: MAJOR: STRATEGY AND SECURITY; D.Pol.Sc.

KEYWORD: THAI'S NATIONAL STRATEGY / THAI'S SECURITY/ DÉTENTE ERA

SOPON SIRINGAM: THE THAI'S STRATEGY IN DÉTENTE ERA.

ADVISORY COMMITTEE: VICHIE NANSIRIKONGKHON, Ph.D., CHAKKRI CHAIPINIT,  
Ph.D. 248 P. 2016.

The purpose of this research was to study the detente situations of Thailand in the world context, the detente situations of Thailand in Indochina context, and the Thailand national strategy in the detente era from the cold war. This research used qualitative research method by study documents and the use of a structured questionnaire to interviewing experts and information were analyzed using descriptive.

The results indicated that confusion and uncertainty of the international structure in the world and Indochina affected to Thai's anarchic. Termination of support by USA to Indochina and Southeast Asia, and competition and expand its influence in Indochina of the Soviet Union and China Including issues of border fighting in Vietnam – Cambodia and issues of border fighting in Cambodia-Thailand affected to confusing towards the implementation of Thai's strategy is extremely. Thai government was careful to support any one superpower openly. Thai's strategy to continue to lived with the situation that occurred both in world situations and Indochina situations.

Therefore, the Thai's national strategies in detente era are two main strategies: Thai's national strategies toward China and Thai's national strategies toward domestic issue. The purposes of Thai's national strategies were to national security, balance of power that world powers, threat from the communism in Indochina, relations between Thailand and China in the past breakup, increase relationship between Thailand and China, reduce the sponsorship and event of communist party of China toward communist party of Thailand, and cut of revolution situation of the communism in Thailand. The implementations of the Thai's national strategies in detente era lead to increase in the national power

## สารบัญ

	หน้า
บทคัดย่อภาษาไทย.....	ง
บทคัดย่อภาษาอังกฤษ.....	จ
สารบัญ.....	ฉ
สารบัญตาราง.....	ช
สารบัญภาพ.....	ฅ
บทที่	
1 บทนำ	
ที่มาและความสำคัญของปัญหา.....	1
คำถามการวิจัย.....	4
วัตถุประสงค์ของการวิจัย.....	4
ขอบเขตของการวิจัย.....	4
นิยามศัพท์เฉพาะ.....	5
ประโยชน์ที่คาดว่าจะได้รับ.....	6
2 การทบทวนวรรณกรรม.....	11
แนวคิดและทฤษฎี.....	11
งานวิจัยที่เกี่ยวข้อง.....	61
กรอบแนวคิดในการวิจัย.....	70
3 วิธีการวิจัย.....	73
วิธีการวิจัยและการเก็บรวบรวมข้อมูล.....	73
การวิเคราะห์ข้อมูล.....	74
4 สถานการณ์ความอ่อนคลายความตึงเครียดในบริบทโลก.....	75
สงครามเย็น.....	75
สถานการณ์ในช่วงปี พ.ศ. 2493-2503 (ค.ศ. 1950-1960).....	82
สถานการณ์ในช่วงปี พ.ศ. 2503-2513 (ค.ศ. 1960-1970).....	84
สถานการณ์ในช่วงปี พ.ศ. 2513-2523 (ค.ศ. 1970-1980).....	85
ผลกระทบต่อไทย.....	86
สรุป.....	87

## สารบัญ (ต่อ)

บทที่	หน้า
5 สถานการณ์ความอ่อนคลายความตึงเครียดในบริบทอินโดจีน.....	89
สถานการณ์ในช่วงปี พ.ศ. 2493-2503 (ค.ศ. 1950-1960).....	89
สถานการณ์ในช่วงปี พ.ศ. 2503-2513 (ค.ศ. 1960-1970).....	95
สถานการณ์ในช่วงปี พ.ศ. 2513-2523 (ค.ศ. 1970-1980).....	98
ผลกระทบต่อไทย.....	105
สรุป.....	112
6 ยุทธศาสตร์ชาติของประเทศไทยในยุคอ่อนคลายความตึงเครียด.....	114
ความเป็นมาของยุทธศาสตร์ชาติของประเทศไทยในยุคอ่อนคลายความตึงเครียด.....	115
ยุทธศาสตร์ชาติของประเทศไทยต่อจีนในยุคอ่อนคลายความตึงเครียด.....	116
ผลประโยชน์แห่งชาติหลังการดำเนินการทางยุทธศาสตร์ชาติต่อจีน.....	153
ยุทธศาสตร์ชาติของประเทศไทยต่อปัญหาภายในประเทศในยุคอ่อนคลายความตึงเครียด.....	161
ผลประโยชน์แห่งชาติหลังการดำเนินการยุทธศาสตร์ชาติต่อปัญหาภายในประเทศ.....	191
สรุป.....	193
7 สรุปผลอภิปราย ข้อเสนอแนะ.....	195
สรุปผล.....	196
อภิปรายผล.....	206
ข้อเสนอแนะ.....	215
บรรณานุกรม.....	219
ภาคผนวก.....	229
ภาคผนวก ก.....	230
ภาคผนวก ข.....	242
ประวัติย่อของผู้วิจัย.....	248

## สารบัญตาราง

ตารางที่	หน้า
6-1	มูลค่าการค้าระหว่างไทยกับจีน พ.ศ. 2518-2531.....
6-2	สินค้าของไทยส่งออกไปยังจีน.....
6-3	สินค้านำเข้าจากจีนมายังไทย.....



## สารบัญภาพ

ภาพที่	หน้า
2-1 องค์ประกอบของความมั่นคงแห่งชาติ.....	26
2-2 ระดับของสงคราม และระดับชั้นของการดำเนินการทางยุทธศาสตร์.....	40
2-3 การครอบคลุมของยุทธศาสตร์.....	41
2-4 ตัวแบบมีานั่ง 3 ขา (The Lykke Model).....	46
2-5 ตัวแบบการกำหนดยุทธศาสตร์.....	47
2-6 ลำดับการกำหนดยุทธศาสตร์.....	51
2-7 โครงสร้างและกระบวนการทางยุทธศาสตร์ชาติไทย.....	56
2-8 แบบยุทธศาสตร์ความมั่นคงแห่งชาติ.....	57
2-9 ตัวแบบแนวทางวิเคราะห์ทฤษฎีหลายกระแสของคิงดอน.....	63
2-10 กรอบแนวคิดในการวิจัย.....	71
6-1 เส้นทางการเสด็จเยือนจีนระหว่างวันที่ 12-19 พฤษภาคม พ.ศ. 2524 (ค.ศ. 1981).....	152
6-2 โครงสร้างขบวนการของพรรคคอมมิวนิสต์แห่งประเทศไทย.....	188

# บทที่ 1

## บทนำ

### ที่มาและความสำคัญของปัญหา

สังคมโลกมีการวิวัฒนาการมาโดยตลอดตั้งแต่ยุคก่อนประวัติศาสตร์ เข้าสู่ยุคประวัติศาสตร์จนถึงยุคข้อมูลข่าวสารในปัจจุบัน ในสังคมโลกแต่ละยุคสมัยได้ผ่านปัญหาความขัดแย้ง การกดขี่ สงครามการแสวงหาอำนาจ และการแสวงหาแนวทางที่จะอยู่ร่วมกันอย่างสันติ และจากการที่ประเทศต่าง ๆ อยู่ร่วมกันเป็นสังคมโลก ดังนั้นปัญหาที่เกิดขึ้นในแต่ละประเทศจึงกลายเป็นปัญหาร่วมกันของสังคมโลกไม่ว่าจะเป็นปัญหาด้านการเมือง เศรษฐกิจ การทหาร สังคม วิทยาการและเทคโนโลยี และพลังงานและสิ่งแวดล้อม มนุษย์ในฐานะสมาชิกของสังคมโลกจึงมีความจำเป็นที่จะต้องเข้าใจปัญหาเพื่อหาหนทางแก้ปัญหาร่วมกัน การศึกษาถึงปัญหาและแนวทางแก้ไขปัญหาที่สังคมโลกได้ประสบมาแล้ว เพื่อเป็นแนวทางที่จะรับมือกับปัญหาที่จะเกิดขึ้นในอนาคตได้ หรืออย่างน้อยช่วยลดความรุนแรงของปัญหาลงได้

ในช่วงปี พ.ศ. 2513 -2523 (ทศวรรษ 1970) เป็นช่วงเวลาที่มีการเปลี่ยนแปลงของสถานการณ์ระหว่างประเทศในโลก และการเปลี่ยนแปลงภายในของประเทศต่าง ๆ ทำให้ระดับความสัมพันธ์ระหว่างประเทศไม่แน่นอน ถึงแม้ว่าจะเป็นการเริ่มต้นของยุคผ่อนคลายความตึงเครียดระหว่างสหรัฐอเมริกาและสหภาพโซเวียต ซึ่งทั้งสองประเทศเป็นประเทศมหาอำนาจ แต่ยังคงมีความหวาดระแวงกันและกันอยู่ รวมถึงในขณะนั้นลาวกัมพูชา และเวียดนาม เป็นคอมมิวนิสต์แบบสมบูรณณ์ เมื่อปี พ.ศ. 2518 (ค.ศ. 1975) (จุลชีพ ชินวรรณ, 2553)

ในช่วงปลายทศวรรษ 1970 สหภาพโซเวียต ได้เข้ารุกรานในภูมิภาคต่าง ๆ ในโลก ทำให้สหรัฐอเมริกาโดยมีนายโรนัลด์ เรแกน ซึ่งเข้ารับตำแหน่งประธานาธิบดีใน พ.ศ. 2523 (ค.ศ. 1980) มีนโยบายในลักษณะที่เป็นการพยายามป้องปรามสหภาพโซเวียต โดยการเสริมสร้างกำลังทางทหารและพัฒนาขีปนาวุธเป็นหลัก รวมถึงสหรัฐอเมริกาได้กำหนดยุทธศาสตร์ “การขยายสงครามเป็นแนวราบ” เมื่อปี พ.ศ. 2525 (ค.ศ. 1972) โดยมีความสัมพันธ์อยู่ที่การเชื่อมโยงยุโรปและเอเชียแปซิฟิกเข้าด้วยกันในทางยุทธศาสตร์ (ชุมพร สังขปริชา, 2522)

ในปี พ.ศ. 2518 (ค.ศ. 1975) สหรัฐอเมริกาลดบทบาททางยุทธศาสตร์ลง ขณะที่คอมมิวนิสต์ขยายอิทธิพลเข้ามาในภูมิภาคอินโดจีน และมีการเปลี่ยนแปลงด้านคุณภาพทางยุทธศาสตร์ในภูมิภาคเอเชียตะวันออกเฉียงใต้ รวมถึงความสัมพันธ์ระหว่างเวียดนามและสาธารณรัฐประชาชนจีนมีความเสื่อมถอยลง จนเป็นเหตุให้สหภาพโซเวียตเข้ามาสร้างอิทธิพลใน

ภูมิภาคดังกล่าว จึงทำให้สาธารณรัฐประชาชนจีนซึ่งถือว่าเป็นประเทศมหาอำนาจในทวีปเอเชีย เกิดความหวาดระแวงต่อการขยายอิทธิพลของสหภาพโซเวียตในภูมิภาคดังกล่าว ประกอบกับ สหรัฐอเมริกา มีความขัดแย้งกับสหภาพโซเวียตในด้านอุดมการณ์และนโยบายทางการเมือง ตลอดจนปัญหาดินแดนที่นำไปสู่สงครามที่เกิดการปะทะกันตามแนวแม่น้ำอูซซูรี (Ussuri River) บริเวณอามูร์ (Amur River) และบริเวณชายแดนตะวันตกเฉียงเหนือในรัฐจีนเกียง เมื่อปี พ.ศ. 2512 (ค.ศ. 1969) จึงทำให้สาธารณรัฐประชาชนจีนหัน ไปสร้างความสัมพันธ์กับสหรัฐอเมริกา ด้วยเหตุนี้ ความขัดแย้งระหว่างสาธารณรัฐประชาชนจีนกับสหภาพโซเวียตจึงทวีความรุนแรงขึ้น ต่างฝ่ายก็ใช้ ยุทธศาสตร์ในการปิดล้อมซึ่งกันและกัน โดยสหภาพโซเวียตใช้ยุทธศาสตร์ปิดล้อมสาธารณรัฐ ประชาชนจีนด้วยการเสริมสร้างและขยายแนวปิดล้อมประเทศทุกแห่งเท่าที่จะทำได้ โดยเฉพาะอย่างยิ่งด้านตะวันออกและด้านใต้ของสาธารณรัฐประชาชนจีน ส่วนสาธารณรัฐประชาชนจีนใช้ ยุทธศาสตร์ตอบโต้ด้วยการสร้างแนวร่วมระดับโลก เพื่อต่อต้านสหภาพโซเวียต ซึ่งประกอบด้วย สหรัฐอเมริกา ญี่ปุ่น ประเทศในกลุ่มยุโรปตะวันตก และประเทศโลกที่ 3 บางประเทศ

ยุทธศาสตร์การต่างประเทศในช่วงก่อนทศวรรษ 1980 ของสหภาพโซเวียตคือการสร้างความมั่นคงให้กับระบบคอมมิวนิสต์ทั้งในและนอกสหภาพโซเวียต รวมถึงกลุ่มประเทศพันธมิตรที่อยู่ภายใต้อำนาจอธิปไตยของสหภาพโซเวียต ในขณะที่สหรัฐอเมริกานั้นใช้ยุทธศาสตร์ในการยับยั้งการขยายอิทธิพลของระบบคอมมิวนิสต์ทุก ๆ วิธีการที่สามารถจะทำได้ (ชุมพร สังขปริษา, 2522) จนกระทั่งปลายทศวรรษ 1980 ถึงต้นทศวรรษ 1990 สหรัฐอเมริกาได้ผ่อนคลายการยับยั้งการขยายอิทธิพลของระบบคอมมิวนิสต์ เช่นการดำเนินการสร้างความสัมพันธ์กับสาธารณรัฐประชาชนจีน โดยมีการยินยอมให้มีการเจรจาในการลดอาวุธนิวเคลียร์ ในขณะที่เดียวกันสหภาพโซเวียตก็มีการผ่อนคลายการขยายอิทธิพลของระบบคอมมิวนิสต์ลงเช่นกัน อย่างไรก็ตามเมื่อสหรัฐอเมริกาประสบความสำเร็จความพ่ายแพ้สงครามเวียดนาม และได้ประกาศลดบทบาทในภูมิภาคเอเชียตะวันออกเฉียงใต้ลง ขณะเดียวกันเวียดนาม ลาว และกัมพูชา ได้เปลี่ยนระบบการปกครองมาเป็นระบบสังคมนิยมในปี พ.ศ. 2518 (ค.ศ. 1975) ทำให้สาธารณรัฐประชาชนจีนกลับมามีอิทธิพลในภูมิภาคเอเชียตะวันออกเฉียงใต้อีกครั้ง และเมื่อเวียดนามได้ส่งกองกำลังทางทหารบุกเข้ายึดพื้นที่ในกัมพูชาเมื่อวันที่ 25 ธันวาคม พ.ศ. 2521 (ค.ศ. 1978) โดยจัดตั้งรัฐบาลเฮง สัมริน ขึ้นที่เมืองพนมเปญ ในวันที่ 7 มกราคม พ.ศ. 2522 (ค.ศ. 1979) แสดงว่าการดำเนินการของเวียดนามก่อให้เกิดความกังวลต่อรัฐ ไทย และประเทศในภูมิภาคเอเชียตะวันออกเฉียงใต้ ในประเด็นที่เวียดนามนำเอามหาอำนาจจากภายนอกภูมิภาค (สหภาพโซเวียต) มาช่วยสนับสนุนในการรุกรานประเทศอื่น ๆ

การผ่อนคลายความตึงเครียด (Detente) ระหว่างมหาอำนาจได้ยุติลงเมื่อคอมมิวนิสต์เวียดนามยึดครองคอมมิวนิสต์กัมพูชา ในปี พ.ศ. 2520-2521 (ค.ศ. 1978-1979) และสหภาพ

โซเวียตทรูกรานอ์ฟกานีสถานในเดือนธันวาคม พ.ศ. 2521 (ค.ศ. 1979) รวมถึงประธานาธิบดีแห่งสหรัฐอเมริกา (นายเรเนลด์ เรแกน) และนายกรัฐมนตรีของสหราชอาณาจักร (นางมาร์กาเรต แทตเชอร์) ซึ่งเป็นผู้นำคนใหม่ของค่ายโลกเสรีที่มีแนวคิดแบบอนุรักษนิยม มองประเทศค่ายโลกคอมมิวนิสต์เอาเปรียบและใช้ประโยชน์จากการผ่อนคลายความตึงเครียด สงครามเย็นเริ่มเกิดขึ้นอีกครั้ง เมื่อสหรัฐอเมริกาและสหภาพโซเวียตได้แข่งขันพัฒนาระบบอาวุธในอวกาศ (Strategic Defense Initiative: SDI) การแข่งขันครั้งนี้ส่งผลต่อสภาพเศรษฐกิจของสหรัฐอเมริกา และสหภาพโซเวียตเป็นอย่างมาก โดยเฉพาะอย่างยิ่งสภาพเศรษฐกิจของสหภาพโซเวียตมีความเปราะบางกว่าสหรัฐอเมริกา จึงทำให้ประเทศมหาอำนาจทั้งสองลดบทบาทสงครามเย็นลง ทำให้กลับสู่สภาวะผ่อนคลายความตึงเครียดอีกครั้ง (Philip, 2000)

นอกจากนี้ การเมืองภายในประเทศในช่วงปี พ.ศ. 2500-2506 (ค.ศ. 1957-1963) ซึ่งจอมพลสฤษดิ์ ธนะรัชต์ เป็นนายกรัฐมนตรี ได้ดำเนินการนโยบายใช้กำลังปราบปรามและกวาดล้างประชาชนที่มีความคิดต่างจากรัฐบาลในเขตจังหวัดสกลนคร และจังหวัดนครพนมอย่างเด็ดขาด ประชาชนจึงเกิดการต่อต้านขึ้นจนกระทั่งเมื่อในปี พ.ศ. 2501 (ค.ศ. 1958) เริ่มมีการเคลื่อนไหวตอบโต้ต่อรัฐบาลเป็นครั้งแรกของกลุ่มแนวร่วมพรรคคอมมิวนิสต์แห่งประเทศไทยที่จังหวัดนครพนม หลังจากนั้นแนวร่วมพรรคคอมมิวนิสต์แห่งประเทศไทยก็มีการตอบโต้รัฐบาลเรื่อยมาเป็นระยะ การจับกุมแนวร่วมพรรคคอมมิวนิสต์และบทลงโทษผู้กระทำผิดเต็มไปด้วยความรุนแรง มีการตั้งข้อหาทรมานต่อความมั่นคงและมีการกระทำอันเป็นคอมมิวนิสต์ และมีการลงโทษด้วยการประหารชีวิตสร้างความไม่พอใจต่อประชาชนในภาคตะวันออกเฉียงเหนือ รวมถึงประชาชนในภาคต่าง ๆ ที่มีความคิดต่างจากรัฐบาลในสมัยนั้น ดังนั้นเป็นเหตุให้ในปีพ.ศ. 2504 (ค.ศ. 1961) พรรคคอมมิวนิสต์แห่งประเทศไทยได้ใช้อ้างเป็นเหตุ เพื่อการใช้แนวทางปฏิวัติอาวุธอย่างเป็นทางการ และปลุกระดมมวลชนชาวไร่ชาวนาในชนบทให้เข้าร่วมขบวนการเป็นแนวร่วมให้มากยิ่งขึ้น ซึ่งต่อมาพรรคคอมมิวนิสต์แห่งประเทศไทยได้จัดตั้งกองกำลังติดอาวุธเมื่อ พ.ศ. 2506 (ค.ศ. 1963) (เจน อักษราพิจารณ์, 2551) หลังจากเหตุการณ์นี้ทำให้เกิดการขยายตัวของพรรคคอมมิวนิสต์แห่งประเทศไทย โดยจำนวนมีจำนวนสมาชิกพรรคเพิ่มขึ้นเป็นจำนวนมาก

ด้วยเหตุผลทั้งหมดดังกล่าวข้างต้น ประเทศไทยจึงต้องมีการปรับเปลี่ยนยุทธศาสตร์รัฐให้เหมาะสมกับพลังอำนาจแห่งรัฐที่มีอยู่ซึ่งเป็นสภาพแวดล้อมภายใน และต้องเปลี่ยนยุทธศาสตร์ให้เหมาะสมกับสถานการณ์ระหว่างประเทศซึ่งเป็นสภาพแวดล้อมภายนอก โดยรัฐไทยต้องเปลี่ยนท่าทีจากการสร้างความสัมพันธ์กับประเทศมหาอำนาจอย่างสหรัฐอเมริกาเพียงอย่างเดียว มาเป็นสร้างความสัมพันธ์กับสาธารณรัฐประชาชนจีน และสร้างความสัมพันธ์กับสหภาพโซเวียต เพื่อเป็นการสร้างความมั่นคงของรัฐไทย และในช่วงปี พ.ศ. 2523-2531 (ค.ศ. 1980-1988) เป็นช่วงที่รัฐไทยได้

ใช้ยุทธศาสตร์ที่สามารถทำให้รัฐไทยเกิดความมั่นคงด้วยการระงับภัยคุกคามภายนอก ได้แก่ การรุกรานของเวียดนามและประเทศมหาอำนาจ รวมถึงการระงับภัยคุกคามภายใน ได้แก่ การเกิดการจลาจลในรัฐจากกลุ่มประชากรที่มีความเห็นต่างทางระบบการปกครองที่นำโดยพรรคคอมมิวนิสต์แห่งประเทศไทย ซึ่งรัฐไทยมียุทธศาสตร์รัฐที่สำคัญในช่วงเวลาดังกล่าว ได้แก่ ยุทธศาสตร์ชาติของรัฐไทยต่อสาธารณรัฐประชาชนจีน และยุทธศาสตร์ชาติของรัฐไทยเกี่ยวกับการแก้ปัญหาภายในประเทศด้วย คำสั่ง 66/2523 รวมถึงคำสั่ง 65/2525

การวิจัยครั้งนี้จึงมุ่งเน้นที่จะศึกษายุทธศาสตร์ชาติของรัฐไทยในยุคก่อนคลายความตึงเครียดในช่วงปี พ.ศ. 2521- พ.ศ. 2531 (ค.ศ. 1978- ค.ศ. 1988) เป็นสำคัญที่มีผลต่อบริบทความมั่นคงของรัฐไทย ภายใต้ความขัดแย้งเกี่ยวกับอุดมการณ์ทางการเมืองระหว่างประเทศค่ายทุนนิยม (Capitalism) และประเทศค่ายคอมมิวนิสต์ (Communism) โดยเน้นศึกษายุทธศาสตร์หลัก ๆ ได้แก่ ยุทธศาสตร์ชาติของรัฐไทยต่อสาธารณรัฐประชาชนจีน และยุทธศาสตร์ชาติของรัฐไทยเกี่ยวกับการแก้ปัญหาภายในประเทศด้วย คำสั่ง 66/2523 และคำสั่ง 65/2525

## คำถามการวิจัย

1. สถานการณ์ความผ่อนคลายความตึงเครียดเป็นอย่างไร
2. ยุทธศาสตร์ชาติของรัฐไทยในยุคผ่อนคลายความตึงเครียดเป็นอย่างไร

## วัตถุประสงค์ของการวิจัย

1. เพื่อศึกษาสถานการณ์ความผ่อนคลายความตึงเครียดในบริบทโลก
2. เพื่อศึกษาสถานการณ์ความผ่อนคลายความตึงเครียดในบริบทอินโดจีน
3. เพื่อศึกษายุทธศาสตร์ชาติของรัฐไทยในยุคผ่อนคลายความตึงเครียด

## ขอบเขตการวิจัย

การศึกษาครั้งนี้เป็นการวิจัยเชิงคุณภาพ (Qualitative research) จำกัดขอบเขตของระยะเวลาที่จะศึกษาการดำเนินยุทธศาสตร์ชาติของรัฐไทยในช่วงปี พ.ศ. 2521- พ.ศ. 2531 (ค.ศ. 1978- ค.ศ. 1988) และช่วงปีอื่น ๆ ที่เกี่ยวข้อง โดยศึกษาบริบทของการผ่อนคลายความตึงเครียดในระดับโลก ศึกษายุทธศาสตร์ชาติของรัฐไทยต่อสาธารณรัฐประชาชนจีนในยุคผ่อนคลายความตึงเครียด และศึกษายุทธศาสตร์ชาติของรัฐไทยหรือนโยบายภายในประเทศในยุคผ่อนคลายความตึงเครียดที่มีผลต่อบริบทความมั่นคงของรัฐไทย ซึ่งเป็นจุดมุ่งหมายหลักของผลประโยชน์แห่งชาติ

## นิยามศัพท์เฉพาะ

ยุทธศาสตร์ชาติของประเทศไทย หมายถึง วิธีการที่จะนำพลังอำนาจมาใช้ให้บรรลุวัตถุประสงค์ที่กำหนดไว้ โดยต้องเชื่อมความสัมพันธ์ด้วยการประยุกต์องค์ประกอบหลัก ได้แก่ วัตถุประสงค์ (Ends) หนทางหรือวิธีการปฏิบัติ (Ways) และทรัพยากรหรือเครื่องมือ (Means) เพื่อส่งเสริมและปกป้องผลประโยชน์ของประเทศไทย

บริบทความมั่นคงของประเทศไทย หมายถึง สภาพแวดล้อมและเงื่อนไขต่าง ๆ ขององค์ประกอบของความมั่นคงของประเทศไทยที่ทำให้ประเทศไทยสามารถดำรงอยู่ด้วยความปลอดภัยจากภัยคุกคามภายนอกประเทศ และปัญหาการคุกคามจากภายในประเทศทั้งในด้านเอกราช อธิปไตย ในด้านความครบถ้วนบริบูรณ์ในดินแดน ในด้านความปลอดภัยและผาสุกของประชาชน ในด้านระบบการปกครองของประเทศและวิถีการดำเนินชีวิต

ยุคสงครามเย็น หมายถึง ช่วงเวลาที่เกิดสถานการณ์ตึงเครียดและสถานการณ์การผ่อนคลายความตึงเครียดในโลกเกิดขึ้นในช่วงระหว่างปี พ.ศ. 2490-2534 (ค.ศ. 1947-1991) เป็นการทำสงครามโดยไม่ใช้อาวุธเข้าต่อสู้กันโดยตรง และเป็นการทำสงครามต่อสู้กันระหว่างสองมหาอำนาจของโลก ได้แก่ สหภาพโซเวียตและสหรัฐอเมริกา ซึ่งมีสาเหตุมาจากความขัดแย้งทางด้านอุดมการณ์ความคิดทางการเมืองของทั้งสองมหาอำนาจดังกล่าว เป็นการต่อสู้ระหว่างสากลนิยมชนชั้นกรรมาชีพกับสากลนิยมชนชั้นนายทุนหรือเป็นการต่อสู้ระหว่างอุดมการณ์สังคมนิยมคอมมิวนิสต์กับอุดมการณ์ทุนนิยม

ยุคผ่อนคลายความตึงเครียด หมายถึง ช่วงเวลาสุดท้ายของยุคสงครามเย็นระหว่างปี พ.ศ. 2513-2533 (ค.ศ. 1970 -1980) เป็นการเปลี่ยนแปลงของความสัมพันธ์ทางการทูตระหว่างประเทศอภิมหาอำนาจในยุคสงครามเย็น คือ สหรัฐอเมริกา และ สหภาพโซเวียต โดยทั้งสองประเทศพยายามลดความตึงเครียดและความเป็นปฏิปักษ์ต่อกันด้วยการหันมาปรับเปลี่ยนยุทธศาสตร์ชาติที่เน้นการแข่งขันในการขยายอำนาจและอิทธิพลรวมถึงการสะสมอาวุธนิวเคลียร์ มาเป็นการสร้างความสัมพันธ์แบบมิตรภาพต่อกัน การร่วมมือกันในด้านเศรษฐกิจ สังคม และวัฒนธรรม บรรยากาศอันตึงเครียดของสงครามเย็น ในทวีปยุโรปและดินแดนส่วนอื่น ๆ ของโลกจึงผ่อนคลายลง

องค์ประกอบของความมั่นคงของประเทศไทย หมายถึง องค์ประกอบที่มาจากปัจจัยพื้นฐานของพลังอำนาจแห่งชาติที่ทำให้เกิดความมั่นคงของประเทศไทยได้แก่ความมั่นคงด้านการเมือง ความมั่นคงด้านเศรษฐกิจ ความมั่นคงด้านการทหาร ความมั่นคงด้านสังคม-จิตวิทยาความมั่นคงด้านวิทยาศาสตร์และเทคโนโลยี และความมั่นคงด้านพลังงานและสิ่งแวดล้อม

คำสั่ง 66/23 หมายถึง คำสั่งสำนักนายกรัฐมนตรีที่ 66/2523 เรื่อง “นโยบายการต่อสู้เพื่อเอาชนะคอมมิวนิสต์” เป็นเอกสารคำสั่งสำนักนายกรัฐมนตรีฉบับที่ 66 ประจำปี พ.ศ. 2523 (1980) หรือที่เรียกว่า “คำสั่ง 66/23” โดยมีคำสั่งเมื่อวันที่ 23 เมษายน พ.ศ. 2523 (ค.ศ. 1980) การดำเนินการตามคำสั่ง 66/23 มีเนื้อหาที่มุ่งเน้นที่จะยุติการปฏิวัติของคอมมิวนิสต์ที่เกิดขึ้นในไทยอย่างเด็ดขาด โดยเน้นการดำเนินการอย่างสันติวิธีมากกว่าที่จะใช้กำลังทางทหารและเจ้าหน้าที่รัฐในการสู้รบกับฝ่ายคอมมิวนิสต์

คำสั่ง 65/25 หมายถึง คำสั่งสำนักนายกรัฐมนตรีที่ 66/2523 เรื่องแผนรุกทางการเมือง หรือที่เรียกว่า “คำสั่ง 65/25” เป็นเอกสารคำสั่งสำนักนายกรัฐมนตรีฉบับที่ 65 ประจำปี พ.ศ. 2525 (1982) ซึ่งมีการดำเนินการให้คำสัญญาต่อแนวร่วมพรรคคอมมิวนิสต์แห่งประเทศไทย จะดำเนินการทางการเมืองให้เกิดเป็นรูปธรรมมากขึ้น เพื่อสร้างความมั่นใจให้กับแนวร่วมพรรคคอมมิวนิสต์แห่งประเทศไทยว่าจะเกิดระบอบประชาธิปไตยที่แท้จริงเกิดขึ้นในอนาคต

การทูตป้องกัน หมายถึง เครื่องมือด้านการเมืองระหว่างประเทศของสาธารณรัฐประชาชนจีน โดยเป็นการปรับความสัมพันธ์ระหว่างสาธารณรัฐประชาชนจีนกับสหรัฐอเมริกาเพื่อสร้างการดูแลแห่งอำนาจต่อสหภาพโซเวียตเป็นเครื่องมือที่ใช้ ในช่วงปี พ.ศ. 2503-2513 (ค.ศ. 1960-1970) ซึ่งเป็นช่วงเวลาที่สาธารณรัฐประชาชนจีนยังเป็นรองสหภาพโซเวียตทางด้านพลังอำนาจทางการทหาร

### ประโยชน์ที่คาดว่าจะได้รับ

1. ทำให้ทราบถึงบริบทของการผ่อนคลายความตึงเครียดในระดับโลกและอินโดจีน
2. ทำให้ทราบถึงรายละเอียดของยุทธศาสตร์ชาติของประเทศไทยในยุคผ่อนคลายความตึงเครียดในช่วงปี พ.ศ. 2521-พ.ศ. 2531 (ค.ศ. 1978-ค.ศ. 1988) ที่มีผลต่อบริบทความมั่นคงของรัฐไทย
3. เป็นข้อมูลสำหรับหน่วยงานภาครัฐ สามารถนำข้อมูลไปใช้ประกอบการพิจารณาวางแผน ปรับปรุง พัฒนาและเพิ่มศักยภาพในการกำหนดยุทธศาสตร์ชาติหรือยุทธศาสตร์อื่น ๆ ได้อย่างเหมาะสมและมีคุณภาพ
4. เป็นข้อมูลสำหรับสถาบันการศึกษาต่าง ๆ ที่มีการเรียนการสอนในสาขาวิชารัฐศาสตร์ สาขาวิชายุทธศาสตร์และความมั่นคง หรือสาขาวิชาที่เกี่ยวข้อง สามารถนำข้อมูลไปประยุกต์ใช้ในการศึกษาเพื่อพัฒนาองค์ความรู้ด้านยุทธศาสตร์และความมั่นคงได้
5. เป็นข้อมูลสำหรับผู้สนใจทั่วไปในด้านวิชายุทธศาสตร์และความมั่นคง สามารถนำข้อมูลไปประยุกต์ใช้ในการศึกษาเพื่อพัฒนาองค์ความรู้ด้านยุทธศาสตร์และความมั่นคงได้

## บทที่ 2

### การทบทวนวรรณกรรม

บทนี้เป็นการนำเสนอการทบทวนวรรณกรรมสำหรับคัดกรอง เรียบเรียงแนวคิด ทฤษฎี และงานวิจัยที่เกี่ยวข้อง ที่มีความเชื่อมโยงกับประเด็นของความเป็นมา ความสำคัญของปัญหาการวิจัยวัตถุประสงค์ของการวิจัยเพื่อประโยชน์ในการประยุกต์ใช้การวิเคราะห์ข้อมูล เพื่อให้ได้ผลการศึกษาที่มีคุณภาพและสามารถนำไปใช้ประโยชน์ได้โดยมีแนวทางการนำเสนอ แนวคิดทฤษฎี และงานวิจัยที่เกี่ยวข้อง ดังนี้

1. แนวคิดและทฤษฎี
2. งานวิจัยที่เกี่ยวข้อง
3. กรอบแนวคิดในการวิจัย

#### แนวความคิดและทฤษฎี

แนวคิดและทฤษฎีเกี่ยวกับสังคมนิยมใหม่

แนวคิดของสำนักสังคมนิยมใหม่ (New-realism) เป็นแนวคิดที่มีรากฐานเดิมของแนวคิดสำนักสังคมนิยม (Classical realism) ซึ่งมีแนวคิดมองโลกในแง่ร้าย มองว่ามนุษย์ชั่วร้ายโดยกำเนิด เห็นแก่ตัว และไม่คิดว่าการดำเนินการต่าง ๆ ของตนเองจะทำให้ผู้อื่นประสบความสำเร็จหรือไม่ชอบการได้อำนาจ รวมถึงต่อให้มีการปฏิรูปการศึกษาหรือปฏิรูปการเมืองก็ไม่สามารถทำให้ความชั่วร้ายของมนุษย์ดีขึ้น

สำนักสังคมนิยมใหม่อธิบายถึงปรากฏการณ์ที่เกิดขึ้นระหว่างประเทศหรือเหตุการณ์ระหว่างประเทศ ไม่ว่าจะเป็นความร่วมมือหรือความขัดแย้ง (International cooperation or international conflict) ไม่ได้เกิดจากการกระทำของรัฐ แต่เกิดจากโครงสร้างของระบบระหว่างประเทศ (Structure of international system) และความร่วมมือหรือความขัดแย้งระหว่างประเทศจะมี 2 ลักษณะ คือ 1. ความร่วมมือทางการเมืองและเศรษฐกิจ และ 2. ความขัดแย้งทางการเมืองและเศรษฐกิจ ซึ่งในส่วนนี้มีการประมวลผลสรุปโดยมีรายละเอียดดังนี้ (Waltz, 1979)

ทฤษฎีเกี่ยวกับสังคมนิยมใหม่

Waltz (1979) เป็นนักวิชาการสังคมนิยมใหม่ ด้านรัฐศาสตร์ที่นำองค์ความรู้ด้านเศรษฐศาสตร์ผสมผสานกับองค์ความรู้ด้านรัฐศาสตร์ ให้เกิดเป็นแนวคิดดุลแห่งอำนาจในมุมมองที่แตกต่าง โดยมีความเชื่อว่าทั้งประสบการณ์ และเหตุผล ต่างก็มีส่วนเข้าสู่ความจริงได้เหมือนกัน



ดังนั้น มาตรการการตัดสินใจความจริง ควรเกิดจากความประนีประนอมความรู้ทุกอย่างของมนุษย์ และมองว่ารัฐต้องช่วยเหลือตนเองภายใต้สภาวะอนาธิปไตย การไม่ตั้งมั่นในหลักศีลธรรมในการใช้ อำนาจความสัมพันธ์ระหว่างประเทศ เน้นระบบดุลแห่งอำนาจ และมองโครงสร้างภายในระบบเป็น ตัวกำหนดพฤติกรรมระหว่างรัฐเน้น โครงสร้างของระบบในการวิเคราะห์ลักษณะความสัมพันธ์ซึ่ง แตกต่างจากนักวิชาการสังคมนิยม ที่มองธรรมชาติของมนุษย์เป็นตัวกำหนดพฤติกรรมของรัฐใน ระบบความสัมพันธ์และเน้นรัฐเป็นหน่วยในการวิเคราะห์ลักษณะความสัมพันธ์

Waltz (1979) ได้เสนอแนวคิดความสัมพันธ์ระหว่างประเทศ โดยให้ความสำคัญต่อ ระบบโครงสร้างระหว่างประเทศ (Structure) และสภาวะอนาธิปไตย (Anarchic) โดย Waltz ให้ความสำคัญกับมหาอำนาจ มองว่า มหาอำนาจจะดูแลจัดการระบบความสัมพันธ์ระหว่างประเทศ และ มองว่า ถ้าหากว่ามหาอำนาจเปลี่ยนแปลงดุลแห่งอำนาจก็จะเปลี่ยนแปลงตามไปด้วย แนวคิดของ Waltz เชื่อว่าระบบจะมีความเสถียรก็ต่อเมื่ออยู่ในสภาวะอนาธิปไตย โดยมีระบบดุลแห่งอำนาจคอย ควบคุม ดังนั้น การมี 2 ขั้วอำนาจ จะมั่นคงกว่าการมีหลายขั้วอำนาจ เพราะจะสามารถคาดเดา เหตุการณ์หรือสถานการณ์ต่าง ๆ ได้ชัดเจนกว่าระบบหลายขั้วอำนาจ และมีความเห็นว่า รัฐควรมีอำนาจเพียงในระดับหนึ่ง เพื่อสร้างความมั่นคงให้กับตัวเอง โดย Waltz พยายามชี้ให้เห็นว่า การปฏิสัมพันธ์ของรัฐภายใต้โครงสร้างในระบบระหว่างประเทศแบบอนาธิปไตย (Anarchic Structure) รวมถึงแนะนำทางเลือกของรัฐ เพื่อรักษาไว้ซึ่งความมั่นคงและความอยู่รอดปลอดภัยของ รัฐ ผ่านการถ่วงดุลแห่งอำนาจ (Balance of power) รวมถึง Waltz ยังชี้ให้เห็นว่าการวิเคราะห์ ความสัมพันธ์ระหว่างประเทศ สามารถแบ่งออกได้ 3 ระดับ (3 Images / Levels of international relations) ได้แก่ ระดับบุคคล ระดับรัฐ และระดับระบบระหว่างประเทศ Waltz ได้นำเสนอ แนวความคิดในการเชื่อมโยงความสัมพันธ์ระหว่างประเทศ ผ่านมุมมองในแบบนักวิชาการสังคมนิยม ใหม่ โดยสะท้อนให้เห็นความสัมพันธ์ของ 3 แนวคิดหลัก ได้แก่ แนวคิดเรื่องอนาธิปไตย โครงสร้าง และการถ่วงดุลแห่งอำนาจ ซึ่งมีความสัมพันธ์ซึ่งกันและกัน โดยมีรายละเอียดทั้ง 3 แนวความคิด ดังนี้

1. อนาธิปไตย Waltz (1979) ชี้ให้เห็นถึงความแตกต่างระหว่างการเมืองระหว่าง ประเทศ และการเมืองภายในประเทศ ไม่ได้อยู่ที่การใช้ความรุนแรง (Violence) แต่อยู่ที่โครงสร้าง (Structure) และรูปแบบขององค์กรภายใน (Mode of organization) โดยที่การเมืองภายในมีรูปแบบ การจัดการองค์กรแบบสายบังคับบัญชา (Hierarchy) ซึ่งรัฐบาลผูกขาดอำนาจในการควบคุม จัดการ และรักษาความมั่นคงภายในรัฐ แต่ในทางตรงกันข้าม การเมืองระหว่างประเทศ จะอยู่ในสภาวะ อนาธิปไตย (Anarchy) สภาวะอนาธิปไตยในสังคมระหว่างประเทศ ก่อนการก่อตัวของรัฐ (Pre-state) หรือเรียกว่า สภาวะธรรมชาติ (State of nature) ซึ่งมีลักษณะ “โศดเดี่ยว แร้นแค้น น่ารังเกียจ

ชั่วร้าย และขาดแคลน” (Solitary, Poor, Nasty, Brutish and short) หรือ อาจจะเป็นสภาวะแห่งสงคราม (State of war)

Waltz (1979) ชี้ให้เห็นว่า การเมืองระหว่างประเทศ เป็นอาณาจักร (Domain) ซึ่งไม่มีรัฐบาลโลกในการควบคุมดูแลตลอดจนการกำประกันความมั่นคงปลอดภัยของรัฐ แต่ละรัฐจึงต้องช่วยเหลือตัวเองเพื่อความอยู่รอด ในระบบระหว่างประเทศ โดยไม่สามารถไว้ใจหรือพึ่งพารัฐอื่นได้ ดังนั้น ในสภาวะอนาธิปไตยนั้น ความมั่นคงและความปลอดภัยของรัฐ เป็นสิ่งที่รัฐต้องให้ความสำคัญเป็นอันดับแรก นอกจากนี้ Waltz (1979) ชี้ให้เห็นว่า ขณะที่การเมืองในประเทศจะเป็นการสร้างความชำนาญเฉพาะด้าน เป็นการพัฒนามาจากการแบ่งงานกันทำ เป็นสิ่งที่พบเห็นได้ทั่วไป ซึ่งทำให้เกิดจำนวนผลผลิตที่เพิ่มมากขึ้น แต่เมื่อปรับใช้แนวความคิดเบื้องต้นนี้ ในการอธิบายลักษณะของการสร้างความชำนาญเฉพาะตัวบุคคลในแต่ละรัฐ ผ่านความชำนาญในอาชีพของแต่ละบุคคล และก่อให้เกิดการพึ่งพากันในที่สุด ยกตัวอย่าง ความร่วมมือที่ปรากฏให้เห็นเด่นชัด ระหว่างรัฐ Kansas และรัฐ Washington ซึ่ง รัฐ Kansas จะจัดหาวัตถุดิบทางด้านเนื้อสัตว์และข้าวสาลี ให้กับ รัฐ Washington ในทางกลับกัน รัฐ Washington จะให้ความคุ้มครอง และการกำประกันความมั่นคงแก่ รัฐ Kansas อย่างไรก็ตามในบริบทระบบระหว่างประเทศแบบอนาธิปไตย รัฐไม่สามารถยินยอมให้เกิดการสร้างความชำนาญเฉพาะด้านได้ ถึงแม้ว่าการสร้างความชำนาญเฉพาะด้าน จะนำมาซึ่งการพัฒนาเพิ่มพูนของผลประโยชน์ของรัฐได้ แต่ในสภาวะอนาธิปไตยรัฐไม่สามารถไว้ใจรัฐหนึ่งรัฐใดได้ นอกจากรัฐของตน รัฐจึงต้องดูแลตนเองและลดระดับการพึ่งพาตัวเองกับรัฐอื่นให้น้อยที่สุด และจุดประสงค์หลักของรัฐไม่ใช่การเพิ่มพูนผลประโยชน์ (Maximize benefits) แต่คือ การเอาตัวรอด (Survive) การสร้างความชำนาญของรัฐเฉพาะด้านยังมีเพิ่มมากขึ้นเท่าใด ก็จะยิ่งเป็นการเพิ่มการพึ่งพากับรัฐอื่น ๆ มากเท่านั้น

2. โครงสร้างระบบระหว่างประเทศ Waltz (1979) ชี้ให้เห็นว่าพฤติกรรมของรัฐถือเป็นเรื่องภายในที่แต่ละรัฐสามารถควบคุมได้ และ Waltz (1979) พิจารณาที่โครงสร้างของรัฐและการเปลี่ยนแปลงเชิงโครงสร้างของรัฐเป็นสำคัญ โครงสร้างระบบระหว่างประเทศ เป็นสิ่งที่ควบคุมและกำกับรัฐ และเป็นสิ่งที่รัฐไม่สามารถหลีกเลี่ยงได้ รวมถึงเป็นเครื่องขัดขวางความร่วมมือที่เกิดขึ้นระหว่างรัฐ

โดยมุมมองของ Waltz (1979) สนใจในความสำคัญของผลประโยชน์ร่วมกันระหว่างรัฐ โดยเฉพาะอย่างยิ่งในมิติทางความมั่นคงของรัฐ ซึ่งโครงสร้างในระบบระหว่างประเทศสามารถเปลี่ยนแปลงได้ ในกรณีการเปลี่ยนแปลงเป็นในเชิงศักยภาพของแต่ละรัฐ โดยรัฐมีปฏิสัมพันธ์ภายใต้โครงสร้างระบบระหว่างประเทศแบบอนาธิปไตยด้วยการกระจายความสามารถของรัฐที่นำไปสู่การจัดวางตำแหน่ง บทบาท ตลอดจนพฤติกรรมของรัฐ ซึ่งรัฐต้องพึ่งพาตนเอง เพื่อความอยู่

รอด แต่รัฐต่าง ๆ นั้นล้วนมีศักยภาพ หรือขีดความสามารถแตกต่างกัน ดังนั้น ทางเลือกของรัฐ คือ การสร้างพันธมิตร และการดูแลอำนาจ เพื่อรักษาไว้เพื่อความมั่นคงของรัฐ (Waltz, 1979)

นอกจากนี้ระบบระหว่างประเทศ เป็นการกระทำซึ่งกันและกันของผู้แสดงบทบาท ระหว่างประเทศที่มีความสัมพันธ์กันอย่างใกล้ชิดจนกลายเป็นอันหนึ่งอันเดียวกัน เมื่อผู้แสดงบทบาทหนึ่งมีการกระทำหนึ่งออกไปก็จะกระทบต่อผู้แสดงบทบาทอื่นทั้งหมด ซึ่งระบบระหว่างประเทศประกอบด้วยตัวแปร 4 ตัว ได้แก่ผู้แสดงบทบาทระหว่างประเทศ (International actors) โครงสร้าง (Structure) กระบวนการ (Process) และสภาพแวดล้อม (Environment) โดยโครงสร้างของระบบระหว่างประเทศ คือแบบแผนความสัมพันธ์ของผู้แสดงบทบาทระหว่างประเทศในระบบระหว่างประเทศ ประกอบด้วยปัจจัยสำคัญ 4 ปัจจัย ดังนี้

1. ความมกน้อยของอิทธิพล (Influence) และทางเข้าไปสู่ทรัพยากร (Resources) ของสมาชิกในระบบระหว่างประเทศโดยอิทธิพลคืออำนาจในรูปแบบที่รุนแรงเช่น สหรัฐอเมริกามีอิทธิพลทางเศรษฐกิจ การเมืองและการทหาร หรือจีนมีอิทธิพลทางด้านเศรษฐกิจ สังคม-จิตวิทยา การเมืองและการทหาร เป็นต้นสำหรับทางเข้าไปสู่ทรัพยากร ซึ่งทรัพยากรมี 2 ลักษณะได้แก่

1. ทรัพยากรที่สัมผัสได้ (Tangible resources) สามารถมองเห็นได้ เช่น ดินแดน ประชากร อาวุธ แร่ธาตุ วัตถุดิบ น้ำมันสินค้า ยานพาหนะ เครื่องจักร อุปกรณ์และเครื่องใช้ เป็นต้น และ 2. ทรัพยากรที่สัมผัสไม่ได้ (Intangible resources) ไม่สามารถมองเห็นได้ เช่น องค์กรความรู้ เทคโนโลยี การสื่อสาร คมนาคม ความรู้ความเชี่ยวชาญของผู้นำ และคุณภาพของประชากร เป็นต้นสำหรับทางเข้าไปสู่ทรัพยากรมี 4 ทาง ได้แก่ การเป็นเจ้าของ การซื้อ การลงทุน และการยึดครอง

2. ความมกน้อยของขั้วอำนาจ (Polarity) ของระบบระหว่างประเทศขั้วอำนาจ (A Pole) อาจเป็นรัฐ หรือพันธมิตร หรือสถาบันระหว่างประเทศ โดยขั้วอำนาจมี 3 อย่าง ได้แก่ ขั้วอำนาจทางการเมือง ขั้วอำนาจทางเศรษฐกิจ และขั้วอำนาจทางทหารสำหรับการพิจารณาว่ารัฐใดเป็นขั้วอำนาจด้านใด และเป็นขั้วอำนาจใหญ่หรือเล็กจะพิจารณาจากปัจจัยหลัก 3 ด้าน คือ 1. สามารถควบคุมพฤติกรรมของผู้แสดงอื่นได้ 2. สามารถควบคุมผลลัพธ์ระหว่างประเทศได้ และ 3. สามารถควบคุมทรัพยากรได้ คือการเป็นเจ้าของ ซื้อ ลงทุน หรือยึดครองได้

3. การกระจายอำนาจในระบบระหว่างประเทศ (Distribution of power)

4. ความมกน้อยของความเป็นลักษณะเดียวกันในระบบระหว่างประเทศ (Homogeneity)คือการจับกลุ่มประเภทเดียวกัน เช่น ทุนนิยม สังคมนิยม ประชาธิปไตย ประเทศพัฒนาแล้ว ประเทศกำลังพัฒนา และประเทศที่พัฒนาน้อยที่สุด เป็นต้น

3. ดูแลอำนาจ รัฐจำเป็นต้องแสวงหาหนทาง เพื่อค้ำประกัน และรักษาความมั่นคงของรัฐภายใต้โครงสร้างของระบบระหว่างประเทศแบบอนาธิปไตย

Waltz (1979) เสนอว่า หนทางหนึ่งที่จะทำให้เกิดความมั่นคงของรัฐ คือ การดูแลแห่งอำนาจ ซึ่งจะเกิดขึ้นผ่านการพัฒนาเศรษฐกิจ และการทหารภายในรัฐ ซึ่งเป็นปัจจัยภายในและการเข้าร่วมมือกับพันธมิตรกับรัฐอื่นเป็นปัจจัยภายนอก การดูแลแห่งอำนาจ คือ การเข้าเป็นพันธมิตรกับรัฐอื่น เพื่อถ่วงดุลไม่ให้รัฐใดรัฐหนึ่งขึ้นมาอำนาจเหนือตนเอง อย่างไรก็ตามก็มีอีกรูปแบบหนึ่งที่รัฐอาจจะเลือกเพื่อรักษาความมั่นคงของรัฐด้วยการร่วมขบวนการ หรือการเลือกเข้าข้างรัฐที่เข้มแข็งเพื่อความอยู่รอด และรักษาความมั่นคงของรัฐ แต่ตามการดูแลแห่งอำนาจยังมีจุดอ่อนสำคัญในด้านการคาดเดาสถานการณ์ มีข้อจำกัด ดังนั้น การศึกษาความสัมพันธ์ระหว่างประเทศในเชิงโครงสร้างเพียงอย่างเดียว ไม่เพียงพอจึงต้องมีการศึกษาปัจจัยภายในรัฐควบคู่ไปด้วย โดยหลักแล้ว รัฐที่อยู่ในสถานะอนาธิปไตยจะมีความเท่าเทียมกัน ในแง่ของความเป็นอนาธิปไตย แต่ก็ยังมีความแตกต่างที่สำคัญ คือ ศักยภาพหรือขีดความสามารถของแต่ละรัฐ จะไม่มีความเท่าเทียมกัน ซึ่งสุดท้ายแล้ว การดูแลแห่งอำนาจถือเป็นแนวคิดทางยุทธศาสตร์ที่ทรงประสิทธิภาพมากที่สุดในการรักษาความมั่นคงแห่งชาติ เพราะรัฐมีวัตถุประสงค์หลัก คือ รักษาความอยู่รอดและความปลอดภัย รัฐจึงต้องพึ่งพาตนเองโดยที่ไม่สามารถพึ่งพารัฐอื่นได้ (Waltz, 1979)

### ทฤษฎีเกี่ยวกับสันนิยมติั้งเดิม

Morgenthau (1948) เป็นนักวิชาการสันนิยมติั้งเดิม (Classical realism) ซึ่งมีแนวคิดว่าการเมืองกับอำนาจแยกกันไม่ออก เมื่อใดมีการเมืองเมื่อใดนั้นจะมีการใช้อำนาจ และเมื่อใดมีการใช้อำนาจเมื่อนั้นจะเกิดการเมือง และสันนิยมติั้งเดิมยังมีแนวคิดที่สำคัญ คือ มองว่ารัฐเป็นผู้แสดงบทบาทที่สำคัญที่ทำให้เกิดเหตุการณ์ระหว่างประเทศ ผู้แสดงบทบาทอื่นไม่มีความหมาย และเน้นผลประโยชน์แห่งชาติ (National interest) เนื่องจากรัฐเป็นนามธรรมไม่สามารถดำเนินการใด ๆ ระหว่างประเทศได้ ดังนั้น รัฐบาลจึงทำหน้าที่แทนรัฐ ในเมื่อมนุษย์ชั่วร้ายและเห็นแก่ตัว นโยบายของรัฐก็จะเน้นผลประโยชน์แห่งชาติและทำทุกอย่างเพื่อผลประโยชน์แห่งชาติ

สำนักสันนิยมติั้งเดิม ให้ความสำคัญของผลประโยชน์แห่งชาติไว้ว่า หมายถึง สิ่งต่าง ๆ ที่รัฐต้องการ จำเป็นและปรารถนา ซึ่งมีอยู่ ณ ดินแดนอื่น ได้แก่ สินค้า การบริการ ตลาดการค้า ตลาดการลงทุน การลงทุนต่างประเทศ ทรัพยากรธรรมชาติ แร่ธาตุ วัตถุดิบ น้ำมัน พลังงาน เทคโนโลยี อาวุธยุทโธปกรณ์ อุดมการณ์ นอกจากนี้สำนักสันนิยมติั้งเดิมมีแนวคิดที่ให้ความสำคัญที่สุด คือความมั่นคงแห่งชาติ (National security) หากรัฐไม่มีความมั่นคงแห่งชาติแล้วก็ไม่สามารถอยู่รอดได้ และหากรัฐไม่สามารถอยู่รอดได้ก็ไม่จำเป็นต้องแสวงหาผลประโยชน์อื่น

จากความสำคัญของความมั่นคงสามารถแยกออกเป็น 3 ด้าน ได้แก่ ความมั่นคงทางการเมือง ความมั่นคงทางเศรษฐกิจ และความมั่นคงทางทหาร โดยสังคมนิยมดั้งเดิมเน้นความมั่นคงปลอดภัยทางทหาร ประกอบไปด้วยมิติที่สำคัญ 2 มิติ ได้แก่ จิตพิสัย และวัตถุวิสัย โดยมีรายละเอียด ดังนี้

1. จิตพิสัย (Subjective) คือ ความรู้สึกที่ไม่ต้องการถูกโจมตี ไม่ต้องการถูกรุกราน ไม่ต้องการถูกคุกคามและไม่ต้องการถูกก่อวินาศกรรมจากภายนอก รวมทั้งรู้สึกว่าชีวิตและทรัพย์สินของคนในชาติและทรัพย์สินสมบัติของชาติไม่ถูกทำลายจากภายนอก ซึ่งสิ่งนี้จึงยังไม่เกิดขึ้นจริง

2. วัตถุวิสัย (Objective) คือ ความมั่นคงปลอดภัยที่เกิดขึ้นจริง โดยไม่มีการถูกโจมตี ไม่ถูกรุกราน หรือไม่มีถูกคุกคามจากภายนอก ทั้งที่เป็นทรัพย์สินและชีวิตของประชาชน และทรัพย์สินสมบัติของชาติไม่ถูกทำลายจากรัฐอื่น ๆ ภายนอก

นอกจากนี้ สำนักสังคมนิยมดั้งเดิมพิจารณาว่ารัฐเป็นผู้แสดงบทบาทที่สำคัญในการช่วยเหลือตัวเอง (Self-help) และป้องกันตนเอง (Defend) หรือการเสริมสร้างกำลังอาวุธและกองทัพ แต่ถ้าวินาศภัยจากภายนอกไม่สามารถสร้างกองทัพที่ยิ่งใหญ่มาป้องกันประเทศได้ สังคมนิยมดั้งเดิมจึงแนะนำว่ารัฐที่ไม่มีขีดความสามารถทางทหาร จะต้องการสร้างพันธมิตร (Ally) หรือ สัมพันธมิตร (Alliance) โดยที่พันธมิตร คือการร่วมมือระหว่างรัฐตั้งแต่ 2 รัฐขึ้นไปที่มีผลประโยชน์ร่วมกัน อาจเป็นผลประโยชน์ด้านเศรษฐกิจ การเมือง การทหารหรือด้านอื่น โดยไม่มีข้อตกลงหรือสนธิสัญญา ไม่กำหนดระยะเวลาที่แน่นอน เมื่อผลประโยชน์หมดไปความร่วมมือก็จะสิ้นสุด ส่วนสัมพันธมิตร คือ ลักษณะอย่างหนึ่งของอำนาจที่เกิดจากรัฐตั้งแต่ 2 รัฐขึ้นไปนำอำนาจของตนเองมารวมเข้าด้วยกันเพื่อผลประโยชน์ร่วมกัน โดยมีข้อตกลงหรือสนธิสัญญากำหนดหลักเกณฑ์หรือเงื่อนไขของการรวมตัวกัน อาจเป็นสัมพันธมิตรทางการเมือง ทางเศรษฐกิจหรือทางทหารก็ได้ และอาจเป็นสัมพันธมิตรแบบสองฝ่ายหรือแบบหลายฝ่ายก็ได้ (Morgenthau, 1948)

ความหมายคุณแห่งอำนาจ

จากความสำคัญดังกล่าวข้างต้น มีผู้ที่ให้ความหมายของคุณแห่งอำนาจไว้อย่างน่าสนใจ ดังนี้

Hoffman (1970) ได้ให้ความหมายคุณแห่งอำนาจไว้ 2 ประการ คือ 1. นโยบายของรัฐ ที่มีเป้าหมายในการป้องกันความมีอำนาจเหนือกว่ารัฐอื่น และเป็นการรักษาไว้ด้วยคุณภาพ โดยประมาณของอำนาจระหว่างคู่ต่อสู้ที่สำคัญ และ 2. เป็นระบบหนึ่งของการเมืองระหว่างประเทศ ซึ่งเป็นรูปแบบความสัมพันธ์ในหมู่ผู้ที่มีบทบาท ที่มีแนวโน้มจะขัดขวางโอกาสและความทะเยอทะยานของคู่ต่อสู้หลัก และรักษาคุณแห่งอำนาจระหว่างกัน

Claude (1964 อ้างถึงใน สุดาพร หาญไพบุลย์, 2529) ได้อธิบายความหมายคุณแห่งอำนาจไว้ 3 รูปแบบ ได้แก่ 1. คุณแห่งอำนาจในฐานะที่เป็นสถานการณ์ (Balance of power as a situation)

หมายถึง สถานการณ์ที่ความสัมพันธ์ระหว่างรัฐต่าง ๆ เกิดดุลยภาพ (Equilibrium) หรือสถานการณ์ที่รัฐหนึ่ง พึงพอใจเพราะมีอำนาจเหนือกว่าอีกรัฐหนึ่ง ดุลแห่งอำนาจในลักษณะนี้เป็นเงื่อนไขของความไม่มีดุลยภาพ (Disequilibrium) อย่่างไรก็ตามแต่ละรัฐต้องการมีอำนาจเหนือกว่าอีกรัฐหนึ่ง

2. ดุลแห่งอำนาจในฐานะที่เป็นนโยบาย (Balance of power as a policy) หมายความว่า เป็นนโยบายของรัฐหรือหลักการที่มีอิทธิพลต่อการกำหนดนโยบายของรัฐ ซึ่งแบ่งได้ 3 ประการ ได้แก่ ประการที่ 1 นโยบายที่พยายามเสริมสร้าง หรือรักษาไว้ซึ่งดุลยภาพ เพราะว่าในระบบหลายรัฐ แต่ละรัฐต้องการมีเสถียรภาพ ความอยู่รอด พิทักษ์สิทธิและผลประโยชน์ของรัฐตน และป้องกันรัฐตนเองจากการครอบครอง หรือถูกทำลายโดยรัฐอื่น รัฐจึงต้องใช้นโยบายป้องกันด้วยอำนาจที่ทัดเทียมกัน ประการที่ 2 เป็นนโยบายที่เสริมสร้างให้บรรลุถึงสภาพการณ์ที่อำนาจของรัฐไม่มีดุลยภาพ คือความพยายามทำให้รัฐตนเข้มแข็งกว่า หรือทำให้เกิดดุลที่รัฐตนได้เปรียบ และประการสุดท้าย นโยบายที่แสดงถึงการดิ้นรนให้ได้มาด้วยอำนาจ ก็คือ นโยบายดุลแห่งอำนาจที่เกิดจากความพยายามในส่วนของรัฐหนึ่งที่จะต่อต้านอำนาจของอีกรัฐหนึ่ง โดยการเพิ่มกำลังของตนเอง จนถึงจุดที่ทัดเทียมหรือเหนือกว่ากำลังของรัฐอื่น 3. ดุลแห่งอำนาจในฐานะที่เป็นระบบ (Balance of power as a system) หมายถึง วิธีการดำเนินการสร้างความสัมพันธ์ระหว่างรัฐ ที่มีการอ้างถึงกลไก เครื่องมือ กฎเกณฑ์ และการปฏิบัติของดุลแห่งอำนาจ

Sondermann, Olsen and McLellan (1970, p. 97) ได้ให้ความหมายดุลแห่งอำนาจว่า “เป็นการกระทำใด ๆ ของรัฐหนึ่งที่ทำให้เกิดการถ่วงดุลย์ กับการคุกคามของอีกรัฐหนึ่ง โดยการเชื่อมความผูกพันเป็นพันธมิตรกับรัฐที่ถูกคุกคามในลักษณะเดียวกัน”

Morgenthau (1948, pp.167-221) ให้ความหมายไว้ว่า “ดุลแห่งอำนาจ หมายถึง การที่ชาติทั้งหลายดำเนินการเพื่อรักษาผลประโยชน์ของตน โดยคำนึงถึงอำนาจซึ่งเป็นเหตุให้เกิดการต่อสู้เพื่ออำนาจ และกฎเกณฑ์การต่อสู้เพื่ออำนาจก็ คือ เพื่อดุลแห่งอำนาจ ซึ่งชาติต่าง ๆ จะแสวงหาทางหลีกเลี่ยงการตกอยู่ภายใต้การครอบครองของชาติอื่น ป้องกันตัวเองจากชาติที่มีอำนาจเหนือกว่า หากมีการคุกคามจากชาติหนึ่ง ชาติอื่น ๆ ก็จะแสวงหาหนทางในการต่อต้าน ด้วยการสร้างดุลแห่งอำนาจจากชาติที่คุกคาม และถ้าทราบใดที่ยังมีความสมดุลนี้อยู่ก็จะเกิดสันติภาพ และเป็นหลักประกันในความเป็นเอกราชให้กับชาติเล็ก ๆ ”

Haas (n.d. cited in Dougherty & Pfaltzgraff, 1971) ได้อธิบายดุลแห่งอำนาจว่า “เป็นการเมืองเกี่ยวกับอำนาจ (Power politics) คือ การรวบรวมอำนาจเพื่อหยุดยั้งการก้าวร้าว รัฐจึงพยายามหาหนทางในการหาปัจจัยต่าง ๆ ที่จะช่วยเสริมสร้างอำนาจ ซึ่งประกอบไปด้วย การตั้งฐานทัพ การเพิ่มศักยภาพทางทหาร การกำหนดตำแหน่งยุทธศาสตร์ต่าง ๆ ”

นอกจากนี้ลักษณะของคุณแห่งอำนาจตามลักษณะที่แท้จริงแล้ว คุณแห่งอำนาจจะเปลี่ยนไปเรื่อย ๆ ตามรูปแบบทางการเมือง และความสัมพันธ์กันของอำนาจคุณแห่งอำนาจไม่ใช่สิ่งที่สามารถเกิดขึ้นเองได้ แต่คุณแห่งอำนาจจะเกิดขึ้นก็โดยการแทรกแซงของมนุษย์ กล่าวได้ว่ามนุษย์จะเป็นผู้ตกลงใจเข้าสู่สงครามเพื่อรักษาคุณแห่งอำนาจไว้ ซึ่งคุณแห่งอำนาจมีที่เป็นวัตถุวิสัย และจิตวิสัย (Spykman, 1942) ซึ่ง Wight (1946, p. 46) กล่าวไว้ว่า

“นักประวัติศาสตร์จะเห็นว่ามิคุณแห่งอำนาจ เมื่อกลุ่มตรงข้ามมีท่าทีว่ามีอำนาจเท่ากัน ส่วนรัฐบุรุษจะกล่าวว่ามีคุณแห่งอำนาจ เมื่อเขาคิดว่าฝ่ายเขาแข็งแกร่งกว่าและประเทศของเขาถือคุณเมื่อเห็นว่าประเทศของเขามีเสรีภาพที่จะเลือกเข้าข้างฝ่ายใดฝ่ายหนึ่งตามแต่ผลประโยชน์ของเขา หรืออีกนัยหนึ่งก็คือ นักประวัติศาสตร์มีทัศนะแบบวัตถุวิสัย ส่วนรัฐบุรุษมีทัศนะแบบจิตวิสัย”

โดยวัตถุประสงค์ขั้นมูลฐานของคุณแห่งอำนาจ คือ การรักษาไว้ซึ่งเอกราชของรัฐ ในคริสต์ศตวรรษที่ 19 คุณแห่งอำนาจเป็นปัจจัยสำคัญในการรักษาสันติภาพแต่ในปัจจุบันเมื่อระบบรัฐขยายวงเป็นสองขั้วหรือหลายขั้ว จึงเป็นการยากที่ชาติหนึ่งใดหรือองค์การใดจะแสดงบทบาทเป็นผู้ถือดุลย์ (Balancer) อย่างไร ก็ตาม เกมส์คุณแห่งอำนาจก็เป็นเกมส์ของรัฐใหญ่ ส่วนรัฐเล็กมักจะเป็นเหยื่อหรือเป็นผู้ดูเท่านั้น เว้นเสียแต่ว่ารัฐเล็ก ๆ ต่าง ๆ จะรวมกัน ก็อาจมีอิทธิพลต่อรองกับรัฐใหญ่ได้ หรือรัฐเล็กอาจมีบทบาทในภูมิภาคของตนและพยายามรักษาเอกราชไว้ด้วยการใช้ประโยชน์จากความขัดแย้งระหว่างรัฐใหญ่ (สุดาพร หาญไพบุลย์, 2529)

#### แนวความคิดคุณแห่งอำนาจใหม่

รัฐจำเป็นต้องแสวงหาหนทาง เพื่อค้ำประกัน และรักษาความมั่นคงของรัฐภายใต้โครงสร้างของระบบระหว่างประเทศแบบอนาธิปไตย หนทางหนึ่งที่จะทำให้เกิดความมั่นคงของรัฐ คือ การคุณแห่งอำนาจ ซึ่งจะเกิดขึ้นผ่านการพัฒนาเศรษฐกิจ และการทหารภายในรัฐ ซึ่งเป็นปัจจัยภายในและการเข้าร่วมมือกับพันธมิตรกับรัฐอื่นเป็นปัจจัยภายนอก การคุณแห่งอำนาจ คือ การเข้าเป็นพันธมิตรกับรัฐอื่น เพื่อถ่วงดุลไม่ให้รัฐใดรัฐหนึ่งขึ้นมามีอำนาจเหนือตนเองอย่างไรก็ตามก็มีอีกรูปแบบหนึ่งที่รัฐอาจจะเลือกเพื่อรักษาความมั่นคงของรัฐด้วยการร่วมขบวนการหรือการเลือกเข้าข้างรัฐที่เข้มแข็งเพื่อความอยู่รอด และรักษาความมั่นคงของรัฐ (Waltz, 1979) ดังนั้น จากแนวความคิดดังกล่าว สรุปได้ว่า คุณแห่งอำนาจดำเนินการได้ 2 กรณี ได้แก่ 1. การเข้าเป็นพันธมิตรกับรัฐอื่น เพื่อถ่วงดุลไม่ให้รัฐใดรัฐหนึ่งขึ้นมามีอำนาจเหนือตนเอง และ 2. การเลือกเข้าข้างรัฐที่เข้มแข็งเพื่อรักษาความมั่นคงของรัฐ

การบริหารจัดการด้านความมั่นคงในระบบระหว่างประเทศดำเนินการได้ยากลำบากยิ่งขึ้น เนื่องจากการปฏิสัมพันธ์ระหว่างประเทศที่เกิดขึ้นนั้นเป็นความสัมพันธ์ระหว่างอำนาจที่ไม่เท่าเทียมกัน ซึ่งภายในโครงสร้างของระบบระหว่างประเทศจะมีมหาอำนาจกับรัฐที่อยู่ในกลุ่มหรือ

อาจเรียกว่าเป็นรัฐบริวารของมหาอำนาจรวมทั้งมีการแย่งชิงอำนาจภายในระบบระหว่างประเทศ เพื่อสร้างดุลยภาพระหว่างอำนาจต่าง ๆ ซึ่งการสร้างดุลแห่งอำนาจ ของรัฐแต่ละรัฐ และในอำนาจของแต่ละรัฐ เพื่อรักษาสถานะเดิมไว้ไม่ให้เกิดการจตุรอำนาจในระบบระหว่างประเทศต้องเสียดุลไป นอกจากนี้ ปัจจัยทางด้านภูมิรัฐศาสตร์ (Geopolitics) ที่เกี่ยวข้องกับพลังงานและสิ่งแวดล้อมตลอดจนปัจจัยทางเศรษฐกิจได้ผลักดันให้ประเทศต่าง ๆ ต้องปรับรูปแบบการดำเนินความสัมพันธ์ระหว่างประเทศ (ไชยสิทธิ์ ตันตยกุล, 2554, หน้า 19)

ในสภาวะหลายอำนาจปัจจุบัน มหาอำนาจจะมีมากกว่าสองประเทศ การมีมหาอำนาจจำนวนมากอาจมีนัยสำคัญอยู่ 2 ประการ ได้แก่ การดุลอำนาจ (Power balance) กับการเปลี่ยนผ่านของอำนาจ (Power transition) การดุลอำนาจเกิดจากขีดความสามารถทั้งทางการทหารและเศรษฐกิจในระดับโลกได้ถูกแบ่งแยกและกระจายออกไปจากศูนย์รวมที่มหาอำนาจหลักประเทศเดียว ซึ่งเมื่ออำนาจระหว่างมหาอำนาจได้สมดุล โอกาสที่จะเกิดความขัดแย้งหรือสงครามระหว่างมหาอำนาจโดยตรงก็ลดลง อย่างไรก็ตาม ในอีกทางหนึ่งการเปลี่ยนผ่านของอำนาจเกิดจากการแข่งขันแสวงหาอำนาจทางการเมืองและความร่ำรวยทางเศรษฐกิจด้วยวิธีการต่าง ๆ เพื่อปกป้องสถานภาพความเป็นมหาอำนาจ และทำให้ความขัดแย้งหรือสงครามระหว่างมหาอำนาจมีโอกาสเกิดขึ้นได้มาก หากบรรดามหาอำนาจบริหารจัดการระเบียบระหว่างประเทศไม่ดีเพียงพอ การบริหารจัดการด้านความมั่นคงในระบบระหว่างประเทศดำเนินการได้ยากลำบากยิ่งขึ้น เนื่องจากการปฏิสัมพันธ์ระหว่างประเทศที่เกิดขึ้นนั้นเป็นความสัมพันธ์ระหว่างอำนาจที่ไม่เท่าเทียมกัน ซึ่งภายในโครงสร้างของระบบระหว่างประเทศจะมีมหาอำนาจกับรัฐที่อยู่ในกลุ่มหรืออาจเรียกว่าเป็นรัฐบริวารของมหาอำนาจรวมทั้งมีการแย่งชิงอำนาจภายในระบบระหว่างประเทศ เพื่อสร้างดุลยภาพระหว่างอำนาจต่าง ๆ ซึ่งการสร้างดุลแห่งอำนาจ ของรัฐแต่ละรัฐ และในอำนาจของแต่ละรัฐ เพื่อรักษาสถานะเดิมไว้ไม่ให้เกิดการจตุรอำนาจในระบบระหว่างประเทศต้องเสียดุลไป นอกจากนี้ ปัจจัยทางด้านภูมิรัฐศาสตร์ ที่เกี่ยวข้องกับพลังงานและสิ่งแวดล้อมตลอดจนปัจจัยทางเศรษฐกิจได้ผลักดันให้ประเทศต่าง ๆ ต้องปรับรูปแบบการดำเนินความสัมพันธ์ระหว่างประเทศ (ไชยสิทธิ์ ตันตยกุล, 2554, หน้า 19)

แนวคิดดุลแห่งอำนาจแบบดั้งเดิม

ระบบดุลแห่งอำนาจดั้งเดิม (The classic balance of power system) เกิดขึ้นระหว่างปี พ.ศ. 2191-2457 (ค.ศ. 1648-1914) ในปี พ.ศ. 2191 (ค.ศ. 1648) ได้มีสนธิสัญญา Westphalia ซึ่งมีการสถาปนารัฐใหญ่ ๆ อันทำให้เกิดดุลแห่งอำนาจระหว่างกัน หลังสงครามนโปเลียนได้มีการจัดประชุมที่เวียนนา (Congress of Vienna) ระหว่างปี พ.ศ. 2357-2358 (ค.ศ. 1814-1815) การประชุมนี้ทำให้เกิดดุลแห่งอำนาจในยุโรปขึ้นใหม่ โดยยึดหลักความชอบธรรมและการรักษาสถานะเดิม และ



ในช่วงปี พ.ศ. 2358-2457 (ค.ศ. 1815-1914) จัดได้ว่าเป็นสมัยที่ดุลแห่งอำนาจประสบผลสำเร็จ เพราะยุโรปอยู่ในสถานะที่มีสันติภาพ และเสถียรภาพรัฐใหญ่ ๆ ดำเนินนโยบายแบบสายกลาง แม้จะมีสงครามย่อยเกิดขึ้นเป็นครั้งคราว แต่ความเปลี่ยนแปลงที่เกิดขึ้นก็ไม่ต้องใช้ความรุนแรง Organski (1968 อ้างถึงใน สุดาพร หาญไพบูลย์, 2529) ได้นำเสนอแนวความคิดเกี่ยวกับกลวิธีที่รัฐต่าง ๆ จะใช้เพื่อให้เกิดดุลแห่งอำนาจ 5 กลวิธี ดังนี้

1. การสะสมกำลังอาวุธ (Armament) เป็นวิธีการที่รวดเร็วและเห็นได้ชัดในการให้ความได้เปรียบเหนือศัตรู โดยถ้ามีรัฐหนึ่งมีความได้เปรียบก็จะเสียดุลแห่งอำนาจ รัฐคู่แข่งก็จะขจัดความได้เปรียบนี้ด้วยการเสริมกำลังอำนาจ ซึ่งทำให้รักษาดุลแห่งอำนาจไว้ได้
  2. การยึดดินแดนหรือการชดเชยค่าเสียหาย (Seizing territory or compensation) หากรัฐหนึ่งเข้ายึดครองดินแดน และประชาชนก็จะทำให้เสียดุลแห่งอำนาจ รัฐตรงข้ามก็ต้องเพิ่มอำนาจของตนทันที เพื่อชดเชยความเสียหายที่เกิดขึ้น โดยอาจเข้าแบ่งปันผลประโยชน์ หรือยึดครองดินแดนอื่นด้วย
  3. สร้างเขตกันชน (Buffer zones) คือ จัดตั้งรัฐกันชนที่เป็นกลางขึ้นระหว่างรัฐ 2 รัฐ ที่เป็นศัตรูกัน รัฐกันชนนี้มักจะเป็นรัฐที่อ่อนแออยู่ระหว่างรัฐที่มีอำนาจทั้งสอง และเป็นรัฐที่ไม่เป็นมิตรต่อกัน หรืออยู่ในเขตอิทธิพลของรัฐที่มีอำนาจมากกว่ารัฐทั้ง 2 รัฐ หรือเป็นกรณีของรัฐกันชนที่เป็นรัฐในอารักขาของรัฐที่มีอำนาจมากกว่ารัฐทั้ง 2 รัฐ
  4. กลุ่มพันธมิตร (Alliances) ถ้ารัฐหนึ่งมีอำนาจมากพอที่จะคุกคาม ความสมดุล รัฐฝ่ายตรงข้ามก็จะผูกพันตนเองเข้ากับอีกรัฐหนึ่ง เพื่อให้เกิดความสมดุลยังมีความเป็นพันธมิตรกันมาก ก็จะทำให้การดำเนินการให้เกิดดุลแห่งอำนาจได้ผลมากขึ้น
  5. การเข้าแทรกแซง (Intervention) หมายถึง รัฐที่มีอำนาจเข้าไปยุ่งเกี่ยวในกิจการภายในของรัฐอื่น โดยลักษณะของการรุก และการป้องกันการรุกรัฐมหาอำนาจ มองเห็นความเป็นไปได้ที่ว่าผลประโยชน์แห่งชาติ ทำให้รัฐเล็กไม่สามารถจรรงรักภักดีต่อกลุ่มพันธมิตรของตน เกรงกลัวการสูญเสียพันธมิตร จึงเข้าแทรกแซงรัฐที่เล็กกว่า เข้าจัดตั้งรัฐบาลที่เป็นมิตรด้วยการใช้อำนาจ
- แนวคิดและทฤษฎีเกี่ยวกับความมั่นคงแห่งชาติ  
ความหมายของความมั่นคง
- Hough (2004, p. 293) อธิบายคำว่า ความมั่นคงแห่งชาติ (Notional security) ไว้ว่า ความมั่นคงแห่งชาติ เป็นคำที่มีความหมายกว้างขวางครอบคลุมเรื่องต่าง ๆ อีกมากมาย ได้แก่ ด้านเศรษฐกิจ ด้านสังคม-จิตวิทยา และด้านการเมือง เป็นต้น คำว่า “ความมั่นคงแห่งชาติ” ในภาษาอังกฤษ คือ “Notional security” ซึ่งสังเกตว่าจะใช้ คำว่า “Security” ซึ่งหมายถึง “ความ

ปลอดภัย” หรือ “การรักษาความปลอดภัย” และนำไปใช้กับเรื่องของชาติแล้ว “ความมั่นคงแห่งชาติ” มีความหมายเดียวกันกับ “การรักษาความปลอดภัยแห่งชาติ” ส่วน Eisenhower อดีตประธานาธิบดีของสหรัฐอเมริกาได้กล่าวไว้ว่า “ความมั่นคงเป็นภาระอันหนักยิ่ง แต่การสงครามซึ่งเป็นความล้มเหลวของความมั่นคงควรจะเป็นความหายนะ”

Griffiths, Callaghan, and Roach (2008, p. 293) ให้ความหมายของความมั่นคงว่า “ความมั่นคง คือ สภาวะที่ปลอดภัยจากภัยคุกคามทั้งปวงที่กระทบต่อวิถีชีวิตของบุคคล กลุ่มคนและองค์กรต่าง ๆ ภายในรัฐ (Nation-state) หรือประเทศ รวมทั้งการดำเนินนโยบายในการบริหารประเทศ”

นิมิตร ผ่องจิตร (ม.ป.ป, หน้า 39-40 อ้างถึงใน สุพจน์ บุญวิเศษ, 2549) ได้กล่าวไว้ว่า “ในอดีตหากประเทศใดไม่ต้องการเผชิญกับการสงคราม หรือเมื่อสงครามได้ยุติลงแล้วก็ดี ประเทศนั้นก็จะมีสันติภาพและความปลอดภัยควบคู่กันไป แต่ในปัจจุบันสภาพการณ์กลับตรงกันข้ามกับที่กล่าวมาแล้ว กล่าวคือ แม้ว่าประเทศต่าง ๆ จะไม่มีการสงครามหรือการสู้รบก็ตาม แต่ประเทศเหล่านั้นอาจไม่มีความมั่นคงปลอดภัยก็ได้ ทั้งนี้อาจเกิดขึ้นได้จากสาเหตุ 2 ประการด้วยกัน คือ 1. ความไม่มั่นคงปลอดภัย อาจเกิดขึ้นจากประเทศที่มีความขัดแย้งกันในเรื่องผลประโยชน์ของชาติ (National interests) ทำให้มีการสะสมกำลังรบไว้อย่างมากมายมหาศาลเกินความจำเป็น ซึ่งการกระทำเช่นนั้น อาจนำไปใช้ในการรุกรานหรือคุกคามอีกฝ่ายหนึ่งได้และ 2. ความไม่มั่นคงปลอดภัย อาจเกิดปัญหาการคุกคาม (Threats) จากภายใน เช่น การก่อการร้ายของผู้ก่อการร้ายคอมมิวนิสต์ในประเทศ เป็นต้น”

#### แนวคิดเกี่ยวกับรัฐ

ความหมายของคำว่า “รัฐ” หมายถึง ชุมชนทางการเมืองของประชาชนที่อาศัยร่วมกันในอาณาเขตหรือดินแดนที่แน่นอน มีรัฐบาลที่มีอำนาจอธิปไตยและความเป็นอิสระจากการควบคุมของรัฐอื่น ๆ ภายนอก นอกจากนี้คำว่า “รัฐ” ยังมีความหมายในด้านอื่น ๆ โดยมีนักวิชาการต่าง ๆ ให้รายละเอียดความหมายของรัฐ ดังนี้ (สุพจน์ บุญวิเศษ, 2549)

โกวิท วงศ์สุรวัฒน์ (2546, หน้า 24) อธิบายความหมายให้ความหมายของรัฐที่อ้างอิงตามพจนานุกรมฉบับราชบัณฑิตยสถานไว้ว่า แวนแคว้น บ้านเมือง ประเทศ มาจากภาษาบาลีว่า “รฏฐ” หรือในคำภาษาสันสกฤตว่า “ราชฐ” รัฐเป็นหน่วยการเมืองที่สำคัญที่สุด

Aristotle (n.d. อ้างถึงใน อานนท์ อากาภิรม, 2528, หน้า 12) กล่าวไว้ว่า รัฐเป็นสิ่งสูงสุด โดยได้รวมเอาสังคมทั้งหมายไว้ด้วยกัน ซึ่งมีวัตถุประสงค์ เพื่อการบรรลุความดีงามขั้นสูงสุด ซึ่ง Aristotle มีความเชื่อว่ามนุษย์ไม่สามารถพบความสุขและความสมบูรณ์สุขยอดได้ถ้าปราศจากรัฐ

Lasswell and Kaplan (n.d. อ้างถึงใน บรรพต วีระชัย และสุขุม นวลสกุล, ม.ป.ป., หน้า 17) ได้ให้ความหมายของรัฐไว้ว่า หมายถึง ได้แก่กลุ่มคนที่รวมกันเป็นระเบียบ และอาศัยอยู่ในอาณาเขตร่วมกัน และมีอำนาจอธิปไตยสูงสุดในอาณาเขตนั้น

Wilson (n.d. อ้างถึงใน มหาวิทยาลัยสุโขทัยธรรมราชา, 2535, หน้า 67) ได้ให้ความหมายของรัฐไว้ว่า หมายถึง ประชาชนที่รวมกันอย่างมีระเบียบ เพื่อสภาพที่มีกฎหมายในอาณาเขต หรือดินแดนที่แน่นอน

สรุปว่า รัฐ หมายถึง ชุมชนทางการเมืองของมนุษย์ อันประกอบด้วยดินแดนที่มีขอบเขตแน่นอน มีประชากรอาศัยอยู่ในจำนวนที่เหมาะสม โดยมีรัฐบาลปกครองและมีอำนาจอธิปไตยของตัวเอง และยังหมายถึงองค์ประกอบของสถาบันการปกครอง ซึ่งมีอำนาจอธิปไตยเหนือดินแดนและประชากรที่แน่นอน ซึ่งองค์ประกอบของรัฐประกอบด้วย 4 ประการ ที่มีความสำคัญเท่าเทียมกันถ้ารัฐใดขาดองค์ประกอบในข้อใดข้อหนึ่ง แม้เพียงองค์ประกอบเดียวก็ตาม ถือว่าขาดคุณสมบัติของความ เป็นรัฐ โดยสิ้นเชิง ได้แก่ ดินแดน รัฐบาล และอำนาจอธิปไตย ซึ่งรัฐมีองค์ประกอบสำคัญดังนี้ (สุพจน์ บุญวิเศษ, 2549)

1. ประชากร (Population) หมายถึง มนุษย์ทุกคนที่อยู่ในอาณาเขตของรัฐถือว่า มีฐานะเป็นส่วนของรัฐโดยอัตโนมัติ มีข้อพิจารณาเกี่ยวกับประชากรดังนี้

1.1 จำนวนประชากรแต่ละรัฐมีประชากรจำนวนเท่าใด ไม่มีการกำหนดที่แน่นอน แต่ควรจะมีมากพอที่จะกำหนดความสัมพันธ์ระหว่างผู้ปกครองและผู้อยู่ใต้ปกครองได้

1.2 ลักษณะของประชากร หมายถึง ลักษณะทางด้านเชื้อชาติ ศาสนา ภาษาและวัฒนธรรมซึ่งไม่จำเป็นต้องเหมือนกัน เพราะมีหลายรัฐที่ประกอบด้วย คนหลายเชื้อชาติ ภาษา และวัฒนธรรม

1.3 คุณภาพของประชากร ขึ้นอยู่กับการศึกษา สุขภาพ อนามัย ทักษะสติ และ ความก้าวหน้าทางเทคโนโลยีในการพัฒนาทุกรูปแบบ

2. ดินแดน (Territory) หมายถึง อาณาเขตที่แน่นอน (Fixed territory) โดยมีเส้นแบ่งปันเขตแดน (Boundary line) ซึ่งเป็นที่ยอมรับกันมานานในประเทศโดยข้อเท็จจริงหรือโดยสนธิสัญญา มีข้อพิจารณาเกี่ยวกับดินแดน ดังนี้

2.1 ที่ตั้งดินแดนของรัฐ หมายถึง อาณาเขตพื้นดิน น้ำน่าน้ำ อาณาเขตในท้องทะเลน่าน้ำ บริเวณใต้พื้นดิน พื้นน้ำ และพื้นทะเล

2.2 ขนาดของดินแดน ไม่มีหลักเกณฑ์ไว้แน่นอนตายตัวว่าจะต้องมีขนาดเท่าใด จึงจะถือว่าเป็นรัฐ แต่ควรจะมีขนาดเหมาะสมกับจำนวนประชากรด้วย

3. รัฐบาล (Government) หมายถึง องค์กรหรือหน่วยงานที่ทำหน้าที่ปกครองและบริหารภายใน โดยเป็นผู้กำหนดนโยบายและนำนโยบายไปปฏิบัติ เพื่อจัดระเบียบทางสังคม และดำเนินทุกอย่างเพื่อรักษาผลประโยชน์ของรัฐ รัฐบาลจึงเป็นผู้ใช้อำนาจปกครองรัฐ

4. อำนาจอธิปไตย (Sovereignty) หมายถึง อำนาจอสูงสุดในการปกครองรัฐ อำนาจอธิปไตยมีอยู่ 2 ลักษณะ คือ อำนาจอธิปไตยภายใน (Internal sovereignty) หมายถึง การที่มีอำนาจที่จะปกครองตนเองและมีอำนาจอสูงสุดที่จะดำเนินการใด ๆ ในรัฐอย่างมีอิสระปราศจากการควบคุมจากรัฐอื่น อำนาจอธิปไตยภายนอก (External sovereignty) หมายถึง การมีอิสระ มีเอกราชสามารถจะดำเนินความสัมพันธ์กับประเทศอื่น ๆ หรือกล่าวกันอีกอย่างหนึ่งว่า เอกราชก็คืออำนาจอธิปไตยภายนอกนั่นเอง

นอกจากองค์ประกอบของรัฐแล้ว รัฐยังมีจุดประสงค์ในการดำรงอยู่ของรัฐ ได้แก่ สร้างความเป็นระเบียบ การส่งเสริมสวัสดิภาพแก่ประชาชน การส่งเสริมสวัสดิการแก่ส่วนรวม และการส่งเสริมคุณธรรม เพื่อการบรรลุจุดประสงค์ดังกล่าว รัฐจึงต้องมีหน้าที่ต่าง ๆ ได้แก่ การรักษาความสงบเรียบร้อยและความมั่นคงภายใน การให้บริการและสวัสดิการทางสังคม การพัฒนาประเทศ และการป้องกันการรุกรานจากภายนอก การทำหน้าที่ของรัฐต้องคำนึงถึงรูปแบบของรัฐด้วย เพราะจะมีความแตกต่างกันไปในการใช้อำนาจอธิปไตยในการปกครองรัฐมี 2 รูปแบบหลัก ๆ ดังนี้ (สุพจน์ บุญวิเศษ, 2549)

1. รัฐเดี่ยว (Unitary state) คือ รัฐที่มีรัฐบาลกลางเป็นผู้มีอำนาจอปกครองและอำนาจอการบริหารสูงสุดเพียงองค์กรเดียว รัฐบาลกลางเป็นผู้ที่ใช้อำนาจอธิปไตยทั้ง 3 อำนาจ คือ นิติบัญญัติ บริหาร และตุลาการ รัฐบาลเป็นองค์กรกลางองค์กรเดียวของรัฐที่ปกครองประชาชนได้โดยตรงตลอด รวมถึงการติดต่อสัมพันธ์กับต่างประเทศด้วย ตัวอย่างรัฐเดี่ยว ได้แก่ อังกฤษ ญี่ปุ่น และไทย เป็นต้น

2. รัฐรวม (Composite state) คือ การรวมตัวกันของรัฐ ตั้งแต่ 2 รัฐขึ้นไป โดยมีรัฐบาลเดียวกันซึ่งแต่ละรัฐยังคงมีสภาพเป็นรัฐอยู่เช่นเดิมแต่การใช้อำนาจอธิปไตยของรัฐที่มารวมกัน อาจถูกจำกัดลงไปตามข้อตกลงที่ทำขึ้น โดยประเภทของรัฐรวมมี 2 ประเภท ดังนี้

2.1 สหพันธรัฐ (Federal state) คือ รัฐที่เกิดขึ้นจากการรวมตัวกันระหว่างรัฐต่าง ๆ ตั้งแต่ 2 รัฐขึ้นไป โดยใช้รัฐธรรมนูญฉบับเดียวกันร่วมกัน และความสัมพันธ์ระหว่างรัฐเหล่านั้นเป็นไปตามบทบัญญัติของรัฐธรรมนูญนั้น ๆ รูปแบบการปกครองแบ่งออกเป็น 2 ระดับคือ มีรัฐบาลกลางของสหพันธรัฐ และรัฐบาลท้องถิ่นเป็นของแต่ละรัฐซึ่งเรียกกันว่า “มลรัฐ” ตัวอย่างเช่น สหรัฐอเมริกา อินเดีย และมาเลเซีย เป็นต้น

2.2 สมาพันธรัฐ (Confederation state) เป็นการรวมตัวกัน ระหว่าง 2 รัฐขึ้นไป โดยไม่มีรัฐธรรมนูญ หรือรัฐบาลร่วมกัน แต่เป็นการรวมตัวกันอย่างหลวม ๆ เพื่อจุดมุ่งหมายอย่างใดอย่างหนึ่งเป็นการชั่วคราวและเป็นบางกรณีเท่านั้น เช่น การเป็นพันธมิตรกันเพื่อทำสงครามร่วมกัน เป็นต้น ในปัจจุบันนี้รูปแบบของรัฐแบบสมาพันธรัฐไม่มีอีกแล้ว แต่จะกลายเป็นลักษณะของการรวมตัวกันในรูปขององค์กรระหว่างประเทศ เช่น องค์กรนาโต้ และองค์กรอาเซียน เป็นต้น

ความหมายของความมั่นคงของชาติ

เมื่อพิจารณาถึงองค์ประกอบของรัฐดังกล่าวแล้ว ความหมายของความมั่นคงของชาติจะเกี่ยวข้องหรือมีความสัมพันธ์กับองค์ประกอบของรัฐด้วย ดังที่มีผู้ให้ความหมายไว้ค่อนข้างจะไม่แตกต่างกันดังนี้

ผิน เกสร (2524, หน้า 2) ให้ความหมายของความมั่นคงของชาติไว้ว่า

“ความมั่นคงของชาติ หมายถึง การให้อิทธิพลของชาติบูรณาภาพของดินแดนและสวัสดิภาพของประชาชนอยู่ในความมั่นคงและปลอดภัย รวมถึงการให้ประเทศดำรงอยู่ในการปกครองระบอบประชาธิปไตยภายใต้รัฐธรรมนูญแห่งประเทศไทย”

อรุณ ภาณุพงศ์ (2530, หน้า 29) ให้ความหมายของความมั่นคงของชาติไว้ว่า

“ความมั่นคงของชาติ หมายถึง เป็นความมั่นคงของ ดินแดน คือ บูรณาภาพทางอาณาเขต ความมั่นคงของประชาชนก็คือ ความปลอดภัยและการกินดีอยู่ดีของประชาชน ความมั่นคงของรัฐบาล ก็คือการดำรงอยู่ของระบอบการปกครองที่เราเลือก”

ทวีป สัทธานัน (ม.ป.ป. อ้างถึงใน มหาวิทยาลัยสุโขทัยธรรมมาธิราช, 2535, หน้า 289) ให้ความหมายของความมั่นคงของชาติไว้ว่า

“ความมั่นคงของชาติ หมายถึง ความปลอดภัยของรัฐ ซึ่งมีขอบเขตอย่างแคบ ประกอบด้วยปัจจัย 3 ประการ คือ เสถียรภาพทางการเมือง, บูรณาภาพแห่งอาณาเขต และเศรษฐกิจที่มั่นคง”

สิทธิ เสวตศิลา (ม.ป.ป. อ้างถึงใน พจน์ พงศ์สุวรรณ, 2536, หน้า 44) ให้ความหมายของความมั่นคงของชาติไว้ว่า

“ความมั่นคงของชาติ หมายถึง การให้อิทธิพลของชาติ บูรณาภาพของดินแดนและสวัสดิภาพของประชาชนอยู่ในความมั่นคงและปลอดภัย รวมตลอดถึง การให้ประเทศดำรงอยู่ในการปกครองระบอบประชาธิปไตย”

สายหยุด เกิดผล (ม.ป.ป. อ้างถึงใน วิทยาลัยเสนาธิการทหาร, 2539, หน้า 30) ให้ความหมายของความมั่นคงของชาติไว้ว่า “ความมั่นคงของชาติ หมายถึง ความรู้สึกของคนในชาติ ส่วนใหญ่ที่มีความรู้สึกกว่าชาติของตนอยู่ในภาวะมั่นคงทั้งนี้ด้วยความเชื่อมั่นและเข้าใจอย่างถูกต้อง

ว่า กิจกรรมทั้ง 4 ด้านของชาติ คือกิจกรรมทางการเมือง การทหาร เศรษฐกิจ และสังคม จิตวิทยา มีประสิทธิภาพในตนเองสนับสนุนซึ่งกันและกัน ความขัดแย้งต่าง ๆ หากมีขึ้น ก็จะสามารถประสานความเข้าใจ และประสานการปฏิบัติได้ในระดับชาติ”

หลวงวิจิตรวาทการ (ม.ป.ป. อ้างถึงใน อุปถัมภ์ อินทามาระ, 2540, หน้า42-43)

ให้ความหมายของความมั่นคงของชาติไว้ว่า

“ความมั่นคงของชาติ หมายถึง การทรงตัวอยู่อย่างแน่นหนาถาวร ดำรงเอกราช มีเสรีภาพแห่งชาติ มีความสงบสุขภายในประเทศ มีความแน่นอนในชีวิตเศรษฐกิจของพลเมือง คาดหมายรายได้ของรัฐ ได้ถูกต้องใกล้เคียงกับความเป็นจริง ค่าของเงินตรามีเสถียรภาพ รัฐไม่ต้องประสบความยุ่งยากกระส่ำระสาย ไม่เกิดการเปลี่ยนแปลงใด ๆ ได้ง่าย ผู้คนพลเมือง รู้สึกมีความปลอดภัยมีความหวังและความไว้วางใจในอนาคต และยังไว้วางใจต่อไปอีกว่า ถึงแม้เกิดความผันผวนหรือเหตุร้ายอันใดจะเกิดขึ้นมา รัฐสามารถจะต่อสู้หรือป้องกันได้”

เจษฎา มีบุญลือ (2553, หน้า 3-4) ให้ความหมายของความมั่นคงของชาติไว้ 2 มิติ ได้แก่ ความหมายทั่วไปของความมั่นคงของชาติ และความหมายเฉพาะของความมั่นคงของชาติไทยในความหมายทั่วไปหมายถึง

“ความอยู่รอดปลอดภัย และความเจริญก้าวหน้าของชาติ ตลอดจนความเป็นปึกแผ่นแน่นแฟ้นคงทนของชาติ พร้อมทั้งจะเผชิญกับสถานการณ์ทุกรูปแบบได้ในอนาคต และการที่ชาติจะมีความมั่นคงและปลอดภัยจากอันตรายทั้งปวงได้นั้น จะต้องปราศจากสิ่งทีเรียกว่า ภัยคุกคามทั้งปวง” และในความหมายเฉพาะของความมั่นคงของชาติไทย หมายถึง “การดำรงรักษาไว้ซึ่งเอกราชของชาติ บูรณาภาพแห่งดินแดน สวัสดิภาพของประชาชน การปกครองระบอบประชาธิปไตยอันมีพระมหากษัตริย์เป็นประมุข และการยอมรับนับถือจากนานาประเทศ หรือกล่าวอีกนัยหนึ่ง ความมั่นคงแห่งชาติ หมายถึง ความมั่นคงของแกนหลักทั้ง 3 ได้แก่ ชาติซึ่งเกิดจากประชาชนเป็นพื้นฐาน ที่จะต้องเสริมสร้างให้มีความมั่นคง ไม่แตกแยก และมีจิตสำนึกที่ดี ศาสนาเป็นศูนย์รวมของศรัทธาประชาชนที่ทำให้เกิดความเป็นปึกแผ่นมั่นคง พระมหากษัตริย์ เป็นศูนย์รวมของศรัทธาประชาชน ทำให้เกิดความเป็นปึกแผ่น ประชาชนคนไทยทุกคนต้องเทิดทูนเหนือสิ่งอื่นใด”

โรงเรียนเสนาธิการทหารบกของสหรัฐอเมริกา (USACGSC, 1980, p.122)

ได้ให้คำนิยามศัพท์ของความมั่นคงแห่งชาติไว้

“ความมั่นคงแห่งชาติ หมายถึง การป้องกันชาติให้พ้นจากอันตรายทั้งปวงได้แก่การรุกรานจากภายนอก การจารกรรม การลาดตระเวนของข้าศึก การวินาศกรรม การบ่อนทำลาย การรบกวน และอิทธิพลอื่น ๆ ซึ่งจะเป็นอันตรายอย่างร้ายแรงแก่ชาติ”

วิทยาลัยป้องกันราชอาณาจักรประเทศอินโดนีเซีย (2540, หน้า 45) ให้ความหมายของความมั่นคงของชาติไว้ว่า

“สภาพการณ์ของชาติที่เต็มไปด้วยน้ำใจและพลังอำนาจของชาติที่สามารถตอบโต้สิ่งที่มากระทบได้อย่างรวดเร็วสามารถปรับตัวเข้ากับสถานการณ์ที่เกิดขึ้นครอบคลุมในทุกองค์ประกอบของรัฐ มีบูรณภาพที่เข้มแข็งไม่ย่อต่อการทำลาย และต้องมีความพยายามที่จะไปให้ถึงจุดหมายของชาติ อันประกอบด้วยความสามารถในการพัฒนาประเทศ ความพร้อมในการเผชิญหน้า และขจัดปัญหาทุกปัญหาที่เกิดขึ้นไม่ว่าจะเป็นความขัดแย้งภัยคุกคามปัญหาที่เป็นตัวถ่วงและปัญหาหราบกวนต่าง ๆ ทั้งที่มาจากภายนอกประเทศหรือจากภายในเอง ทั้งที่เป็นภัยกระทบโดยตรง หรือที่เป็นผลกระทบในทางอ้อมทั้งนี้ก็เพื่อที่จะสามารถมั่นใจได้ในบูรณภาพแห่งดินแดนความดำรงอยู่ของรัฐ ตลอดจนสามารถที่จะต่อสู้ไปจนถึงจุดหมายปลายทางของรัฐ”

นอกจากนี้แนวคิดความมั่นคงของชาติอาจยังปรับเปลี่ยนไปตามยุคตามสมัยได้ โดยเน้นต้องเน้นหมายถึงการปราศจากภัยคุกคามทางทหารและการถูกบังคับด้านการเมืองที่มีความซับซ้อนและอาจมาในรูปแบบอื่น ๆ รวมถึงการรักษาความมั่นคงไม่ใช่ทหารตามสถานการณ์ที่เหมาะสม โดยต้องมีเสรีภาพโดยไม่ได้ถูกสั่งการจากประเทศอื่น ๆ ซึ่งอาจครอบคลุมไปถึงการป้องกันความปลอดภัยด้านความลับของประเทศ และความลับส่วนบุคคลของประชาชนในชาติอีกด้วย (Definition of National Security, 2015) และอาจจะต้องเสียสละผลประโยชน์แห่งชาติบางประการเพื่อหลีกเลี่ยงสภาวะสงครามหรือการทำลายที่อาจจะทำให้เกิดสงครามได้ (Romm, 1993)

องค์ประกอบของความมั่นคงแห่งชาติ

องค์ประกอบของความมั่นคงแห่งชาติ ได้แก่ ปัจจัยพื้นฐานของพลังอำนาจแห่งชาติ ซึ่งพลังอำนาจแห่งชาติ เป็นความสามารถของชาติหนึ่งที่จะสามารถทำให้ชาติอื่น กระทำตามที่ตนปรารถนา (ฐาณินญา ตูลานนท์, 2553) และต้องตระหนักถึงความจำเป็นในกิจกรรมด้านความมั่นคงที่แยกไปตามแนวคิดปลีกย่อยของแต่ละเชื้อชาติที่เกี่ยวข้องกับภัยคุกคามที่จะเกิดขึ้นในชาติ (Wolfers, 1960 cited in Paleri, 2008) โดยการผสมผสานที่เหมาะสมด้านความยืดหยุ่นทางการเมืองและความสมบูรณ์องค์ประกอบที่เกี่ยวกับ ทรัพยากรมนุษย์ โครงสร้างทางเศรษฐกิจความสามารถของเศรษฐกิจ ความสามารถทางเทคโนโลยีรากฐานอุตสาหกรรมความพร้อมของทรัพยากรทางธรรมชาติ และอำนาจทางการเมือง (Paleri, 2008) ซึ่งเป็นองค์ประกอบหลักของความมั่นคงแห่งชาติ ได้แก่ องค์ประกอบด้านการเมือง เศรษฐกิจ สังคม-จิตวิทยา การป้องกันประเทศ วิทยาศาสตร์และเทคโนโลยี พลังงานและสิ่งแวดล้อม โดยมีรายละเอียด ดังนี้

1. ความมั่นคงแห่งชาติด้านการเมือง หมายถึง การที่ประเทศมีระบบการเมืองที่มีเสถียรภาพอยู่บริหารประเทศได้ครบตามวาระ มีคณะรัฐบาลที่มีคุณภาพ มีคุณธรรม

มีความเสถียรและมุ่งมั่นที่จะทำงานเพื่อประเทศชาติอย่างแท้จริงบริหารงานด้วยความสะอาด โปร่งใส ได้รับความเลื่อมใสและไว้วางใจจากประชาชน ตลอดจนกำหนดนโยบายที่มีประสิทธิภาพ ต่อการพัฒนาประเทศ พัฒนาเศรษฐกิจและสังคมของชาติให้มีความเจริญก้าวหน้า สังคมมีความ เข้มแข็ง มีความสามัคคีเป็นอันหนึ่งอันเดียวกัน ทำให้ประชาชนในชาติ มีความอยู่ดีกินดี มีสิ่งบริการ และอำนวยความสะดวกอย่างครบครัน มีความเสมอภาคเท่าเทียมกัน มีความสามารถในการรักษากฎหมายและกฎระเบียบต่าง ๆ ภายในประเทศให้ประชาชนในชาติได้อยู่ร่วมกันอย่าง สงบสุข มีความปลอดภัยในชีวิตและทรัพย์สิน ด้านการต่างประเทศจะต้องมีรัฐบาลที่มี ความสามารถทางการทูต นำพาให้ประเทศสามารถแข่งขันกับนานาประเทศได้ในด้านเศรษฐกิจ และการค้า เพื่อนำผลประโยชน์และเงินตราเข้าประเทศ และนำพาประเทศให้พ้นจากภัยคุกคาม ใน ด้านต่าง ๆ นอกจากนี้ จะต้องมีส่วนที่มีความรู้ ความสามารถ มีประสบการณ์ มีความซื่อสัตย์ มีความ เสถียร มีวิสัยทัศน์ที่กว้างไกล สามารถรู้เท่าทันเหตุการณ์ต่าง ๆ ของโลกที่เปลี่ยนแปลงไปและ ปรับตัวเพื่อรองรับสถานการณ์ใหม่ ๆ ในการที่จะรักษาผลประโยชน์ของชาติไว้ได้ (เจษฎา มีบุญถือ 2553) ซึ่งอาจจะต้องพิจารณาถึง ความมั่นคงแห่งชาติทางด้านการเมืองในประเทศ และความมั่นคง แห่งชาติทางด้านการเมืองระหว่างประเทศ ข้อพิจารณาสำหรับความมั่นคงแห่งชาติทางด้านการ เมืองในประเทศที่สำคัญ ได้แก่ ความศรัทธาของประชาชนส่วนใหญ่ในประเทศพร้อมที่จะ สนับสนุนต่อระบอบการปกครองของประเทศ และการบริหารงานของรัฐบาล ส่วนข้อพิจารณา สำหรับความมั่นคงแห่งชาติทางด้านการเมืองระหว่างประเทศ ได้แก่ นโยบายด้านการเมืองระหว่าง ประเทศของรัฐบาลซึ่งต้องสัมพันธ์กันกับความมั่นคงภายในประเทศด้วย และต้องมุ่งผลประโยชน์ แห่งชาติเป็นสำคัญ (พจน์ พงศ์สุวรรณ, 2536)

2. ความมั่นคงแห่งชาติด้านเศรษฐกิจ หมายถึงการที่ประเทศมีระบบเศรษฐกิจที่ เจริญเติบโตโดยต่อเนื่องไม่หยุดชะงัก ทั้งเศรษฐกิจภายในประเทศและเศรษฐกิจระหว่างประเทศ ด้านเศรษฐกิจภายในประเทศ ประเทศจะต้องมีโครงสร้างพื้นฐานทางเศรษฐกิจที่เข้มแข็งสมบูรณ์ และกระจายออกไปทั่วประเทศ เพื่อเอื้ออำนวยให้แก่การประกอบอาชีพต่าง ๆ ของคนในชาติ ไม่ เกิดการสูญเปล่าทางเศรษฐกิจและเอื้อประโยชน์ต่อการดึงดูดนักลงทุนจากต่างชาติให้นำเงินมา ลงทุนในประเทศ นอกจากนี้ประเทศจะต้องมีระบบการเงินและการคลังที่ดี ยึดมั่นในระเบียบวินัย มี ความโปร่งใส กฎหมายและระเบียบต่าง ๆ จะต้องเอื้อประโยชน์ให้การทำธุรกิจของคนในชาติ เป็นไปอย่างราบรื่น ในส่วนด้านเศรษฐกิจระหว่างประเทศ รัฐบาลจะต้องส่งเสริมและสนับสนุนให้ ธุรกิจของคนไทยสามารถแข่งขันกับต่างชาติในเวทีการค้าและการลงทุนระหว่างประเทศ ช่วยศึกษา และหาตลาดสินค้าใหม่ ๆ ให้นักธุรกิจไทยสามารถนำกำไรที่เป็นเงินตราต่างประเทศเข้ามา ภายในประเทศได้อย่างต่อเนื่อง การค้าขายและการส่งออกมีการเจริญเติบโต ได้เปรียบดุลการค้า



และคุณบัญญัติดินสะพัด ทำให้มีเงินตราต่างประเทศเพื่อนำไปพัฒนาประเทศให้มีความเจริญก้าวหน้า (เจษฎา มีบุญถือ, 2553) โดยมุ่งที่พิจารณาในเรื่องที่เกี่ยวกับฐานะทางเศรษฐกิจของประเทศเป็นหลัก ได้แก่ ความอุดมสมบูรณ์ของทรัพยากร ความเป็นปึกแผ่นในด้านการค้า การอุตสาหกรรม การเงิน และความอยู่ดีกินดีมีความสุขของคนในชาติ ซึ่งต้องอาศัยรายได้เฉลี่ยต่อคนต่อปีของประชาชนทั้งประเทศเป็นตัววัดความมั่นคงทางเศรษฐกิจ (พจน์ พงศ์สุวรรณ, 2536)

3. ความมั่นคงแห่งชาติด้านการทหาร (การป้องกันประเทศ) หมายถึง การที่ประเทศมีความพร้อมทางด้านกำลังพลและกองทัพที่จะสามารถป้องกันรักษาเอกราชและอธิปไตย รวมทั้งผลประโยชน์อื่น ๆ ของชาติจากการใช้กำลังทหารของต่างชาติเข้ามาคุกคาม ดังนั้น ความมั่นคงทางด้านการทหารนั้นจึงหมายถึง กองทัพจะต้องมีความพร้อมทางด้านกำลังพล และยุทธโธปกรณ์ และจะต้องมีประสิทธิภาพในการที่จะป้องกันและตอบโต้ประเทศที่คิดจะใช้กำลังเข้ารุกราน ประเทศนอกจากนี้ กองทัพจะมีความมั่นคงได้จะต้องมีผู้นำที่เฉลียวฉลาดมีความรู้ความสามารถ มีความเป็นผู้นำสูง ให้ความสนใจและเอาใจใส่ผู้ใต้บังคับบัญชาอย่างใกล้ชิด เป็นที่เลื่อมใสศรัทธา ของทหารในกองทัพ มีความรักในวิชาชีพ ขอมสละเวลาและชีวิตเพื่อการพัฒนากองทัพให้มีความทันสมัยและมีประสิทธิภาพสูงอย่างแท้จริง ให้ความสนใจและเฝ้าติดตามสถานการณ์ต่าง ๆ ของโลก ของภูมิภาคและของประเทศ เพื่อให้มีความพร้อมที่จะเผชิญกับภัยคุกคามทุกรูปแบบ สุดท้ายสำหรับงานข่าวกรองของกองทัพ จะต้องมีความพร้อมอยู่ตลอดเวลา ตลอดจนดำเนินการทางการทูตเพื่อรักษาอธิปไตยและเอกราชของชาติ (เจษฎา มีบุญถือ, 2553)

ซึ่งในสภาวะปกติ กำลังทหารที่มีอยู่จะต้องมีขีดความสามารถในการป้องกันประเทศได้ในระดับหนึ่งเท่านั้นถ้าถูกข้าศึกใช้กำลังเข้ารุกรานก็จะต้องสามารถทำการต่อสู้ป้องกันให้ได้ และจะต้องทำให้ฝ่ายผู้รุกรานตระหนักว่าจะต้องประสบกับการต้านทานอย่างรุนแรง และประสบความเสียหายอย่างหนัก ทั้งยังไม่มั่นใจได้ว่าจะสามารถเอาชนะได้ จนฝ่ายผู้รุกรานต้องยับยั้งชั่งใจอย่างหนัก และพิจารณาถึงอัตราเสี่ยงและการสูญเสียที่จะเกิดขึ้นก่อนที่จะทำการรุกราน (พจน์ พงศ์สุวรรณ, 2536)

4. ความมั่นคงแห่งชาติด้านสังคม หมายถึง การที่ประเทศมีสังคมของคนในชาติที่เข้มแข็ง มีความรักและความสามัคคี เป็นอันหนึ่งอันเดียวกันภายในชาติ อยู่ร่วมกันอย่างสงบสุข คนในชาติมีความปลอดภัยในชีวิตและทรัพย์สิน ซึ่งเกี่ยวข้องกับความอยู่ดีกินดีของคนในชาติ ประชาชนมีความเชื่อ มีค่านิยม มีวัฒนธรรมที่เกื้อกูลต่อการพัฒนาประเทศ และพัฒนาคุณภาพของประชาชน เช่น มีความขยัน อดทน ใฝ่หาความรู้ มีความรักชาติ ประพฤติตนอยู่ในศีลธรรมอันดี มีความสนใจและมีส่วนร่วมในการบริหารบ้านเมืองรัฐบาล คอยสอดส่องสิ่งไม่ดีงามต่าง ๆ ช่วยเป็นหูเป็นตาให้แก่รัฐบาล ให้คำแนะนำแนะในทางที่ดีต่อรัฐบาล รู้จักประหยัด อดออม พร้อมทั้งจะ

เสียดสีเพื่อชาติ ไม่มีการเอาไรต์เอาเปรียบกันภายในชาติ มีความร่วมมือช่วยเหลือเกื้อกูลกัน หากสังคมของคนในชาติใดมีลักษณะดังกล่าว ก็จะทำให้ชาติพัฒนาไปได้เร็ว เพราะคนเป็นศูนย์กลางของการพัฒนาในทุก ๆ ด้าน ประเทศใดมีคนที่มีคุณภาพ มีความรู้ความสามารถสูงจำนวนมาก ประเทศนั้นก็จะมีเจริญก้าวหน้าไปได้เร็ว (เจษฎา มีบุญลือ, 2553) โดยจะต้องพิจารณาถึงความปลอดภัยในชีวิตและทรัพย์สินของประชาชนโดยทั่วไปว่าจะได้รับความคุ้มครองอย่างเพียงพอจากรัฐบาล หากประชาชนได้รับความคุ้มครองอย่างเพียงพอ ประชาชนก็สามารถใช้ชีวิตอยู่ได้ด้วยความมั่นใจในความปลอดภัยจากอันตราย ปราศจากความตื่นกลัวและความวิตกกังวล นอกจากนั้นยังต้องพิจารณาถึงความเป็นธรรมในสังคม (Social justification) ผ่านกระบวนการยุติธรรมของรัฐที่โปร่งใส (พจน์ พงศ์สุวรรณ, 2536)

5. ความมั่นคงแห่งชาติด้านวิทยาศาสตร์และเทคโนโลยี หมายถึง การที่ประชาชนภายในชาติมีการคิดค้นด้านวิทยาศาสตร์และเทคโนโลยี เพื่อใช้ในเชิงการค้าและอุตสาหกรรมของประเทศอย่างต่อเนื่อง และสม่ำเสมอ อันเป็นการพึ่งพาตนเองในด้านวิทยาศาสตร์และเทคโนโลยี และลดการสูญเสียเงินตราของประเทศจากการที่ต้องไปซื้อและพึ่งพาเทคโนโลยีของต่างชาติ (เจษฎา มีบุญลือ, 2553)

6. ความมั่นคงแห่งชาติด้านพลังงานและสิ่งแวดล้อม หมายถึง การที่ประเทศมีพลังงานภายในประเทศเพียงพอต่อการใช้ภายในประเทศ ทั้งในปัจจุบันและในอนาคต พลังงานนี้รวมทั้งพลังงานในรูปของน้ำมันกระแสไฟฟ้า และวัสดุอื่น ๆ ที่มีความจำเป็นต่อความเป็นอยู่ของประชาชนภายในชาติและการประกอบธุรกิจอุตสาหกรรมทุกชนิด หากประเทศขาดพลังงานหรือมีไม่เพียงพอแล้ว จะส่งผลกระทบต่อชีวิตความเป็นอยู่ของประชาชนและเศรษฐกิจของชาติ ตลอดจนความอยู่รอดของชาติอีกด้วย ส่วนด้านสิ่งแวดล้อมนั้น จะมีผลต่อความเป็นอยู่ของประชาชนในชาติ รวมถึงผลกระทบต่อสภาวะแวดล้อมของโลก และการดึงดูดนักท่องเที่ยวที่จะนำรายได้เข้าประเทศ รัฐบาลจึงจำเป็นต้องรักษาสมดุลให้มีการใช้ทรัพยากรอย่างเหมาะสม รักษาสภาวะแวดล้อมของประเทศให้ประชาชนได้มีอากาศ และน้ำที่บริสุทธิ์ไว้เพื่อดำรงชีวิตและเพื่อประกอบอาชีพ มีการรักษาความสะอาด และความเป็นระเบียบเรียบร้อยต่อสภาวะแวดล้อม รวมถึงสิ่งก่อสร้างต่าง ๆ ที่สร้างขึ้นในประเทศด้วย (เจษฎา มีบุญลือ, 2553)

จากองค์ประกอบของความมั่นคงแห่งชาติดังกล่าว สรุปความสำคัญ ดังภาพที่ 2-1

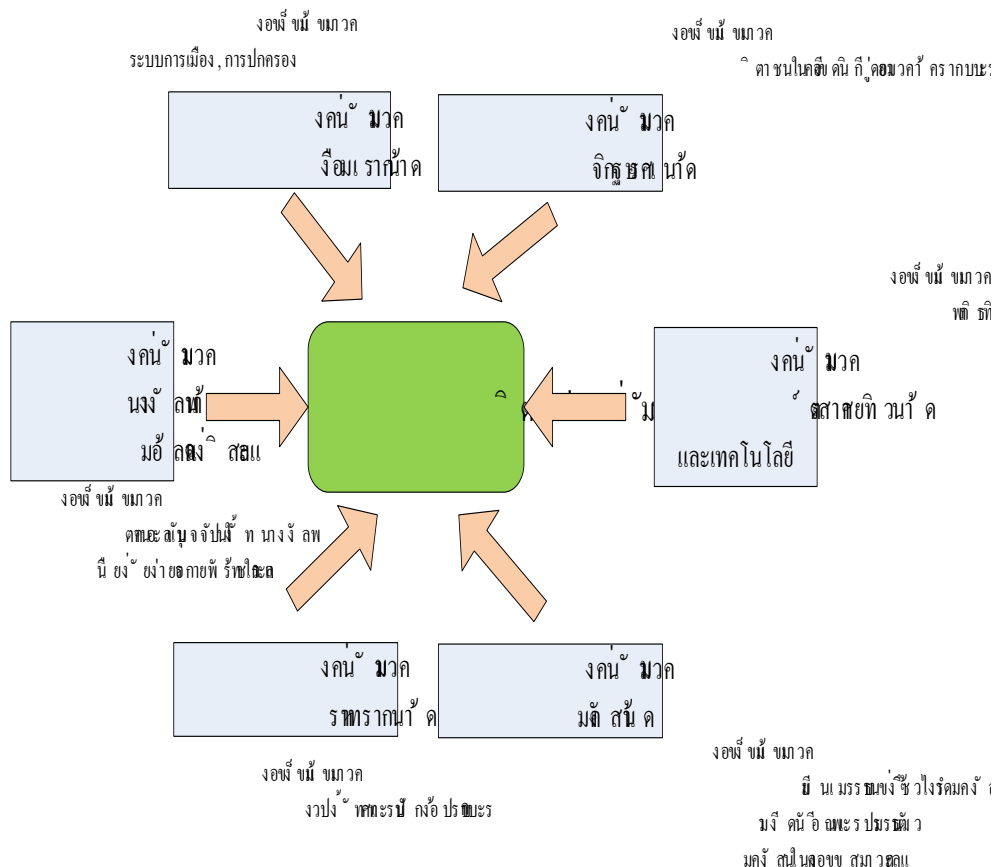

ภาพที่ 2-1 องค์ประกอบของความมั่นคงแห่งชาติ

แม้ว่าความมั่นคงแห่งชาติจะมีองค์ประกอบที่ชัดเจน แต่ต้องมีการปรับเปลี่ยนวิธีการให้เหมาะสมตามยุคสมัย เนื่องจากสถานการณ์ที่เป็นสภาวะแวดล้อมระหว่างประเทศ และสถานการณ์ที่สภาวะแวดล้อมภายในประเทศมีการเปลี่ยนแปลงไปตลอดเวลาซึ่งส่งผลกระทบต่อความมั่นคงแห่งชาติ จึงทำให้ต้องมีการทบทวนจุดยืนทางยุทธศาสตร์รวมทั้งบทบาททางการทหารของประเทศ เพื่อรักษาความมั่นคงของชาติไว้สถานการณ์ที่เป็นสภาวะแวดล้อมระหว่างประเทศ และสถานการณ์ที่สภาวะแวดล้อมภายในประเทศ ที่มีผลต่อความมั่นคงแห่งชาติ ได้แก่ “ภัยคุกคาม” ซึ่ง Deibel (2007, p.142) ได้ให้ความหมายไว้ว่า

“ภัยคุกคาม หมายถึง ปัจจัยที่ทำให้รัฐ (Nation state) หรือประเทศอยู่ในสถานะที่ไม่อาจอยู่รอดปลอดภัยหรือเกิดความไม่มั่นคง โดยภัยคุกคามนั้นเกิดจากแหล่งต่าง ๆ ทั้งทางการเมือง เศรษฐกิจ สังคมและทางการทหาร แต่ได้ส่งผลกระทบต่อผลประโยชน์ของประชาชนซึ่งเกี่ยวข้องกับผลประโยชน์แห่งชาติ”

สิ่งที่จะเป็นภัยคุกคามจะมีองค์ประกอบหลักที่สำคัญ คือ เจตนาหรือความตั้งใจของผู้กระทำ (Intentions) และขีดความสามารถที่จะกระทำ (Capabilities) นอกจากนั้น ยังมีเรื่องของโอกาส (Opportunities) ที่อาจเป็นไปได้ทั้งปัจจัยที่เกื้อหนุนหรืออุปสรรคต่อการกระทำที่เป็นภัยคุกคาม ซึ่งภัยคุกคามจะมีลักษณะสำคัญเกี่ยวข้องกับขนาดของความรุนแรงและแนวโน้มรวมทั้งระยะเวลาที่จะเกิดขึ้น จึงทำให้ภัยคุกคามทางการทหารมีความสำคัญ โดยเฉพาะในยุคสงครามเย็น ซึ่งเป็นภัยคุกคามในแบบดั้งเดิม (Traditional threats) แต่หลังจากสงครามเย็นได้ยุติลงไปทำให้ภัยคุกคามทางการทหารได้ลดน้อยลงไปในขณะที่ภัยคุกคามในรูปแบบใหม่ (Non traditional threats) โดยเป็นภัยคุกคามในลักษณะที่ไร้พรมแดน เช่น การก่อการร้าย การแพร่ระบาดของยาเสพติดและโรคระบาดร้ายแรงรวมทั้งอาชญากรรมทางเศรษฐกิจข้ามชาติ เป็นต้น ได้ทวีความรุนแรงมากขึ้นและส่งผลกระทบต่อกระบวนนโยบายด้านความมั่นคงของทุกประเทศ ดังนั้น การวิเคราะห์ภัยคุกคามซึ่งมีความเกี่ยวข้องกับผลประโยชน์แห่งชาติจึงมีความสำคัญต่อกระบวนการกำหนดยุทธศาสตร์ชาติและการกำหนดนโยบายเพื่อรักษาผลประโยชน์ของประเทศ (ประยุทธ์ จันทร์โอชา, 2550)

ภัยคุกคามดังกล่าวจึงสามารถนำไปสู่การปฏิบัติทางการทหาร โดยแบ่งรูปแบบของภัยคุกคามออกเป็น 3 รูปแบบ คือ ภัยคุกคามทางการทหารโดยตรงจากการใช้กำลังทหารของฝ่ายตรงข้าม ภัยคุกคามที่ไม่ใช่ทางการทหารแต่ทหารต้องเข้าไปมีส่วนร่วมในการต่อต้านและตอบโต้ เช่น การก่อการร้าย ฯลฯ และภัยคุกคามจากภัยพิบัติที่ทหารต้องเข้าไปเกี่ยวข้องเพื่อกู้ภัยและฟื้นฟูมนุษยธรรม (Spiegel, Taw, Wehling, & Williams, 2004) และการประเมินภัยคุกคามดังกล่าว อาจนำไปสู่การพิจารณาหาวิธีการตอบโต้ต่อภัยคุกคามซึ่งทำได้ 2 ประการ ได้แก่ 1. การป้องกันมิให้เกิด เงื่อนไขที่จะสนับสนุนต่อภัยคุกคามนั้น และ 2. การบังคับด้วยการใช้กำลังทหารเพื่อลดระดับของภัยคุกคาม (ไชยสิทธิ์ ดันตยกุล, 2554)

#### แนวคิดและทฤษฎีเกี่ยวกับยุทธศาสตร์

ในอดีตจนถึงปัจจุบัน ยุทธศาสตร์ (Strategy) เป็นคำที่ถูกกล่าวถึงหรืออธิบายบ่อยครั้ง และสร้างความสับสนคลุ้มเครือ ซึ่งในแต่ละบุคคลมีความเข้าใจในความหมายที่แตกต่างกันไป มีการเปลี่ยนแปลงความหมายเรื่อยมาตั้งแต่อดีต ยุทธศาสตร์มีวิวัฒนาการมาจากแนวความคิดทางการทหาร โดยถูกใช้ในบริบทของการดำเนินกิจกรรมยามที่เกิดสงคราม เป็นแนวความคิดของผู้นำทัพที่ใช้กำลังคนในการรบ สำหรับต่อสู้เพื่อเอาชนะเหนือศัตรู กล่าวได้ว่าเป็นศิลปะของผู้นำทัพ โดยยุทธศาสตร์ตามบริบทการทหารในอดีตนั้น เป็นการเคลื่อนทัพเข้าสู่สนามรบและยุทธวิธี (Tactical) เป็นการนำกำลังทหารเข้าสู่สนามรบ อย่างไรก็ตามแนวความคิดที่เกี่ยวข้องจากยุทธศาสตร์ได้ถูกนิยามและตีความหมายออกมาอย่างหลากหลาย ยุทธศาสตร์จึงไม่ได้มีความหมายเฉพาะเรื่องการใช้เพียงพลังอำนาจทางทหาร เหมือนเช่นในอดีต แต่ยังหมายถึง การใช้พลังอำนาจ

ทางด้านการเมือง พลังอำนาจทางด้านเศรษฐกิจ พลังอำนาจทางด้านสังคมและจิตวิทยา และอาจรวมถึงการใช้พลังอำนาจอื่น ๆ เท่าที่บุคคลในยุคสมัยต่าง ๆ คิดค้นได้ (พลังอำนาจทางเทคโนโลยีและวิทยาศาสตร์ พลังอำนาจด้านพลังงานและสิ่งแวดล้อม เป็นต้น) ดังนั้น บทบาทของยุทธศาสตร์ไม่ได้จำกัดเพียงเป็นบทบาทในยามสงครามเท่านั้น แต่ยังมีบทบาทในยามสงบสุขด้วยเช่นกัน (พจน์ พงศ์สุวรรณ, 2536)

ความหมายของยุทธศาสตร์

พจนานุกรมฉบับราชบัณฑิตยสถาน (2554) ได้ให้ความหมายคำว่ายุทธศาสตร์ ไว้ว่า

“วิชาว่าด้วยการพัฒนาและการใช้อำนาจทางการเมือง เศรษฐกิจ จิตวิทยา

และกำลังรบทางทหารตามความจำเป็นทั้งในยามสงบและยามสงคราม”

พจนานุกรมทางสื่ออินเทอร์เน็ต ของ Strategic. (2515) ได้ให้ความหมายไว้ว่า

“เป็นศาสตร์และศิลปะในการนำการเมือง เศรษฐกิจ จิตวิทยา และกำลังทางทหาร ของประเทศหรือกลุ่มที่มุ่งไปสู่การกำหนดนโยบายในภาวะสงครามหรือสันติภาพ”

นักวิชาการทางด้านทหาร ได้ให้คำนิยามทางยุทธศาสตร์ไว้ แต่ไม่ได้รับการยอมรับอย่างกว้างขวางในกลุ่มนักวิชาการที่เป็นพลเรือน ที่มีบทบาททางด้านความมั่นคงของชาติ โดยที่นักวิชาการหรือนักยุทธศาสตร์ยังคงใช้คำว่า ยุทธศาสตร์ในบริบทของงานที่ตนเองรับผิดชอบ และเป็นที่เข้าใจในบริบทของตน

Clausewitz (n.d. cited in Bartholomees, 2006, p.79) กล่าวว่า

“ยุทธศาสตร์ คือ การใช้การสู้รบตามความมุ่งประสงค์ของสงคราม

นักยุทธศาสตร์จึงต้องกำหนดจุดมุ่งหมายสำหรับการปฏิบัติทั้งปวงในสงคราม เพื่อให้บรรลุความมุ่งประสงค์นั้น กล่าวได้อีกนัยหนึ่งคือ นักยุทธศาสตร์ต้องทำแผนสำหรับการสงคราม และเป้าหมายของสงครามจะกำหนดชุดของการปฏิบัติเพื่อให้บรรลุเป้าหมายนั้น นั่นคือ การกำหนดรูปแบบของการทัพและภายในการทัพนั้นต้องกำหนดวิธีรบในแต่ละขั้น เพื่อให้ได้รับชัยชนะ”

จากความหมายดังกล่าวน่าจะเป็นเพียงมุมมองเฉพาะด้านการทหารและเป็นมุมมองในระดับยุทธการ (Operational level) เท่านั้น ซึ่งในมุมมองของ Clausewitz แท้จริงน่าจะเป็นการพัฒนายุทธศาสตร์ ในยุทธบริเวณ (Theater strategy) หรือการทัพ (Campaign)

ในยุคศตวรรษที่ 19 Jomini (n.d. cited in Bartholomees, 2006, p.79) นักทฤษฎีและทหารแห่งประเทศสวิตเซอร์แลนด์ ได้กล่าวไว้ว่า

“ยุทธศาสตร์ คือ ศิลปะการทำสงครามบนแผนที่และทำความเข้าใจในเรื่องยุทธบริเวณ ขณะที่มหายุทธวิธี (Grand tactics) คือ ศิลปะการวางกำลังในสนามรบให้สอดคล้องกับเหตุการณ์ และการนำกำลังเข้าปฏิบัติ รวมถึงเป็นศิลปะในการต่อสู้ที่แตกต่างจากการวางแผนบนแผนที่ ซึ่ง

การปฏิบัติการนั้น อาจจะขยายระยะได้ 10-12 ไมล์ ในขอบเขตการรบ การส่งกำลังบำรุง จะช่วยนำทัพไปยังตำแหน่งที่จะรบ และมหายุทธวิธีจะตัดสินใจในลักษณะของการปฏิบัติการและการวางกำลัง”

จากความหมายดังกล่าวก็ยังเป็นความหมายที่อยู่ในบริบททางด้านการทหาร และในส่วนของปฏิบัติการทางทหารในยุทธบริเวณเท่านั้น

วิกิพีเดีย (2558) สารานุกรมเสรีภาษาอังกฤษได้อธิบายคำว่ายุทธศาสตร์ ไว้ว่า

“ยุทธศาสตร์คือการออกแบบการดำเนินการที่นำไปสู่การบรรลุเป้าหมายที่เฉพาะเจาะจง”

ในยุคสงครามกลางเมืองของสหรัฐอเมริกา (Civil war) Scott (n.d. cited in Bartholomees, 2006, p. 79) ได้ให้ความหมายจากการต่อยอดแนวคิดของ Jomini ดังกล่าวไว้ว่า

“...เป็นศิลปะของการผสมผสานการวางแผนการทัพรวมกันกับระบบปฏิบัติการทางทหาร โดยพิจารณาถึงเป้าหมายที่ต้องการบรรลุ คุณลักษณะของข้าศึก ธรรมชาติ และทรัพยากรของประเทศ รวมถึงทรัพยากรในการโจมตี และป้องกัน”

ซึ่งในความคิดนี้ยังจำกัดอยู่ในบริบททางการทหารและยุทธบริเวณ ต่อมา Hart (n.d. cited in Bartholomees, 2006, p. 80) ซึ่งเป็นนักประวัติศาสตร์ทางทหาร ได้ให้ความหมายของคำว่ายุทธศาสตร์ ได้ขยายความหมายที่นอกเหนือจากการปฏิบัติการทางทหาร โดยกล่าวว่า

“ยุทธศาสตร์ คือ ศิลปะของการกระจายและการประยุกต์ทรัพยากรทางทหาร เพื่อให้บรรลุเป้าหมายของนโยบาย” อีกทั้ง “ยุทธศาสตร์ จะสำเร็จได้ขึ้นอยู่กับประการที่ 1 และประการสุดท้าย คือ ต้องมีการคำนวณและการเชื่อมโยงเป้าหมาย และทรัพยากร เป้าหมายจะต้องได้สัดส่วนกับทรัพยากรทั้งหมดที่มี และทรัพยากรนั้นใช้ในการบรรลุเป้าหมายระหว่างทางจนไปถึงเป้าหมายขั้นสุดท้าย อีกทั้งต้องสอดคล้องกับคุณค่าและความจำเป็นของเป้าหมายระหว่างทางที่นำไปสู่ความมั่งคั่งสูงสุดขั้นสุดท้ายที่ต้องการ ไม่ว่าจะด้วยวิธีใด เพื่อให้บรรลุความมั่งคั่งที่ปรารถนา การใช้ทรัพยากรที่มากเกินไปหรือน้อยเกินไปจะเกิดภัยอันตราย... ..ยุทธวิธี เป็นการประยุกต์นำยุทธศาสตร์มาใช้ระดับล่าง ดังนั้น ยุทธศาสตร์คือ การประยุกต์ใช้ มหายุทธศาสตร์ (Grand strategy) มาใช้ในระดับที่ต่ำกว่า... มีความหมายเช่นเดียวกันกับนโยบาย (Policy) ซึ่งเป็นแนวทางการทำสงคราม แต่มีความชัดเจนกว่า เนื่องจากเป็นนโยบายเฉพาะเรื่องที่ถูกกำหนดโดยวัตถุประสงค์ มหายุทธศาสตร์จึงเป็นการนำนโยบายไปปฏิบัติ บทบาทของมหายุทธศาสตร์เป็นยุทธศาสตร์ที่สูงกว่า ที่เชื่อมโยงทรัพยากรทั้งหมดของชาติ หรือกลุ่มของชาติที่เกี่ยวกับการบรรลุวัตถุประสงค์ทางการเมืองของการทำสงคราม เป้าหมายที่กำหนดโดยนโยบายเฉพาะด้าน”

Hart (n.d. cited in Bartholomees, 2006, p. 80) กล่าวถึงมหายุทธศาสตร์ว่า

“มหาวิทยาลัยควรมีการคำนวณและพัฒนาทรัพยากรทางเศรษฐกิจ และพลังประชาชนของชาติ เพื่อให้สามารถดำรงการต่อสู้ได้อย่างต่อเนื่อง อีกทั้งยังรวมถึงเจตจำนงของการต่อสู้ที่มีความสำคัญในการเพิ่มพูนพลังอำนาจ มหาวิทยาลัยจะกำหนดและกระจายพลังอำนาจต่าง ๆ ระหว่างเหล่าทัพ และระหว่างเหล่าทัพกับกิจการอุตสาหกรรม นอกเหนือจากนั้นพลังอำนาจในการต่อสู้ เป็นเครื่องมือหนึ่งของมหาวิทยาลัย ซึ่งควรคำนึงถึงการประยุกต์ความกดดันของพลังอำนาจทางการเงิน ความกดดันทางการทูต ความกดดันเชิงพาณิชย์ ความกดดันทางด้านศีลธรรมต่อเจตนาของศัตรู ขณะที่ระดับยุทธศาสตร์จะผูกพันกับสงคราม มหาวิทยาลัยมองเลขขั้นของสงครามไปถึงสันติภาพ ทั้งนี้อาจจะไม่ใช่การเชื่อมต่อเครื่องมือที่หลากหลาย แต่เป็นการกำหนดใช้เครื่องมือเพื่อหลีกเลี่ยงความเสียหายต่อสถานภาพของสันติภาพในอนาคต สถานะต่อความมั่นคง และสถานะต่อความมั่งคั่ง สันติภาพที่ล้มเหลวของทั้ง 2 ฝ่าย มีผลสืบเนื่องมาจากการทำสงครามที่สามารถตรวจสอบย้อนกลับไปได้ ความแตกต่างของยุทธศาสตร์และมหาวิทยาลัยเปรียบได้กับส่วนหนึ่งของแผ่นดินที่ยังไม่มีการค้นพบ (Terra incognita) ที่ยังต้องรอคอยการค้นพบและทำความเข้าใจ”

สิ่งที่ Hart กล่าวมานั้น มีความใกล้เคียงกับยุทธศาสตร์สมัยใหม่ แต่ใช้คำที่แตกต่างกันออกไป ขณะที่นักยุทธศาสตร์ Colin (n.d. cited in Bartholomees, 2006, p. 80) ได้กำหนดนิยามของคำว่า ยุทธศาสตร์ ได้กระชับขึ้น โดยกล่าวว่า “ยุทธศาสตร์ หมายถึง การใช้กำลังและคุกคามว่าจะใช้กำลัง เพื่อให้บรรลุเป้าหมายตามนโยบาย”

ซึ่งแสดงให้เห็นว่า การเสนอความหมายของยุทธศาสตร์ดังกล่าวนี้ ยังผูกติดกับเรื่องของการใช้กำลังเพื่อทำสงครามจากความหมายของยุทธศาสตร์ที่กล่าวมาข้างต้น พบว่า ส่วนใหญ่แล้วจะมีความหมายไปในกรอบที่เกี่ยวข้องกับความมั่นคงและการทหารซึ่งในปัจจุบันมีการใช้คำว่า ยุทธศาสตร์ในมิติที่แตกต่างออกไปจากเดิมค่อนข้างมาก เช่น การใช้คำว่ายุทธศาสตร์ในภาคธุรกิจ จะใช้คำว่า ยุทธศาสตร์ธุรกิจ (Business strategy) และจะมียุทธศาสตร์ย่อย ๆ ในภาคธุรกิจอีก เช่น ยุทธศาสตร์การตลาด (Marketing strategy) และ ยุทธศาสตร์เทคโนโลยี (Technology strategy) ซึ่ง Johnson and Scholes (1999) ได้อธิบายความหมายของ ยุทธศาสตร์ ไว้ว่ายุทธศาสตร์เป็นกรอบและทิศทางระยะยาวขององค์กร โดยมีการจัดสรรทรัพยากรท่ามกลางภาวะแวดล้อมที่ท้าทาย เพื่อให้เกิดประโยชน์กับองค์กร รวมถึงมีความสอดคล้องกับความต้องการทางการตลาด และความคาดหวังของผู้มีส่วนได้ส่วนเสียขององค์กร

United States Army (n.d. cited in Bartholomees, 2006, p. 80) ได้ให้คำนิยามของคำว่า ยุทธศาสตร์ไว้ว่า

“ยุทธศาสตร์ คือ ศิลปะและศาสตร์ของการพัฒนา และการใช้พลังอำนาจแห่งชาติ อย่าง ประสานสอดคล้องและบูรณาการตามยุคสมัย เพื่อให้บรรลุเป้าหมายในยุทธบริเวณ เป้าหมายของชาติ และ/หรือ เป้าหมายของนานาชาติ”

ความหมายดังกล่าวนี้ แสดงถึงพันธกิจทางด้านความมั่นคงของชาติ ขณะที่ Join Encyclopedia (n.d. cited in Bartholomees, 2006, p. 80) ได้ให้ความจำกัดความของยุทธศาสตร์ว่า “ยุทธศาสตร์บูรณาการ วัตถุประสงค์ของชาติและวัตถุประสงค์การทหาร (Ends) นโยบายของชาติ และแนวความคิดทางการทหาร (Ways) และทรัพยากรของชาติ กำลังทางทหารและยุทธโศปกรณ์ (Means)” รวมถึง Join Encyclopedia (n.d. cited in Bartholomees, 2006, pp. 80-81) ได้กำหนด นิยาม ยุทธศาสตร์ทหารแห่งชาติ (National Military Strategy) ไว้ว่า

“ยุทธศาสตร์ทหารแห่งชาติ คือ ศิลปะและศาสตร์ในการกระจายและการประยุกต์พลังอำนาจทางทหาร เพื่อบรรลุวัตถุประสงค์ของชาติ ทั้งในยามสงบและยามสงคราม”

United States Army College (n.d. Cited in Bartholomees, 2006, p.81) ได้ให้คำนิยาม ยุทธศาสตร์ไว้ 2 ความหมาย คือ

“ยุทธศาสตร์ คือ ความสัมพันธ์ของวัตถุประสงค์ หนทางปฏิบัติและทรัพยากร” และ “ศิลปะทางยุทธศาสตร์ คือ ความเชี่ยวชาญในการกำหนด เชื่อมต่อ และประยุกต์วัตถุประสงค์ หนทางปฏิบัติ ทรัพยากร เพื่อส่งเสริมและปกป้องผลประโยชน์แห่งชาติ”

ยุทธศาสตร์ คือ กระบวนการแก้ไขปัญหาด้วยพื้นฐาน ความเป็นจริง และกระบวนการทางตรรกะ วิธีการตามตรรกะ สำหรับแก้ไขทุกปัญหาทั้ง ด้านการทหาร ด้านความมั่นคงแห่งชาติ ด้านบุคลากร ด้านธุรกิจ หรือกิจกรรมอื่น ๆ ยุทธศาสตร์จะถามปัญหา 3 ข้อ คือ เราต้องทำอะไร เรามีอะไรหรือเรามีอะไรที่ช่วยในการทำ และวิธีที่ดีที่สุดในการทำสิ่งที่ต้องทำคือ อะไร ยุทธศาสตร์ควรพิจารณาถึงความสัมพันธ์ระหว่างวัตถุประสงค์ หนทางปฏิบัติ และทรัพยากร ซึ่งดูเหมือนง่ายแต่ในความจริงแล้ว มีประเด็นอื่น ๆ ที่ต้องพิจารณาความสัมพันธ์ หรือมีอะไรที่ลึกซึ้งกว่านั้นดังความลับที่ซ่อนอยู่ และรอคอยการค้นพบ ยุทธศาสตร์ที่แท้จริงต้องผ่านการพิจารณาองค์ประกอบทั้ง 3 ประการอย่างสมบูรณ์ กล่าวคือ ถ้าเราคิดเกี่ยวกับยุทธศาสตร์ในแง่ของความสัมพันธ์ของตัวแปร เราสามารถแก้ไขปัญหาด้วยวิธีการที่แตกต่างได้อย่างมากมาย โดยวัตถุประสงค์คือ ความปรารถนาที่ต้องการซึ่งมีที่มาจากกระบวนการต่าง ๆ ที่ถือเป็นพื้นฐานแรกของการจัดทำยุทธศาสตร์ ต้องถูกกำหนดให้ชัดเจน หากต้องการให้ยุทธศาสตร์นั้น บรรลุ วัตถุประสงค์ด้วยวิธีการเฉพาะ ควรต้องพิจารณาทรัพยากรที่จำเป็นเฉพาะ เช่น การพัฒนากำลังรบ หากนักยุทธศาสตร์มีวัตถุประสงค์ (Ends) และทรัพยากร (Means) ที่ถูกกำหนดโดยเฉพาะแล้ว ควรจะต้องพิจารณาหนทางปฏิบัติ (Ways) ที่เป็นไปได้ ผู้คนโดยทั่วไป โดยเฉพาะนักคิดทางทหาร



มักจะกำหนด ยุทธศาสตร์ จากหนทางปฏิบัติ โดยพยายามให้สัมพันธ์กับวัตถุประสงค์ และ ทรัพยากร การจัดทำยุทธศาสตร์ โดยเริ่มจากการกำหนดด้วยหนทางปฏิบัติก่อนนั้น อาจเป็นแนวทางการกำหนดยุทธศาสตร์ที่อาจจะทำได้ สำหรับการวางแผนในเวลาจำกัด เหมาะสำหรับผู้บังคับบัญชาการในยุทธบริเวณ เนื่องจากผู้บัญชาการในยุทธบริเวณ ไม่สามารถเปลี่ยนแปลง ทรัพยากรที่ต้องการได้อย่างรวดเร็ว ทันทีทันใด ดังนั้นจึงต้องพิจารณาทรัพยากรที่อยู่ในมืออย่างถี่ถ้วน เพื่อปฏิบัติการให้บรรลุภารกิจ (Bartholomees, 2006)

ดังนั้น ความหมายของ ยุทธศาสตร์ จะถูกจำกัดความไปตามบริบทและช่วงเวลา ที่นำไปใช้ซึ่งความหมายของยุทธศาสตร์ในปัจจุบันจึงมีความหมายที่แตกต่างจากในอดีต ชีรนนท์ นันทขว้าง (2556, หน้า 30) สรุปความหมายของคำว่า ยุทธศาสตร์ ไว้ได้อย่างน่าสนใจว่า

“ยุทธศาสตร์หมายถึง วิธีการ ที่จะนำพลังอำนาจ (Power) มาใช้ให้บรรลุวัตถุประสงค์ (Objective) ที่กำหนดไว้ ยุทธศาสตร์จึงเป็นตัวเชื่อมระหว่างเครื่องมือ กับจุดมุ่งหมาย แต่เครื่องมือ และจุดมุ่งหมายก็จะมี ความไม่เหมาะสมกัน การที่จะหาวิธีการที่สามารถใช้เครื่องมือที่มีอยู่อย่างจำกัด เพื่อบรรลุจุดมุ่งหมายภายใต้การแข่งขันที่รุนแรงจึงไม่ใช่เรื่องง่ายการค้นหาวิธีการที่เหมาะสม เพื่อป้องกันข้อผิดพลาด จึงจำเป็นต้องนำมาประกอบการพิจารณาอย่างไรก็ตามจะต้องไม่นำไปใช้ สับสนกับคำว่า ยุทธวิธี เพราะยุทธวิธีมุ่งไปที่การปฏิบัติอย่างไรให้สัมฤทธิ์ผล ส่วนยุทธศาสตร์จะ มุ่งเน้นไปที่การกำหนดเป้าหมายระยะยาว พร้อมทั้งวิธีการและทรัพยากรที่จะทำให้เป้าหมาย ดังกล่าวบรรลุผล”

จากแนวคิดทางยุทธศาสตร์ในบริบททางการทหารในการรักษาผลประโยชน์ของประเทศยุทธศาสตร์ (Strategy) หมายถึง ศาสตร์ (สามารถบรรยาย อธิบายและทำนายปรากฏการณ์ที่จะเกิดขึ้นได้) และศิลปะ (ที่ต้องใช้ทักษะความชำนาญและประสบการณ์) ในการใช้อำนาจทางการเมือง เศรษฐกิจ สังคมจิตวิทยาและทางการทหารของชาติทั้งในยามสงบและยามสงคราม โดยให้การสนับสนุนอย่างสูงสุดต่อนโยบายของชาติ เพื่อเพิ่มพูนโอกาสและความได้เปรียบที่จะได้มาซึ่งชัยชนะและลดโอกาสที่จะประสบปัญหากับความพ่ายแพ้ให้น้อยลง (Bartholomees, 2006) ดังนั้นเมื่อคำว่ายุทธศาสตร์ได้มีการนำไปใช้อย่างทั่วไปและหลากหลาย และเมื่อกล่าวถึงคำว่า ยุทธศาสตร์ในบริบทของมิติด้านความมั่นคงแล้ว ควรจะมีการกำหนดความหมายในลักษณะที่ครอบคลุมและมีความชัดเจน โดยการใช้คำว่ายุทธศาสตร์ร่วมกับคำว่า ชาติ เป็น ยุทธศาสตร์ชาติ (National Strategy) ในส่วนความหมายของ ยุทธศาสตร์ชาตินั้น มีผู้ให้ความหมายไว้อย่างน่าสนใจ ดังนี้

กรมยุทธศึกษาทหาร กองบัญชาการกองทัพไทย (2551, หน้า 195) ได้ให้ความหมาย ยุทธศาสตร์ชาติ ไว้ว่า

“ยุทธศาสตร์ชาติเป็นยุทธศาสตร์ระดับสูงสุดของประเทศที่รัฐบาลกำหนดขึ้น เพื่อใช้สำหรับดำเนินการเพื่อให้บรรลุจุดมุ่งหมาย ซึ่งเมื่อบรรลุจุดมุ่งหมายแล้ว จะสามารถปกป้องผลประโยชน์ของชาติด้วยการใช้เครื่องมือที่มีอยู่ทั้งหมดของชาติ คือ การเมือง เศรษฐกิจ และการทหาร”

Yarger (2006a, pp. 5-6) ได้ให้ความหมายยุทธศาสตร์ชาติ ไว้ว่า

“ยุทธศาสตร์ชาติ เป็นการใช้งำลังอำนาจของชาติทั้งปวง เพื่อให้บรรลุตามวัตถุประสงค์ของชาติ (ทั้งที่เป็นวัตถุประสงค์มูลฐานซึ่งจะไม่แปรเปลี่ยนไป เช่น เกราชของชาติ และวัตถุประสงค์เฉพาะที่อาจเปลี่ยนไป) และได้อธิบายโครงสร้างและกระบวนการทางยุทธศาสตร์เพื่อกำหนดยุทธศาสตร์ชาติ ไว้ว่า โครงสร้างและกระบวนการทางยุทธศาสตร์เพื่อกำหนดยุทธศาสตร์ชาติ ต้องดำเนินการตรวจสอบสภาวะแวดล้อมที่เป็นปัจจัยภายนอกและปัจจัยภายในประเทศ เพื่อนำไปสู่การวิเคราะห์จุดมุ่งหมายของชาติที่ต้องรักษาไว้ซึ่งผลประโยชน์แห่งชาติ และกำหนดเป็นยุทธศาสตร์ในภาพรวมหรือมหายุทธศาสตร์อันจะนำไปสู่การกำหนดเป็นนโยบายแห่งชาติโดยใช้กระบวนการที่ยึดองค์ประกอบพื้นฐานสำคัญ 3 องค์ประกอบ คือ จุดมุ่งหมาย แนวทาง และเครื่องมือหรือทรัพยากรภายใต้ข้อคำนึงถึงความเป็นไปได้ การยอมรับได้และความเหมาะสมตลอดจนการประเมินความเสี่ยงเพื่อให้ได้ยุทธศาสตร์ชาติที่มีความสมบูรณ์มากที่สุด”

การทดสอบยุทธศาสตร์

การทดสอบยุทธศาสตร์ จะใช้การตรวจสอบหลัก ๆ 3 ประเด็นคือ ความเหมาะสม (Suitability) การยอมรับได้ (Acceptability) และความเป็นไปได้ (Feasibility) โดยการทดสอบ 3 ประเด็นนี้ จะทำการทดสอบส่วนประกอบของยุทธศาสตร์ทั้ง 3 ได้แก่ การทดสอบวัตถุประสงค์ หนทางปฏิบัติ และทรัพยากร การทดสอบเรื่องความเหมาะสมเป็นการทดสอบว่า ยุทธศาสตร์นั้นสามารถตอบสนองการบรรลุความต้องการตามวัตถุประสงค์ที่กำหนดไว้หรือไม่ หากไม่ตอบสนองความต้องการ ยุทธศาสตร์นั้นจะเป็นยุทธศาสตร์ที่ไม่มีศักยภาพ การยอมรับได้เป็นการทดสอบว่า หนทางปฏิบัติหรือกรอบแนวคิดในการปฏิบัตินั้นจะต้องไม่ใช่จ่ายมากเกินไปหรือมีความสิ้นเปลืองมากเกินไป การทดสอบความเป็นไปได้เป็นการทดสอบว่า ทรัพยากรที่มีอยู่สามารถใช้ได้อย่างสมเหตุสมผล มีความเพียงพอต่อการปฏิบัติตามหนทางปฏิบัติ หรือกรอบแนวความคิดในการปฏิบัติ (Bartholomees, 2006)

ยุทธศาสตร์จะต้องมีคำตอบครบถ้วนทั้ง 3 ประเด็น และคำตอบของยุทธศาสตร์นั้น ไม่จำเป็นต้องกำหนดทางเลือก ซึ่งอาจมีได้หลายทางเลือก จึงจำเป็นต้องใช้ศิลปะในการวิเคราะห์หาทางเลือกที่ดีที่สุด เหมาะสมที่สุด และมีความเสี่ยงน้อยที่สุด ในการทดสอบเรื่องความเหมาะสม สิ่งที่ต้องพิจารณาเป็นอันดับต้น ๆ คือ เรื่องของความชอบธรรมและหลักกฎหมาย ความชอบธรรม

และหลักกฎหมายนั้นมีความแตกต่างกันไปตามลักษณะของประชาชน ชาติ ศาสนา และวัฒนธรรม นอกจากนี้ยังต้องยึดถือบรรทัดฐานของกองทัพ รัฐบาล และประชาชน ยุทธศาสตร์ที่รองรับ บรรทัดฐานไม่ครบ อาจมีความเป็นไปได้ถ้าไม่ใช่ยุทธศาสตร์ที่เกี่ยวข้องกับความขัดแย้งขนาดใหญ่ หรือไม่ใช่ความขัดแย้งที่ยังรากลึกในเรื่องใดเรื่องหนึ่ง แต่ถ้าเป็นความขัดแย้งที่มีความรุนแรงแล้ว จะต้องพิจารณาบทบาทให้ครบถ้วนทั้งกองทัพ รัฐบาล และประชาชน เพื่อหลีกเลี่ยงความหายนะที่จะเกิดขึ้น การทดสอบยุทธศาสตร์ไม่ได้เป็นการทดสอบว่ายุทธศาสตร์ดีหรือไม่ แต่เป็นการทดสอบว่ายุทธศาสตร์นั้นมีความเหมาะสม ยอมรับได้ และเป็นไปได้เท่านั้น และไม่อาจรับประกันได้ว่ายุทธศาสตร์นั้น เมื่อดำเนินการแล้วจะประสบความสำเร็จ เนื่องจากยังมีความเสี่ยงอื่น หรือเหตุการณ์อื่นที่ไม่อาจคาดเดาได้ ที่นอกเหนือจากการประเมินยุทธศาสตร์ ดังนั้นการทดสอบยุทธศาสตร์ก็เป็นเพียงการกระทำเพื่อหลีกเลี่ยงยุทธศาสตร์ที่ไม่เหมาะสมเท่านั้น (Bartholomees, 2006)

#### การแบ่งประเภทยุทธศาสตร์

Bartholomees (2006) ได้แบ่งประเภทยุทธศาสตร์ไว้เป็นมาตรฐาน ได้แก่

1. การแบ่งยุทธศาสตร์แบบกรอบแนวความคิดยุทธศาสตร์พื้นฐาน (Conceptual basis) 2. การแบ่งยุทธศาสตร์ตามแบบลักษณะของการปฏิบัติยุทธศาสตร์ (Pattern of execution) และ 3. การแบ่งยุทธศาสตร์ตามยุทธศาสตร์แบบมาตรฐาน (Standard strategic categories) โดยมีรายละเอียดดังนี้

1. การแบ่งยุทธศาสตร์แบบกรอบแนวความคิดยุทธศาสตร์พื้นฐาน แบ่งได้เป็น 3 ลักษณะคือ ยุทธศาสตร์ที่ประกาศ (Declaratory strategy) ยุทธศาสตร์ที่ใช้จริง (Actuary strategy) และยุทธศาสตร์ในอุดมคติ (Ideal strategy) ดังนี้

1.1 ยุทธศาสตร์ที่ประกาศ คือ ยุทธศาสตร์ของแต่ละชาติ ที่ประกาศต่อประชาคมโลก ซึ่งอาจจะใช่หรือไม่ใช่ยุทธศาสตร์ที่แท้จริงของชาติก็ได้ ซึ่งอาจจะได้รับการเชื่อถือหรือไม่เชื่อถือก็ได้เช่นกัน

1.2 ยุทธศาสตร์ที่ใช้จริง คือ ยุทธศาสตร์ที่ใช้จริงของชาติ โดยใช้ปฏิบัติจริงอยู่

1.3 ยุทธศาสตร์ในอุดมคติ คือ ยุทธศาสตร์ที่นักยุทธศาสตร์อยากให้เป็น โดยไม่มีข้อจำกัดทั้งด้านหนทางปฏิบัติ และด้านทรัพยากร โดยไม่มีการจำกัดทั้งด้านปริมาณและคุณภาพ อาจเป็นเพียงยุทธศาสตร์ที่มีในตำรา อาจจะตอบสนองหรือไม่ตอบสนองกับสภาพความเป็นจริงก็ได้

2. การแบ่งยุทธศาสตร์ตามแบบลักษณะของการปฏิบัติยุทธศาสตร์ แบ่งได้เป็น 3 ลักษณะได้แก่ แบบตามลำดับ (Sequential) แบบพร้อมกัน (Simultaneous) และแบบสะสม (Cumulative) โดยการแบ่งยุทธศาสตร์ในลักษณะนี้ พยายามที่จะอธิบายถึงความแตกต่างระหว่าง

ยุทธศาสตร์ที่มีพื้นฐานอยู่ที่การกระทำต่อวัตถุประสงค์ของยุทธศาสตร์ ว่ามีความก้าวหน้าหรือไม่ ส่งผลพร้อมกันหรือไม่ หรือส่งผลในลักษณะที่เลือกหรือไม่

2.1 ยุทธศาสตร์แบบตามลำดับ คือ การปฏิบัติทางยุทธศาสตร์ที่มีการเรียงลำดับการปฏิบัติ โดยการปฏิบัติขั้นต่อนก่อนหน้าประสบผลสำเร็จ จึงปฏิบัติขั้นต่อนในลำดับถัดไปเรื่อย ๆ เป็นขั้นที่ 1 ขั้นที่ 2 และขั้นที่ 3 ตามลำดับ ตัวอย่างเช่น เมื่อมีสงครามใช้ยุทธศาสตร์ตามลำดับด้วยการควบคุมทางอากาศ หลังจากนั้นจึงใช้กำลังโจมตีภาคพื้นดินต่อข้าศึก และเข้าโจมตีอย่างรุนแรงเพื่อเข้าครอบครองเป้าหมายทางด้านการเมือง เป็นต้น

2.2 ยุทธศาสตร์แบบพร้อมกัน เป็นการปฏิบัติการในระยะเวลาเดียวกัน หรือระยะเวลาที่ใกล้เคียงกันในแต่ละกลุ่มเป้าหมาย เพื่อให้บรรลุเป้าหมายสุดท้าย

2.3 ยุทธศาสตร์แบบสะสม เป็นการปฏิบัติที่ได้รับผลจากการปฏิบัติหลาย ๆ แบบ ในช่วงเวลาหนึ่ง ไม่ใช่การปฏิบัติแบบเดี่ยว ๆ หรือเป็นการปฏิบัติเป็นชุดแบบต่อเนื่อง เช่น ยุทธศาสตร์การโจมตีเรือบรรทุกสินค้าในสงครามโลกครั้งที่ 2 ซึ่งการสูญเสียเรือบรรทุกสินค้าลำใดลำหนึ่งไม่อาจส่งผลกระทบต่อใด ๆ หรือการโจมตีเรือบรรทุกสินค้าไม่อาจเลือกโจมตีตามลำดับ หากการโจมตีเรือบรรทุกสินค้าอย่างต่อเนื่องจะส่งผลชัดเจน หรือทำการโจมตีต่อเรือบรรทุกสินค้าโดยเฉพาะเจาะจง เช่น การโจมตีต่อเรือบรรทุกน้ำมัน ก็จะส่งผลได้อย่างเด่นชัด

3. การแบ่งยุทธศาสตร์ตามยุทธศาสตร์แบบมาตรฐาน ประกอบด้วย 3 ยุทธศาสตร์คือ ยุทธศาสตร์การทำลายล้าง (Annihilation) ยุทธศาสตร์การล้างผลาญ (Attrition) และยุทธศาสตร์บั่นทอนกำลัง (Exhaustion) ในสมัยปลายศตวรรษที่ 19 Delbruck (n.d. cited in Bartholomees, 2006, p. 86) เป็นนักประวัติศาสตร์ทหารชาวเยอรมัน ได้อธิบายว่า “ความแตกต่างระหว่างยุทธศาสตร์บั่นทอนกำลังและยุทธศาสตร์การทำลายล้าง ซึ่งมักมีการเรียกใช้กันอย่างสับสน ทั้ง ๆ ที่มีความหมายแตกต่างกันอย่างสิ้นเชิง”

3.1 ยุทธศาสตร์การทำลายล้าง เป็นการเอาชนะโดยการทำลายล้างอย่างรุนแรง ด้วยการรบเพียงครั้งเดียว หรือการจัดทัพในระยะเวลาสั้น ๆ ต่อเวลารบข้าศึก

3.2 ยุทธศาสตร์การล้างผลาญ เป็นการเอาชนะด้วยการค่อย ๆ ทำลายล้าง ด้วยการรบหรือการจัดทัพเป็นระยะเวลานาน

3.3 ยุทธศาสตร์บั่นทอนกำลัง เป็นการทำลายหรือการกักร่อนขวัญกำลังใจ เจตนารมณ์และทรัพยากรข้าศึกมากกว่ากำลังรบ

นอกจากการแบ่งยุทธศาสตร์ตามยุทธศาสตร์แบบมาตรฐาน ดังกล่าวแล้วยังสามารถแบ่งได้ตามแนวคิดของนักประวัติศาสตร์ Howard (cited in Bartholomees, 2006) ได้เสนอการแบ่งลักษณะไว้ 3 ประเด็น ได้แก่ การป้องปราม (Deterrence) การบังคับ (Compellence) และการเป็น

หลักประกัน (Reassurance) โดยการป้องปรามเป็นการใช้อำนาจทางการทหาร ป้องปรามไม่ให้รัฐใดหรือชาติใดกระทำการสิ่งใดสิ่งหนึ่ง และการบังคับเป็นการใช้พลังอำนาจทางการทหาร บังคับให้รัฐหรือชาติใดให้กระทำสิ่งใดสิ่งหนึ่ง ส่วนการเป็นหลักประกันนั้นเป็นการสร้างความรู้สึกมั่นคงปลอดภัยจากภัยคุกคาม หรือปลอดภัยจากภาพเหตุการณ์ที่อาจก่อให้เกิดความวิตกกังวล อย่างไรก็ตามยุทธศาสตร์การเป็นหลักประกันนั้น ยังไม่เป็นที่ยอมรับในหมู่นักยุทธศาสตร์ เนื่องจากอาจไม่สามารถปฏิบัติหรือส่งผลในทางปฏิบัติได้อย่างเป็นรูปธรรม

นอกจากนั้น ยังมีการแบ่งประเภทของยุทธศาสตร์เป็นลักษณะตามลำดับชั้น

(Hierarchical) โดยจัดลำดับเป็น ระดับมหายุทธศาสตร์หรือระดับยุทธศาสตร์ชาติ (Grand or national hierarchical) เป็นลำดับที่หนึ่ง ลำดับต่อมาคือ ลำดับยุทธวิธี (Theater strategy) ลำดับการทัพ (Campaign strategy) หรือลำดับยุทธการ (Operational strategy) โดยทั้งนี้การพิจารณาในระดับยุทธการนั้นใช้แนวความคิดตามนักทฤษฎีชื่อ Andra Beaufre และนักประวัติศาสตร์ Alan ซึ่งทำให้ต้องเข้าใจถึงขอบเขต โดยการพิจารณาขอบเขตว่า ยุทธศาสตร์ในระดับยุทธการนั้นควรมีขนาดเท่าไร ทำให้มีข้อโต้แย้งเป็นการเรียกแผนในยุทธวิธีว่ายุทธศาสตร์ อย่างไรก็ตามหลักนิยมนร่วมกันของสหรัฐอเมริกาได้ให้การยอมรับแนวความคิดนี้ (Bartholomees, 2006)

มหายุทธศาสตร์ หรือยุทธศาสตร์ชาติ เป็นยุทธศาสตร์ในระดับรัฐชาติ วิทยาลัยกองทัพบกสหรัฐอเมริกา (Bartholomees, 2006, p. 32) ได้นิยามมหายุทธศาสตร์ไว้ว่า

“...วิธีการที่กว้างขวางที่สุดของประเทศ เพื่อเข้าถึงการแสวงหาวัตถุประสงค์ของชาติในระบบนานาชาติ”

มหายุทธศาสตร์ที่ดีประกอบด้วย การพิจารณาองค์ประกอบทั้งหมดของพลังอำนาจแห่งชาติ ซึ่งพลังอำนาจแห่งชาติ คือ ทรัพยากร ของมหายุทธศาสตร์ ในบางครั้งอาจโน้มเอียงใช้พลังอำนาจแห่งชาติในส่วนของพลังอำนาจทางการทหารและพลังอำนาจทางเศรษฐกิจเป็นส่วนใหญ่ แต่ก็ยังคงใช้พลังอำนาจในส่วนอื่นเข้าร่วมด้วย เพื่อให้ได้ผลผลิตขั้นสุดท้าย การพิจารณาพลังอำนาจแห่งชาติเพื่อจัดทำยุทธศาสตร์จึงเป็นเรื่องที่เข้าใจง่าย และทำให้สามารถจัดแบ่งประเภทยุทธศาสตร์ได้ง่ายขึ้น หลักนิยมนทางทหารสหรัฐอเมริกาได้จัดกลุ่มพลังอำนาจแห่งชาติไว้ 4 ประเภท ได้แก่ ด้านการทหาร ด้านเศรษฐกิจ ด้านการทูต และด้านข่าวสารสารสนเทศ นอกเหนือพลังอำนาจดังกล่าวแล้ว ยังมีพลังอำนาจที่มีศักยภาพประกอบไปด้วย ด้านสังคม-จิตวิทยา และด้านการเมือง ที่ได้รับการยอมรับว่าเป็นพลังอำนาจแห่งชาติ โดยพลังอำนาจด้านการทูตและพลังอำนาจด้านการเมือง ถือว่าเป็นพลังอำนาจด้านความหมายเดียวกัน จะแตกต่างกันที่พลังอำนาจด้านการเมืองเป็นพลังอำนาจที่ใช้ภายในประเทศ ขณะที่พลังอำนาจทางการทูตเป็นการใช้พลังอำนาจในระดับนานาชาติ ซึ่งพลังอำนาจทางการทูตเป็นพลังอำนาจที่สามารถใช้สร้างอิทธิพลให้เหนือกว่าฝ่ายตรง

ข้าม พันธมิตร หรือชาติที่เป็นกลาง พลังอำนาจทางการเมืองมีความสำคัญหรือแสวงหาการสนับสนุนและดำรงการสนับสนุนต่อนโยบาย ยุทธศาสตร์ หรือเจตนารมณ์ของสาธารณชน ระบบการปกครองที่ได้รับการสนับสนุนภายในชาติน้อยย่อมมีพลังอำนาจทางการเมืองไม่เข้มแข็ง จึงประสบกับปัญหาความยุ่งยากในการดำเนินนโยบายนานาชาติ เช่นเดียวกันกับพลังอำนาจทางด้านสังคม-จิตวิทยา ที่มุ่งต่อสภาพการสนับสนุนจากภายในทั้งยังรวมถึงพลังอำนาจข่าวสารสารสนเทศด้วย อย่างไรก็ตามสหรัฐอเมริกาไม่ถือว่าพลังอำนาจด้านสังคม-จิตวิทยา เป็นพลังอำนาจของชาติอีกต่อไป (Bartholomees, 2006)

ทฤษฎีเกี่ยวกับการสงคราม

ทฤษฎีการทำสงคราม อยู่บนพื้นฐานของหลายปัจจัย ได้แก่ วัฒนธรรม เทคโนโลยี สภาพแวดล้อมที่เกี่ยวข้อง และบทเรียนที่ได้รับจากสงครามในต่าง ๆ Sun Tzu เชื่อว่ายุทธศาสตร์คือการนำเสนอการคิดคำนวณและประมาณการเกี่ยวกับวัตถุประสงค์ แผนงาน และทรัพยากร ซึ่งกำหนดไว้ในขอบเขตที่สมเหตุสมผล ในอันที่จะสร้างสภาพแวดล้อมที่เกื้อกูลตามสถานการณ์ที่เกิดขึ้น หรือให้ผลลัพธ์ที่ออกมาเกื้อกูลมากกว่าฝ่ายตรงข้าม เมื่อนักยุทธศาสตร์ได้กำหนดยุทธศาสตร์ออกมาแล้ว ถ้าเห็นว่ายังมีความเสี่ยงอยู่ ผู้ตัดสินใจในการปฏิบัติจะต้องไม่นำยุทธศาสตร์นั้นไปสู่การปฏิบัติ จนกว่าจะเห็นว่าได้ยุทธศาสตร์ที่เหมาะสมแล้วเท่านั้น มิเช่นนั้นจะเกิดผลเสียหายขึ้นกับกองทัพ และประเทศชาติ (Wilcoxon, 2010)

ถ้าเป้าหมายของชาติ อยู่ที่ความอยู่รอดและความมั่งคั่งแล้ว ยุทธศาสตร์นั้นคืออะไร Sun Tzu (n.d. cited in Wilcoxon, 2010, p.7) ได้เสนอว่า

“เป้าหมายจะต้องมีความสมบูรณ์ไม่ถูกทำลาย หมายถึง เป้าหมายคือกองทัพ จะต้องไม่เสียหาย และสิ่งที่ได้รับจะต้องยังคงสภาพสมบูรณ์นั่นเอง นี่คือนิยามของยุทธศาสตร์ในการรุก”

แต่ยังตระหนักในอันที่จะบรรลุวัตถุประสงค์ที่ตั้งไว้ นักยุทธศาสตร์จะต้องเข้าใจอย่างถ่องแท้ ทั้งการสงครามและการทูต ตัวอย่างที่สำคัญของความล้มเหลวในการปฏิบัติตามยุทธศาสตร์ที่ Sun Tzu ได้กล่าวไว้นั้น คือการกำหนดยุทธศาสตร์ที่ล้มเหลวในสงครามอิรัก พิจารณาแล้ว พบว่าสหรัฐอเมริกาไม่ได้กำหนดยุทธศาสตร์ในกรณีเมื่อได้รับชัยชนะแล้วยังไม่รีบถอนทหารออกจากอิรัก ทำให้เกิดสงครามก่อความไม่สงบเกิดขึ้นตามมา สร้างความเสียหายให้กับกองทัพสหรัฐอเมริกาเป็นอย่างมาก (Wilcoxon, 2010)

Sun Tzu ได้แนะนำว่า การเอาชนะข้าศึกนั้นมี 4 ระดับ ได้แก่ ระดับที่ 1 การโจมตียุทธศาสตร์ของข้าศึก ระดับที่ 2 พันธมิตรของข้าศึก ระดับที่ 3 กองทัพของข้าศึก และระดับที่ 4 การเข้าโจมตีเมืองของข้าศึก ซึ่ง Sun Tzu ได้นำเสนอหลายหนทางให้เลือกในการเอาชนะข้าศึก ไม่ใช่มุ่งแต่ใช้กำลังทางทหารเข้าสู่รบอย่างบ้าเลือดเพียงอย่างเดียว ซึ่งการคิดเช่นนี้ ในปัจจุบัน

นี่เราเรียกว่า การใช้พลังอำนาจอย่างนุ่มนวล (Soft power) ประกอบไปด้วย การทูต การข่าวสาร การทหาร และการเศรษฐกิจ นอกจากนี้ Sun Tzu ได้กำหนดแนวทางหลาย ๆ แนวทางไว้ใน ยุทธศาสตร์การรุก (Offensive strategy) ประกอบด้วยการดำเนินการกลยุทธ์ สงครามจำกัด การโจมตีด้วยเพลิง การใช้ภูมิประเทศและการทำให้การรบของข้าศึกหลงทาง การโจมตีด้วยกำลังรบที่เด็ดขาด การใช้สงครามก่อการร้าย การใช้สงครามก่อความไม่สงบ การลวงข้าศึกในสนามรบ ด้วยการหยิบบินข้อเสนอในสิ่งที่ข้าศึกไม่อาจปฏิเสธได้ ด้วยการใช้ทฤษฎีสงครามและยุทธศาสตร์เหล่านี้ สหรัฐอเมริกาสามารถสร้างสภาพแวดล้อมที่เกือบล้มได้ (Wilcoxon, 2010)

#### ทฤษฎีเกี่ยวกับยุทธศาสตร์

ยุทธศาสตร์ไม่ใช่การจัดการความเสี่ยง มันเป็นสิ่งตรงข้ามกับการจัดการความเสี่ยง การจัดการความเสี่ยงจะเกิดขึ้นก็ต่อเมื่อผลลัพธ์ไม่ได้เป็นไปตามยุทธศาสตร์ที่เรากำหนดไว้หรือยุทธศาสตร์นั้นล้มเหลว การอ้างอิงสันนิษฐานจากยุทธศาสตร์ระดับชาติ คือว่า รัฐและหน่วยงานอื่น ๆ จะร่วมกันแสวงหาสิ่งที่ดีที่สุดที่สามารถจะทำได้โดยมีผลประโยชน์ร่วมกัน ผลประโยชน์ คือ ความต้องการที่สุดของรัฐ เช่น ความอยู่รอด เศรษฐกิจความเป็นอยู่ที่ดี และค่านิยมที่ยั่งยืน โดยที่พลังอำนาจแห่งชาติ คือ ทรัพยากรหรือเครื่องมือที่ใช้สนับสนุนหรือเพิ่มพูนผลประโยชน์แห่งชาติ ยุทธศาสตร์ คือ การแสวงหาการป้องกันการเพิ่มพูนผลประโยชน์เหล่านี้ผ่านการประยุกต์เครื่องมือแห่งอำนาจ กลยุทธ์ คือ พื้นฐานการเลือกซึ่งสะท้อนให้เห็นการกำหนดทิศทางหรือเงื่อนไขในอนาคตของรัฐ ในการทำเช่นนั้นยุทธศาสตร์ คือ การเผชิญหน้ากับฝ่ายตรงข้ามและการเผชิญกับบางสิ่งบางอย่างที่เหนือการควบคุมหรือสิ่งที่ไม่ได้คาดหมายไว้ ยุทธศาสตร์ คือ ทั้งหมดที่เกี่ยวกับ “วิธีการ” (Way or concept) ที่ผู้นำจะใช้ “อำนาจ” (Means or resources) ที่ใช้ในการกำกับดูแลสถานการณ์และที่ตั้งภูมิศาสตร์เพื่อบรรลุ “วัตถุประสงค์” ที่สนับสนุนผลประโยชน์แห่งรัฐ ยุทธศาสตร์ คือ ชุดคำสั่งในการบังคับหรือโน้มน้าวโดยการใช้อำนาจเพื่อบรรลุวัตถุประสงค์ที่เฉพาะเจาะจง ชุดคำสั่งดังกล่าวมีลักษณะเชิงรุกที่พยายามควบคุมสภาพแวดล้อมที่ต่อต้านการบรรลุวัตถุประสงค์สิ่งที่ใช้พิสูจน์ความถูกต้องความจริง หรือหลักฐาน (Premise) ของทฤษฎียุทธศาสตร์ มี 8 ประการ (Yarger, 2006a) ดังนี้

ประการที่ 1 ยุทธศาสตร์เป็นการดำเนินการเชิงรุก และคาดหวังที่จะบรรลุผล

ประการที่ 2 นักยุทธศาสตร์ต้องรู้ว่าอะไรคือสิ่งที่ต้องบรรลุผลโดยรู้ว่าสภาพสิ้นสุด (End State) เป็นสิ่งที่ต้องพยายามทำให้บรรลุ

ประการที่ 3 ยุทธศาสตร์เป็นสิ่งที่ต้องแยกแยะให้เกิดความสมดุลอย่างเหมาะสมในสิ่งเหล่านี้ ได้แก่ จุดประสงค์ วิธีการที่มุ่งตอบสนองวัตถุประสงค์ และทรัพยากรที่ใช้ประโยชน์ได้

ประการที่ 4 ยุทธศาสตร์ คือ ความมุ่งประสงค์ทางการเมืองที่ต้องครอบงำยุทธศาสตร์ทั้งหมด ดังเช่นสุภาษิตที่มีชื่อเสียงของ Clausewitz ที่ว่า “สงครามเป็นความต่อเนื่องของนโยบายด้วยทรัพยากรอื่น ๆ ”

ประการที่ 5 ยุทธศาสตร์มีความเป็นระดับชั้นของการดำเนินการ วิทยาลัยกองทัพบกของสหรัฐอเมริกาได้กำหนดของยุทธศาสตร์ในรัฐ ดังนี้

1. ยุทธศาสตร์ความมั่นคงแห่งชาติ (National security strategy) เป็นยุทธศาสตร์ย่อยที่ถ่ายทอดมาจากมหายุทธศาสตร์ (Grand strategy) และยุทธศาสตร์ชาติ National Strategy ยุทธศาสตร์ความมั่นคงแห่งชาติ คือ ศาสตร์และศิลป์ของการพัฒนา การประยุกต์ และการประสานงาน ในการใช้พลังอำนาจแห่งชาติ (การทูต การเศรษฐกิจ การทหาร และการข่าวสาร ข้อมูล) เพื่อบรรลุวัตถุประสงค์ในการป้องกันประเทศ
  2. ยุทธศาสตร์ทหารแห่งชาติ (National military strategy) เป็นศาสตร์และศิลป์ของการกระจายและประยุกต์ใช้อำนาจทางการทหารเพื่อบรรลุวัตถุประสงค์แห่งชาติในการรักษาความสงบสุขและการทำสงคราม
  3. ยุทธศาสตร์ของยุทธบริเวณ (Theater strategy) เป็นศาสตร์และศิลป์ของการพัฒนาบูรณาการแนวความคิดทางยุทธศาสตร์ (Strategic concepts) และแนวทางดำเนินการ (Courses of action) กำกับดูแลเกี่ยวกับการป้องกันรักษาวัตถุประสงค์ของชาติและพันธมิตร หรือนโยบายความร่วมมือด้านความมั่นคงและยุทธศาสตร์โดยการใช้จ่าย การคุกคาม โดยกองทัพ หรือการปฏิบัติการที่ไม่เกี่ยวข้องกับการใช้กองทัพภายในบริเวณ
- ลักษณะชั้นของยุทธศาสตร์อำนวยความสะดวกในการควบคุมการดำเนินงาน อีกทั้งยังเป็นตัวแทนเกี่ยวกับตรรกะวิธีการของกรมอบหมายงาน ความรับผิดชอบ และอำนาจหน้าที่ในบรรดาผู้นำระดับสูง ส่วนมหายุทธศาสตร์ นั้น วิทยาลัยกองทัพบกของสหรัฐอเมริกา (Yarger, 2006b, p.158) ได้อธิบายว่า “ยุทธศาสตร์ที่ครอบคลุมการสรุปวิสัยทัศน์แห่งชาติสำหรับการพัฒนา การประยุกต์ และการประสานพลังอำนาจแห่งชาติเพื่อบรรลุวัตถุประสงค์ของมหายุทธศาสตร์ได้แก่ การปกป้องความมั่นคงของชาติ เกื้อหนุนความมั่งคั่งทางเศรษฐกิจ และสนับสนุนค่านิยมของชาติ” คำอธิบายดังกล่าว อาจบอกเป็นนัยว่านี่คือความหมายของมหายุทธศาสตร์





ภาพที่ 2-2 ระดับของสงคราม และระดับชั้นของการดำเนินการทางยุทธศาสตร์

(Yarger, 2006a, p.12)

ประการที่ 6 ยุทธศาสตร์ คือ เป็นเรื่องเกี่ยวกับความเข้าใจ กล่าวได้ว่า ขณะที่นักยุทธศาสตร์อาจจะคิดยุทธศาสตร์ขึ้นมาใหม่จากมุมมองเฉพาะในขณะเดียวกันต้องพิจารณาสภาพแวดล้อมเชิงยุทธศาสตร์ทั้งหมด ในการวิเคราะห์การนำยุทธศาสตร์ไปใช้ให้เหมาะสมเพื่อตอบสนองความมุ่งประสงค์ในที่ยุทธศาสตร์ระดับนั้น ๆ

ประการที่ 7 ยุทธศาสตร์ถูกพัฒนาจากความถึถ้วนในการวิเคราะห์และองค์ความรู้ของสถานการณ์หรือสิ่งแวดล้อมเชิงยุทธศาสตร์ จุดมุ่งประสงค์ในการวิเคราะห์นี้ คือ การเน้นปัจจัยภายในและปัจจัยภายนอกที่จะช่วยกำหนดหรืออาจจะมีผลต่อวัตถุประสงค์เฉพาะเจาะจง (Specific objectives) แนวคิด (Concepts) และทรัพยากร (Resources) ของยุทธศาสตร์

ประการสุดท้าย ความเสี่ยงบางอย่างจะเกิดโดยธรรมชาติต่อยุทธศาสตร์ และยุทธศาสตร์ที่ดีที่สุดสามารถทำให้เกิดสมดุลในการจัดการกับความล้มเหลวได้เป็นอย่างดี

นอกจากหลักฐานทางทฤษฎียุทธศาสตร์ 8 ประการดังกล่าวแล้ว Yarger (2006a) ยังได้อธิบายถึงสมมติฐานและหลักฐานของยุทธศาสตร์อีก 15 ประการ ที่มีความสอดคล้องกันกับหลักฐานทางยุทธศาสตร์ขั้นต้นที่กล่าวมาแล้ว โดยมีรายละเอียดดังนี้

ประการที่ 1 ยุทธศาสตร์เป็นเรื่องเชิงรุกและคาดหวังที่จะบรรลุผล แต่ไม่ใช่การทำนาย

- ประการที่ 2 ความมุ่งประสงค์ทางการเมือง ครองำยุทธศาสตร์ทั้งหมด  
 ประการที่ 3 ยุทธศาสตร์อยู่ภายใต้ลักษณะทางสิ่งแวดล้อมเชิงยุทธศาสตร์  
 ประการที่ 4 ยุทธศาสตร์เป็นภาพองค์รวมที่ต้องการ การพิจารณาแบบครอบคลุม

ดั่งภาพที่ 2-3

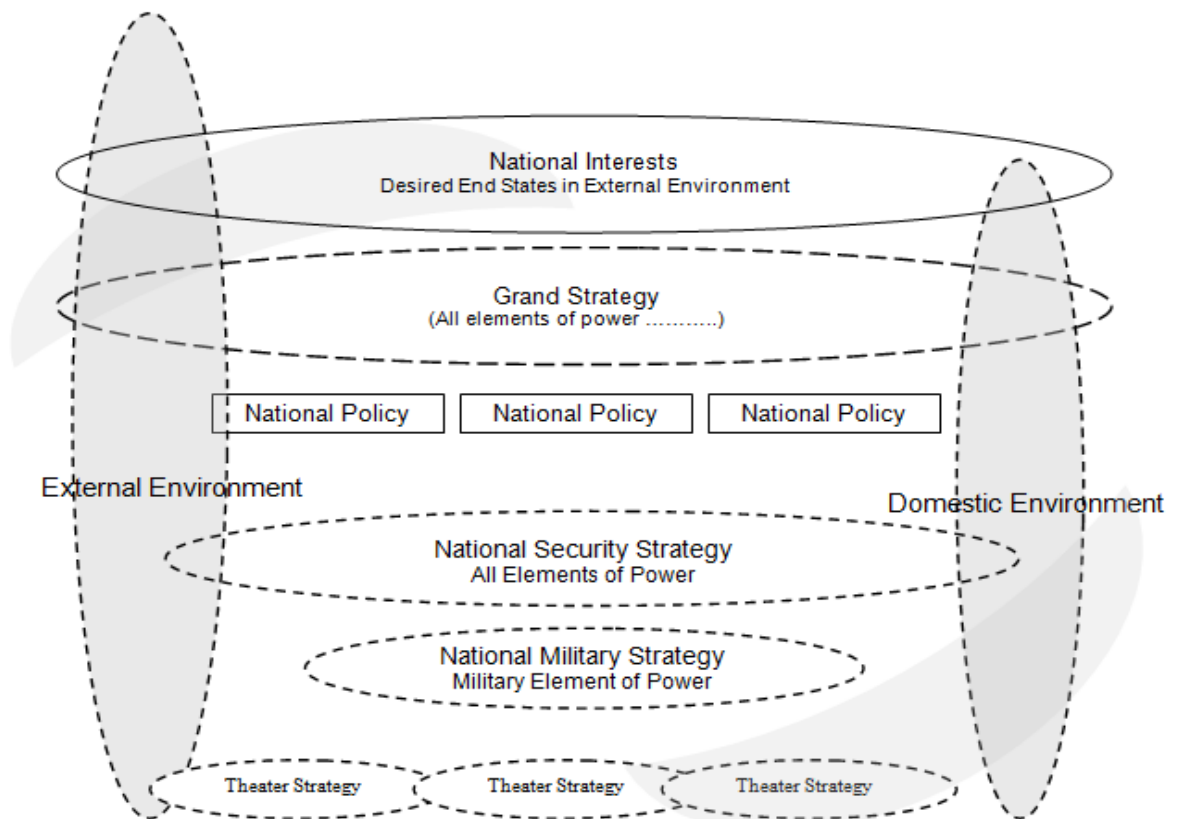

ภาพที่ 2-3 การครอบคลุมของยุทธศาสตร์

(Yarger, 2006a, p. 9)

ประการที่ 5 ยุทธศาสตร์ใด ๆ ต่างก็สร้างความมั่นคงแบบหวาดระแวง ต่อนักยุทธศาสตร์และผู้ดำเนินการยุทธศาสตร์ ยุทธศาสตร์สามารถคาดหวังอนาคตผ่านการแสวงหาความเหมาะสมในวัตถุประสงค์ แต่ยุทธศาสตร์ไม่สามารถพยากรณ์อนาคตได้อย่างสมบูรณ์แน่นอนทำได้เพียงแต่บรรลุตามวัตถุประสงค์ของยุทธศาสตร์หรือไม่บรรลุวัตถุประสงค์ของยุทธศาสตร์

ประการที่ 6 ยุทธศาสตร์มีเหตุผลในการถามว่า อะไรคือการบรรลุ และทำไมมันถึงบรรลุ ยุทธศาสตร์ไม่สามารถจะกำหนดสูตรในนโยบายได้ หรือสูญญากาศทางปัญญา

ประการที่ 7 ยุทธศาสตร์เป็นโครงการของมนุษย์โดยธรรมชาติ ไม่เป็นเพียงแค่การพิจารณาของปัจจัยวัตถุประสงค์เพียงอย่างเดียว ยุทธศาสตร์ยังเกี่ยวข้องกับแรงบันดาลใจของมนุษย์ ค่านิยม ความเชื่อ และมีเพียงเล็กน้อยที่เป็นเชิงปริมาณ

ประการที่ 8 ความฝืด (Friction) คือส่วนหนึ่งที่เป็นเนื้อแท้ของยุทธศาสตร์ ความฝืดเป็นสิ่งที่ตรงกันข้ามระหว่างยุทธศาสตร์อุดมคติและยุทธศาสตร์ประยุกต์ เปรียบเสมือนวิธีการที่ใช้การคาดคะเนในการทำงาน กับวิธีการที่ใช้ความจริงในการวินิจฉัยในการปฏิบัติการ ความฝืดเป็นผลพวงโดยธรรมชาติของความวุ่นวายและลักษณะซับซ้อนของสภาพแวดล้อมเชิงยุทธศาสตร์ โอกาส และมนุษย์

ประการที่ 9 ยุทธศาสตร์เน้นไปที่สาเหตุและเป้าประสงค์

ประการที่ 10 ยุทธศาสตร์มีการดำเนินงานเป็นลำดับขั้น

ประการที่ 11 ยุทธศาสตร์มีความสัมพันธ์แบบอยู่ร่วมกันกับเวลาส่วนประกอบที่สำคัญของขีดความสามารถของยุทธศาสตร์ คือ การคิดในเวลา กล่าวได้คือความสามารถในการคาดการณ์ ความต่อเนื่องของการเลือกเกี่ยวกับยุทธศาสตร์ที่ผ่านมาในอดีตและเกิดการสะสมเกี่ยวกับยุทธศาสตร์เพิ่มขึ้นเรื่อย ๆ ทั้งที่เจตนาและไม่เจตนา ที่จะทำให้เกิดผลในอนาคต

ประการที่ 12 ยุทธศาสตร์คือการทับทวิ การทับทวิที่กล่าวถึงนี้คือการสะสมมุมมองที่เกี่ยวกับการดำเนินงานทางยุทธศาสตร์ในครั้งก่อน ๆ จนเป็นส่วนหนึ่งของความต่อเนื่องของสภาพแวดล้อมเชิงยุทธศาสตร์

ประการที่ 13 ประสิทธิภาพคือสิ่งที่อยู่ภายใต้ประสิทธิผลในยุทธศาสตร์ ในที่นี้ไม่ได้กล่าวถึงว่า ประสิทธิภาพไม่ใช่สิ่งที่ปรารถนา ซึ่งจริง ๆ แล้วหมายถึงยุทธศาสตร์ที่ดี คือ ประสิทธิภาพและประสิทธิภาพ แต่เป้าประสงค์ของยุทธศาสตร์คือเพื่อสร้างผลลัพธ์ทางยุทธศาสตร์ วัตถุประสงค์เชิงยุทธศาสตร์ถ้าประสบผลสำเร็จจะนำมาสร้างหรือนำมามีส่วนร่วมในการสร้างผลกระทบเชิงยุทธศาสตร์ที่เป็นที่นิยม การบรรลุผลของความต้องการขั้นสุดท้ายของรัฐหรือสภาพสิ้นสุดที่ต้องการ (Desired end state) ในระดับยุทธศาสตร์ ดำรงอยู่ด้วยการวิเคราะห์และในที่สุดคือการสนับสนุนผลประโยชน์แห่งชาติ

ประการที่ 14 ยุทธศาสตร์มีความสัมพันธ์ที่เหมาะสม หรือมีความสมดุล ระหว่างวัตถุประสงค์ วิธีการที่ใช้ในการสนับสนุนการดำเนินงานตามวัตถุประสงค์ และทรัพยากรที่มีอยู่ สำหรับวัตถุประสงค์เชิงยุทธศาสตร์ในแต่ละระดับ ในการกำหนดยุทธศาสตร์นั้น วัตถุประสงค์ หนทางปฏิบัติ และ เป็นส่วนหนึ่งที่สำคัญของการดำเนินยุทธศาสตร์ เพื่อบรรลุผลเชิงยุทธศาสตร์ในแต่ละระดับ ตลอดจนการมีส่วนร่วมเพื่อสะสมผลกระทบไปยังระดับยุทธศาสตร์สูงสุด

ประการสุดท้าย ยุทธศาสตร์นั้นเกิดความเล็งขึ้นเป็นธรรมชาติในทุกกิจกรรม ทางที่ดีแล้วนักยุทธศาสตร์จะต้องพิจารณาความเสี่ยงต่าง ๆ อย่างจริงจัง เพื่อทำให้เกิดความสมดุลในการหลีกเลี่ยงความล้มเหลว ความเสี่ยงสามารถจะประเมินได้ และมักจะลดลงได้โดยการตอบคำถาม ความคิดที่อยู่เบื้องหลังยุทธศาสตร์ สำหรับตัวอย่างนี้คือ อะไรคือข้อสมมติฐานที่ทำให้เกิดการพัฒนายุทธศาสตร์ และอะไรคือผลที่ตามมาถ้าข้อสมมติฐานดังกล่าวผิด อะไรคือปัจจัยภายในและปัจจัยภายนอกที่ส่งผลกับยุทธศาสตร์นี้ อะไรคือสิ่งที่จะเปลี่ยนแปลงถ้ามีการเพิ่มหรือลดบางอย่างจากยุทธศาสตร์นี้ ความเป็นไปได้หรือความเปลี่ยนแปลงอะไรที่เป็นเนื้อแท้ในส่วนประกอบของยุทธศาสตร์ ยุทธศาสตร์สามารถปรับปรุงได้อย่างไรและปรับปรุงที่ตรงไหนที่จะทำให้เกิดต้นทุนเป็นต้น

#### สภาพแวดล้อมเชิงยุทธศาสตร์

วิทยาลัยกองทัพบกสหรัฐอเมริกาได้กำหนดลักษณะสภาพแวดล้อมเชิงยุทธศาสตร์ 4 ลักษณะร่วมกัน ได้แก่ ความเปราะบาง (Volatile) ความไม่แน่นอน (Uncertain) ความซับซ้อน (Complex) และความคลุมเครือ (Ambiguous) โดยใช้คำย่อว่า “VUCA” ความเข้าใจเกี่ยวกับสภาพแวดล้อมเชิงยุทธศาสตร์ จะต้องเข้าใจถึงส่วนประกอบทั้งภายนอกและภายใน Colin (1999 cited in Yarger, 2006a) แนะนำตัวแปรในการพิจารณาสภาพแวดล้อมเชิงยุทธศาสตร์ ได้แก่ ประชาชน สังคม วัฒนธรรม การเมือง จริยธรรม เศรษฐกิจและการส่งกำลังบำรุง องค์กร การบริหาร ข้าราชการสารสนเทศและความชาญฉลาด ทฤษฎีเชิงยุทธศาสตร์และหลักคำสั่งสอน เทคโนโลยี การดำเนินงาน การบังคับวิชา ภูมิศาสตร์ ความผิด / โอกาส / ความไม่แน่นอน ศัตรู และเวลา สิ่งเหล่านี้จะต้องพิจารณาประวัติศาสตร์ที่เกิดขึ้นเป็นรายตัวแปร แต่ในการพิจารณาตัวแปรเหล่านี้จะต้องพิจารณาให้อยู่ในช่วงเวลาเดียวกัน

ทุกยุทธศาสตร์เป็นเรื่องเกี่ยวกับอนาคต ซึ่งอนาคตจะเกิดผลลัพธ์ที่มาจาก การดำเนินการทางยุทธศาสตร์ ในการจัดการยุทธศาสตร์นั้นอยู่บนความไม่รู้และความไม่แน่นอน ยุทธศาสตร์ถูกกำหนดมาจากความรู้และความเข้าใจในระบบที่เกี่ยวกับสภาพแวดล้อมเชิงยุทธศาสตร์ สิ่งเหล่านั้นคือข้อเท็จจริง และข้อสมมติฐาน การค้นหา การหาเหตุผล และการตั้งสมมติฐานภายในมิติของยุทธศาสตร์ ยุทธศาสตร์นั้นเกี่ยวข้องกับความคิดที่ยิ่งใหญ่และเหนือกาลเวลา ความคิดเชิงยุทธศาสตร์ไม่ใช่เรื่องที่เกี่ยวข้องกับปรากฏการณ์ที่เพิ่มขึ้นหรือลดลงของความซับซ้อนของปัญหา แต่ยุทธศาสตร์ถูกกำหนดขึ้นเพื่อบรรลุผลตามความต้องการขั้นสุดท้ายของรัฐหรือสภาพสิ้นสุดที่ต้องการ ถึงแม้ว่ายุทธศาสตร์ในที่สุดแล้วจะเป็นเรื่องง่ายและอยู่ในสถานะที่ชัดเจนในเรื่องวัตถุประสงค์ หนทางปฏิบัติ และทรัพยากร

### การพัฒนาวัตถุประสงค์เชิงยุทธศาสตร์

การกำหนดยุทธศาสตร์นั้นจะได้รับการกำหนดวัตถุประสงค์ ที่เหมาะสมที่สุด บ่อยครั้งในการพัฒนายุทธศาสตร์จะใช้เวลาเพียงเล็กน้อยในการพิจารณาความเหมาะสมของวัตถุประสงค์ ในบริบทของความต้องการของเชิงนโยบาย ผลประโยชน์แห่งชาติ และสิ่งแวดล้อมต่าง ๆ วัตถุประสงค์เป็นสิ่งสำคัญที่แท้จริงของการกำหนดยุทธศาสตร์ และถ้าวัตถุประสงค์ถูกเลือกมาอย่างไม่เหมาะสม และไม่ชัดเจนแล้ว เป้าประสงค์ของยุทธศาสตร์จะมีข้อบกพร่อง และไม่มีประสิทธิผล ถ้าวัตถุประสงค์ไม่ถูกต้องจะทำให้การระบุแนวความคิด และทรัพยากร ตอบสนองไม่ตรงต่อเป้าประสงค์ของยุทธศาสตร์ สำหรับวัตถุประสงค์ของชาติรัฐ และวัตถุประสงค์เชิงยุทธศาสตร์ได้มาจากการพิจารณา นโยบายของการปกป้องหรือการเพิ่มพูนผลประโยชน์แห่งชาติ ภายใต้บริบทของสภาพแวดล้อมเชิงยุทธศาสตร์ นโยบายให้การแนะนำสำหรับวัตถุประสงค์และการใช้พลังอำนาจแห่งชาติ แต่กระบวนการกำหนดยุทธศาสตร์เป็นการขยายเหตุและผลในนโยบายให้ชัดเจนขึ้น ในสังคมแบบประชาธิปไตยผู้เชี่ยวชาญทางทหารต้องสร้างความสัมพันธ์กับผู้นำพลเรือนในด้านอำนาจความสะดวก ในข่าวสารที่จำเป็นที่สื่อให้เห็นถึงนโยบายและยุทธศาสตร์ที่ชัดเจน ถ้านโยบายถูกทำให้เกิดความเข้าใจผิด ไม่น่าจะจำเป็นหรือเกินความจำเป็นในขอบเขตของยุทธศาสตร์ จะทำให้ระดับของความเสี่ยงที่เกี่ยวข้องกับยุทธศาสตร์เพิ่มขึ้น (Yarger, 2006)

### การพัฒนาแนวคิดเชิงยุทธศาสตร์

แนวคิดเชิงยุทธศาสตร์ เป็นการอธิบายถึงวิธีการหรือหนทางปฏิบัติที่ทำให้วัตถุประสงค์เกิดการบรรลุผล โดยการใช้เครื่องมือแห่งอำนาจ เครื่องมือแห่งอำนาจ คือ การรวมตัวขององค์ประกอบแห่งอำนาจ หรือทรัพยากร ในการดำเนินการยุทธศาสตร์ แนวคิดเชิงยุทธศาสตร์จะเชื่อมโยงทรัพยากรไปยังวัตถุประสงค์ โดยขึ้นอยู่กับว่า ใครทำอะไร ที่ไหน เมื่อไร ทำไม่ถึงทำ เพื่ออธิบายวิธีการที่ทำให้วัตถุประสงค์จะสำเร็จผล แนวคิดเชิงยุทธศาสตร์บ่อยครั้งจะเป็นศูนย์รวมของยุทธศาสตร์ บางครั้งแล้วเกิดความเข้าใจผิดคิดว่าแนวความคิด คือ ยุทธศาสตร์ แต่โดยความจริงแล้วยุทธศาสตร์ประกอบไปด้วย วัตถุประสงค์ แนวทางปฏิบัติ และทรัพยากร และจะเน้นเกี่ยวกับวิธีการนำส่วนประกอบดังกล่าวมาเชื่อมโยงให้เกิดความสมดุลร่วมกับสภาพแวดล้อมเชิงยุทธศาสตร์ เพื่อทำให้เกิดผลตามที่ต้องการ ยุทธศาสตร์ที่ดีจะต้องมีความสมบูรณ์โดยรวม ทั้งความเหมาะสมในวัตถุประสงค์ ความเหมาะสมในแนวความคิด และได้รับการสนับสนุนจากทรัพยากรที่จำเป็น ถึงแม้ว่าวัตถุประสงค์ที่ผิดแต่ได้รับการสนับสนุนแนวความคิดที่ชาญฉลาดแล้วก็ตาม จะไม่สามารถปกป้องหรือเพิ่มพูนผลประโยชน์แห่งชาติได้ (Yarger, 2006a)

### ทรัพยากรในยุทธศาสตร์

ทรัพยากร ในการกำหนดยุทธศาสตร์จะต้องกำหนดประเภทและระดับของทรัพยากรเท่าที่จำเป็นในการสนับสนุนแนวความคิดหรือหนทางปฏิบัติของยุทธศาสตร์ ในยุทธศาสตร์นั้น ทรัพยากรสามารถเป็นสิ่งที่มีความหรือไม่มีตัวตนก็ได้ ตัวอย่างเช่น สิ่งที่มีความตัวตน ประกอบไปด้วย กำลังพล ประชาชน อุปกรณ์ เครื่องมือ เงิน และสิ่งอำนวยความสะดวกต่าง ๆ ส่วนสิ่งที่ไม่มีตัวตน ประกอบไปด้วย ความคิดที่จะทำบางสิ่งบางอย่าง ความกล้าหาญ หรือ สติปัญญา (Yarger, 2006a) นอกจากพลังอำนาจแห่งชาติดังกล่าวแล้ว องค์ประกอบของพลังอำนาจเป็นแหล่งหรือเครื่องมือหรือทรัพยากร ที่ถูกใช้เพื่อส่งเสริมหรือเพื่อผลประโยชน์ชาติหรือของกลุ่ม (Yarger, 2006a) แม้แต่ในการสงครามจะต้องบูรณาการใช้องค์ประกอบของพลังอำนาจแห่งชาติด้านการทูต ข่าวสาร ข้อมูล การทหารและเศรษฐกิจ (Diplomatic, Information, Military, Economic: DIME) ซึ่งทั้งจริงแล้วการบูรณาการพลังอำนาจดังกล่าวอย่างได้ผลอาจจะป้องกันการเกิดสงครามได้ (Krenson, 2012) อย่างไรก็ตาม พลังอำนาจของชาติ ยังสามารถประกอบด้วยการทูต ข่าวสารข้อมูล การทหาร เศรษฐกิจ การเงิน การข่าวกรอง และการบังคับใช้กฎหมาย (Diplomatic, Information, Military, Economic, Financial, Intelligence and Law Enforcement: DIMEFIL) และอาจยังสามารถนำแสดงพลังอำนาจของชาติได้อีกรูปแบบหนึ่งซึ่งประกอบด้วย การทหาร การข่าวกรอง การทูต ด้านกฎหมาย ข่าวสารข้อมูล การเงิน และเศรษฐกิจ (Military, Intelligence, Diplomatic, Legal, Information, Financial and Economic power: MIDLIFE) ถึงแม้ว่าพลังอำนาจแห่งชาติจะถูกกำหนดเป็นรูปแบบต่าง ๆ ก็ตาม สำหรับการวิเคราะห์พลังอำนาจแห่งชาติไปใช้งานจริงเพียงองค์ประกอบ 4 ตัว ได้แก่ การทูต ข้อมูลข่าวสาร การทหารและเศรษฐกิจ ส่วนการนำไปใช้งานจะสามารถทำให้ครอบคลุมทุกตัวแปรอย่างตรงประเด็นครอบคลุมหรือไม่ขึ้นอยู่กับนักยุทธศาสตร์ที่นำไปใช้งาน (Krenson, 2012)

นอกจากวัตถุประสงค์ แนวความคิดเชิงยุทธศาสตร์หรือหนทางปฏิบัติ ทรัพยากร แล้วยังมีความเสี่ยงที่เกิดขึ้นในระหว่างการดำเนินการยุทธศาสตร์โดยความเสี่ยงคือ ความห่างระหว่างสิ่งที่เป็นผลสำเร็จ แนวความคิด และทรัพยากรที่ใช้เพื่อบรรลุวัตถุประสงค์ ความเสี่ยงเกิดขึ้นเนื่องจากทรัพยากรไม่เพียงพอ หรือแนวความคิดไม่ฉลาดพอที่จะทำให้ประสบความสำเร็จได้ในสภาพแวดล้อมการแข่งขันระหว่างประเทศจะมีความเสี่ยงบางอย่างที่นักยุทธศาสตร์ต้องพยายามลดลง โดยการพัฒนายุทธศาสตร์ให้เกิดความสมดุลของวัตถุประสงค์ หนทางปฏิบัติ และทรัพยากร

จากภาพที่ 2-4 เป็นตัวแบบยุทธศาสตร์มีขา 3 ขา (The three-legged stool model of strategy) ของ Laykke แสดงให้เห็นว่า ยุทธศาสตร์ = วัตถุประสงค์+หนทางปฏิบัติ+ทรัพยากร และ

ถ้าสิ่งเหล่านี้มีความไม่สมดุลมากเท่าไร ก็มีความเสี่ยงมากขึ้นเท่านั้น ในตัวแบบนี้ ถ้ามีอันที่ 3 ขา เกิดอาการเอียงแสดงว่าเกิดการไม่สมดุล โดยถ้าขาใดขาหนึ่งสั้นกว่าขาอื่น ความเสี่ยงก็จะยิ่งมากขึ้นตามขาที่สั้นลง และทำให้ยุทธศาสตร์เกิดความล้มเหลวมากยิ่งขึ้น ดังนั้น ตาม ความหมายของตัวแบบยุทธศาสตร์มีอันที่ 3 ขาแล้ว พบว่ามีความเสี่ยงในการดำเนินการ ยุทธศาสตร์เป็นเรื่องปกติ (Yarger, 2006b)

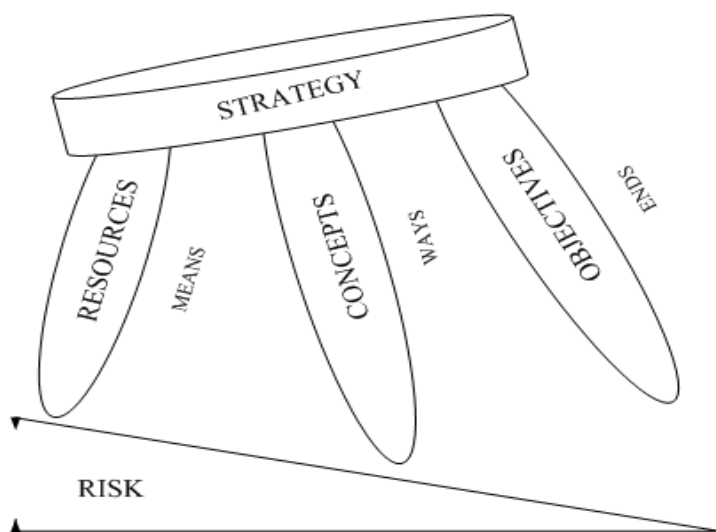

ภาพที่ 2-4 ตัวแบบมีอันที่ 3 ขา (The Lykke model) (Yarger, 2006b, p. 110)

#### การกำหนดยุทธศาสตร์

ยุทธศาสตร์เป็นศิลปะและการสร้างสรรค์ชั้นสูง และยังเป็นเชิงวิทยาศาสตร์ด้วยเช่นกัน ในการเข้าถึงรูปแบบวิทยาศาสตร์นั้น จะต้องใช้ความเข้าใจด้านเทคโนโลยีร่วมกับการยึดมั่นในหลักการ และรักษาวินัยการคิดเชิงสร้างสรรค์ และความคิดที่เป็นขั้นเป็นตอน นักวิชาการทหารของวิทยาลัยกองทัพบกสหรัฐอเมริกา ได้กำหนดรูปแบบของการแนะนำสำหรับการกำหนดยุทธศาสตร์ไว้ดังภาพที่ 2-5 ซึ่งการแนะนำสำหรับการกำหนดยุทธศาสตร์นี้ไม่ใช่สูตรสำเร็จ แต่เป็นเพียงการกำหนดยุทธศาสตร์ที่ถูกพัฒนามาจากคุณสมบัติเฉพาะผ่านประสบการณ์การดำเนินงานของนักยุทธศาสตร์ โดยยุทธศาสตร์นี้จะถูกพัฒนาด้วยการดึงเอาคุณสมบัติเฉพาะด้านเวลา ด้านสถานที่ ด้านบุคลากรที่เกี่ยวข้องกับยุทธศาสตร์นั้น ๆ การแนะนำสำหรับการกำหนดยุทธศาสตร์นี้ถูกนำเสนอผ่านความซับซ้อนของยุทธศาสตร์ และความตั้งใจของนักยุทธศาสตร์ที่มีความต้องการประสบความสำเร็จด้านการเชื่อมโยง ความต่อเนื่อง และความสอดคล้องกัน ที่นัก

ยุทธศาสตร์พยายามในการออกแบบ พยายามในการพัฒนา และพยายามในการดำเนินการด้านความมั่นคงของชาติ และดำเนินการด้านยุทธศาสตร์การทหาร (Bartholomees, 2006)

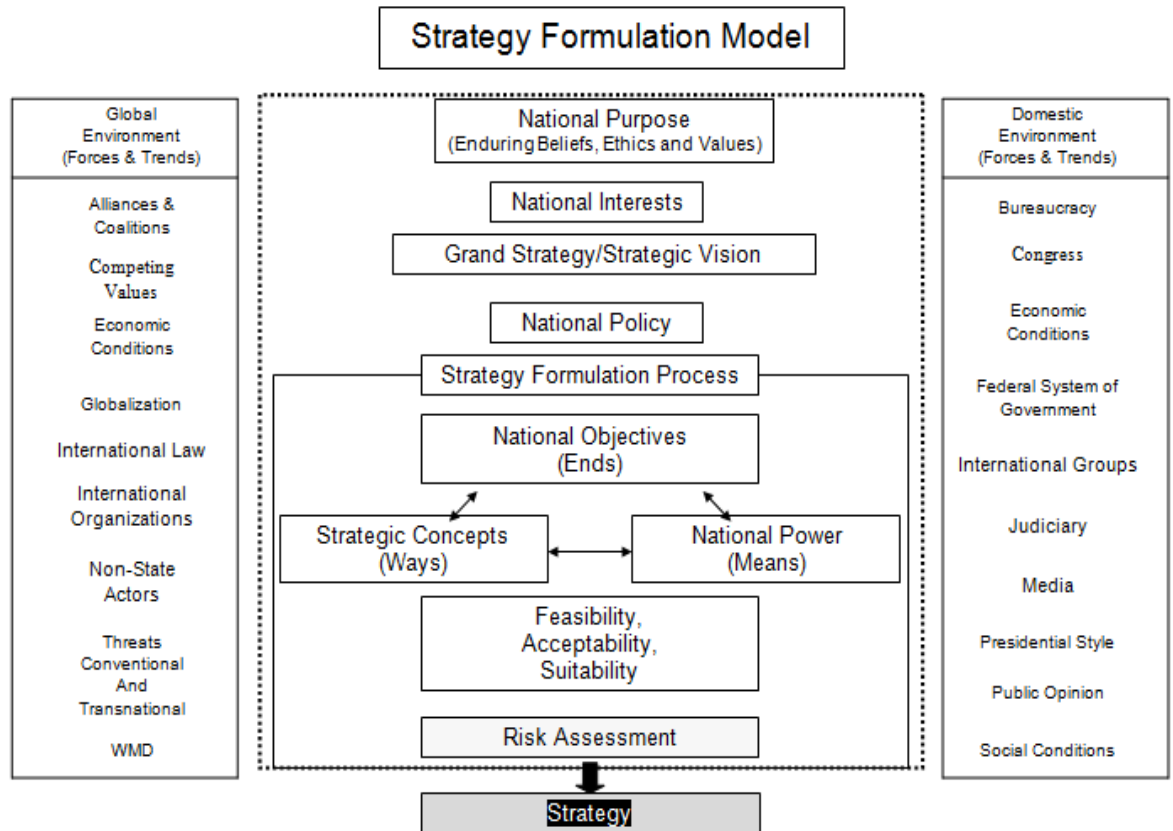

ภาพที่ 2-5 ตัวแบบการกำหนดยุทธศาสตร์ (Bartholomees, 2006, p. 387)

จากภาพที่ 2-5 ตัวแบบการกำหนดยุทธศาสตร์ อธิบายถึงส่วนประกอบต่าง ๆ ในการกำหนดยุทธศาสตร์ ได้แก่ ความมุ่งประสงค์แห่งชาติ (National purpose) ผลประโยชน์แห่งชาติ (National Interests) มหายุทธศาสตร์/วิสัยทัศน์ทางยุทธศาสตร์ (Grand strategy/Strategic vision) นโยบายแห่งชาติ (National policy) กระบวนการกำหนดยุทธศาสตร์ (Strategy formulation process) สภาพแวดล้อมระดับโลก (Global environment) และสภาพแวดล้อมภายใน (Domestic environment) ส่วนประกอบเหล่านี้จะต้องถูกดำเนินการตามขั้นตอนก่อนที่จะเป็นยุทธศาสตร์ที่สามารถนำไปใช้ได้ โดยรายละเอียดของตัวประกอบต่าง ๆ มีดังนี้

ความมุ่งประสงค์แห่งชาติ เป็นการเริ่มต้นของขั้นตอนทั้งหมดในการกำหนดยุทธศาสตร์ ความมุ่งประสงค์แห่งชาติ ถูกกำหนดมาจากความเชื่อ (Enduring beliefs) จริยธรรม และค่านิยม (Ethics and Values) ความมุ่งประสงค์แห่งชาติเป็นตัวแทนของกฎหมาย ปรัชญา รากฐานของ



ศีลธรรมที่สืบทอดต่อ ๆ กันมาของระบบชนชาติ จากความมุ่งประสงค์ของชาติตลอดจนความเข้าใจ ความต้องการภายในของชาติและความต้องการของโลก การได้รับผลประโยชน์แห่งชาติที่ยั่งยืนใน ขั้นตอนของการประเมินมหาวิทยาลัย นักยุทธศาสตร์ควรต้องย้อนกลับไปพิจารณาในส่วนของ การประเมินความเสี่ยง ในการกำหนดยุทธศาสตร์ทุก ๆ ระดับชั้น (Bartholomees, 2006)

ผลประโยชน์แห่งชาติ / วัตถุประสงค์แห่งชาติ ในข้อตกลงทั่วไปในเรื่องผลประโยชน์ แห่งชาติหลักของสหรัฐอเมริกา นั้นมีข้อกำหนดที่สามารถนำมาประยุกต์ใช้ในการกำหนด ยุทธศาสตร์ ได้แก่ ความมั่นคงทางกายภาพ (Physical security) การสนับสนุนค่านิยม (Promotion of values) และความมั่งคั่งทางเศรษฐกิจ (Economic prosperity) ซึ่งความมั่นคงทางกายภาพนี้เป็นการ ป้องกันการโจมตีอาณาเขตและประชาชนในชาติ เพื่อทำให้มั่นใจว่าจะเกิดความอยู่รอดในค่านิยม พื้นฐาน และความครบถ้วนของสถาบันอันเป็นสาธารณะ นักปฏิบัติการเชิงยุทธศาสตร์และ นักวิชาการบางท่านมีข้อโต้แย้งว่า การดำรงอยู่ของโลกที่สมบูรณ์คือ ผลประโยชน์แห่งชาติที่สำคัญ เช่นกัน และการดำรงอยู่ของโลกที่สมบูรณ์เป็นผลประโยชน์แห่งชาติที่มีมาตั้งแต่สมัยสงครามโลก ครั้งที่ 2 อย่างไรก็ตามการแนะนำสำหรับการกำหนดยุทธศาสตร์ที่กล่าวถึงนี้ จะเน้นเกี่ยวกับ ผลประโยชน์แห่งชาติทั้ง 3 ด้านตามที่กล่าวมาข้างต้น ได้แก่ความมั่นคงทางกายภาพ การสนับสนุน ค่านิยม และความมั่งคั่งทางเศรษฐกิจ ผลประโยชน์เหล่านี้ได้ถูกแปรเปลี่ยนไปเป็นมหาวิทยาลัย ที่สำคัญของสหรัฐอเมริกา ได้แก่ การปกป้องความมั่นคงของชนชาติอเมริกัน (Preserve american security) การเพิ่มพูนความมั่งคั่งทางเศรษฐกิจของชนชาติอเมริกัน (Bolster american economic prosperity) และการสนับสนุนของค่านิยมของชนชาติอเมริกัน (Promotion american values) ซึ่ง มหาวิทยาลัยเหล่านี้ถูกพิจารณาจากผลประโยชน์แห่งชาติ หรือวัตถุประสงค์แห่งชาติการบริหาร ทั้งหมดจะต้องเน้นเกี่ยวกับวัตถุประสงค์เหล่านี้ แต่ต้องขึ้นอยู่กับประเมินความเสี่ยงและโอกาส ตลอดจนตัวแปรต่าง ๆ เช่น ความเชื่อส่วนบุคคล และสถานการณ์ที่ไม่ซ้ำกัน โดยด้านความมั่นคง นั้นสำหรับสหรัฐอเมริกาได้กำหนดให้สำคัญที่สุดในผลประโยชน์แห่งชาติ (Bartholomees, 2006)

มหาวิทยาลัย / วิทยาลัยเชิงยุทธศาสตร์ ที่ระดับมหาวิทยาลัยนั้น มหาวิทยาลัยหมายถึงการพิจารณาที่เกี่ยวข้องกับพลังอำนาจแห่งชาติที่ในระดับกว้าง การกำหนด สถานะของสถานะแวดล้อมระดับโลก และสถานะแวดล้อมภายในประเทศ รวมถึงการกำหนด ขอบเขตของวิทยาลัยเชิงยุทธศาสตร์ของบทบาทชาติที่มีต่อโลก เป็นกุญแจสำคัญของการพิจารณา ความเป็นไปได้ของการใช้พลังอำนาจแห่งชาติให้เพียงพอต่อการบรรลุผลสำเร็จในวัตถุประสงค์ หลักของมหาวิทยาลัย (Bartholomees, 2006) และมหาวิทยาลัยเป็นยุทธศาสตร์โดยอ้อมที่ ประสานงานและจัดสรรทรัพยากรทั้งหมดของชาติมาใช้เพื่อบรรลุผลวัตถุประสงค์ของสงครามทาง การเมือง (Bartholomees, 2006) ดังนั้นมหาวิทยาลัยเปรียบเสมือนการใช้พลังอำนาจแห่งชาติ

ทั้งหมดที่มีอยู่ทั้งในยามสงครามและยามสงบ เพื่อสนับสนุนวิสัยทัศน์เชิงยุทธศาสตร์ของชาติที่มีบทบาทต่อสมาคมโลก รวมถึงจะต้องได้รับการบรรลุผลสำเร็จที่ดีที่สุดในวัตถุประสงค์แห่งชาติ ทั้งนี้จะต้องเกิดการคำนวณและมีการเชื่อมโยงของวัตถุประสงค์ หนทางปฏิบัติ และทรัพยากร ซึ่งทรัพยากรในความหมายนี้ก็คือ พลังอำนาจแห่งชาตินั้นเองและมหาวิทยาลัยควรที่จะคำนวณและพัฒนาศักยภาพทางเศรษฐกิจ และพลังประชาชนของชาติ เพื่อสนับสนุนราชการทหาร และต้องพัฒนาศักยภาพทางด้านศิลปกรรม เพื่อส่งเสริมจิตวิญญาณของประชาชนที่มักจะเป็นส่วนสำคัญของการประมวลผล รูปแบบที่เป็นรูปธรรมมากขึ้นของการใช้พลังอำนาจ มหาวิทยาลัยควรกำหนดกฎเกณฑ์ในการกระจายอำนาจระหว่างหน่วยงานภาครัฐด้วยกัน และกระจายอำนาจระหว่างหน่วยงานภาครัฐกับภาคเอกชนยิ่งไปกว่านั้นพลังอำนาจในการรบ ไม่ใช่เครื่องมือแค่เครื่องมือเดียวของมหาวิทยาลัย แต่ที่จริงแล้วควรพิจารณาพลังอำนาจการกีดกันทางการเงิน พลังอำนาจการกีดกันทางการทูต พลังอำนาจการกีดกันเชิงพาณิชย์หรือเชิงเศรษฐกิจ และพลังอำนาจการกีดกันทางศิลปกรรม เพื่อสลายอำนาจของฝ่ายตรงข้าม มหาวิทยาลัยไม่ควรที่จะควมรวมเครื่องมือต่าง ๆ ไปใช้ แต่ควรกำหนดกฎเกณฑ์ต่าง ๆ มาใช้เพื่อหลีกเลี่ยงความเสียหายด้านสันติภาพในอนาคต อันได้แก่ ความมั่นคงและมั่งคั่ง (Kennedy, 1991)

ก่อนที่จะเริ่มกระบวนการที่จะกำหนดยุทธศาสตร์ชาติอาจจะต้องเริ่มจากกระบวนการคิดในการกำหนดมหาวิทยาลัยก่อนซึ่งในแต่ละประเทศก็จะมียุทธศาสตร์ชาติทั้งแบบที่เป็นทางการและที่ไม่เป็นทางการ มหาวิทยาลัยอาจถือได้ว่าเป็น“แก่น” (Theme) หรือสาระสำคัญที่ต้องการสื่อสารไปยังยุทธศาสตร์ชาติ มหาวิทยาลัยเป็นยุทธศาสตร์ระดับชาติและหลาย ๆ ชาติขึ้นไปและอาจจะเป็นถึงระดับโลกเลยก็ได้ขึ้นอยู่กับผลประโยชน์แห่งชาติเป็นหลักมหาวิทยาลัยเป็นยุทธศาสตร์ที่สนับสนุนการรักษา และเพิ่มพูนผลประโยชน์แห่งชาติในระยะยาวซึ่งอาจจะถึง 100 ปี หรือ 1,000 ปีก็ได้ขึ้นอยู่กับการเกิดสถานการณ์ในช่วงเวลานั้น ๆ มหาวิทยาลัยอาจจะถูกพิจารณาให้เปลี่ยนแปลงจากเดิมหรือเพิ่มจำนวนมหาวิทยาลัยขึ้นมาใหม่ก็ได้ขึ้นอยู่กับสภาวะแวดล้อมโลก และสภาวะแวดล้อมภายในประเทศในช่วงเวลานั้น ๆ กระบวนการกำหนดมหาวิทยาลัย จะเริ่มหลังจากที่ได้ความมุ่งประสงค์แห่งชาติและแปลงความมุ่งประสงค์แห่งชาติเป็นผลประโยชน์แห่งชาติแล้ว โดยผ่านกระบวนการคิด ซึ่งพิจารณาจากสถานการณ์ของปัญหาที่เกิดขึ้นภายในชาติและระดับนานาชาติ และต้องผ่านกระบวนการพิจารณาที่เกี่ยวข้องกับพลังอำนาจแห่งชาติที่ในระดับกว้าง รวมถึงการพิจารณากำหนดสถานะของสภาวะแวดล้อมระดับโลก กำหนดสถานะของสภาวะแวดล้อมภายในประเทศ และการกำหนดขอบเขตของมหาวิทยาลัยของชาติที่มีต่อโลก แต่ยังคงที่จะไม่ยกเลิกยุทธศาสตร์ชาติของเดิมที่ใช้อยู่แต่ต้องดำเนินการมหาวิทยาลัยชาติที่กำหนดขึ้นมาใหม่ควบคู่กับการดำเนินการยุทธศาสตร์ชาติของเดิมนอกจากจากนี้แล้วมีประเทศบางประเทศ

ที่ไม่มีมีการเปลี่ยนแปลงมหายุทธศาสตร์หรือแก่น เลยเป็นระยะเวลายาวนานอาจจะกำหนดมหายุทธศาสตร์เป็นยุทธศาสตร์ชาติ ตัวอย่างเช่นหลังจากเหตุวินาศกรรม 11 กันยายน พ.ศ. 2544 (ค.ศ. 2001) (หรือเหตุการณ์ 9-11) สหรัฐอเมริกาได้นำประเด็น“การต่อต้านการก่อการร้าย” เป็นมหายุทธศาสตร์และกำหนดเป็นยุทธศาสตร์ชาติทำให้ยุทธศาสตร์ชาติมีวัตถุประสงค์มุ่งไปสู่การดำเนินการต่อต้านผู้ก่อการร้าย ในขณะที่การดำเนินการด้านยุทธศาสตร์ชาติเดิมก็ยังคงต้องดำเนินการอยู่เช่นเดิม ซึ่งได้แก่ ยุทธศาสตร์ความมั่นคงของชาติอเมริกัน ยุทธศาสตร์ความมั่งคั่งทางเศรษฐกิจของชาติอเมริกัน และยุทธศาสตร์สนับสนุนของค่านิยมของชาติอเมริกัน

ตัวอย่างในการกำหนดมหายุทธศาสตร์ที่สำคัญและชัดเจนมากที่สุดก็คือ มหายุทธศาสตร์สงครามอ่าว (Gulf war grand strategy) ของสหรัฐอเมริกาซึ่งเป็นมหายุทธศาสตร์ที่ใช้ในเหตุการณ์สงครามอ่าวเปอร์เซียโดยสงครามอ่าวเปอร์เซียเกิดขึ้นมาจากการที่อิรักเข้ายึดครองคูเวต ในเดือนสิงหาคม พ.ศ. 2533 (ค.ศ. 1990) ทางสหรัฐอเมริกาถือว่าเป็นภัยคุกคามต่อผลประโยชน์แห่งชาติเป็นอย่างมากในด้านเศรษฐกิจและความมั่นคง เนื่องจากคูเวต มีแหล่งน้ำมันซึ่งเป็นแหล่งทรัพยากรสำคัญในการขับเคลื่อนด้านเศรษฐกิจและความมั่นคงของสหรัฐอเมริกา จึงทำให้สหรัฐอเมริกา กำหนดมหายุทธศาสตร์สงครามอ่าวเป็นมหายุทธศาสตร์ชาติในช่วงเวลาดังกล่าว โดยมหายุทธศาสตร์สงครามอ่าวของสหรัฐอเมริกานั้น ไม่ได้ใช้พลังอำนาจทางการทหารเพียงอย่างเดียวเท่านั้นแต่ใช้พลังอำนาจกดดันในด้านอื่น ๆ ได้แก่ การใช้อำนาจทางการเมืองในการขอมติจากนานาชาติในการสนับสนุนให้เข้าโจมตีอิรัก ด้วยการสร้างกลุ่มประเทศพันธมิตรเข้าต่อต้านอิรักการใช้พลังอำนาจขององค์การสหประชาชาติ (United Nations หรือ UN) ซึ่งเป็นองค์กรระหว่างประเทศซึ่งมีความมุ่งหมายที่แถลงไว้เพื่ออำนวยความสะดวกแก่ความร่วมมือในกฎหมายระหว่างประเทศ ความมั่นคงระหว่างประเทศ การพัฒนาเศรษฐกิจ กระบวนการทางสังคม สิทธิมนุษยชน และการบรรลุสันติภาพโลก องค์การสหประชาชาติเข้าตรวจสอบอิรักและมีมติว่าการรุกรานเป็นสิ่งไม่ถูกต้องและต้องการให้อิรักถอนทหารออกจากคูเวตการใช้อำนาจทางการเมืองในการให้นานาชาติคว่ำบาตรทางเศรษฐกิจกับอิรัก โดยการไม่ทำการค้าใด ๆ กับอิรักเช่น การซื้อขายน้ำมัน เป็นต้นการใช้พลังอำนาจทางการทูตของสหรัฐอเมริกาในการเจรจาสงบศึก และให้อิรักถอนกำลังทหารออกจากคูเวต รวมถึงการข่มขู่ว่าจะใช้อำนาจทางการทหารของสหรัฐอเมริกา และการใช้พลังอำนาจทางการทหารสหรัฐอเมริกาเป็นการใช้ทรัพยากรแห่งชาติวิธีสุดท้ายของสหรัฐอเมริกา โดยการรวบรวมกองกำลังผสมของนานาชาติเข้าด้วยกันเพื่อต่อต้านการรุกรานจากอิรักจนอิรักต้องถอนกำลังทหารออกจากคูเวตและพ่ายแพ้ไปในที่สุด เป็นผลให้สหรัฐอเมริการับรู้วัตถุประสงค์ของชาติในการป้องกันผลประโยชน์ของชาติ (Tan, 1998)

นโยบายแห่งชาติ จากการตัดสินใจในมหายุทธศาสตร์ สหรัฐอเมริกาได้กำหนดนโยบายแห่งชาติในรูปแบบของคำแนะนำกว้าง ๆ ที่เกี่ยวกับบทบาทโดยรวมในการแสวงหาและติดตามผลประโยชน์แห่งชาติ หรือวัตถุประสงค์แห่งชาติ นโยบายนี้คือจุดเริ่มต้นสำหรับการกำหนดยุทธศาสตร์ที่ระดับชาติ นโยบายแห่งชาติคือการลำเลียงในรูปแบบการดำเนินการที่ซ้ำ ๆ และสะสม ตั้งแต่การกำหนดความมั่นคงแห่งชาติอย่างเป็นทางการและประกาศเป็นถ้อยแถลง โดยผู้นำประเทศ และคณะรัฐมนตรีด้วยการนำเสนอแบบซ้ำ ๆ ที่เห็นปรากฏอยู่ในการแสดงผ่านสื่อโทรทัศน์ในปัจจุบันโดยมีความถี่ที่ไม่แน่นอน ความมุ่งประสงค์ทางการเมืองคือ สิ่งที่ถูกระบุไว้ในนโยบาย จากภาพที่ 2-6 นโยบายคือการแสดงออกของความต้องการขั้นสุดท้ายของรัฐหรือสภาพสิ้นสุดที่ต้องการ (Desired End State) ที่ถูกแสวงหาโดยรัฐบาล (Yarger, 2006a)

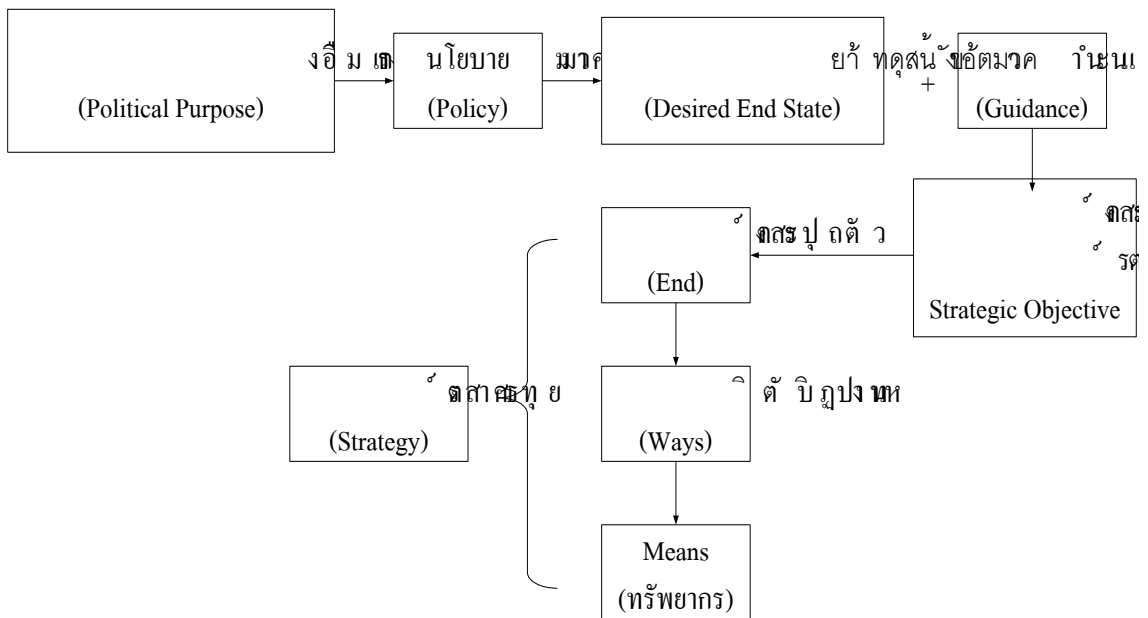

ภาพที่ 2-6 ลำดับการกำหนดยุทธศาสตร์  
ที่มา: ประยุกต์มาจาก Yarger, 2006a, p. 51

นโยบายจะครอบงำยุทธศาสตร์ด้วยการรวมกันของความต้องการขั้นสุดท้ายของรัฐหรือสภาพสิ้นสุดที่ต้องการ (Desired end state) และคำแนะนำ (Guidance) ซึ่งคำแนะนำจะได้มาจากผู้นำประเทศหรือผู้ที่มีอำนาจตัดสินใจในระดับยุทธศาสตร์นั้น ๆ การวิเคราะห์ความต้องการขั้นสุดท้ายหรือสภาพสิ้นสุดรวมถึงคำแนะนำเป็นการดำเนินการเพื่อแปรเปลี่ยนไปเป็นวัตถุประสงค์เชิงยุทธศาสตร์ วัตถุประสงค์จะต้องตอบสนองความมุ่งหวัง การเน้น และการให้เหตุผลสำหรับการดำเนินงานที่เป็นรูปธรรมในยุทธศาสตร์ นโยบายจะต้องถูกตัดแปลงตามสภาพที่แท้จริงของ

สภาพแวดล้อมเชิงยุทธศาสตร์ และถูกตัดแปลงตามข้อจำกัดของพลังอำนาจ ดังนั้นนโยบายทำให้มั่นใจได้ว่ายุทธศาสตร์จะแสวงหาความเหมาะสมในจุดมุ่งหมาย ขณะเดียวกันยุทธศาสตร์ก็เป็นการบ่งบอก การดำเนินงานของนโยบายด้วยการใช้ศิลปะของความเป็นไปได้ ซึ่งสอดคล้องกับคำนิยามของวิทยาลัยกองทัพบกสหรัฐอเมริกา (Yarger, 2006a cited in Gary, 2008, p.3) ที่ให้ความหมายนโยบายไว้ว่า

“นโยบายคือการแสดงออกของสภาพสิ้นสุดที่ต้องการซึ่งแสวงหาโดยรัฐบาลในรูปแบบที่เหมาะสมนั้น จะต้องชัดเจนในการเชื่อมต่อระหว่างคำแนะนำสำหรับการใช้เครื่องมือแห่งอำนาจในการบรรลุความต้องการขั้นสุดท้ายหรือสภาพสิ้นสุด ตั้งแต่หนึ่งความต้องการหรือมากกว่านั้น”

ส่วน Colin (1999, p. 55 cited in Gary, 2008, p. 3) กล่าวไว้ว่า

“นโยบายคือผลผลิตทางการเมือง”

และ Yarger. (2006a, p. 49) กล่าวไว้ว่า

“...จากมุมมองความมั่นคงแห่งชาติ ยุทธศาสตร์ถูกแปลงจากนโยบายโดยมีความสัมพันธ์ถึงการปกป้อง หรือการเพิ่มพูนผลประโยชน์แห่งชาติในสภาพแวดล้อมระหว่างประเทศ”

Hart (1991, p. 322 cited in Gary, 2008, p. 3) กล่าวไว้ว่า

“วัตถุประสงค์ทางการเมืองที่กำหนดในนโยบายจะต้องอยู่ในรูปแบบที่สามารถดำเนินการได้ ในกรณีเป็นความมุ่งประสงค์ทางการทหาร”

ดังนั้นยุทธศาสตร์และสงครามใด ๆ มีความต้องการการให้คำแนะนำเกี่ยวกับยุทธศาสตร์และนโยบาย โดยยุทธศาสตร์และนโยบายมีความสัมพันธ์ที่ไม่สามารถแยกออกจากกันได้

ขั้นตอนการกำหนดยุทธศาสตร์ โดยธรรมชาติในรายละเอียดของขั้นตอนการกำหนดยุทธศาสตร์คือ การลำดับความเหมาะสมของการออกแบบวิเคราะห์เพื่อแสวงหาทางเลือกในการเผชิญหน้ากับการยอมรับความไม่แน่นอนของสภาพแวดล้อมเชิงยุทธศาสตร์ ซึ่งขั้นตอนโดยทั่วไปของการกำหนดยุทธศาสตร์ (Bartholomees, 2006) ดังนี้

1. การกำหนดผลประโยชน์แห่งชาติ
2. กำหนดและตรวจสอบลำดับของความเข้มข้นในแต่ละผลประโยชน์
3. ตรวจสอบประเด็น แนวโน้ม และความท้าทาย (อุปสรรค และ โอกาส)

ที่เกี่ยวข้องกับผลประโยชน์แห่งชาติ กำหนดและตรวจสอบวัตถุประสงค์

4. พิจารณาทางเลือกในการใช้แนวคิด หรือหนทางปฏิบัติ หรือแนวทางการดำเนินการ (Coerce of actions) ร่วมกับการพิจารณาความจำเป็นในการใช้ทรัพยากร ที่สามารถนำไปใช้ให้เกิดประโยชน์ต่อการบรรลุวัตถุประสงค์

5. ทดสอบยุทธศาสตร์โดยใช้ความเป็นไปได้ (Feasibility) ความยอมรับได้ (Acceptability) และความเหมาะสม (Suitability) ในการพิจารณาเลือกยุทธศาสตร์

6. ดำเนินการประเมินความเสี่ยง

7. นำเสนอการชี้แนะทางนโยบาย

ในการวิเคราะห์นั้นจะต้องกำหนดรายการอุปสรรคและโอกาส ส่วนด้านผลประโยชน์ จะต้องตรวจสอบและอธิบายถึงอะไรคือหนทางปฏิบัติที่ทำให้เกิดผลกระทบต่อผลประโยชน์แห่งชาติ การวิเคราะห์ควรที่จะแสวงหากำหนดโอกาสและอุปสรรคที่มีต่อผลประโยชน์แห่งชาติ การวิเคราะห์เชิงยุทธศาสตร์ไม่เพียงแต่จะมีผลต่อนโยบายแห่งชาติในปัจจุบัน แต่การวิเคราะห์เชิงวิทยาศาสตร์จะช่วยกำหนดคำแนะนำเพื่อเปลี่ยนแปลงนโยบาย หรือสร้างนโยบายใหม่ การวิเคราะห์ควรมีคำถาม (Bartholomees, 2006) ดังนี้

1. อะไรคือนโยบายปัจจุบันหรือนโยบายก่อนหน้านี้

2. ใครคือผู้ปฏิบัติที่สำคัญในการทำยุทธศาสตร์

3. อะไรคือผลประโยชน์แห่งชาติ และ/หรือนโยบายแห่งชาติ

4. ประเด็นใดที่เกี่ยวข้องและไม่เกี่ยวข้องกับผลประโยชน์แห่งชาติ หรือนโยบายแห่งชาติ

5. อะไรคือตัวเลือกที่เป็นไปได้อื่น ๆ ในการใช้พลังอำนาจแห่งชาติ เพื่อการบรรลุนโยบายภายใต้การพิจารณา

6. ทำอย่างไรนโยบายจึงจะเหมาะสม

หลังจากได้ยุทธศาสตร์ที่เหมาะสมแล้ว ในการดำเนินการยุทธศาสตร์ จะต้องมีการเฝ้าติดตามความสำเร็จหรือความล้มเหลว (Monitor for success or failure) ของการดำเนินการยุทธศาสตร์ หรือต้องมีการเปลี่ยนแปลงแก้ไข (Modification) การดำเนินการยุทธศาสตร์อยู่ตลอดเวลา トラบใดที่ยังใช้ยุทธศาสตร์ดังกล่าวอยู่

อย่างไรก็ตามการกำหนดยุทธศาสตร์ตามตัวของวิทยาลัยกองทัพบกสหรัฐอเมริกา พบว่ามีจุดบกพร่องอยู่ 2 ประการ (Gary, 2008) ดังนี้

ประการที่ 1 มหายุทธศาสตร์และวิสัยทัศน์เชิงยุทธศาสตร์ ได้ถูกควมรวมไว้เป็นเรื่องเดียวกัน อาจเป็นสิ่งที่ไม่ถูกต้อง Kennedy (1991, pp. 2-3) อธิบายว่า

“มหายุทธศาสตร์ คือ ชั้นสูงสุดในรูปแบบของยุทธศาสตร์และถูกเกี่ยวพันด้วยการดำเนินการในการนำไปใช้ การรวบรวม และการกำหนดใช้ของพลังอำนาจแห่งชาติทั้งหมด”

Senge (1994, pp. 223-224 cited in Gary, 2008, p.10) อธิบายว่า

“วิสัยทัศน์ คือ การวาดภาพของความปรารถนาในอนาคตในสิ่งที่ต้องการจะไปถึง การสร้างวิสัยทัศน์ด้วยความมุ่งประสงค์และผลประโยชน์ เป็นการสร้างความคิดที่ใช้ปกครอง (Governing ideas)”

ดังนั้นแนวความคิดที่ใช้ปกครองนี้คือ นโยบายที่ไปกำหนดยุทธศาสตร์

ประการที่ 2 ตัวแบบนี้จะหยุดการดำเนินงานหลังการกำหนดมหายุทธศาสตร์หรือยุทธศาสตร์ความมั่นคงแห่งชาติ ยุทธศาสตร์นั้นไม่ได้หยุดที่ตรงนี้ แต่สามารถดำเนินการต่อไปได้ในยุทธศาสตร์ระดับหน้าที่ (Functional strategies) ซึ่งประกอบไปด้วย ยุทธศาสตร์การป้องกันประเทศ (National defense strategy) ยุทธศาสตร์การทหารแห่งชาติ (National military strategy) ยุทธศาสตร์การป้องกันมาตุภูมิ (Homeland defense strategy) และยุทธศาสตร์บริเวณ (Theater strategy)

ในส่วนของยุทธศาสตร์ชาติไทย คณะนักศึกษาวิทยาลัยป้องกันราชอาณาจักร (2552 อ้างถึงใน ไชยสิทธิ์ ตันตยกุล, 2554, หน้า 51-53) ได้กำหนดกระบวนการทางยุทธศาสตร์ของไทย โดยแสดงองค์ประกอบยุทธศาสตร์ 3 ประการ ได้แก่ จุดมุ่งหมาย (Ends) แนวทาง (Ways) และเครื่องมือหรือทรัพยากร (Means) ซึ่งมีองค์ประกอบยุทธศาสตร์ ที่เหมือนกันกับโครงสร้างและกระบวนการทางยุทธศาสตร์ในภาพที่ 2-5 แต่มีความแตกต่างในการวางตำแหน่งขององค์ประกอบยุทธศาสตร์ดังภาพที่ 2-7

จากภาพที่ 2-7 เมื่อจำแนกผลประโยชน์แห่งชาติแล้วจะได้วัตถุประสงค์ มูลฐานแห่งชาติ ซึ่งจะไม่มีการเปลี่ยนแปลงไปตามห้วงระยะเวลา (เนื่องจากเป็นเรื่องสำคัญที่ต้องตอบสนองต่อภารกิจราช การมีอำนาจอธิปไตยและบูรณภาพแห่งดินแดน การดำรงอยู่อย่างมั่นคงของสถาบันหลักของชาติ การมีอุดมการณ์และเอกลักษณ์ของชาติ ตลอดจนการมีเศรษฐกิจที่มั่นคง ประชาชนมีความเป็นอยู่ที่อุดมสมบูรณ์และมีเกียรติศักดิ์ศรีในประชาคมระหว่างประเทศ) เมื่อได้วัตถุประสงค์มูลฐานแห่งชาติแล้วต้องนำไปตรวจสอบกับสภาพแวดล้อมทั้งจากปัจจัยภายนอกประเทศและปัจจัยภายในประเทศ โดยพิจารณาแรงผลักดันและแนวโน้มที่กระทบต่อความมั่นคงของประเทศเพื่อกำหนดเป็นวัตถุประสงค์เพื่อเลือกเนื่องจากข้อจำกัดในเรื่องทรัพยากรของประเทศและขีดความสามารถอันเป็นกำลังอำนาจของชาติที่มีอยู่อย่างจำกัด อันนำไปสู่การกำหนดเป็นวัตถุประสงค์เฉพาะแห่งชาติที่เปลี่ยนแปลงไปตามสภาพแวดล้อมตามกรอบระยะเวลาต่าง ๆ ซึ่งจะต่างจากโครงสร้างและกระบวนการกำหนดยุทธศาสตร์ในภาพที่ 2-6 ที่ดำเนินการตรวจสอบกับสภาพแวดล้อมทั้งจากปัจจัยภายนอกประเทศและปัจจัยภายในประเทศก่อนที่จะนำไปสู่การ

วิเคราะห์จุดมุ่งหมายของชาติที่ต้องรักษาไว้ซึ่งผลประโยชน์แห่งชาติ และกำหนดเป็นยุทธศาสตร์ในภาพรวมหรือมหายุทธศาสตร์ และเมื่อได้วัตถุประสงค์เฉพาะแห่งชาติ แล้วจะต้องพิจารณาสอดคล้องกับวัตถุประสงค์มูลฐานแห่งชาติ จึงนำไปสู่การกำหนดนโยบายความมั่นคงแห่งชาติเพื่อเลือก โดยต้องพิจารณาถึงผลดีและผลเสียของนโยบายนั้นเพื่อลดความเสี่ยงและเพิ่มโอกาสของความได้เปรียบให้มากที่สุดในการกำหนดเป็นนโยบายความมั่นคงแห่งชาติ และนำนโยบายที่ได้นำมาวิเคราะห์ถึงความเหมาะสมความเป็นไปได้ของการดำเนินงานตามนโยบายโดยพิจารณาถึงปัจจัยที่จะสนับสนุนให้บรรลุผลและลดอุปสรรคที่จะขัดขวางลงเพื่อกำหนดเป็นมาตรการเฉพาะที่จะนำไปสู่การปฏิบัติต่อไป



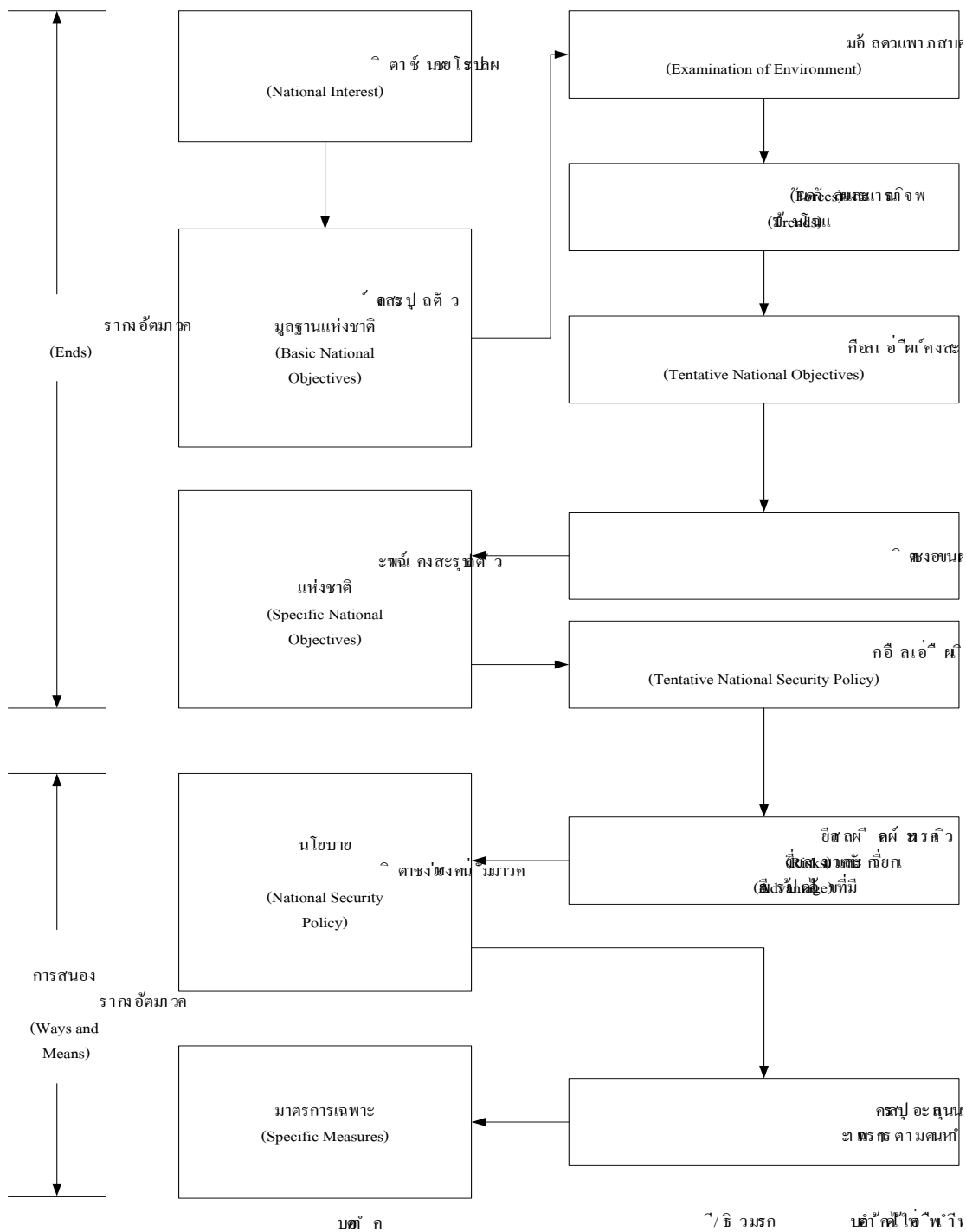

ภาพที่ 2-7 โครงสร้างและกระบวนการทางยุทธศาสตร์ชาติไทย  
(ไชยสิทธิ์ ดันตยกุล, 2554, หน้า 52)

นอกจากนี้ สุรพล เพื่อนอัยกา (2554) ได้อธิบายถึง แนวความคิดในการกำหนด ยุทธศาสตร์ชาติ ไว้ว่า

“ยุทธศาสตร์ชาติควรประกอบไปด้วย ความมั่นคง (Security) ความมั่งคั่ง (Prosperity) และความมีเกียรติภูมิ (Integrity) โดยการทำให้เกิดความมั่นคงนั้นคือการป้องกันชาติจากรุกรานจากภัยคุกคามภายนอก และภัยคุกคามภายในประเทศ ดังนั้นจึงต้องกำหนดยุทธศาสตร์ความมั่นคงแห่งชาติ (National security strategy) ซึ่งทุกหน่วยงานทั้งภาครัฐและเอกชนควรร่วมกันรับผิดชอบ โดยจัดเป็นสภากความมั่นคงแห่งชาติ มารับหน้าที่นี้โดยเฉพาะ ส่วนทางด้านความมั่งคั่ง ควรถูกกำหนดเป็นยุทธศาสตร์ความมั่งคั่งแห่งชาติ (National prosperity strategy) ซึ่งทุกหน่วยงานทั้งภาครัฐและเอกชนควรร่วมกันรับผิดชอบ โดยจัดตั้งเป็นสภาพัฒนาเศรษฐกิจและสังคมแห่งชาติ มารับหน้าที่นี้โดยเฉพาะ และสุดท้ายทางด้านความมีเกียรติภูมิควรถูกกำหนดเป็นยุทธศาสตร์ความมีเกียรติภูมิแห่งชาติ (National dignity strategy) ซึ่งทุกหน่วยงานทั้งภาครัฐและเอกชนควรร่วมกันรับผิดชอบ โดยจัดตั้งเป็นหน่วยงานเฉพาะที่เหมาะสม มารับหน้าที่นี้”

ซึ่งการกำหนดตัวแบบยุทธศาสตร์ความมั่นคงแห่งชาติอาจจะกำหนดได้ตามตัวอย่าง ดังภาพที่ 2-8

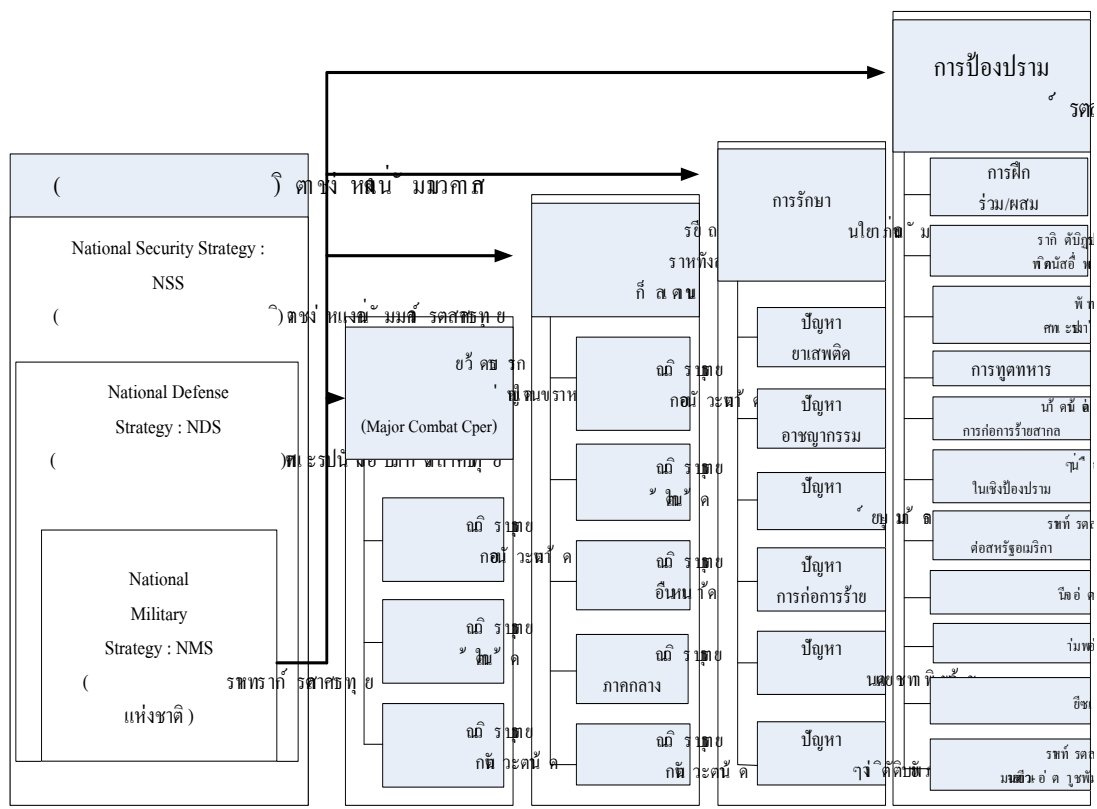

ภาพที่ 2-8 ตัวแบบยุทธศาสตร์ความมั่นคงแห่งชาติ  
ที่มา: ประยุกต์มาจาก สุรพล เฟื่อนอัยกา, 2554

และจากแนวคิดความมั่นคงแห่งชาติ ให้ความหมายของความมั่นคงแห่งชาติ และความมั่นคงของรัฐไทย ไว้เหมือนกัน และแม้ว่า “ชาติ” กับ “รัฐ” จะมีความหมายแตกต่างกันก็ตาม แต่ส่วนมากมักนิยมใช้ “ความมั่นคงแห่งชาติ” มากกว่า ตามหลักรัฐศาสตร์ในปัจจุบัน มักไม่นิยมใช้คำว่า “ชาติ” แต่จะใช้คำว่า “รัฐชาติ” (Nation-State) หรือ คำว่า “รัฐ” (State) ดังนั้น ยุทธศาสตร์ชาติไทย คือ ยุทธศาสตร์รัฐไทย และในการศึกษาคำนี้จึงใช้คำว่า ยุทธศาสตร์ชาติของรัฐไทยในการนำเสนอข้อมูล แทนคำว่า ยุทธศาสตร์ชาติไทยจากแนวคิดและทฤษฎีข้างต้น สรุปได้ว่ายุทธศาสตร์ชาติของรัฐไทย หมายถึง วิธีการที่จะนำพลังอำนาจมาใช้ให้บรรลุวัตถุประสงค์ที่กำหนดไว้ โดยต้องเชื่อมความสัมพันธ์ด้วยการประยุกต์องค์ประกอบหลัก ได้แก่ วัตถุประสงค์ หนทางปฏิบัติ และเครื่องมือหรือทรัพยากร เพื่อส่งเสริมและปกป้องผลประโยชน์ของรัฐไทย

แนวคิดการวิเคราะห์ข้อมูลเชิงประวัติศาสตร์

คำว่า “ประวัติศาสตร์” หรือ History ในภาษาอังกฤษมาจากรากศัพท์ภาษากรีก ที่ว่า “Historia” ซึ่งหมายถึง “การเรียนรู้” โดย หลุยส์ กอตซ์ลัค (2525 อ้างถึงใน ชิตติมา พิทักษ์ไพรวรรณ, 2525, หน้า 9) ได้เสนอนิยามของประวัติศาสตร์ไว้ว่า

“ประวัติศาสตร์ คือ เรื่องอดีตของมนุษยชาติ”

ถึงแม้ว่าการศึกษาเกี่ยวกับอดีตของมนุษยชาติ เป็นภารกิจหลักของนักประวัติศาสตร์ หากในเชิงปฏิบัติแล้ว หลุยส์ กอตซ์ลัค (2525 อ้างถึงใน ชิตติมา พิทักษ์ไพรวรรณ, 2525, หน้า 9) กล่าวว่า “นักประวัติศาสตร์ยังไม่อาจบรรลุเป้าหมายได้อย่างสมบูรณ์ เนื่องจากจะพบอุปสรรคที่สำคัญ 2 ประการ ได้แก่ ประการที่ 1 เรื่องราวในอดีตของมนุษยชาติมีมากมายเกินกว่าที่เราจะสามารถสังเกตจำได้ กิจกรรมส่วนใหญ่ของมนุษย์จึงเกิดขึ้นโดยไม่ทิ้งร่องรอย หรือหลักฐานเอาไว้ หรือถ้ามีหลักฐานก็ไม่อาจยืนยันข้อเท็จจริงได้อย่างสมบูรณ์ ดังนั้นความรู้ทางประวัติศาสตร์จึงถูกจำกัดโดยความไม่สมบูรณ์ของหลักฐานนั่นเอง และประการที่ 2 หลักฐานที่มีจำนวนน้อยที่หลงเหลืออยู่ เป็นหลักฐานที่ไม่สะท้อนความจริงในเชิงวัตถุวิสัย (Objective reality) เพราะสิ่งที่เป็วัตถุวิสัย จะปรากฏอย่างอิสระอยู่นอกเหนือความคิดของมนุษย์ แต่ประวัติศาสตร์ส่วนใหญ่จะมีรากฐานอยู่บนความทรงจำ ซึ่งเป็นหลักฐานที่เป็นข้อเขียนหรือคำพูด ดังนั้นจึงมีแนวโน้มจะเป็นอัตวิสัย (Subjective) อยู่มาก ความไม่สมบูรณ์และเป็นอัตวิสัยของหลักฐานนี้ที่ทำให้การศึกษาเรื่องราวในอดีตของมนุษยชาตินั้น นักประวัติศาสตร์ต้องพยายามสร้างมโนภาพที่น่าจะเป็นไปได้มากที่สุดที่เกิดขึ้นในอดีตโดยอาศัยหลักฐานที่หลงเหลืออยู่ รวมทั้งนำเอาปัจจัยแวดล้อมต่าง ๆ มาช่วยในการวินิจฉัย กระบวนการทบทวนมโนภาพเกี่ยวกับข้อมูลในอดีตดังกล่าว เรียกอีกอย่างหนึ่งว่าการเขียนประวัติศาสตร์หรือประวัติศาสตร์นิพนธ์ (Historiography)”

หลุยส์ กอตซ์ลัค (2525 อ้างถึงใน ชิตติมา พิทักษ์ไพรวรรณ, 2525, หน้า 10) ได้อธิบายว่า

“ถึงแม้ว่าประวัติศาสตร์นิพนธ์เชิงอุดมคติมีจุดมุ่งหมายในการสร้างมโนภาพในอดีตเป็นเชิงวิทยาศาสตร์ แต่ในทางปฏิบัติแล้ว กลับไม่ได้เป็นเช่นนั้น เนื่องจากว่านักประวัติศาสตร์จะเข้ามามีบทบาทสำคัญในการคัดเลือกข้อมูล การจัดระเบียบข้อมูล การเน้นความสำคัญ หรือลดความสำคัญของข้อมูล รวมถึงการจัดลำดับความเป็นเหตุเป็นผลของข้อมูล ดังนั้น ประวัติศาสตร์นิพนธ์จึงมีความเป็นอัตวิสัยอย่างหลีกเลี่ยงไม่ได้”

สอดคล้องกับที่สุชาติ สวัสดิ์ศรี (2527, หน้า 3-4 อ้างถึงใน ชาญวิทย์ เกษตรศิริ, 2554) ได้ให้ความเห็นว่า

“เมื่อเราหยิบผลงานทางประวัติศาสตร์ขึ้นมาอ่าน สิ่งแรกที่เราพบไม่ใช่ข้อเท็จจริงที่ประกอบกันเป็นประวัติศาสตร์ล้วน ๆ หากแต่อาจเป็นสิ่งที่นักประวัติศาสตร์ได้เรียบเรียงขึ้นมา มากกว่า ผลงานทางประวัติศาสตร์หรือบันทึกต่าง ๆ ที่เราอ่าน จึงอาจไม่ใช่ข้อเท็จจริงโดยเนื้อแท้ เพราะได้กลายรูปมาเป็นการคัดเลือก ตัดทอน หรือรวบรวมเรื่องเพื่อทำความตกลงใจก่อนที่จะเขียนขึ้นมา นั่นเอง”

การศึกษาประวัติศาสตร์มีข้อควรระวังที่ต้องพิจารณา 3 ประการ ได้แก่ ประการที่ 1 นักประวัติศาสตร์ไม่ควรมองข้ามบทบาทที่สำคัญในการเลือกข้อเท็จจริงที่เหมาะสม และตัดสินใจว่าความจริงอะไรบ้างที่ควรให้ความสำคัญ รวมถึงความจริงอะไรบ้างที่ตัดทิ้งไปได้ ตัวอย่างเช่น นับแต่โบราณกาลมา มีผู้คนจำนวนมากเดินข้ามแม่น้ำรูบิคอน (Rubicon) หากแต่มีเพียงการข้ามแม่น้ำดังกล่าวของจูเลียส ซีซาร์ (Julius Caesar) เมื่อ 49 ปีก่อนคริสต์ศักราชเท่านั้นที่นักประวัติศาสตร์ถือว่ามีความสำคัญ อีกตัวอย่างหนึ่งก็คือ ผู้บันทึกพงสาวดารในสมัยกลางของยุโรป มักจะเลือกบันทึกเรื่องราวที่เกี่ยวข้องกับศาสนาเสียเป็นส่วนใหญ่ จนทำให้คนรุ่นหลังที่มาอ่านพงสาวดารอาจเข้าใจผิดได้ว่าประวัติศาสตร์ยุคกลางมีแต่เรื่องศาสนาเท่านั้น ดังนั้น ความเชื่อที่ว่าข้อมูลทางประวัติศาสตร์แท้ ๆ ที่เป็นวัตถุวิสัยและเป็นอิสระจากการตีความของนักประวัติศาสตร์นั้นถือเป็นความเข้าใจผิดเพราะในความจริงแล้วข้อมูลทางประวัติศาสตร์ไม่ได้สืบทอดมาถึงปัจจุบันอย่างสมบูรณ์ ประการที่ 2 นักประวัติศาสตร์ต้องมีจินตนาการ เพื่อที่จะเข้าใจความคิดที่อยู่เบื้องหลังผู้ที่ศึกษา ซึ่งการมีจินตนาการดังกล่าวนี้ไม่ใช่เรื่องง่าย ได้ชี้ให้เห็นถึงความยากลำบากของนักประวัติศาสตร์เสรีนิยม คริสตศวรรษที่ 19 ที่จะมจินตนาการในการทำความเข้าใจเรื่องราวในยุคกลาง เนื่องจากนักประวัติศาสตร์กลุ่มดังกล่าว ถูกอบรมมาให้ผูกพันกับรัฐชาติ ทำให้พวกนักประวัติศาสตร์กลุ่มนั้น ไม่อาจทำความเข้าใจความรู้สึกนึกคิดของมนุษย์ในยุคกลางที่มีความผูกพันรวมศูนย์อยู่กับศาสนจักรได้อย่างสมบูรณ์ และ ประการสุดท้าย ประการที่ 3 ถึงแม้ว่านักประวัติศาสตร์จะพยายามทำความเข้าใจในสิ่งที่เกิดขึ้นในอดีต หากแต่พวกเขายังผูกพันอยู่กับกาลเวลา และสภาวะในยุคสมัยของเขา ซึ่งเขาไม่สามารถแยกตัวออกมาได้ ดังนั้น ภาษา หรือการ

เลือกใช้คำของนักประวัติศาสตร์ เช่น สงคราม จักรวรรดิ และประชาธิปไตย เป็นต้น จึงเป็นการนำเอาคำในความหมายในปัจจุบันไปใช้อธิบายเรื่องราวในอดีต ซึ่งการใช้คำดังกล่าว มักมีความโน้มเอียงทางการเมืองแฝงมาด้วย นักประวัติศาสตร์จึงไม่ได้เป็นส่วนหนึ่งของอดีต แต่เป็นส่วนหนึ่งของปัจจุบัน (คาร์ร, 2525 อ้างถึงใน ซาติชาย พณานานนท์, 2531)

อย่างไรก็ตามทฤษฎีที่มองประวัติศาสตร์อย่างสุดโต่งเกินไป และทฤษฎีที่มองว่าประวัติศาสตร์ คือ ผลผลิตที่เป็นอัตวิสัยล้วน ๆ โดยผ่านการตีความของนักประวัติศาสตร์ อาจจะไม่สามารถนำมาเป็นข้อสรุปในการศึกษาได้ และอีกทฤษฎีหนึ่งที่ว่า ประวัติศาสตร์ คือ การรวบรวมข้อเท็จจริงอย่างเป็นวัตถุวิสัย และให้ความสำคัญต่อข้อเท็จจริงเหนือการตีความ ซึ่งในความเป็นจริงแล้วนักประวัติศาสตร์และข้อมูลต่างตั้งอยู่บนพื้นฐานของความเสมอภาค และพึงพาอาศัยกัน เพราะนักประวัติศาสตร์ไม่อาจตีความได้ ถ้าไม่มีข้อมูล และข้อมูลก็ไม่อาจตีความหมายได้ ถ้าหากไม่มีนักประวัติศาสตร์จึงสรุปว่า ประวัติศาสตร์ คือ กระบวนการอันต่อเนื่องของปฏิสัมพันธ์ระหว่างนักประวัติศาสตร์ กับข้อมูลของนักประวัติศาสตร์ ดังนั้น ประวัติศาสตร์ คือ บทสนทนาที่ไม่มีที่สิ้นสุด ระหว่างปัจจุบันกับอดีต (คาร์ร, 2525 อ้างถึงใน ซาติชาย พณานานนท์, 2531)

เจริงศักดิ์ ชูรธรรม (ม.ป.ป.) ได้เรียบเรียงขั้นตอนวิธีการทางประวัติศาสตร์ ไว้ 5 ขั้นตอน ดังนี้

การกำหนดเป้าหมาย เป็นขั้นตอนแรกที่นักประวัติศาสตร์ต้องมีจุดประสงค์ชัดเจนว่า จะต้องศึกษาอะไร เวลาในอดีตส่วนไหน ยุคสมัยอะไร และเพราะเหตุใด เป็นการตั้งคำถามที่ต้องการศึกษา นักประวัติศาสตร์ต้องอาศัยการอ่าน การสังเกต และควรต้องมีความรู้กว้าง ๆ ทางประวัติศาสตร์ในเรื่องนั้น ๆ มาก่อนบ้าง ซึ่งคำถามหลักที่นักประวัติศาสตร์ควรคำนึงถึงอยู่ตลอดเวลาก็คือทำไม และเกิดขึ้นได้อย่างไร

การรวบรวมข้อมูล หลักฐานทางประวัติศาสตร์ที่ให้ข้อมูล มีทั้งหลักฐานที่เป็นลายลักษณ์อักษร และหลักฐานที่ไม่เป็นลายลักษณ์อักษร มีทั้งหลักฐานที่เป็นขั้นต้น (ปฐมภูมิ) และหลักฐานที่เป็นขั้นรอง (ทุติยภูมิ) การรวบรวมหลักฐานขั้นต้นนั้นมีความสำคัญและน่าเชื่อถือมากกว่าหลักฐานขั้นรอง แต่หลักฐานขั้นรองอธิบายเรื่องราวให้เข้าใจได้ง่ายกว่าหลักฐานขั้นต้น ในการรวบรวมข้อมูลประเภทต่าง ๆ ดังกล่าว ควรเริ่มต้นจากการศึกษาหลักฐานขั้นรอง แล้วจึงศึกษาหลักฐานขั้นต้น ถ้าเป็นหลักฐานประเภทไม่เป็นลายลักษณ์อักษร ควรเริ่มต้นจากผลการศึกษาของนักวิชาการที่เชี่ยวชาญในแต่ละด้าน ก่อนที่จะไปศึกษาจากข้อมูลจริง หรือสถานที่จริง การศึกษาประวัติศาสตร์ที่ดีควรใช้ข้อมูลหลายประเภท ขึ้นอยู่กับผู้ศึกษาต้องการศึกษาเรื่องอะไร ดังนั้น การรวบรวมข้อมูลที่ควรจะต้องจดบันทึกรายละเอียดต่าง ๆ ทั้งข้อมูลและแหล่งข้อมูลให้สมบูรณ์และถูกต้อง เพื่อการอ้างอิงที่น่าเชื่อถือ

การประเมินคุณค่าของหลักฐาน การตรวจสอบหลักฐานและข้อมูลในหลักฐานเหล่านั้นว่า มีความน่าเชื่อถือหรือไม่ ประกอบด้วยการวิพากษ์หลักฐานและวิพากษ์ข้อมูลโดยขั้นตอนทั้ง 2 จะกระทำควบคู่กันไป เนื่องจากการตรวจสอบหลักฐานต้องพิจารณาจากเนื้อหา หรือข้อมูลภายในหลักฐานนั้น และในการวิพากษ์ข้อมูลก็ต้องอาศัยรูปลักษณะของหลักฐานภายนอกประกอบด้วย การวิพากษ์หลักฐานหรือวิพากษ์ภายนอก การวิพากษ์หลักฐาน (External criticism) คือ การพิจารณาตรวจสอบหลักฐานที่ได้คัดเลือกไว้แต่ละชิ้นว่ามีความน่าเชื่อถือเพียงใด แต่เป็นเพียงการประเมินตัวหลักฐาน มิได้มุ่งที่ข้อมูลในหลักฐาน ดังนั้น ขั้นตอนนี้เป็นการสกัดหลักฐานที่ไม่น่าเชื่อถือออกไป การวิพากษ์ข้อมูลหรือวิพากษ์ภายใน การวิพากษ์ข้อมูล (Internal criticism) คือ การพิจารณาเนื้อหาหรือความหมายที่แสดงออกในหลักฐาน เพื่อประเมินว่าน่าเชื่อถือเพียงใด โดยเน้นถึงความถูกต้อง คุณค่า ตลอดจนความหมายที่แท้จริง ซึ่งนับว่ามีความสำคัญต่อการประเมินหลักฐานที่เป็นลายลักษณ์อักษร เพราะข้อมูลในเอกสารมีทั้งที่คลาดเคลื่อน และมีอคติของผู้บันทึกแฝงอยู่ หากนักประวัติศาสตร์ละเลยการวิพากษ์ข้อมูลผลที่ออกมาอาจจะผิดพลาดจากความเป็นจริง

การตีความหลักฐาน เป็นการพิจารณาข้อมูลในหลักฐานว่าผู้สร้างหลักฐานมีเจตนาที่แท้จริงอย่างไร โดยดูจากลีลาการเขียนของผู้บันทึกและรูปร่างลักษณะโดยทั่วไปของประติสัมพันธ์ต่าง ๆ เพื่อให้ได้ความหมายที่แท้จริง ซึ่งอาจแอบแฝงโดยเจตนาหรือไม่ก็ตามในการตีความหลักฐาน นักประวัติศาสตร์จึงต้องพยายามจับความหมายจากสำนวนโวหาร ทักษะคติ ความเชื่อ ของผู้เขียนและสังคมในยุคนั้นประกอบด้วย เพื่อที่จะได้ทราบว่าถ้อยความนั้นนอกจากจะหมายความตามตัวอักษรแล้ว ยังมีความหมายที่แท้จริงอะไรแฝงอยู่

การสังเคราะห์ข้อมูล เป็นขั้นตอนสุดท้ายของวิธีการทางประวัติศาสตร์ ซึ่งผู้ศึกษาค้นคว้าจะต้องเรียบเรียงเรื่อง หรือนำเสนอข้อมูลในลักษณะที่เป็นการตอบหรืออธิบายความอยากรู้ ข้อสงสัย ตลอดจนความรู้ใหม่ ความคิดใหม่ที่ได้จากการศึกษาค้นคว้านั้น ในขั้นตอนนี้ ผู้ศึกษาจะต้องนำข้อมูลที่ผ่านการตีความมาวิเคราะห์ หรือแยกแยะเพื่อจัดแยกประเภทของเรื่อง โดยเรื่องเดียวกันควรจัดไว้ด้วยกัน รวมทั้งเรื่องที่เกี่ยวข้องหรือสัมพันธ์กัน เรื่องที่เป็นเหตุเป็นผลซึ่งกันและกัน จากนั้นจึงนำเรื่องทั้งหมดมาสังเคราะห์หรือรวมเข้าด้วยกัน คือ เป็นการจำลองภาพบุคคลหรือเหตุการณ์ในอดีตขึ้นมาใหม่ เพื่อให้เห็นความสัมพันธ์และความต่อเนื่อง โดยอธิบายถึงสาเหตุต่าง ๆ ที่ทำให้เกิดเหตุการณ์ เหตุการณ์ที่เกิดขึ้น และผล ทั้งนี้ผู้ศึกษาอาจนำเสนอเป็นเหตุการณ์พื้นฐานหรือเป็นเหตุการณ์เชิงวิเคราะห์ก็ได้ ขึ้นอยู่กับจุดมุ่งหมายของการศึกษา

แนวคิดและทฤษฎีเกี่ยวกับการกำหนดวาระนโยบาย

ผู้สร้างวาระนโยบายจะเป็นผู้ที่นำปัญหาต่าง ๆ เข้าสู่วาระนโยบายโดยปัญหาต่าง ๆ ไม่สามารถเข้าสู่วาระนโยบายได้เองดังนั้นจึงต้องมีผู้สร้างวาระนโยบายขึ้นมา เช่นผู้นำกลุ่ม

ผลประโยชน์และสื่อมวลชน เป็นต้น การเข้าสู่วาระนโยบายของปัญหาต้องประกอบด้วยกลไก กระตุ้น (Triggering mechanism) หรือแรงขับเคลื่อน (Driver) หรือกระแส (Stream) ปัจจัยภายนอก ประเทศและปัจจัยภายในประเทศเป็นปัจจัยกระตุ้นให้เกิดนโยบาย โดยที่ปัจจัยภายใน ได้แก่ นายกรัฐมนตรีคณะรัฐมนตรีรัฐมนตรีอิทธิพลของหน่วยงานภาครัฐ การเปลี่ยนแปลงของรัฐบาล และความสนใจของผู้เชี่ยวชาญลักษณะของปัญหาที่จะได้รับความสำคัญจากรัฐบาลเกิดจากการ ปฏิสัมพันธ์ระหว่าง ขอบเขต ได้แก่ จำนวนประชากรความเข้มข้นและเวลาซึ่งจำนวนประชากร คือ จำนวนประชากรที่ได้รับผลกระทบ ส่วนความเข้มข้น คือ ระดับความตื่นตัวของสาธารณะต่อ ปัญหา และส่วนเวลา คือ ช่วงเวลาที่ปัญหานั้น ๆ อยู่ในความสนใจของสาธารณะ (Gerston, 1997) การกำหนดวาระนโยบายจากตัวแบบแนวทางวิเคราะห์ทฤษฎีหลายกระแสของคิงดอน จะที่เกิเกิดขึ้น จากกระแส (Stream) ได้แก่ กระแสปัญหา (Problem stream) กระแสการเมือง (Political stream) และกระแสนโยบาย (Policy stream) โดยทั้ง 3 กระแสเป็นอิสระต่อกันที่ต้องมารวมบรรจบกันอย่าง พร้อมเพรียงซึ่งหากกระแสทั้งสามยังไม่มาบรรจบกัน การตัดสินใจหรือการเปลี่ยนแปลงเชิง นโยบายก็จะยังไม่เกิดขึ้นตราบจนกระทั่งกระแสทั้งสามนั้นมาบรรจบกันเสียก่อนการตัดสินใจเชิง นโยบายจึงจะเกิดขึ้นได้ และการเกิดปรากฏการณ์ที่เปิดหน้าต่างนโยบาย (Policy windows) ขึ้นใน สังคมก็จะยังทำให้เกิดการตัดสินใจ หรือการเปลี่ยนแปลงนโยบายได้มากยิ่งขึ้น โดยกระแส การเมืองเป็นกระแสหลักของนโยบาย และเป็นแรงผลักดันที่สำคัญกว่ากระแสอื่นทั้งหมด เพราะ วาระการตัดสินใจส่วนใหญ่จะถูกกำหนดขึ้นจากสถานการณ์และเงื่อนไขทางการเมืองที่เปิดขึ้นจาก กระแสการเมืองที่เพียงพอจนทำให้เกิดการตัดสินใจในเรื่องที่ต้องการจะดำเนินการหรือหน้าต่าง นโยบายอาจเปิดขึ้นเนื่องจากการบีบบังคับของปัญหาเฉพาะหน้า หรือเหตุการณ์เปลี่ยนแปลง ทางการเมือง อย่างไรก็ตามเมื่อหน้าต่างนโยบายก็มักจะเปิดขึ้นแล้วอาจจะถูกปิดลงได้ลงอย่าง รวดเร็วถ้าเกิดความขัดแย้งกันในผู้ที่เกี่ยวข้องในกระแสการเมืองได้ ดังนั้น ผู้ที่เกี่ยวข้องกับนโยบาย จะต้องเชื่อมประสานกระแสทั้งสามกระแส ในเวลาที่จำกัดสำหรับการสนับสนุนให้เกิด การตัดสินใจจากผู้มีอำนาจสูงสุด (Decisions by sovereigns) เมื่อหน้าต่างนโยบายเปิดขึ้นเครือข่าย พันธมิตรนโยบาย ต้องใช้โอกาสนี้ทันทีในการประสานกระแสทั้งสาม และผลักดันให้เกิด การตัดสินใจทางนโยบาย (Policy outputs) ให้ได้ (Kingdon, 2003) แสดงดังภาพที่ 2-9

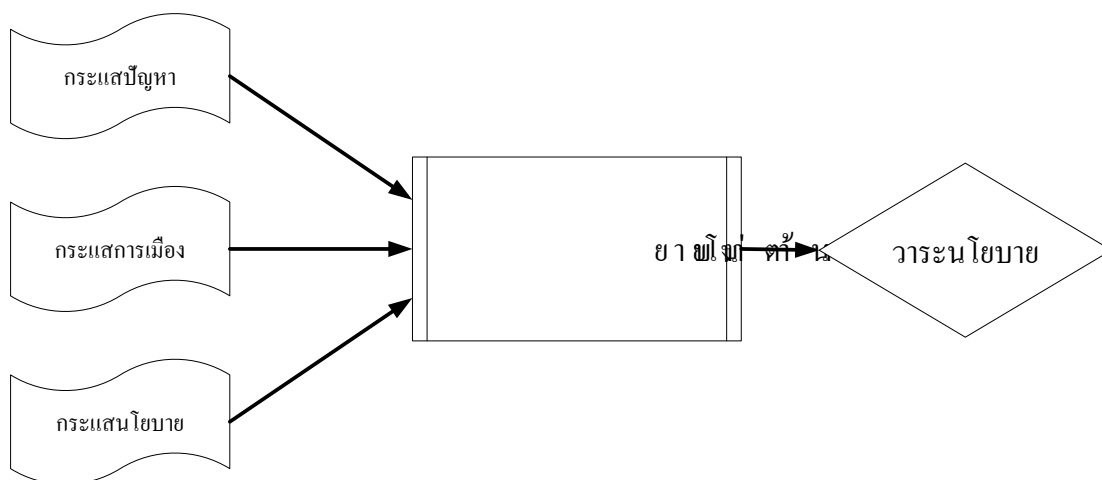

ภาพที่ 2-9 ตัวแบบแนวทางวิเคราะห์ทฤษฎีหลายกระแสของคิงดอน  
ที่มา:ประยุกต์มาจาก Kingdon, 2003

จากภาพที่ 2-9 มีรายละเอียดเกี่ยวกับทั้ง 3 กระแส ดังนี้

#### กระแสนโยบาย

กระแสนโยบาย เป็นกระแสที่เน้นไปที่ความสนใจของประชาชนและของผู้กำหนดนโยบาย เป็นปัญหาสังคมที่เฉพาะเจาะจงลงไปประเด็นปัญหาใดปัญหาหนึ่งโดยเฉพาะโดยประเด็นปัญหานั้น ๆ จะต้องกำหนดค่านิยมหรือคำจำกัดความของประเด็นปัญหานั้น ๆ หลังจากได้มีการนำประเด็นปัญหาดังกล่าวมากำหนดเป็นวาระนโยบายเพื่อหาทางแก้ไขปัญหาที่เกิดขึ้นและการพิจารณาควรให้ความสนใจในวิธีการแก้ปัญหาที่มีหลากหลายวิธีการหลายกระบวนการอาจทำได้โดยการติดตามข้อมูลทางสังคมโดยทั่วไปแล้ว ประเด็นปัญหาที่นำมากำหนดค่านิยมหรือคำจำกัดความนั้นส่วนใหญ่ดำเนินการในรูปแบบของค่านิยมที่อาจเป็นค่านิยมในลักษณะเชิงอนุรักษ์นิยมหรือเชิงเสรีนิยมก็ได้กระแสนโยบายได้แก่ ช่วงเวลาที่ปัญหาได้รับความสนใจ การนิยามปัญหาและผลตอบรับจากการศึกษาปัญหา (Kingdon, 2003)

#### กระแสการเมือง

กระแสการเมืองเป็นกระแสที่ฝ่ายการเมืองหรือรัฐบาลเป็นฝ่ายกำหนดปัญหาโดยมีประเด็นของปัญหาที่ควรจะได้รับแก้ไขอยู่แล้วประเด็นปัญหาจะก่อตัวหรือได้รับการกำหนดขึ้นมาโดยเป็นผลมาจากการปฏิสัมพันธ์ของพลังอำนาจที่สำคัญต่าง ๆ ในสังคม เช่น ความรู้สึกของประชาชนในชาติอำนาจอิทธิพลของกลุ่มผลประโยชน์และการเคลื่อนไหวหรือการเปลี่ยนแปลงของรัฐบาล เป็นต้น และสามารถพบเห็นผู้ที่มีส่วนร่วมในการก่อตัวของปัญหา (Visible cluster) ได้ตามสถานที่สาธารณะทั่วไป เช่น ฝ่ายบริหารที่มีตำแหน่งทางการเมืองระดับสูง ที่ปรึกษาของ



รัฐบาล ผู้นำรัฐบาล สมาชิกวุฒิสภา สื่อมวลชน กลุ่มผลประโยชน์ และพรรคการเมืองต่าง ๆ เป็นต้น ประเด็นปัญหาที่ก่อตัวขึ้นมาและได้รับความเห็นพ้องร่วมกัน ได้ส่วนใหญ่เกิดจากการต่อรองระหว่างผู้ที่มีส่วนร่วมในการก่อตัวของปัญหา ดังนั้นกระแสการเมืองได้แก่อารมณ์ความรู้สึกของประชาชน สภาพการณ์ของรัฐบาล และความเคลื่อนไหวของกลุ่มผลประโยชน์ (Kingdon, 2003)

#### กระแสนโยบาย

กระแสนโยบายเป็นกระแสเกี่ยวกับการกำหนดระเบียบวาระ (Agendas)

การตัดสินใจหรือเป็นการกำหนดรายละเอียดทางเลือก (Alternatives) ที่ใช้ในการตัดสินใจโดยผู้ที่มีส่วนในกำหนดระเบียบวาระหรือทางเลือกที่ใช้สำหรับการตัดสินใจให้กับผู้กำหนดนโยบายนั้น ส่วนใหญ่จะเป็นผู้อยู่เบื้องหลัง (Hidden cluster) เช่น นักวิชาการ นักวิจัย นักรัฐประศาสนศาสตร์ ที่ปรึกษา สำนักงบประมาณ และกลุ่มผลประโยชน์ต่าง ๆ เป็นต้น ดังนั้น กระแสนโยบายได้แก่ การพัฒนาของทางเลือกเพื่อรองรับการแก้ไขปัญหา เช่น กฎหมายและเทคโนโลยี เป็นต้น (Kingdon, 2003)

#### งานวิจัยที่เกี่ยวข้อง

นรนิติ เศรษฐบุตร (2526) ได้ศึกษาเรื่อง ความขัดแย้งระหว่างสาธารณรัฐประชาชนจีน และสหภาพโซเวียตเป็นเหตุสำคัญ ที่ทำให้กรณีพิพาทในแหลมอินโดจีนขยายตัวและยืดเยื้อ การศึกษาพบว่า สหภาพโซเวียตได้ส่งเอกอัครราชทูตไปประจำอยู่ที่อินโดนีเซียพร้อมยืนยันว่าจะไม่แทรกแซงกิจการใด ๆ ภายในอินโดนีเซีย และมีการผ่อนปรนหนี้สินที่อินโดนีเซียค้างชำระอยู่ และรัฐบาลอินโดนีเซียได้ส่งรัฐมนตรีต่างประเทศอินโดนีเซียเยือนกรุงมอสโกของสหภาพโซเวียต เพื่อทำสัญญาข้อตกลงโดยอินโดนีเซียยอมรับความช่วยเหลือจากสหภาพโซเวียตทางเศรษฐกิจ และให้การสนับสนุนในการต่อต้านอิทธิพลของจีนในภูมิภาคอินโดจีน เพราะอินโดนีเซียกังวลว่า พรรคคอมมิวนิสต์แห่งอินโดนีเซียที่นิยมลัทธิคอมมิวนิสต์จีนจะกลับมามีอิทธิพลในประเทศอีกครั้ง ส่วนทางด้านมาเลเซียหลังจากที่สหรัฐอเมริกาและอังกฤษมีท่าทีที่จะถอนกำลังออกจากภูมิภาคอินโดจีน มาเลเซียได้ดำเนินการยุทธศาสตร์ผูกมิตรกับสหภาพโซเวียตอย่างต่อเนื่องเพราะมีความหวาดระแวงจีนมากกว่าสหภาพโซเวียต เนื่องจากสหภาพโซเวียตมีดินแดนอยู่ไกลกว่าจีนมากกว่า

สุดาพร หารไพบูลย์ (2529) ได้ศึกษาเรื่อง ความสัมพันธ์ระหว่างไทยและสาธารณรัฐประชาชนจีน พ.ศ. 2518-2528 มีจุดมุ่งหมายที่จะศึกษาวิเคราะห์ปัจจัยภายใน และปัจจัยภายนอกที่ผลักดันและสนับสนุนการดำเนินนโยบายต่างประเทศของไทยต่อสาธารณรัฐประชาชนจีนตั้งแต่การสถาปนาความสัมพันธ์ทางการทูตในปี พ.ศ. 2518-2528 พร้อมศึกษาความสัมพันธ์ในระดับรัฐบาลด้านการเมือง เศรษฐกิจ ระดับพรรค ระดับประชาชน ตลอดระยะเวลา 10 ปี

มีความสัมพันธ์โดยใช้ทฤษฎีความเกี่ยวพัน (Linkage Politics) ทฤษฎีดุลแห่งอำนาจ (Balance of Power) แนวความคิดเรื่องผลประโยชน์แห่งชาติเป็นกรอบความคิดในการศึกษา พบว่าในช่วงแรกของความสัมพันธ์ระหว่างประเทศไทยและสาธารณรัฐประชาชนจีนระหว่าง พ.ศ. 2518-2522 ปัจจัยภายในน่าจะมีอิทธิพลในการฟื้นฟูและดำเนินความสัมพันธ์มากกว่าปัจจัยภายนอก ส่วนในช่วงหลังตั้งแต่ พ.ศ. 2522-2528 ดูเหมือนว่าปัจจัยภายนอกมีบทบาทในการส่งเสริมความสัมพันธ์และกระชับความสัมพันธ์มากกว่าปัจจัยภายใน ผลประโยชน์แห่งชาติในการยับยั้งการคุกคามของประเทศเวียดนาม เป็นปัจจัยที่เชื่อมโยงผลประโยชน์ของประเทศไทย และประเทศสาธารณรัฐประชาชนจีน ซึ่งส่งผลให้ความสัมพันธ์แน่นแฟ้นขึ้น ทฤษฎีดุลแห่งอำนาจที่ใช้เป็นกรอบความคิดช่วยให้การมองภาพความสัมพันธ์ระหว่างรัฐในทางที่สมเหตุสมผลความสัมพันธ์ด้านการเมืองเด่นกว่าความสัมพันธ์ด้านอื่น ๆ และส่งผลกระทบต่อความสัมพันธ์ในระดับพรรค ซึ่งทำให้ปฏิบัติการของขบวนการคอมมิวนิสต์ลดลง ความสัมพันธ์ด้านเศรษฐกิจอยู่ในระดับไม่สูง เมื่อเทียบกับความสัมพันธ์ด้านการเมือง แต่รัฐบาลของประเทศทั้ง 2 ได้กำลังพยายามหาช่องทางความร่วมมือทางเศรษฐกิจอื่น ๆ มาทดแทนด้านการค้าที่เสื่อมถอยลง เพื่อผูกพันผลประโยชน์ร่วมกันมากขึ้น ส่วนความสัมพันธ์ระดับประชาชนกับประชาชนดำเนินไปอย่างราบรื่น และคาดว่า ความสัมพันธ์ระหว่างประเทศไทย และสาธารณรัฐประชาชนจีนจะยังคงแน่นแฟ้นตราบที่ปัญหาประเทศกัมพูชายังคงมีอยู่และยังไม่ได้รับการแก้ไขให้เป็นที่พอใจของทุกฝ่ายที่เกี่ยวข้อง

ทิพย์พาวร เทศเรียน (2530) ได้ศึกษาเรื่อง พรรคคอมมิวนิสต์แห่งประเทศไทยและพรรคคอมมิวนิสต์จีน โดยศึกษาความสัมพันธ์ทางอุดมการณ์ในช่วงปี ค.ศ. 1969-1982 ซึ่งพบว่าเกิดความขัดแย้งในกลุ่มผู้นำที่เป็นแกนกลางของคณะกรรมการกลางพรรคคอมมิวนิสต์แห่งประเทศไทย โดยแบ่งแยกช่วงหัวเลี้ยวหัวต่อของการเปลี่ยนแปลงทางอุดมการณ์คือ ช่วงทศวรรษ 1970 โดยได้ปรับเปลี่ยนยุทธศาสตร์ที่สำคัญคือ การที่พรรคคอมมิวนิสต์แห่งประเทศไทยประกาศว่าสหภาพโซเวียตเป็นศัตรูสำหรับการปฏิวัติสังคมนิยม และประกาศหาแนวร่วมและพันธมิตร เพื่อต่อต้านโซเวียตและเวียดนาม ซึ่งผลของการปรับเปลี่ยนแนวคิดทางอุดมการณ์ของพรรคคอมมิวนิสต์แห่งประเทศไทยอยู่ในช่วงเวลาเดียวกับจีนที่ได้มีการเปลี่ยนแนวคิดทางอุดมการณ์เช่นเดียวกัน ผู้นำจีนภายหลังการเสียชีวิตของ เหมาเจ๋อตุง ได้ประกาศยกเลิกการพัฒนาประเทศให้เป็นสังคมนิยมที่เคร่งครัดและได้ตรวจสอบวิพากษ์ลัทธิเหมาใหม่ ส่วนการดำเนินการด้านต่างประเทศทางจีนได้ให้ความสำคัญกับความสัมพันธ์ในระดับรัฐบาลมากขึ้น โดยลดความสัมพันธ์ในระดับพรรคกับพรรคคอมมิวนิสต์ในภูมิภาคเอเชียตะวันออกเฉียงใต้ลง ซึ่งทำให้การต่อต้านลัทธิระบอบความเป็นเจ้าของสหภาพโซเวียตและเวียดนามเป็นนโยบายที่สำคัญของจีนในช่วงปลายทศวรรษ 1970

วิภารัตน์ ธาราธิรภาพ (2531) ได้ศึกษาเรื่อง ยุทธศาสตร์การดำเนินนโยบายต่างประเทศของจีนต่อพรรคคอมมิวนิสต์แห่งประเทศไทยเกี่ยวกับผลกระทบต่อความมั่นคงของไทยในทศวรรษ 1970 ซึ่งพบว่า ปัจจัยที่มีส่วนในการกำหนดยุทธศาสตร์การเมืองของจีนต่อพรรคคอมมิวนิสต์แห่งประเทศไทยเป็นการสนับสนุนด้านกำลังใจและทางการเมือง เนื่องจากจีนมีหลักการในการกำหนดนโยบายที่สำคัญ 2 ประการคือ หลักการสากลนิยมชนชั้นกรรมาชีพและชาตินิยมการยึดมั่นในหลักการต้องเป็นไปเพื่อดำรงและปกป้องผลประโยชน์แห่งชาติของจีน ซึ่งเห็นได้จากในช่วงทศวรรษ 1970 เมื่อประเทศจีนต้องปรับตัวให้เข้ากับการเปลี่ยนแปลงในภูมิภาคอินโดจีน อันเนื่องมาจากการถอนตัวออกจากเอเชียตะวันออกเฉียงใต้ของสหรัฐอเมริกา ปัญหาการรุกรานกัมพูชาของเวียดนามเมื่อปลายปี 1978 ผลจากการปรับเปลี่ยนในยุทธศาสตร์การเมืองของจีนได้นำไปสู่การเน้นความสัมพันธ์ระดับรัฐมากกว่าระดับพรรค ความสำคัญในการสนับสนุนพรรคคอมมิวนิสต์แห่งประเทศไทย ไม่ใช่เป็นผลประโยชน์อันดับแรกสำหรับจีน หากปัญหาเฉพาะหน้าและเร่งด่วน คือ การร่วมมือกับรัฐบาลในภูมิภาคเอเชียตะวันออกเฉียงใต้ โดยเฉพาะกับไทยในการต่อต้านเวียดนามและการคัดค้านการขยายอิทธิพลของสหภาพโซเวียตในภูมิภาคนี้

วสิน เรื่องประทีปแสง (2534) ได้ศึกษานโยบายต่างประเทศของสาธารณรัฐประชาชนจีนต่อประเทศไทย ระหว่างปี พ.ศ. 2521-2531 โดยเน้นการวิเคราะห์มิติทางการเมือง การศึกษาพบว่า นโยบายต่างประเทศดังกล่าวแบ่งออกเป็น 3 ด้าน ประกอบไปด้วย นโยบายต่อปัญหากัมพูชา ในส่วนที่เกี่ยวข้องกับความร่วมมือกับประเทศไทย นโยบายต่อความสัมพันธ์ระหว่างคอมมิวนิสต์จีนกับพรรคคอมมิวนิสต์แห่งประเทศไทย นโยบายต่อปัญหาชาวจีนโพ้นทะเลในประเทศไทย โดยตั้งแต่ปี พ.ศ. 2521 เป็นต้นมา สถานการณ์ทางการเมืองภายในของสาธารณรัฐประชาชนจีน เริ่มมีเสถียรภาพมั่นคงภายใต้การนำของผู้นำกลุ่มปฏิรูปซึ่งเน้นการพัฒนาประเทศให้ทันสมัย แทนการเน้นลัทธิอุดมการณ์หรือการปฏิวัติ และการขยายอิทธิพลของเวียดนาม และเน้นพิจารณาการขยายอิทธิพลของเวียดนามในภูมิภาคเอเชียตะวันออกเฉียงใต้ ซึ่งเวียดนามได้รุกรานและยึดครองกัมพูชา และเข้าไปก้าวก้าวด้านการปกครองและสร้างอิทธิพลในประเทศลาว จึงทำให้นโยบายต่างประเทศของสาธารณรัฐประชาชนจีนที่มีต่อประเทศไทยในช่วงเวลาดังกล่าว แต่เน้นและให้ความสำคัญกับการดำเนินยุทธวิธีแนวร่วมระดับบน หรือให้ความสำคัญกับความสัมพันธ์ของรัฐบาลมากขึ้น ส่งผลให้ผู้นำสาธารณรัฐประชาชนจีนลดระดับความสัมพันธ์ระหว่างพรรคคอมมิวนิสต์จีนที่มีต่อพรรคคอมมิวนิสต์แห่งประเทศไทยลง รวมทั้งดำเนินการนโยบายที่มุ่งลดความหวาดระแวงต่อผู้นำไทย เกี่ยวกับปัญหาชาวจีนโพ้นทะเลในประเทศไทย รวมทั้งมีความจำเป็นที่จะแสวงหาแนวร่วมจากประเทศไทย และอาเซียนในการสกัดกั้นการแผ่ขยายอิทธิพลของเวียดนามและสหภาพโซเวียต โดยผ่านความขัดแย้งในประเทศกัมพูชา และให้ความสำคัญต่อการดำเนินนโยบายที่มุ่งลดความ

หาวเคราะห์ของไทยต่อภัยคุกคามด้านความมั่นคงแห่งชาติ ในส่วนที่เกี่ยวกับปัญหาที่พรรคคอมมิวนิสต์จีนให้ความช่วยเหลือพรรคคอมมิวนิสต์แห่งประเทศไทย และนโยบายต่อปัญหาชาวจีนโพ้นทะเลในประเทศไทย การศึกษาครั้งนี้เชื่อว่าในอนาคตประเทศไทยจะยังคงดำรงความสำคัญทางยุทธศาสตร์ต่อสาธารณรัฐประชาชนจีนในสถานะที่เป็นแนวร่วมในการต่อต้านสกัดกั้นการแผ่อิทธิพลของสหภาพโซเวียต และเวียดนาม ในภูมิภาคเอเชียตะวันออกเฉียงใต้ ยิ่งไปกว่านั้น สาธารณรัฐประชาชนจีนจะรู้สึกพึงพอใจหากสามารถรักษาระดับความสัมพันธ์ในปัจจุบันที่ใกล้ชิดกับประเทศไทยอยู่ต่อไป และคงไม่ปรารถนาให้ประเทศไทยมีความสัมพันธ์ที่ใกล้ชิดกับประเทศอื่น ๆ ในลักษณะที่เป็นภัยคุกคามต่อความมั่นคงของสาธารณรัฐประชาชนจีน

ไชยสิทธิ์ ดันตยกุล (2554) ได้ศึกษาเรื่อง ความร่วมมือด้านความมั่นคงระหว่างไทยกับสาธารณรัฐประชาชนจีน โดยศึกษาเฉพาะกรณีความร่วมมือทางการทหาร มีวัตถุประสงค์เพื่อศึกษาวิเคราะห์การเปลี่ยนแปลงของสถานการณ์ความมั่นคงที่จะนำไปสู่การกำหนดจุดยืนทางยุทธศาสตร์และบทบาททางทหารของไทย ในการดำเนินความร่วมมือด้านความมั่นคงกับสาธารณรัฐประชาชนจีน ซึ่งใช้วิธีการวิจัยเชิงคุณภาพในการสำรวจข้อมูล การเก็บข้อมูลจากเอกสาร รวมทั้งข้อมูลจากการสัมภาษณ์แบบเจาะลึกผู้กำหนดนโยบายและผู้ปฏิบัติงานของคณะกรรมการฝ่ายไทย 4 คน ฝ่ายจีน 3 คน ตามกรอบความร่วมมือด้านความมั่นคงระหว่างกระทรวงกลาโหมของไทยกับจีนควบคู่กับการสังเกตการณ์แบบมีส่วนร่วม โดยใช้วิธีตรวจสอบข้อมูลแบบสามเส้า และวิเคราะห์ข้อมูลโดยใช้วิธีการวิเคราะห์เนื้อหาควบคู่กับแนวทางการคาดการณ์สถานการณ์ การศึกษา พบว่า ปัจจัยภายนอกและปัจจัยภายในทั้งของไทยและจีน มีความสอดคล้องประสานกันเมื่อพิจารณาถึงภัยคุกคามและความมั่นคงของประเทศ เช่น การรุกรานของเวียดนามต่อกัมพูชาเมื่อปี พ.ศ. 2521 เป็นต้น รวมทั้งการพึ่งพาอาศัยกันอย่างซับซ้อนทางเศรษฐกิจ ทำให้ทั้งสองประเทศได้เห็นประโยชน์ในการดำเนินนโยบายความมั่นคงแบบร่วมมือกันในลักษณะการเป็นหุ้นส่วนทางยุทธศาสตร์ ดังนั้น ไทยจึงควรที่จะดำเนินความสัมพันธ์ต่อจีนบนพื้นฐานของความร่วมมือกันด้านความมั่นคงอย่างได้สมดุลกับประเทศต่าง ๆ โดยไม่ก่อให้เกิดความหวาดระแวงต่อกันและใช้กรอบความร่วมมือของอาเซียน ผลักดันความร่วมมือด้านความมั่นคงระหว่างไทยกับจีนให้ขยายผลความร่วมมือทางการทหารจากรูปแบบทวิภาคีไปสู่ความร่วมมือในรูปแบบพหุภาคี เพื่อนำไปสู่การเป็นประชาคมความมั่นคงของภูมิภาคต่อไป

Pauker (1969) ได้ศึกษาเรื่อง ความรุ่งเรืองและการล่มสลายของพรรคคอมมิวนิสต์แห่งประเทศไทยอินโดนีเซีย การศึกษาพบว่า ในปี ค.ศ. 1960 พรรคคอมมิวนิสต์แห่งอินโดนีเซียได้ประกาศถึงการจัดงบประมาณที่ไม่เป็นประชาธิปไตยของประธานาธิบดีซูการ์โน เมื่อมีการจัดตั้งประเทศมาเลเซีย พรรคคอมมิวนิสต์แห่งอินโดนีเซียได้ออกมาต่อต้านการก่อตั้งประเทศมาเลเซียร่วมกับ

พรรคคอมมิวนิสต์มลายา การเติบโตของพรรคคอมมิวนิสต์แห่งอินโดนีเซียในช่วงนี้ทำให้พรรคคอมมิวนิสต์แห่งอินโดนีเซียเป็นพรรคคอมมิวนิสต์ที่มีขนาดใหญ่เป็นอันดับ 3 ของโลกรองจากสหภาพโซเวียตและจีน มีองค์กรที่เป็นแนวร่วมมากมาย ในเดือนมีนาคม ค.ศ. 1962 พรรคคอมมิวนิสต์แห่งอินโดนีเซียเข้าร่วมรัฐบาล โดยมีไอดิคและโยโตเป็นที่ปรึกษารัฐมนตรี ใน ค.ศ. 1963 และในปีเดียวกันกองกำลังติดอาวุธของพรรคคอมมิวนิสต์แห่งอินโดนีเซียข้ามชายแดนไปยังมาเลเซียและรบกับกองทหารอังกฤษและออสเตรเลียที่ประจำการอยู่ที่มาเลเซีย บางกลุ่มเดินทางไปยังมลายาเพื่อเข้าร่วมการต่อสู้ แต่ส่วนใหญ่ถูกจับตัวได้ กองกำลังติดอาวุธของพรรคคอมมิวนิสต์แห่งอินโดนีเซียตั้งกองบัญชาการในเกาะบอร์เนียวในปี ค.ศ. 1964 พรรคมีรายงานว่าพรรคคอมมิวนิสต์แห่งอินโดนีเซียเตรียมก่อการรัฐประหาร พรรคคอมมิวนิสต์แห่งอินโดนีเซียจึงเรียกร้องให้รัฐบาลคว่ำบาตรพรรคมีรายงานว่าในปีถัดมารัฐบาลก็ได้ดำเนินการตามคำขอดังกล่าวของพรรคคอมมิวนิสต์แห่งอินโดนีเซียในข้อขัดแย้งที่พรรคคอมมิวนิสต์แห่งอินโดนีเซียมีต่อรัฐบาลมาเลเซีย พรรคคอมมิวนิสต์แห่งอินโดนีเซียเรียกร้องให้กองทัพตั้งกองกำลังติดอาวุธประชาชนต่อต้านมาเลเซีย แต่ทางกองทัพปฏิเสธข้อเรียกร้องดังกล่าว ในเดือนกรกฎาคม พรรคคอมมิวนิสต์อินโดนีเซียเริ่มฝึกทหารใกล้สนามบินฮาติม ในวันที่ 8 กันยายน ค.ศ. 1965 ผู้ประท้วงสังกัพรรคคอมมิวนิสต์แห่งอินโดนีเซียเริ่มประท้วงที่สุราบายา ในวันที่ 30 กันยายน ค.ศ. 1965 พรรคคอมมิวนิสต์อินโดนีเซียได้จัดแรลลี่ในจาการ์ตาในคืนวันที่ 30 กันยายน และเช้าวันที่ 1 ตุลาคม ค.ศ. 1965 นายพลระดับสูงของอินโดนีเซีย ถูกสังหาร 6 คน นายพลซูฮาร์โตเข้ามามีบทบาทในกองทัพ และก่อรัฐประหารในวันที่ 2 ตุลาคม ค.ศ. 1965 ประกาศต่อต้านคอมมิวนิสต์ นายพลซูฮาร์โตบีบให้ประธานาธิบดีซูการ์โนลาออก และขึ้นเป็นประธานาธิบดีแทนในปี ค.ศ. 1968 การต่อต้านพรรคคอมมิวนิสต์แห่งอินโดนีเซียเกิดขึ้นในอินโดนีเซีย สำนักงานใหญ่ของพรรคคอมมิวนิสต์แห่งอินโดนีเซียถูกเผา กลุ่มขององค์กรมุสลิมอันซอร์ได้จัดเดินขบวนต่อต้านพรรคคอมมิวนิสต์แห่งอินโดนีเซียในวันที่ 13 ตุลาคม ค.ศ. 1965 มีชาวอินโดนีเซีย 3 แสน ถึง 1 ล้านคนถูกฆ่าในการสังหารครั้งใหญ่หลังเหตุการณ์นี้ พรรคคอมมิวนิสต์แห่งอินโดนีเซียถูกคว่ำบาตรในวันที่ 12 มีนาคม ค.ศ. 1965 สหภาพการค้าที่สนับสนุนพรรคคอมมิวนิสต์แห่งอินโดนีเซียถูกคว่ำบาตรไปด้วย เมื่อไอดิคและโยโตถูกฆ่า ชูติสมันขึ้นมาเป็นผู้นำก่อนจะถูกสังหารใน ค.ศ. 1967 พรรคคอมมิวนิสต์แห่งอินโดนีเซียย้ายไปตั้งฐานบัญชาการที่บลิตาร์ในชวาตะวันออกจนเดือน มีนาคม ค.ศ. 1968 จึงถูกโจมตีโดยกองทัพจนพ่ายแพ้ โดยผู้นำพรรคในรุ่นต่อมายังดำเนินกิจกรรมทางการเมืองอยู่แต่ไม่มีอิทธิพลใด ๆ และถูกโคกเคียวจากการเมืองภายในอินโดนีเซียอย่างสิ้นเชิง

Singh (1989) ได้ศึกษาเรื่อง ความสัมพันธ์ระหว่างสิงคโปร์และสหภาพโซเวียต กรณีการรับรู้และนโยบาย การศึกษาพบว่า สิงคโปร์ใช้ยุทธศาสตร์การวางตัวเป็นกลาง ซึ่งช่วงแรกสิงคโปร์มี

การเข้าร่วมในข้อตกลงด้านการป้องกันเขตมหาอำนาจ (Five power defence agreement) กับ อังกฤษ ออสเตรเลีย นิวซีแลนด์และมาเลเซีย และต่อมาสิงคโปร์เสนอให้จัดตั้งกองกำลังเฉพาะกิจ ระหว่างสหรัฐอเมริกา ญี่ปุ่น ออสเตรเลีย และยุโรปตะวันตกเพื่อส่งเสริมสันติภาพในภูมิภาคนี้ขึ้น ร่วมกับการใช้ยุทธศาสตร์สร้างความสัมพันธ์ทางการค้ากับสหภาพโซเวียต ด้วยการจัดตั้งบริษัท ร่วมทุน Singapore Soviet Maritime (MARISSCO) สิงคโปร์ และยังยินยอมให้สหภาพโซเวียตตั้ง ฐานทัพเรือขึ้นในสิงคโปร์ และต่อมาสิงคโปร์ใช้กลุ่มสมาชิกอาเซียนเพื่อการดูแลแห่งอำนาจกับ เวียดนามอีกด้วย

Villacorta (1989) ได้ศึกษาเรื่อง ความสัมพันธ์ระหว่างฟิลิปปินส์และสหภาพโซเวียต ศึกษากรณีการทูตของผู้หญิงใน 2 ทศวรรษ การศึกษาพบว่า ฟิลิปปินส์มียุทธศาสตร์สร้างความ ใกล้ชิดกับประเทศลัทธิคอมมิวนิสต์ โดยนายเฟอร์ดินานด์มาร์กอส (Ferdinand Marcos) ประธานาธิบดีในขณะนั้น ได้สถาปนาความสัมพันธ์กับจีนในปี ค.ศ. 1975 และสถาปนา ความสัมพันธ์กับสหภาพโซเวียตและทำข้อตกลงทางการค้าในปี ค.ศ. 1976 ซึ่งก่อนหน้านั้น ฟิลิปปินส์มีการปูทางสร้างความสัมพันธ์กับสหภาพโซเวียต โดยนางอิมelda มาร์กอสภรรยาของ นายเฟอร์ดินานด์มาร์กอสเยือนสหภาพโซเวียตในปี ค.ศ. 1972 และจัดตั้งสมาคมระหว่างสอง ประเทศที่กรุงมอสโกในปี ค.ศ. 1974 และต่อมาในปี ค.ศ. 1978 นางอิมelda มาร์กอส เยือนกรุง มอสโกเพื่อลงนามข้อตกลงด้านวัฒนธรรมกับสหภาพโซเวียต ซึ่งดำเนินยุทธศาสตร์เป็นไปด้วยการ ดูแลแห่งอำนาจระหว่างจีนกับสหภาพโซเวียต เพื่อความอยู่รอดของฟิลิปปินส์ในภูมิภาคเอเชีย ตะวันออกเฉียงใต้

Nazar (2004) ได้ศึกษาเรื่อง ประสบการณ์ของมาเลเซียในสงครามต่อต้านการก่อการร้าย คอมมิวนิสต์กับความเกี่ยวข้องกับสถานการณ์ปัจจุบันในอิรัก การศึกษาพบว่า การก่อความไม่สงบ ของลัทธิคอมมิวนิสต์ในมาเลเซียยุติลงโดยการดำเนินการที่ครบวงจรที่นำโดยรัฐบาลและประชาชน โดยมุ่งประสงค์ของการดำเนินการยุติสงครามต่อต้านการก่อการร้ายคอมมิวนิสต์ด้วยวิธีการที่มุ่ง เอาชนะโดยโน้มน้าวใจแนวร่วมต่าง ๆ ของพรรคคอมมิวนิสต์มลายูร่วมกับการปราบปรามด้วยกอง กำลังทหารและเจ้าหน้าที่ภาครัฐต่อกองกำลังติดอาวุธของพรรคคอมมิวนิสต์มลายูโดยตรงอังกฤษ ใช้เวลาเกือบ 12 ปีที่ต่อสู้กับการก่อจลาจลคอมมิวนิสต์ในมาเลเซีย และต่อมารัฐบาลมาเลเซียก็ใช้ เวลาอีก 29 ปี ในการสลายกองกำลังและแนวร่วมต่าง ๆ ของพรรคคอมมิวนิสต์มลายูลงได้ แผนบริกส์ (Briggs plan) มีผลกระทบอย่างมีนัยสำคัญในการปราบปรามการจลาจลคอมมิวนิสต์ใน ขึ้นตอนเริ่มต้น แต่อย่างไรก็ตามรัฐบาลมาเลเซียมุ่งยุทธศาสตร์ระยะยาวเน้นไปที่การรักษาความ ปลอดภัยและการพัฒนาคุณภาพชีวิตของประชาชนมากกว่าการปราบปรามกองกำลังติดอาวุธของ พรรคคอมมิวนิสต์มลายูโดยตรง ทำให้ประชาชนที่เป็นแนวร่วมพรรคมีความเป็นอยู่ที่ดีขึ้นจนทยอย

ลดการสนับสนุนพรรคจนกระทั่งยุติการช่วยเหลือไปในที่สุด ซึ่งสุดท้ายการก่อการร้ายของพรรคคอมมิวนิสต์มลายูยุติลงและพรรคคอมมิวนิสต์มลายูก็ตายแพ้อะและหมดอิทธิพลไปจากมาเลเซีย

### กรอบแนวคิดในการวิจัย

การศึกษาในครั้งนี้ จะนำทฤษฎีดุลแห่งอำนาจแบบสัจนิยมใหม่ ของ Kennet N. Waltz มาใช้อ้างอิงในการศึกษา สถานการณ์ความอ่อนคลายความตึงเครียดในบริบทโลก และสถานการณ์ความอ่อนคลายความตึงเครียดในบริบทอินโดจีนซึ่งทฤษฎีของ Kennet N. Waltz นั้นยังได้รับการยอมรับในระดับสากล ซึ่งประกอบไปด้วย อนุธิปไตย โครงสร้างระบบระหว่างประเทศ และการดุลแห่งอำนาจซึ่งได้เสนอวิธีการดุลแห่งอำนาจ ได้แก่ การเข้าเป็นพันธมิตรกับรัฐอื่นเพื่อถ่วงดุลไม่ให้รัฐใดรัฐหนึ่งขึ้นมาใช้อำนาจเหนือตนเอง และ/หรือ การเลือกเข้าข้างรัฐที่เข้มแข็งเพื่อรักษาความมั่นคงของรัฐนอกจากนี้การวิจัยครั้งนี้ได้ใช้ทฤษฎีการกำหนดนโยบายสาธารณะของ John W. Kingdon มาใช้อ้างอิงในการศึกษายุทธการกำหนดควาระนโยบาย และนำแนวคิดและทฤษฎียุทธศาสตร์ที่ได้สรุปมาดังกล่าวข้างต้น มาใช้อ้างอิงในการวิเคราะห์ยุทธศาสตร์ชาติของประเทศไทยในยุคอ่อนคลายความตึงเครียดในช่วงปี พ.ศ. 2521– พ.ศ. 2531 (ค.ศ. 1978– ค.ศ. 1988)แยกเป็น 2 ยุทธศาสตร์หลัก ๆ ได้แก่ ยุทธศาสตร์ไทยต่ออิน และยุทธศาสตร์ไทยต่อปัญหาภายในประเทศ รวมถึงนำแนวคิดการวิเคราะห์ข้อมูลเชิงประวัติศาสตร์มาใช้อ้างอิงในการศึกษาครั้งนี้ด้วย จากการทบทวนวรรณกรรมในข้างต้นสามารถสรุปเป็นกรอบแนวคิดในการวิจัยดังภาพที่ 2-10

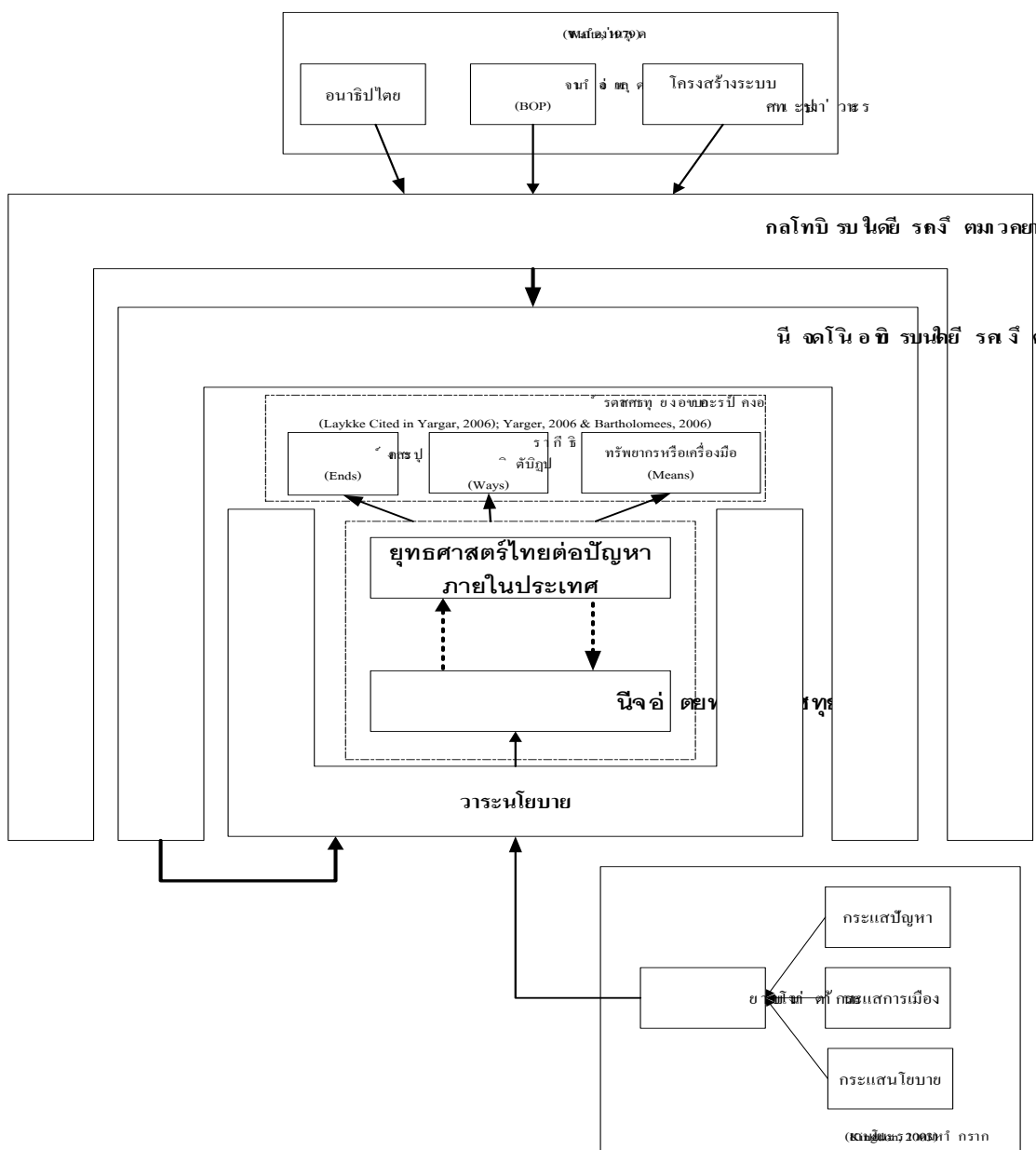

ภาพที่ 2-10 กรอบแนวคิดในการวิจัย

จากการทบทวนวรรณกรรมข้างต้น สรุปได้ว่า ตัวแปรต้นของการศึกษา ได้แก่ สถานการณ์ความอ่อนคลายความตึงเครียดในบริบทโลกและสถานการณ์ความอ่อนคลายความตึงเครียดในบริบทอินโดจีนตัวแปรต้นกลาง คือ วาระนโยบาย และตัวแปรตามได้แก่ ยุทธศาสตร์ชาติของประเทศไทยในยุคอ่อนคลายความตึงเครียด โดยมีแนวความคิดว่าการช่วงชิงอำนาจของมหาอำนาจโลก ได้แก่ สหรัฐอเมริกาและสหภาพโซเวียต มีอิทธิพลในระดับโลกและระดับภูมิภาคอินโดจีน รวมถึงการขยายอิทธิพลของเวียดนามในภูมิภาคอินโดจีนมีผลต่อการเปลี่ยนแปลงโครงสร้างระบบ



การเมืองระหว่างประเทศ การเกิดสถานการณ์ปัญหาภายในประเทศ ได้แก่ ปัญหาภัยคอมมิวนิสต์ทำให้บริบทของไทยต้องเปลี่ยนไปตามสถานการณ์ที่เกิดขึ้น เนื่องจากโครงสร้างระบบการเมืองระหว่างประเทศส่งผลต่อสถานการณ์ปัญหาภายในประเทศทำให้ไทยเกิดสภาวะอนาธิปไตยขึ้น ไทยจึงมีความจำเป็นที่จะต้องใช้ยุทธศาสตร์ต่าง ๆ เพื่อความอยู่รอดของชาติ (หลุดพ้นจากสภาวะอนาธิปไตย) โดยใช้ยุทธศาสตร์ชาติของรัฐบาลไทยเพื่อสร้างการดุลแห่งอำนาจต่อมหาอำนาจโลกอย่างสหรัฐอเมริกาและสหภาพโซเวียต รวมถึงขัดขวางการขยายอิทธิพลของเวียดนามในภูมิภาคอินโดจีน และยุติปัญหาภัยคอมมิวนิสต์ซึ่งเป็นสถานการณ์ปัญหาภายในประเทศ

## บทที่ 3

### วิธีการวิจัย

บทนี้เป็นการนำเสนอการกำหนดระเบียบวิธีวิจัย ที่มีความเชื่อมโยงกับประเด็นของความ เป็นมา ความสำคัญของปัญหาการวิจัยวัตถุประสงค์ของการวิจัย และข้อสมมติฐานของการวิจัย เพื่อ ประโยชน์ในการประยุกต์ใช้การวิเคราะห์ข้อมูล เพื่อให้ได้ผลการศึกษามีคุณภาพและสามารถ นำไปใช้ประโยชน์ได้

#### วิธีการวิจัยและการเก็บรวบรวมข้อมูล

การศึกษาในครั้งนี้เป็นการวิจัยเชิงคุณภาพด้วยวิธีการอธิบายสถานการณ์ความอ่อนคลาย ความตึงเครียดในบริบทโลก สถานการณ์ความอ่อนคลายความตึงเครียดในบริบทอินโดจีนเป็นการ ประยุกต์ใช้ทฤษฎีดุลแห่งอำนาจแบบสัจนิยมใหม่ ของ เคนเน็ท เอ็น วอลทซ์ (Kennet N. Waltz) ซึ่ง ประกอบไปด้วย อนุทวีปเอเชีย โครงสร้างระบบระหว่างประเทศ และการดุลแห่งอำนาจซึ่งได้เสนอ วิธีการดุลแห่งอำนาจ ได้แก่ การเข้าเป็นพันธมิตรกับรัฐอื่นเพื่อถ่วงดุลไม่ให้รัฐใดรัฐหนึ่งขึ้นมา มี อำนาจเหนือตนเอง และ/หรือ การเลือกเข้าข้างรัฐที่เข้มแข็งเพื่อรักษาความมั่นคงของรัฐ นอกจากนี้ จะใช้ทฤษฎีการกำหนดนโยบายสาธารณะของ จอห์น ดับเบิลยู คิงดอน (John W. Kingdon) มาใช้ วิเคราะห์การกำหนดนโยบายแห่งชาติของประเทศไทย และนำแนวคิดการวิเคราะห์ข้อมูลเชิง ประวัติศาสตร์มาใช้วิเคราะห์ภูมิหลังของยุทธศาสตร์ใน สถานการณ์ความอ่อนคลายความตึงเครียด ในบริบทโลก สถานการณ์ความอ่อนคลายความตึงเครียดในบริบทอินโดจีนรวมถึงประยุกต์ แนวความคิดเชิงยุทธศาสตร์มาอธิบายเชิงวิเคราะห์เกี่ยวกับองค์ประกอบของยุทธศาสตร์ชาติของ รัฐไทยในยุคอ่อนคลายความตึงเครียดในช่วงปี พ.ศ. 2521-พ.ศ. 2531 (ค.ศ. 1978-ค.ศ. 1988) ที่มีผลต่อ บริบทความมั่นคงของประเทศไทยโดยมีวิธีการวิจัยย่อยตามวิธีการเก็บข้อมูล ดังนี้

การวิจัยเอกสาร (Documentary research)

การวิจัยเอกสารเป็นการวิจัยโดยใช้ข้อมูลจากเอกสารซึ่งเป็นข้อมูลทุติยภูมิ หรืออาจจะใช้ ข้อมูลจากแหล่งที่มีผู้เก็บรวบรวมไว้แล้ว แต่ยังมีได้เผยแพร่เป็นรายงาน ซึ่งเป็นข้อมูลปฐมภูมิ โดยมีการเก็บรวบรวมข้อมูลดังนี้

1. ข้อมูลปฐมภูมิ (Primary sources) ได้แก่ สุนทรพจน์ ถ้อยแถลง แถลงการณ์ร่วมของ ผู้นำประเทศ และคำให้สัมภาษณ์จากบุคคลที่เกี่ยวข้อง นอกจากนี้ยังใช้ข้อมูลจากข่าวสาร นิเทศต่าง ๆ

2. ข้อมูลทุติยภูมิ (Secondary sources) ได้แก่ หนังสือ บทวิจัยต่าง ๆ บทวิเคราะห์จากวารสารภาษาไทยและต่างประเทศ รวมทั้งข้อมูลจากเอกสารประกอบการสัมมนาของนักวิชาการที่เชี่ยวชาญในด้านความสัมพันธ์ระหว่างประเทศ ซึ่งแหล่งค้นคว้า ประกอบด้วย ห้องสมุดและสำนักหอสมุดของมหาวิทยาลัยต่าง ๆ ห้องสมุดของหน่วยงานภาครัฐต่าง ๆ ที่เกี่ยวข้อง และข้อมูลจากเว็บไซต์ต่าง ๆ ที่เกี่ยวข้อง

#### การวิจัยเชิงสำรวจ (Survey research)

การวิจัยเชิงสำรวจเป็นการวิจัยโดยใช้การเก็บข้อมูลจากการสัมภาษณ์เจาะลึกที่ใช้แบบสัมภาษณ์แบบมีโครงสร้าง (Structured Interview) กับผู้มีความรู้หรือผู้ที่ความเกี่ยวข้องกับการใช้ยุทธศาสตร์ของรัฐไทยในยุคก่อนคลาสิกความตึงเครียดในช่วงปี พ.ศ. 2521-พ.ศ. 2531 (ค.ศ. 1978-ค.ศ. 1988) ที่มีผลต่อบริบทความมั่นคงของรัฐไทย โดยทำการเก็บข้อมูลด้วยการสัมภาษณ์บุคคลดังต่อไปนี้

1. พล.อ ชวลิต ยงใจยุทธ เป็นผู้เชี่ยวชาญด้านยุทธศาสตร์
2. พล.ต มนูญกฤต รูปขจร เป็นผู้เชี่ยวชาญด้านยุทธศาสตร์
3. รศ.ดร.จุลชีพ ชินวรร โณเป็นผู้มีความเชี่ยวชาญด้านการเมือง-การปกครอง
4. คุณคำคุณ สิทธิสมานเป็นผู้มีความเชี่ยวชาญด้านการสื่อสารมวลชน
5. คุณรุ่งมณี เมฆโสภณเป็นผู้มีความเชี่ยวชาญด้านการสื่อสารมวลชน

#### การวิเคราะห์ข้อมูล

การวิเคราะห์ข้อมูลจะดำเนินการตามขั้นตอน ดังนี้

1. การจัดระเบียบข้อมูล

เป็นการนำเอกสารต่าง ๆ ที่รวบรวมมาได้มาคัดแยกตามวัตถุประสงค์ของการวิจัย และนำบันทึกเสียงจากการสัมภาษณ์มา ตัด/ต่อ คัดแยกตามวัตถุประสงค์ของการวิจัย

2. การตรวจสอบข้อมูล

เป็นการตรวจสอบข้อมูลที่ได้จากการจัดระเบียบข้อมูลแล้วข้อมูลมีเพียงพอหรือไม่ ข้อมูลสามารถตอบปัญหาการวิจัยได้หรือไม่ ถ้าได้ข้อมูลที่ไม่ตรงกันจะต้องตรวจสอบว่าข้อมูลที่แท้จริงเป็นอย่างไร

3. การจัดเรียงข้อมูลตามลำดับเวลา

โดยการจัดเตรียมข้อมูลเพื่อให้สามารถนำไปวิเคราะห์ให้ง่ายขึ้น ดังนี้

3.1 การจัดเตรียมข้อมูลที่ได้จากเอกสาร ได้แก่ การตรวจสอบว่า เอกสารเหล่านั้นมีความครบถ้วนสมบูรณ์หรือไม่ เอกสารเหล่านั้นได้มาอย่างไร ใครเป็นผู้เขียน ผู้เขียนมีอคติอย่างไร และมีวัตถุประสงค์อย่างไรในการเขียน

3.2 การจัดเตรียมข้อมูลที่ได้จากการสัมภาษณ์ ได้แก่ การนำบันทึกเสียงจากการสัมภาษณ์ มาถอดคำสัมภาษณ์ทั้งหมดแบบคำต่อคำ และถอดเฉพาะบางส่วน

4. การใช้กรอบการวิเคราะห์ข้อมูลเชิงคุณภาพ โดยการจัดทำองค์ประกอบการวิเคราะห์ 3 ประการ ได้แก่

4.1 การลดทอนข้อมูล (Data reduction) โดยการปรับลด เพิ่ม หาข้อมูลใหม่ จนได้ผลหรือข้อสรุป

4.2 การแสดงข้อมูล (Data display) โดยการกระทำในรูปแบบของการพรรณนา ภูมิหลังของยุทธศาสตร์ต่าง ๆ ในช่วงเวลาที่ศึกษา มีเหตุการณ์อะไรเกิดขึ้นก่อนหรือหลัง เกิดขึ้นอย่างไร ทำไมจึงเกิดขึ้น โดยการนำข้อมูลมาเรียงลำดับตามเวลาที่เกิดขึ้นก่อนหลัง

5. การสรุปและการยืนยันข้อสรุป (Drawing, and verifying conclusion)

การได้ข้อมูลมาในขั้นแรกต้องมีการสรุปในเบื้องต้นก่อน หลังจากนั้นเก็บข้อมูลต่อแล้วทำการวิเคราะห์สรุปไปเรื่อย ๆ โดยการประยุกต์แนวความคิดและทฤษฎีที่ได้จากการทบทวนวรรณกรรมจนสามารถยืนยันข้อสรุปดังกล่าวได้ชัดเจน แบ่งเป็น 3 บท ได้แก่สถานการณ์ความผ่อนคลายความตึงเครียดในบริบทโลก สถานการณ์ความผ่อนคลายความตึงเครียดในบริบทอินโดจีน และยุทธศาสตร์ชาติของประเทศไทยในยุคผ่อนคลายความตึงเครียด

## บทที่ 4

### สถานการณ์ความอ่อนคลายความตึงเครียดในบริบทโลก

บทนี้เป็นการนำเสนอสถานการณ์ความอ่อนคลายความตึงเครียดในบริบทโลก ได้แก่ ภูมิหลัง ความเป็นมาของสาเหตุการเกิดยุทธศาสตร์ชาติของประเทศไทยในยุคอ่อนคลายความตึงเครียด ในช่วงปี พ.ศ. 2521– พ.ศ. 2531 (ค.ศ. 1978– ค.ศ. 1988) โดยจะนำเสนอเหตุการณ์ที่เปลี่ยนแปลง ระเบียบและโครงสร้างระบบระหว่างประเทศของโลก (Order & Structure) ในช่วงเวลาต่าง ๆ โดยมี รายละเอียดดังนี้

1. สงครามเย็น
2. สถานการณ์ในช่วงปี พ.ศ. 2493-2503 (ค.ศ. 1950-1960)
3. สถานการณ์ในช่วงปี พ.ศ. 2503-2513 (ค.ศ. 1960-1970)
4. สถานการณ์ในช่วงปี พ.ศ. 2513-2523 (ค.ศ. 1970-1980)
5. ผลกระทบต่อไทย
6. สรุป

#### สงครามเย็น

สถานการณ์ตึงเครียดและสถานการณ์การอ่อนคลายความตึงเครียดในโลกเกิดขึ้นในช่วงระหว่างปี พ.ศ. 2490-2534 (ค.ศ. 1947-1991) เป็นการทำสงครามโดยไม่ใช้อาวุธเข้าต่อสู้กันโดยตรง หรือเรียกว่า “สงครามเย็น” และเป็นการทำสงครามต่อสู้กันระหว่างสองมหาอำนาจของโลก ได้แก่ สหภาพโซเวียตและสหรัฐอเมริกาซึ่งมีสาเหตุมาจากความขัดแย้งทางด้านอุดมการณ์ความคิดทางการเมืองของทั้งสองมหาอำนาจดังกล่าว เป็นการต่อสู้ระหว่างสากลนิยมชนชั้นกรรมาชีพ (Proletariat internationalism) กับสากลนิยมชนชั้นนายทุน (Bourgeoisie internationalism) หรืออาจเป็นการต่อสู้ระหว่างอุดมการณ์สังคมนิยมคอมมิวนิสต์กับอุดมการณ์ทุนนิยม ซึ่งระบบสังคมนิยมคอมมิวนิสต์เริ่มต้นด้วยการเน้นเรื่องของสากลนิยม มาร์กซ์ (Karl Marx มีชีวิตอยู่ในช่วงปี พ.ศ. 2361-2426 (ค.ศ. 1818-1883) กล่าวว่าชนชั้นกรรมาชีพไม่มีประเทศ และเสนอให้คนที่เป็ แรงงานทั่วโลกรวมตัวกัน แต่ว่าสากลนิยมชนชั้นกรรมาชีพมีลักษณะที่อ่อนแอ และมีความล้มเหลวหลายครั้ง ได้แก่ สากลนิยมครั้งที่ 1 (First international) ก่อตั้งครั้งแรกในการประชุมที่กรุงลอนดอน วันที่ 28 กันยายน พ.ศ. 2407 (ค.ศ. 1864) มีมาร์กซ์เป็นผู้นำ และในที่ประชุมที่กรุงเฮก ในปีพ.ศ. 2415 (ค.ศ. 1872) มีความขัดแย้งระหว่างมาร์กซ์กับบากูนิิน (Mikhail Aleksanrovich Bakunin มีชีวิต

อยู่ในช่วงปี พ.ศ. 2357-2419 (ค.ศ. 1814-1876) ที่เป็นผู้ที่มีแนวคิดแบบอนาธิปไตย (Anarchism) จนมาร์กต้องย้ายสำนักงานไปที่กรุงนิวยอร์กและสลายกลุ่มไปในสหรัฐอเมริกาในปีพ.ศ. 2419 (ค.ศ. 1876) สากลนิยมครั้งที่ 2 (Second international) เริ่มขึ้นเมื่อเดือนกรกฎาคม พ.ศ. 2432 (ค.ศ. 1889) ที่กรุงปารีสในประเทศฝรั่งเศส ซึ่งผู้นำสำคัญ ได้แก่ เองเกล (Friedrich engels มีชีวิตอยู่ในช่วงปี พ.ศ. 2363-2438 (ค.ศ. 1820-1895) เพื่อนคนสนิทของมาร์กซ์ แต่กลุ่มก็สลายตัวไปสาเหตุจากสงครามโลกครั้งที่ 1 ในปี พ.ศ. 2457 (ค.ศ. 1914) สากลนิยมครั้งที่ 3 (Third international) ก่อตั้งขึ้นในปี พ.ศ. 2462 (ค.ศ. 1919) โดยมี เลนิน (Vladimir Ilich Lenin มีชีวิตอยู่ในช่วงปี พ.ศ. 2413- 2467 (ค.ศ. 1870-1924) นักปฏิวัติชาวรัสเซีย เป็นผู้นำ (ซึ่งต่อมาเปลี่ยนชื่อเป็นสากลนิยมคอมมิวนิสต์ (Comintern) สลายตัวไปในปี พ.ศ. 2486 (ค.ศ. 1943)

สาเหตุมาจากสหภาพโซเวียตเข้าร่วมสงครามฝ่ายทุนนิยมสากลนิยมครั้งที่ 4 (Fourth International) ก่อตั้งโดยทรอตสกี (Leon Trotsky มีชีวิตอยู่ในช่วงปี พ.ศ. 2422-2483 (ค.ศ. 1879-1940) นักปฏิวัติชาวรัสเซีย ที่มีแนวคิดว่าสหภาพโซเวียต ควรจะช่วยเหลือการปฏิวัติโลก เพื่อสร้างเงื่อนไขของการปฏิวัติอย่างถาวร (Permanent Revolution) ซึ่งขัดแย้งกับแนวคิดของ สตาลิน ซึ่งเป็นผู้นำของสหภาพโซเวียตในขณะนั้น ทรอตสกีจึงหนีลี้ภัยไปอยู่ที่อเมริกาได้ สากลนิยมครั้งที่ 4 นี้ ตั้งขึ้นเพื่อสู้กับกลุ่มสากลนิยมครั้งที่ 3 แต่ไม่สำเร็จ และได้สลายตัวไปในปีพ.ศ. 2496 (ค.ศ. 1953) การที่สากลนิยมชนชั้นกรรมาชีพไม่สามารถรวมกลุ่มขึ้นมาอำนาจได้ อาจเนื่องจากชนชั้นกรรมาชีพในประเทศที่มีอุตสาหกรรมที่ก้าวหน้าไม่ต้องการปฏิวัติ และการปฏิวัติสังคมนิยมในส่วนใหญ่จะเกิดขึ้นในประเทศที่มีอุตสาหกรรมกำลังพัฒนา ดังนั้นจึงมีลักษณะเป็นแบบประชาธิปไตยและแบบท้องถิ่นค่อนข้างสูงแบบตัวใครตัวมันจนกลืนลักษณะสากลนิยมไป อย่างไรก็ตาม สหภาพโซเวียต ได้มีการสถาปนารัฐสังคมนิยมเป็นครั้งแรกในโลกในปี พ.ศ. 2460 (ค.ศ. 1917) พร้อมที่จะนำการปฏิวัติสังคมนิยมไปทั่วโลก แต่เมื่อหลังจากเห็นกระแสการปฏิวัติในยุโรปอ่อนตัว ดังนั้นในปี พ.ศ. 2467 (ค.ศ. 1924) สหภาพโซเวียตได้มีการเสนอแนวคิดเรื่องสังคมนิยมในประเทศเดียวขึ้น โดยเน้นการสร้างสังคมนิยมในประเทศรัสเซียแทนที่จะเป็นการปฏิวัติสังคมนิยมในระดับโลก ส่วนสากลนิยมแห่งชนชั้นนายทุน ซึ่งเป็นระบบทุนนิยมนั้น เริ่มต้นจากลักษณะของท้องถิ่นและภูมิภาคของประเทศของแต่ละประเทศ เช่น แนวคิดพาณิชยกรรม (Mercantilism) และเป็นที่ยอมรับกันว่าระบบทุนนิยมเป็นเหตุปัจจัยพื้นฐานให้เกิดรัฐชาติ (Nation state) สมัยใหม่ขึ้นในศตวรรษที่ 19 รวมทั้งความคิดแบบชาตินิยมด้วย อย่างไรก็ตาม เมื่อถึงต้นศตวรรษที่ 20 ระบบทุนนิยมได้ขยายครอบงำไปทั่วโลกและมีลักษณะเป็นสากลนิยม ซึ่งหากกล่าวในด้านลบมีลักษณะลัทธิอาณานิคมและจักรวรรดินิยม ในการเข้ายึดครองและดัดแปลงทรัพยากรในประเทศต่าง ๆ ทั่วโลกให้เป็นอาณานิคมสำหรับแหล่งทรัพยากรเป็นตลาดสินค้า และเป็นแรงงานราคาถูก ให้กับนายทุน และใช้วิธีบีบบังคับให้

ประเทศต่าง ๆ รับเอาระบบทุนนิยมไว้อย่างไรก็ตาม สากลนิยมชนชั้นนายทุนก็มีการดำเนินการที่ติดขัด มีการแข่งขันระหว่างกันในการแย่งชิงดินแดนและความเป็นใหญ่ค่อนข้างสูง ถึงแม้ว่ามีความพยายามในการดุลแห่งอำนาจ (Balance of power) แต่ก็เกิดการเสียดุล จนกระทั่งเกิดเป็นสงครามโลกถึง 2 ครั้ง หลังสงครามโลกครั้งที่ 2 สหรัฐอเมริกาได้กลายเป็นประเทศทุนนิยมที่แข็งแกร่ง และเป็นผู้นำแต่เพียงหนึ่งเดียวในสากลนิยมชนชั้นนายทุน ส่วนสหภาพโซเวียตก็เป็นผู้นำประเทศสังคมนิยมในโลก การต่อสู้ระหว่างมหาอำนาจมีความสำคัญและมีอิทธิพลทางด้านการทหารและด้านเศรษฐกิจในระดับโลก โดยที่มหาอำนาจทั้งสองมีการยึดถือแนวทางในการดำเนินนโยบายต่างประเทศที่ต่างกัน และมีความขัดแย้งทางด้านผลประโยชน์และเขตอิทธิพล เพื่อครองความเป็นผู้นำของโลกแล้วจึงมีความพยายามที่จะแสวงหาผลประโยชน์และสร้างเขตอิทธิพลในประเทศต่าง ๆ ทำให้มหาอำนาจทั้งสองมีความหวาดระแวงในเจตนาร้ายแรงของกันและกันจนเกิดความขัดแย้งกันขึ้น แต่ละฝ่ายแข่งขันกันเพื่อขยายอำนาจทางการทหารและอิทธิพลทางการเมืองในโลก ถึงแม้ว่ามหาอำนาจทั้งสองจะไม่มีประกาสสงครามและใช้อาวุธต่อสู้กันโดยตรง (Leffler & Painter, 1994)

แต่มีผลทำให้สัมพันธภาพของประเทศมหาอำนาจทั้ง 2 อยู่ในสภาพที่ตึงเครียดตลอดเวลา ตั้งแต่ปีพ.ศ. 2493-2513 (ค.ศ. 1950-1970) และเริ่มที่จะผ่อนคลายลงประมาณปี พ.ศ. 2513-2523 (ค.ศ. 1970-1980) ซึ่งในระหว่างนี้ เกิดความตึงเครียดขึ้นมาบ้างแต่เป็นระยะเวลาสั้น ๆ เช่น สหภาพโซเวียตส่งทหารบุกอัฟกานิสถานในเดือนธันวาคม พ.ศ. 2521 (ค.ศ. 1978) สาเหตุเกิดจากการขัดแย้งเรื่องจรดชิปนาวาระยะปานกลางในยุโรปจนกระทั่งเกิดการผ่อนคลายความตึงเครียดได้ในที่สุดในช่วงปี พ.ศ. 2523-2533 (ค.ศ. 1980-1990) และหลังจากนั้นก็สิ้นสุดสงครามเย็นในปี พ.ศ. 2534 (1991) พร้อมกับการล่มสลายลงของสหภาพโซเวียต

ยุทธศาสตร์ที่สหรัฐอเมริกาและสหภาพโซเวียตใช้โจมตีซึ่งกันและกันมีหนทางปฏิบัติ 2 แนวทาง ได้แก่ การโฆษณาชวนเชื่อ และการแข่งขันด้านการพัฒนาอาวุธ ซึ่งการโฆษณาชวนเชื่อ (Propaganda) เป็นวิธีการแต่ละฝ่ายใช้ เพื่อสร้างความรู้สึกละแวกและทัศนคติที่ดีเกี่ยวกับรัฐของตนและลัทธิการปกครองสังคมนิยมที่ตนเชื่ออยู่โดยใช้คำพูด สิ่งตีพิมพ์ และการเผยแพร่เอกสารต่าง ๆ ที่เกี่ยวกับการดำเนินชีวิตและวัฒนธรรมของประชาชนในประเทศของตน เพื่อแสดงให้เห็นว่าฝ่ายตนเป็นฝ่ายที่รักความยุติธรรม รักเสรีภาพและสันติภาพ ขณะเดียวกันก็ประณามฝ่ายตรงข้ามว่าเป็นฝ่ายรุกราน เป็นจักรวรรดินิยม เป็นต้น ส่วนการแข่งขันด้านการพัฒนาอาวุธ คือความพยายามในการแข่งขันกันที่จะสร้างเสริมกำลังอาวุธที่มีอานุภาพร้ายแรงไว้ครอบครองให้มากที่สุด จนกระทั่งต่างฝ่ายต่างมีจำนวนอาวุธยุทธโศปกรณ์ในปริมาณและสมรรถนะที่เกินความจำเป็นอาวุธยุทธศาสตร์ที่ทั้ง 2 ฝ่าย

แข่งขันกัน ได้แก่ จีปนาวูซข้ามทวีป ชนิดที่ยิงจากไซโลในพื้นดินไปสู่อวกาศ และตกกลับสู่ห้วงอวกาศตกไปยังเป้าหมาย มีชื่อเรียกทั้งระบบว่า Intercontinental missiles มีทั้งระบบทำลายและระบบป้องกัน เรือดำน้ำนิวเคลียร์ติดจีปนาวูซ เครื่องบินทิ้งระเบิดระยะทำการไกล อาวุธดังกล่าวถือว่าเป็นอาวุธยุทธศาสตร์นิวเคลียร์ (Strategic nuclear) ที่สหรัฐอเมริกาและสหภาพโซเวียตมีสมรรถนะที่อาจเรียกได้ว่าเท่าเทียมกัน และเหนือกว่าประเทศทั้งหมดในโลก (Lefler & Painter, 1994) นอกจากนี้ภูมิภาอำนาจทั้งสอง ยังแข่งขันกันคิดค้นระบบการป้องกันจีปนาวูซในอวกาศซึ่งมีฐานปฏิบัติการอยู่ในอวกาศที่มีชื่อเรียกอย่างเป็นทางการว่า Strategic Defense Initiative (SDI) หรือเรียกอีกอย่างว่า “สตาร์ วอร์ส” (Star Wars) (จตุณเจิม ยิวรี, เสาวณีย์ รอดเรืองศรี และเพ็ญจันทร์ กู้ประเสริฐ, 2542)

สงครามเย็นเกิดขึ้นมาจากการสิ้นสุดลงของสงครามโลกครั้งที่ 2 โดยประเทศเยอรมันเป็นฝ่ายพ่ายแพ้สงครามต่อฝ่ายสหประชาชาติทำให้สหรัฐอเมริกาและสหภาพโซเวียตไม่มีจุดมุ่งหมายที่จะดำเนินการร่วมกันในด้านความมั่นคงแห่งชาติความขัดแย้งจึงเริ่มต้นขึ้นจากปัญหาที่เกิดขึ้นภายหลังสงครามโลกครั้งที่ 2 ที่เกี่ยวข้องกับอนาคตของประเทศในยุโรปตะวันออกและประเทศเยอรมัน การกระทำของสหภาพโซเวียตที่ดูคล้ายจะเป็นการละเมิดข้อตกลงที่ดำเนินการไว้ในปี พ.ศ. 2488 (ค.ศ. 1945) ระหว่างสหรัฐอเมริกาและสหภาพโซเวียตที่ว่าเมื่อสิ้นสุดสงครามแล้วจะมีการสถาปนาการปกครองระบบประชาธิปไตยในประเทศที่พ่ายแพ้สงครามแต่เมื่อสงครามสิ้นสุดลงสหภาพโซเวียตใช้ความได้เปรียบของตนเองในฐานะที่ยังมีกองกำลังและกองทัพประจำการอยู่ในประเทศเหล่านั้นสถาปนาประชาธิปไตยตามรูปแบบของสหภาพโซเวียตขึ้นโดยเรียกว่า “ประชาธิปไตยของประชาชน” ทางด้านสหรัฐอเมริกาจึงทำการคัดค้านรูปแบบดังกล่าว เพราะรูปแบบประชาธิปไตยตามความหมายของสหรัฐอเมริกา คือ “เสรีประชาธิปไตยที่จะเปลี่ยนรัฐบาลได้โดยวิธีการเลือกตั้งที่เสรี” ทางด้านสหภาพโซเวียตยืนยันกรานที่จะไม่ยอมให้มีการเปลี่ยนแปลงใด ๆ รวมถึงประเด็นที่เกี่ยวข้องกับประเทศเยอรมันก็เช่นกัน โดยสหภาพโซเวียตไม่ยอมดำเนินการตามการเรียกร้องของสหรัฐอเมริกาที่ให้มีการรวมประเทศเยอรมันและสถาปนาระบบเสรีประชาธิปไตยในประเทศเยอรมันตามที่ได้เคยตกลงกันไว้ ความไม่พอใจและความขัดแย้งของสหรัฐอเมริกากับสหภาพโซเวียตมีมากขึ้นเมื่อ นายแฮร์รี (Harry)

ประธานาธิบดีแห่งสหรัฐอเมริกาในยุคนั้น ได้สนับสนุนการดำเนินการตามคำกล่าวของเซอร์วินสตัน เลโอนาร์ด สเปนเซอร์-เซอร์วิล (Sir Winston Leonard Spencer-Churchill) อดีต นายกรัฐมนตรีแห่งสหราชอาณาจักรที่เคยดำรงตำแหน่งในช่วงสงครามโลกครั้งที่ 2 ที่ว่า “ม่านเหล็กได้ปิดกั้นและแบ่งทวีปยุโรปแล้ว ขอให้ประเทศพี่น้องที่พูดภาษาอังกฤษด้วยกัน ร่วมมือกันทำลายม่านเหล็ก (Iron Curtain)” ประเด็นที่แสดงให้เห็นถึงการแข่งขันในการเป็นผู้นำของโลกแทน



มหาอำนาจในยุโรปก็คือ การที่สหรัฐอเมริกาสามารถกดดันให้สหภาพโซเวียตถอนทหารออกจากอิหร่านได้สำเร็จในปี พ.ศ. 2489 (ค.ศ. 1946) และการเข้ารับหน้าที่แทนสหราชอาณาจักรในกรณีสนับสนุนความรับผิดชอบในการช่วยเหลือกรีซและตุรกี ในปี พ.ศ. 2490 (ค.ศ. 1947) ให้พ้นจากการคุกคามของลัทธิคอมมิวนิสต์ ซึ่งนายแฮร์รี (Harry) ประธานาธิบดีแห่งสหรัฐอเมริกา ได้ประกาศหลักการในการดำเนินนโยบายต่างประเทศของสหรัฐอเมริกา โดยการที่สหรัฐอเมริกาจะเข้าช่วยเหลือรัฐบาลของประเทศที่เป็นทุนนิยมทั้งหลายในโลกให้พ้นจากการคุกคามจากกลุ่มประเทศสังคมนิยมที่ได้รับการช่วยเหลือจากสหภาพโซเวียตหรือเรียกการช่วยเหลือในลักษณะนี้ว่า “หลักการทรูแมน<sup>1\*</sup>” (Truman Doctrine) หลังจากนั้นสหรัฐอเมริกาแสดงให้เห็นว่าพร้อมที่จะใช้กำลังทหารและเศรษฐกิจ สกัดกั้นการขยายอิทธิพลของลัทธิคอมมิวนิสต์ทุกแห่งในโลกไม่ว่าจะเป็นทวีปยุโรป ทวีปเอเชีย และทวีปแอฟริกา ต่อมาในเดือนกันยายน พ.ศ. 2490 (ค.ศ. 1947) ผู้แทนของสหภาพโซเวียตได้ประกาศต่อที่ประชุมพรรคคอมมิวนิสต์ทั่วโลกที่นครเบลเกรด ประเทศยูโกสลาเวียว่า

“... โลกได้แบ่งออกเป็น 2 ค่ายแล้วคือ ค่ายจักรวรรดินิยมอเมริกันผู้รุกราน กับค่ายโซเวียตผู้รักสันติ...และขอเรียกร้องให้คอมมิวนิสต์ทั่วโลก ช่วยสกัดกั้นและทำลายสหรัฐอเมริกา...”

จากถ้อยแถลงดังกล่าวแสดงให้เห็นว่าสหภาพโซเวียตประกาศการทำสงครามกับสหรัฐอเมริกาอย่างเป็นทางการ (Leffler & Painter, 1994)

อย่างไรก็ตามสงครามได้เริ่มเปลี่ยนแปลงไปในลักษณะที่ลดความรุนแรง ตั้งแต่ปี พ.ศ. 2503 (ค.ศ. 1960) เป็นต้นมาทั้งนี้เนื่องจากการได้มีการเปลี่ยนแปลงทางการเมืองระหว่างประเทศสำคัญ 2 ประการคือ ประการที่ 1 ได้แก่การนำนโยบาย “การอยู่ร่วมกันอย่างสันติ” (Peaceful Co-existence) ของ นายนิคิตา ครุสชอฟ (Nikita Khrushchev) ผู้นำสหภาพโซเวียต<sup>2\*\*</sup> มาใช้เนื่องจากเกรง

\* หลักการทรูแมน (Truman Doctrine) เป็นนโยบายซึ่งเสนอโดยนายแฮร์รี เอส ทรูแมน ประธานาธิบดีสหรัฐอเมริกา เมื่อวันที่ 12 มีนาคม พ.ศ. 2490 (ค.ศ.1947) โดยสหรัฐอเมริกาจะสนับสนุนกรีซและตุรกี โดยให้ความช่วยเหลือด้านเศรษฐกิจและด้านการทหาร เพื่อป้องกันไม่ให้ 2 ประเทศดังกล่าวต้อง อยู่ภายใต้อิทธิพล ลัทธิคอมมิวนิสต์ของสหภาพโซเวียต (Truman Library, 2010)

\*\* ผู้นำสหภาพโซเวียต คือ การเทียบเคียงมาจากตำแหน่ง เลขาธิการคณะกรรมการกลางพรรคคอมมิวนิสต์สหภาพโซเวียตเป็นตำแหน่งที่มอบให้แก่ผู้นำพรรคคอมมิวนิสต์สหภาพโซเวียต ด้วยข้อยกเว้นบางประการ ตำแหน่งนี้เทียบได้กับผู้นำสหภาพโซเวียตที่ผ่านมาตำแหน่งนี้มีชื่ออื่นอีก 4 ชื่อ ได้แก่ เลขาธิการผู้เชี่ยวชาญ (ในปี พ.ศ. 2460-2461 (ค.ศ. 1917-1918)), ประธานสำนักเลขานุการ (ในปี พ.ศ.2461-2462 (ค.ศ. 1918-1919), เลขานุการผู้รับผิดชอบ (ในปี พ.ศ. 2462-2465 (ค.ศ.1919-1922) และเลขานุการลำดับที่ 1 (พ.ศ. 2496-2509 (ค.ศ. 1953-1966) ต่อมาภายหลังการเสียชีวิตของ นายโจเซฟ สตาลิน (Joseph Stalin) ทางสภาพรรค

ว่าประสิทธิภาพของอาวุธนิวเคลียร์ของสหภาพโซเวียตและสหรัฐอเมริกาอาจจะมีเท่าเทียมกัน และอาจจะถูกนำมาใช้ในกรณีที่มีความตึงเครียดระหว่าง 2 ฝ่ายมีความรุนแรงขึ้น นอกจากนี้ยังเชื่อว่า รัฐที่มีระบบการปกครอง (ลัทธิการเมืองและเศรษฐกิจ) ที่แตกต่างกันจะสามารถติดต่อกันค้าขายและมีความสัมพันธ์ต่อกันได้ โดยไม่ยุ่งเกี่ยวในกิจการภายในซึ่งกันและกัน ดังนั้น การต่อสู้ระหว่างค่ายเสรีนิยมกับค่ายสังคมนิยมอาจจะเอาชนะกันได้โดยไม่ต้องใช้กำลังด้านการทหารเพื่อการทำสงครามเลยก็ได้ อย่างไรก็ตาม หลักการอยู่ร่วมกันโดยสันติของสหภาพโซเวียต เป็นเพียงแต่การเปลี่ยนจากการมุ่งขยายอิทธิพลด้วยการสงครามอย่างเปิดเผยไปเป็นการสงครามภายในประเทศและการบ่อนทำลาย ดังนั้นตั้งแต่ปี พ.ศ. 2506 (ค.ศ. 1963) เป็นต้นมา สหรัฐอเมริกาและสหภาพโซเวียตต่างใช้พลังอำนาจแห่งชาติแทบทุกด้าน ทั้งด้านการทหาร การเมือง และเศรษฐกิจ ในการแข่งขันกันสร้างความนิยม การสนับสนุนและสร้างอิทธิพลในภูมิภาคต่าง ๆ ของโลกโดยหลีกเลี่ยงการใช้อาวุธและการเผชิญหน้ากันโดยตรงส่วนประการที่ 2 ความแตกแยกของประเทศในค่ายคอมมิวนิสต์ระหว่างสหภาพโซเวียตกับสาธารณรัฐประชาชนจีน เริ่มปรากฏให้เห็นตั้งแต่ปี พ.ศ. 2503 (ค.ศ. 1960) เป็นต้นมา และเมื่อสาธารณรัฐประชาชนจีน สามารถทดลองระเบิดปรมาณูสำเร็จและกลายเป็นประเทศมหาอำนาจในปี พ.ศ. 2507 (ค.ศ. 1964) ความสัมพันธ์ระหว่างประเทศทั้งสองก็เสื่อมลง จนถึงขั้นปะทะกันโดยตรงด้วยกำลังตามแนวแม่น้ำอูซซูรี (Ussuri River) บริเวณอามูร์ (Amur River) และบริเวณชายแดนตะวันตกเฉียงเหนือในรัฐซินเจียงในปี พ.ศ. 2512 (ค.ศ. 1969) จากความขัดแย้งทางด้านอุดมการณ์ความเชื่อที่ต่างกันในลัทธิคอมมิวนิสต์และการแข่งขันกันเป็นผู้นำในโลกคอมมิวนิสต์\* ระหว่างสาธารณรัฐประชาชนจีนและสหภาพโซเวียตมีผลทำให้ความ

---

คอมมิวนิสต์สหภาพโซเวียตได้กำหนดให้ระดับตำแหน่งนี้ให้บังคับบัญชาพรรคคอมมิวนิสต์ทั้งหมด และสหภาพโซเวียตทั้งหมดโดยนิยามด้วย(Hough & Fainsod, 1979)

\* การแข่งขันกันเป็นผู้นำในโลกคอมมิวนิสต์ ระหว่างสาธารณรัฐประชาชนจีนและสหภาพโซเวียต อาจจะมีสาเหตุหลัก ได้แก่ แนวความคิดในการดำเนินการปฏิรูปการปกครองที่แตกต่างกัน โดย สาธารณรัฐประชาชนจีนมีแนวทางการปฏิรูปการปกครองที่เน้นการปฏิวัติทางชนชั้นอย่างมาก โดยต้องการปฏิวัติจากชนชั้นรากฐานของรัฐ คือ เกษตรกร เน้นไปที่การปลุกระดมและให้ ความรู้และ การศึกษาแก่เกษตรกรเพื่อให้ลุกขึ้นต่อสู้ด้วยอาวุธ ทำการล้มล้างพวกรัฐบาลของนายทุน ชี้อำนาจการปกครอง และทำการต่อสู้ทางชนชั้นต่อไปเพื่อขจัดแนวคิดนายทุนออกไปจากสังคม ส่วนสหภาพโซเวียตมีแนวทางการปฏิรูปการปกครองไปที่การชี้อำนาจทางการเมือง โดยอาศัยกลุ่มนักปฏิวัติที่พัฒนามาจากพวกปัญญาชน พวกสาย ลัทธิคอมมิวนิสต์ ของ สหภาพ โซเวียต มีแนวความคิดว่ากลุ่มเกษตรกรนั้นขาดการศึกษาและความตระหนักในสิทธิหน้าที่ของตน ทำให้พวกเขาคนที่จะลงมือเองได้ ควรจะมีการชี้นำจากนักปฏิวัติที่มีแนวคิดหรือ ได้รับการศึกษามากกว่าเป็นผู้นำให้เกิดการลุกขึ้นต่อสู้ นอกจากนั้นก็จะเน้นไปที่การปฏิรูประบบเศรษฐกิจมากกว่าจะไปเน้นการต่อสู้ทางชนชั้น

เข้มแข็งของโลกคอมมิวนิสต์ลดน้อยลง และมีส่วนผลักดันให้จีนเปลี่ยนแปลงนโยบายต่างประเทศ ไปสู่การปรับความสัมพันธ์กับสหรัฐอเมริกาในที่สุด (นันทา โชติกะพุกกณะ, 2524)

ยุคผ่อนคลายความตึงเครียดเกิดขึ้นช่วงท้ายของยุคสงครามเย็นในช่วงปี พ.ศ. 2513–2533 (ค.ศ. 1970–1990) และสิ้นสุดสงครามเย็นพร้อมกับการล่มสลายของสหภาพโซเวียตใน ค.ศ. 1991 โดยวันที่ 25 ธันวาคม พ.ศ. 2534 (ค.ศ. 1991) นายมิกฮาอิล กอร์บาชอฟ (Mikhail Gorbachyov) ประธานาธิบดีแห่งสหภาพโซเวียตลาออกจากตำแหน่งและประกาศยกเลิกตำแหน่งประธานาธิบดีของสหภาพโซเวียตอย่างถาวร รวมถึงส่งมอบรหัสปลดปล่อยจิปนาวุธนิวเคลียร์ของสหภาพโซเวียตให้แก่ประธานาธิบดีแห่งสหพันธรัฐสหภาพโซเวียต นายบอริส เยลต์ซิน (Boris Yeltsin) ในช่วงเย็นของวันเดียวกัน เวลา 19.32 น. มีการลดธงชาติสหภาพโซเวียตลงจาก Kremlin เป็นครั้งสุดท้ายและแทนที่ด้วยธงไตรรงค์ของสหพันธรัฐสหภาพโซเวียต และสหภาพสาธารณรัฐสังคมนิยมโซเวียตถูกยุบอย่างเป็นทางการเมื่อวันที่ 26 ธันวาคม 2534 (ค.ศ. 1991) ตามปฏิญญาหมายเลข 142-เอชแห่งสภาโซเวียตแห่งสาธารณรัฐ (Soviet of the republics) โดยรับรองเอกราชของ 12 สาธารณรัฐแห่งสหภาพโซเวียต และสถาปนาเป็นเครือรัฐเอกราช (หวาง คัก นาม, 2550)

### สถานการณ์ในช่วงปี พ.ศ. 2493-2503 (ค.ศ. 1950-1960)

เหตุการณ์ที่เปลี่ยนแปลงระเบียบและโครงสร้างระบบระหว่างประเทศของโลก (Order & Structure) ที่สำคัญในช่วงปี พ.ศ. 2503-2513 (ค.ศ. 1960-1970) ได้แก่ สหภาพโซเวียตและสหรัฐอเมริกาได้มีความพยายามดำเนินการด้านต่าง ๆ เพื่อประนีประนอมกันแต่ประสบความสำเร็จล้มเหลวมีการดำเนินการกันอย่างตึงเครียดเป็นช่วงเวลาที่มีการเกิดการเปลี่ยนแปลงทางโครงสร้างระบบระหว่างประเทศที่แต่ละรัฐไม่สามารถไว้ใจหรือพึ่งพารัฐอื่นได้ และเกิดสภาวะอนาธิปไตยอย่างต่อเนื่อง โดยการทำสงครามเย็นระหว่างตัวแทนมหาอำนาจโลกได้แก่ สหรัฐอเมริกาผู้นำแห่งประเทศโลกเสรี กับสหภาพโซเวียตผู้นำแห่งโลกคอมมิวนิสต์เหตุการณ์ที่ทำให้ระบบโครงสร้างระหว่างประเทศเปลี่ยนแปลงที่สำคัญอย่างยิ่ง ดังนี้

ในปี พ.ศ. 2493-2496 (ค.ศ. 1950-1953) เกิด “สงครามเกาหลี” ขึ้นเป็นสงครามระหว่างสาธารณรัฐเกาหลี (เกาหลีใต้) โดยได้รับการสนับสนุนจากกลุ่มประเทศสหประชาชาติบางส่วน กับสาธารณรัฐประชาธิปไตยประชาชนเกาหลี (เกาหลีเหนือ) โดยได้รับการสนับสนุนจากสาธารณรัฐประชาชนจีนเป็นหลักเกิดสงครามตั้งแต่วันที่ 25 มิถุนายน พ.ศ. 2493 (ค.ศ. 1950)-27 กรกฎาคม พ.ศ. 2496 (1953) สงครามเกาหลีเป็นผลจากเขตทางการเมืองของเกาหลีโดยความตกลงที่ฝ่ายสัมพันธมิตรผู้ชนะสงครามดำเนินการเมื่อสงครามแปซิฟิกได้สิ้นสุดลง คาบสมุทรเกาหลีถูกญี่ปุ่นปกครองตั้งแต่ปี พ.ศ. 2453 (ค.ศ. 1910) จนกระทั่งสงครามโลกครั้งที่ 2 สิ้นสุดลง หลัง

การยอมจำนนของญี่ปุ่นในเดือนกันยายน พ.ศ. 2488 (ค.ศ. 1945) สหรัฐอเมริกาได้แบ่งคาบสมุทรตามเส้นขนานที่ 38 โดยกองกำลังทหารสหรัฐอเมริกายึดครองส่วนใต้และกองกำลังทหารสหภาพโซเวียตยึดครองส่วนเหนือความล้มเหลวในการจัดการเลือกตั้งเสรีทั่วคาบสมุทรเกาหลีในปี พ.ศ. 2491 (ค.ศ. 1948) ทำให้เกิดความขัดแย้งกันระหว่างเกาหลีเหนือและเกาหลีใต้ ดังนั้น เกาหลีเหนือจึงสถาปนารัฐบาลในระบบสังคมนิยมคอมมิวนิสต์ และเกาหลีใต้สถาปนารัฐบาลในระบบเสรีประชาธิปไตยโดยใช้เส้นขนานที่ 38 เป็นพรมแดนกั้นระหว่างประเทศแม้การเจรจาเพื่อรวมประเทศยังดำเนินต่อมาอีกหลายเดือนก่อนเกิดสงครามแต่ความตึงเครียดทวีขึ้นเรื่อย ๆ มีการรบปะทะกันข้ามพรมแดนเส้นขนานที่ 38 อยู่ตลอดเวลาสถานการณ์บานปลายเป็นการสงครามเปิดเผยเมื่อกองกำลังเกาหลีเหนือบุกยึดครองเกาหลีใต้เมื่อวันที่ 25 มิถุนายน พ.ศ. 2493 (ค.ศ. 1950)

จากเหตุการณ์สงครามระหว่างเกาหลีเหนือและเกาหลีใต้ ในปี พ.ศ. 2493 (ค.ศ. 1950) นี้ ทำให้สหประชาชาติ\* ประกอบด้วยสมาชิกถาวร 5 ประเทศ ได้แก่ จีน (ไต้หวัน) ฝรั่งเศส สหภาพ โซเวียต สหราชอาณาจักร และสหรัฐอเมริกาได้จัดประชุมเพื่อหาข้อยุติในการดำเนินการด้านสงครามระหว่างเกาหลีเหนือและเกาหลีใต้ซึ่งที่ประชุมสหภาพโซเวียตคว่ำบาตรคณะมนตรีความมั่นคงแห่งสหประชาชาติ เพื่อเป็นการประท้วงที่รัฐบาลก๊กมินตั๋งของสาธารณรัฐจีน (ไต้หวัน) ไม่เหมาะสมจะเป็นผู้แทนของจีนซึ่งผู้แทนจากจีนควรที่จะเป็นสาธารณรัฐประชาชนจีน (จีนแผ่นดินใหญ่) มากกว่าเมื่อขาดเสียงไม่เห็นพ้องจากสหภาพโซเวียต ซึ่งมีอำนาจยับยั้งข้อมติคณะมนตรีความมั่นคงสหประชาชาติ สหรัฐอเมริกาและประเทศอื่นจึงผ่านข้อมติที่อนุญาตให้แทรกแซงทางทหารในเกาหลีสหรัฐอเมริกาตัดสินใจส่งกำลังทหารเข้าร่วมกับกำลังทหารของสหประชาชาติประมาณ 300,000 นาย เมื่อรวมกับทหารจากประเทศอื่น ๆ 20 ประเทศ รวมทั้งสิ้น 341,000 นาย ส่งไปช่วยเหลือเกาหลีใต้ (Devine, Breen, Frederickson, Williams, Gross & Brands, 2007) หลังจากนั้นในปี พ.ศ. 2499 (ค.ศ. 1956) สหภาพโซเวียตได้ยกกองกำลังทหารเข้ายึดครอง โปแลนด์และฮังการี ด้วยสถานการณ์ดังกล่าว สหรัฐอเมริกาเริ่มมีความเชื่อมั่นว่า สหภาพโซเวียตมีความจงใจที่จะขยายอิทธิพลของลัทธิคอมมิวนิสต์ไปทั่วโลก เพื่อทำลายระบอบการเมืองการปกครองแบบเสรีประชาธิปไตย ด้วยความเชื่อมั่นและมีความเชื่อในระบบการเมืองการปกครองแบบเสรีประชาธิปไตยและด้วยความรู้สึกร่วมกันด้านลัทธิคอมมิวนิสต์(Andrew, 2000)ดังนั้น สหรัฐอเมริกาซึ่งมีนาย คิวท์ ดี ไอเซนฮาวร์ (Dwight David Ike Eisenhower) ได้ดำเนินการ

---

\* สหประชาชาติมีสมาชิกทั้งหมด 193 ประเทศ ระบบสหประชาชาติอยู่บนพื้นฐานของ 6 องค์การหลัก ได้แก่ สมัชชาใหญ่ คณะมนตรีความมั่นคง คณะมนตรีเศรษฐกิจและสังคม สำนักงานเลขาธิการ และศาลยุติธรรมระหว่างประเทศ รวมถึงคณะมนตรีภาวะทรัสตีที่ปัจจุบันยุติการทำงานแล้ว นอกจากนี้ยังมีองค์กรอื่น ๆ อีกเช่น องค์การอนามัยโลก ยูเนสโก และยูนิเซฟ

ยุทธศาสตร์แนวปิดล้อมลัทธิคอมมิวนิสต์ โดยการก่อตั้งองค์การนาโต (NATO) ในภูมิภาคในทวีปยุโรป การก่อตั้งองค์การเซ็นโต (CENTO) ในภูมิภาคตะวันออกกลาง และการก่อตั้งองค์การซีโต้\* (SETO) ในภูมิภาคเอเชียตะวันออกเฉียงใต้ (นันทา โชติกะพุกณะ, 2524) และสหรัฐอเมริกาได้ใช้เครื่องมือด้านการข่าวกรองที่สำคัญ ได้แก่ หน่วยงานสืบราชการลับ (CIA) ทำให้มีความสามารถในการรับรู้ความเคลื่อนไหวของประเทศต่าง ๆ ในโลก โดยเฉพาะกลุ่มประเทศที่เป็นลัทธิคอมมิวนิสต์ รวมถึงเข้าแทรกแซงระบบการเมืองของประเทศต่าง ๆ พร้อมกับพัฒนาเทคโนโลยีนิวเคลียร์เพิ่มมากขึ้น (Rodriguez & Weisman, 1989)

### สถานการณ์ในช่วงปี พ.ศ. 2503-2513 (ค.ศ. 1960-1970)

ในช่วงปี พ.ศ. 2503-2506 (ค.ศ. 1960-1963) ในช่วงเวลานี้สหรัฐอเมริกา ซึ่งมี นายจอห์น เอฟ. เคนเนดี (John F. Kennedy) เป็นประธานาธิบดีได้ดำเนินการยุทธศาสตร์เพิ่มขีดความสามารถในการรักษาเสถียรภาพในดินแดนต่าง ๆ ทั่วโลกที่คาดว่าจะถูกคุกคามจากลัทธิคอมมิวนิสต์ โดยการส่งกำลังทหารเข้ายึดที่มั่นสำคัญ ได้แก่ เวียดนาม ลาว กัมพูชา เยอรมันนี และคิวบาการส่งกำลังทหารเข้าไปแทรกแซงในคิวบาของสหรัฐอเมริกา (หว่าง คัก นาม, 2550) ทำให้เกิดวิกฤตการณ์ขีปนาวุธคิวบา (Cuban Missile Crisis) ในช่วงเดือนตุลาคม พ.ศ. 2505 (ค.ศ. 1962) เป็นการเผชิญหน้าทางทหารระหว่างสหรัฐอเมริกากับสหภาพโซเวียต (และประเทศคิวบา) ทำให้เกิดความตึงเครียดจนเกือบกลายเป็นสงครามนิวเคลียร์ จากเหตุการณ์นี้มีภาพถ่ายจากเครื่องบินสอดแนมของสหรัฐอเมริกา แสดงให้เห็นฐานปล่อยขีปนาวุธที่กำลังถูกสร้างขึ้นในคิวบา เพื่อตอบโต้การสร้างฐานขีปนาวุธของสหภาพโซเวียตในบริเวณพรมแดนของคูร์กและสหภาพโซเวียตทางสหรัฐอเมริกาได้กำหนดมาตรการกักกัน โดยการส่งเรือรบเข้าปิดล้อมคิวบา ห้ามเรือบรรทุกสินค้าทุกลำผ่านเข้ามาในน่านน้ำทะเลแคริบเบียนเมื่อวันที่ 23 ตุลาคม พ.ศ. 2505 (ค.ศ. 1962) หลังจากการเผชิญหน้าผ่านการโต้ตอบทางการทูตอย่างดุเดือด ในวันที่ 28 ตุลาคม พ.ศ. 2505 (ค.ศ. 1962) ทั้งนายจอห์น เอฟ. เคนเนดี (John F. Kennedy) ประธานาธิบดีสหรัฐอเมริกาและนายนิคิตา ครุสชอฟ (Nikita Khrushchev) ผู้นำแห่งสหภาพโซเวียต โดยทั้ง 2 ฝ่ายต่างตกลงยินยอม

\* องค์การสนธิสัญญาป้องกันภูมิภาคเอเชียตะวันออกเฉียงใต้ หรือเรียกอีกอย่างว่า "สปอ." หรือ "ซีโต้" (Southeast Asia Treaty Organization - SEATO) เป็นองค์การที่ก่อตั้งขึ้นตาม สนธิสัญญามะนิลา ลงนามเมื่อวันที่ 8 กันยายน พ.ศ. 2497 (ค.ศ. 1954) ณ กรุงมะนิลา ประเทศฟิลิปปินส์ และมีผลบังคับใช้เมื่อวันที่ 19 กุมภาพันธ์ พ.ศ. 2498 (ค.ศ. 1955) ในช่วงสงครามเย็น โดย 8 ประเทศ คือสหรัฐอเมริกา สหราชอาณาจักร (อังกฤษ) ฝรั่งเศส ออสเตรเลีย นิวซีแลนด์ ปากีสถาน ไทย และฟิลิปปินส์ โดยมีวัตถุประสงค์ที่จะประสาน ความพยายามของคนที่จะป้องกันร่วมกัน เพื่อธำรงรักษาไว้ซึ่งสันติภาพและความมั่นคงในภูมิภาคเอเชียตะวันออกเฉียงใต้ (วิกิพีเดีย สารานุกรมเสรี, 2558)

ที่จะถอนอาวุธนิวเคลียร์ออกจากตุรกีและคิวบาตามลำดับ จากการร้องขอของนายอู๋ ถั่น ซึ่งดำรงตำแหน่งเลขาธิการสหประชาชาติในเวลานั้น (Blight & Welch, 1990)

### สถานการณ์ในช่วงปี พ.ศ. 2513-2523 (ค.ศ. 1970-1980)

ในปีช่วงปี พ.ศ. 2513-2523 (ค.ศ. 1970-1980) เป็นยุคเริ่มต้นแห่งการผ่อนคลายความตึงเครียดอย่างแท้จริงเมื่อความสัมพันธ์ระหว่างประเทศมหาอำนาจเริ่มคืนสู่สภาวะปกติ โดยใช้ยุทธศาสตร์เจรจาปรับความเข้าใจกัน ดำเนินนโยบายเกี่ยวกับที่เอื้อต่อผลประโยชน์ และความมั่นคงปลอดภัยของประเทศตน ภายใต้นี้จึงเรียกว่า “ระยะแห่งการเจรจา” (Era of negotiation) หรือระยะ “การผ่อนคลายความตึงเครียด” (Detente) สหรัฐอเมริกาภายใต้การนำของรัฐบาลที่มี นายริชาร์ด มิลเฮาส์ นิกสัน (Richard Milhous Nixon) เป็นประธานาธิบดีใช้เครื่องมือทางการทูตในการลดความตึงเครียดในความสัมพันธ์ต่อกันต่อสหภาพโซเวียตนอกจากนี้ยังได้เปิดการเจรจาโดยตรงกับสาธารณรัฐประชาชนจีนด้วย ทั้งนี้เพราะตระหนักว่าสาธารณรัฐประชาชนจีนได้กลายเป็นมหาอำนาจนิวเคลียร์อีกประเทศหนึ่งและสาธารณรัฐประชาชนจีนกำลังจะมีบทบาทมากขึ้นในประเทศด้อยพัฒนา และประเทศที่เพิ่งเกิดใหม่ทั้งในทวีปเอเชีย แอฟริกา ลาตินอเมริกา และยุโรป ดังนั้น สหรัฐอเมริกาได้ส่งนายเฮนรี คิสซิงเจอร์ (Henry Kissinger) ที่ปรึกษาด้านความมั่นคงแห่งชาติ เดินทางไปปักกิ่งอย่างลับ ๆ ในเดือนกรกฎาคม พ.ศ. 2514 (ค.ศ. 1971) เพื่อหาช่องทางในการเจรจาปรับความสัมพันธ์กับสาธารณรัฐประชาชนจีนแต่ต่อมานำไปสู่การเยือนปักกิ่งของ นายริชาร์ด มิลเฮาส์ นิกสัน ประธานาธิบดีสหรัฐอเมริกา ในเดือนกุมภาพันธ์ พ.ศ. 2515 (ค.ศ. 1972) และได้ร่วมลงนามใน “แถลงการณ์เซี่ยงไฮ้” (Shanghai Joint Communique) กับนายโจว เอินไหล นายกรัฐมนตรีของสาธารณรัฐประชาชนจีนซึ่งแถลงการณ์เซี่ยงไฮ้มีสาระที่สำคัญคือ สหรัฐอเมริกายอมรับว่ารัฐบาลสาธารณรัฐประชาชนจีนเป็นรัฐบาลอันชอบธรรมเพียงรัฐบาลเดียวและได้หวั่นเป็นแค่ส่วนหนึ่งของประเทศจีนเท่านั้น จากนั้นมาทั้งสหรัฐอเมริกาและสาธารณรัฐประชาชนจีนได้สถาปนาความสัมพันธ์ทางการทูตต่อกันในวันที่ 1 มกราคม พ.ศ. 2522 (ค.ศ. 1979) (Boulder, 1983 อ้างถึงใน จุลชีพ ชินวรรโณ, 2553)

นอกจากนี้ สหภาพโซเวียตและสหรัฐอเมริกา ได้พยายามที่จะปรับปรุงความสัมพันธ์ระหว่างกันในลักษณะที่เป็นการผ่อนคลายความตึงเครียดระหว่างกัน โดยในปี พ.ศ. 2515 (ค.ศ. 1972) ได้มีการเจรจาจำกัดอาวุธยุทธศาสตร์ที่กรุงเฮลซิงกิในประเทศฟินแลนด์ ที่เรียกว่า “SALT-1” (Strategic Arms Limitation Talks) ซึ่งเป็นการเริ่มแนวทางที่จะทำให้เกิดความร่วมมือและสันติภาพในโลก ในปีเดียวกันนี้ นายริชาร์ด มิลเฮาส์ นิกสัน ประธานาธิบดีสหรัฐอเมริกาได้ไปเยือนสหภาพโซเวียต ส่วนนายเลโอนิด เบรจเนฟ (Leonid Brezhnev) เลขาธิการพรรคคอมมิวนิสต์

ของสหภาพโซเวียต ได้ไปเยือนสหรัฐอเมริกาในปี พ.ศ. 2516 (ค.ศ. 1973) และต่อมาในวันที่ 18 มิถุนายน พ.ศ. 2522 (ค.ศ. 1979) มหาอำนาจทั้งสองได้เจรจาตกลงนามในสนธิสัญญาจำกัดอาวุธยุทธศาสตร์ ฉบับที่ 2 (SALT-2) ที่กรุงเวียนนาในประเทศออสเตรีย เป็นผลทำให้สหภาพโซเวียตมีความเท่าเทียมกับสหรัฐอเมริกา ทั้งทางการเมืองและทางการทหาร นอกจากนี้ยังได้รับผลประโยชน์ทางการค้ากับฝ่ายตะวันตกเพิ่มมากขึ้น อย่างไรก็ตาม แม้ว่าสหภาพโซเวียตยอมรับร่วมมือกับสหรัฐอเมริกาในบางกรณีที่เป็นผลประโยชน์แก่ตน แต่ขณะเดียวกันสหภาพโซเวียตก็ยังคงดำเนินนโยบายแผ่ขยายอำนาจและอิทธิพลเข้าไปในดินแดนต่าง ๆ ทั้งในเอเชีย แอฟริกา และลาตินอเมริกา แต่สหภาพโซเวียตก็พยายามระมัดระวังที่จะไม่ให้เกิดการกระทบกระทั่ง ที่จะนำไปสู่การทำลายสภาพการผ่อนคลายความตึงเครียดซึ่งจะมีผลทำให้เกิดความขัดแย้งและอาจจะนำไปสู่สงครามได้ (จุลชีพ ชินวรรโณ, 2553)

### ผลกระทบต่อไทย

จากสถานการณ์สงครามเกาหลีดังกล่าวทำให้เกิดการเปลี่ยนแปลงระเบียบโครงสร้างระบบการเมืองระหว่างประเทศอย่างยิ่ง ได้แก่ สหภาพโซเวียตได้แยกตัวออกไปจากสหประชาชาติและเข้าเป็นพันธมิตรกับสาธารณรัฐประชาชนจีนสนับสนุนเกาหลีเหนือในสงครามเกาหลี ส่วนสหรัฐอเมริกาได้กดดันประเทศสมาชิกสหประชาชาติทั้งถาวรและชั่วคราวให้สนับสนุนเกาหลีใต้ในสงครามเกาหลี ประเทศที่ร่วมกับสหรัฐ ได้แก่ ออสเตรเลีย เบลเยียม แคนาดา ฝรั่งเศส ฟิลิปปินส์ ไคลอมเบีย เอธิโอเปีย กรีซ ลักเซมเบิร์ก เนเธอร์แลนด์ นิวซีแลนด์ แอฟริกาใต้ ตุรกี ไทย (เป็นประเทศที่ให้การสนับสนุนด้านการทหาร) เดนมาร์ก อินเดีย อิตาลี นอร์เวย์ สวีเดน (เป็นประเทศที่ให้การสนับสนุนด้านการแพทย์) สาธารณรัฐจีน (ไต้หวัน) ญี่ปุ่น เอลซัลวาดอร์ และคิวบา (เป็นประเทศที่ให้การสนับสนุนอื่น ๆ ) สถานการณ์ดังกล่าว ทำให้ประเทศไทยเกิดสภาวะอนาธิปไตยขึ้น เนื่องจากถูกกดดันจากสหประชาชาติซึ่งมีสหรัฐอเมริกาเป็นผู้นำให้ต้องเลือกข้างในการช่วยเหลือเกาหลีใต้หรือเกาหลีเหนือ ฝ่ายใดฝ่ายหนึ่ง รัฐบาลไทยในยุคนั้นโดยมีจอมพล ป. พิบูลสงคราม เป็นนายกรัฐมนตรีได้มีนโยบายในการเข้าร่วมกับสหประชาชาติช่วยเกาหลีใต้ในการรบในสงครามเกาหลี ไทยได้ส่งกำลังทหารไปช่วยเกาหลีใต้ 4,000 นาย ซึ่ง พ.ต. เกรียงศักดิ์ ชมะนันทน์ (ยศในขณะนั้น) เป็นผู้บังคับกองพันในขณะนั้น (กองกำลังทหารไทยในสงครามเกาหลี, 2554)

จากสถานการณ์ที่สงครามเกาหลีสิ้นสุดลงและมีการลงนามร่วมกันในความตกลงสงบศึก ในวันที่ 27 กรกฎาคม พ.ศ. 2496 (ค.ศ. 1953) กองกำลังทหารในแต่ละประเทศที่ไปร่วมรบเริ่มถอนกำลังทหารกลับ ประกอบกับในปลายปี พ.ศ. 2497 (ค.ศ. 1954) สถานการณ์ในอินโดจีนตึง

เครียดหนัก มีการสู้รบระหว่างฝรั่งเศสกับเวียดนามเหนือ และมีที่ท่าว่าภัยคุกคามจากคอมมิวนิสต์ อาจลุกลามถึงประเทศไทยได้ ทำให้เกิดการเปลี่ยนแปลงระบบการเมืองระหว่างประเทศอย่างยิ่ง ประเทศไทยเกิดสภาวะอนาธิปไตยขึ้น ประกอบกับกระแสปัญหาในประเทศที่นักศึกษาและประชาชนได้ต่อต้านในการทำสงครามเกาหลีโดยกดดันให้รัฐบาลถอนกำลังทหารออกจากสงครามเกาหลี รวมถึงกระแสการเมืองที่รัฐบาลในขณะนั้นต้องการสร้างกระแสนิยมในรัฐบาล ดังนั้น รัฐบาลจึงมีนโยบายในการถอนกำลังทหารกลับโดยอ้างสาเหตุในระดมพลสำหรับการป้องกันประเทศจากภัยคุกคามด้านลัทธิคอมมิวนิสต์จากเวียดนามอาจลุกลามถึงประเทศไทยได้ (ชวลิต ยงใจยุทธ, 2558, สัมภาษณ์) ทางรัฐบาลไทยจึงได้ปรึกษารื้อถอนกองบัญชาการสหประชาชาติในการถอนทหารกลับประเทศไทย เมื่อได้รับคำยืนยันจากกองบัญชาการสหประชาชาติว่าไม่ขัดข้องแล้ว กระทรวงกลาโหมจึงได้มีคำสั่งเมื่อ 6 มกราคม พ.ศ. 2498 (ค.ศ. 1955) ให้ถอนทหารบางส่วนกลับประเทศไทยและถอนกำลังทหารทั้งหมดเมื่อวันที่ 31 มกราคม พ.ศ. 2498 (ค.ศ. 1955) (กองกำลังทหารไทยในสงครามเกาหลี, 2554)

## สรุป

ผลการศึกษาในบทนี้เป็นการตอบวัตถุประสงค์ของการศึกษาประการที่ 1 คือ เพื่อศึกษาสถานการณ์ความอ่อนคลายความตึงเครียดในบริบทโลก โดยผลสรุปของการศึกษาสถานการณ์ความอ่อนคลายความตึงเครียดในบริบทโลกมีรายละเอียด ดังนี้

ไทยได้ใช้การเข้าข้างรัฐที่เข้มแข็งเพื่อรักษาความมั่นคงของรัฐโดยการเข้าร่วมกับสหรัฐอเมริกาในช่วงปี พ.ศ. 2503-2513 (ค.ศ. 1960-1970) เนื่องจากต้องการดุลแห่งอำนาจ (Balance of power) กับกลุ่มรัฐสังคมนิยมในโลก เพราะ โครงสร้างระบบระหว่างประเทศเปลี่ยนเป็นโลกแบบ 2 ขั้ว ได้แก่โลกฝ่ายลัทธิสังคมนิยมคอมมิวนิสต์ และโลกฝ่ายลัทธิโลกทุนนิยม ทำให้ไทยและรัฐต่าง ๆ ในเอเชียตะวันออกเฉียงใต้เกิดสภาวะอนาธิปไตยขึ้น โดยที่มีบรรดารัฐฝ่ายหนึ่งเข้าร่วมฝ่ายลัทธิสังคมนิยมคอมมิวนิสต์ และมีบรรดารัฐอื่น ๆ ที่กลัวอิทธิพลของฝ่ายลัทธิสังคมนิยมคอมมิวนิสต์และทฤษฎีโดมิโน จึงเข้าร่วมกับฝ่ายลัทธิโลกทุนนิยมเพื่อการดุลแห่งอำนาจด้วยการเข้าร่วมเป็นพันธมิตรกับสหรัฐอเมริกาไม่เพียงแต่ได้รับการค้ำประกันทางด้านความมั่นคงของรัฐเท่านั้นแต่ยังได้ประโยชน์ทางด้านอื่น ๆ โดยเฉพาะด้านเงินช่วยเหลือจากสหรัฐอเมริกา และรายได้อื่น ๆ จากภาคบริการที่สนองฐานทัพพลาธิการแก่กองทัพสหรัฐอเมริกาอีกด้วยช่วงปี พ.ศ. 2513-2523 (ค.ศ. 1970-1980) เป็นช่วงที่เกิดความสับสนและไม่แน่นอนของโครงสร้างระหว่างประเทศในระดับโลก ทำให้เกิดสภาวะอนาธิปไตยแทบตลอดเวลา



การดำเนินการยุทธศาสตร์ของไทยดำเนินไปด้วยการอาศัยการพิจารณาสถานการณ์ที่เกิดขึ้นในโลกของไทยถือได้ว่าประสบความสำเร็จในการสร้างดุลแห่งอำนาจให้เกิดขึ้น อย่างไรก็ตามสถานการณ์ความอ่อนคลายความตึงเครียดในบริบทโลกอาจมีผลต่อไทยเป็นอย่างมากก็จริง แต่สถานการณ์ความอ่อนคลายความตึงเครียดในบริบทอินโดจีนกลับมีผลต่อไทยมากกว่าเนื่องจากเป็นภูมิภาคที่ติดกับไทยโดยตรงซึ่งไทยไม่สามารถหลีกเลี่ยงได้ การถอนตัวออกจากภูมิภาคอินโดจีนและเอเชียตะวันออกเฉียงใต้ของสหรัฐอเมริกา และการแข่งขันกันขยายอิทธิพลในภูมิภาคอินโดจีนของสหภาพโซเวียตและสาธารณรัฐประชาชนจีนการคุกคามของสาธารณรัฐสังคมนิยมเวียดนาม ทำให้เกิดความสับสนต่อการดำเนินการทางยุทธศาสตร์ของไทยเป็นอย่างมาก ไทยต้องสงวนท่าทีที่จะสนับสนุนรัฐใดรัฐหนึ่งแบบเปิดเผยซึ่งรายละเอียดต่าง ๆ จะกล่าวถึงในบทที่ 5 ต่อไป

## บทที่ 5

### สถานการณ์ความอ่อนคลายความตึงเครียดในบริบทอินโดจีน

บทนี้เป็นการนำเสนอสถานการณ์ความอ่อนคลายความตึงเครียดในบริบทอินโดจีน ได้แก่ ภูมิหลัง ความเป็นมาของสาเหตุการเกิดยุทธศาสตร์ชาติของประเทศไทยในยุคอ่อนคลายความตึงเครียดในช่วงปี พ.ศ. 2521– พ.ศ. 2531 (ค.ศ. 1978– ค.ศ. 1988) โดยจะนำเสนอเหตุการณ์ที่เปลี่ยนแปลงระเบียบและโครงสร้างระบบระหว่างประเทศของภูมิภาคอินโดจีน มีรายละเอียดดังนี้

1. สถานการณ์ในช่วงปี พ.ศ. 2493-2503 (ค.ศ. 1950-1960)
2. สถานการณ์ในช่วงปี พ.ศ. 2503-2513 (ค.ศ. 1960-1970)
3. สถานการณ์ในช่วงปี พ.ศ. 2513-2523 (ค.ศ. 1970-1980)
4. ผลกระทบต่อไทย
- 5.สรุป

#### สถานการณ์ในช่วงปี พ.ศ. 2493-2503 (ค.ศ. 1950-1960)

หลังจากสงครามโลกครั้งที่ 2 สหภาพโซเวียตไม่ได้มุ่งที่จะสร้างอิทธิพลในภูมิภาคอินโดจีนแต่เกี่ยวข้องกับพันธมิตรด้านอุดมการณ์ในการให้ความช่วยเหลือต่อเวียดนามเหนือด้วยความจำเป็น และเมื่อจีนเป็นคอมมิวนิสต์ในปี พ.ศ. 2492 (ค.ศ. 1949) สหภาพโซเวียตปล่อยให้จีนเข้ามามีอิทธิพลในภูมิภาค ซึ่งจีนต้องการขยายอิทธิพลในประเทศต่าง ๆ ในภูมิภาคนี้ รวมถึงหลายประเทศที่มีชาวจีนโพ้นทะเลเข้าไปมีบทบาทสำคัญทางเศรษฐกิจ ขยาย อิทธิพลในแถบนี้ในลักษณะการแบ่งเขตอิทธิพล (นเรนตี เศรษฐบุตร, 2526) ถึงแม้ว่าสหภาพโซเวียตจะมีอาณาเขตอิทธิพลครอบคลุมทั้งเอเชียและยุโรปแต่สหภาพโซเวียตก็ไม่ได้สนใจประเทศในแถบอินโดจีนและเอเชียตะวันออกเฉียงใต้เนื่องจากภูมิภาคนี้มีความห่างไกลอย่างมากจากสหภาพโซเวียต และมีประเทศจีนขวางกั้นอยู่สหภาพโซเวียตจึงไม่ค่อยมีปฏิสัมพันธ์ต่อประเทศในภูมิภาคนี้มากนัก (Moon, 1989) ในช่วงแรกสหภาพโซเวียตมุ่งที่จะสร้างความสัมพันธ์กับไทยและอินโดนีเซีย โดยมีวัตถุประสงค์เพื่อให้ไทยและอินโดนีเซียสนับสนุนสหภาพโซเวียตให้เป็นสมาชิกถาวรของสหประชาชาติเท่านั้น (สุรัชย์ ศิริไกร, 2520) โดยไทยเป็นประเทศแรกที่ไม่ได้ปกครองแบบคอมมิวนิสต์ในเอเชียตะวันออกเฉียงใต้ที่สหภาพโซเวียตสถาปนาความสัมพันธ์ทางการทูต โดยความสัมพันธ์ในระดับอัครราชทูตระหว่างไทยกับสหภาพโซเวียตได้เริ่มต้นตั้งแต่วันที่ 12 มีนาคม พ.ศ. 2490 (ค.ศ. 1947) แต่ทั้งสองประเทศไม่ได้สนใจที่จะแสวงหาช่องทางการ

ปรับปรุงความสัมพันธ์ต่อกันจนกระทั่งมายกระดับทางการทูตระหว่างกันจากอัครราชทูตเป็นเอกอัครราชทูตเมื่อ ต่อมาในวันที่ 1 มิถุนายนปี พ.ศ. 2499 (ค.ศ. 1956) (นรนิติ เศรษฐบุตร, 2526) ขณะที่อินโดนีเซียสถาปนาความสัมพันธ์ทางการทูตกับสหภาพโซเวียตเมื่อเดือนพฤษภาคม พ.ศ. 2493 (ค.ศ. 1950) ในสมัยของประธานาธิบดีซูการ์โนเพื่อขอเสียงสนับสนุนในการเข้าเป็นสมาชิกสหประชาชาติ และลดกระแสต่อต้านจากกลุ่มคอมมิวนิสต์ในประเทศแต่ในระยะแรกความสัมพันธ์ไม่ใกล้ชิดนักเพราะอินโดนีเซียดำเนินนโยบายต่างประเทศแบบมุ่งฟื้นฟูในประเทศหลังจากเพิ่งได้รับเอกราช และไม่พอใจสหภาพโซเวียตที่เคยสนับสนุนการเคลื่อนไหวของกลุ่มคอมมิวนิสต์ในประเทศก่อนที่อินโดนีเซียจะเป็นเอกราช (Djiwandono, 1989)

ในกลางทศวรรษ 1950 สหภาพโซเวียตหันมากระชับความสัมพันธ์กับประเทศในภูมิภาคอินโดจีนและเอเชียตะวันออกเฉียงใต้มากขึ้นตามยุทธศาสตร์การต่างประเทศในสมัยของนายนิคิต้า ครุสชอฟ (Nikita Khrushchev) ที่มุ่งเปิดความสัมพันธ์กับประเทศกำลังพัฒนาในโลกที่ 3 โดยให้ความช่วยเหลือทางเศรษฐกิจและการทหาร เพื่อผูกมิตรกับประเทศโลกที่ 3 ที่มีอุดมการณ์ที่ต่างกันมากขึ้น เพื่อป้องกันไม่ให้ประเทศต่าง ๆ ตกอยู่ภายใต้อิทธิพลของสหรัฐอเมริกาและยุโรปตะวันตกการเปลี่ยนแปลงดังกล่าวเป็นผลจากการฟื้นฟูเศรษฐกิจภายในประเทศและการขยายอิทธิพลในยุโรปตะวันออกทำให้สหภาพโซเวียตมีสถานะที่มั่นคง และมีกองกำลังที่เข้มแข็งจึงต้องการมีบทบาทในระดับโลกและขยายอิทธิพลไปภูมิภาคอื่น ๆ นอกจากยุโรปตะวันออก (ชัยฉลอง อัสวเสนา, 2520) สหภาพโซเวียตยังคำนึงถึงผลประโยชน์ของชาติผ่านทางการเมืองระหว่างประเทศ ด้วยการเข้ามาขยายอิทธิพลในภูมิภาคเอเชียตะวันออกเฉียงใต้ จึงไม่ได้ให้ความช่วยเหลือเวียดนามเหนือซึ่ง เป็นประเทศร่วมอุดมการณ์อย่างเต็มที่นัก เพราะเกรงว่าจะขัดกับนโยบายการอยู่ร่วมกันอย่างสันติ ที่ประกาศต่อสหรัฐอเมริกา เมื่อปี พ.ศ. 2499 (ค.ศ. 1956) และไม่ต้องการเผชิญหน้าอย่างเปิดเผยต่อกลุ่มประเทศตะวันตก แต่กลับไปสร้างความสัมพันธ์ทางการทูตกันอย่างแน่นแฟ้นกับอินโดนีเซียในสมัยของประธานาธิบดีซูการ์โนสหภาพโซเวียตพยายามสร้างความใกล้ชิดกับอินโดนีเซียอย่างมากเนื่องจากอินโดนีเซียเป็นประเทศใหญ่ มีประชากรมาก มีทรัพยากรมากมาย มีที่ตั้งอยู่ในจุดยุทธศาสตร์และมีนโยบายต่อต้านลัทธิล่าอาณานิคม (สมชัย จรรย์สมบูรณ์, 2520) ประกอบกับอินโดนีเซียเคยไม่เห็นด้วยกับสนธิสัญญาก่อตั้งซีโต้และประณามการเป็นพันธมิตรทางทหารในเอเชียตะวันออกเฉียงใต้ (Djiwandono, 1989)

สหภาพโซเวียตส่งเจ้าหน้าที่ทูตมาประจำเป็นจำนวนมาก โดยเฉพาะกรุงจาการ์ตา มีนักการทูตมาประจำในช่วงแรกมากถึง 70 คน และเพิ่มขึ้นอย่างต่อเนื่อง สหภาพโซเวียตยังให้ความช่วยเหลืออินโดนีเซียทางด้านเศรษฐกิจโดยให้สินเชื่อบริหารระยะยาวแก่อินโดนีเซียตั้งแต่ปี พ.ศ. 2499 (ค.ศ. 1956) มูลค่า 100 ล้านดอลลาร์สหรัฐ และมีการเจรจากู้เงินอีกหลายครั้ง โดยส่วนใหญ่เพื่อซื้ออาวุธ และ

ยุทธโศภณกรรม รวมถึงสนับสนุนทั้งทางด้านการเมืองและอาวุธแก่อินโดนีเซียในกรณีความขัดแย้งกรณีนิวกินีตะวันตกกับเนเธอร์แลนด์ (สมชัย จรรย์สมบูรณ์, 2520)

สหภาพโซเวียตมียุทธศาสตร์สร้างความสัมพันธ์กับเวียดนามเหนือด้วยความจำเป็นทางอุดมการณ์ โดยสหภาพโซเวียตให้การสนับสนุนเวียดนามเหนือผ่านองค์กรคอมมิวนิสต์สากลที่ตนเองเป็นผู้นำอยู่โดยช่วยสนับสนุนในการตั้งพรรคคอมมิวนิสต์เวียดนามในเดือนกุมภาพันธ์ พ.ศ. 2473 (ค.ศ. 1930) แต่ไม่ได้ให้ความสนใจกิจกรรมใดของขบวนการคอมมิวนิสต์เวียดนามภายใต้การนำของนายโฮจิมินห์เพราะสหภาพโซเวียตคำนึงถึงผลประโยชน์ที่กำลังเป็นพันธมิตรกับฝ่ายพันธมิตรในการทำสงครามกับเยอรมันมากกว่าซึ่งในช่วงนี้จึงให้ความช่วยเหลือเวียดนามเหนือมากกว่าสหภาพโซเวียต (เขียน ธีรวิทย์, 2542) จนกระทั่งนายโฮจิมินห์เดินทางเยือนมอสโกในปี พ.ศ. 2498 (ค.ศ. 1955) ซึ่งเป็นการเยือนสหภาพโซเวียตเป็นครั้งแรกของ นายโฮจิมินห์ในฐานะผู้นำประเทศ ทำให้ความสัมพันธ์ระหว่างสหภาพโซเวียตและเวียดนามเหนือเริ่มสถาปนาขึ้นอย่างเป็นทางการอีกครั้ง (Thayer, 1989) มีการตกลงทำสัญญาให้ความช่วยเหลือระหว่างกันและกัน ซึ่งสหภาพโซเวียตให้ความช่วยเหลือด้านการปรับปรุงเหมืองถ่านหินและโรงงานอุตสาหกรรมแก่เวียดนามเหนือ (โคธัน เฟื่องเกษม, 2518)

นอกจากนี้ในปี พ.ศ. 2497 (ค.ศ. 1954) หลังจากเวียดนามเหนือ (เวียดมินต์) ยึดเดียนเบียนฟู\* ได้สำเร็จ โดยการสนับสนุนจากจีนและสหภาพโซเวียต ฝรั่งเศสกับเวียดนามก็ได้ทำสัญญาสงบศึก (อนุสัญญาเจนีวา) ณ กรุงเจนีวา ประเทศฝรั่งเศสที่ประชุมใหญ่ระหว่างชาติได้แก่ สหรัฐอเมริกาสหราชอาณาจักร (อังกฤษ) สหภาพโซเวียต เวียดนาม ลาว และกัมพูชาได้เข้าร่วมประชุม โดยมีสาระสำคัญ ได้แก่ ประการที่ 1 คือการแบ่งเวียดนามออกเป็น 2 ส่วนคือเวียดนามส่วนเหนือและเวียดนามส่วนใต้ ใช้เส้นรุ้งที่ 17 เหนือ ซึ่งผ่านเมืองกวางตรี ตามแนวแม่น้ำเบนไฮ เป็นเส้นแบ่งเขตแดนทั้ง 2 ฝั่ง และให้เวียดนามเหนือ เวียดนามใต้ ลาว และกัมพูชา ซึ่งเคยรวมเป็นอินโดจีนของฝรั่งเศสตั้งแต่ปี พ.ศ. 2468 (1925) แยกออกเป็นรัฐอิสระจากพื้นที่การปกครองของฝรั่งเศส พื้นที่บริเวณเส้นรุ้ง 17 องศาเหนือ มีเขตแดนปลอดภัยด้านละไม่เกิน 5 กิโลเมตร ประการที่ 2 คือเมื่อครบกำหนด 2 ปี นับตั้งแต่ทำสัญญาสงบศึก ทั้งเวียดนามเหนือและเวียดนามใต้ จะต้องจัดให้มีการเลือกตั้งทั่วไปในเวียดนาม การเลือกตั้งให้อยู่ในความควบคุมของคณะกรรมการระหว่างประเทศ และประชาชนทั้ง 2 ฝ่ายต้องมีสิทธิที่จะเลือกถิ่นที่อยู่โดยเสรี ในการประชุมในครั้งนั้น

\* เดียนเบียนฟู เป็น การเผชิญหน้าครั้งสำคัญสุดยอดในสงครามอินโดจีนครั้งที่ 1 ระหว่างกองทัพรบนอกประเทศภาคพื้นตะวันออกไกลของสหภาพฝรั่งเศสและนักปฏิวัติคอมมิวนิสต์-ชาตินิยมเวียดมินห์ ยุทธการนี้เกิดขึ้นระหว่างเดือนมีนาคมถึงพฤษภาคม พ.ศ. 2497 (ค.ศ. 1954) และสิ้นสุดลงด้วยความพ่ายแพ้อย่างกว้างขวางของสหภาพฝรั่งเศส (Kenney, 2005)

สหรัฐอเมริกาและเวียดนามใต้ไม่ลงนามรับรอง แต่เวียดนามเหนือและเวียดนามใต้ไม่มีการปฏิบัติตามข้อตกลง และไม่มีการเลือกตั้ง เวียดนามจึงแบ่งออกเป็น เวียดนามใต้และเวียดนามเหนือ โดยปริยายประกอบกับที่สหภาพโซเวียตและจีน ซึ่งเป็นประเทศฝ่ายโลกคอมมิวนิสต์ก็ได้ให้ความช่วยเหลือในการพัฒนาอุตสาหกรรมของเวียดนามเหนือมาโดยตลอด ในปี พ.ศ. 2498 (ค.ศ. 1955) เวียดนามเหนือ (หรือเวียดมินห์\*) ได้เริ่มทำสงครามกองโจรกับเวียดนามใต้ โดยมีเป้าหมายสำคัญคือ เวียดนามเหนือจะเกลี้ยกล่อมเด็กอายุระหว่าง 15-16 ปี เข้าสมัครพรรคพวกฝึกอาวุธให้ แล้วเข้าแทรกซึมในหมู่บ้านจนประสบผลสำเร็จ สามารถขยายอิทธิพลออกไปอย่างกว้างขวาง ต่อมาในปี พ.ศ. 2502 (ค.ศ. 1959) เวียดนามเหนือเริ่มทำการรุกรานเวียดนามใต้ด้วยอาวุธ และกำลังทหาร และในปี พ.ศ. 2503 (ค.ศ. 1960) นายโฮจิมินห์ได้จัดตั้งกองกำลังเวียดกงหรือแนวร่วมรักชาติเพื่อปลดปล่อยเวียดนามใต้ โดยได้ดำเนินการปลุกฝังแนวความคิดลัทธิคอมมิวนิสต์การโฆษณาชวนเชื่อ การจูงใจในทุกวิถีทาง ผ่านองค์กรต่าง ๆ (วิระชัย โชคมุกดา, 2553)

นอกจากนี้ยังเกิดสถานการณ์ที่สำคัญอย่างมากต่อความมั่นคงของไทยเกี่ยวกับภูมิภาคทางภาคใต้ของไทยได้แก่ สถานการณ์เกี่ยวกับสมาชิกพรรคคอมมิวนิสต์มลายาในมาเลเซียได้รวบรวมจัดตั้งกองทัพประชาชนมลายา \*\*ขึ้นตั้งแต่เดือนพฤษภาคม พ.ศ. 2491 (ค.ศ. 1948) ที่มีลักษณะเป็นกองกำลังใต้ดิน เพื่อต่อต้านการกวาดล้าง จับกุม ปรามปราม และเข่นฆ่าผู้ร่วมเคลื่อนไหวทางการเมืองที่มีทั้งสมาชิกพรรคคอมมิวนิสต์มลายา และประชาชน (ที่ออกมาเรียกร้องเอกราช)จากรัฐบาลสหพันธรัฐมาเลเซียภายใต้การควบคุมของสหราชอาณาจักร (ประเทศอังกฤษ) และเมื่อในวันที่ 20 มิถุนายน พ.ศ. 2491 (ค.ศ. 1948) รัฐบาลสหพันธรัฐมาเลเซียภายใต้การควบคุมของอังกฤษ ได้ประกาศภาวะฉุกเฉินทั่วประเทศ ประกาศยกเลิกพรรคคอมมิวนิสต์มลายา ยกเลิกสหภาพแรงงาน ทำการจับกุมสมาชิกพรรคมลายาทั่วประเทศประมาณ 3,000 คน เป็นการกวาดล้างครั้งใหญ่ของรัฐบาลต่อการต่อสู้เพื่อเอกราชของพรรคคอมมิวนิสต์มลายาและประชาชนมาเลเซีย เดือนธันวาคม ค.ศ. 1948 กรรมกรถูกจ้างกริดยงจำนวน 24 คน ถูกสังหารโดยเจ้าหน้าที่ฝ่ายรัฐบาล

---

\* เวียดมินห์ หรือกองทัพประชาชนเวียดนามหรือสันติบาตรเพื่อเอกราชเวียดนาม คือขบวนการเมืองมีจุดประสงค์เพื่อปลดปล่อยเวียดนามออกจากปกครองของฝรั่งเศส จัดตั้งเมื่อปี พ.ศ. 2484 (1941) โดยมี นายโฮจิมินห์ เป็นผู้นำนายพลโหว เวียนฮ่าบ เป็นผู้บัญชาการกองทัพคนแรก (วิระชัย โชคมุกดา, 2553)

\*\* เป็นชื่อเรียกกองกำลังติดอาวุธของพรรคคอมมิวนิสต์มลายา หรือ พคม. (The Communist Party of Malaya - CPM) ที่หลบหนีการปรามปรามของรัฐบาลมาเลเซียเข้ามาตั้งฐานปฏิบัติการและเคลื่อนไหวตามแนวชายแดนไทยและมาเลเซีย และเนื่องจากสมาชิกส่วนใหญ่ประกอบด้วยกลุ่มชาวจีนจึงทำให้มีชื่อเรียกและรู้จักกันในชื่อว่า จีนคอมมิวนิสต์มลายาหรือโจรจีนคอมมิวนิสต์มลายา (จคม.) (มานพ จิตต์ภูษา, 2525)

รวมถึงช่วงปี พ.ศ. 2491-2498 (ค.ศ. 1948-1955) รัฐบาลสหพันธรัฐมาเลเซียภายใต้การควบคุมของอังกฤษ ได้กวาดล้างจับกุมสมาชิกพรรคคอมมิวนิสต์มลายาอย่างหนัก มีสมาชิกพรรคคอมมิวนิสต์มลายาถูกสังหารถึง 3,000 คน เนรเทศออกนอกประเทศ 10,000 คน ส่วนใหญ่ประกอบไปด้วยคนมลายาเชื้อชาติจีน และเชื้อชาติอินโดนีเซีย ซึ่งต่อมาพรรคคอมมิวนิสต์มลายาก็ได้ออกแถลงการณ์หรือคำประกาศทางการเมือง แนวทางของพรรคคอมมิวนิสต์มลายาคือ ขับไล่จักรพรรดินิยมอังกฤษ ก่อตั้งสาธารณรัฐประชาชนมลายา ประกอบกับขณะนั้น เกิดความเปลี่ยนแปลงทางการเมืองในภูมิภาคเอเชียตะวันออกเฉียงใต้ครั้งยิ่งใหญ่ ได้แก่ ประเทศเวียดนามเหนือได้รับการปลดปล่อยหรือได้รับเอกราชจากเจ้าอาณานิคมฝรั่งเศส ปี พ.ศ. 2497 (ค.ศ. 1954) ประเทศอินโดนีเซียได้รับเอกราชจากฮอลแลนด์ ปี 2498 (ค.ศ. 1955) และในปีเดียวกันสถานการณ์ทางการเมืองในประเทศมาเลเซียประชาชนทั้งชาวจีน และชาวมาเลย์ต่างต้องการเอกราช จึงรวมตัวกันจัดตั้งขบวนการแนวร่วมต่อสู้เพื่อเอกราช ที่มาจากคน 3 กลุ่ม ได้แก่ กลุ่มบุคคลร่วมมือกับอังกฤษต่อต้านพรรคคอมมิวนิสต์มลายา กลุ่มบุคคลร่วมมือกับพรรคคอมมิวนิสต์มลายาต่อสู้เพื่อเอกราช และกลุ่มบุคคลเดินตามแนวทางของซูกาโน ประธานาธิบดีอินโดนีเซีย ร่วมมือกับพรรคคอมมิวนิสต์มลายาต่อสู้เพื่อเอกราช (ศนิรา, 2553) ซึ่งความรู้สึกรักชาตินิยมของชาวจีนที่อาศัยอยู่ในมลายูเกิดขึ้นเนื่องจากกระแสการปลดแอกจากลัทธิอาณานิคม และความไม่เท่าเทียมกันทางสังคมระหว่างชาติพันธุ์ต่าง ๆ ที่อยู่ภายใต้การปกครองของอังกฤษ ประกอบกับชาวจีนในมลายาคิดว่าอุดมการณ์ของลัทธิคอมมิวนิสต์เหมาะสมที่สุดที่สามารถนำมาใช้ต่อต้านการกดขี่ของนายทุนชาติตะวันตกได้ นวนิดลัทธิคอมมิวนิสต์ได้แพร่ขยายเข้ามายังชุมชนชาวจีนในมลายูโดยผ่านตัวแทนพรรคคอมมิวนิสต์จีนก๊กมินตั๋ง ตั้งแต่ พ.ศ. 2467 (ค.ศ. 1924) (อุษณีย์ วรรณสุต และ พัชรี ลิโรรส, 2516) การดำเนินกิจกรรมของพรรคคอมมิวนิสต์มลายาในการเคลื่อนไหวระยะแรกได้รับการสนับสนุนจากชาวจีนจากภาคส่วนต่าง ๆ ทั้งกรรมกร พ่อค้า และสมาคมชาวจีนอื่น ๆ เช่น สมาคมชาวจีนกวางตุ้งสมาคมชาวจีนแคะ และสมาคมชาวจีนไหหลำ เป็นต้น แต่ในแง่ของชนชาติอื่นกลับไม่ได้รับการตอบสนองมากนัก ดังนั้นจำนวนผู้สนับสนุนของพรรคคอมมิวนิสต์มลายาจึงจำกัดอยู่เฉพาะชาวจีนและเปรียบเสมือนพรรคของชาวจีนเท่านั้น (นันทวิวัฒน์ สามารถ, 2522) ส่วนการดำเนินกิจกรรมต่าง ๆ ที่มีผลต่อความสงบเรียบร้อยในมาเลเซียจะเป็นการดำเนินการตามแนวทางของพรรคคอมมิวนิสต์สากล (กรุงมอสโก) เป็นหลัก เช่น การนัดหยุดงานและการก่อการร้าย เป็นต้น (Purcell, 1951) การที่พรรคคอมมิวนิสต์มลายาไม่สามารถปฏิบัติตามเงื่อนไขที่รัฐบาลสหพันธรัฐมาลายากำหนด เช่น การไม่ยอมยุติการแทรกซึมระบบคอมมิวนิสต์และไม่ยอมคืนอาวุธทั้งหมดให้กับอังกฤษ หลังจากร่วมกันการต่อต้านญี่ปุ่นในสงครามโลกครั้งที่ 2 เป็นต้น (วันชัย จิตต์จำนง, 2529) ดังนั้นพรรคคอมมิวนิสต์มลายาจึงเกิดความขัดแย้งกับรัฐบาลอังกฤษและดำเนินนโยบายต่อต้านอังกฤษ

พร้อมกับการออกแถลงการณ์ รมรงค์ต่อต้านอังกฤษด้วยวิธีการก่อการร้ายและวิธีการรุนแรง โดยเฉพาะเมื่อจินเป็ง (Chin Peng) เข้าดำรงตำแหน่งเลขาธิการพรรคคอมมิวนิสต์มลายา เมื่อ พ.ศ. 2490 (ค.ศ. 1947) ได้อาศัยแนวทางการต่อสู้ตามแนวทางของเหมาเจ๋อตุง ที่เชื่อว่าอำนาจเติบโตใหญ่จากปากกระบอกปืนในลักษณะของสงครามแบบกองโจร (ประพต เศรษฐกานนท์, 2549 และศักดิ์แสงระวี, 2551) การดำเนินการเพื่อต่อต้านรัฐบาลในลักษณะต่าง ๆ เช่น การเข้าทำร้ายและสังหารเจ้าหน้าที่รัฐชาวอังกฤษ การประท้วงนัดหยุดงาน การคุกคามผู้ประกอบอาชีพชาวต่างชาติ และเจ้าของธุรกิจชาวต่างประเทศ เป็นต้นการดำเนินการของพรรคคอมมิวนิสต์มลายาในลักษณะดังกล่าวได้นำไปสู่การประกาศภาวะฉุกเฉิน เมื่อวันที่ 17 มิถุนายน พ.ศ. 2491 (ค.ศ. 1948) ในเขตภาคกลางกับภาคตะวันตก และต่อมาวันที่ 12 กรกฎาคม พ.ศ. 2491 (ค.ศ. 1948) ได้ประกาศขยายการบังคับใช้ภาวะฉุกเฉินทั่วมาเลเซีย ในขณะที่พรรคคอมมิวนิสต์มลายาได้จัดตั้งกองกำลังติดอาวุธ โดยการปรับปรุงจากกองกำลังที่เคยปฏิบัติการเพื่อต่อต้านญี่ปุ่นช่วงสงครามโลกครั้งที่ 2 เป็นกองกำลังเพื่อต่อต้านอังกฤษมีชื่อเรียกว่า “กองทัพประชาชนมลายาต่อต้านจักรภพอังกฤษ” และต่อมาในปี พ.ศ. 2492 (ค.ศ. 1949) เปลี่ยนชื่อเป็น “กองทัพปลดแอกประชาชนชาติมลายา” (Malayan National Liberation Army: MNLA) พรรคคอมมิวนิสต์มลายาได้ต่อรัฐบาลด้วยการขยายการใช้กำลังและวิธีการที่รุนแรง พร้อมกับการจัดแบ่งกองกำลังและเขตความรับผิดชอบเพื่อปฏิบัติการในพื้นที่ต่าง ๆ ออกเป็น 12 พื้นที่ ได้แก่ พื้นที่รัฐสลังงอ พื้นที่รัฐเนกรีเซมบลัง พื้นที่ทางตอนเหนือของรัฐยะโฮร์ พื้นที่ทางใต้ของรัฐยะโฮร์ พื้นที่รัฐเปรัก พื้นที่ทางตะวันตกของรัฐปาหัง พื้นที่ทางตะวันออกของรัฐปาหัง พื้นที่รัฐเกดะห์ พื้นที่รัฐตรังกานู รัฐปาหัง พื้นที่รัฐกลันตัน และพื้นที่ระหว่างรัฐกลันตันกับรัฐเปรัก (นันทวรรณ ยอดพิจิตร, 2543) จากการปราบปรามของรัฐบาลสหพันธรัฐมลายาส่งผลให้อิทธิพลของพรรคคอมมิวนิสต์มลายาลดลงตามลำดับ จนนำไปสู่การเจรจาบาลิง (Baliling talk) ระหว่างวันที่ 28-29 ธันวาคม พ.ศ. 2498 (ค.ศ. 1955) ระหว่างตนกูอับลูราห์หมาน นายกรัฐมนตรีกับจินเป็ง เลขาธิการพรรคคอมมิวนิสต์มลายา เพื่อให้พรรคคอมมิวนิสต์มลายายุติการก่อการร้ายและยุติความรุนแรง แต่ผลการเจรจาไม่ประสบความสำเร็จเนื่องจากรัฐบาลไม่ยอมรับรองให้พรรคคอมมิวนิสต์มลายาเป็นพรรคการเมืองที่ถูกต้องตามกฎหมายพรรคคอมมิวนิสต์มลายายืนยันการต่อสู้ด้วยกำลังอาวุธ แต่เนื่องจากการปราบปรามอย่างหนักและต่อเนื่อง ส่งผลให้กองกำลังของกองทัพปลดแอกประชาชนชาติมลายาอีกจำนวนหนึ่งต้องถอยและหลบหนีการปราบปรามของรัฐบาลบางส่วนหนีเข้ามาตั้งฐานปฏิบัติการตามแนวชายแดนไทย-มาเลเซีย (ไรอัน, 2526) ประกอบกับมลายาได้รับเอกราชเมื่อวันที่ 31 สิงหาคม พ.ศ. 2500 (ค.ศ. 1957) ทำให้แนวร่วมพรรคคอมมิวนิสต์มลายามีจำนวนลดลงเนื่องจากแนวร่วมในกลุ่มที่มีเป้าหมายที่ต้องการรับเอกราชจากอังกฤษเลิกให้การสนับสนุนพรรคไปส่งผลให้กองกำลังของกองทัพปลดแอกประชาชนชาติมลายาเคยขยายกำลัง

สูงสุดถึงจำนวน 12,000 คน ในปี พ.ศ. 2496 (ค.ศ. 1953) เหลือเพียง 1,800 คน (ลินพิชญ์ สัจพันธ์, 2525 ; เสรี กสิปจันทร์, 2534 และเชษฐชัย พิณิจสุทธาโกชน์, 2535)

### สถานการณ์ในช่วงปี พ.ศ. 2503-2513 (ค.ศ. 1960-1970)

ความขัดแย้งด้านผลประโยชน์ระหว่างสหภาพโซเวียตกับจีน โดยเฉพาะเรื่องพรมแดน และการแข่งขันกันเป็นผู้นำของประเทศลัทธิคอมมิวนิสต์และขยายอิทธิพลในประเทศโลกที่ 3 ที่ดำเนินมาตั้งแต่กลางทศวรรษ 1950 และเข้าสู่จุดแตกหักในปี พ.ศ. 2503 (ค.ศ. 1959) เมื่อสหภาพโซเวียตยกเลิกการให้ความช่วยเหลือจีนในการสร้างอาวุธนิวเคลียร์ (นรนิติ เศรษฐบุตร, 2526) ความขัดแย้งดังกล่าวเป็นจุดเปลี่ยนสำคัญที่ทำให้สหภาพโซเวียตมุ่งมั่นที่จะเข้ามามีบทบาทในเอเชียตะวันออกเฉียงใต้เพื่อปิดกั้นจีน ในขณะที่เดียวกันก็แสวงหาผลประโยชน์ในการยกระดับการยอมรับในสถานะมหาอำนาจของตนเองด้วยหลังจากสหภาพโซเวียตมียุทธศาสตร์ที่ต้องการปิดล้อมจีน ทำให้สหภาพโซเวียตพยายามเข้ามามีอิทธิพลในภูมิภาคนี้มากขึ้น โดยพยายามใกล้ชิดกับประเทศที่มีอุดมการณ์ไม่ฝักใฝ่ฝ่ายใด และประเทศที่ต่างอุดมการณ์ที่มีแนวทางต่อต้านจีนขณะเดียวกัน หลีกเลี่ยงการเผชิญหน้าโดยตรงกับสหรัฐอเมริกาและประเทศทางแถบยุโรปตะวันตกด้วยเหตุนี้ ในช่วงปี พ.ศ. 2503-2508 (ค.ศ. 1960-1965) สหภาพโซเวียตให้ความสำคัญกับอินโดนีเซียมากที่สุด โดยมีวัตถุประสงค์คือการปิดล้อมและต่อต้านจีนขณะเดียวกันก็พยายามลดความสำคัญของจีนต่อกิจกรรมต่าง ๆ ของพรรคคอมมิวนิสต์ในลาวและเวียดนามเหนือสหภาพโซเวียตสนับสนุนด้านการเงินให้กับอินโดนีเซียอย่างเต็มที่ จนกระทั่งในปี 2505 (ค.ศ. 1962) อินโดนีเซียเป็นลูกหนี้รายใหญ่ที่สุดของสหภาพโซเวียต โดยมีมูลค่าหนี้หลายพันล้านดอลลาร์สหรัฐ (สมชัย จรณะสมบูรณ์, 2520) รวมถึงสหภาพโซเวียตให้ความช่วยเหลือทางทหารแก่อินโดนีเซียนับมีมูลค่ามากกว่าที่ให้การช่วยเหลือทั้งเวียดนามเหนือและเกาหลีเหนือซึ่งเป็นประเทศคอมมิวนิสต์ร่วมอุดมการณ์เดียวกัน (ชัยฉลอง อัสวเสนา, 2520) แต่สุดท้ายแล้วสหภาพโซเวียตไม่สามารถมีอิทธิพลและครอบงำอินโดนีเซียได้เนื่องจากสหภาพโซเวียตมุ่งเน้นความช่วยเหลือในรัฐบาลและตัวบุคคลผู้นำ (ประธานาธิบดีซูการ์โน) มากกว่าช่วยเหลือไปยังพรรคคอมมิวนิสต์แห่งอินโดนีเซีย (ซึ่งพรรคคอมมิวนิสต์แห่งอินโดนีเซียถูกสนับสนุนจากพรรคคอมมิวนิสต์แห่งจีน) เพื่อแข่งขันด้านการช่วยเหลืออินโดนีเซียกับสหรัฐอเมริกา และเงินเมื่อประธานาธิบดีซูการ์โนถูกโค่นล้มโดยนายพลซูฮาร์โตเมื่อปี พ.ศ. 2508 (ค.ศ. 1965) อิทธิพลของสหภาพโซเวียตก็ตกต่ำลง โดยนายพลซูฮาร์โตได้ตั้งตนเป็นประธานาธิบดีและดำเนินยุทธศาสตร์ต่อต้านคอมมิวนิสต์อย่างรุนแรง และหันไปใกล้ชิดกับสหรัฐอเมริกาและประเทศยุโรปตะวันตกมากขึ้น (Djiwandono, 1989) การทำลายล้างพรรคคอมมิวนิสต์แห่งอินโดนีเซียของรัฐบาลในปี พ.ศ. 2508-2509 (ค.ศ. 1965-1966) กลับไม่



ส่งผลดีต่อจีนเพราะพรรคคอมมิวนิสต์แห่งอินโดนีเซียเป็นลัทธิคอมมิวนิสต์ที่สนับสนุนโดยจีนจึงเท่ากับว่าเป็นการทำลายอิทธิพลของจีนในอินโดนีเซียลงด้วย (สมชัย จรรย์สมบูรณ์, 2520) สหภาพโซเวียตได้ตอบโต้ท่าทีของรัฐบาลอินโดนีเซียทันทีด้วยการงดความช่วยเหลือ ยุติการให้หรือการขายอุปกรณ์และอะไหล่ยุทโธปกรณ์ทางการทหารแก่อินโดนีเซียและหยุดการดำเนินงานตามโครงการต่าง ๆ ในอินโดนีเซีย เช่น โครงการสร้างโรงงานไฟฟ้าพลังน้ำ เป็นต้น และประณามอินโดนีเซียที่ไม่ชำระหนี้สินมูลค่าถึง 750 ล้านดอลลาร์สหรัฐรวมถึงเร่งรัดหนี้สินต่อสาธารณะของอินโดนีเซีย ทำให้อินโดนีเซียประสบภาวะวิกฤตทางเศรษฐกิจเป็นอย่างมาก (Djiwandono, 1989) ความขัดแย้งระหว่างสหภาพโซเวียตกับอินโดนีเซียไม่ได้อยู่ในระดับรุนแรงเพราะอินโดนีเซียต่อต้านคอมมิวนิสต์สายจีนซึ่งสอดคล้องกับนโยบายของสหภาพโซเวียต แต่ก็ลดความสัมพันธ์กับอินโดนีเซียลงโดยพยายามรักษาความสัมพันธ์ทางการทูตเอาไว้เท่านั้น สหภาพโซเวียตมุ่งยุทธศาสตร์ไปสร้างความสัมพันธ์กับเวียดนามเหนือมากขึ้นหลังจากสหรัฐอเมริกาเข้าร่วมสงครามเวียดนามอย่างจริงจังในปี พ.ศ. 2508 (ค.ศ. 1965) เวียดนามกลายเป็นจุดยุทธศาสตร์ที่สหภาพโซเวียตเข้าไปแข่งขันอิทธิพลกันแบบ 3 ขั้ว โดยแข่งขันกับจีนในการช่วยเหลือเวียดนามเหนือ และแข่งขันกับสหรัฐอเมริกาในการทำสงครามตัวแทนผ่านเวียดนามเหนือ ซึ่งสหภาพโซเวียตมีความจำเป็นในการช่วยเวียดนามเหนือเพื่อแสดงความเป็นผู้นำโลกคอมมิวนิสต์ (Nathan, 1984) สหภาพโซเวียตเข้ามาสนับสนุนให้เวียดนามเหนือโดยเฉพาะด้านอาวุธตั้งแต่ปี พ.ศ. 2508 (ค.ศ. 1965) จนกลายเป็นผู้สนับสนุนอาวุธรายใหญ่แก่เวียดนามเหนือ นอกจากการช่วยเหลือด้านอาวุธแล้วสหภาพโซเวียตยังสนับสนุนอื่น ๆ แก่เวียดนามเหนืออีกด้วย โดยความช่วยเหลือจากสหภาพโซเวียตคิดเป็นร้อยละ 65 ของความช่วยเหลือที่เวียดนามเหนือได้รับจากต่างประเทศทั้งหมดในช่วงแรกของสงครามเวียดนาม เวียดนามเหนือต้องพึ่งพาทั้งจีนและสหภาพโซเวียตในการทำสงครามกับสหรัฐอเมริกาจึงต้องพยายามดำเนินการยุทธศาสตร์เป็นกลางในการดูแลแห่งอำนาจระหว่างสหภาพโซเวียตและจีนเพื่อชิงความช่วยเหลือจากทั้งสองประเทศ แต่การที่สหภาพโซเวียตสามารถให้ความช่วยเหลือด้านอาวุธที่ทันสมัยและมีประสิทธิภาพได้ดีกว่าจีน (นรนิติ เศรษฐบุตร, 2526) รวมถึงการที่จีนลดความช่วยเหลือเวียดนามเหนือลงเพราะต้องมุ่งแก้ปัญหาภายในประเทศกรณีการปฏิวัติวัฒนธรรมในจีน ทำให้เวียดนามต้องพึ่งพิงสหภาพโซเวียตอย่างจริงจังมากขึ้นทำส่งผลให้สหภาพโซเวียตประสบความสำเร็จในการดึงเวียดนามเหนือให้มาอยู่ฝ่ายตนในการแข่งขันอิทธิพลกับจีน (ชัยฉลอง อัสวเสนา, 2520)

ส่วนมาเลเซีย ดำเนินยุทธศาสตร์วางตัวเป็นกลางมากกว่าที่จะไปใกล้ชิดประเทศลัทธิคอมมิวนิสต์ต่าง ๆ ซึ่งมาเลเซียมีความหวาดระแวงจีนเป็นอย่างมากเพราะมีคนเชื้อชาติจีนกว่า

ร้อยละ 30 อยู่ในประเทศ และมีพรรคคอมมิวนิสต์มลายูที่นิยมลัทธิคอมมิวนิสต์จีน แต่มาเลเซียใช้ยุทธศาสตร์การเข้าร่วมกับเจ้าอาณานิคมอย่างอังกฤษและให้ความสำคัญกับการต่อสู้กับลัทธิคอมมิวนิสต์ในประเทศ โดยไม่มีการสร้างความสัมพันธ์กับสหภาพโซเวียตและไม่เข้าร่วมกับสหรัฐอเมริกาสังเกตได้จากกรณีที่มาเลเซียไม่เข้าร่วมกลุ่มซีโต้ (SEATO) แต่ก็เป็นสมาชิกกลุ่มความมั่นคงกับอังกฤษ นิวซีแลนด์ออสเตรเลียและสิงคโปร์แทนส่วนสิงคโปร์มียุทธศาสตร์ผูกมิตรกับทุกประเทศทั้งประเทศลัทธิทุนนิยมและประเทศลัทธิคอมมิวนิสต์ เป็นอีกประเทศหนึ่งที่สหภาพโซเวียตพยายามสร้างความสัมพันธ์ด้วยโดยมุ่งหวังผลประโยชน์ทางเศรษฐกิจเป็นสำคัญ แต่สิงคโปร์ก็พยายามสร้างสัมพันธ์กับสหรัฐอเมริกาไปพร้อมกันเพื่อถ่วงดุลแห่งอำนาจโดยไม่เข้าร่วมกับฝ่ายใดอย่างชัดเจน (Thambipillai, 1989) การสร้างความสัมพันธ์ระหว่างสหภาพโซเวียตและสิงคโปร์ที่ชัดเจน ได้แก่ การทำข้อตกลงให้จัดตั้งคณะผู้แทนการค้าและสำนักงานของสำนักข่าวทาสส์ (Tass) ของสหภาพโซเวียตในสิงคโปร์ในปี พ.ศ. 2508 (ค.ศ. 1965) การทำข้อตกลงการค้าในปี พ.ศ. 2509 (ค.ศ. 1966) และการจัดตั้งองค์กรร่วมด้านการเดินเรือ (SINSOV) ในปี พ.ศ. 2510 (ค.ศ. 1967) ซึ่งทำให้สิงคโปร์เป็นท่าเรือสำคัญของสหภาพโซเวียตในภูมิภาคนี้ โดยมีเรือของสหภาพโซเวียตผ่านเข้ามาในน่านน้ำสิงคโปร์ประมาณ 2,000 ลำต่อปี เพื่อเป็นจุดจอดและศูนย์ซ่อมของสหภาพโซเวียต ความสัมพันธ์เชิงเศรษฐกิจระหว่างสหภาพโซเวียตและสิงคโปร์มีในระดับสูงมาก ในขณะที่เดียวกันสิงคโปร์ก็แสดงท่าทีสนับสนุนสหรัฐอเมริกาในสงครามเวียดนามเมื่อปี พ.ศ. 2510 (ค.ศ. 1967) ด้วยผลประโยชน์ที่มีมากระหว่างสหภาพโซเวียต และสิงคโปร์ ทำให้สหภาพโซเวียตไม่กล่าววิพากษ์วิจารณ์ใด ๆ ต่อสิงคโปร์ เพื่อรักษาผลประโยชน์ระยะยาวของตนไว้ (Singh, 1989)

นอกจากนี้สถานการณ์ในช่วงปี พ.ศ. 2503-2507 (ค.ศ. 1960-1964) มีการติดต่อกันระหว่างเวียดนามและไทย โดยเป็นการติดต่อระหว่างองค์กรมวลชน เช่น สหภาพแรงงาน สมาคมนักหนังสือพิมพ์ รวมถึงการประสานงานระหว่างสภาชาดของเวียดนามและไทย ส่วนในระดับรัฐบาลของทั้ง 2 ฝ่ายยุติการติดต่อกันอย่างเป็นทางการ ในปี พ.ศ. 2508 (ค.ศ. 1965) เวียดนามเหนือได้ขยายและปรับปรุงกองกำลังเวียดกงให้ขึ้นเป็นระดับกองทัพ และเริ่มการรบหลายด้านจนสามารถยึดพื้นที่ส่วนหนึ่งของภาคกลางของเวียดนามใต้ได้เป็นจำนวนมาก รวมถึงได้โจมตีเรือรบของสหรัฐอเมริกาทำให้นายลินดอน เบนส์ จอห์นสัน (Lyndon Baines Johnson) ประธานาธิบดีของสหรัฐอเมริกาได้ตัดสินใจทำสงครามแบบขยายขอบเขต (Escalation) เข้าไปในเวียดนามเหนือ สงครามโดยเปิดเผยระหว่างสหรัฐอเมริกาและเวียดนามเหนือ จึงเริ่มต้นตั้งแต่กุมภาพันธ์ พ.ศ. 2508 (ค.ศ. 1965) ซึ่งในช่วงนี้กัมพูชาดำเนินนโยบายเป็นกลาง แต่มีท่าทีต่อต้านสหรัฐอเมริกา และมีความเคลื่อนไหวบางอย่างที่เป็นเชิงบวกในความสัมพันธ์กับเวียดนามของรัฐบาลสีหนุของกัมพูชา

โดยอนุญาตให้เวียดนามใช้เส้นทางลำเลียงบำรุงกำลังของทหารเวียดนามผ่านแดนกัมพูชาได้ เป็นเหตุสหรัฐอเมริกาสนับสนุน นายพลลอนนอล ผู้นำกำลังฝ่ายขวานิยมอเมริกาได้ก่อการรัฐประหาร โค่นล้มรัฐบาลสีหนุได้สำเร็จ เมื่อวันที่ 18 มีนาคม พ.ศ. 2513 (ค.ศ. 1970) และเวียดนามเหนือได้ส่งคณะผู้แทนไปติดต่อกับประเทศฝ่ายคอมมิวนิสต์เพื่อสร้างพันธมิตรมากขึ้นในระหว่างปี พ.ศ. 2511-2513 (ค.ศ. 1968-1970) ได้มีประเทศที่ประกาศให้ความช่วยเหลือสนับสนุนเวียดนามเหนือได้แก่ โปแลนด์ เยอรมันนีตะวันออก โรมาเนีย เชกโกสโลวาเกีย บัลแกเรีย แอลเบเนีย เม็กซิโก เยอรมนี และเกาหลีเหนือ (วีระชัย โชคมุกดา, 2553) ทำให้โครงสร้างระบบระหว่างประเทศในภูมิภาคอินโดจีนแยกออกเป็น 2 ฝ่ายอย่างชัดเจนได้แก่ ฝ่ายโลกคอมมิวนิสต์และฝ่ายโลกเสรี จึงให้เกิดสถานะอนาธิปไตยขึ้นกับประเทศต่าง ๆ ในภูมิภาคนี้อย่างหลีกเลี่ยงไม่ได้ และทำให้แต่ละประเทศในภูมิภาคอินโดจีนต้องเลือกข้างว่าจะอยู่ฝ่ายไหนเพื่อการดูแลอำนาจในการรักษาความมั่นคงและความปลอดภัยของรัฐของตนเอง

### สถานการณ์ในช่วงปี พ.ศ. 2513-2523 (ค.ศ. 1970-1980)

ในช่วงปี พ.ศ. 2513-2523 (ค.ศ. 1970-1980) เป็นสถานการณ์ที่เอื้ออำนวยต่อการเข้ามาบีบบทบาทในอินโดจีนของสหภาพโซเวียต ซึ่งสหรัฐอเมริกาลดการสนับสนุนด้านความมั่นคงในภูมิภาคนี้ลง โดยเฉพาะหลังจากที่นายริชาร์ด นิกสัน (Richard Nixon) ประธานาธิบดีของสหรัฐอเมริกา ประกาศยุทธศาสตร์ป้องกันเขตหน้า (Forward strategy) ในปี พ.ศ. 2512 (1969) และจะถอนทหารออกจากเวียดนามรวมถึงลดความผูกพันทางการเมืองและความมั่นคงในภูมิภาคเอเชียตะวันออกเฉียงใต้ลงประกอบกับอังกฤษถอนทหารออกจากมาเลเซียและสิงคโปร์ (โคธัน เฟื่องเกษม, 2518) รวมถึงสถานการณ์โลกเข้าสู่ภาวะผ่อนคลายความตึงเครียดระหว่างสหรัฐอเมริกาและสหภาพโซเวียต และการสร้างความสัมพันธ์ระหว่างสหรัฐอเมริกาและจีน (สุรชัย ศิริไกร, 2520) ทำให้สหภาพโซเวียตขยายอิทธิพลเข้ามาในบริเวณภูมิภาคอินโดจีนมากขึ้น เพื่อผลประโยชน์ทางยุทธศาสตร์ของตนในการแสวงหาท่าเรือสำหรับการขยายกองทัพเรือในภูมิภาคนี้ โดยพยายามที่จะแสดงภาพลักษณ์ของประเทศว่าเป็นมหาอำนาจที่เป็นมิตรพร้อมที่จะสร้างความสัมพันธ์กับทุกประเทศในภูมิภาคนี้

แม้ว่าหลายประเทศที่ไม่ได้สนับสนุนลัทธิคอมมิวนิสต์ในภูมิภาคนี้และหวาดระแวงสหภาพโซเวียต และหันมาร่วมมือกันเองโดยป้องกันการแทรกแซงจากสหภาพโซเวียต ได้แก่ อินโดนีเซีย มาเลเซีย สิงคโปร์และฟิลิปปินส์ แต่เมื่อระเบียบโครงสร้างทางการเมืองเปลี่ยนแปลงไปทำให้เกิดอนาธิปไตยเกิดขึ้นในภูมิภาคนี้ เป็นเหตุให้ อินโดนีเซีย มาเลเซีย สิงคโปร์ และฟิลิปปินส์เปลี่ยนยุทธศาสตร์ไปกระชับความสัมพันธ์กับสหภาพโซเวียตมากขึ้นโดยมุ่ง

ผลประโยชน์ทางด้านเศรษฐกิจเป็นหลัก และหวังประโยชน์ให้สหภาพโซเวียตมาดูแลแห่งอำนาจกับจีนในภูมิภาคนี้ สำหรับอินโดนีเซียสหภาพโซเวียตได้ส่งเอกอัครราชทูตไปประจำอยู่ที่อินโดนีเซียพร้อมยืนยันว่าจะไม่แทรกแซงกิจการใด ๆ ภายในอินโดนีเซีย และมีการผ่อนปรนหนี้สินที่อินโดนีเซียค้างชำระอยู่ และในปี พ. ศ. 2513 (ค.ศ. 1970) รัฐบาลอินโดนีเซีย ได้ส่ง นายอากัม มาลิก รัฐมนตรีต่างประเทศอินโดนีเซีย เยือนกรุงมอสโกของสหภาพโซเวียต ทำสัญญาข้อตกลงโดยอินโดนีเซียขอรับความช่วยเหลือจากสหภาพโซเวียตทางเศรษฐกิจ และให้การสนับสนุนในการต่อต้านอิทธิพลของจีนในภูมิภาคอินโดจีน เพราะอินโดนีเซียกังวลว่าพรรคคอมมิวนิสต์แห่งอินโดนีเซียที่นิยมลัทธิคอมมิวนิสต์จีนจะกลับมามีอิทธิพลในประเทศอีกครั้งส่วนทางด้านมาเลเซีย หลังจากสหรัฐอเมริกามีท่าทีที่จะถอนกำลังออกจากภูมิภาคอินโดจีน มาเลเซียได้ดำเนินการยุทธศาสตร์ผูกมิตรกับสหภาพโซเวียตอย่างต่อเนื่องเพราะมีความหวาดระแวงเงินมากกว่าสหภาพโซเวียต เนื่องจากสหภาพโซเวียตมีดินแดนอยู่ไกลกว่าจีนมาก (นรนิติ เศรษฐบุตร, 2526) โดยมาเลเซียเริ่มพยายามที่สร้างความสัมพันธ์ทางการค้าอย่างเป็นทางการกับสหภาพโซเวียตตั้งแต่เดือนเมษายน พ.ศ. 2510 (ค.ศ. 1967) โดยมาเลเซียมุ่งหวังที่จะให้สหภาพโซเวียตเป็นตลาดสำหรับส่งออกยางพารา ซึ่งในปีเดียวกันมาเลเซียได้มีการสถาปนาความสัมพันธ์ทางการทูตอย่างเป็นทางการกับสหภาพโซเวียตโดยสหภาพโซเวียตมีการจัดตั้งสำนักงานการค้าที่กัวลาลัมเปอร์ มีการลงนามข้อตกลงด้านการบินร่วมกัน และจัดตั้งสมาคมมิตรภาพมาเลเซีย-โซเวียต (Malaysian-Soviet Friendship Society) รวมถึงสหภาพโซเวียตส่งทูตมาประจำในมาเลเซียในปี พ.ศ. 2511 (ค.ศ. 1968) ต่อมาในปี พ.ศ. 2514 (ค.ศ. 1971) สมัยที่นายตุน รอสซัค (Tun Rasak) เป็นนายกรัฐมนตรีได้ใช้ยุทธศาสตร์เปิดความสัมพันธ์กับประเทศลัทธิคอมมิวนิสต์เพื่อผลประโยชน์ทางเศรษฐกิจทำให้ดำเนินสร้างความสัมพันธ์ที่ดีกับสหภาพโซเวียตในปีพ.ศ. 2514 (ค.ศ. 1971) มาเลเซียมีบทบาทในการผลักดันให้อาเซียน (ASEAN) ประกาศเป็นเขตแห่งสันติภาพ เสรีภาพและความมั่นคง (ZOPFAN) และในปีถัดมานายตุน รอสซัคได้มาเยือนสหภาพโซเวียต มีการทำข้อตกลง 2 ฉบับ ได้แก่ ข้อตกลงด้านการค้าและความร่วมมือทางเทคนิค และข้อตกลงด้านวัฒนธรรมและความร่วมมือทางวิทยาศาสตร์อย่างไรก็ตามหลังจากที่นายตุน รอสซัค เสียชีวิตลงในปี พ.ศ. 2519 (ค.ศ. 1976) กระแสต่อต้านคอมมิวนิสต์เริ่มกลับมาอีกครั้ง โดยมีการจับกุมคนใกล้ชิดกับนายตุน รอสซัค และจับกุมผู้สนับสนุนคอมมิวนิสต์ และนายฮุสเซ็น ออน (Hussein Onn) ขึ้นมาเป็นนายกรัฐมนตรี โดยมียุทธศาสตร์ต่อต้านแนวคิดลัทธิคอมมิวนิสต์โดยการค่อย ๆ ลดความขัดแย้งความไม่ลงรอยกันของคนในชาติ (Thambipillai, 1989)

สำหรับสิงคโปร์มีการเข้าร่วมในข้อตกลงด้านการป้องกันเขตมหาอำนาจ (Five power defence agreement) ในปีพ.ศ. 2514 (ค.ศ. 1971) กับ อังกฤษ ออสเตรเลีย นิวซีแลนด์และ มาเลเซีย

สร้างความไม่พอใจให้กับสหภาพโซเวียตเป็นอย่างมาก กรณีที่สิงคโปร์ไม่ยึดอุดมการณ์ในความ เป็นกลางที่เคยทำไว้ในช่วงก่อนทศวรรษ 1970 และเมื่อสหรัฐอเมริกาถอนทหารจากเวียดนามอย่าง ต่อเนื่อง รวมถึงการปฏิเสธการจัดตั้งฐานทัพของสหภาพโซเวียตในสิงคโปร์ทำให้สิงคโปร์เริ่ม หวาดระแวงสหภาพโซเวียตมากขึ้น โดยนายลี กวนยู นายกรัฐมนตรีของสิงคโปร์เสนอให้จัดตั้ง กองกำลังเฉพาะกิจระหว่างสหรัฐอเมริกา ญี่ปุ่น ออสเตรเลีย และยุโรปตะวันตก เพื่อส่งเสริมสันติภาพในภูมิภาคนี้ขึ้นเพื่อป้องกันการขยายอิทธิพลของสหภาพโซเวียตร่วมกับการ ใช้อุทธรศาสตร์สร้างความสัมพันธ์ทางการค้ากับสหภาพโซเวียต ด้วยการจัดตั้งบริษัทร่วมทุน Singapore Soviet Maritime (MARISSCO) ขึ้นในสิงคโปร์ ในปี พ.ศ. 2517 (ค.ศ. 1974) เนื่องจาก แนวโน้มที่เวียดนามเหนือจะขยายอิทธิพลของลัทธิคอมมิวนิสต์ในอินโดจีนได้สำเร็จ และเมื่อใน ปี พ.ศ. 2518 (ค.ศ. 1975) ประเทศอินโดจีนทั้ง 3 ประเทศประสบความสำเร็จและเป็นคอมมิวนิสต์ ทั้งหมดทำให้สิงคโปร์ให้ความสำคัญกับสมาชิกอาเซียนมากขึ้นเพื่อดุลแห่งอำนาจกับเวียดนามที่ได้ การสนับสนุนจากสหภาพโซเวียต (Singh, 1989) ส่วนฟิลิปปินส์มียุทธศาสตร์สร้างความใกล้ชิด กับประเทศลัทธิคอมมิวนิสต์โดยนายเฟอร์ดินานด์ มาร์กอส (Ferdinand Marcos) ประธานาธิบดีใน ขณะนั้นได้สถาปนาความสัมพันธ์กับจีนในปี พ.ศ. 2518 (ค.ศ. 1975) และสถาปนาความสัมพันธ์กับ สหภาพโซเวียตและทำข้อตกลงทางการค้าในปี พ.ศ. 2519 (ค.ศ. 1976) ซึ่งก่อนหน้านั้นฟิลิปปินส์มี การปูทางสร้างความสัมพันธ์กับสหภาพโซเวียต โดยนางอิมelda มาร์กอส (Imelda Marcos) ภรรยา ของนายเฟอร์ดินานด์ มาร์กอส เยือน สหภาพโซเวียตในปี พ.ศ. 2515 (ค.ศ. 1972) และจัดตั้งสมาคม ระหว่างสองประเทศที่กรุงมอสโกในปี พ.ศ. 2514 (ค.ศ. 1974) และต่อมาในปี พ.ศ. 2521 (ค.ศ. 1978) นางอิมelda มาร์กอส เยือนกรุงมอสโกเพื่อลงนามข้อตกลงด้านวัฒนธรรมกับสหภาพ โซเวียต (Villacorta, 1989)

ในช่วงปี พ.ศ. 2513-2518 (ค.ศ. 1970-1975) รัฐบาลสหรัฐอเมริกาถูกกดดันจาก ประชาชนในชาติตนเองเกี่ยวกับยุทธศาสตร์ป้องกันเขตหน้า ของสหรัฐอเมริกาเนื่องจากพบว่ามี ผลเสียมากกว่าผลดีต่อผลประโยชน์แห่งชาติอย่างมาก เนื่องจากเกิดการสูญเสียด้านกำลังทหารของ ฝ่ายสหรัฐอเมริกาเอง การสูญเสียของประชาชนในเวียดนาม ประชาชนเวียดนามเริ่มจับอาวุธมาเพื่อ รบกับทหารสหรัฐอเมริกาผลที่ได้รับคาดเคลื่อนจากวัตถุประสงค์หลักของสหรัฐอเมริกาในการ ต่อต้านไม่ให้เวียดนามเข้าสู่ระบอบการปกครองแบบคอมมิวนิสต์ แต่ตรงกันข้ามกับเป็นการทำให้ เวียดนามเข้าสู่ระบอบการปกครองแบบคอมมิวนิสต์เร็วขึ้นจากการร่วมมือของคนในชาติดังนั้น สหรัฐอเมริกาตัดสินใจยุติสงครามด้วยการยอมแพ้ และถอนกำลังด้านการทหารออกจากเวียดนาม ใน ปีพ.ศ. 2513 (ค.ศ. 1970) หลังจากสงครามเวียดนามแล้ว เวียดนามเหนือยังคงต้องบูรณาการ บ้านเมืองที่เสียหายจากการเกิดสงคราม จึงเป็นช่วงที่รัฐบาลเวียดนามโดยการนำของเวียดนามใต้ได้

มีความต้องการที่จะสถาปนาความสัมพันธ์ต่อประเทศในภูมิภาคเอเชียตะวันออกเฉียงใต้เพื่อเป็นการดูแลแห่งอำนาจในลักษณะของการเข้าเป็นพันธมิตรกับรัฐอื่น ๆ ในภูมิภาคเอเชียตะวันออกเฉียงใต้ เพื่อเป็นการดูแลแห่งอำนาจกับเวียดนามเหนือ โดย เมื่อวันที่ 27 พฤศจิกายน พ.ศ. 2517 (ค.ศ. 1974) นายเหงียน ฮีตริน รัฐมนตรีว่าการกระทรวงการต่างประเทศของเวียดนามใต้ ได้ส่งสาสน์ไปยังรัฐมนตรีว่าการกระทรวงการต่างประเทศไทย โดยหยิบยกปัญหาปรับปรุงความสัมพันธ์ระหว่างประเทศทั้งสอง และไทยก็สนองตอบในทางบวก วันที่ 14 ธันวาคม พ.ศ. 2517 (ค.ศ. 1974) ทางการไทยได้ปล่อยตัวชาวเวียดนามประมาณ 100 คนที่ถูกคุมขัง เพื่อเป็นการแสดงความปรารถนาดี และในวันที่ 16 ธันวาคม พ.ศ. 2517 (ค.ศ. 1974) รัฐมนตรีว่าการกระทรวงการต่างประเทศไทย ได้ออกแถลงการณ์พร้อมที่จะตอบสนองข้อเสนอแลกเปลี่ยนทางวัฒนธรรมของรัฐบาลเวียดนาม และวันที่ 30 ธันวาคม พ.ศ. 2517 (ค.ศ. 1974) นายอุปดิศ ปาจริยางกูร รัฐมนตรีว่าการกระทรวงการต่างประเทศไทย ได้ส่งจดหมายถึงรัฐมนตรีว่าการกระทรวงการต่างประเทศของเวียดนามใต้ โดยแสดงความประสงค์จะสถาปนาสัมพันธภาพระหว่างไทยและเวียดนามใต้ ส่วนเวียดนามใต้พร้อมรับและมอบหลักการมูลฐาน 3 ประการในการปรับความสัมพันธ์ปกติระหว่างประเทศ ได้แก่ 1. การเคารพสิทธิของชาติขั้นมูลฐาน และสิทธิชีวิตของประชาชนแต่ละชาติไม่รุกรานกัน ไม่แทรกแซงกิจการภายในของกัน ไม่เข้าร่วมโดยตรงหรือทางอ้อมในการกระทำใด ๆ ที่เป็นภัยต่อเอกราชอธิปไตยเอกภาพและบูรณภาพแห่งดินแดนของกันและกัน 2. ไม่ปล่อยดินแดนของประเทศตนให้ต่างชาติใช้เป็นฐานปฏิบัติการรุกรานและแทรกแซงประเทศอื่นในภูมิภาคทั้งทางตรงและทางอ้อม ฝ่ายไทยไม่ปล่อยให้อเมริกาใช้ดินแดนไทยต่อต้านประชาชนเวียดนาม และประชาชนชาติอื่นในอินโดจีน 3. สถาปนาสัมพันธไมตรีเพื่อนบ้านที่ดีระหว่างประเทศทั้งสองแลกเปลี่ยนทั้งเศรษฐกิจวัฒนธรรม โดยตั้งอยู่บนพื้นฐานแห่งความเสมอภาค ต่างได้ประโยชน์ด้วยกัน โดยเมื่อต้นปี พ.ศ. 2518 (ค.ศ. 1975) มีโอกาสสู่ความเป็นไปได้ในการเจรจาปรับความสัมพันธ์เป็นปกติระหว่างไทยและเวียดนามใต้ เนื่องจากรัฐบาลพลเรือนยังคงกุมอำนาจอยู่ แต่สถานการณ์โลกและภูมิภาคอินโดจีนได้มีการเปลี่ยนโครงสร้างระบบระหว่างประเทศอีกครั้ง เมื่อวันที่ 30 เมษายน พ.ศ. 2518 (ค.ศ. 1975) กองทัพประชาชนเวียดนาม (PAVN) และเวียดกง โดยการสนับสนุนจากเวียดนามเหนือยึดอำนาจการปกครองจากรัฐบาลเวียดนามใต้ที่กรุงไซงอน ได้เป็นผลสำเร็จ โดย นายเยื่อ วันมินห์ ซึ่งดำรงตำแหน่งประธานาธิบดีแห่งเวียดนามใต้ ในขณะนั้นได้ประกาศยอมจำนนโดยปราศจากเงื่อนไข และกรุงไซงอนถูกเปลี่ยนชื่อเป็นนครโฮจิมินห์ ตามชื่อผู้นำการปฏิวัติคอมมิวนิสต์ นายโฮจิมินห์ และถือเป็นการสิ้นสุดสงครามในประเทศ และแบ่งแยกเวียดนามเหนือและเวียดนามใต้ ประกอบกับในปีเดียวกันนี้ เมื่อวันที่ 17 เมษายน พ.ศ. 2518 (ค.ศ. 1975) กองกำลังเขมรแดงได้บุกกรุงพนมเปญและโค่นล้มรัฐบาลของนายพลลอนนอลที่

นิยมลัทธิโลกเสรีได้สำเร็จ รวมถึง เมื่อวันที่ 2 ธันวาคม พ.ศ. 2518 (ค.ศ. 1975) สมัชชาผู้แทนประชาชนแห่งชาติลาวประกาศสิ้นสุดระบอบราชาธิปไตยประชาชนลาว ในเวลาเดียวกันได้มีการก่อการปฏิวัติขึ้นหลายแห่งในโลกหรือความผันแปรใหญ่โตที่นำไปสู่ชัยชนะของฝ่ายลัทธิคอมมิวนิสต์ เช่น ประเทศโปรตุเกสในทวีปยุโรป ประเทศนิการากัวในทวีปลาตินอเมริกา ประเทศแองโกล่าและประเทศโมแซมบิกในแอฟริกา เป็นต้น ทำให้มหาอำนาจฝ่ายลัทธิคอมมิวนิสต์และจีนมีความต้องการให้ภูมิภาคอินโดจีนรวมถึงภูมิภาคเอเชียตะวันออกเฉียงใต้เปลี่ยนระบบการปกครองเป็นแบบคอมมิวนิสต์ และเมื่อวันที่ 1 สิงหาคม พ.ศ. 2518 (ค.ศ. 1975) อนุสัญญาเฮลซิงกิว่าด้วยความมั่นคงในยุโรปได้รับการลงนาม อันเป็นส่วนร่วมในการผดุงรักษาสถาบันภาพการประนีประนอมพอสสมควระหว่างลัทธิ2ค่ายในภูมิภาคเอเชียตะวันออกเฉียงใต้ นายเจอรัลด์ ฟอร์ด (Gerald Ford) ประธานาธิบดีสหรัฐอเมริกา แถลง “ทฤษฎีแปซิฟิกใหม่” รวม 5 ข้อ ซึ่งมีอยู่ข้อหนึ่งยกเลิกคำมั่นสัญญาคุ้มครองความมั่นคงต่อบรรดาประเทศในภูมิภาคเอเชียตะวันออกเฉียงใต้ ทำให้เกิดสถานะอนาธิปไตยเกิดขึ้นในภูมิภาคอินโดจีนรวมถึงเอเชียตะวันออกเฉียงใต้อีกครั้ง ซึ่งในครั้งนี้มีวิกฤตมากกว่าในช่วงต้นทศวรรษ 1960-1970 เนื่องจากอยู่ในสถานะที่ไม่มีมหาอำนาจฝ่ายโลกเสรีอย่างสหรัฐอเมริกาคอยสนับสนุน รวมถึงอิทธิพลของลัทธิคอมมิวนิสต์มีสูงในภูมิภาคอินโดจีนเป็นอย่างมาก (หว่าง คัก นาม, 2550)

หลังจากชัยชนะของกองทัพประชาชนเวียดนาม (PAVN) และแนวร่วมปลดปล่อยแห่งชาติ และมีการจัดตั้งรัฐบาล โฮจิมินห์ และรวมเวียดนาม รวมถึงประกาศเป็นสาธารณรัฐสังคมนิยมเวียดนามจึงสิ้นสุดการแบ่งแยกเวียดนามเหนือและเวียดนามใต้อย่างเป็นทางการ เวียดนามเริ่มมีการเคลื่อนไหวในยุทธศาสตร์การต่างประเทศทันที โดยเวียดนามได้ส่งคณะผู้แทน 2 ชุดเดินทางไปยังไทย ชุดแรกเป็นของรัฐบาลปฏิวัติเฉพาะกาลแห่งสาธารณรัฐสังคมนิยมเวียดนาม โดยเอกอัครราชทูต เหงียนมินห์เฟื่องเป็นหัวหน้าระหว่างวันที่ 16-19 พฤษภาคม พ.ศ. 2518 (ค.ศ. 1975) เพื่อหารือถึงการรับมอบสถานทูตและทรัพย์สินอื่น ๆ ซึ่งทางการไชนง่อนปล่อยให้ไว้ในรัฐไทยและคณะผู้แทนอีกชุดหนึ่งเป็นการนำของนายฟานเหงียน รัฐมนตรีว่าการกระทรวงการต่างประเทศ เพื่อปรึกษาหารือปัญหาปรับความสัมพันธ์เป็นปกติระหว่างไทยและเวียดนาม ด้านหนึ่งไทยได้รับรองรัฐบาลปฏิวัติเฉพาะกาลของเวียดนาม แต่อีกด้านหนึ่งกลับมีท่าทีที่คลุมเครือไม่ชัดเจนต่อเวียดนามในการอนุญาตให้สหรัฐอเมริกา นำเรือ Midway ขนเครื่องบิน 106 ลำ ที่กองทัพรัฐบาลเวียดนามได้ทิ้งไว้ และไม่ยอมคืนเครื่องบิน เรือรบ และทรัพย์สินอื่น ๆ ที่รัฐบาลเวียดนามได้ทิ้งไว้ในไทย ท่าทีของไทยเช่นนี้เหมือนกับว่ายังมีความหวังที่จะพึ่งพาสหรัฐอเมริกาในการดูแลอำนาจต่อเวียดนาม ทำให้เวียดนามมีปฏิกิริยาตอบกลับที่รุนแรงรวมถึงในอดีตไทยและเวียดนามเหนือมีการเผชิญหน้ากันในสงครามเวียดนามและความขัดแย้งเดิมที่ยังคงมีอยู่ เมื่อครั้งที่

ไทยเข้าไปแทรกแซงและเข้าร่วมรบกับสหรัฐอเมริกาในสงครามเวียดนาม ในความสัมพันธ์ไทยกับเวียดนามยังมีภัยอันตรายที่จะนำไปสู่การเผชิญหน้ากันด้วยความรุนแรงได้ทุกเมื่อ ประกอบกับจีนเริ่มมีความขัดแย้งกับเวียดนามในกรณีที่เวียดนามขอความช่วยเหลือจากสหภาพโซเวียต สร้างความไม่พอใจให้กับจีนเป็นอย่างมากอย่างไรก็ตาม การขยายอิทธิพลของเวียดนามยังไม่สามารถเริ่มขึ้นได้เนื่องจากปัญหาการบูรณะซ่อมแซมสร้างบ้านเมืองหลังสงครามถูกหีบขยักขึ้นเป็นประเด็นแรกสำหรับเวียดนาม ในปี พ.ศ. 2519 (ค.ศ. 1976) ในการพยายามขยายอิทธิพลของเวียดนามในเอเชียตะวันออกเฉียงใต้รวมถึงการปะทะกันทางชายแดนเวียดนามและกัมพูชาเป็นไปอย่างดุเดือดและรุนแรง\* เป็นสัญญาณว่าโครงสร้างระหว่างประเทศในภูมิภาคอินโดจีนและเอเชียตะวันออกเฉียงใต้มีการเปลี่ยนแปลงที่ไม่แน่นอน เริ่มจากเดือนเมษายน พ.ศ. 2518 (ค.ศ. 1975) กองกำลังเขมรแดง (กลุ่มพลพรรคและเอียงซารี) ได้ดำเนินการยิงปืนใหญ่บุกรุกดินแดนและก่ออาชญากรรมตามชายแดนทางตะวันตกเฉียงใต้ของเวียดนาม ตั้งแต่จังหวัดไต๋นินห์ถึงอำเภอท่าเตียน เดือนเมษายน พ.ศ. 2520 (ค.ศ. 1977) การปะทะดังกล่าวได้กลายเป็นสงครามชายแดนแทนโดยกองกำลังเขมรแดงทำการสงครามทั้งภายในชาติและนอกชาติโดยการสนับสนุนของจีน

ในช่วงปี พ.ศ. 2519-2523 (ค.ศ. 1976-1980) เกิดการเปลี่ยนแปลงทางโครงสร้างระหว่างประเทศในอินโดจีน เมื่อสหรัฐอเมริกาเริ่มกลับมาสู่เอเชียตะวันออกเฉียงใต้โดยผ่านการพัฒนาความสัมพันธ์กับกลุ่มประเทศอาเซียน อีกด้านหนึ่งสหรัฐอเมริกาไม่ใช้สิทธิยับยั้งในการที่เวียดนามจะเข้าเป็นสมาชิกสหประชาชาติ เมื่อวันที่ 20 กันยายน พ.ศ. 2519 (ค.ศ. 1976) เพื่อลดความตึงเครียดกับสหภาพโซเวียต ในขณะที่เดียวกันสหภาพโซเวียตก็ยังไม่ให้การสนับสนุนเวียดนามในการขยายอิทธิพลในภูมิภาคอินโดจีนมากขึ้นรวมถึงจีนเกิดความขัดแย้งกับสหภาพโซเวียตทางด้านแนวคิดในการดำเนินการปฏิรูประบอบการปกครองแบบคอมมิวนิสต์ที่แตกต่างกันและไม่พอใจที่เวียดนามไปขอความช่วยเหลือจากสหภาพโซเวียตมากกว่าจะพึ่งพิงเงินจุนจุนกระทั่งปี พ.ศ. 2521 (ค.ศ. 1978) คนเวียดนามเชื่อเงินที่จีนฐานกลับสู่เงินเป็นจำนวนมาก ยิ่งทำให้ความสัมพันธ์เวียดนามจีนเลวร้ายลง รวมถึงจีนสนับสนุนเขมรแดงในการทำสงครามชายแดนเวียดนามและไทยสร้างสถานการณ์ไม่สงบในภูมิภาค(หว่าง คัก นาม, 2550) เป็นเหตุให้โครงสร้างระบบระหว่างประเทศในภูมิภาคอินโดจีนได้เปลี่ยนแปลงอีกครั้งอย่างไม่มีความแน่นอน

---

\* สาเหตุของการปะทะกันของกองกำลังเวียดนามและกัมพูชา เนื่องมาจาก กองกำลังเวียดนามเหนือที่เคยวางกำลังอยู่ในกัมพูชาในช่วงสงครามเวียดนามไม่ยอมถอยออกจากดินแดนของกัมพูชา (เป็นยุทธศาสตร์ภูมิศาสตร์ที่เสี่ยงต่อการถูกโจมตีจากกัมพูชาโดยง่าย เวียดนามจึงไม่ยอมถอยกำลังออกมา ) ทำให้กัมพูชาจึงต้องเปิดศึกปะทะกับกองกำลังเวียดนามเพื่อขับไล่ออกจากประเทศของตน (รุ่งมณี เมฆโสภณ, 2558, บทสัมภาษณ์)



ในช่วงปี พ.ศ. 2521-2522 (ค.ศ. 1978-1979) ความขัดแย้งระหว่างจีนกับสหภาพโซเวียต ยิ่งทวีความตึงเครียดขึ้น แรงบีบของจีนต่อเวียดนามยิ่งแรงความสัมพันธ์ระหว่างเวียดนามกับ สหภาพโซเวียตก็ยิ่งมีความใกล้ชิดเวียดนามตัดสินใจเข้าร่วมกับกลุ่มสหภาพโซเวียตและยุโรป ตะวันออกเพื่อเป็นการดูแลอำนาจต่อจีนและเพื่อต่อต้านภัยคุกคามจากจีนและในวันที่ 29 มิถุนายน พ.ศ. 2521 (ค.ศ. 1978) เวียดนามได้เข้าร่วมคณะมนตรีช่วยเหลือทางเศรษฐกิจสังคมนิยม วันที่ 3 พฤศจิกายน พ.ศ. 2521 (ค.ศ. 1978) ได้มีการลงนามสนธิสัญญาร่วมมือฉันท์มิตร เวียดนาม-โซเวียต จีนถือว่าความสัมพันธ์ที่เป็นพันธมิตรนี้เหมือนการคุกคามทางตอนใต้ของจีน เป็นเครื่องกีดขวางการรักษาความมั่นคงทางตอนใต้ของจีนดังนั้นความขัดแย้งระหว่างจีนกับ เวียดนามก็รุนแรงยิ่งขึ้น ในทำนองเดียวกันนี้สหรัฐอเมริกาถือเป็น โอกาสที่จะสร้างความได้เปรียบ ต่อสหภาพโซเวียต และการดำเนินการของสหภาพโซเวียตในเอเชียตะวันออกเฉียงใต้และการเป็น พันธมิตรกับเวียดนามของสหภาพโซเวียตเป็นภัยคุกคามต่อผลประโยชน์ของชาติ สหรัฐอเมริกาจึง ใช้อุทธรศาสตร์สร้างความสัมพันธ์กับจีน เพราะมีผลประโยชน์ร่วมกันหลายประการและต่างก็อยู่ใน สถานะเสียเปรียบจึงร่วมกันสร้างดูแลอำนาจเพื่อคานอำนาจต่อสหภาพโซเวียต และเพื่อให้ พลังอำนาจของสหภาพโซเวียตลดลงในเดือนตุลาคมพ.ศ. 2521 (ค.ศ. 1978) สหรัฐอเมริกาตัดสินใจ เจริญปรับความสัมพันธ์เป็นปกติกับเวียดนาม และทำการปรับปรุงความสัมพันธ์กับจีน และในวันที่ 1 มกราคม พ.ศ. 2522 (ค.ศ. 1979) ความสัมพันธ์จีน-อเมริกาได้รับการสถาปนาขึ้น อย่างทางการ แต่ความสัมพันธ์ระหว่างจีนกับเวียดนามยังแย่งลงไปอีก จนกระทั่งในปี พ.ศ. 2522 (ค.ศ. 1979) จีนได้สนับสนุนการยุติการปะทะระหว่างไทยและกัมพูชาเพื่อรวมกำลังต่อต้าน เวียดนามภายหลังการตกลงยุติการปะทะชายแดน ไทย-กัมพูชาเมื่อเดือนกรกฎาคมพ.ศ. 2521 (ค.ศ. 1978) ทหารเขมรแดง 19 กองพลจากจำนวนทั้งหมด 23 กองพลก็เคลื่อนย้ายมาทางชายแดน ติดกับเวียดนามแทน เหลือการตรึงกำลังเป็นการปกติที่ชายแดน ไทย-กัมพูชาเพียง 3 กองพลเท่านั้น (หว่าง คัก นาม, 2550)

หลังจากที่สหภาพโซเวียตสนับสนุนเวียดนามยึดกัมพูชาในปลายปี พ.ศ. 2521 (ค.ศ. 1978) ทำให้สหภาพโซเวียตเข้ามามีบทบาทอย่างมากในเอเชียตะวันออกเฉียงใต้ โดยประสบความสำเร็จในการตั้งฐานทัพแห่งแรกในเอเชียตะวันออกเฉียงใต้ที่อ่าวคัมรานห์ในเวียดนาม เพื่ออำนวยความสะดวกสำหรับกองทัพเรือและกองกำลังทางอากาศทำให้มีขอบเขตปฏิบัติการได้ ครอบคลุมทะเลจีนใต้ มหาสมุทรแปซิฟิกและมหาสมุทรอินเดีย โดยสหภาพโซเวียตบรรลุ วัตถุประสงค์ในการแสวงหาท่าเรือเพื่อขยายฐานทัพในบริเวณอินโดจีนได้เป็นผลสำเร็จ แต่การสนับสนุนเวียดนามในการยึดกัมพูชากลายเป็นอุปสรรคสำคัญที่ทำให้สหภาพโซเวียตไม่สามารถสร้างความสัมพันธ์ใกล้ชิดกับประเทศที่ไม่ได้เป็นลัทธิคอมมิวนิสต์ได้ และส่งผลเป็นภัย

ความที่ชัดเจนมากขึ้นต่อเอเชียตะวันออกเฉียงใต้ นอกจากนี้ยังเป็นข้ออ้างให้สหรัฐอเมริกากลับเข้ามามีอิทธิพลในภูมิภาคได้อีกครั้ง ทั้งนี้ส่วนหนึ่งเป็นผลจากแนวคิดของประเทศต่าง ๆ ในภูมิภาคเอเชียตะวันออกเฉียงใต้พอใจกับดุลอำนาจของมหาอำนาจหลายฝ่าย เมื่อสหรัฐอเมริกาคบหาตกลงและสหภาพโซเวียตสนับสนุนการยึดกัมพูชาของเวียดนามจึงหันมาวิตกต่ออิทธิพลของสหภาพโซเวียตที่เพิ่มมากขึ้น เพราะเห็นว่าการดำเนินการของสหภาพโซเวียตเป็นการทำลายดุลแห่งอำนาจระหว่างมหาอำนาจหลายฝ่ายในภูมิภาคนี้ รวมถึงการที่สหภาพโซเวียตส่งกองทัพเข้ามาในทะเลจีนใต้อย่างต่อเนื่องนับจากจีนทำสงครามสังคมนิยมเวียดนามเมื่อเดือนกุมภาพันธ์-มีนาคมปี พ.ศ. 2522 (ค.ศ.1979) โดยในเดือนกุมภาพันธ์ พ.ศ. 2522 (ค.ศ.1979) สหภาพโซเวียตได้ส่งเรือรบที่ประจำอยู่ในมหาสมุทรอินเดียจำนวน 6 ลำเข้ามาในภูมิภาคนี้เพื่อแสดงการสนับสนุนต่อเวียดนามอย่างชัดเจน และหลังจากนั้นสหภาพโซเวียตก็ส่งเรือรบมาสนับสนุนอย่างต่อเนื่องเข้ามาประจำการที่อู่จอดเรือในสิงคโปร์จนกระทั่งในปลายเดือนกุมภาพันธ์ พ.ศ. 2522 (ค.ศ. 1979) มีเรือรบของสหภาพโซเวียตทั้งสิ้น 30 ลำเข้ามาประจำที่ทะเลจีนใต้จากนั้นมีการส่งเครื่องบิน T อีกหลายลำเข้ามาสังเกตการณ์ความเคลื่อนไหวของจีน ตลอดจนส่งเรือรบที่ใช้ในสงครามโลกครั้งที่ 2 เข้ามาทอดสมอทิ้งไว้ในอ่าวอินโดจีนในเดือน มีนาคม พ.ศ. 2522 (ค.ศ. 1979) ต่อมานำเรือรบอีกหลายลำเข้ามาจอดที่อ่าวคัมรานห์ของเวียดนาม รวมถึงส่งเรือดำน้ำเข้ามาประจำการที่อ่าวคัมรานห์ของเวียดนามด้วย (Moon, 1989) สหภาพโซเวียตใช้ฐานทัพดังกล่าวเป็นจุดเชื่อมต่อระหว่างทะเลจีนใต้และมหาสมุทรอินเดีย ใช้เป็นศูนย์กลางกองทัพเรือ กองทัพอากาศ และใช้เป็นศูนย์กลางการออกปฏิบัติการและการตรวจตราเรือของสหรัฐอเมริกาในอินโดจีนการตั้งฐานทัพของสหภาพโซเวียตในอ่าวคัมรานห์ของเวียดนามนอกจากสนับสนุนเวียดนามในการขยายอิทธิพลแล้วยังเป็นการดุลแห่งอำนาจกับสหรัฐอเมริกาในภูมิภาคนี้อีกด้วยเนื่องจากสหรัฐอเมริกามีฐานทัพอยู่ที่ฟิลิปปินส์ (Cumba, 1990) หลังจากเวียดนามบุกกัมพูชาแล้ว สหภาพโซเวียตยังสนับสนุนเวียดนามในด้านการเมืองระหว่างประเทศ ทั้งในคณะกรรมการสิทธิมนุษยชนและสังคมสำหรับเอเชียแปซิฟิก (ESCAP) และคณะมนตรีความมั่นคงและสมัชชาใหญ่ขององค์การสหประชาชาติรวมถึงคอยคัดค้านมติขององค์การสหประชาชาติทุกครั้งที่ทำให้ประณามเวียดนามกรณีรุกรานกัมพูชา (พัชรา โกศลานนท์, 2536)

### ผลกระทบต่อไทย

จากสถานการณ์สงครามเวียดนาม ทำให้เกิดการเปลี่ยนแปลงระเบียบโครงสร้างระบบการเมืองระหว่างประเทศอย่างยิ่งรวมถึงกระแสปัญหาภายในประเทศไทย ได้แก่ ประชาชนคนเวียดนามและประชาชนชาวไทยในไทยบางกลุ่มมีท่าทีต่อต้านการสนับสนุนการทำสงครามของรัฐบาลไทยในสงครามเวียดนามโดยในวันที่ 1 มกราคม พ.ศ. 2508 (ค.ศ. 1965) ได้มีการสถาปนา

แนวร่วมรักชาติแห่งประเทศไทย ที่มีแนวทางต่อสู้ด้วยความรุนแรง ต่อมาเดือนพฤศจิกายน พ.ศ. 2508 (ค.ศ. 1965) ได้มีการจัดตั้งหน่วยกองกำลังต่าง ๆ ของแนวร่วมนี้ขึ้น โดยรัฐบาลไทย กล่าวหาว่าได้มีการติดต่อกันระหว่างพลพรรคชาวไทยกับชาวเวียดนาม โฟ้นทะเล ซึ่งได้รับความสนับสนุนจากเวียดนามและจีน ชาวเวียดนามโฟ้นทะเลถูกถือว่าเป็นปัจเจกชนที่น่าภัยพิบัติจากภายนอกเข้ามา นอกจากนี้ทางการไทยก็ยังประสงค์ใช้ปัญหาชาวเวียดนามโฟ้นทะเล เพื่อแก้ตัวแก่การแทรกแซงทางการเมืองของตนในอินโดจีนและบรรเทาความขัดแย้งภายในประเทศ จากหลักฐานที่เห็นได้ชัดจากการปราบปรามชาวเวียดนาม ในจังหวัดนครพนม ปี พ.ศ. 2509 (ค.ศ. 1966) และต่อมาถูกลามไปจังหวัดอื่น ๆ ในภาคอีสานที่มีชาวเวียดนามอาศัยอยู่จำนวนมาก ซึ่งแท้ที่จริงแล้วชาวเวียดนามอาศัยอยู่ในภาคอีสานมาตั้งแต่ในอดีต พวกชาวเวียดนามเหล่านี้ ดำรงชีวิตอยู่ด้วยความปรองดองกับประชาชนชาวไทย และชาวเผ่าอื่น ๆ และพวกชาวเวียดนามเหล่านี้ไม่ได้สร้างปัญหาต่อระบบเศรษฐกิจ การเมืองและความมั่นคงของไทยเลย ในกรณีปราบปรามชาวเวียดนามกลับเกิดขึ้นภายหลังที่ไทยตัดสินใจร่วมรบในเวียดนาม ย่อมแสดงให้เห็นท่าทีเป็นปฏิปักษ์กับเวียดนามของไทยในตอนนั้น การดำเนินการด้านยุทธศาสตร์ชาติไทยในการเข้าร่วมกับสหรัฐอเมริกา มีความชัดเจนและเป็นรูปธรรมขึ้น เมื่อไทยและสหรัฐอเมริกาได้ลงนามข้อตกลงช่วยเหลือทางการเมือง เมื่อ วันที่ 11 ตุลาคม พ.ศ. 2504 (ค.ศ. 1961) และวันที่ 6 มีนาคม พ.ศ. 2505 (ค.ศ. 1962) ได้มีการออกแถลงการณ์ร่วม ถันด์-รัสก์ (Thanat-Rusk Joint Communiqués) ที่อนุญาตให้อเมริกาส่งทหารเข้าประเทศไทย โดยไม่จำเป็นต้องผ่านกลุ่มซีโต้และหลักประกันที่ไทยพยายามให้สหรัฐอเมริกาประกันให้ในกรณีที่มีการรุกรานไทยจากกลุ่มประเทศฝ่ายคอมมิวนิสต์ ซึ่งเป็นการกระทำที่เตรียมการสำหรับการแทรกแซงโดยตรงของสหรัฐอเมริกา และไทยต่อเวียดนาม ไทยได้เข้าสู่สงครามเวียดนามอย่างชัดเจนในการต่อต้านความเป็นสังคมนิยม และลัทธิคอมมิวนิสต์ในเวียดนาม ด้วยเหตุนี้ ไทยภายใต้รัฐบาลที่มี จอมพล ถนอม กิตติขจร เป็นนายกรัฐมนตรี ได้ผลักดันไปสู่การเผชิญหน้าที่ดุเดือดต่อเวียดนาม การดำเนินการรบในสงครามเวียดนามของไทยในครั้งนั้น ไทยได้ทำการสนับสนุนทางจิตใจและด้านวัตถุแก่รัฐบาลเวียดนามได้ เช่น สนับสนุนฐานทัพอากาศ และการจัดตั้งฐานพลาธิการ เป็นต้น และในช่วงพอลถึงระยะสงครามจำกัดวง ในช่วงปี พ.ศ. 2507-2513 (ค.ศ. 1964-1970) ไทยได้ส่งทหารเข้าหนุนเป็นกองหลังกองกำลังทหารของสหรัฐอเมริกาในสมรภูมิมรบที่เวียดนามได้ ช่วงต่อมามีการดำเนินการหลัก ๆ ได้แก่ ส่งฝูงบินขนส่งทหารอากาศเดินทางเข้าเวียดนามในวันที่ 21 กรกฎาคม พ.ศ. 2507 (ค.ศ. 1964) ส่งนักบินที่ปรึกษาและช่างซ่อมเครื่องบินเดินทางเข้าเวียดนามในวันที่ 11 มีนาคม พ.ศ. 2508 (ค.ศ. 1965) และในความสัมพันธ์กับเวียดนามนั้น ไทยได้เลิกทำที่ระมัดระวังใน

ตอนแรก เพื่อหันมาสู่จุดยืนเผชิญหน้ากับปัญหามากมายได้กลายเป็นความขัดแย้งในความสัมพันธ์ที่ไทยมีต่อเวียดนามหลังจากนั้นรัฐบาลไทยตัดสินใจส่งทหารเข้าร่วมรบในเวียดนามอย่างเปิดเผย โดยส่งกำลังทางทหารไปเพิ่มเติม ประกอบด้วย เรือรบ จำนวน 2 ลำ เครื่องบิน C 123 จำนวน 2 ลำ ทหารราบจำนวน 180 คน และทหารเรือจำนวน 187 คน ในวันที่ 4 กันยายน พ.ศ. 2509 (ค.ศ. 1966) การสนับสนุนการทำสงครามในเวียดนามของไทยเริ่มทวีความรุนแรงขึ้นเรื่อย ๆ เมื่อไทยยอมให้สหรัฐอเมริกาใช้ฐานทัพอากาศอุตะเถาส่งเครื่องบิน B 52 ออกโจมตีเป้าหมายต่าง ๆ ในเวียดนาม เมื่อวันที่ 21 มีนาคม พ.ศ. 2510 (ค.ศ. 1967) และในเดือนมีนาคม ปีเดียวกันนี้ ไทยได้ส่งกองกำลังทหารจำนวน 2,300 คน สังกัดกรมจางศึกษาเดินทางไปยังเวียดนาม และหลังจากนั้น ไทยก็ส่งกองกำลังทหารส่งทหารอีกจำนวน 5,200 คน สังกัดกองพลเสือดำเดินทางไปยังเวียดนาม เมื่อวันที่ 7 กรกฎาคม พ.ศ. 2511 (ค.ศ. 1968) และทำการร่วมรบกับสหรัฐอเมริกาจนถึงปี พ.ศ. 2513 (ค.ศ. 1970)

การปราบปรามอย่างหนักของรัฐบาลสหพันธรัฐมลายาที่เกิดขึ้นในช่วงการประกาศภาวะฉุกเฉิน พ.ศ. 2491-2503 (ค.ศ. 1948-1960) ทำให้พรรคคอมมิวนิสต์มลายาหลบหนีเข้ามาในประเทศไทย การปฏิบัติการของพรรคคอมมิวนิสต์มลายาหรือเรียกอีกอย่างว่า “กองกำลังโจรจีนคอมมิวนิสต์” ในประเทศไทยได้ส่งผลและผลกระทบต่อไทยและความมั่นคงของชาติเช่น การโฆษณาเผยแพร่ลัทธิคอมมิวนิสต์มีการเปิดโรงเรียนการเมือง (Party school) ขึ้นในอำเภอธารโต จังหวัดยะลา ยุยงให้เกิดความเข้าใจผิดต่อระบบการปกครองของไทย โดยกล่าวหาว่ารัฐบาลกดขี่และข่มเหงชาวไทยเชื้อสายจีน และชาวจีน นอกจากนี้ยังมีการโฆษณาชวนเชื่อว่าการก่อกำลังของตนเองเป็นพวกประชาชนเหมาเจ๋อตุง โดยมีเป้าหมายที่ต้องการยึดครองไทย พม่า มาเลเซีย สิงคโปร์ และอินโดนีเซีย โดยให้คำมั่นสัญญาว่าถ้าหากทำสำเร็จชาวไทยเชื้อสายจีน และชาวจีน จะได้รับความเป็นธรรม และไม่ต้องเป็นคนต่างด้าวอีกต่อไป ขณะเดียวกันทำการชวนเชื่อโดยเน้นว่าชาวไทยมุสลิมเป็นมลายู พวกโจรจีนกำลังดำเนินงานเพื่อปลดปล่อย ลักษณะเหล่านี้นับว่าเป็นการช่วยกระตุ้นความแตกต่างที่มีอยู่ในจังหวัดชายแดนใต้ให้เห็นชัดเจนมากยิ่งขึ้น ซึ่งจะเป็นปัญหาให้กับฝ่ายปกครองของรัฐบาลไทย (ลินพิชญ์ สัจพันธ์, 2525) รวมถึงกองกำลังโจรจีนคอมมิวนิสต์ได้สร้างเครือข่ายความสัมพันธ์กับกลุ่มผู้ประสกร้ายต่าง ๆ ในภาคใต้ เช่น กลุ่มผู้ก่อการร้าย กลุ่มขบวนการโจรแบ่งแยกดินแดน และพรรคคอมมิวนิสต์แห่งประเทศไทย อย่างเช่น กรณีมีความสัมพันธ์กับพรรคคอมมิวนิสต์แห่งประเทศไทย กล่าวคือ กรรมการในระดับสูงของขบวนการโจรจีนคอมมิวนิสต์ได้ช่วยโฆษณาชวนเชื่อกิจกรรมของพรรคคอมมิวนิสต์แห่งประเทศไทย และประกาศชัยชนะของพรรคคอมมิวนิสต์แห่งประเทศไทยในการใช้กำลังที่มีต่อรัฐบาลไทย ส่วนระดับผู้ปฏิบัติงานนั้น โจรจีนคอมมิวนิสต์ ซึ่งเป็นกองกำลังของพรรคคอมมิวนิสต์มลายาได้

ช่วยเหลือเกื้อกูลกองทัพปลดแอกประชาชนแห่งประเทศไทย (ทปท.) ซึ่งเป็นกองกำลังของพรรคคอมมิวนิสต์แห่งประเทศไทย โดยได้ให้ความช่วยเหลือเกี่ยวกับการเดินทาง ที่พักพิง รวมถึงให้ความช่วยเหลือในด้านเสบียงอาหารแก่กองทัพปลดแอกประชาชนแห่งประเทศไทย และต่อมาขบวนการโจรจีนคอมมิวนิสต์ได้ดำเนินการเคลื่อนไหวทางการเมืองในหมู่ชาวไทยพุทธ ตลอดจนได้จัดตั้งสันนิบาตเยาวชนคอมมิวนิสต์มลายา (สยคม.) ขึ้น โดยให้สันนิบาตเยาวชนมลายาเป็นองค์การเยาวชนทางทหารภายใต้การควบคุมของพรรคคอมมิวนิสต์แห่งประเทศไทยโดยตรง พรรคคอมมิวนิสต์แห่งประเทศไทยได้ใช้สมาชิกสันนิบาตเยาวชนคอมมิวนิสต์ไปฝึกอบรมและปลูกฝังอุดมการณ์ปฏิวัติของคอมมิวนิสต์ให้แก่เยาวชนมุสลิมและเยาวชนเชื้อสายจีนได้อย่างมีประสิทธิภาพทำให้การเคลื่อนไหวของขบวนการโจรจีนคอมมิวนิสต์มีฐานรองรับและขยายตัวได้อย่างมั่นคง หรือการมีความสัมพันธ์กับขบวนการโจรก่อการร้าย โดยการช่วยเหลือกันและกัน (สงเสริม วายโสภา, 2529)

ในปี พ.ศ. 2516 (ค.ศ. 1973) ระดับความพิพาทในความสัมพันธ์ไทยเวียดนามเหนือเริ่มจะลดลง หลังจากการลงนามสนธิสัญญาปารีสในเดือนมกราคมมีความสมบูรณ์และได้รับการยอมรับในระดับโลก ซึ่งมีสาระสำคัญ ได้แก่ สหรัฐอเมริกาให้คำมั่นกับรัฐบาลเวียดนามใต้ว่าจะไม่ทอดทิ้งกันถ้าเวียดนามใต้ยอมลงนามในสนธิสัญญาสันติภาพและเวียดนามเหนือก็ให้คำมั่นว่านักโทษการเมืองในเวียดนามใต้จะถูกปล่อยในไม่ช้าภายหลังจากสนธิสัญญาสันติภาพได้รับการลงนามความเปลี่ยนแปลงโครงสร้างระบบระหว่างประเทศภูมิภาคอินโดจีนในสถานการณ์นี้และการที่สหรัฐอเมริกาเริ่มถอนตัวออกจากภูมิภาคอินโดจีน ส่งผลกระทบแรงต่อไทย เมื่อไทยไม่อาจที่จะประคับประคองการเผชิญหน้าให้เหมือนเดิมในสถานะตั้งเครียดในช่วงที่ไม่มีพันธมิตรด้านใด ๆ จากสหรัฐอเมริกา ไทยต้องเปลี่ยนท่าทีใหม่ต่อเวียดนามเหนือ โดยได้มีการแถลงการณ์อย่างเปิดเผยมาหลายครั้งที่มีความต้องการจะสถาปนาความสัมพันธ์ให้เป็นปกติกับเวียดนามเหนืออย่างเป็นทางการ โดยไทยเริ่มตัดสินใจถอนกำลังด้านการทหารออกจากเวียดนามเมื่อ วันที่ 27 สิงหาคม พ.ศ. 2513 (ค.ศ. 1970) และถอนกำลังด้านการทหารออกจากเวียดนามใต้หมด เมื่อเดือน มีนาคม พ.ศ. 2516 (ค.ศ. 1973) เพื่อแสดงให้เห็นถึงเจตนาที่จะสถาปนาความสัมพันธ์ดังกล่าว แต่การตอบรับจากเวียดนามเหนือยังไม่มีความชัดเจนกับไทยว่าจะอยู่ในฐานะมิตรหรือศัตรู เพราะปัญหาภายในของเวียดนามระหว่างเวียดนามเหนือและเวียดนามใต้ยังคงอยู่ การบูรณาการหลังสงครามก็ยังดำเนินการต่อ ดังนั้น ในปี พ.ศ. 2516 (ค.ศ. 1973) ไทยจึงยังไม่เกิดสภาวะอนาธิปไตยที่วิกฤติหนักในช่วงนี้ เนื่องด้วยเวียดนามใต้และลาวยังเป็นกันชนให้กับไทยที่ทำให้เวียดนามเหนือยากที่จะมีอิทธิพลกับไทยได้สหรัฐอเมริกาอ้างถึงความพ่ายแพ้ในสงครามเวียดนาม และเสียดักค่านของประชาชนในไทยต่อการปรากฏตัวของทหารสหรัฐอเมริกาในไทย ทำให้สหรัฐอเมริกาใช้ข้ออ้างนี้

ต้องถอนการสนับสนุนในด้านกำลังด้านการทหารออกจากไทย เมื่อ วันที่ 24 สิงหาคม พ.ศ. 2516 (ค.ศ. 1973) โดยไทยและสหรัฐอเมริกาออกแถลงการณ์ร่วมเกี่ยวกับการถอนกำลังด้านการทหารออกจากไทย ทำให้ไทยเกิดสภาวะอนาธิปไตยอีกครั้งหลังจากสหรัฐอเมริกาถอนตัวจากภูมิภาคอินโดจีน ไทยจึงต้องหาหนทางสถาปนาความสัมพันธ์กับเวียดนามให้เป็นปกติโดยเร็ว แต่ความเปลี่ยนแปลงของสถานการณ์ในภูมิภาคอินโดจีนและความกดดันของประชาคมโลก กับกระแสปัญหาภายในประเทศเกี่ยวกับประชาธิปไตยในประเทศทำให้ไทยยังไม่มียุทธศาสตร์หรือนโยบายใด ๆ อย่างเป็นทางการกับเวียดนาม และสาเหตุสำคัญประการหนึ่งนำไปสู่การปรับยุทธศาสตร์และนโยบายต่างประเทศในปี พ.ศ. 2516 (ค.ศ. 1973) นั่นก็คือ กระแสปัญหาภายในประเทศไทยที่มีการต่อสู้ที่ดุเดือดรุนแรงเพื่อต่อต้านระบอบเผด็จการ และเรียกร้องสิทธิในประชาธิปไตย โดยมีนิสิตนักศึกษา และประชาชนในแวดวงต่าง ๆ เข้าร่วมเป็นจำนวนมาก โดยในวันที่ 14 ตุลาคม พ.ศ. 2516 (ค.ศ. 1973) ระบอบเผด็จการทหารได้ถูกโค่นล้ม ผู้นำทางด้านการทหาร (จอมพล ถนอม กิตติขจร) ต้องถอยออกจากอำนาจและให้รัฐบาลชุดพลเรือน ได้รับการจัดตั้งขึ้นเป็นครั้งแรกโดยมี นายสัญญา ธรรมศักดิ์ เป็นนายกรัฐมนตรี การเกิดความเปลี่ยนแปลงใหม่ประกอบกับบรรยากาศประชาธิปไตยใหม่ ทำให้การต่อต้านภัยคุกคามของลัทธิคอมมิวนิสต์ของประชาชนไทยลดน้อยลง จึงช่วยผ่อนคลายการเผชิญหน้าระหว่างไทยกับเวียดนามเหนือลง

จากการที่เวียดนามเหนือสามารถยึดอำนาจจากเวียดนามใต้ได้และสถาปนารัฐให้เป็นสาธารณรัฐสังคมนิยมเวียดนามความขัดแย้งระหว่างจีนกับเวียดนาม และการที่สหรัฐอเมริกายกเลิกการสนับสนุนไทย ทำให้ไทยมีความระมัดระวังในการปรับความสัมพันธ์เป็นปกติกับเวียดนาม เพราะเนื่องด้วยสถานการณ์ไม่แน่นอนการตัดสินใจที่เร็วไปอาจทำให้เกิดความเสียหายในระยะยาวในอนาคตต่อไทยเป็นอย่างมาก ด้วยโครงสร้างระบบระหว่างประเทศที่ไม่แน่นอนดังกล่าวข้างต้น ทำให้ไทยในช่วงนี้เกิดสภาวะอนาธิปไตยอย่างที่สุดและการสนองตอบสนองต่อแนวโน้มปรับความสัมพันธ์เป็นปกติระหว่างสาธารณรัฐสังคมนิยมเวียดนามและไทยยังไม่เป็นที่แน่นอนและเป็นไปอย่างเชื่องช้า เพื่อเป็นการชะลอไม่ให้เวียดนามดำเนินการใด ๆ ต่อไทยในช่วงนี้ทางไทยได้ใช้ “การทูต” โดยการออกแถลงการณ์อย่างเจาะจงและชัดเจน โดย มรว. กิจฤทธิ ปราโมช นายกรัฐมนตรีในช่วงเวลานั้น ว่า “พวกเรายังคงดำเนินนโยบายเป็นมิตรกับประเทศเพื่อนบ้าน... ไทยหวังว่าจะได้เปิดสำนักงานติดต่อ ณ กรุงฮานอยในโอกาสแรก” และดำเนินการสถาปนาทางการทูตต่อจีน (ดูเพิ่มเติมบทที่ 6) เพื่อเป็นการรักษาความมั่นคงของรัฐให้คงอยู่ ดังนั้น รัฐบาลไทยจึงตัดสินใจเข้าร่วมเป็นพันธมิตรกับกลุ่มประเทศอาเซียนและพยายามผนึกกำลังกันเพิ่มอำนาจแห่งเอเชียตะวันออกเฉียงใต้เมื่อเดือนกุมภาพันธ์ พ.ศ. 2519 (ค.ศ. 1976) กลุ่มประเทศอาเซียนได้เกิดขึ้นอย่างเป็นทางการในที่ประชุมที่เมืองบาหลีในประเทศอินโดนีเซีย ได้แก่ อินโดนีเซีย

มาเลเซีย ฟิลิปปินส์ สิงคโปร์ และไทย (จุลชีพ ชินวรรโณ, 2558, สัมภาษณ์) ซึ่งไทยได้พยายามอย่างเต็มที่ในการฟื้นฟูกิจกรรมของอาเซียนเพื่อสร้างภาวะดุลแห่งอำนาจกับ 3 ประเทศอินโดจีน ได้แก่ ลาว กัมพูชา และเวียดนาม ที่เป็นรัฐในฝ่ายโลกลัทธิคอมมิวนิสต์

ในสถานการณ์ที่ตึงเครียดและโครงสร้างระบบระหว่างประเทศมีความไม่แน่นอน ในเดือนกรกฎาคม พ.ศ. 2520 (ค.ศ. 1977) จีนได้เรียกร้องให้จัดตั้งกลุ่มสัมพันธจีน-อาเซียน เพื่อต่อต้านแนวร่วมสัมพันธสหภาพโซเวียต-เวียดนามทำให้ไทยเห็นช่องทางในการดำเนินการรักษาความมั่นคงของรัฐอีกครั้ง การสร้างความมั่นคงของรัฐได้เริ่มขึ้นในวันที่ 20 ตุลาคม พ.ศ. 2520 (ค.ศ. 1977) โดยการรัฐประหารรัฐบาลที่มีนายธานินทร์ กรัยวิเชียร เป็นนายกรัฐมนตรี โดยกองกำลังทหาร โดยใช้ข้ออ้างว่า รัฐบาลพลเรือนชุดนี้มีความล้มเหลวในการดำเนินงานบริหารประเทศ ในระบอบประชาธิปไตยในประเทศและล้มเหลวในการประนีประนอมในภูมิภาคเอเชียตะวันออกเฉียงใต้ วันที่ 11 พฤศจิกายน พ.ศ. 2520 (ค.ศ. 1977) พล.อ. เกรียงศักดิ์ ชมะนันทน์ ได้รับแต่งตั้งเป็นนายกรัฐมนตรีและแต่งตั้งรัฐบาลชุดใหม่ แม้ว่ารัฐบาลชุดใหม่ยังอยู่อำนาจของการทหาร แต่ นายอุปติศ ปาจริยางกูร ก็ยังคงดำรงตำแหน่งรัฐมนตรีว่าการกระทรวงการต่างประเทศอยู่ แต่ นโยบายต่างประเทศของไทยได้ปรับเปลี่ยนท่าทีต่อเวียดนามที่ดีขึ้น วันที่ 1 ธันวาคม พ.ศ. 2520 (ค.ศ. 1977) ในการพบปะระหว่างเอกอัครราชทูตประเทศทั้งสอง ณ กรุงเวียงจันทน์ สองฝ่ายได้ออกประกาศร่วมกัน 2 ประเด็น โดยยืนยันว่าการแถลงการณ์ร่วมก่อนหน้านี้ (เมื่อวันที่ 5 สิงหาคม พ.ศ. 2519 (ค.ศ. 1976) เป็นบรรทัดฐานเพื่อพัฒนาความสัมพันธ์ฉันมิตร และความร่วมมือระหว่างประเทศทั้งสอง และสัญญาว่าจะดำเนินมาตรการต่าง ๆ ในทันทีเพื่อปรับความสัมพันธ์เป็นปกติ

แต่เมื่อจีนกับเวียดนามเกิดความขัดแย้งขึ้นในสถานการณ์นี้ ไทยได้พยายามดำเนินยุทธศาสตร์ด้วยความเป็นกลาง โดยฉกฉวยโอกาสจากการที่จีนกับเวียดนามเกิดความขัดแย้ง และสถานการณ์การรบของเวียดนามกับกัมพูชาที่เพิ่มความรุนแรงขึ้น ไทยได้ถอนกำลังออกจาก การปะทะทางชายแดนกับกัมพูชา และใช้อำนาจทางการทูตผ่านจีนให้บีบบังคับกัมพูชาหยุดรบกับไทย และพยายามรักษาช่องว่างพอสมควรกับจีน เพื่อไม่ให้ลัทธิคอมมิวนิสต์จากจีนมีอิทธิพลต่อไทย โดยการเจรจาทางการทูตระหว่างนายเอียงซารี ของกัมพูชา กับนายอุปติศ ปาจริยางกูร ที่องค์การสหประชาชาติ และการพบปะระหว่างนายฮัวก๊กฟอง นายกรัฐมนตรีของจีน และ ม.ร.ว. คึกฤทธิ์ ปราโมช อดีตนายกรัฐมนตรีไทย ในกรุงปักกิ่ง เพื่อแก้ปัญหาการปะทะทางชายแดนไทย-กัมพูชา และเมื่อวันที่ 30 มกราคม พ.ศ. 2521 (ค.ศ. 1978) นายเอียงซารี เดินทางมายัง กรุงเทพมหานคร เพื่อทำข้อตกลงเกี่ยวกับมาตรการยุติการปะทะทางชายแดนไทย-กัมพูชา การดำเนินการทางการทูตในครั้งนั้นของไทยถือได้ว่าประสบความสำเร็จอีกครั้ง เป็นการตัดสินใจเลือกเข้าข้างจีนแต่พยายามรักษาช่องว่างพอสมควรเพื่อรักษาดุลแห่งอำนาจไว้

ในช่วงปี พ.ศ. 2521 (ค.ศ. 1978) การเสื่อมถอยของความสัมพันธ์ระหว่างจีนกับเวียดนาม ควบคู่กับการสร้างความสัมพันธ์ระหว่างประเทศในกลุ่มอาเซียน โดยเฉพาะเปิดรับความสัมพันธ์กับไทย ประกอบกับไทยมีกระแสปัญหาภายในประเทศในด้านเศรษฐกิจและวิกฤติปัญหาน้ำมัน รวมถึงความวิตกกังวลของไทยต่อความไม่แน่นอนของโครงสร้างระบบระหว่างประเทศในภูมิภาคอินโดจีน ทำให้ พล.อ.เกรียงศักดิ์ ชมะนันทน์ นายกรัฐมนตรีตัดสินใจใช้ยุทธศาสตร์สถาปนาความสัมพันธ์ทางการทูตต่อจีน\* (ดูเพิ่มเติม บทที่ 6) โดยการเดินทางไปจีนเมื่อเดือนมีนาคม พ.ศ. 2521 (ค.ศ. 1978) โดยทำข้อตกลงทางการค้าและความร่วมมือทางวิทยาศาสตร์เทคโนโลยีกับจีน เมื่อวันที่ 29 มีนาคม พ.ศ. 2521 (ค.ศ. 1978) และจีนได้ตกลงทำสัญญาขายน้ำมันในราคามิตรภาพให้ไทยประมาณ 1,000,000 ตัน ความสัมพันธ์ระหว่าง 2 ประเทศ และการเดินทางเยือนไทยของนายเติ้ง เสี่ยวผิง รองนายกรัฐมนตรีจีน เดือน พฤศจิกายน พ.ศ. 2521 (ค.ศ. 1978) และต่อมาเมื่อเดือน มกราคม พ.ศ. 2522 (ค.ศ. 1979) นายสุนทร หงส์ลดารมย์ รองนายกรัฐมนตรีได้เดินทางไปเยือนจีน และมีกรลงนามข้อตกลงการเดินทางระหว่างประเทศ เมื่อวันที่ 8 กุมภาพันธ์ พ.ศ. 2522 (ค.ศ. 1979) แสดงให้เห็นว่าประเทศไทยดำเนินยุทธศาสตร์สถาปนาความสัมพันธ์ทางการทูตต่อจีนในช่วงนี้แต่ก็ยังคงรักษาความสัมพันธ์กับมหาอำนาจอย่างสหภาพโซเวียตอยู่ โดยการดำเนินการผ่านความร่วมมือกับเวียดนามในการจัดตั้งสำนักงานผู้แทนทางการทูตที่กรุงฮานอยและกรุงเทพมหานคร และเมื่อวันที่ 10 พฤษภาคม พ.ศ. 2521 (ค.ศ. 1978) นาย หว่าง บ่าว เซิน เอกอัครราชทูตวิสามัญผู้มีอำนาจเต็มของเวียดนามคนแรกประจำประเทศไทยได้เข้าเฝ้ากราบทูลถวายสาส์นตราตั้งแด่พระบาทสมเด็จพระเจ้าอยู่หัวภูมิพลอดุลยเดช และวันที่ 22 กรกฎาคม พ.ศ. 2521 (ค.ศ. 1978) และ ดร. โกศล สนิชวานนท์ เอกอัครราชทูตไทยประจำเวียดนาม ได้ยื่นสาส์นตั้งต่อ นาย เหงียน หู เถา รองประธานสภาแห่งสาธารณรัฐสังคมนิยมเวียดนาม รวมถึงการเดินทางเยือนเวียดนามของนายวงศ์ พลนิกรรัฐมนตรีช่วยว่าการกระทรวงการต่างประเทศไทย ระหว่างวันที่ 24-31 กรกฎาคม พ.ศ. 2521 (ค.ศ. 1978) เพื่อขยายความสัมพันธ์และแก้ไขปัญหาบางอย่างที่ค้างค้ำอยู่ตามเจตนารมณ์ของแถลงการณ์ร่วมวันที่ 8 มิถุนายน พ.ศ. 2519 (ค.ศ. 1976) และวันที่ 12 มกราคม พ.ศ. 2521 (ค.ศ. 1978) รวมถึงการพบปะกันระหว่าง พล.อ.เกรียงศักดิ์ ชมะนันทน์ นายกรัฐมนตรีไทยกับนายเหงียนยิตรินรัฐมนตรีว่าการกระทรวงการต่างเวียดนาม ที่

---

\* พล.อ.เกรียงศักดิ์ ชมะนันทน์ ได้มีการเดินทางอย่างลับ ๆ เพื่อ สร้างความสัมพันธ์ทางการทูตต่อสหภาพโซเวียตด้วย(ไม่สามารถเดินทางอย่างเปิดเผยได้ด้วยเกรงว่าทาง สาธารณรัฐประชาชนจีน จะไม่เชื่อมั่นต่อความจริงใจของ ไทย) เนื่องจากช่วงเวลานั้นเป็นช่วงที่เสี่ยงต่อความอยู่รอดของไทยเป็นอย่างมาก จึงต้องมีการดำเนินการเช่นนี้ เพื่อป้องกันหาก สาธารณรัฐประชาชนจีน ไม่สนับสนุนไทยก็ยังมี สหภาพโซเวียต สนับสนุนอยู่ (ชวลิต ขงใจยุทธ, 2558, บทสัมภาษณ์)



กรุงเทพมหานคร เมื่อวันที่ 14 ธันวาคม พ.ศ. 2521 (ค.ศ. 1978) และการเยือนประเทศไทยของนาย ฟามวันดง นายกรัฐมนตรีเวียดนาม ระหว่างวันที่ 6-10 กันยายน พ.ศ. 2521 (ค.ศ. 1978) ซึ่ง พล.อ. เกรียงศักดิ์ ชมะนันทน์ ประเมินว่าเป็นก้าวใหม่เชิงประวัติศาสตร์ที่เป็นคุณูปการแก่การสร้างพื้นฐาน อันมั่นคงเพื่อกระชับมิตรภาพระหว่างประเทศทั้งสอง และได้ออกแถลงการณ์ร่วมเมื่อวันที่ 9 สิงหาคม พ.ศ. 2521 (ค.ศ. 1978) เพื่อวางรากฐานให้แก่การพัฒนาความสัมพันธ์ฉันท์มิตรและความร่วมมือระหว่างทั้ง 2 ประเทศยิ่งขึ้น ทั้ง 2 ฝ่ายได้มีการลงนามข้อตกลงว่าด้วยการไปรษณีย์และ โทรคมนาคม พร้อมกันนี้ไทยได้แถลงการณ์พร้อมที่จะให้เวียดนามกู้เงินระยะยาวมูลค่า 100 ล้านบาท แต่การดำเนินการในข้อนี้ไม่ได้มีการดำเนินการเนื่องจากเหตุการณ์ที่เกิดขึ้นในปี พ.ศ. 2522 (ค.ศ. 1979) เมื่อกองทัพอาสาสมัครเวียดนามบุกกรุงพนมเปญ โค่นล้มระบบล้างชาติของเขมรแดง เหตุการณ์ทั้งหลายที่เกิดขึ้นในกัมพูชาได้สร้างความขัดแย้งเกิดขึ้นระหว่างเวียดนามกับไทย เป็น อุปสรรคต่อแนวโน้มปรับความสัมพันธ์เป็นปกติที่เริ่มขึ้นก่อนหน้านั้น การดำเนินการยุทธศาสตร์ สร้างความสัมพันธ์กับเวียดนามต้องสิ้นสุดลง ตรงที่ไทยต้องสร้างดุลแห่งอำนาจเพื่อรักษาความ มั่นคงแห่งรัฐไว้ โดยการตัดสินใจเลือกเข้าข้างจีนด้วยเหตุผลที่ว่าจีนมีความเข้มแข็งทางเศรษฐกิจ มากกว่าเวียดนาม และประกอบกับสภาพโซเวียตให้การสนับสนุนเวียดนามที่ลดลง เนื่องจาก สภาพปัญหาในด้านเศรษฐกิจภายในของสหภาพโซเวียตเอง รวมถึงสหรัฐอเมริกาให้ความสำคัญใน การสร้างความสัมพันธ์กับจีนที่มีแนวโน้มความสัมพันธ์เป็นไปในทางบวกมากขึ้น

## สรุป

ผลการศึกษาในบทนี้เป็นการตอบวัตถุประสงค์ของการศึกษาประการที่ 2 คือ เพื่อศึกษา สถานการณ์ความอ่อนคลายความตึงเครียดในบริบทอินโดจีน โดยผลสรุปของการศึกษา สถานการณ์ความอ่อนคลายความตึงเครียดในบริบทอินโดจีนมีรายละเอียด ดังนี้

เมื่อการเข้าข้างรัฐที่เข้มแข็งเพื่อรักษาความมั่นคงของรัฐ โดยการเข้าร่วมกับสหรัฐอเมริกา ในช่วงปี พ.ศ. 2503-2513 (ค.ศ. 1960-1970) ก็เพื่อการดุลแห่งอำนาจในภูมิภาคอินโดจีน เพราะ โครงสร้างระบบระหว่างประเทศเปลี่ยนเป็นโลกแบบ 2 ขั้ว ได้แก่ โลกฝ่ายลัทธิคอมมิวนิสต์ และ โลกฝ่ายลัทธิโลกเสรี ทำให้เกิดภาวะอนาธิปไตยขึ้นในภูมิภาคอินโดจีนรวมถึงเอเชียตะวันออกเฉียงใต้โดยที่มีบรรดารัฐฝ่ายหนึ่งเข้าร่วมฝ่ายลัทธิคอมมิวนิสต์ และมีบรรดารัฐอื่น ๆ ที่กลัวอิทธิพล ลัทธิคอมมิวนิสต์ และทฤษฎีโดมิโน จึงเข้าร่วมกับฝ่ายลัทธิโลกเสรี รวมถึงไทยด้วย ในการดุลแห่ง อำนาจในภูมิภาคอินโดจีนด้วยการเข้าร่วมเป็นพันธมิตรกับสหรัฐอเมริกาไม่เพียงแต่ได้รับการคำ ประกันทางด้านความมั่นคงของรัฐเท่านั้นแต่ยังได้ประโยชน์ทางด้านอื่น ๆ โดยเฉพาะด้านเงิน ช่วยเหลือจากสหรัฐอเมริกา และรายได้อื่น ๆ จากภาคบริการที่สนองฐานทัพพลาธิการแก่กองทัพ

สหรัฐอเมริกาอีกด้วยช่วงปี พ.ศ. 2513-2523 (ค.ศ. 1970-1980) เป็นช่วงที่เกิดความสับสนและมีความไม่แน่นอนของโครงสร้างระหว่างประเทศในระดับภูมิภาคอินโดจีน ทำให้เกิดสถานะอนาธิปไตยขึ้นการถอยออกของสหรัฐอเมริกาต่อภูมิภาคอินโดจีนและเอเชียตะวันออกเฉียงใต้ และการแข่งขันกันขยายอิทธิพลในภูมิภาคอินโดจีนของสหภาพโซเวียตและจีน รวมถึงปัญหากองโจรจีนมลายา ทำให้เกิดความสับสนต่อการดำเนินการทางยุทธศาสตร์ของไทยเป็นอย่างมาก ไทยต้องสงวนท่าทีที่จะสนับสนุนรัฐใดรัฐหนึ่งแบบเปิดเผย การดำเนินการยุทธศาสตร์ของไทยดำเนินไปด้วยการอาศัยการพิจารณาสถานการณ์ที่เกิดขึ้นในระดับภูมิภาคอินโดจีน การใช้พลังอำนาจทางการทูตในช่วงปลายทศวรรษ 1970-1980 ของไทยถือว่าประสบความสำเร็จในการสร้างดุลแห่งอำนาจให้เกิดขึ้น โดยการใช้การดำเนินการยุทธศาสตร์เพื่อสร้างความสัมพันธ์กับจีนซึ่งเกิดขึ้นในสมัยรัฐบาลของพลเอกเกรียงศักดิ์ ชมะนันทน์ ถือได้ว่าประสบความสำเร็จในช่วงแรก แต่สุดท้ายเมื่อกองทหารอาสาสมัครเวียดนามบุกกรุงพนมเปญ โค่นล้มระบบล้างชาติของเขมรแดง ในปี พ.ศ. 2522 (ค.ศ. 1979) ทำให้ไทยจำเป็นต้องตัดสินใจเลือกเข้าข้างจีนเพื่อรักษาดุลแห่งอำนาจไว้ ซึ่งรายละเอียดทั้งหมดจะอธิบายไว้ในบทที่ 6 ต่อไป

## บทที่ 6

### ยุทธศาสตร์ชาติของประเทศไทยในยุคก่อนคลายความตึงเครียด

บทนี้เป็นการนำเสนอยุทธศาสตร์ชาติของประเทศไทยในยุคก่อนคลายความตึงเครียดในช่วงปี พ.ศ. 2521-พ.ศ. 2531 (ค.ศ. 1978-ค.ศ. 1988) ได้แก่ ยุทธศาสตร์ชาติของประเทศไทยต่อจีน และยุทธศาสตร์ชาติของประเทศไทยต่อปัญหาภายในประเทศ มีรายละเอียดดังนี้

1. ความเป็นมาของยุทธศาสตร์ชาติของประเทศไทยในยุคก่อนคลายความตึงเครียด
2. ยุทธศาสตร์ชาติของประเทศไทยต่อจีนในยุคก่อนคลายความตึงเครียด
3. ผลประโยชน์แห่งชาติหลังการดำเนินการทางยุทธศาสตร์ชาติต่อจีน
4. ยุทธศาสตร์ชาติของประเทศไทยต่อปัญหาภายในประเทศในยุคก่อนคลายความตึงเครียด
5. ผลประโยชน์แห่งชาติหลังการดำเนินการยุทธศาสตร์ชาติต่อปัญหาภายในประเทศ
6. สรุป

### ความเป็นมาของยุทธศาสตร์ชาติของประเทศไทยในยุคก่อนคลายความตึงเครียด

เมื่อการเข้าข้างรัฐที่เข้มแข็งเพื่อรักษาความมั่นคงของรัฐ โดยการเข้าร่วมกับสหรัฐอเมริกา ในช่วงปี พ.ศ. 2503-2513 (ค.ศ. 1960-1970) ก็เพื่อการดูแลแห่งอำนาจในภูมิภาคอินโดจีนเพราะ โครงสร้างระบบระหว่างประเทศเปลี่ยนเป็นโลกแบบ 2 ขั้ว ได้แก่ โลกฝ่ายลัทธิคอมมิวนิสต์ และ โลกฝ่ายลัทธิโลกเสรี ทำให้เกิดสภาวะอนาธิปไตยขึ้นในภูมิภาคอินโดจีนรวมถึงเอเชียตะวันออกเฉียงใต้ โดยที่มีบรรดารัฐฝ่ายหนึ่งเข้าร่วมฝ่ายลัทธิคอมมิวนิสต์ และมีบรรดารัฐอื่น ๆ ที่กลัวอิทธิพล ลัทธิคอมมิวนิสต์ และทฤษฎีโดมิโน จึงเข้าร่วมกับฝ่ายลัทธิโลกเสรี รวมถึงไทยด้วย ในการ ดูแลอำนาจในภูมิภาคอินโดจีนด้วยการเข้าร่วมเป็นพันธมิตรกับสหรัฐอเมริกาไม่เพียงแต่ได้รับการคุ้มครองทางด้านความมั่นคงของรัฐเท่านั้นแต่ยังได้ประโยชน์ทางด้านอื่น ๆ โดยเฉพาะด้านเงินช่วยเหลือจากสหรัฐอเมริกา และรายได้อื่น ๆ จากภาคบริการที่สนองฐานทัพพลาธิการแก่กองทัพ สหรัฐอเมริกาอีกด้วยช่วงปี พ.ศ. 2513-2523 (ค.ศ. 1970-1980) เป็นช่วงที่เกิดความสับสนและมีความไม่แน่นอนของโครงสร้างระหว่างประเทศในระดับโลก และระดับภูมิภาคอินโดจีน ทำให้เกิด สภาวะอนาธิปไตยแทบตลอดเวลา การถอยออกของสหรัฐอเมริกาต่อภูมิภาคอินโดจีนและเอเชียตะวันออกเฉียงใต้ และการแข่งขันกันขยายอิทธิพลในภูมิภาคอินโดจีนของสหภาพโซเวียตและ สาธารณรัฐประชาชนจีน รวมถึงปัญหาของ โจรจินมลายา

ทำให้เกิดความสับสนต่อการดำเนินการทางยุทธศาสตร์ของไทยเป็นอย่างมาก ไทยต้องสงวนท่าทีที่จะสนับสนุนรัฐใดรัฐหนึ่งแบบเปิดเผย การดำเนินการยุทธศาสตร์ของไทยดำเนินไปด้วยการอาศัยการพิจารณาสถานการณ์ที่เกิดขึ้นในระดับภูมิภาคอินโดจีน ทำให้ไทยจำเป็นต้องตัดสินใจเลือกเข้าข้างสาธารณรัฐประชาชนจีนเพื่อการดูแลอำนาจกับสหภาพโซเวียต (การสร้างอิทธิพลผ่านทางเวียดนาม) และสหรัฐอเมริกา (สหรัฐอเมริกาใช้ยุทธศาสตร์สร้างความสัมพันธ์กับจีน) และการแก้ปัญหาภัยคุกคามจากลัทธิคอมมิวนิสต์ภายในประเทศ โดยการใช้การดำเนินการยุทธศาสตร์ชาติของรัฐไทยต่อจีนเพื่อสร้างความสัมพันธ์กับสาธารณรัฐประชาชนจีน และยุทธศาสตร์ชาติของรัฐไทยต่อปัญหาภายในประเทศ ซึ่งการดำเนินการยุทธศาสตร์ดังกล่าว ส่วนใหญ่เกิดขึ้นในสมัยรัฐบาล พล.อ. เกรียงศักดิ์ ชมะนันทน์ เป็นนายกรัฐมนตรีและต่อเนื่องไปถึงในสมัยรัฐบาล พล.อ. เปรม ติณสูลานนท์ เป็นนายกรัฐมนตรี สถานการณ์ผ่อนคลายความตึงเครียดในบริบทโลกและบริบทอินโดจีนที่สร้างผลกระทบให้กับทำให้ไทยตกอยู่ในสถานะอนาธิปไตย ได้แก่ ปัญหาการคุกคามของลัทธิคอมมิวนิสต์ ที่มาจากพรรคคอมมิวนิสต์แห่งประเทศไทย กองทัพของเวียดนามที่สนับสนุนสหภาพโซเวียต พรรคคอมมิวนิสต์แห่งประเทศไทย และพรรคคอมมิวนิสต์มลายา (โจรจีนคอมมิวนิสต์มลายา) การเคลื่อนไหวและปฏิบัติการทางการเมืองของลัทธิคอมมิวนิสต์ได้ก่อให้เกิดผลและผลกระทบต่อความมั่นคงของชาติไทยในด้านต่าง ๆ ได้แก่ ด้านการเมือง ด้านเศรษฐกิจ และด้านสังคมเป็นอย่างมาก การดำเนินการยุทธศาสตร์สามารถแก้ปัญหาต่าง ๆ ดังกล่าวได้ รวมถึงสามารถเพิ่มพูนความมั่นคงของชาติในลักษณะผลประโยชน์แห่งชาติได้

### ยุทธศาสตร์ชาติของรัฐไทยต่อจีนในยุคผ่อนคลายความตึงเครียด

การศึกษายุทธศาสตร์ชาติของรัฐไทยต่อจีนในยุคผ่อนคลายความตึงเครียดในช่วงปี พ.ศ. 2521– พ.ศ. 2531 (ค.ศ. 1978– ค.ศ. 1988) ยังไม่มีการนำองค์ความรู้ทางด้านยุทธศาสตร์มาใช้ในการดำเนินการด้านการรักษาและการเพิ่มพูนผลประโยชน์แห่งชาติ อาจเป็นการดำเนินการตามองค์ความรู้ที่มีอยู่ในยุคนั้น ดังนั้น การนำเสนอยุทธศาสตร์ชาติของรัฐไทยต่อจีนในยุคผ่อนคลายความตึงเครียดเป็นการนำเสนอแง่มุมของการดำเนินการที่สำคัญในด้านต่าง ๆ ของรัฐไทยที่มีต่อจีนที่มีส่วนคล้ายหรือเหมือนการดำเนินการทางยุทธศาสตร์ โดยที่อนุโลมว่าการดำเนินการเหล่านั้นคือการดำเนินการทางยุทธศาสตร์ และเพื่อเป็นการนำเสนอที่ให้เกิดการเข้าใจที่ง่ายจึงขอใช้คำว่า “ไทย” แทนคำว่า “รัฐไทย” และใช้ “จีน” แทนคำว่า “สาธารณรัฐประชาชนจีน” โดยจะนำเสนอรายละเอียดของยุทธศาสตร์ชาติของรัฐไทยต่อจีน ได้แก่ การกำหนดวาระนโยบายชาติ องค์ประกอบของยุทธศาสตร์ชาติ และความมั่นคงแห่งชาติหลังการดำเนินการทางยุทธศาสตร์ โดยมียุทธศาสตร์ย่อย 3 ยุทธศาสตร์ ได้แก่ ยุทธศาสตร์การสถาปนาความสัมพันธ์ทางการทูต

ยุทธศาสตร์ความร่วมมือทางการเมืองและหุ้นส่วนทางการทหาร และยุทธศาสตร์การเสด็จเยือน  
สาธารณรัฐประชาชนจีนของราชวงศ์ไทย

### ยุทธศาสตร์การสถาปนาความสัมพันธ์ทางการทูต

การกำหนดวาระนโยบายชาติ

การกำหนดวาระนโยบายชาติและถ่ายทอดเป็นยุทธศาสตร์การสถาปนาความสัมพันธ์  
ทางการทูต เกิดขึ้นจากกระแสการกำหนดวาระนโยบาย (Stream) ได้แก่ กระแสปัญหา (Problem  
stream) กระแสการเมือง (Political stream) และกระแสนโยบาย (Policy stream) โดยทั้ง 3 กระแส  
เป็นอิสระต่อกันที่ต้องมารวมบรรจบกันอย่างพร้อมเพรียง โดยมีรายละเอียด ดังนี้

กระแสปัญหา

กระแสปัญหา เป็นกระแสที่เน้นไปที่ความสนใจของประชาชนและของผู้กำหนด  
นโยบาย เป็นปัญหาสังคมที่เฉพาะเจาะจงลงไปสู่ประเด็นปัญหาใดปัญหาหนึ่งโดยเฉพาะ โดย  
ประเด็นปัญหานั้น ๆ จะต้องกำหนดค่านิยมหรือคำจำกัดความของประเด็นปัญหานั้น ๆ หลังจาก  
ได้มีการนำประเด็นปัญหาดังกล่าวมากำหนดเป็นวาระนโยบายเพื่อหาทางแก้ไขปัญหาที่เกิดขึ้นและ  
การพิจารณาควรให้ความสนใจในวิธีการแก้ปัญหาที่มีหลากหลายวิธีการ  
หลายกระบวนการอาจทำได้โดยการติดตามข้อมูลทางสังคมโดยทั่วไปแล้ว ประเด็นปัญหาที่นำมา  
กำหนดค่านิยมหรือคำจำกัดความนั้นส่วนใหญ่ดำเนินการในรูปแบบของค่านิยมที่อาจเป็นค่านิยม  
ในลักษณะเชิงอนุรักษ์นิยมหรือเชิงเสรีนิยมก็ได้กระแสปัญหาได้แก่ ช่วงเวลาที่ปัญหาได้รับความ  
สนใจ การนิยามปัญหา และผลตอบรับจากการศึกษาปัญหา (Kington, 2003) ดังนั้นกระแสปัญหาที่  
ทำให้เกิดเป็นการกำหนดวาระนโยบายชาติและถ่ายทอดเป็นยุทธศาสตร์การสถาปนาความสัมพันธ์  
ทางการทูต อาจเกิดขึ้นจากกระแสปัญหา ดังนี้

การได้รับชัยชนะของฝ่ายลัทธิคอมมิวนิสต์ในอินโดจีนมีผลทำให้ไทยหวาดกลัวอิทธิพล  
ลัทธิคอมมิวนิสต์

หลังจากที่เวียดนามเหนือและเวียดนามใต้ได้ทำสงครามมาเป็นเวลานาน จนในที่สุด  
เวียดนามเหนือได้รับชัยชนะต่อเวียดนามใต้ สามารถยึดอำนาจจากรัฐบาลเวียดนามใต้ได้สำเร็จเมื่อ  
วันที่ 30 เมษายน พ.ศ. 2518 (ค.ศ. 1975) และรวมดินแดนเวียดนามเหนือและใต้ให้เป็นประเทศ  
เดียวกันภายใต้การปกครองของคอมมิวนิสต์อย่างเป็นทางการเมื่อวันที่ 2 กรกฎาคม พ.ศ. 2519  
(ค.ศ. 1976) รวมถึงฝ่ายเขมรคอมมิวนิสต์ในกัมพูชาก็ยึดอำนาจจากรัฐบาลลอนนอล และสถาปนา  
ประเทศโดยใช้นามว่า กัมพูชาประชาธิปไตยเมื่อวันที่ 17 เมษายน พ.ศ. 2518 (ค.ศ. 1975) ต่อมาใน  
วันที่ 2 ธันวาคม พ.ศ. 2518 (ค.ศ. 1975) ขบวนการคอมมิวนิสต์ในลาวก็สามารถกุมอำนาจโดย

สมบูรณในลาวและเปลี่ยนประเทศจากราชอาณาจักรลาวเป็นสาธารณรัฐประชาธิปไตยประชาชนลาวซึ่งปกครองในระบบคอมมิวนิสต์การเปลี่ยนแปลงในภูมิภาคอินโดจีน โดยเฉพาะลาวและกัมพูชา ทำให้ไทยขาดรัฐกันชน โดยต้องเผชิญหน้าโดยตรงกับกลุ่มประเทศเพื่อนบ้านที่มีอุดมการณ์และระบบการเมืองและเศรษฐกิจที่เป็นระบบสังคมนิยมคอมมิวนิสต์แต่ไทยนั้นปกครองโดยระบอบเสรีนิยมประชาธิปไตย (ชวลิต ยงใจยุทธ, สัมภาษณ์, 15 กันยายน 2558) ทำให้ไทยเกิดสภาวะอนาธิปไตยอย่างหลีกเลี่ยงไม่ได้ ดังนั้นเพื่อสร้างการดุลแห่งอำนาจกับเวียดนาม ลาว และกัมพูชา จึงมีความจำเป็นต้องเลือกเข้าข้างรัฐที่เข้มแข็งอย่างจีน เพื่อรักษาความมั่นคงของไทยในอนาคต

#### วิกฤตราคาน้ำมันในประเทศ

ซึ่งเกิดจากการขึ้นราคาน้ำมันของกลุ่มประเทศที่ผลิตน้ำมัน (OPEC) สงครามระหว่างอิสราเอลกับอียิปต์ในปี พ.ศ. 2516 (ค.ศ. 1973) ทำให้กลุ่มประเทศอาหรับ ซึ่งเป็นสมาชิกส่วนใหญ่ของกลุ่มประเทศผู้ผลิตน้ำมัน ใช้น้ำมันเป็นเครื่องมือในการกดดันประชาคมโลก โดยเฉพาะอย่างยิ่งสหรัฐอเมริกาและประเทศในยุโรปตะวันตกที่ให้การสนับสนุนอิสราเอล โดยจำกัดปริมาณการผลิตน้ำมัน ส่งผลให้ราคาน้ำมันในตลาดโลกเพิ่มสูงมากขึ้น ซึ่งไทยไม่มีแหล่งผลิตน้ำมันดิบเป็นของตนเอง และต้องใช้น้ำมันในด้านอุตสาหกรรมเป็นจำนวนมาก ไทยจึงได้รับผลกระทบจากวิกฤตน้ำมันเป็นอย่างมาก ทำให้ไทยต้องพยายามหาซื้อน้ำมันจากแหล่งใหม่ ๆ ในโลกรวมถึงพยายามที่จะซื้อน้ำมันจีนด้วย (จุลชีพ ชินวโรฒ, สัมภาษณ์, 8 ตุลาคม 2558) ดังนั้น ทำให้ไทยเกิดสภาวะอนาธิปไตยอย่างหลีกเลี่ยงไม่ได้ ไทยจึงมีความต้องการที่จะพึ่งพิงเงินในการแก้ไขวิกฤตน้ำมันในประเทศเป็นอย่างมาก

#### กระแสการเมือง

กระแสการเมืองเป็นกระแสที่ฝ่ายการเมืองหรือรัฐบาลเป็นฝ่ายกำหนดปัญหาโดยมีประเด็นของปัญหาที่ควรจะได้รับแก้ไขอยู่แล้วประเด็นปัญหาจะก่อตัวหรือได้รับการกำหนดขึ้นมาโดยเป็นผลมาจากการปฏิสัมพันธ์ของพลังอำนาจที่สำคัญต่าง ๆ ในสังคม เช่น ความรู้สึกของประชาชนในชาติอำนาจอิทธิพลของกลุ่มผลประโยชน์และการเคลื่อนไหวหรือการเปลี่ยนแปลงของรัฐบาลประเด็นปัญหาที่ก่อตัวขึ้นมาและได้รับความเห็นพ้องร่วมกันโดยส่วนใหญ่เกิดจากการต่อรองระหว่างผู้ที่มีส่วนร่วมในการก่อตัวของปัญหา ดังนั้นกระแสการเมืองได้แก่อารมณ์ความรู้สึกของประชาชน สภาพการณ์ของรัฐบาล และความเคลื่อนไหวของกลุ่มผลประโยชน์ (Kingdon, 2003) กระแสการเมืองที่ทำให้เกิดเป็นการกำหนดวาระนโยบายชาติและถ่ายทอดเป็นยุทธศาสตร์การสถาปนาความสัมพันธ์ทางการทูต อาจเกิดขึ้นจากกระแสการเมือง ดังนี้

### รัฐบาลสหรัฐอเมริกายุติการช่วยเหลือรัฐบาลไทย

จากการสัมภาษณ์ มนูญกฤต รูปขจร (สัมภาษณ์, 5 ตุลาคม 2558) พบว่า ไทยเป็นพันธมิตรและพึ่งพิงสหรัฐอเมริกาอย่างเต็มที่ ซึ่งไทยได้ส่งทหารไปร่วมรบกับสหรัฐอเมริกาหลายครั้งทั้งสงครามเกาหลีและสงครามเวียดนามสหรัฐอเมริกาซึ่งเป็นมหาอำนาจที่มีพลังอำนาจทางทหาร และมีอิทธิพลมากที่สุดในเอเชียตะวันออกเฉียงใต้ภายหลังสงครามโลกครั้งที่ 2 มีภาระที่จะต้องให้การสนับสนุนรัฐบาลเวียดนามใต้ตามยุทธศาสตร์ป้องกันไกลบ้าน (Forward strategy) ของสหรัฐอเมริกาเอง ในช่วงปี พ.ศ. 2503-2513 (ค.ศ. 1960-1970) เพื่อต่อต้านเวียดนามเหนือและแนวร่วมปลดปล่อยแห่งชาติเวียดนามใต้ (เวียดกง) ซึ่งช่วงหลังตั้งแต่ปีพ.ศ. 2513 (ค.ศ. 1970) สหรัฐอเมริกาไม่ได้รับการสนับสนุนจากประชาชนในประเทศตนในการทำสงครามเวียดนาม รวมถึงถูกต่อต้านและประท้วงจากประชาชนในประเทศต่าง ๆ เกือบทุกมุมโลก ทำให้สหรัฐอเมริกาจึงรู้สึกว่าจะไม่สามารถจะได้รับความชัยชนะในสงครามเวียดนามได้ สหรัฐอเมริกาจึงเริ่มเจรจากับเวียดนามเหนือเพื่อยุติสงครามหลังจากเจรจาสันติภาพที่ปารีสในปี พ.ศ. 2516 (ค.ศ. 1973) ระหว่างนายเฮนรี คิสซิงเจอร์ กับนายเลดึกโท จากเวียดนามเหนือ สหรัฐอเมริกาก็เริ่มถอนทหารออกจากเวียดนามใต้ในปีพ.ศ. 2513 (ค.ศ. 1970) และถอนกำลังด้านการทหารออกจากเวียดนามใต้หมด เมื่อเดือนมีนาคม พ.ศ. 2516 (ค.ศ. 1973) และเมื่อเวียดนามเหนือยึดเวียดนามใต้ได้ในปี พ.ศ. 2518 (ค.ศ. 1975) สงครามเวียดนามจึงยุติลง ซึ่งส่วนใหญ่สหรัฐอเมริกา ได้ถอนกำลังทหารที่เป็นทหารกองหนุนกลับสู่ประเทศตน ส่วนทหารประจำการให้ไปประจำการที่ฟิลิปปินส์แทน อิทธิพลของสหรัฐอเมริกาในภูมิภาคเอเชียตะวันออกเฉียงใต้ลดลงอย่างมากหลังจากปี พ.ศ. 2518 (ค.ศ. 1975) ดังนั้นรัฐบาลไทยในฐานะที่เคยพึ่งพิงสหรัฐอเมริกาไม่สามารถพึ่งพิงได้อีกต่อไป ทำให้ไทยเกิดสภาวะอนาธิปไตยอย่างหลีกเลี่ยงไม่ได้ รัฐบาลไทยจึงต้องการหารัฐบาลแห่งรัฐที่เข้มแข็งในการพึ่งพิงและสร้างการดูแลแห่งอำนาจกับเวียดนาม จีนจึงเป็นเป้าหมายเชิงยุทธศาสตร์ที่สำคัญของไทย

### การปรับความสัมพันธ์ระหว่างจีนกับสหรัฐอเมริกา

เนื่องด้วยจีนหวาดระแวงสหภาพโซเวียตเป็นอย่างมาก ทำให้ผู้นำจีนต้องการหาประเทศมหาอำนาจมาเป็นพันธมิตรเพื่อสร้างการดูแลแห่งอำนาจต่อสหภาพโซเวียตช่วงปี พ.ศ. 2503-2513 (ค.ศ. 1960-1970) นั้นจีนยังเป็นรองสหภาพโซเวียตทางด้านพลังอำนาจทางการทหาร ประกอบกับสหรัฐอเมริการู้สึกว่าไม่อาจจะเลยจีนได้อีกต่อไปในด้านความร่วมมือทางยุทธศาสตร์ และเห็นผลประโยชน์ร่วมกันทางด้านยุทธศาสตร์ในการปรับความสัมพันธ์กับจีน ดังนั้นจีนเริ่มติดต่อสร้างความสัมพันธ์ทางการทูตกับสหรัฐอเมริกาโดยการเชิญทีมปิงปองสหรัฐอเมริกาไปร่วมแข่งขันในจีน และสหรัฐอเมริกาสนองตอบด้วยการส่งทีมปิงปองไปจีนในปี พ.ศ. 2514 (ค.ศ. 1971) การทูตปิงปอง (Ping Pong Diplomacy) ทำให้จีนพบว่าสหรัฐอเมริกาสันใจที่จะเจรจาเปิดสัมพันธ์ทางการ

ทูตกับจีน ซึ่งนำไปสู่การเยือนจีนอย่างลับ ๆ ของดร.เฮนรี คิสซิงเจอร์ (Henry Kissinger) ที่ปรึกษา  
ด้านความมั่นคงของนิกสัน ซึ่งเป็นประธานาธิบดีแห่งสหรัฐอเมริกา เมื่อเดือนกรกฎาคม พ.ศ. 2514  
(ค.ศ. 1971) ต่อมาในวันที่ 27 กุมภาพันธ์ พ.ศ. 2515 (ค.ศ. 1972) นายริชาร์ด มิลเฮาส์  
นิกสัน ประธานาธิบดีสหรัฐอเมริกาเดินทางไปเยือนจีน และสหรัฐอเมริกากับจีนได้ออกแถลงการณ์  
ร่วมที่เซี่ยงไฮ้ (จูชี่ฟ ชินวรโรณ, สัมภาษณ์, 8 ตุลาคม 2558) ทำให้เกิดการปรับความสัมพันธ์คู่  
ปรกติระหว่างจีนกับสหรัฐอเมริกา ส่งผลต่อโครงสร้างระบบระหว่างประเทศในระดับโลกและ  
ระดับภูมิภาค ซึ่งส่งผลกระทบต่อการดำเนินการด้านต่าง ๆ ของรัฐบาลไทยเนื่องด้วยสหรัฐอเมริกา  
ยุติการสนับสนุนไทย ส่วนจีนเป็นผู้นำในลัทธิคอมมิวนิสต์ ดังนั้น ทำให้รัฐบาลไทยหวาดกลัวใน  
การที่จีนให้การสนับสนุนกัมพูชาในการรุกรานไทย และไทยไม่ได้รับการสนับสนุนจาก  
สหรัฐอเมริกาแล้วจีนจึงไม่ต้องกังวลในการดำเนินการใด ๆ กับไทย

รัฐบาลเปลี่ยนจากรัฐบาลเผด็จการทหารเป็นรัฐบาลพลเรือน

เนื่องจาก กลุ่มนักศึกษา ปัญญาชน และประชาชน มีบทบาทในการเรียกร้องการปกครอง  
ในระบอบประชาธิปไตย จนนำไปสู่เหตุการณ์ 14 ตุลาคม พ.ศ. 2516 (ค.ศ. 1973) ที่ทหารใช้กำลัง  
ปราบปรามขบวนการนักศึกษาอย่างรุนแรง จนส่งผลให้ผู้นำทางการเมืองของไทยที่เป็นทหารและ  
ครองอำนาจมานานต้องหมดอำนาจลง\* โดยต้องลี้ภัยออกนอกประเทศ และได้มีรัฐบาลชั่วคราวโดย  
เป็นรัฐบาลพลเรือน ซึ่งนายสัญญา ธรรมศักดิ์ เป็นนายกรัฐมนตรี ในระยะเวลาสั้น ๆ การ  
เปลี่ยนแปลงทางการเมืองเปิดโอกาสให้การติดต่อระหว่างไทยกับจีนพัฒนาไปสู่การเจรจาใน  
ระดับสูงระหว่างไทยกับจีน

---

\* จอมพล ถนอม กิตติขจรเป็น อดีตนายกรัฐมนตรีนคนที่ 10 ของประเทศไทย ผู้บัญชาการทหารบก  
รัฐมนตรีว่าการกระทรวงกลาโหม และ รัฐมนตรีว่าการกระทรวงการต่างประเทศ ผู้ซึ่งเป็นหัวหน้าคณะรัฐบาลใน  
เหตุการณ์ วันที่ 14 ตุลาคม พ.ศ. 2516 (ค.ศ. 1973) ซึ่งเป็นเหตุการณ์การประท้วงของ นิสิต นักศึกษา และ  
ประชาชน โดยในเหตุการณ์ ทหารได้ใช้อาวุธสงครามเข้าปราบปรามนักศึกษาประชาชนที่ชุมนุมเรียกร้อง  
รัฐธรรมนูญ จนทำให้มีผู้เสียชีวิตเป็นจำนวนมาก เป็นผลให้ จอมพล ถนอม กิตติขจร ต้องประกาศลาออกจาก  
ตำแหน่ง และเดินทางออกจากประเทศ พร้อมกับ จอมพล ประภาส จารุเสถียร และ พ.อ.ณรงค์ กิตติขจร ภายหลัง  
เหตุการณ์ จอมพล ถนอม กิตติขจร ก็ได้เดินทางกลับ แล้ววชเป็นพระสามเณร เป็นฆราวาสไปสูการ ขับไล่ ของ  
นักศึกษารวมศาสตร์ จนโยงไปสูเหตุการณ์ 6 ตุลาปี 2519 ทำให้มีผู้บาดเจ็บ เสียชีวิต และสูญหายจำนวนมาก  
จอมพล ถนอม กิตติขจร เคยดำรงตำแหน่งนายกรัฐมนตรี ถึง 4 สมัย เป็นระยะเวลาถึง 10 ปี 6 เดือนเศษ และนับ  
จากการเปลี่ยนการปกครองในปี พ.ศ. 2475 (ค.ศ. 1932) เป็นต้นมา นายทหารที่มาจากคณะราษฎรที่ครอง  
ยศจอมพลสายทหารบก มีด้วยกัน 7 คน จอมพลถนอมเป็นคนี่ 6 จอมพลประภาส จารุเสถียรเป็นคนี่ 7 แต่ผู้ที่มี  
อายุยืนที่สุด คือจอมพลถนอม จึงกลายเป็น "จอมพลคนสุดท้าย"



### กระแสนโยบาย

กระแสนโยบายเป็นกระแสเกี่ยวกับการกำหนดระเบียบวาระ (Agendas) การตัดสินใจ หรือเป็นการกำหนดรายละเอียดทางเลือก (Alternatives) ที่ใช้ในการตัดสินใจโดยผู้ที่มีส่วนในการ กำหนดระเบียบวาระหรือทางเลือกที่ใช้สำหรับการตัดสินใจให้กับผู้กำหนดนโยบายนั้นส่วนใหญ่ จะเป็นผู้อยู่เบื้องหลัง (Hidden cluster) เช่น นักวิชาการ นักวิจัย นักรัฐประศาสนศาสตร์ ที่ปรึกษา สำนักงบประมาณ และกลุ่มผลประโยชน์ต่าง ๆ เป็นต้น ดังนั้น กระแสนโยบายได้แก่ การพัฒนา ของทางเลือกเพื่อรองรับการแก้ไขปัญหา เช่น กฎหมาย และเทคโนโลยี เป็นต้น (Kingdon, 2003) กระแสนโยบายที่ทำให้เกิดเป็นการกำหนดวาระนโยบายชาติและถ่ายทอดเป็นยุทธศาสตร์การ สถาปนาความสัมพันธ์ทางการทูต อาจเกิดขึ้นจากกระแสนโยบาย ดังนี้

การเปลี่ยนแปลงทางโครงสร้างระหว่างประเทศทั้งในระดับโลกและระดับภูมิภาค  
กระทบต่อไทย

ผู้อยู่เบื้องหลังหลายฝ่ายอาจมีความเห็นที่ตรงกันที่ว่า จีนได้เปลี่ยนแปลงการปกครองเป็น ระบอบคอมมิวนิสต์ ในวันที่ 1 ตุลาคม พ.ศ. 2492 (ค.ศ. 1949) จีนรู้สึกที่ตนเองถูกกีดกันจาก ประชาคมโลกและต้องการการยอมรับจากประชาคมโลก ความแตกต่างทางด้านอุดมการณ์ทาง การเมืองของระบอบคอมมิวนิสต์นิยม และระบอบเสรีนิยม ทำให้โลกแบ่งออกเป็น 2 ค่าย คือ ค่าย โลกคอมมิวนิสต์และค่ายโลกเสรีความหวาดระแวงระหว่างประเทศมหาอำนาจที่ต่างอุดมการณ์กับ ประเทศในทั้งค่ายโลกคอมมิวนิสต์และค่ายโลกเสรี ทำให้ความสัมพันธ์ระหว่างประเทศเกิดความ ตึงเครียดขึ้น อย่างไรก็ตามในช่วงเวลาต่อมาได้มีการเปลี่ยนแปลงทางโครงสร้างระหว่างประเทศทั้ง ในระดับโลกและระดับภูมิภาคขึ้นหลายประการ ซึ่งส่งผลกระทบต่อความสัมพันธ์ระหว่างไทยกับ จีน เช่น การเปลี่ยนแปลงโครงสร้างความสัมพันธ์ระหว่างมหาอำนาจทั้งสาม คือ สหรัฐอเมริกา สหภาพโซเวียต และจีน และการเปลี่ยนแปลงในระดับภูมิภาคอินโดจีนที่มีผลกระทบกับไทยดังนั้น การเปลี่ยนแปลงทางโครงสร้างระหว่างประเทศที่สำคัญที่เป็นเหตุให้ไทยได้เกิดภาวะอนาธิปไตย อยู่หลายครั้งในช่วงสงครามเย็นการเปลี่ยนแปลงโครงสร้างระหว่างประเทศเป็นสิ่งที่ควบคุมรัฐ กำกับรัฐและเป็นสิ่งที่รัฐไม่สามารถหลีกเลี่ยงได้ รวมถึงเป็นเครื่องขัดขวางความร่วมมือที่เกิดขึ้น ระหว่างรัฐ รวมถึงเมื่อความสัมพันธ์ระหว่างมหาอำนาจเปลี่ยนแปลง จะทำให้ดุลแห่งอำนาจก็จะ เปลี่ยนแปลงตามไปด้วย (Waltz, 1979) ดังนั้นการเปลี่ยนแปลงความสัมพันธ์ ระหว่างมหาอำนาจ โดยเฉพาอย่างยิ่งจีนกับสหภาพโซเวียต เป็นปัจจัยหนึ่งในการเปลี่ยนแปลงทางการเมืองภายใน ของรัฐต่าง ๆ ในโลก ซึ่งแต่เดิมนั้นจีนกับสหภาพโซเวียตเป็นพันธมิตรร่วมอุดมการณ์ลัทธิ คอมมิวนิสต์ และมีความสัมพันธ์ที่ใกล้ชิด แต่ต่อมาได้มีความขัดแย้งกันในการตีความหมาย ของแนวทางการใช้ระบอบคอมมิวนิสต์ที่ต่างกัน และมีผลประโยชน์ที่ขัดแย้งกันในการพัฒนา

อาวุธนิวเคลียร์ และการแข่งขันกันเป็นผู้นำของค่ายโลกคอมมิวนิสต์ทั้ง 2 ประเทศจึงแตกแยกกัน ตั้งแต่ปี พ.ศ. 2503 (ค.ศ. 1960) ความขัดแย้งระหว่างทั้ง 2 ประเทศได้ทวีความรุนแรงขึ้นเมื่อ สหภาพโซเวียตส่งกำลังทหารกว่า 40 กองพล (จูลชีฟ ชินวรโร, สัมภาษณ์, 8 ตุลาคม 2558) ประชิดพรมแดนจีนถึงขั้นเกิดการปะทะกันตามแนวแม่น้ำอุซซูรี (Ussuri River) บริเวณอามูร์ (Amur River) และบริเวณชายแดนตะวันตกเฉียงเหนือในรัฐซินเกียง เมื่อปี พ.ศ. 2512 (ค.ศ. 1969) ซึ่งกั้นพรมแดนของทั้ง 2 ประเทศ รวมถึงสหภาพโซเวียตใช้พลังอำนาจทางทหารเข้ารุกรานเชโกสโลวาเกียในปี พ.ศ. 2511 (ค.ศ. 1968) โดยอ้างความชอบธรรมของหลักการเบรชเนฟ (Brezhnev doctrine) จึงทำให้จีนหวาดระแวงและหวั่นเกรงว่าสหภาพโซเวียตอาจคุกคามและรุกรานจีนได้ (จูลชีฟ ชินวรโร, 2558, สัมภาษณ์, 8 ตุลาคม) รวมถึงสหรัฐอเมริกาซึ่งอ่อนกำลังลงจากการทำสงครามเวียดนามจึงลดระดับการป้องกันภัยคุกคามจากสหรัฐอเมริกาลง และเพิ่มระดับการป้องกันภัยคุกคามจากสหภาพโซเวียตมากขึ้นซึ่งจีนเกรงว่าสหภาพโซเวียตจะปิดล้อมตนตามแผนสร้างควมมั่นคงร่วมกันในเอเชีย (Asian collective Security) ของระชนาธิปไตยเบรชเนฟ ซึ่งในช่วงปี พ.ศ. 2503-2516 (ค.ศ. 1960-1973) (จูลชีฟ ชินวรโร, สัมภาษณ์, 8 ตุลาคม 2558)

การยอมรับจากประชาคมโลกในการเข้าเป็นสมาชิกขององค์การสหประชาชาติของจีนมีผลที่ทำให้ไทยต้องเปลี่ยนท่าทีต่อจีน

จีนต้องการการยอมรับจากประชาคมโลกและคิดว่าตนเองน่าจะเป็นตัวแทนในสหประชาชาติมากกว่าสาธารณรัฐจีน (ไต้หวัน) แต่จีนก็ถูกขัดขวางการเข้าร่วมโดยสหรัฐอเมริกา แต่เมื่อจีนสร้างความสัมพันธ์ทางการทูตกับสหรัฐอเมริกา รวมถึงประเทศในแถบแอฟริกาทำให้การสนับสนุนจีน ทำให้จีนได้รับคะแนนเสียงข้างมากให้เข้าไปเป็นผู้แทนของจีน แทนที่ไต้หวันในองค์การสหประชาชาติเมื่อเดือนตุลาคม พ.ศ. 2514 (ค.ศ. 1971) ซึ่งนับเป็นจุดเปลี่ยนที่สำคัญทางบทบาทของจีนในระดับโลก การเข้าไปเป็นสมาชิกขององค์การสหประชาชาติทำให้จีนใช้สหประชาชาติทั้งสมาชิกใหญ่และคณะมนตรีความมั่นคงเป็นเครื่องมือสำหรับปรับความสัมพันธ์กับประเทศต่าง ๆ ในโลก (จูลชีฟ ชินวรโร, สัมภาษณ์, 8 ตุลาคม 2558) ดังนั้น เมื่อจีนได้รับการยอมรับจากประชาคมโลก ไทยจึงลดความหวาดระแวงการขยายอิทธิพลของลัทธิคอมมิวนิสต์โดยการทำสงครามจากจีนลง เพราะมั่นใจว่าจีนจะไม่ดำเนินการใด ๆ ด้วยความรุนแรงต่อไทยอย่างแน่นอน

#### องค์ประกอบทางยุทธศาสตร์

ในส่วนนี้เป็นการนำเสนอองค์ประกอบทางยุทธศาสตร์ได้แก่ วัตถุประสงค์ หนทางหรือวิธีการปฏิบัติ และทรัพยากรหรือเครื่องมือ ของยุทธศาสตร์การสถาปนาความสัมพันธ์ทางการทูต โดยมีรายละเอียดดังนี้

### วัตถุประสงค์

การเปลี่ยนแปลงทางโครงสร้างระบบระหว่างประเทศที่สำคัญดังกล่าว ได้แก่ ความขัดแย้งระหว่างจีนกับสหภาพโซเวียต การปรับความสัมพันธ์ระหว่างจีนกับสหรัฐอเมริกา การเข้าเป็นสมาชิกขององค์การสหประชาชาติของจีน การขึ้นราคาน้ำมันของกลุ่มประเทศที่ผลิตน้ำมัน สหรัฐอเมริกาลดบทบาทเชิงยุทธศาสตร์ในเอเชียตะวันออกเฉียงใต้ลง การได้รับชัยชนะของฝ่ายลัทธิคอมมิวนิสต์ในอินโดจีน และการก้าวมาเป็นผู้นำเงินของนายเติ้ง เสี่ยวผิง อาจเป็นสาเหตุทำให้ไทยเล็งเห็นช่องทางในการสร้างความสัมพันธ์กับจีน โดยการให้ “ยุทธศาสตร์การสถาปนาความสัมพันธ์ทางการทูต” ซึ่งอาจมีวัตถุประสงค์ทางยุทธศาสตร์ ก็คือ การรักษาความมั่นคงของชาติไทยไว้ด้วยเอกราช และอธิปไตยโดยการสร้างความสัมพันธ์ทางการทูตกับจีนด้วยการเลือกเข้าข้างจีนซึ่งมีความเข้มแข็งทางการทหาร และด้านเศรษฐกิจ เพื่อรักษาความมั่นคงของชาติไทยไว้และวัตถุประสงค์ทางยุทธศาสตร์ เพื่อการดุลแห่งอำนาจกับรัฐมหาอำนาจ ได้แก่ สหรัฐอเมริกาและสหภาพโซเวียต รวมถึงวัตถุประสงค์ทางยุทธศาสตร์ เพื่อ ป้องกันภัยคุกคามจากกลุ่มประเทศโลกคอมมิวนิสต์ในภูมิภาคอินโดจีน ได้แก่ เวียดนาม กัมพูชา และลาว ซึ่งในลักษณะนี้จะตรงกับทฤษฎีดุลแห่งอำนาจแบบสังคมนิยมใหม่ ของ วอลท์ซ (Waltz, 1947)

ที่อธิบายไว้โดยสรุปว่า เมื่อระบบโครงสร้างระหว่างประเทศเปลี่ยนแปลงไป โดยเฉพาะกับมหาอำนาจโลก ซึ่งมหาอำนาจจะดูแลจัดการระบบความสัมพันธ์ระหว่างประเทศถ้าหากว่ามหาอำนาจเปลี่ยนแปลงดุลแห่งอำนาจก็จะเปลี่ยนแปลงตามไปด้วยซึ่งระบบจะมีความเสถียรก็ต่อเมื่ออยู่ในสถานะอนาธิปไตยโดยมีระบบดุลแห่งอำนาจคอยควบคุมคั้งนั้นเมื่อไทยอยู่ในสถานะอนาธิปไตย ซึ่งไทยเกิดความโดดเดี่ยว (สหรัฐอเมริกาเลิกให้การช่วยเหลือไทย) พบสถานะน่ารังเกียจ ชั่วร้าย (ไทยเกรงกลัวต่ออิทธิพลของประเทศโลกคอมมิวนิสต์ โดยเฉพาะเวียดนาม) แร้นแค้น และขาดแคลน (ไทยขาดแคลนน้ำมันสำหรับใช้ในภาคอุตสาหกรรมเป็นอย่างมาก)

### หนทางหรือวิธีการปฏิบัติ และทรัพยากรหรือเครื่องมือ

หนทางหรือวิธีการปฏิบัติและการใช้ทรัพยากรหรือเครื่องมือสำหรับยุทธศาสตร์การสถาปนาความสัมพันธ์ทางการทูตกับจีนนั้น ต้องนำเสนอคู่กันเนื่องจากการดำเนินการตามหนทางหรือวิธีการปฏิบัติในเชิงยุทธศาสตร์มีการใช้หนทางหรือวิธีการหลากหลายช่องทาง ซึ่งในแต่ละช่องทางหรือวิธีการจะต้องใช้ทรัพยากรหรือเครื่องมือที่อาจเหมือนกันหรือแตกต่างกันก็ได้ ในการกำหนดยุทธศาสตร์จะต้องกำหนดประเภทและระดับของทรัพยากรเท่าที่จำเป็นในการสนับสนุนแนวความคิดหรือหนทางหรือวิธีการปฏิบัติของยุทธศาสตร์ ในยุทธศาสตร์นั้นทรัพยากรสามารถเป็นสิ่งที่มีความหรือไม่มีตัวตนก็ได้ ตัวอย่างเช่น สิ่งที่มีความตัวตน ประกอบไปด้วย กำลังพล ประชาชน อุปกรณ์ เครื่องมือ เงิน และสิ่งอำนวยความสะดวกต่าง ๆ ส่วนสิ่งที่ไม่มีความตัวตน ประกอบไปด้วย

ความคิดที่จะทำบางสิ่งบางอย่าง ความกล้าหาญ หรือสติปัญญา (Yarger, 2006) นอกจากพลังอำนาจแห่งชาติดังกล่าวแล้ว องค์ประกอบของพลังอำนาจเป็นแหล่งหรือเครื่องมือหรือทรัพยากร ที่ถูกใช้เพื่อส่งเสริมหรือเพื่อผลประโยชน์ชาติหรือของกลุ่ม (Yarker, 2006) แม้แต่ในการสงครามจะต้องบูรณาการใช้องค์ประกอบของพลังอำนาจแห่งชาติ ด้านการทูต ข่าวดสาร ข้อมูล การทหารและเศรษฐกิจ (Diplomatic, Information, Military, Economic: DIME) ซึ่งที่จริงแล้วการบูรณาการพลังอำนาจดังกล่าวอย่างได้ผลอาจจะป้องกันการเกิดสงครามได้ (Krenson, 2012) ดังนั้น เพื่อความครบถ้วนและให้เกิดการนำเสนอที่ต่อเนื่องเข้าใจง่าย จึงมีความจำเป็นต้องนำเสนอหนทางหรือวิธีการปฏิบัติควบคู่กับการนำเสนอทรัพยากรหรือเครื่องมือ โดยมีรายละเอียดดังนี้

#### การเปิดความสัมพันธ์กับจีน

ประเทศไทยเริ่มปรับนโยบายต่างประเทศก่อนที่จีนจะเข้าเป็นสมาชิกขององค์การสหประชาชาติในปี พ.ศ. 2514 (ค.ศ. 1971) โดยรัฐบาลที่มีจอมพล ถนอม กิตติขจร เป็นนายกรัฐมนตรีในขณะนั้น ซึ่งไทยได้ใช้การทูตเป็นเครื่องมือ ในการดำเนินการตามหนทางหรือวิธีการปฏิบัติ ในการเปิดความสัมพันธ์กับจีนซึ่งไทยได้มอบหมายให้ พ.อ.(พิเศษ) ดร.ถนัด คอมันตร์รัฐมนตรีว่าการกระทรวงการต่างประเทศในขณะนั้นทำหน้าที่การทูตกับทางจีน โดยได้พยายามติดต่อกับจีนในช่วงปี พ.ศ. 2513-2514 (ค.ศ. 1970-1971) ซึ่งเป็นช่วงที่สหรัฐอเมริกายุติสงครามเวียดนามและเริ่มที่เปลี่ยนท่าทีกับไทยโดยเริ่มที่ลดให้ความช่วยเหลือไทยในด้านต่าง ๆ โดยผ่านประเทศที่ 3 เช่น ยูโกสลาเวีย และสวีเดน (จุลชีพ ชินวรรโณ, สัมภาษณ์, 8 ตุลาคม 2558) โดยหนทางหรือวิธีการปฏิบัติ ผ่านเครื่องมือทางการทูตของไทยได้แก่การให้สัมภาษณ์ผ่านสื่อมวลชน ถึงความต้องการเปิดความสัมพันธ์กับจีน โดยเมื่อวันที่ 13 มกราคม พ.ศ. 2514 (ค.ศ. 1971) พ.อ.(พิเศษ) ดร.ถนัด คอมันตร์ ให้สัมภาษณ์กับสถานีวิทยุ CBS (Columbia Broadcasting Corporation) ในสหรัฐอเมริกาว่าไทยต้องการอยู่ร่วมอย่างสันติกับสาธารณรัฐประชาชนจีน (จุลชีพ ชินวรรโณ, สัมภาษณ์, 8 ตุลาคม 2558)

ต่อมาจีนให้ความสนใจไทยเพราะไทยตั้งอยู่ในจุดยุทธศาสตร์ทางใต้ของจีน อีกทั้งต้องการขัดขวางอิทธิพลที่เพิ่มมากขึ้นของสหภาพโซเวียต เมื่อจีนเห็นว่าไทยสนใจเปิดความสัมพันธ์กับจีน ทางจีนจึงตอบสนองโดยใช้การกีฬาเป็นสื่อกลางโดยส่งคำเชิญให้ไทยส่งคณะปิงปองไทยไปแข่งขันชิงชนะเลิศแห่งเอเชียที่กรุงปักกิ่ง ซึ่งจัดโดยสหภาพเทเบิลเทนนิสแห่งเอเชีย (ATTU) ระหว่างวันที่ 2-7 กันยายน พ.ศ. 2515 (ค.ศ. 1972) ไทยตัดสินใจส่งคณะนักกีฬาปิงปองไทยจำนวน 20 คน โดยมี พล.ต.ท.ชุมพล โลหะชาละ เป็นหัวหน้าคณะ และนายประสิทธิ์

กาญจนวัฒน์ รองผู้อำนวยการฝ่ายเศรษฐกิจการคลังและอุตสาหกรรมของคณะปฏิวัติ\* เป็นที่ปรึกษา นายประสิทธิ์ กาญจนวัฒน์ ซึ่งได้รับมอบหมายจากคณะปฏิวัติของไทยให้ไปสังเกตการณ์และรับ ฟังความคิดเห็น ตลอดจนดูท่าทีของจีนที่มีต่อประเทศไทย (จุลชีพ ชินวรรณ, สัมภาษณ์, 8 ตุลาคม 2558) และได้เข้าพบนายโจวเอินไหล\*\* นายกรัฐมนตรีของจีนในยุคนั้นเพื่อเจรจาเปิดความสัมพันธ์ อย่างเป็นทางการวันที่ 5 กันยายน พ.ศ. 2515 (ค.ศ. 1972) ของนายประสิทธิ์ กาญจนวัฒน์ ทำให้ไทย รับทราบท่าทีของจีนเกี่ยวกับปัญหาต่าง ๆ เช่น การค้าขายระหว่างไทยกับจีน ปัญหาคนจีนสอง สัญชาติ ปัญหาที่จีนให้การสนับสนุนพรรคคอมมิวนิสต์แห่งประเทศไทย และปัญหาไต้หวัน จีนได้ แสดงท่าทีว่าต้องการอยู่ร่วมกันอย่างสันติ และยินดีค้าขายกับไทย ส่วนการสถาปนาความสัมพันธ์

\* เป็นคณะ รัฐประหารในประเทศไทย พ.ศ. 2514 (ค.ศ. 1971) เป็นการยึดอำนาจตัวเองเหมือน รัฐประหาร พ.ศ. 2494 (ค.ศ. 1951) ของจอมพล ป. พิบูลสงครามรัฐประหารในครั้งนี้เกิดขึ้นในเวลา 19.00 น. ของวันที่ 17 พฤศจิกายน พ.ศ. 2514 (ค.ศ. 1971) สาเหตุสืบเนื่องจากการที่สมาชิกพรรคสหประชาไทยของจอม พล ถนอม กิตติขจร นายกรัฐมนตรีที่มาจากการเลือกตั้งในปี พ.ศ. 2512 (ค.ศ. 1969) นำโดย นายฉวย เอี่ยมศิลา สมาชิกสภาผู้แทนราษฎรจังหวัดอุดรธานี ได้เรียกร้องผลประโยชน์ตอบแทนต่าง ๆ ตามที่จอมพลถนอมได้เคย สัญญาไว้ในช่วงเลือกตั้ง เมื่อไม่ได้รับการตอบแทนดังที่สัญญาไว้ สมาชิกสภาผู้แทนราษฎรเหล่านี้ได้ต่างพากัน เรียกร้องต่าง ๆ นานา บ้างก็ขู่ว่าจะลาออก เป็นต้น ซึ่งเหล่านี้เป็นเหตุให้ จอมพลถนอม หัวหน้าพรรคและ นายกรัฐมนตรีซึ่งได้รับฉายาสมญานามว่า "นายทศกัณฐ์" ไม่อาจควบคุมสถานการณ์ในสภาผู้แทนราษฎรได้ จึงยึด อำนาจตนเอง โดยไม่มีชื่อเรียกคณะรัฐประหารในครั้งนี้โดยเฉพาะเหมือนรัฐประหารที่ผ่านมา แต่เรียกตัวเองเพียง แค่ว่า คณะปฏิวัติ

\*\* โจวเอินไหล เป็นบุคคลระดับผู้นำรุ่นเดียวกับเหมาเจ๋อตุงในพรรคคอมมิวนิสต์แห่งประเทศจีน และเป็นบุคคลที่อยู่ในครอบครัวของชนชั้นผู้ดี โจวเอินไหลเคยเข้าร่วม “ขบวนการ 4 พฤษภาคม” เมื่อปี พ.ศ. 2462 (ค.ศ. 1919) จนถูกรัฐบาลจีนในขณะนั้นจับกุม โจวเอินไหลเคยศึกษาลัทธิมาร์กซ์-ลัทธิเลนิน และยังคงก่อตั้ง องค์กรการเมืองขึ้นขณะที่ศึกษาอยู่ที่ปารีส ประเทศฝรั่งเศส และกลับมาร่วมดำเนินการใน พรรคคอมมิวนิสต์แห่ง ประเทศจีนอย่างเต็มที่ ครั้งหนึ่งในการประชุมพรรคคอมมิวนิสต์แห่งประเทศจีนที่เมืองจูนอี้เมื่อปี พ.ศ. 2478 (ค.ศ. 1935) โจวเอินไหล ได้วิจารณ์แนวทางที่ผิดพลาดของตนเองจากการดำเนินงานที่ผ่านมาพร้อมกับได้เสนอชื่อ ให้อี๋ เหมาเจ๋อตุงเป็นผู้นำพรรค ที่ประชุมในครั้งนั้น เห็นชอบ จึงทำให้อี๋ เหมาเจ๋อตุง ได้เป็นผู้นำ พรรคคอมมิวนิสต์แห่ง ประเทศจีน โจวเอินไหล มีบทบาททางการเมืองสูงในสมัย เหมาเจ๋อตุง เป็น ประธานพรรคคอมมิวนิสต์แห่ง สาธารณรัฐประชาชนจีน โดยดำรงตำแหน่งสำคัญ ได้แก่ นายกรัฐมนตรีและรัฐมนตรีว่าการกระทรวง ต่างประเทศ โจวเอินไหลเสียชีวิตที่กรุงปักกิ่งในปี พ.ศ. 2519 (ค.ศ. 1976) การเสียชีวิตของเขาทำให้เกิดเป็น ข้ออ้างถึงในการเคลื่อนไหวทางการเมืองในวันที่ 5 เมษายน พ.ศ. 2519 (ค.ศ. 1976) หรือวันจั๊งเหม็งที่มีการชุมนุม ขึ้นที่จัตุรัสเทียนอันเหมินจนนำไปสู่การปราบปรามประชาชนอย่างรุนแรง โดยชาวจีนเรียกกรณีนี้ว่า “กรณีจั๊งเหม็ง” ซึ่งสะท้อนให้เห็นความนิยมชมชอบของชาวจีนที่มีต่อ โจวเอินไหลเป็นอย่างดี (วรศักดิ์ มหัทธโนบล, ศิริเพ็ชร ทฤษฏีนาดี, วรรณิการ์ โกวิทกุล และสมจิตร พิเศษสาทร, 2542)

ทางการทูตนั้น จีนมีเงื่อนไขว่าไทยต้องตัดความสัมพันธ์ทางการทูตกับไต้หวันก่อนสาเหตุสำคัญที่ทำให้นายประสิทธิ์ กาญจนวัฒน์สามารถเข้าพบนายโจวเอนไห่ได้นั้นเนื่องมาจากมีการติดต่อประสานงานกับนายวรรณไว พัทธโนทัย\* ซึ่งรู้จักสนิทสนมมักคุ้นกับนายโจวเอนไห่เป็นอย่างดี เพราะนายวรรณไว พัทธโนทัย เป็นบุตรบุญธรรมของนายโจวเอนไห่ ในสมัยที่เคยอาศัยอยู่ในประเทศจีน (วรรณไว พัทธโนทัย, 2519 อ้างถึงใน จุลชีพ ชินวรรโณ, 2553) ดังนั้นจะเห็นได้ว่าไทยได้ใช้เครื่องมือ (Means) คือ การทูตและมีหนทางหรือวิธีการปฏิบัติ (Ways) คือการเปิดความสัมพันธ์กับจีน โดยผ่านทางความสัมพันธ์ส่วนตัวระหว่างผู้นำจีนกับบุตรบุญธรรมที่เป็นคนไทย และเพื่อเป็นการแสดงว่าจีนได้ตอบสนองความต้องการของทางไทย นายโจวเอนไห่ได้มอบหมายให้นายเฉิง รู่เซิง ซึ่งดำรงตำแหน่งผู้อำนวยการกองเอเชียตะวันออกเฉียงใต้ กรมเอเชีย กระทรวงการต่างประเทศจีนในขณะนั้นเป็นผู้ดูแลนายประสิทธิ์ กาญจนวัฒน์ ตลอดช่วงเวลา 2 สัปดาห์ที่พักอยู่ในประเทศจีนต่อมานายประสิทธิ์ กาญจนวัฒน์ได้พบกับผู้นำจีนหลายคน เช่น นายเถียวเฉิงจื่อ กรรมการกลางพรรคคอมมิวนิสต์แห่งประเทศไทยและที่ปรึกษากระทรวงการต่างประเทศจีน นายหาน เนียนหลง รัฐมนตรีช่วยว่าการกระทรวงการต่างประเทศจีน และนายหลี่เฉิง รัฐมนตรีช่วยว่าการกระทรวงการต่างประเทศจีน ในการพบกับผู้นำจีนในครั้งดังกล่าวทำให้ผู้นำไทยฝ่ายพลเรือนได้แก่กระทรวงการต่างประเทศไทยมองเห็นความจำเป็นเร่งด่วนในการเปิดเจรจาและสถาปนาความสัมพันธ์อย่างเป็นทางการกับจีน (จุลชีพ ชินวรรโณ, สัมภาษณ์, 8 ตุลาคม 2558) ซึ่งในขณะนั้นมีนายจรูญพันธ์ อิศรางกูร ณ อยุธยา เป็นรัฐมนตรีว่าการกระทรวงการต่างประเทศ แต่ผู้นำทางด้านความมั่นคงและกองทัพไทยคงหวาดระแวงจีนที่ยังให้การสนับสนุนพรรคคอมมิวนิสต์แห่งประเทศไทยอยู่ จึงรอดูท่าทีของจีนต่อไป แต่ก็ไม่ขัดขวางการติดต่อกันทางด้านสังคมวัฒนธรรมและเศรษฐกิจ (จุลชีพ ชินวรรโณ, สัมภาษณ์, 8 ตุลาคม 2558) ซึ่งในขณะนั้นมี พล.อ จิตร วิচিতสงคราม เป็นเลขาธิการสภาความมั่นคงแห่งชาติ

การทูตป้องปรองเมื่อปี พ.ศ. 2515 (ค.ศ. 1972) ถือว่าเป็นการเริ่มต้นในการดำเนินการเจรจาเปิดความสัมพันธ์ระหว่างไทยกับจีนอย่างแท้จริง ซึ่งต่อมาในเดือนตุลาคม พ.ศ. 2515 (ค.ศ. 1972) นายประชา คุณะเกษม กงสุลใหญ่ ประจำเมืองฮ่องกง ได้รับคำเชิญจากผู้แทนของจีนในฮ่องกง โดยเชิญคณะผู้แทนไทยไปชมงานแสดงสินค้าครั้งที่ 32 ที่นครกวางเจา ของสภาเพื่อการส่งเสริมการค้าระหว่างประเทศของจีน (China council for the promotion of international trade) ซึ่งจะเริ่มขึ้นใน

---

\* วรรณไว พัทธโนทัย เป็นบุตรของนายสังข์ พัทธโนทัย (ที่ปรึกษาคนสนิทของ จอมพล ป .พิบูลสงคราม ) เคย อดีตสมาชิกวุฒิสภา ในรัฐบาลนายบรรหาร ศิลปอาชา อดีตที่ปรึกษารัฐมนตรีช่วยว่าการกระทรวงมหาดไทย และเป็นผู้นำบุกเบิกสัมพันธ์ไมตรีไทย- สาธารณรัฐประชาชนจีน รวมถึงเป็นผู้แปลวรรณกรรม "สามก๊ก" จากต้นฉบับเดิมของหลิว กั๋วฉง เป็นภาษาไทย

วันที่ 15 ตุลาคม พ.ศ. 2515 (ค.ศ. 1972) เป็นเวลา 1 เดือนคณะผู้แทนการค้าไทยซึ่งประกอบด้วยข้าราชการและนักธุรกิจ โดยมีนายประสิทธิ์ กาญจนวัฒน์ เป็นหัวหน้าคณะ นายวิจารณ์ นิเวตวงศ์ รักษาการปลัดกระทรวงพาณิชย์ เป็นรองหัวหน้าคณะ และนายประชา คุณะเกษม เป็นที่ปรึกษา และพ่อค้าไทย 12 คน เช่น นายถาวร พรประภา นายเกียรติ ศรีเฟื่องฟู่ง นายพงศ์ สารสิน เป็นต้น ได้เดินทางไปชมการแสดงสินค้าครั้งที่ 32 ที่เมืองกวางเจา มณฑลกวางตุ้ง และได้เข้าพบนายหลี่เซียนเนียน รองนายกรัฐมนตรีของจีน โดยมีนายลู่วั้นเจา อธิบดีกรมเอเชีย กระทรวงการต่างประเทศจีน เข้าร่วมสนทนาด้วย นับเป็นคณะผู้แทนไทยชุดที่ 2 ที่เยือนจีน (จุลจุลชีพ ชินวรรโณ, สัมภาษณ์, 8 ตุลาคม 2558) ต่อมาในการประชุมสมัชชาใหญ่แห่งสหประชาชาติ สมัยสามัญครั้งที่ 27 ในเดือนตุลาคม พ.ศ. 2515 (ค.ศ. 1972) ไทยรับหน้าที่เป็นประธานของกลุ่มประเทศเอเชียจึงมีโอกาสดูคุยพบปะกับผู้แทนจีนในประเด็นต่าง ๆ ซึ่งได้รับความร่วมมือจากฝ่ายจีนเป็นอย่างดี นายพจน์ สารสิน หัวหน้าคณะผู้แทนไทย และนายอานันท์ ปันยารชุน ผู้แทนถาวรไทยประจำสหประชาชาติ ได้พบปะกับนายเฉียวกวางหวา รัฐมนตรีช่วยว่าการกระทรวงการต่างประเทศจีน หัวหน้าคณะผู้แทนจีน นับเป็นการพบปะเจรจาอย่างเป็นทางการครั้งแรก ยิ่งไปกว่านั้น เจ้าหน้าที่คณะทูตถาวรจีนยังได้เข้าร่วมงานวันเฉลิมพระชนมพรรษาด้วยลงวันที่ 5 มกราคม พ.ศ. 2516 (ค.ศ. 1973) ให้เอกอัครราชทูตไทยติดต่อกับเอกอัครราชทูตจีน สำหรับประเทศที่มีสถานเอกอัครราชทูตไทยและจีนตั้งอยู่ เพื่อแสดงอหยาศัยไมตรีและท่าทีของไทยว่าไม่ได้มุ่งร้ายกับจีนและพร้อมจะคบค้ากับจีน (จุลชีพ ชินวรรโณ, สัมภาษณ์, 8 ตุลาคม 2558) เมื่อวันที่ 20 มีนาคม พ.ศ. 2516 (ค.ศ. 1973) คณะผู้เชี่ยวชาญทางการแพทย์ของจีนได้เดินทางมาถึงสนามบินดอนเมือง เพื่อแวะพักระหว่างเดินทางต่อไปยังกรุงมะนิลา ประเทศฟิลิปปินส์ เพื่อดูงานขององค์การอนามัยโลก นายแพทย์สมบูรณ์ วัชรโรทัย รองปลัดกระทรวงสาธารณสุข ร่วมกับเจ้าหน้าที่กระทรวงการต่างประเทศ ได้ให้การต้อนรับเพื่อแสดงไมตรีจิตและอำนวยความสะดวก ซึ่งผู้แทนของจีนได้กล่าวขอบคุณทางการของไทย ต่อมาสมาคมเทเบิลเทนนิสแห่งประเทศไทยทราบข่าวว่าจีนกำลังส่งคณะนักกีฬาไปแข่งขันเชื่อมมิตรภาพที่มาเลเซียและพม่า จึงส่งคำเชิญไปยังคณะกรรมการการกีฬาของจีนให้ส่งคณะนักกีฬาชุดนี้มาแข่งขันที่ประเทศไทยด้วย โดยมีนายเล็งเลิศ ไบหยก เจริญญิกสมาคมเทเบิลเทนนิส เป็นผู้ติดต่อประสานงาน คณะนักกีฬาปิงปองของจีนเดินทางมาถึงประเทศไทยในวันที่ 17 มิถุนายน พ.ศ. 2516 (ค.ศ. 1973) โดยมีนายจวงเจีตง รองประธานสมาคมเทเบิลเทนนิสแห่งประเทศไทยและอดีตแชมป์โลก 3 สมัย เป็นหัวหน้าคณะ พร้อมด้วยนักกีฬาทีมชาติจากปักกิ่งและนักกีฬาจากมณฑลยูนนาน รวม 18 คน โดยกระทรวงการต่างประเทศของจีน ส่งนายเฉิง รุ่ยเซิง ในฐานะกรรมการสมาคมมิตรภาพวิเทศสัมพันธ์มาเป็นรองหัวหน้าคณะ (จุลชีพ ชินวรรโณ, สัมภาษณ์, 8 ตุลาคม 2558) ต่อมาเมื่อวันที่ 18 มิถุนายน พ.ศ. 2516 (ค.ศ. 1973) คณะนักกีฬาปิงปอง

ได้ไปเยี่ยมชมฟาร์มจระเข้และสวนสัตว์สมุทรปราการ นายเดช บุญนาค และนายอาสาสารสิน จากกระทรวงการต่างประเทศไทย ได้มาพบนายเจิง รุ่ยเซิง เพื่อพูดคุยปรึกษาหารือเกี่ยวกับปัญหาต่าง ๆ ตลอดจนสถานการณ์ในเอเชียตะวันออกเฉียงใต้ ฝ่ายไทยได้แสดงทัศนคติว่า ประชาชนชาวไทยและชาวจีนเป็นมิตรกันมาตั้งแต่สมัยโบราณ ไทยปรารถนาที่จะปรับปรุงความสัมพันธ์กับจีนให้ใกล้ชิดกันมากขึ้น นายเจิง รุ่ยเซิง ได้แสดงท่าทีว่า แม้ว่าความสัมพันธ์อันยาวนานระหว่างไทยกับจีนจะหยุดชะงัก อันเป็นเพราะสถานการณ์ในเอเชียและในโลกขณะนั้น

แต่ปัจจุบันสถานการณ์ได้เปลี่ยนแปลงเขาหวังว่าไทยและจีนจะกุม โอกาสที่เป็นประโยชน์ที่จะขยายการติดต่อไปมาหาสู่กัน และค่อย ๆ ปรับปรุงความสัมพันธ์ระหว่างกัน จีนต้องการอยู่ร่วมกันอย่างสันติกิจการภายในของแต่ละประเทศเป็นเรื่องของประชาชนแต่ละประเทศจะดำเนินการเอง ไม่ควรแทรกแซงกิจการภายใน ส่วนสถานการณ์ในเอเชียตะวันออกเฉียงใต้ แม้จีนกับไทยจะมีท่าทีที่แตกต่างกัน แต่ทั้งสองประเทศควรหาจุดร่วม สงวนจุดต่าง และไม่ควรปล่อยให้ความแตกต่างมีผลต่อการปรับปรุงความสัมพันธ์ระหว่างกัน (จุลชีพ ชินวรโร โธ, 2558, สัมภาษณ์) ต่อมาเมื่อวันที่ 21 มิถุนายน พ.ศ. 2516 (ค.ศ. 1973) พล.ต.ชาติชาย ชุณหะวัณ (ยศในขณะนั้น) รัฐมนตรีช่วยว่าการกระทรวงการต่างประเทศได้เชิญนายเจิง รุ่ยเซิง ไปรับประทานอาหารที่บ้านพัก โดยมีนายอาสา สารสิน นายสุธี ประศาสน์วินิจฉัย และนายเดช บุญนาค เข้าร่วมรับประทานอาหารและสนทนาแลกเปลี่ยนความคิดเห็นเกี่ยวกับความสัมพันธ์ไทยกับจีน และนายเจิง รุ่ยเซิง ได้เชิญ พล.ต.ชาติชาย ชุณหะวัณ ไปเยือนจีนด้วยซึ่งการพบปะกันอย่างไม่เป็นทางการครั้งนี้เป็นประโยชน์ต่อการกระชับความสัมพันธ์ระหว่างจีนกับไทยเป็นอย่างมากระหว่างวันที่ 5-22 สิงหาคม พ.ศ. 2516 (ค.ศ. 1973) คณะนักกีฬาเบดมินตันของไทย ซึ่งมี พล.ต.ท.ชุมพล โลหะชาละ เป็นหัวหน้าคณะ เดินทางไปแข่งขันในจีน โดยมีนายแผน วรรณเมธี อธิบดีกรมการเมือง และนายเดช บุญนาค หัวหน้ากองเอเชียตะวันออกเฉียงใต้ กรมการเมือง ร่วมเดินทางไปด้วย ฝ่ายไทยได้รับมอบหมายให้เจรจากับฝ่ายจีน โดยได้พบกับนายลูเวินเจา อธิบดีกรมเอเชีย นายเจิง รุ่ยเซิง รองอธิบดีกรมเอเชีย โดยมีนายหลิวหยงชิง เจ้าหน้าที่แผนกไทย กับนายหลี่เม่า จากสมาคมมิตรภาพวิเทศสัมพันธ์ ทำหน้าที่เป็นล่าม ประเด็นที่เจรจาเกี่ยวข้องกับท่าทีของแต่ละฝ่ายต่อปัญหาในภูมิภาค ท่าทีของจีนต่อมหาอำนาจต่าง ๆ เช่น สหรัฐอเมริกาและสหภาพโซเวียต ตลอดจนความสัมพันธ์ทางเศรษฐกิจระหว่างไทยกับจีน การพบปะกันบ่อยครั้งระหว่างนายเดช บุญนาค หัวหน้ากองเอเชียตะวันออกเฉียงใต้ กรมการเมือง กับนายเจิงรุ่ยเซิง รองอธิบดีกรมเอเชีย กระทรวงการต่างประเทศจีน ทำให้ทั้งสองกลายเป็นเพื่อนสนิทกันในเวลาต่อมาต่อมาคณะนักกีฬาป้องกันของไทยจำนวน 17 คนได้เดินทางไปร่วมประชุมสหภาพเทเบิลเทนนิสแห่งเอเชีย และเข้าแข่งขันเพื่อความชนะเลิศแห่งเอเชีย แอฟริกา และละตินอเมริกา ณ กรุงปักกิ่ง ระหว่างวันที่ 26 สิงหาคม ถึง



วันที่ 7 กันยายน พ.ศ. 2516 (ค.ศ. 1973) โดย นายสุธี ประศาสน์วินิจฉัย รองอธิบดีกรมเอเชีย เพื่อเจรจาเกี่ยวกับความสัมพันธ์ โดยมีนายหลิวหย่งซิง กับนายจางจิวหวน ทำหน้าที่เป็นล่ามการพบปะกัน โดยอาศัยกีฬาเป็นสื่อช่วยให้มีความเข้าใจกันมากขึ้นและลดความหวาดระแวงลง (จุลชีพ ชินวรโร, สัมภาษณ์, 8 ตุลาคม 2558)

การสถาปนาความสัมพันธ์ทางการทูตอย่างเป็นทางการ

การสถาปนาความสัมพันธ์กับจีนเริ่มจากหลังการเปลี่ยนแปลงทางการเมืองในประเทศไทยในช่วงหลังปี พ.ศ. 2516 (ค.ศ. 1973) ส่งผลกระทบที่สำคัญต่อการปรับความสัมพันธ์ระหว่างไทยกับจีน เริ่มจากในขณะนั้น กลุ่มนักศึกษา ปัญญาชน และประชาชน มีบทบาทในการเรียกร้องการปกครองในระบอบประชาธิปไตย จนนำไปสู่เหตุการณ์ 14 ตุลาคม พ.ศ. 2516 (ค.ศ. 1973) ที่ทหารใช้กำลังปราบปรามขบวนการนักศึกษาอย่างรุนแรง จนส่งผลให้ผู้นำทางการเมืองของไทยที่เป็นทหารและครองอำนาจมานานต้องหมดอำนาจลงโดยต้องลี้ภัยออกนอกประเทศ และได้มีรัฐบาลชั่วคราวซึ่งเป็นรัฐบาลพลเรือน โดยมีนายสัญญา ธรรมศักดิ์ เป็นนายกรัฐมนตรี ในระยะเวลาสั้น ๆ \* การเปลี่ยนแปลงทางการเมืองเปิดโอกาสให้การติดต่อระหว่างไทยกับจีนพัฒนาไปสู่การเจรจาในระดับสูง เมื่อไทยประสบกับวิกฤตการณ์น้ำมัน คณะผู้แทนระดับสูงของไทยประกอบด้วย พล.ต.ชาติชาย ชุณหะวัณ (ยศในขณะนั้น) รัฐมนตรีช่วยว่าการกระทรวงการต่างประเทศ นายแผน วรรณเมธี ปลัดกระทรวงการต่างประเทศ นายวิจารณ์ นิवादวงศ์ ปลัดกระทรวงพาณิชย์ นายอาสา สารสิน เลขาธิการเอก นายเดช บุญนาค หัวหน้ากองเอเชียตะวันออกเฉียงใต้ กรมการเมือง พ.ต.ทิพย์ อจลบุญ หัวหน้ากองช่างน้ำมัน องค์การเชื้อเพลิง กระทรวงกลาโหม ได้เดินทางไปเยือนจีนระหว่างวันที่ 21-28 ธันวาคม พ.ศ. 2516 (ค.ศ. 1973) ซึ่งนับเป็นการเยือนจีนในระดับสูง คือระดับรัฐมนตรี เป็นครั้งแรก พล.ต.ชาติชาย ชุณหะวัณ ได้เจรจาเพื่อขอซื้อน้ำมันจากจีน จำนวน 50,000 ตันในราคามิตรภาพ เพื่อแก้ไขวิกฤตการณ์น้ำมัน อันเนื่องมาจากกลุ่มโอเปกขึ้นราคาน้ำมัน ยิ่งไปกว่านั้น สถานิติบัญญัติแห่งชาติได้ผ่านร่างพระราชบัญญัติยกเลิกประกาศของคณะปฏิวัติฉบับที่ 53 ด้วยคะแนน

\* รัฐบาลชุดนี้ได้เข้ามาบริหารราชการแล้วก็ตาม แต่สถานการณ์ในประเทศยังคงระอุอยู่ เพราะเหตุความวุ่นวายต่าง ๆ และรัฐบาลเสนอกฎหมายผ่านสภาถึง 3 ฉบับ แต่ไม่ผ่านการพิจารณาจากสภานิติบัญญัติแห่งชาติ จนในวันที่ 22 พฤษภาคม พ.ศ. 2517 (ค.ศ. 1974) นายสัญญา ธรรมศักดิ์ ได้ทำหนังสือลาออกจากตำแหน่งนายกรัฐมนตรี แต่ ม.ร.ว.คึกฤทธิ์ ปราโมช ประธานสภานิติบัญญัติ เห็นชอบให้นายสัญญา ธรรมศักดิ์ เป็นนายกรัฐมนตรีตามเดิมในวันที่ 28 พฤษภาคม พ.ศ. 2517 (ค.ศ. 1974) จนกระทั่งมีการเลือกตั้งเมื่อวันที่ 26 มกราคม พ.ศ. 2518 (ค.ศ. 1975) และวันที่ 14 กุมภาพันธ์ พ.ศ. 2518 (ค.ศ. 1975) มีพระบรมราชโองการแต่งตั้ง ม.ร.ว.เสนีย์ ปราโมช ดำรงตำแหน่งนายกรัฐมนตรีคนต่อไปจากการเลือกตั้ง ทำให้ให้นายสัญญา ธรรมศักดิ์ พ้นวาระและได้รับพระบรมราชโองการแต่งตั้งให้ดำรงตำแหน่ง ประธานองคมนตรี

เสียงเอกฉันท์ เมื่อวันที่ 6 ธันวาคม พ.ศ. 2516 (ค.ศ. 1973) เพื่อให้การเจรจาการค้าระหว่างไทยกับจีนดำเนินไปได้การที่คณะผู้แทนของไทยขอให้ทางการจีนขายน้ำมันให้ในราคารามิตรภาพ ซึ่งหมายถึงราคาต่ำกว่าราคาตลาดในต่างประเทศ ทำให้ทางการจีนกังวลเกี่ยวกับราคาที่จะขายให้กับประเทศคู่ค้าอื่น ๆ ของจีน การพิจารณาเรื่องนี้ได้ขึ้นไปถึงระดับสูงสุดของจีน โดย เหมาเจ๋อตุง ประธานพรรคคอมมิวนิสต์แห่งประเทศจีน เป็นผู้พิจารณาอนุมัติ \* อีกทั้งประธานเหมาเจ๋อตุง ยังมอบหมายให้นายกรัฐมนตรีโจวเอินไหล ต้อนรับและเจรจากับ พล.ต.ชาติชาย ชุณหะวัณ หัวหน้าคณะผู้แทนของไทยการเจรจาส่งผลให้มีการลงนามในข้อตกลงขายน้ำมันจำนวน 50,000 ตัน แก่ไทยใน “ราคารามิตรภาพ” นับเป็นข้อตกลงฉบับแรกระหว่างไทยกับจีน และการสนองตอบของจีนก็ส่งผลให้ภาพพจน์ของจีนในสายตาของผู้นำและประชาชนไทยดีขึ้นอย่างมาก (จุลชีพ ชินวรรโณ, สัมภาษณ์, 8 ตุลาคม 2558)

เมื่อปี พ.ศ. 2517 (ค.ศ. 1974) มีคณะผู้แทนไทย 3 คณะเดินทางไปเยือนจีน คือ คณะผู้แทนของคณะกรรมการโอลิมปิกแห่งประเทศไทย โดยมี พล.อ.อ.ทวี จุลทรัพย์ เป็นหัวหน้าคณะ และนายเดช บุญนาค เป็นที่ปรึกษา ไปเยือนจีนระหว่างวันที่ 7-15 กุมภาพันธ์ พ.ศ. 2517 (ค.ศ. 1974) และได้เข้าพบแลกเปลี่ยนความคิดเห็นกับนายกรัฐมนตรีโจวเอินไหล นายหวางเมิง รัฐมนตรีว่าการกระทรวงการกีฬาของสหพันธ์กีฬาทั่วไป และนายหลี่เจียง รัฐมนตรีว่าการกระทรวงการค้าต่างประเทศ และนายหานเนี่ยนหลง รัฐมนตรีช่วยว่าการกระทรวงการต่างประเทศ ต่อมาคณะนักกีฬาบาสเกตบอลไทยร่วมแข่งขันในจีนระหว่างวันที่ 7-18 เมษายน พ.ศ. 2517 (ค.ศ. 1974) และคณะแพทย์ไทยเดินทางไปศึกษาดูงานในจีน ระหว่าง วันที่ 5-27 เมษายน พ.ศ. 2517 (ค.ศ. 1974) ส่วนคณะผู้แทนของจีนมาเยือนไทย 3 คณะเช่นกัน คือ คณะนักกีฬาเบดมินตันมาเยือนไทยระหว่างวันที่ 15-30 พฤษภาคม พ.ศ. 2517 (ค.ศ. 1974) คณะนักกีฬาฟุตบอลมาเยือนไทยระหว่างวันที่ 5-17 พฤศจิกายน พ.ศ. 2517 (ค.ศ. 1974) และคณะนักกีฬาบาสเกตบอลมาแข่งขันเชื่อมความสัมพันธ์ในไทยระหว่างวันที่ 4-10 ธันวาคม พ.ศ. 2517 (ค.ศ. 1974) และต่อมา พล.ต.ชาติชาย ชุณหะวัณ ได้นำคณะจากกระทรวงอุตสาหกรรมและองค์การเชื้อเพลิงไปเจรจาเพื่อซื้อน้ำมันเป็นครั้งที่ 2 ระหว่างวันที่ 6-9 มกราคม พ.ศ. 2518 (ค.ศ. 1975) และได้เข้าพบกับนาย โจวเอินไหล นายกรัฐมนตรี นายหลี่เจียง รัฐมนตรีว่าการกระทรวงการค้าต่างประเทศ และนายหานเนี่ยนหลง รัฐมนตรีช่วยว่าการกระทรวงการต่างประเทศถึงแม้ว่าการติดต่อไปมาหาสู่ระหว่างไทยกับจีนจะเพิ่มมากขึ้น อีกทั้งมีการเจรจาระหว่างเจ้าหน้าที่กระทรวงการต่างประเทศของไทยและจีนในการสร้างความเข้าใจร่วมกันและลดความหวาดระแวงกัน แต่ผู้นำทางทหารและทางด้านความมั่นคงหลายคนยังไม่แน่ใจ

---

\* การขายน้ำมันให้ในราคารามิตรภาพ ที่ราคาต่ำกว่าทุนเป็นเรื่องสำคัญมาก ต้องให้ประธาน เหมาเจ๋อตุง เป็นผู้ตัดสินใจ (จาง จิวหนาน, ม.ป.ป. อ้างถึงใน จุลชีพ ชินวรรโณ, 2553)

ในความจริงใจของจีน โดยเฉพาะอย่างยิ่งการที่พรรคคอมมิวนิสต์แห่งประเทศไทยยังคงสนับสนุน พรรคคอมมิวนิสต์แห่งประเทศไทย น.ต.ประสงค์ สุ่นศิริ (2548 อ้างถึงใน จุลชีพ ชินวรรโณ, 2553) รองเลขาธิการสภาความมั่นคงแห่งชาติ (สมช.) ในขณะนั้น กล่าวว่า

“ทาง สมช. เห็นความจำเป็นที่จะติดต่อกับจีน เพื่อเจรจาให้จีนลดการสนับสนุนแก่พรรคคอมมิวนิสต์แห่งประเทศไทย แต่ในขณะเดียวกัน สมช. เองก็ต้องทำความเข้าใจกับทหารและข้าราชการที่ทำหน้าที่ด้านความมั่นคงที่ยังคงมองจีนด้วยความหวาดระแวงโดยตลอด การอธิบายชี้แจงให้เห็นความจำเป็นในการติดต่อกับจีน เพื่อลดการให้ความช่วยเหลือแก่พรรคคอมมิวนิสต์แห่งประเทศไทย อันจะส่งผลให้ฝ่ายไทยลดการสูญเสียชีวิตของฝ่ายความมั่นคง ซึ่งต้องใช้เวลา”

ในขณะเดียวกัน นายเจิง รุ่ยเซิง ก็มองว่าจีนเองก็ยังไม่แน่ใจในความต้องการของฝ่ายไทยที่จะเป็นมิตรกับจีน เพราะไทยกับสหรัฐอเมริกามีความสัมพันธ์กันมายาวนาน (จุลชีพ ชินวรรโณ, 2553)

หลังจากนั้นมีการเลือกตั้งสภาผู้แทนราษฎรเมื่อวันที่ 26 มกราคม พ.ศ. 2518 (ค.ศ. 1975) และวันที่ 14 กุมภาพันธ์ พ.ศ. 2518 (ค.ศ. 1975) ม.ร.ว.เสนีย์ ปราโมช ได้ดำรงตำแหน่ง นายกรัฐมนตรี แต่รัฐบาลนี้ได้เป็นรัฐบาลในระยะเวลาสั้นเพียง 13 วัน เนื่องจากไม่ได้รับความไว้วางใจจากสมาชิกสภาผู้แทนราษฎรในการแถลงนโยบายของรัฐบาลจึงเป็นผลให้ ม.ร.ว.เสนีย์ ปราโมช ออกจากการเป็นนายกรัฐมนตรีเมื่อ วันที่ 14 มีนาคม พ.ศ. 2518 (ค.ศ. 1975) และในวันเดียวกันนี้ ม.ร.ว.คึกฤทธิ์ ปราโมช ได้เป็นนายกรัฐมนตรี ตามมติสภาผู้แทนราษฎร ได้เป็นนายกคนที่ 13 ของประเทศไทยซึ่งในขณะนั้นทัศนคติของคนไทยที่มีต่อจีนโดยทั่วไปนั้นดีขึ้นกว่าเดิม เป็นผลมาจากการติดต่อระหว่างไทยกับจีนและท่าทีของจีนที่เป็นมิตรต่อไทย จุดหักเหสำคัญที่เป็นตัวเร่งการตัดสินใจสถาปนาความสัมพันธ์กับจีนคือการเปลี่ยนแปลงทางการเมืองในอินโดจีน ซึ่งฝ่ายคอมมิวนิสต์ประสังค์ชัยชนะ สามารถยึดอำนาจได้ในเวียตนาม ลาว และกัมพูชา ในเดือนเมษายน พ.ศ. 2518 (ค.ศ. 1975) ท่าทีที่แข็งกร้าวของเวียตนามแล้วทำให้ ม.ร.ว.คึกฤทธิ์ ปราโมช มีความเห็นว่าควรจะต้องสถาปนาความสัมพันธ์ทางการทูตกับจีนอย่างเป็นทางการเพื่อประโยชน์ต่อไทยทั้งทางด้านความมั่นคงและด้านเศรษฐกิจ เพราะจะทำให้จีนลดการให้ความช่วยเหลือแก่พรรคคอมมิวนิสต์แห่งประเทศไทยลงอีกทั้งไทยยังสามารถขายสินค้าเกษตร เช่น ข้าว ยางพารา ให้กับจีนได้มากขึ้น เนื่องจากจีนมีประชากรมาก และผลิตผลในภาคเกษตรไม่เพียงพอต่อการบริโภคภายในประเทศโดยไทยได้ใช้การทูตเป็นเครื่องมือ ในการดำเนินการตามหนทางหรือวิธีการปฏิบัติในการสถาปนาความสัมพันธ์ทางการทูตกับจีน ซึ่งไทยได้มอบหมายให้ พล.ต.ชาติชาย ชุณหะวัณ (ยศในขณะนั้น) ทำหน้าที่เป็นตัวแทนในการเจรจากับจีน โดย พล.ต.ชาติชาย ชุณหะวัณ เป็นรัฐมนตรีว่าการกระทรวงการต่างประเทศในรัฐบาลชุดนี้ และยังคงดำรงตำแหน่งเอกอัครราชทูต

ไทยประจำอาร์เจนตินาออสเตรเลีย ตุรกี สำนักवादิกัน และเอกอัครราชทูตผู้แทนถาวรประจำองค์การสหประชาชาติ ณ นครเจนีวาและอธิบดีกรมการเมือง(จุลชีพ ชินวรรโณ, สัมภาษณ์, 8 ตุลาคม 2558) รวมถึงเคยเป็นรัฐมนตรีช่วยว่าการกระทรวงการต่างประเทศในรัฐบาลก่อนหน้าถึง 2 รัฐบาลซึ่งถือได้ว่ามีประสบการณ์และความชำนาญในระดับสูงด้านการทูตและการต่างประเทศประกอบกับ พล.ต.ชาติชาย ชุณหะวัณ เคยพบปะติดต่อกับผู้นำจีนมาโดยตลอดโดยตั้งคณะทำงานภายใต้การนำของนายอานันท์ ปันยารชุน เอกอัครราชทูตไทยประจำกรุงวอชิงตัน และผู้แทนถาวรไทยประจำสหประชาชาติ คณะทำงานประกอบด้วย นายเดช บุญนาค นายชวาล ชวนิชย์ จากกรมการเมือง นายสุจินดา ยงสุนทร จากกรมสนธิสัญญา เพื่อเตรียมการเจรจาเปิดความสัมพันธ์กับจีน ซึ่งประกอบด้วย นายเคอะ หวา อธิบดีกรมเอเชีย นายเลิง รุ่ยเซิง รองอธิบดีกรมเอเชีย นายจางจิวฮวน และนายหลิวหย่งชิง เจ้าหน้าที่แผนกไทย โดยนายอานันท์ ปันยารชุน และคณะเดินทางไปเจรจากับฝ่ายจีนในวันที่ 17 มิถุนายน พ.ศ. 2518 (ค.ศ. 1975) เพื่อตกลงในรายละเอียดเกี่ยวกับสถาปนาความสัมพันธ์ทางการทูต โดยไทยมีประเด็นในการเจรจา ได้แก่ การถือสัญชาติของชาวจีนในไทย และการสนับสนุนของจีนต่อพรรคคอมมิวนิสต์แห่งประเทศไทย ส่วนจีนมีประเด็นในการเจรจา ได้แก่ ฐานะความเป็นจีนที่ถูกต้องเพียงรัฐเดียว การที่ฐานทัพของสหรัฐอเมริกาตั้งอยู่ในประเทศไทย และการค้าระหว่างไทยกับจีน การเจรจามีขึ้นในระหว่างวันที่ 18-20 มิถุนายน พ.ศ. 2518 (ค.ศ. 1975) ภายใต้บรรยากาศที่เป็นมิตร ประเด็นต่าง ๆ สามารถตกลงกันได้ ทางฝ่ายจีนจึงแจ้งให้คณะผู้แทนไทยให้ทราบว่า นายโจวเอนไห่ นายกรัฐมนตรีของจีน ขอเชิญ ม.ร.ว.คึกฤทธิ์ ปราโมช นายกรัฐมนตรี ของไทย ไปเยือนจีนอย่างเป็นทางการ (จุลชีพ ชินวรรโณ, สัมภาษณ์, 8 ตุลาคม 2558)

เมื่อวันที่ 30 มิถุนายน พ.ศ. 2518 (ค.ศ. 1975) ม.ร.ว.คึกฤทธิ์ ปราโมช นายกรัฐมนตรีไทย ได้เดินทางไปถึงกรุงปักกิ่งพร้อมกับ พล.ต.ชาติชาย ชุณหะวัณ (ยศในขณะนั้น) รัฐมนตรีว่าการกระทรวงการต่างประเทศ และคณะ ได้เข้าพบกับนายเติ้ง เสี่ยวผิง รองนายกรัฐมนตรีซึ่งปฏิบัติหน้าที่แทนนายกรัฐมนตรี (นายโจวเอนไห่ นายกรัฐมนตรีจีนขณะนั้นกำลังป่วยหนัก) เมื่อวันที่ 31 มิถุนายน พ.ศ. 2518 (ค.ศ. 1975) ม.ร.ว.คึกฤทธิ์ ปราโมช ได้รับแจ้งว่า ประธานเหมาเจ๋อตุง พร้อมให้เข้าพบ ม.ร.ว.คึกฤทธิ์ ปราโมช และพล.ต.ชาติชาย ชุณหะวัณ (ยศในขณะนั้น) ได้เดินทางไป จงหนานไห่ และเข้าพบประธานเหมา เจ๋อตุงในห้องสมุด ทั้ง 2 ฝ่ายพูดคุยกันฉันมิตร ประธานเหมาเริ่มการทักทายว่า “ท่านนายฯ มาหาคอมมิวนิสต์อย่างข้าพเจ้า ไม่รู้สึกกลัวหรือ” ม.ร.ว.คึกฤทธิ์ ตอบว่า “หามิได้ ข้าพเจ้าเลื่อมใสท่านประธานมานานแล้ว ข้าพเจ้ามิใช่คอมมิวนิสต์ แต่ข้าพเจ้ามาหาเพื่อน” ทั้งสองสนทนากันเกือบ 1 ชั่วโมง ประธานเหมากล่าวในตอนท้ายว่า “ร่างกายไม่ค่อยแข็งแรง จะลุกจะนั่งก็ปวด อีกไม่นานก็จะตาย” ม.ร.ว.คึกฤทธิ์ตอบว่า “อย่าพูดเช่นนั้นเลย โลกมนุษย์มีอาชญากรรมผู้ร้ายหมายเลขหนึ่งอย่างท่านได้” ประธานเหมาหัวเราะชอบใจ (Gunnvibulya, 1985,

p.252 อ้างถึงใน จุลชีพ ชินวรโรณ, 2553) ม.ร.ว.คึกฤทธิ์ ปราโมช ลงนามใน “แถลงการณ์ร่วม สถาปนาความสัมพันธ์ทางการทูตอย่างเป็นทางการ” กับ นายโจวเอินไหล ในวันที่ 1 กรกฎาคม พ.ศ. 2518 (ค.ศ. 1975) ไทยนับเป็นประเทศที่ 101 ที่รับรองรัฐบาลจีน (สาธารณรัฐประชาชนจีน) และเป็นประเทศที่ 3 ในกลุ่มอาเซียนแถลงการณ์ร่วมว่าด้วย “การสถาปนาความสัมพันธ์ทางการทูตระหว่างราชอาณาจักรไทยกับสาธารณรัฐประชาชนจีน” เป็นสัญลักษณ์ของการฟื้นฟูความสัมพันธ์ และการประนีประนอมระหว่างกันเพื่อผลประโยชน์ร่วมกัน แม้ว่าทั้ง 2 ประเทศจะมีความแตกต่าง ด้านอุดมการณ์ ระบบการปกครอง และระบบเศรษฐกิจก็ตาม แถลงการณ์ร่วมระบุว่า ทั้ง 2 ประเทศยอมรับในหลัก 5 ประการของการอยู่ร่วมกันอย่างสันติ และจะต่อต้านการสถาปนาความเป็นใหญ่ของประเทศหรือกลุ่มประเทศใด ๆ โดยไทยรับรองว่าสาธารณรัฐประชาชนจีนเป็นรัฐบาลอันชอบด้วยกฎหมายของประเทศจีนเพียงรัฐบาลเดียว และได้วันเป็นส่วนหนึ่งของดินแดนจีนที่จะแบ่งแยกไม่ได้ ส่วนจีนก็ประกาศไม่ยอมรับการถือ 2 สัญชาติของคนจีนในไทยหลังการลงนามในแถลงการณ์ร่วม นายโจวเอินไหล ได้กล่าวกับ ม.ร.ว.คึกฤทธิ์ “ในหลายสิบศตวรรษที่ผ่านมา ประเทศของเราทั้งสองมีการไปมาหาสู่กัน อยู่ใกล้ชิดกัน จะติดต่อทางทะเลก็สะดวกมาก ดังนั้นพูดไปแล้วก็ไม่ต่างอะไรกับเป็นญาติกัน นายหลิวหย่งซิง ผู้ทำหน้าที่เป็นล่ามในขณะนั้น (ต่อมาดำรงตำแหน่งเอกอัครราชทูตจีนประจำลาว) ได้ย้อนคิดถึงเหตุการณ์ประวัติศาสตร์ครั้งนั้นว่า คณะของ นายกรัฐมนตรี ม.ร.ว.คึกฤทธิ์ ปราโมช เป็นคณะสุดท้ายที่นายกรัฐมนตรี โจวเอินไหล ลงนามในเอกสาร และเป็นการต้อนรับแขกต่างประเทศครั้งสุดท้าย เพราะหลังจากนั้น นายกรัฐมนตรี โจวเอินไหล ก็ป่วยหนักและถึงแก่กรรม (จุลชีพ ชินวรโรณ, สัมภาษณ์, 8 ตุลาคม 2558)

จากผลการวิเคราะห์การดำเนินการของยุทธศาสตร์การสถาปนาความสัมพันธ์ทางการทูตกับจีน แบ่งได้เป็น 2 ช่วงคือ 1. การเปิดความสัมพันธ์กับจีน และ 2. การสถาปนาความสัมพันธ์ทางการทูตอย่างเป็นทางการกับจีนซึ่งช่วงเปิดความสัมพันธ์กับจีน อยู่ระหว่างปี พ.ศ. 2514-พ.ศ. 2516 (ค.ศ. 1971-1973) ไทยอาจมี วัตถุประสงค์ทางยุทธศาสตร์ ก็คือ การรักษาความมั่นคงของชาติไทยไว้ด้วยเอกราช และอธิปไตยโดยการสร้างความสัมพันธ์ทางการทูตกับจีน ด้วยการเลือกเข้าข้างจีนซึ่งมีความเข้มแข็งทางด้านทหาร และด้านเศรษฐกิจ เพื่อรักษาความมั่นคงของชาติไทยไว้ และ วัตถุประสงค์ทางยุทธศาสตร์ เพื่อ การดูแลแห่งอำนาจกับรัฐมหาอำนาจ ได้แก่ สหรัฐอเมริกา และสหภาพโซเวียต รวมถึง วัตถุประสงค์ทางยุทธศาสตร์ เพื่อ ป้องกันภัยคุกคามจากกลุ่มประเทศโลกคอมมิวนิสต์ในภูมิภาคอินโดจีน ได้แก่ เวียดนาม กัมพูชา และลาวได้ ใช้วิธี การเปิดความสัมพันธ์ เป็นหนทางหรือวิธีการปฏิบัติ และใช้ เครื่องมือ ที่สำคัญคือ การทูต โดยครั้งแรกกระทำโดยผ่านความการแถลงการณ์ต่อสื่อมวลชน ว่า “ไทยต้องการอยู่ร่วมอย่างสันติกับสาธารณรัฐประชาชนจีน” ในเวลาต่อมาไทยได้ใช้วิธีทาง การทูต ผ่านทางนายบรรณไว

พันธกิจ ด้วยการให้ความสนิเทศน์ส่วนตัวระหว่างผู้นำจีนกับนายวรรณไว พันธกิจ ที่เป็นบุตรบุญธรรม ต่อมาไทยก็อาศัยโอกาสที่จีนใช้ การทูตป้องกัน และ การแข่งกีฬาเบดมินตันในการกระชับความสัมพันธ์ระหว่างไทยกับจีนให้มากยิ่งขึ้นในช่วงการสถาปนาความสัมพันธ์ทางการทูตอย่างเป็นทางการกับจีนอยู่ในช่วงปี พ.ศ. 2517-พ.ศ. 2518 (ค.ศ. 1974-1975) ไทยได้ใช้วิธีการสถาปนาความสัมพันธ์ทางการทูตอย่างเป็นทางการเป็นทางการเป็นหนทางหรือวิธีการปฏิบัติโดยใช้ทรัพยากรและเครื่องมือ ที่สำคัญคือ การทูตผ่านผู้นำระดับประเทศ โดยให้ พล.ต.ชาติชาย ชุณหะวัณ (ยศในขณะนั้น) และม.ร.ว.คึกฤทธิ์ ปราโมช โดยทั้ง 2 ท่านมีความเชี่ยวชาญทางการทูตอยู่ในระดับที่สูง หลังจากนั้นมีการเจรจาในระดับผู้นำประเทศทั้ง 2 ระหว่าง ม.ร.ว.คึกฤทธิ์ ปราโมช และนายเตียงเสี่ยวผิง รองนายกรัฐมนตรีซึ่งปฏิบัติหน้าที่แทนนายกรัฐมนตรี รวมถึงการที่ ม.ร.ว.คึกฤทธิ์ ปราโมช เข้าพบปะกับประธานเหมา เจ๋อตง จนกระทั่ง ม.ร.ว.คึกฤทธิ์ ปราโมช ได้ลงนามใน “แถลงการณ์ร่วมสถาปนาความสัมพันธ์ทางการทูตอย่างเป็นทางการ” กับ นายโจวเอนไหล นายกรัฐมนตรีจีน ในวันที่ 1 กรกฎาคม พ.ศ. 2518 (ค.ศ. 1975) ซึ่งเป็นเหตุการณ์ที่สำคัญยิ่ง เหตุการณ์หนึ่งในการดำเนินยุทธศาสตร์การต่างประเทศของไทย เพราะเป็นจุดเปลี่ยนที่ทำให้จีนกับไทย ซึ่งเคยเป็นปฏิปักษ์ต่อกันหันมาเป็นมิตรกัน เป็นการยุติความเป็นศัตรู และความไม่เข้าใจต่อกันที่มีมาตั้งแต่ปี พ.ศ. 2492 (ค.ศ.1949) เมื่อจีนเปลี่ยนแปลงการปกครองเป็นคอมมิวนิสต์ ส่วนจีนก็มองการสถาปนาความสัมพันธ์อย่างเป็นทางการกับไทยว่าเป็นความสำเร็จทางการทูตโดยมี ม.ร.ว.เกษมสโมสร เกษมศรี เป็นเอกอัครราชทูตไทยประจำจีน (สาธารณรัฐประชาชนจีน) เป็นคนแรก และมีนายโจ เจ๋อหมิน เป็นเอกอัครราชทูตจีนประจำประเทศไทยเป็นคนแรก

ยุทธศาสตร์ความร่วมมือทางการเมืองและหุ้นส่วนทางการทหาร  
การกำหนดวาระนโยบายชาติ

การกำหนดวาระนโยบายชาติและถ่ายทอดเป็นยุทธศาสตร์ความร่วมมือทางการเมืองและหุ้นส่วนทางการทหาร เกิดขึ้นจากกระแส ได้แก่ กระแสปัญหา กระแสการเมือง และกระแสนโยบาย โดยทั้ง 3 กระแสเป็นอิสระต่อกันที่ต้องมารวมบรรจบกันอย่างพร้อมเพรียง โดยมีรายละเอียด ดังนี้

กระแสปัญหา

กระแสปัญหาที่ทำให้เกิดเป็นการกำหนดวาระนโยบายชาติและถ่ายทอดเป็นยุทธศาสตร์ความร่วมมือทางการเมืองและหุ้นส่วนทางการทหาร อาจเกิดขึ้นจากกระแสปัญหา ได้แก่

พรรคคอมมิวนิสต์แห่งประเทศไทยมีการดำเนินการที่เป็นภัยต่อความมั่นคงของชาติ พรรคคอมมิวนิสต์แห่งประเทศไทยมีความเคลื่อนไหวในเชิงที่เป็นภัยต่อความมั่นคงของชาติได้แก่ การเพิ่มขึ้นของแนวร่วมพรรคในระดับต่าง ๆ การก่อความไม่สงบในพื้นที่ภาคอีสาน และภาคใต้

การเกิดสถานการณ์เช่นนี้ส่วนหนึ่งมาจากการสนับสนุนในระดับพรรคต่อพรรคจากพรรคคอมมิวนิสต์แห่งจีน (คำนำถ้อย สัทธาสมาน, สัมภาษณ์, 7 ตุลาคม 2558; รุ่งมณี เมฆโสภณ, สัมภาษณ์, 7 ตุลาคม 2558) ดังนั้นรัฐบาลไทยมีความต้องการที่จะลดระดับความช่วยเหลือดังกล่าวลง

แนวโน้มน้ำมันวิกฤติราคาน้ำมันในอนาคต

ไทยมีความจำเป็นต้องนำเข้าน้ำมันจากต่างประเทศ ราคาน้ำมันสูงขึ้นกว่าความเป็นจริงซึ่งไทยได้ซื้อน้ำมันมาจากกลุ่มประเทศที่ผลิตน้ำมัน (OPEC) ทำให้รัฐบาลอาจจะต้องนำเข้าน้ำมันดิบที่มีราคาแพงในอนาคต ซึ่งถ้าเกิดเหตุการณ์ดังกล่าวจะทำให้ส่งผลกระทบต่อต้นทุนการผลิตในประเทศที่อาจจะสูงขึ้นอย่างต่อเนื่อง และจะส่งผลกระทบต่อเศรษฐกิจโดยรวมของประเทศได้ ดังนั้น ภาคเอกชนและรัฐบาล (พล.อ.เกรียงศักดิ์ ชมะนันทน์ เป็นนายกรัฐมนตรี) มีความต้องการที่จะต้องหาแหล่งซื้อน้ำมันแห่งใหม่ จีนจึงเป็นเป้าหมายของไทยในการเป็นที่พึ่งพาในระยะยาว (มานูญกฤต รูปขจร, สัมภาษณ์, 5 ตุลาคม 2558)

กระแสการเมือง

กระแสการเมืองที่ทำให้เกิดเป็นการกำหนดวาระนโยบายชาติและถ่ายทอดเป็นยุทธศาสตร์ความร่วมมือทางการเมืองและหุ้นส่วนทางการทหาร อาจเกิดขึ้นจากกระแสการเมืองดังนี้

วิกฤติการเมืองในไทยทำให้ความสัมพันธ์ไทยกับจีนหยุดลง

นับตั้งแต่การสถาปนาความสัมพันธ์ทางการทูตอย่างเป็นทางการในวันที่ 1 กรกฎาคม พ.ศ. 2518-2519 (ค.ศ. 1975-ค.ศ. 1976) ความสัมพันธ์ระหว่างจีนกับประเทศไทยได้ทวีความใกล้ชิดและเอื้อประโยชน์ต่อกันมากขึ้น อาจกล่าวได้ว่าตลอดช่วงเวลาดังกล่าวเป็นช่วงเวลาแห่งมิตรภาพและความร่วมมือระหว่างทั้ง 2 ประเทศในด้านการทูตการไปมาหาสู่เยี่ยมเยียนกันในระดับผู้นำรัฐบาลและระดับประชาชนขยายตัวอย่างกว้างขวาง และดำเนินไปอย่างต่อเนื่อง จนกระทั่งสภาพการเมืองภายในของไทยก็ประสบกับวิกฤติการณ์ อันเนื่องมาจากการสังหารหมู่ นักศึกษาและประชาชนในมหาวิทยาลัยธรรมศาสตร์เมื่อวันที่ 6 ตุลาคม พ.ศ. 2519 (ค.ศ. 1976) และตามมาด้วยการทำรัฐประหารยึดอำนาจการปกครองจากรัฐบาลพลเรือนของ ม.ร.ว. เสนีย์ ปราโมช โดยคณะปฏิรูปการปกครองแผ่นดิน โดยมี พล.ร.อ. สักด ชะลออยู่ เป็นหัวหน้าคณะปฏิรูปการปกครองแผ่นดิน

ต่อมา นายธานินทร์ กรัยวิเชียร ได้รับการสนับสนุนจากคณะปฏิรูปการปกครองแผ่นดินให้เป็นนายกรัฐมนตรี ซึ่งรัฐบาลชุดนี้ดำเนินยุทธศาสตร์การต่างประเทศที่แข็งกร้าว ในการต่อต้านคอมมิวนิสต์อย่างเต็มที่ และมีการแสดงท่าทีที่ไม่เป็นมิตรอย่างไม่จำเป็นกับประเทศเพื่อนบ้านที่มีอุดมการณ์ต่างกัน ตลอดจนห้ามบุคคลต่าง ๆ มีสิ่งตีพิมพ์เกี่ยวกับลัทธิคอมมิวนิสต์ไว้ในครอบครอง

ต่อมาในเดือนมกราคม พ.ศ. 2520 (ค.ศ. 1977) ได้ออกพระราชบัญญัติห้ามคณะผู้แทนของรัฐบาล เดินทางไปพบปะแลกเปลี่ยนหรือติดต่อที่เป็นทางการกับประเทศที่มีการปกครองในระบบคอมมิวนิสต์ ส่วนเอกชนก็ต้องขอความเห็นชอบจากคณะรัฐมนตรีหรือนายกรัฐมนตรี ก่อนถึงจะดำเนินการติดต่อการค้าได้ยุทธศาสตร์ดังกล่าวส่งผลให้เกิดความตึงเครียดระหว่างไทยกับ ประเทศเพื่อนบ้าน ความสัมพันธ์ระหว่างไทยกับจีนเสื่อมถอยลง การแลกเปลี่ยนและการติดต่อกัน ทางวัฒนธรรมและการค้าลดลงอย่างมาก ในขณะเดียวกัน กลุ่มนักศึกษาปัญญาชน และประชาชน จำนวนหนึ่ง ได้หลบหนีการจับกุมและมาร่วมกันต่อต้านความเข้มงวดของรัฐบาล โดยเข้าไป ร่วมมือสนับสนุนพรรคคอมมิวนิสต์ในป่า ทำให้พรรคคอมมิวนิสต์แห่งประเทศไทยมีความเข้มแข็ง มากขึ้นและทำให้ไทยและจีนลดความสัมพันธ์ระหว่างประเทศลง

วิกฤติทางการเมืองในจีนทำให้ความสัมพันธ์ไทยกับจีนหยุดลง

จีนเกิดวิกฤติทางการเมืองขึ้น ทำให้ความสัมพันธ์ระหว่างประเทศต้องหยุดชะงักลง เมื่อ นายโจว เอินไหล นายกรัฐมนตรีในขณะนั้น ได้เสียชีวิตลงในวันที่ 8 มกราคม พ.ศ. 2519 (ค.ศ. 1976) ทำให้นายเติ้ง เสี่ยวผิง ซึ่งดำรงตำแหน่งรองนายกรัฐมนตรีขึ้นมารับราชการแทน นายกรัฐมนตรีแทน (นายโจวเอนไหล มอบหมายให้นายเติ้ง เสี่ยวผิง เป็นคนรับผิดชอบแทน ตั้งแต่ ช่วงที่ตนเองป่วยอยู่) เมื่อนายโจวเอนไหล เสียชีวิตลง ทำให้ “แก๊ง 4 คน” \* ที่นำโดยนางเจียงชิง เข้า

---

\* แก๊ง 4 คน ประกอบด้วย เจียงชิง (ภริยาคนที่ 3 ของประธานเหมา เจ๋อตุง) เหยาเหวินหยวน จางซุน เลี้ยว และหวังหงเหวิน ที่เข้ามารวมตัวกันอย่างจริงจังเมื่อ “การปฏิวัติวัฒนธรรม (ช่วงปี พ.ศ. 2514 -2519 (ค.ศ. 1971-1976))” ดำเนินไปช่วงหนึ่งแล้ว แต่ก่อนหน้านั้นบทบาทและความทะเยอทะยานของแต่ละคนในการช่วงชิง อำนาจก็ไม่ค่อยไปกว่ากันเลย จนสร้างความทุกข์ลำเค็ญไปทั่วทุกหย่อมหญ้าบนแผ่นดินจีน ทั้งด้านเศรษฐกิจ การเมืองและวัฒนธรรม กระทั่งแม้แต่นักปฏิวัติแท้ที่ร่วมก่อสร้างระบบคอมมิวนิสต์ ร่วมกับประธานเหมา เจ๋อตุง กลุ่มปัญญาชน ไปจนถึงชาวบ้านระดับรากหญ้า “การปฏิวัติวัฒนธรรม” เกิดจากความเห็นของประธาน เหมา เจ๋อตุง ที่คิดว่านโยบายการจัดตั้ง “ระบบคอมมิวนิสต์” ทั่วประเทศก่อนหน้านั้นไม่ประสบผลสำเร็จ มีการคอร์รัปชัน เกิดขึ้นในทุกระดับ ใน “ระบบคอมมิวนิสต์” เพราะ โครงสร้างเก่าของสังคม ที่คนอายุมากานั้นไม่ค่อยปรับรับกับสิ่ง ใหม่ๆ และเป็นอุปสรรคกับนโยบายนี้ จึงต้องสร้างคนรุ่นใหม่ที่มีอุดมการณ์ที่แข็งแกร่ง ไฟแรง และไม่ยึดติดกับ กรอบวิถีชีวิตเก่าๆ ขึ้นมาแทนที่คนเก่าๆ จึงเกิดการ “ปฏิวัติวัฒนธรรม” ขึ้นช่วงปฏิวัติวัฒนธรรมนี้ ถือเป็นช่วงที่ วุ่นวายที่สุดในจีน เพราะนางเจียงชิง ใช้สถานภาพของตัวเองที่ใกล้ชิดกับประธานเหมา ทำตัวเป็นหัวเรี่ยวหัวแรง ในการขับเคลื่อนการปฏิวัติวัฒนธรรม มีการจัดตั้งพวกเรดการ์ด คอยทำลายล้างพวกหัวเก่า จนบ้านเมืองวุ่นวาย บรรดาปัญญาชน คนที่มีความรู้ เดือนร้อนกันไปทุกหย่อมหญ้า บรรดาเด็กวัยรุ่น คนหนุ่มสาว เขาไปเป็นพวกเรด การ์ดกันหมดต่อต้านลัทธิขงจื้อที่คนจีนสืบทอดกันมานาน ใครด่าว่า คนแก่ คนสูงอายุที่เคยเป็นครูบาอาจารย์ที่ สมัยก่อนเคยเป็นคนที่ผู้คนนับถือได้ จะได้รับการขยักขยง



แทรกแซงการบริหารประเทศ ซึ่งในเดือน กุมภาพันธ์ พ.ศ. 2519 (ค.ศ. 1976) ออกมาโจมตีนายเต็ง เสี่ยวผิง โดยกล่าวหาว่า นายเต็ง เสี่ยวผิง เป็นผู้อยู่เบื้องหลังการปลุกระดมประชาชนใน “กรณีเซี่ยงเหม้ง\*” โดยการโจมตีผ่านสื่อมวลชนทางหนังสือพิมพ์เซียงไฮ้โจมตีนายโจว เอินไหล (ซึ่งเสียชีวิตไปแล้ว) และนายเต็ง เสี่ยวผิงจะนำผู้คนที่สนับสนุนแนวคิดทางทุนนิยมกลับเข้ามาใช้อำนาจในพรรคอีก จึงทำให้ผู้มีอำนาจในพรรคที่ไม่สนับสนุนแนวคิดทางทุนนิยมวิตกว่านายเต็ง เสี่ยวผิง และผู้สนับสนุนจะใช้โอกาสในเทศกาลเซี่ยงเหม้งในการปลุกระดมประชาชนเพื่อแปลเปลี่ยนเป็นพลังอำนาจทางการเมืองเพื่อการสนับสนุนตนเองขึ้นมาใช้อำนาจแทนนายโจว เอินไหล และบริหารประเทศต่อไปทำให้คณะกรรมการกลางของพรรคคอมมิวนิสต์แห่งประเทศจีนมีมติให้ลดบทบาทนายเต็ง เสี่ยวผิง โดยการให้นายฮว่า กว๋อเฟิ่ง\*\* รักษาการตำแหน่งนายกรัฐมนตรีจีนแทน ในวันที่ 3 กุมภาพันธ์ พ.ศ. 2519 (ค.ศ. 1976) อย่างไรก็ตามการรวมตัวของประชาชนก็เกิดขึ้นในวันที่ 4 เมษายน พ.ศ. 2519 (ค.ศ. 1976) เพื่อรำลึกถึงนายโจว เอินไหล และถือโอกาสต่อต้านนโยบาย “การปฏิวัติวัฒนธรรม” ขึ้นที่จัตุรัสเทียนอันเหมินต่อมาในวันที่ 5 เมษายน พ.ศ. 2519 (ค.ศ. 1976) มีมติพรรคคอมมิวนิสต์แห่งประเทศจีนปลด นายเต็งเสี่ยวผิง ออกจากตำแหน่งรองนายกรัฐมนตรีจีน และทุกตำแหน่งที่สำคัญในพรรคเป็นแค่สมาชิกพรรคธรรมดาแทน และในวันที่ 7 ตุลาคม พ.ศ. 2519 (ค.ศ. 1976) คณะกรรมการกลางของพรรคคอมมิวนิสต์แห่งประเทศจีนมีมติให้แต่งตั้งให้นายฮว่า กว๋อเฟิ่ง เป็นประธานพรรคคอมมิวนิสต์แห่งประเทศจีนแทนประธานเหมา เจ๋อตุงที่กำลังป่วยหนัก และเมื่อวันที่ 9 กันยายน พ.ศ. 2519 (ค.ศ. 1976) ประธานเหมา เจ๋อตุง ก็เสียชีวิตลง

---

\* กรณีเซี่ยงเหม้ง เกิดจาก แก๊ง 4 คน ไม่ให้ความสำคัญกับการอสังกรรมของนายโจวเอินไหลเมื่อวันที่ 8 มกราคม พ.ศ. 2519 (ค.ศ. 1976) โดยไม่ให้มีการจัดตั้งสุสานหรืออนุสาวรีย์ให้กับ นาย โจวเอินไหล ด้วยเหตุนี้ กลายเป็นการสร้างแรงกดดันให้ประชาชนจีน ผู้รักและเคารพนาย โจวเอินไหล และไม่เห็นด้วยกับการดำเนินการของแก๊ง 4 คน ต่างแสดงออกทางการเมืองด้วยการเดินเท้าจากบ้านหลัง ไหลมายังจัตุรัสเทียนอันเหมิน และประกาศต่อต้านนโยบาย “การปฏิวัติวัฒนธรรม” ในวันที่ 4 เมษายน พ.ศ. 2519 (ค.ศ. 1976) ซึ่งตรงกับวันเทศกาลบุชชาบรรพบุรุษ (เซี่ยงเหม้ง) ปรากฏที่สำคัญในวันอีกอย่างคือ พวงรีดที่นำมาแสดง ความเคารพนายโจวเอินไหล มีความสูงมากกว่า 30 ฟุต รอบจัตุรัสเทียนอันเหมิน และยังมีกรนำเก้าอี้กระดูกของนายโจวเอินไหล มาโปรยไว้ที่นี่ เพื่อแสดงความเคารพ

\*\* ฮว่า กว๋อเฟิ่ง เคยดำรงตำแหน่งเลขาธิการคณะกรรมการมณฑลซานซีและรองผู้ว่ามณฑลหนานาน ในปี พ.ศ. 2519 (ค.ศ. 1976) ได้เลื่อนตำแหน่งเป็นรองหัวหน้าพรรคคนที่ 1 และนายกรัฐมนตรีนายโจว เอินไหล ที่เสียชีวิตลง ต่อมาในปี พ.ศ. 2520 (ค.ศ. 1977) ได้เลื่อนเป็นประธานพรรคคอมมิวนิสต์แห่งจีน แทนประธานเหมา เจ๋อตุง ที่เสียชีวิตลง และยังรับตำแหน่งประธานกรรมการทหารแห่งจีนอีกด้วย แต่ในภายหลัง ถูกบีบบอกให้ออกจากตำแหน่งทุกตำแหน่ง เหลือไว้เพียงสถานะสมาชิกพรรคธรรมดา ในปี พ.ศ. 2524 (ค.ศ. 1981) (วรัศคีดิ์ มัทธ โนบล, ศิริเพ็ชร ทฤษณาวดี, วรรณิกัร โกวิทกุล และสมจิตร์ พิเศษสาทร, 2542)

(สมเกียรติ วันทะนะ, 2542) ทำให้ในปีนั้นจีนสูญเสียบุคคลที่เป็นระดับผู้นำที่สำคัญถึง 2 คน ได้นำไปสู่ความขัดแย้งระหว่างผู้นำระดับสูง คือกลุ่มนักปฏิบัติงาน (Pragmatist) อาวุโส ซึ่งนำโดย เต็งเสี่ยวผิง กับกลุ่มเคร่งครัด (Orthodox) หรือแก๊ง 4 คน แต่ภายหลังจากนั้นนายเต็งเสี่ยวผิงร่วมมือกับนายพลเยี่ยนเจียนอิงและพรรคพวกผู้สนับสนุนวางแผนล้มอำนาจ แก๊ง 4 คน และเข้าจับกุมแก๊ง 4 คน ในเดือนกรกฎาคม พ.ศ. 2520 (ค.ศ. 1977) และที่ประชุมเต็มคณะพรรคคอมมิวนิสต์ครั้งที่ 10 วาระที่ 3 ก็ได้มีมติยกเลิกสถานภาพภายในพรรคของนางเจียงซิงตลอดชีวิต \*

#### กระแสนโยบาย

กระแสนโยบายที่ทำให้เกิดเป็นการกำหนดวาระนโยบายชาติและถ่ายทอดเป็นยุทธศาสตร์ความร่วมมือทางการเมืองและหุ้นส่วนทางการทหาร อาจเกิดขึ้นจากกระแสนโยบายดังนี้

#### ความต้องการสร้างความมั่นคงให้กับประเทศไทยของรัฐบาลไทย

เพื่อเป็นเชื่อมความสัมพันธ์ระหว่าง ไทยกับจีนที่ขาดหายไปในช่วง ปี พ.ศ. 2519-2520 (ค.ศ. 1976-1977) และต่อต้านการขยายอิทธิพลของเวียดนาม (เวียดนามขอความช่วยเหลือจากสหภาพโซเวียต) โดยรัฐบาลที่มี พล.อ. เกรียงศักดิ์ชมนันทน์ เป็นนายกรัฐมนตรีได้คาดการณ์ว่า นายเต็ง เสี่ยวผิง \*\* จะก้าวเป็นผู้นำจีนในอนาคต ควรที่ไทยต้องผูกความสัมพันธ์ไว้เพื่อความมั่นคงแห่งชาติ (พล.อ. ชวลิต ยงใจยุทธ, สัมภาษณ์, 15 กันยายน 2558; มนูญกฤต รูปขจร, สัมภาษณ์, 5 ตุลาคม 2558) หลังจากนั้นที่นายเต็ง เสี่ยวผิง มีอำนาจจึงเป็นผู้เปลี่ยนแปลงพรรคคอมมิวนิสต์แห่งประเทศไทย และดำรงตำแหน่งผู้นำสูงสุดแห่งจีนในช่วงปีพ.ศ. 2520- 2540 (ค.ศ. 1977-1997) นับเป็นชนชั้นผู้นำรุ่นที่ 2 ของพรรคคอมมิวนิสต์ภายใต้การนำของนายเต็งเสี่ยวผิง ซึ่งนายเต็ง

---

\* ยกเลิกสถานภาพภายในพรรคของนางเจียง ซิง และเพิกถอนตำแหน่งหน้าที่ทั้งหมด ถัดมาในวันที่ 25 มกราคม พ.ศ. 2524 (ค.ศ. 1981) ศาลสูงสุดแห่งสาธารณรัฐประชาชนจีนได้พิพากษาให้ประหารนางเจียงซิง ในฐานะหัวหน้าการกบฏ ปล่อยให้จำคุก 2 ปี ซึ่งต่อมาในเดือนมกราคมปีพ.ศ. 2526 (ค.ศ. 1983) ศาลก็ได้ลดหย่อนโทษให้เหลือเพียงจำคุก ตลอดชีวิต และไม่มีสิทธิทางการเมืองใดๆ ทั้งสิ้นตลอดชีวิต (วรศักดิ์ มหัทธโนบล, ศิริเพ็ชร ทฤษฎาวดี, วรรณิการ์ โกวิทกุล และสมจิตร พิเศษสาทร, 2542)

\*\* เต็ง เสี่ยวผิงเป็นผู้เปลี่ยนแปลงพรรคคอมมิวนิสต์แห่งประเทศไทย และดำรงตำแหน่งผู้นำสูงสุดแห่งสาธารณรัฐประชาชนจีน เป็นผู้นำรุ่นที่สองของพรรคคอมมิวนิสต์ ภายใต้การนำของเต็งเสี่ยวผิง ประเทศจีนได้ก้าวขึ้นมาเป็นชาติที่พัฒนาด้านเศรษฐกิจเร็วที่สุดในโลก โดยเคยดำรงตำแหน่งประธานคณะกรรมการการศึกษาส่วนกลางแห่งพรรคคอมมิวนิสต์ ในช่วงปี พ.ศ. 2525 - พ.ศ. 2530 (ค.ศ. 1982 -1987) และเคยดำรงตำแหน่งประธานคณะกรรมการทหารส่วนกลางแห่งพรรคคอมมิวนิสต์ ในช่วงปีพ.ศ. 2524 - พ.ศ. 2532 (ค.ศ.1981 -1989) (วรศักดิ์ มหัทธโนบล, ศิริเพ็ชร ทฤษฎาวดี, วรรณิการ์ โกวิทกุล และสมจิตร พิเศษสาทร, 2542)

เสี่ยวผิงเป็นผู้สนับสนุนที่สำคัญของประธานเหมาเจ๋อตุง\* และได้รับตำแหน่งสำคัญของพรรคหลายตำแหน่ง โดยนายเติ้ง เสี่ยวผิงเป็นผู้นำนโยบาย 4 ท้นสมัย\*\* มาใช้ทำให้จีนได้ก้าวขึ้นมาเป็นชาติที่พัฒนาด้านเศรษฐกิจเร็วที่สุดในโลก ซึ่งเป็นการประยุกต์ระบบเศรษฐกิจแบบทุนนิยมมาใช้รวมกับการปกครองแบบคอมมิวนิสต์ซึ่งเป็นแนวคิด “หนึ่งประเทศสองระบบ” ทำให้จีนได้รับการยอมรับจากประเทศในค่ายโลกเสรีนิยมมากขึ้น และทำให้จีนมีความเจริญก้าวหน้าทางเศรษฐกิจอย่างมาก มีการขยายตัวของผลิตภัณฑ์มวลรวมประชาชาติ (GNP) เพิ่มสูงขึ้น ประชาชนมีความเป็นอยู่ดีขึ้น มีรายได้และการศึกษาสูงขึ้น สังคมจีนจึงเกิดชนชั้นกลางเพิ่มขึ้นจำนวนมากหลังจากหมดเรื่องปัญหา

---

\* เหมาเจ๋อตุงหรือที่นิยมเรียกอีกอย่างว่า ท่านประธานเหมา เป็นผู้ก่อตั้งพรรคคอมมิวนิสต์แห่งประเทศไทย และทำให้จีนเปลี่ยนระบอบการปกครองแบบคอมมิวนิสต์มาจนถึงปัจจุบันโดย เคยดำรงตำแหน่งประธานพรรคคอมมิวนิสต์แห่งสาธารณรัฐประชาชนจีนในช่วงปี พ.ศ. 2488 -2519 (ค.ศ. 1945 - 1976) และเคยดำรงตำแหน่งประธานสาธารณรัฐประชาชนจีน (หรือเทียบเท่าประธานาธิบดี) ในช่วงปี พ.ศ. 2488 -2519 (ค.ศ. 1945 - 1976) (วรศักดิ์ มหัทธโนบล, ศิริเพชร ทฤษฏินาวดี, กรรณิการ์ โกวิทกุล และสมจิตร์ พิเศษสาทร, 2542)

\*\* นโยบาย 4 ท้นสมัย เป็นนโยบายที่เน้น พัฒนา 4 ด้าน คือด้านเกษตรกรรม ด้านอุตสาหกรรม ด้านการป้องกันประเทศ และด้านวิทยาศาสตร์และเทคโนโลยี (เจียน ชีระวิทย์, 2542) คือ

การพัฒนาด้านการเกษตร นโยบายส่งเสริมการผลิตทางการเกษตรแผนใหม่ คือ 1. เพิ่มประสิทธิภาพในการผลิตเพื่อให้ได้ผลผลิตสูงขึ้น โดยยินยอมให้เกษตรกรนำผลผลิตส่วนที่เกิดจากปริมาณที่รัฐกำหนดไปขายในท้องตลาดได้ ใครผลิตได้มากก็ย่อมมีรายได้มาก เป็นการสร้างแรงจูงใจให้แก่เกษตรกรขยันทำงานและช่วยแก้ไขปัญหาความยากจน และ 2. ชุมชนมีส่วนร่วมวางแผนการผลิต เพื่อเพิ่มผลผลิตให้แก่หมู่บ้านหรือชุมชนของตน รวมทั้งส่งเสริมการผลิตส่วนบุคคล เช่น ให้เกษตรกรใช้เวลาว่างเลี้ยงสัตว์ ปลูกผักสวนครัว ฯลฯ เพื่อนำผลผลิตไปจำหน่ายในตลาดและมีรายได้เป็นของตนเอง

การพัฒนาอุตสาหกรรม นโยบายพัฒนาอุตสาหกรรมสมัยใหม่ คือ 1. เน้นการผลิตอุตสาหกรรมเบา หรือสินค้าอุปโภคบริโภคเพื่อการส่งออก 2. ส่งเสริมการลงทุนจากต่างประเทศ 3. พัฒนาเมืองหลักบริเวณชายฝั่งทะเลให้เป็น “เขตเศรษฐกิจพิเศษ” 5 เขต ได้แก่ เซินเจิ้น จูไห่ ชันเถา เซี่ยเหมิน (ยกฐานะเป็นเขตเศรษฐกิจในปี พ.ศ. 2522 (ค.ศ. 1979) และไหหลำ (โดยยกฐานะเกาะไหหลำเป็นมณฑล และเป็นเขตเศรษฐกิจในปี พ.ศ. 2531 (ค.ศ. 1988) 4. ปรับปรุงโครงสร้างปัจจัยพื้นฐานในเขตเมืองสำคัญต่าง ๆ เช่น การคมนาคมขนส่ง การสื่อสาร และการสาธารณสุขโลกอื่น ๆ เพื่อรองรับการขยายตัวของโรงงานอุตสาหกรรม และนำระบบกลไกตลาดมาใช้ โดยให้ราคาสินค้าเปลี่ยนแปลงไปตามอุปสงค์และอุปทานในตลาด และ 5. นำระบบกลไกตลาดมาใช้ โดยให้ราคาสินค้าเปลี่ยนแปลงไปตามอุปสงค์และอุปทานในตลาด

การพัฒนาการป้องกันประเทศ เน้นพัฒนากองทัพให้ทันสมัยโดยลดกำลังทหารให้น้อยลง แต่พัฒนาคุณภาพโดยส่งเสริมการศึกษาในโรงเรียนทหารและพัฒนาอาวุธของกองทัพให้ทันสมัย

การพัฒนาวิทยาศาสตร์และเทคโนโลยี เพื่อเป็นรากฐานรองรับการพัฒนาความเจริญก้าวหน้าของประเทศ โดยจัดตั้งสถาบันการศึกษาทางด้านวิทยาศาสตร์และเทคโนโลยี ส่งเสริมการศึกษา ค้นคว้าและวิจัย เพื่อนำความรู้และผลงานวิจัยไปใช้พัฒนาความเจริญก้าวหน้าของประเทศในด้านต่าง ๆ

ภายในพรรคคอมมิวนิสต์แห่งประเทศไทย และนายเต็ง เสี่ยวผิงกลับมามีอำนาจแบบเบ็ดเสร็จภายใน พรรคได้อีกครั้ง นายเต็ง เสี่ยวผิง ได้ดำเนินการยุทธศาสตร์ตามนโยบาย 4 ทันสมัย อย่างจริงจัง โดย ยุติความลังเลใจที่เกิดขึ้นของผู้ปฏิบัติงานในพรรคที่เกิดจากความเห็นต่างของกลุ่มผู้นำในพรรคในอดีต โดยค่อย ๆ ลดทอนอำนาจของผู้นำกลุ่มเคร่งคัมภีร์ (Orthodox) ที่เหลืออยู่ลง โดยการกดดัน คณะกรรมการกลางของพรรคคอมมิวนิสต์แห่งประเทศไทยให้ปลดนายฮว่า กว้อ เฟิง ออกจาก ตำแหน่งนายก และให้นายจ้าว จื่อหยาง \* ขึ้นดำรงตำแหน่งแทน เมื่อวันที่ 9 กันยายน พ.ศ. 2523 (ค.ศ. 1980) เพื่อลดอำนาจทางการเมืองในสายงานปฏิบัติการของนาย ฮว่า กว้อ เฟิง เมื่ออำนาจสาย ปฏิบัติการของนายฮว่า กว้อเฟิง อ่อนแอลง จนกระทั่ง เมื่อวันที่ 29 มิถุนายน พ.ศ. 2524 (ค.ศ. 1981) นายฮว่า กว้อ เฟิง ถูกปลดออกจากตำแหน่งประธานพรรคคอมมิวนิสต์แห่งประเทศไทย และประธาน กรรมการการทหาร โดยมีนายหู เยา ปิ่ง \*\* เป็นประธานพรรคคอมมิวนิสต์แห่งประเทศไทยแทน และ นายเต็ง เสี่ยว ผิง เป็นประธานกรรมการการทหารแทน ทำให้อำนาจของกลุ่มเคร่งคัมภีร์ (Orthodox) ที่มุ่งดำเนินการตามเข็มมุ่ง \*\*\* “สิ่งใด ๆ 2 อย่าง \*\*\*\*” แต่การดำเนินการนี้ นายเต็ง เสี่ยวผิง มองว่าเป็นสิ่งที่ไม่ถูกต้อง เป็นสิ่งที่จะทำให้ประเทศด้อยพัฒนาและยากจนลง โดยนายเต็ง เสี่ยวผิง สนับสนุนตามนโยบาย 4 ทันสมัย ของนายโจว เอินไหล และดำเนินการตามเข็มมุ่ง “การแสวงหา ลัทธิจะจากความเป็นจริง” และ “สามัคคีเป็นน้ำหนึ่งใจเดียวกันแลไปข้างหน้า” และยกเลิกคำขวัญ “ถือ

---

\* จ้าวจื่อหยาง เคยถูกลงโทษในข้อหา “เดินหนทางทุนนิยม” ในช่วงปฏิวัติวัฒนธรรม และจัดเป็นผู้ที่มี แนวคิดในการพัฒนาประเทศในแนวทางเดียวกันกับนายเต็ง เสี่ยวผิง และกลับมามีอำนาจทางการเมืองอีกครั้งจาก การสนับสนุนของนายเต็ง เสี่ยวผิง โดยดำรงตำแหน่งนายกรัฐมนตรีในปี พ.ศ. 2523 (ค.ศ. 1980) และเป็น เลขธิการประธานพรรคคอมมิวนิสต์แห่งประเทศไทยปี พ.ศ. 2530 (ค.ศ. 1987) ถูกปลดออกจากทุกตำแหน่งใน พรรคเมื่อปี พ.ศ. 2532 (ค.ศ. 1989) ในข้อหาให้การสนับสนุนแก่ขบวนการนักศึกษาที่ชุมนุมประท้วงนักศึกษาที่ จัตุรัสเทียนอันเหมินในปี พ.ศ. 2523 (ค.ศ. 1989) (วรศักดิ์ มหัทธโนบล, ศิริเพ็ชร ทฤษณาวดี, กรรณิการ์ โกวิทกุล และสมจิตร พิเศษสาทร, 2542)

\*\* หู เยาปิ่ง เคยเป็นเลขธิการสันนิบาตเยาวชนคอมมิวนิสต์ ในปี พ.ศ. 2477 (ค.ศ. 1934) เป็น กรรมการของกองทัพจีน เป็นคนสนิทของนายเต็ง เสี่ยวผิง เคยได้รับเลือกให้เป็นกรรมการการเมืองในปี พ.ศ. 2521 (ค.ศ. 1978) ได้เลื่อนเป็นกรรมการประจำกรมการเมือง ในปี พ.ศ. 2523 (ค.ศ. 1980) และเป็นประธานพรรค คอมมิวนิสต์แห่งประเทศไทยในปี พ.ศ. 2524 (ค.ศ. 1981) โดยการสนับสนุนของนายเต็ง เสี่ยวผิง (วรศักดิ์ มหัทธ โนบล, ศิริเพ็ชร ทฤษณาวดี, กรรณิการ์ โกวิทกุล และสมจิตร พิเศษสาทร, 2542)

\*\*\* การกำหนดเข็มมุ่งของจีน คล้ายกับการกำหนดยุทธศาสตร์ชาติของฝั่งตะวันตก

\*\*\*\* เข็มมุ่งสิ่งใด ๆ 2 อย่าง เป็นเข็มมุ่งที่ ประธานเหมา เจ๋อตุง กำหนดขึ้นและ นายฮว่า กว้อเฟิง คิดที่ จะดำเนินการเป็นผู้ที่จะสานการดำเนินการให้สำเร็จต่อไป แต่ยังไม่มีการดำเนินการเพราะหมดอำนาจลงเสียก่อน (สมเกียรติ วันทะนะ, 2542)

การต่อสู้ทางชนชั้นเป็นหลัก” เน้นการแก้ไขความไม่สมดุลทางเศรษฐกิจแห่งชาติโดยเร่งพัฒนาด้านการเกษตรให้เร็วยิ่งขึ้น เร่งรัดตรวจสอบปัญหาคุณภาพชีวิต หรือความถูกต้องและความผิดพลาดของผู้นำคนสำคัญบางท่าน ในประวัติของพรรค (สมเกียรติ วันทะนะ, 2542) ประกอบกับใช้ “ทฤษฎีสามโลก” เป็นหลักการในการดำเนินนโยบายต่างประเทศ โดยประเทศโลกที่ 3 ซึ่งประกอบด้วยประเทศที่กำลังพัฒนาทั้งหลายในเอเชีย แอฟริกา และละตินอเมริการวมทั้งจีน จะต้องสร้างแนวร่วมกับประเทศโลกที่ 2 หมายถึงประเทศอุตสาหกรรมต่าง ๆ ที่ไม่ได้เป็นอภิมหาอำนาจ เช่น อังกฤษ ฝรั่งเศส ญี่ปุ่น ในการต่อต้านมหาอำนาจ หรือประเทศโลกที่ 1 โดยเฉพาะอย่างยิ่งสหภาพโซเวียต ซึ่งกำลังขยายอิทธิพลอยู่ในขณะนั้น (จุลชีพ ชินวรรโณ, สัมภาษณ์, 8 ตุลาคม 2558)

#### องค์ประกอบทางยุทธศาสตร์

ในส่วนนี้เป็นการนำเสนอองค์ประกอบทางยุทธศาสตร์ ได้แก่ วัตถุประสงค์ (Ends) หนทางหรือวิธีการปฏิบัติ และทรัพยากรหรือเครื่องมือ ของยุทธศาสตร์ความร่วมมือทางการเมืองและหุ้นส่วนทางการทหาร โดยมีรายละเอียดดังนี้

#### วัตถุประสงค์

วัตถุประสงค์ของยุทธศาสตร์ความร่วมมือทางการเมืองและหุ้นส่วนทางการทหาร แบ่งได้เป็น 2 ช่วง ได้แก่ ช่วงที่ 1 ตั้งแต่ปี พ.ศ. 2520-2521 (ค.ศ. 1977-1978) มีวัตถุประสงค์เชิงยุทธศาสตร์ เพื่อเชื่อมความสัมพันธ์ระหว่างไทยกับจีนที่ขาดหายไปในช่วง ปี พ.ศ. 2519-2520 (ค.ศ. 1976-1977) และต่อต้านการขยายอิทธิพลของสหภาพโซเวียตและเวียดนามช่วงที่ 2 ตั้งแต่ปี พ.ศ. 2521-2531 (ค.ศ. 1978-1988) เป็นการดำเนินการตามยุทธศาสตร์ความร่วมมือทางการเมืองและหุ้นส่วนทางการทหารเพื่อให้จีนลดการสนับสนุนระดับพรรคต่อพรรคระหว่างพรรคคอมมิวนิสต์แห่งประเทศไทยและพรรคคอมมิวนิสต์แห่งประเทศไทยและรักษาความมั่นคงแห่งรัฐในระยะยาว

#### หนทางหรือวิธีการปฏิบัติ และทรัพยากรหรือเครื่องมือ

หนทางหรือวิธีการปฏิบัติและการใช้ทรัพยากรหรือเครื่องมือสำหรับยุทธศาสตร์การสถาปนาความสัมพันธ์ทางการทูตกับจีนนั้น ต้องนำเสนอคู่กันเนื่องจากการดำเนินการตามหนทางหรือวิธีการปฏิบัติในเชิงยุทธศาสตร์มีการใช้หนทางหรือวิธีการหลากหลายช่องทาง ซึ่งในแต่ละช่องทางจะต้องใช้ทรัพยากรหรือเครื่องมือที่อาจเหมือนกันหรือแตกต่างกันก็ได้

#### การเปิดความสัมพันธ์กับจีน

การเปิดความสัมพันธ์กับจีนคือหนทางหรือวิธีการปฏิบัติ ที่ทางไทยใช้ในการดำเนินการตามยุทธศาสตร์ความร่วมมือทางการเมืองและหุ้นส่วนทางการทหารในช่วงแรก ปี พ.ศ. 2520-2521

(ค.ศ. 1977-1978) เพื่อเชื่อมความสัมพันธ์ระหว่างไทยกับจีนที่ขาดหายไปในช่วง ปี พ.ศ. 2519-2520 (ค.ศ. 1976-1977) และต่อต้านการขยายอิทธิพลของสหภาพโซเวียตและเวียดนาม โดยการเข้ากับจีน เพื่อการดูแลอำนาจกับสหภาพโซเวียตและเวียดนาม หลังจากเมื่อรัฐบาลของ ม.ร.ว. คึกฤทธิ์ ปราโมช หมคอำนาจลงเมื่อวันที่ 20 เมษายน พ.ศ. 2519 (ค.ศ. 1976) รัฐบาลชุดใหม่ ภายใต้การนำของ ม.ร.ว. เสนีย์ ปราโมช ก็ไม่มีเสถียรภาพ กลุ่มอนุรักษ์นิยมขวาจัดที่ต่อต้าน คอมมิวนิสต์มีอิทธิพลมากขึ้น เหตุการณ์วันที่ 6 ตุลาคม พ.ศ. 2519 (ค.ศ. 1976) \* ส่งผลกระทบต่อ ความสัมพันธ์ไทย-จีน ในขณะเดียวกัน วันที่ 6 ตุลาคม พ.ศ. 2519 (ค.ศ. 1976) ที่ปักกิ่ง มีการจับกุม แก๊ง 4 คน ส่งผลให้นาย เต็งเสี่ยวผิง กลับมามีอำนาจทางการเมืองในจีนอีกครั้ง แต่ในวันเดียวกันที่ กรุงเทพมหานครรัฐบาลที่มาจากพรรคเลือกตั้งถูกโค่นล้ม โดยคณะทหารและกลุ่มอนุรักษ์นิยมและ นายธานินทร์ กรัยวิเชียร ถูกเสนอชื่อให้ขึ้นมาเป็นนายกรัฐมนตรีซึ่งรัฐบาลชุดนี้ดำเนินยุทธศาสตร์ การต่างประเทศที่แข็งกร้าว ในการต่อต้านคอมมิวนิสต์อย่างเต็มที่ และมีการแสดงท่าทีที่ไม่เป็น มิตรอย่างไม่จำเป็นกับประเทศเพื่อนบ้านที่มีอุดมการณ์ต่างกัน ตลอดจนห้ามบุคคลต่าง ๆ มีสิ่ง ดีพิ่มพ์เกี่ยวกับลัทธิคอมมิวนิสต์ไว้ในครอบครอง ต่อมาในเดือนมกราคม พ.ศ. 2520 (ค.ศ. 1977) ได้ ออกพระราชบัญญัติห้ามคณะผู้แทนของรัฐบาลเดินทางไปพบปะแลกเปลี่ยนหรือติดต่อที่เป็น ทางการกับประเทศที่มีการปกครองในระบอบการปกครองแบบคอมมิวนิสต์ ส่วนเอกชนก็ต้องขอ ความเห็นชอบจากคณะรัฐมนตรีหรือนายกรัฐมนตรีก่อนถึงจะดำเนินการติดต่อการค้าได้ สถานการณ์ทางการเมืองของไทยผ่อนคลายลงเมื่อ พล.ร.อ. สงัด ชะลออยู่ ทำการยึดอำนาจของ รัฐบาล ในวันที่ 20 ตุลาคม พ.ศ. 2520 (ค.ศ. 1977) โดยใช้ชื่อว่า “คณะปฏิรูปการปกครองแผ่นดิน” และพล.อ. เกรียงศักดิ์ ชมะนันทน์ ได้ถูกเสนอชื่อเข้ารับตำแหน่งนายกรัฐมนตรี จากมติปฏิรูปการ ปกครองแผ่นดิน เมื่อวันที่ 11 พฤศจิกายน พ.ศ. 2520 (ค.ศ. 1977) พล.อ. เกรียงศักดิ์ ชมะนันทน์ เน้นการอยู่ร่วมกันโดยสันติและเป็นมิตรกับทุกฝ่าย โดยเฉพาะกับประเทศเพื่อนบ้าน ได้แก่ เวียดนาม กัมพูชา ลาว และพม่าอีกทั้งยังพยายามดำเนินยุทธศาสตร์ต่อมหาอำนาจ ทั้งจีน สหรัฐอเมริกา และสหภาพโซเวียต อย่างเท่าเทียมโดยพยายามสร้างการดูแลอำนาจและดูแลแห่ง ผลประโยชน์ระหว่างมหาอำนาจความสัมพันธ์ระหว่างไทยกับจีนที่หยุดชะงักไปในสมัยรัฐบาลนาย ธานินทร์ กรัยวิเชียร ได้รับการฟื้นฟูอีกครั้งหนึ่ง เมื่อนายกรัฐมนตรี พล.อ.เกรียงศักดิ์ ชมะนันทน์

\* เหตุการณ์วัน 6 ตุลาคม พ.ศ. 2519 (ค.ศ. 1976) เป็นเหตุการณ์จลาจลและปราบปรามนักศึกษาและ ผู้ประท้วงในและบริเวณหน้ามหาวิทยาลัยธรรมศาสตร์ ทำพระจันทร์ และท้องสนามหลวง ขณะที่นักศึกษาจาก หลายนมหาวิทยาลัยกำลังชุมนุมประท้วงการเดินทางกลับประเทศของจอมพล ถนอม กิตติขจร อดีตนายกรัฐมนตรี ที่สนามฟุตบอลมหาวิทยาลัยธรรมศาสตร์ โดยสติคืออย่างเป็นทางการระบุว่า มีผู้เสียชีวิต 46 คน ซึ่งมีทั้งถูกยิงด้วย อาวุธปืน ถูกทุบตี หรือถูกทำให้พิการ (Handley, 2006)

ใช้การทูตเป็นเครื่องมือ โดยการเดินทางไปเยือนจีนในระหว่างวันที่ 29 มีนาคม-4 เมษายน พ.ศ. 2521 (ค.ศ. 1978) ซึ่งในครั้งนี้มีภารกิจลงนามในข้อตกลงร่วมกัน 2 ฉบับในวันที่ 30 มีนาคม พ.ศ. 2521 (ค.ศ. 1978) มีข้อตกลงทางการค้าและข้อตกลงว่าด้วยความร่วมมือทางวิทยาศาสตร์และเทคโนโลยี และการเจรจาข้อตกลงทั้ง 2 ฉบับนี้เป็นสัญลักษณ์ของความตั้งใจอันแน่วแน่ของไทยและจีนในการพัฒนาและขยายความสัมพันธ์ในแบบระยะยาว โดยทางนายเต็ง เลี้ยวผิง (จูชิว ซินวรโรณ, สัมภาษณ์, 8 ตุลาคม 2558) ได้กล่าวต่อ พล.อ.เกรียงศักดิ์ ชมะนันทน์ ไว้ว่า “การต่อต้านจักรวรรดินิยมและลัทธิครองความเป็นเจ้า (หมายถึง สหภาพโซเวียต) เป็นภารกิจร่วมกันของทั้ง 2 ประเทศ และความสัมพันธ์ระหว่างพรรคคอมมิวนิสต์จีนกับพรรคคอมมิวนิสต์ในประเทศไทยเป็นปัญหาภายในของไทย ซึ่งจีนจะไม่เข้าไปยุ่งเกี่ยว” ต่อมาในเดือนพฤศจิกายนปีพ.ศ. 2521 (ค.ศ. 1978) นายเต็ง เลี้ยวผิง ได้เดินทางมาเยือนไทยตามคำเชิญของรัฐบาลไทย และเพื่อกระชับความสัมพันธ์ให้ใกล้ชิดกันยิ่งขึ้น ยิ่งไปกว่านั้น นายเต็ง เลี้ยวผิง ยังได้รับพระบรมราชานุญาตให้เข้าร่วมในพระราชพิธีทรงผนวชของสมเด็จพระบรมโอรสาธิราชฯ สยามมกุฎราชกุมารด้วย ซึ่งเป็นการให้เกียรติและสร้างความประทับใจแก่นายเต็ง เลี้ยวผิง เป็นอย่างมาก (จูชิว ซินวรโรณ, สัมภาษณ์, 8 ตุลาคม 2558)

ดังนั้น ความสัมพันธ์ระหว่างประเทศไทยกับจีน พ.ศ. 2520-2521 (ค.ศ. 1977-1978) เป็นช่วงของการทำความรู้จักซึ่งกันและกันหลังจากที่ขาดหายไปในช่วง ปี พ.ศ. 2519-2520 (ค.ศ. 1976-1977) และต่อต้านการขยายอิทธิพลของสหภาพโซเวียตและเวียดนาม โดยการเข้ากับจีนเพื่อการดูแลแห่งอำนาจกับสหภาพโซเวียตและเวียดนามการมาเยือนไทยของผู้นำจีนและการเดินทางไปเยือนจีนของคณะผู้แทนไทยจากหน่วยงานต่าง ๆ ช่วยทำให้คนไทยเข้าใจจีน ได้ดีขึ้น และทำให้ผู้นำจีนรู้จักไทยมากขึ้น ซึ่งเป็นพื้นฐานของความสัมพันธ์อันใกล้ชิดในเวลาต่อมา

การเป็นหุ้นส่วนความมั่นคง

การดำเนินการเข้าเป็นหุ้นส่วนความมั่นคง เป็นหนทางหรือวิธีการปฏิบัติ สำหรับช่วงปี พ.ศ. 2521-2531 (ค.ศ. 1978-1988) เพื่อให้จีนลดการสนับสนุนระดับพรรคต่อพรรคระหว่างพรรคคอมมิวนิสต์แห่งประเทศไทยและพรรคคอมมิวนิสต์แห่งประเทศไทยและรักษาความมั่นคงแห่งรัฐในระยะยาวซึ่งในช่วงแรกนั้นไทยเป็นหุ้นส่วนด้านความมั่นคงอย่างไม่เป็นทางการกับจีน (Unofficial security partner) ทั้งนี้เพราะไทยและจีน ไม่เพียงแต่มีสัมพันธไมตรีอันดีต่อกัน แต่ยังมีเป้าหมายและความร่วมมือทางด้านความมั่นคงร่วมกันสาเหตุสำคัญที่ทำให้ไทยและจีนเพิ่มความใกล้ชิดกัน เป็นผลมาจากการที่เวียดนามส่งทหารบุกกัมพูชาประชาธิปไตยและยึดพนมเปญได้เมื่อวันที่ 7 มกราคม พ.ศ. 2522 (ค.ศ. 1979) จีนไม่พอใจที่รัฐบาลกัมพูชาประชาธิปไตย ซึ่งจีนให้การสนับสนุนถูกโค่นล้มลง และจีนไม่พอใจเวียดนามซึ่งเริ่มมีความขัดแย้งกับจีนในหลาย ๆ ประเด็น

โดยเฉพาะอย่างยิ่งการมีความใกล้ชิดกับสหภาพโซเวียต โดยเวียดนามได้เข้าไปเป็นสมาชิกของสภาความช่วยเหลือซึ่งกันและกันทางเศรษฐกิจ (Council for Mutual Economic Assistance: COMECON) ในเดือนมิถุนายน พ.ศ. 2521 (ค.ศ. 1978) และการที่เวียดนามลงนามใน “สัญญามิตรภาพและความร่วมมือระหว่างกัน” กับสหภาพโซเวียต รวมถึงเงินไม่พอใจการรุกรานกัมพูชาของเวียดนามที่เสมือนว่าเวียดนามพยายามที่จะแผ่อิทธิพลในอินโดจีนและเอเชียตะวันออกเฉียงใต้ ดังนั้นจีนได้ทำสงครามสั่งสอนเวียดนาม\* เดือนกุมภาพันธ์ พ.ศ. 2522 (ค.ศ. 1979) ซึ่งสาเหตุของการเกิดสงครามในครั้งนี้ส่วนหนึ่งมาจากที่ทางไทยได้ใช้ การทูตลับ เป็น เครื่องมือ โดยส่งคณะทูตลับไปดำเนินการภารกิจนี้ จำนวน 3 ท่าน ได้แก่ พล.ท. ผิน เกษร พ.อ.ชวลิต ยงใจยุทธ และพ.อ.พัฒน์ อัครนิบุตร ซึ่งในสมัยนั้นกฎหมายการกระทำอันเป็นคอมมิวนิสต์ยังมีผลบังคับใช้อยู่ทำให้การดำเนินการในครั้งนั้นอาจจะมีผลตามกฎหมายได้ และเพื่อป้องกันปัญหาการเมืองระหว่างประเทศ คณะทูตลับจึงต้องเขียนจดหมายลาออกจากราชการเตรียมไว้ล่วงหน้าหากเกิดปัญหา รัฐบาลสามารถอ้างต่อประเทศอื่น ๆ ได้ว่าเป็นการดำเนินการส่วนตัวไม่เกี่ยวข้องกับรัฐบาลโดยคณะทูตลับได้เจรจาโดยตรงกับนายเติ้ง เสี่ยวผิง ผู้นำของจีน สารระสำคัญของการเจรจาคือการให้จีนใช้กำลังด้านการทหารกดดันเวียดนามทางตอนเหนือ และขอความร่วมมือจีนให้เลิกสนับสนุนพรรคคอมมิวนิสต์แห่งประเทศไทย โดยทางจีนสัญญาว่าจะดำเนินการกดดันเวียดนามตามที่ร้องขอ และจะลดการช่วยเหลือพรรคคอมมิวนิสต์แห่งประเทศไทยลงเป็นขั้น ๆ (ธนูไฟ, 2545) ซึ่งสงคราม

---

\* สงครามสั่งสอนเวียดนาม หรือเรียกอีกอย่างว่า สงครามอินโดจีนครั้งที่ 3 เป็นสงครามชายแดนสั้น ๆ สู้รบกันระหว่างจีนกับเวียดนามใน ระหว่าง วันที่ 17 กุมภาพันธ์ - 6 มีนาคม พ.ศ. 2522 (ค.ศ. 1979) จีนกรีธาทัพสู่ตอนเหนือของเวียดนามและยึดนครชายแดนได้บางแห่ง วันที่ 6 มีนาคม 2522 (ค.ศ. 1979) จีนประกาศว่าประตูสู่กรุงฮานอยได้เปิดออกแล้ว และการกึ่งโงทของตงสัมฤทธิ์ผลแล้ว ในขณะที่กองทัพจีนถอยกลับได้เผาทำลายโรงงานอุตสาหกรรมและพื้นที่เกษตรกรรมทางภาคเหนือของ เวียดนาม ทั้งหมด ทำให้เศรษฐกิจเวียดนามต้องถดถอยหลังจากสงครามครั้งนี้ต่อเนื่องอีกนับสิบปี และเวียดนามยังคิดหล่มอยู่ในสงครามในกัมพูชา กับเขมรแดงซึ่งบั่นทอนเศรษฐกิจ เวียดนาม ที่ย้ายอยู่แล้วให้เลวร้ายลงไปอีก มีข้อมูลยืนยันว่าช่วงระหว่างสิบปีหลังจากสงครามครั้งนี้มี ชาวเวียดนามที่ต้องเสียชีวิตเพราะความอดอยากนับล้านคน หลังจากสหภาพโซเวียตล่มสลาย เวียดนาม ไม่มีทางเลือกนอกจากถอนทหารออกจากกัมพูชาทั้งหมด และเป็นฝ่ายไปขอเจรจาเปิดสัมพันธ์ทางการทูตกับจีนอีกครั้ง ในสงครามครั้งนั้น จีน ได้ใช้ กำลังทหารของกองทัพปลดปล่อยประชาชน จำนวน 200,000 คน และรถถังประมาณ 550 คัน (Zhang, 2005) และเวียดนามใช้กำลังทหารประจำการประมาณ 100,000 คนกองกำลังท้องถิ่นและกองกำลังกึ่งทหารจำนวน 150,000 คน (Chen, 1987) โดยที่ทหารของจีนเสียชีวิตจำนวน 30,000 นาย (Tonness, 2009) และพลเรือนของจีนเสียชีวิตจำนวน 8,531 คน บาดเจ็บจำนวน 21,000 คน (Chen, 1987) ส่วนทหารของเวียดนามเสียชีวิตจำนวน 26,000 คน และบาดเจ็บ 36,000 คน (Howard, 1999) และพลเรือนของเวียดนามเสียชีวิตประมาณ 10,000 คน (Chen, 1987)



ตั้งสอนเวียดนามในครั้งนั้นทางจีน โจมตีบริเวณพรมแดนที่ติดกับจีนทางด้านเหนือของเวียดนาม ทำให้เวียดนามเสียหายมาก แต่จีนก็สูญเสียทหารไม่น้อย สงครามตั้งสอนครั้งนั้นทำให้ความสัมพันธ์ระหว่างจีนกับเวียดนามตึงเครียด

ในขณะที่เดียวกันการเข้ายึดครองกัมพูชาของเวียดนามทำให้กองทัพเวียดนามเข้ามาประชิดพรมแดนของไทย อีกทั้งสงครามในกัมพูชาระหว่างฝ่ายต่อต้านเวียดนาม (กัมพูชาประชาธิปไตย) กับฝ่ายพนมเปญ (นายเฮงสัมริน เป็นผู้นำ) ซึ่งได้รับการสนับสนุนจากเวียดนาม ได้ส่งผลกระทบต่อความมั่นคงของไทย โดยเฉพาะอย่างยิ่งบริเวณชายแดนที่ติดกับกัมพูชาในเดือนมิถุนายน พ.ศ. 2523 (ค.ศ. 1980) ได้มีการปะทะกันระหว่างทหารไทยกับทหารเวียดนามที่ล่วงล้ำพรมแดนเข้ามาโจมตีในเขตไทยที่หมู่บ้าน โนนหมากมุ่น อำเภอตาพระยา จังหวัดปราจีนบุรี เวียดนามพยายามกดดันไทยทางทหาร เพื่อให้ยอมรับสถานการณ์ในกัมพูชา ซึ่งไทยเห็นว่าการที่เวียดนามรุกรานและเข้ายึดครองกัมพูชานั้น เป็นการกระทำที่ไม่ถูกต้องและละเมิดกฎบัตรสหประชาชาติ อีกทั้งการที่มีทหารเวียดนามสู้รบอยู่ในกัมพูชา ซึ่งมีพรมแดนติดกับไทย ส่งผลกระทบต่อความมั่นคงของไทย ดังนั้น ไทยจึงพยายามใช้การทหาร เป็นเครื่องมือ ต่อต้านการขยายอิทธิพลของเวียดนาม และเรียกร้องให้เวียดนามถอนทหารออกจากกัมพูชา โดยใช้การทูตเป็นเครื่องมือ ในการเจรจาขอความร่วมมือกับกลุ่มประเทศอาเซียนและมหาอำนาจที่เห็นด้วยกับไทย คือสหรัฐอเมริกาและจีน กดดันเวียดนาม รวมถึงการสร้างมติประชาคมโลกในการแก้ไขปัญหา กัมพูชาโดยสันติวิธี (จุลชีพ ชินวรรโณ, สัมภาษณ์, 8 ตุลาคม 2558) ซึ่ง พล.อ.อ.สิทธิ เสวตศิลา (สิทธิ เสวตศิลา, 2548 อ้างถึงใน จุลชีพ ชินวรรโณ, 2553, หน้า 81) รัฐมนตรีว่าการกระทรวงการต่างประเทศในขณะนั้น กล่าวไว้ว่า

“การคบกับจีนนั้น เราต้องแสดงความจริงใจกับเขา เพราะถ้าเราจริงใจ เขาก็จะจริงใจด้วย และช่วยเราเต็มที่ ในการแก้ไขปัญหา กัมพูชา ไทยกับจีนได้พูดคุยอย่างเปิดอก ไทยกับอาเซียนเห็นว่าเขมรแดงมีปัญหาภาพจน์ จัดตั้งเขมรสามฝ่าย โดยเพิ่มเจ้าสีหนุ และเขมรกลุ่มซอนซาน เพื่อให้เป็นที่ยอมรับ ต้องเจรจากับผู้นำจีนหลายคนหลายครั้ง พูดกับรัฐมนตรีต่างประเทศ หวาง หวา ลิบกว่าชั่ว โมง แล้วก็พูดกับนายกรัฐมนตรี จ้าว จื่อหยาง ซึ่งก็รับฟังต้องไปพบกับ ท่านเต็ง เสี่ยวผิง ท่านเต็ง เสี่ยวผิง บอกว่าการร่วมมือของเขมรสามฝ่ายต้องคว่ำร่วมมือเพื่ออะไร การร่วมสามฝ่ายนั้นต้องร่วมในหลักการ ไม่ใช่สักแต่กล่าวว่าจะร่วม ข้อตกลงที่จะทำร่วมกันมันเกิดยาก ผมยืนยันว่า สมควรที่สามฝ่ายต้องร่วม เพราะจะได้ชนะทางการเมืองแบบเด็ดขาด ประชาคมโลกจะสนับสนุน ท่านเต็งเสี่ยวผิง มีประสบการณ์โดยตรง คนของท่านก็มีพร้อมอยู่ ขอให้ท่านส่งผู้เชี่ยวชาญของท่าน มาร่วมกับคนของผม ร่างดูว่าจะร่วมกันอย่างไร ผมไม่รู้ที่ท่านเต็ง เสี่ยวผิง คิดอย่างไร อาจเชื่อผมหรือไม่เชื่อก็ได้ ตอนนั้นคิดว่าคงไม่สำเร็จ แต่ท่านไม่ค้าน แสดงว่ายังมีหวัง จีนอาจต้องไปคุยกับ

พลพต กับเขมรแดง ให้มาร่วมอย่างแท้จริง หลังจากนั้นอีกสองเดือน จีนก็สนับสนุน ทำให้การจัดตั้งเขมรสามฝ่ายเกิดขึ้นได้ และเป็นผลดีต่อการแก้ไขปัญหาแกมพูชา”

จีนก็เห็นความสำคัญทางยุทธศาสตร์ของไทยในการเข้าเป็นหุ้นส่วนความมั่นคง เพื่อการสกัดกั้นการขยายอิทธิพลของเวียดนาม รวมทั้งของสหภาพโซเวียตที่ได้เริ่มเข้ามาในฐานทัพที่อ่าวคัมรานห์ของเวียดนาม อีกทั้งจีนยังหวังประโยชน์จากประเทศไทย และกลุ่มเขมรที่ต่อต้านเวียดนาม ผู้นำจีนได้พยายามชี้ให้เห็นว่าจีนและไทยนั้นมีผลประโยชน์ร่วมกัน และจีนจะให้ความช่วยเหลือไทยทุกวิถีทาง ถ้าหากกฎกรุงาน มีหลักฐานที่สำคัญของการให้คำมั่นสัญญาในการช่วยเหลือของจีน ได้แก่ คำกล่าวของนางเติ่งอิงเซา รองประธานคณะกรรมการประจำของสภาประชาชนแห่งชาติของจีน โดย นางเติ่ง อิงเซา (จูลชีฟ ชินวรโร โฉ, สัมภาษณ์, 8 ตุลาคม 2558) ได้กล่าวกับ พล.อ.อ.หริน หงสกุล ประธานสภาผู้แทนราษฎรของไทย ระหว่างการเยือนไทยในวันที่ 6 กุมภาพันธ์ พ.ศ. 2523 (ค.ศ. 1980) ไว้ว่า “ถ้าหากความมั่นคงของไทยถูกคุกคาม จีนจะยื่นหยัดเคียงข้างฝ่ายไทย” การทำสงครามสั่งสอนเวียดนามของจีน ทำให้ไทยเห็นความสำคัญของจีนทางด้านความมั่นคงในการสกัดกั้นอิทธิพลของเวียดนามที่อาจคุกคามไทยได้ ส่วนทางฝ่ายจีนก็เห็นความสำคัญของไทยในการหนุนช่วยกลุ่มเขมรที่ต่อต้านเวียดนาม และในการดำเนินการทางการทูตเพื่อกดดันเวียดนามให้ถอนทหารออกจากแกมพูชา ผลประโยชน์ที่สอดคล้องกันดังกล่าวนำไปสู่ความเข้าใจและความไว้วางใจต่อกันในระดับสูง ซึ่งเป็นพื้นฐานสำคัญของความร่วมมือทางการทหารระหว่างทั้ง 2 ประเทศ เพื่อเป็นหุ้นส่วนความมั่นคงกับจีน ซึ่งเป็น หนทางหรือวิธีการปฏิบัติ ในระยะยาว ไทยได้ใช้พลังอำนาจแห่งชาติ ได้แก่ การทหาร \* และการทูตทหาร เป็นเครื่องมือ ทางยุทธศาสตร์ โดยส่งผู้ช่วยทูตทหารไปประจำสถานเอกอัครราชทูต ณ กรุงปักกิ่ง และติดต่อโดยการทูตทหารระดับผู้นำทางทหารในช่วงปี พ.ศ. 2527-2531 (ค.ศ. 1984-1988) ซึ่งมี พ.อ.อัมพร จุฑะพุทธิ (ยศในขณะนั้น) เป็นผู้ช่วยทูตทหารมีหน้าที่เข้าพบรายงานสถานการณ์ความมั่นคงให้ผู้บัญชาการกองเอเชียตะวันออกเฉียงใต้ของกองทัพจีน (มี พ.อ.เคอะหลิว เป็น

\* การทหารหรือกำลังอำนาจทางการทหาร (Military) เป็นส่วนหนึ่งของ พลังอำนาจแห่งชาติ และส่วนความหมายของคำว่า “พลังอำนาจ” และ “กำลังอำนาจ” พล.ต.พจน์ พงศ์สุวรรณ (2536, หน้า 60) ได้กล่าวไว้ว่า “...คำว่า ‘พลังอำนาจ’ หรือ ‘กำลังอำนาจ’ นั้นมีความหมายเหมือนกัน คือ มาจากรากศัพท์ภาษาอังกฤษคำเดียวกันว่า ‘Power’ โดยทั่วไปมักจะนำมาใช้แยกกัน เพื่อแสดงให้เห็นความแตกต่างของวัตถุประสงค์ กล่าวคือ สำหรับชาติ หรือประเทศเป็นส่วนรวมจะใช้คำว่า ‘พลังอำนาจ’ ส่วนคำว่า ‘กำลังอำนาจ’ จะใช้ในเมื่อกล่าวถึงองค์ประกอบของพลังอำนาจอย่างหนึ่งอย่างใดโดยเฉพาะ เช่น กำลังอำนาจทางทหาร กำลังอำนาจทางการเมือง กำลังอำนาจทางเศรษฐกิจ และกำลังอำนาจทางสังคม-จิตวิทยา เป็นต้น ...” ดังนั้น ถ้าจะกล่าวถึงพลังอำนาจแห่งชาติทั้งหมดทั้งสิ้นจะใช้คำว่า “พลังอำนาจ” แต่ถ้าจะกล่าวถึง พลังอำนาจแห่งชาติในส่วนประกอบย่อยต่าง ๆ จะใช้คำว่า “กำลังอำนาจ” และ พล.ต.พจน์ พงศ์สุวรรณ (2536, หน้า 60)

ผู้อำนวยการในขณะนั้น) ในการปฏิบัติหน้าที่โดยการเข้าพบทุกเดือน เดือนละ 1-2 ครั้ง เพื่อปรึกษาหารือและชี้แจงสถานการณ์ชายแดนไทยที่กำลังเผชิญหน้ากับกองกำลังเวียดนามที่ยึดครองกัมพูชาให้ฝ่ายทหารจีนรับทราบการพูดคุยแลกเปลี่ยนทัศนคติกันไปสู่อ้อมเอวของไทยที่ให้กองทัพจีนส่งคณะผู้แทนทหารไปสังเกตการณ์บริเวณชายแดนไทย จะได้ทราบสถานการณ์ได้ชัดเจนกว่าที่จะอ่านรายงานจากสถานเอกอัครราชทูตจีนประจำประเทศไทย โดยไทยรับผิดชอบให้การต้อนรับเมื่อคณะผู้แทนทหารของจีนเดินทางไปถึงกรุงเทพมหานคร โดยกองทัพจีนได้ส่งคณะผู้แทน 8 คนจากฝ่ายส่งกำลังบำรุง นำโดยพ.อ.หลิว กงเหวิน ไปดูสถานการณ์ชายแดนไทย ต่อมา พ.อ.หลิว กงเหวิน ได้รับแต่งตั้งให้ทำหน้าที่ประสานงานที่สถานเอกอัครราชทูตจีนแห่งประเทศไทย ทำให้ความร่วมมือทางการทหารระหว่างไทยกับจีนใกล้ชิดและทันเหตุการณ์ยิ่งขึ้น อีกทั้งความสัมพันธ์ทางการก็แน่นแฟ้น ส่งผลให้ พ.อ.หลิว กงเหวิน ได้รับการเลื่อนยศเป็นนายพลในเวลาต่อมา อันเป็นผลจากการประสานงานดังกล่าวและตั้งแต่วันที่ พ.ศ. 2524-2531 (ค.ศ. 1981-1988) ผู้นำทางทหารของไทยได้เดินทางไปเยือนจีนอย่างต่อเนื่อง โดย พล.อ.เสริม ฌ นกร ผู้บัญชาการทหารสูงสุด ไปเยือนจีนในเดือนพฤษภาคม พ.ศ. 2524 (ค.ศ. 1981) พล.อ.สายหยุด เกิดผล ผู้บัญชาการทหารสูงสุด ไปเยือนจีนในเดือน สิงหาคม พ.ศ. 2526 (ค.ศ. 1983) พล.อ.อาทิตย์ กำลังเอก ผู้บัญชาการทหารสูงสุด และผู้บัญชาการทหารบก ไปเยือนจีนในเดือนพฤษภาคม พ.ศ. 2527 (ค.ศ. 1984) พล.ร.อ. ประพัฒน์ จันทวิรัช ผู้บัญชาการทหารเรือ และพล.อ.อ.ประพันธ์ ฐปะเดมิย์ ผู้บัญชาการทหารอากาศ ไปเยือนจีนในเดือนมิถุนายน พ.ศ. 2527 (ค.ศ. 1984) พล.อ.ชวลิต ยงใจยุทธ ผู้บัญชาการทหารบก ไปเยือนจีนในเดือน พฤษภาคม พ.ศ. 2530 (ค.ศ. 1987) ส่วนทางผู้นำทหารและรัฐมนตรีว่าการกระทรวงกลาโหมของจีนก็เดินทางมาเยือนไทยเป็นประจำเช่นกัน อาทิ พล.อ.อ.จาง ดิงผา ผู้บัญชาการทหารอากาศ มาเยือนไทยในเดือนมีนาคม พ.ศ. 2524 (ค.ศ. 1981) พล.ร.อ. เย่ เฟย ผู้บัญชาการทหารเรือ มาเยือนไทยในเดือนมีนาคม พ.ศ. 2525 (ค.ศ. 1982) พล.อ.หยาง เต๋อ จื่อ เสนาธิการทหาร มาเยือนไทยในเดือนกุมภาพันธ์ พ.ศ. 2526 (ค.ศ. 1983) และต่อมาในเดือน มกราคม พ.ศ. 2530 (ค.ศ. 1987) ได้มาเยือนไทยเป็นครั้งที่ 2 โดยได้ไปดูสถานการณ์ที่ชายแดนไทย-กัมพูชาด้วย พล.ท. เหวอ ฉี จง รองเสนาธิการทหาร มาเยือนไทยในเดือน พฤศจิกายน พ.ศ. 2531 (ค.ศ. 1988) (จุลชีพ ชินวรรโณ, สัมภาษณ์, 8 ตุลาคม 2558)

การลดการช่วยเหลือของพรรคคอมมิวนิสต์แห่งประเทศไทยต่อพรรคคอมมิวนิสต์แห่งประเทศไทย ไทยใช้ การทูตทางทหารเป็น เครื่องมือ โดยพบปะกันระหว่าง นายไฉ เจ้อหมิน กับ พล.อ.เกรียงศักดิ์ ชมะนันทน์ในฐานะผู้บัญชาการทหารสูงสุด เมื่อปี พ.ศ. 2520 (ค.ศ. 1977) โดย พล.อ.เกรียงศักดิ์ ชมะนันทน์ กล่าวถึงประเด็นที่ทำไมจีนให้การสนับสนุนพรรคคอมมิวนิสต์แห่งประเทศไทยมาลี้ภัยรัฐบาลไทย ทาง นายไฉ เจ้อหมิน ให้เหตุผลว่าเนื่องจากพรรคคอมมิวนิสต์จีน

กับพรรคคอมมิวนิสต์แห่งประเทศไทยเป็นพรรคคอมมิวนิสต์ด้วยกัน ย่อมต้องสนับสนุนกันและกัน แต่การสนับสนุนทางอุดมการณ์เป็นคนละเรื่องกับการแทรกแซงกิจการภายในของประเทศไทย พรรคคอมมิวนิสต์แห่งประเทศไทยทำสงครามกับรัฐบาลไทย และรัฐบาลไทยดำเนินการปราบปราม เรื่องเหล่านี้ถือเป็นการกระทำภายในของไทย จีนไม่ขอเกี่ยวและไม่สนับสนุนการทำสงครามระหว่างพรรคคอมมิวนิสต์แห่งประเทศไทยกับรัฐบาลไทย (จุลชีพ ชินวรณ์ โณ, สัมภาษณ์, 8 ตุลาคม 2558)

จากผลการวิเคราะห์การดำเนินการของยุทธศาสตร์ความร่วมมือทางการเมือง และหุ้นส่วนทางการทหารแบ่งได้เป็น 2 ช่วงได้แก่ ช่วงที่ 1 ตั้งแต่ปี พ.ศ. 2520-2521 (ค.ศ. 1977-1978) มีวัตถุประสงค์ เพื่อเชื่อมความสัมพันธ์ระหว่างไทยกับจีนที่ขาดหายไปในช่วง ปี พ.ศ. 2519-2520 และเป็นการดุลแห่งอำนาจกับสหรัฐอเมริกาและสหภาพโซเวียต รวมถึงต่อต้านการขยายอิทธิพลของเวียดนามในอินโดจีน ส่วนการดำเนินการตามยุทธศาสตร์ความร่วมมือทางการเมือง และหุ้นส่วนทางการทหารในช่วงที่ 2 ตั้งแต่ปี พ.ศ. 2521-2531 (ค.ศ. 1978-1988) มีวัตถุประสงค์ เพื่อให้จีนลดการสนับสนุนระดับพรรคต่อพรรคระหว่างพรรคคอมมิวนิสต์แห่งประเทศไทยจีนและพรรคคอมมิวนิสต์แห่งประเทศไทย การเปิดความสัมพันธ์กับจีน คือหนทางหรือวิธีการปฏิบัติ ที่ทางไทยใช้ในการดำเนินการตามยุทธศาสตร์ความร่วมมือทางการเมืองและหุ้นส่วนทางการทหารในช่วงแรก ปี พ.ศ. 2520-2521 (ค.ศ. 1977-1978) มีวัตถุประสงค์ เพื่อเชื่อมความสัมพันธ์ระหว่างไทยกับจีนที่ขาดหายไปในช่วง ปี พ.ศ. 2519-2520 (ค.ศ. 1976-1977) และต่อต้านการขยายอิทธิพลของสหภาพโซเวียตและเวียดนามโดยการเข้ากับจีนเพื่อการดุลแห่งอำนาจกับสหภาพโซเวียตและเวียดนามส่วนการดำเนินการเข้าเป็นหุ้นส่วนความมั่นคง เป็นหนทางหรือวิธีการปฏิบัติ ในช่วงปี พ.ศ. 2521-2531 (ค.ศ. 1978-1988) มีวัตถุประสงค์ เพื่อให้จีนลดการสนับสนุนระดับพรรคต่อพรรคระหว่างพรรคคอมมิวนิสต์แห่งประเทศไทยจีนและพรรคคอมมิวนิสต์แห่งประเทศไทย และรักษาความมั่นคงแห่งรัฐในระยะยาวโดยใช้การทูตเป็นเครื่องมือ ในการเจรจาขอความร่วมมือกับกลุ่มประเทศอาเซียนและมหาอำนาจที่เห็นด้วยกับไทย คือสหรัฐอเมริกาและจีน กัดดันเวียดนาม รวมถึงการสร้างมติประชาคมโลกในการแก้ไขปัญหาแก้มพูชาโดยสันติวิธีส่วนการดำเนินการตามหนทางหรือวิธีการปฏิบัติ คือ หุ้นส่วนความมั่นคงกับจีน ในระยะยาว ไทยได้ใช้กำลังอำนาจทางการทหารและการทูตทหาร เป็นเครื่องมือ โดยส่งผู้ช่วยทูตทหารไปประจำสถานเอกอัครราชทูต ณ กรุงปักกิ่งและติดต่อโดยการทูตทหารระดับผู้นำทางทหาร ในช่วงปี พ.ศ. 2527-2531 (ค.ศ. 1984-1988)

ส่วนการลดการช่วยเหลือของพรรคคอมมิวนิสต์แห่งประเทศไทยจีนต่อพรรคคอมมิวนิสต์แห่งประเทศไทย ไทยการใช้ การทูตทางทหารเป็น เครื่องมือ โดยพบปะกันระหว่าง นายไฉ

เจ้อหมิน กับ พล.อ.เกรียงศักดิ์ ชมะนันทน์ ผู้บัญชาการทหารสูงสุด เมื่อปี พ.ศ. 2520 (ค.ศ. 1977) โดยจีนไม่ขอเกี่ยวกิจกรรมภายในของไทย และไม่สนับสนุนการทำสงครามระหว่างพรรคคอมมิวนิสต์แห่งประเทศไทยกับรัฐบาลไทย

ยุทธศาสตร์การเสด็จเยือนสาธารณรัฐประชาชนจีนของราชวงศ์ไทย

การกำหนดวาระนโยบายชาติ

การกำหนดวาระนโยบายชาติและถ่ายทอดเป็นยุทธศาสตร์การเสด็จเยือนสาธารณรัฐประชาชนจีนของราชวงศ์ไทย เกิดขึ้นจาก ได้แก่ กระแสปัญหา กระแสการเมือง และกระแสนโยบาย โดยทั้ง 3 กระแสเป็นอิสระต่อกันที่ต้องมารวมบรรจบกันอย่างพร้อมเพรียง โดยมีรายละเอียด ดังนี้

กระแสปัญหา

กระแสปัญหาที่ทำให้เกิดเป็นการกำหนดวาระนโยบายชาติและถ่ายทอดเป็นยุทธศาสตร์การเสด็จเยือนสาธารณรัฐประชาชนจีนของราชวงศ์ไทย อาจเกิดขึ้นจากกระแสปัญหา คือ ความไม่เข้าใจของประชาชนชาวไทยในการดำเนินการของรัฐบาลไทยกรณีที่ไทยสร้างความสัมพันธ์กับจีนและกระชับความสัมพันธ์กับจีนในเวลาต่อมา เพราะประชาชนชาวไทยส่วนใหญ่ในประเทศยังกังวลเกี่ยวกับอิทธิพลในลัทธิคอมมิวนิสต์ของจีนและกลัวว่าไทยจะกลายเป็นคอมมิวนิสต์ในอนาคต (จุลชีพ ชินวรรโณ, สัมภาษณ์, 8 ตุลาคม 2558)

กระแสการเมือง

กระแสการเมืองที่ทำให้เกิดเป็นการกำหนดวาระนโยบายชาติและถ่ายทอดเป็นยุทธศาสตร์การเสด็จเยือนสาธารณรัฐประชาชนจีนของราชวงศ์ไทย อาจเกิดขึ้นจากกระแสการเมือง คือ การที่รัฐบาลจีนต้องการกระชับความสัมพันธ์และแสดงความเป็นมิตรที่ดีต่อรัฐบาลไทยจึงได้มีการรบบังคมทูลเชิญราชวงศ์ไทยเสด็จเยือนจีน สำหรับราชวงศ์ไทยแล้วเปรียบเสมือนเป็นสถาบันด้านการปกครองสูงสุดของไทยที่มีอิทธิพลต่อรัฐบาลไทยและประชาชนชาวไทยเป็นอย่างมาก (จุลชีพ ชินวรรโณ, สัมภาษณ์, 8 ตุลาคม 2558; ขวลิขิต ไขงยุทธ, สัมภาษณ์, 15 กันยายน 2558 และมนูญกฤต รูปขจร, สัมภาษณ์, 5 ตุลาคม 2558) การเสด็จเยือนสาธารณรัฐประชาชนจีนของราชวงศ์ไทย เกิดขึ้นครั้งแรก เมื่อวันที่ 12-20 พฤษภาคม พ.ศ. 2524 (ค.ศ. 1981) เป็นการเสด็จเยือนจีนของสมเด็จพระเทพรัตนราชสุดาฯ สยามบรมราชกุมารี ซึ่งพระองค์ได้เสด็จเยือนจีนตามคำกราบบังคมทูลเชิญของรัฐบาลจีน โดยทรงเป็นอาคันตุกะของนายจ้าวจื่อหยางนายกรัฐมนตรี ซึ่งสมเด็จพระเทพรัตนราชสุดาฯ สยามบรมราชกุมารี (2524, หน้า 14 อ้างถึงใน เกศราพร มากจันทร์, 2548, หน้า 75) ทรงราชดำรัสไว้ในพระราชนิพนธ์เรื่อง “อ่าแดนมังกร” ความว่า

“สำหรับพวกเราประเทศจีนค่อนข้างจะห่างไกลและค่อนข้างจะลึกลับ มีหลายสิ่งหลายอย่างที่ทำให้เราอยากรู้อยากเห็น คงจะเนื่องมาจากจีนปิดประเทศ และหลังจากนั้นก็มิได้มีสัมพันธ์ทางการทูตกับประเทศไทยมาช้านาน...เมื่อท่านนายกรัฐมนตรีจ้าวจื่อหยางแห่งสาธารณรัฐประชาชนจีนได้ขอพระราชทานพระบรมราชานุญาตให้ข้าพเจ้ากับน้องไปเยือนจีนจึงเป็นโอกาสที่จะได้ทราบถึงความเป็นไปส่วนหนึ่งของประเทศจีน...”

กระแสนโยบาย

กระแสนโยบายที่ทำให้เกิดเป็นการกำหนดวาระนโยบายชาติและถ่ายทอดเป็นยุทธศาสตร์การเสด็จเยือนสาธารณรัฐประชาชนจีนของราชวงศ์ไทยอาจเกิดขึ้นจากกระแสนโยบายคือ การที่รัฐบาลมีนโยบายเดิมในการสร้างความสัมพันธ์กับจีนและกระชับความสัมพันธ์กับจีน เพื่อเป็นการดูแลแห่งอำนาจกับสหรัฐอเมริกาและสหภาพโซเวียต ต่อต้านการขยายอิทธิพลของเวียดนามในอินโดจีน และต้องการให้จีนลดการสนับสนุนระดับพรรคต่อพรรคระหว่างพรรคคอมมิวนิสต์แห่งประเทศจีนและพรรคคอมมิวนิสต์แห่งประเทศไทยลง

องค์ประกอบทางยุทธศาสตร์

วัตถุประสงค์

วัตถุประสงค์เชิงยุทธศาสตร์การเสด็จเยือนสาธารณรัฐประชาชนจีนของราชวงศ์ไทยมีวัตถุประสงค์ เพื่อกระชับความสัมพันธ์ระหว่างไทยกับจีนในระดับผู้นำสูงสุดของทั้ง 2 รัฐ ซึ่งยุคผ่านคลายความตึงเครียดในช่วงปี พ.ศ. 2521- พ.ศ. 2531 (ค.ศ. 1978- ค.ศ. 1988) นั้นผู้นำสูงสุดของทางจีนทั้งในระดับพรรคคอมมิวนิสต์แห่งประเทศจีน และในระดับการเมืองการปกครองในประเทศ ได้แก่ นายเติ้ง เสี่ยว ผิง ส่วนทางไทยสถาบันพระมหากษัตริย์และราชวงศ์ไทยถือได้ว่าเป็นสถาบันสูงสุดที่ประชาชนชาวไทย ให้ความเคารพรัก และเทอดทูนเหนือสิ่งอื่นใด ดังนั้นการกระชับความสัมพันธ์ระหว่างไทยกับจีนโดยราชวงศ์ไทย ถือได้ว่าเป็นการให้เกียรติทางผู้นำจีนอย่างยิ่งทำให้ทางจีนเกิดความเกรงใจและมีความเชื่อมั่นในการเป็นมิตรประเทศที่ดีของทางไทยโดยราชวงศ์ไทยที่รับหน้าที่นี้คือ สมเด็จพระเทพรัตนราชสุดาฯ สยามบรมราชกุมารี เป็นตัวแทนของราชวงศ์ไทย

หนทางหรือวิธีการปฏิบัติ และทรัพยากรหรือเครื่องมือ

การเสด็จเยือนจีนของราชวงศ์ไทยในครั้งนั้นมีลักษณะสำคัญ 2 ประการ คือเสด็จฯเยือนตามคำกราบบังคมทูลเชิญ และเสด็จพระราชดำเนินเพื่อปฏิบัติพระราชกิจตามวัตถุประสงค์เครื่องมือ ที่สำคัญได้แก่ การทูตโดยราชวงศ์ไทยส่วนหนทางหรือวิธีการปฏิบัติ (Ways) ได้แก่ การเสด็จฯเยี่ยมชมท่องเที่ยวในสถานที่ต่าง ๆ ที่สื่อถึงทางด้านศิลปะ สังคม และวัฒนธรรมของจีนมากกว่าที่จะเน้นเรื่องทางการเมือง รวมถึงการเข้าร่วมเสวยพระกระยาหาร ที่นายเติ้ง เสี่ยวผิง

นางเจิ้ง อิงเทา และนายจ้าว จื่อหยาง ผู้นำจีนจัดถวายเลี้ยงรับรอง ซึ่งการเสด็จเยือนจีนในครั้งแรก เกิดขึ้นโดยสมเด็จพระเทพรัตนราชสุดาฯ สยามบรมราชกุมารี เสด็จฯ เมื่อวันที่ 12-20 พฤษภาคม พ.ศ. 2524 (ค.ศ. 1981)

ในการเสด็จเยือนจีนในครั้งนั้นของสมเด็จพระเทพรัตนราชสุดาฯ สยามบรมราชกุมารี ทรงตระหนักดีว่าการเสด็จเยือนของพระองค์คือการทรงงานเพื่อชาติบ้านเมือง ด้วยเหตุนี้พระองค์จึงมีพระวิริยะอุตสาหะที่จะทรงศึกษาหาความรู้และประสบการณ์ในด้านต่าง ๆ จากการเสด็จเยือนจีน เพื่อที่จะสามารถนำมาใช้ประโยชน์ในการพัฒนาประเทศให้เจริญก้าวหน้ามากยิ่งขึ้นต่อไปในอนาคตนอกจากการศึกษาหาความรู้เพื่อประเทศชาติแล้ว พระองค์ยังมีพระวิริยะหมั่นหาความรู้ในเรื่องที่พระองค์สนพระราชหฤทัยเพื่อพัฒนาศักยภาพความสามารถของพระองค์อย่างสม่ำเสมออีกด้วย (เกศราพร มากจันทร์, 2548) ทรงศึกษาสาธาณรัฐประชาชนจีนให้ลึกซึ้งมากยิ่งขึ้นและนำความรู้ต่าง ๆ ที่ได้รับมาช่วยในการพัฒนาประเทศ ซึ่งสมเด็จพระเทพรัตนราชสุดาฯ สยามบรมราชกุมารี (2524, หน้า 49 อ้างถึงใน เกศราพร มากจันทร์, 2548, หน้า 76) ทรงราชดำรัส ไว้ในพระราชนิพนธ์เรื่อง ย่าแดนมังกร ความว่า

“...ข้าพเจ้าบอกมาตามที่ตั้งแต่เด็ก ๆ ก็ได้คุ้นเคยกับวรรณคดีและศิลปจีน แต่ลืมไปหมดแล้ว การมาคราวนี้หวังว่าจะทำให้นึกออกขึ้นมาอีก หวังว่าจะได้นำความรู้ที่ได้รับไปทำประโยชน์ให้แก่ประเทศชาติ จีนและไทยเป็นประเทศทางตะวันออกเหมือนกันคงจะมีวิถีชีวิตความเป็นอยู่ที่คล้ายคลึงกัน จะเรียนรู้จากกันได้”

พระองค์ทรงศึกษาเรื่องราวเกี่ยวกับเกษตรกรรมและศิลปหัตถกรรมจีนตามพระราชดำรัสพระบาทสมเด็จพระเจ้าอยู่หัว และตามพระราชกระแสรับสั่งสมเด็จพระนางเจ้าฯ พระบรมราชินีนาถ ซึ่งสมเด็จพระเทพรัตนราชสุดาฯ สยามบรมราชกุมารี (2524, หน้า 49 อ้างถึงใน เกศราพร มากจันทร์, 2548, หน้า 76) ทรงราชดำรัส ไว้ในพระราชนิพนธ์เรื่อง “ย่าแดนมังกร” ความว่า

“...ในครั้งนี่พระบาทสมเด็จพระเจ้าอยู่หัว และสมเด็จพระนางเจ้าฯ ก็มีพระราชกระแสรับสั่งให้มาศึกษาเรื่องเกษตรกรรม ศิลปหัตถกรรมของจีนอยู่เหมือนกัน...”

พระองค์ทรงทำศนศึกษาและดูงานในด้านต่าง ๆ รวมทั้งเพื่อแสวงหาความรู้ในเรื่องที่เกี่ยวกับจีนเพิ่มเติม ได้แก่ ประวัติศาสตร์ โบราณคดี ขนบธรรมเนียมประเพณี วัฒนธรรม ชีวิตความเป็นอยู่ วิทยาศาสตร์และเทคโนโลยี เกษตรกรรม ศิลปหัตถกรรม การศึกษา การเมืองการปกครอง ศาสนาและความเชื่อคตินิยมวิทยาศาสตร์ และศิลปะการแสดง รวมทั้งการละเล่นประจำถิ่น เป็นต้น (เกศราพร มากจันทร์, 2548) โดยการเสด็จเยือนระหว่างวันที่ 12-19 พฤษภาคม พ.ศ. 2524 (ค.ศ. 1981) ได้เสด็จเยือนมณฑลต่าง ๆ ในสาธารณรัฐประชาชนจีนจำนวน 3 มณฑล ได้แก่

มณฑลส่านซี มณฑลเสฉวน และมณฑลยูนนาน นอกจากนี้พระองค์ยังได้เสด็จฯ เยือนมหานครปักกิ่งและฮ่องกง รวมทั้งได้เสด็จฯเยือนเมืองต่าง ๆ จำนวน 3 เมือง คือ ซีอาน เิงตู และคุนหมิง ซึ่งสมเด็จพระเทพรัตนราชสุดาฯสยามบรมราชกุมารีเสด็จออกจากประเทศไทยเมื่อวันที่ 11 พฤษภาคม พ.ศ. 2524 (ค.ศ. 1981) เสด็จไปยังฮ่องกง ฟ่านกัที่ฮ่องกง 1 คืนจากนั้นในวันที่ 12 พฤษภาคม พ.ศ. 2524 (ค.ศ. 1981) จึงประทับเครื่องบินพระที่นั่งเสด็จไปยังมหานครปักกิ่ง สาธารณรัฐประชาชนจีน ทรงใช้เวลาปฏิบัติพระราชกิจและเสด็จไปยังสถานที่ต่าง ๆ ในมหานครปักกิ่งเป็นเวลา 3 วัน จนกระทั่งในวันที่ 15 พฤษภาคม พ.ศ. 2524 (ค.ศ. 1981) พระองค์จึงเสด็จไปยังนครซีอาน มณฑลส่านซี และวันต่อมาพระองค์ได้เสด็จไปยังเมืองเิงตู มณฑลเสฉวน เพื่อทอดพระเนตรสถานที่สำคัญต่าง ๆ ในวันที่ 17 พฤษภาคม พ.ศ. 2524 (ค.ศ. 1981) พระองค์จึงเสด็จไปยังนครคุนหมิง มณฑลยูนนาน พระองค์ทรงสิ้นสุดการปฏิบัติพระราชกรณียกิจในวันที่ 19 พฤษภาคม พ.ศ. 2524 (ค.ศ. 1981) แล้วจึงเสด็จไปยังฮ่องกง เพื่อเสด็จนิวัติประเทศไทยในวันที่ 20 พฤษภาคม พ.ศ. 2524 (ค.ศ. 1981) รวมระยะเวลาในการเสด็จเยือนสาธารณรัฐประชาชนจีนทั้งสิ้น 9 วัน โดยมีรายละเอียดของเส้นทางการเสด็จพระราชดำเนิน (เกศราพร มากจันทร์, 2548) ดังนี้

1. ฮ่องกง
  - 1.1 Chinese Arts and Crafts (H.K.) Ltd.
  - 1.2 ภัตตาคาร โกลเด้น คราวน์
2. สวนสมุทร
3. มหานครปักกิ่ง
  - 3.1 วังอนุชน
  - 3.2 เทียนถาน
  - 3.3 มหาศาลาประชาชน
  - 3.4 กำแพงเมืองจีน
  - 3.5 สุสานราชวงศ์หมิง
  - 3.6 พิพิธภัณฑ์สุสานราชวงศ์หมิง
  - 3.7 พระราชวังหลวง
  - 3.8 พระราชวังฤดูร้อนอีเหอหยวน
  - 3.9 ตำหนักพระนางซูสี
  - 3.10 สถานทูตไทย
4. นครซีอานมณฑลส่านซี
  - 4.1 พิพิธภัณฑ์พระเจ้าซีว่งตี้
  - 4.2 พิพิธภัณฑ์เป๋าน โป



- 4.3 เจดีย์ห่านฟ้า
- 4.4 พิพิธภัณฑน์มณฑลส่านซี
- 4.5 สวนสัตว์ (ตั้งอุ๊หยวน) นครซีอาน
- 5. เมืองเฉิงตูมณฑลเสฉวน
  - 5.1 โรงงานทอผ้า
  - 5.2 ชลประทานเฉิงตู
  - 5.3 คอมมูนลิ่งอู่
  - 5.4 ชลประทานของหลี่ปิง (ตูเจียงเอี้ยน)
  - 5.5 สะพานสามภรรยา
- 6. นครคุนหมิงมณฑลยูนนาน
  - 6.1 ป่าหิน
  - 6.2 ทะเลสาบคุนหมิง
  - 6.3 วัดอรหันต์ 500

สามารถสรุปเส้นทางที่สมเด็จพระเทพรัตนราชสุดาฯ สยามบรมราชกุมารีเสด็จพระราชดำเนินดังภาพที่ 6-1



ภาพที่ 6-1 เส้นทางจารแสด็จฯ เชนจีนระหว่างวันที่ 12-19 พฤษภาคม พ.ศ. 2524 (ค.ศ. 1981)

จากผลการวิเคราะห์การดำเนินการของยุทธศาสตร์การเสด็จเยือนสาธารณรัฐประชาชนจีนของราชวงศ์ไทยยุคก่อนคลายความตึงเครียดในช่วงปี พ.ศ. 2521-พ.ศ. 2531 (ค.ศ. 1978-ค.ศ. 1988) นั้น ได้แก่ การเสด็จเยือนจีนของสมเด็จพระรัตนราชสุตาฯ สยามบรมราชกุมารี เมื่อวันที่ 12-20 พฤษภาคม พ.ศ. 2524 (ค.ศ. 1981) มี วัตถุประสงค์ (Ends) เพื่อกระชับความสัมพันธ์ระหว่างไทยกับจีนในระดับผู้นำสูงสุดของทั้ง 2 รัฐ ซึ่งพระองค์ได้เสด็จเยือนจีนตามคำกราบบังคมทูลเชิญของรัฐบาลจีน โดยทรงเป็นอาคันตุกะของนาย จ้าว จื่อหยาง นายกรัฐมนตรี วัตถุประสงค์เชิงยุทธศาสตร์การเสด็จเยือนสาธารณรัฐประชาชนจีนของราชวงศ์ไทย มี วัตถุประสงค์เพื่อกระชับความสัมพันธ์ระหว่างไทยกับจีนในระดับผู้นำสูงสุดของทั้ง 2 รัฐซึ่งยุคก่อนคลายความตึงเครียดในช่วงปี พ.ศ. 2521-พ.ศ. 2531 (ค.ศ. 1978-ค.ศ. 1988) นั้นผู้นำสูงสุดของทางจีนทั้งในระดับพรรคคอมมิวนิสต์แห่งประเทศไทย และในระดับการเมืองการปกครองในประเทศ ได้แก่ นายเติ้ง เสี่ยวผิง ส่วนทางไทย สถาบันพระมหากษัตริย์และราชวงศ์ไทย ถือได้ว่าเป็นสถาบันสูงสุดที่ประชาชนชาวไทย ให้ความเคารพรัก และเทอดทูนเหนือสิ่งอื่นใด ดังนั้นการกระชับความสัมพันธ์ระหว่างไทยกับจีน โดยราชวงศ์ไทย ถือได้ว่าเป็นการให้เกียรติทางผู้นำจีนอย่างยิ่งทำให้ทางจีนเกิดความเกรงใจและมีความเชื่อมั่นในการเป็นมิตรประเทศที่ดีของทางไทย ยุทธศาสตร์การเสด็จเยือนจีนของราชวงศ์ไทย การเสด็จเยือนสาธารณรัฐประชาชนจีนในครั้งนั้นมีลักษณะสำคัญ 2 ประการ คือ เสด็จเยือนตามคำกราบบังคมทูลเชิญ และเสด็จพระราชดำเนินเพื่อปฏิบัติพระราชกิจตามวัตถุประสงค์ ซึ่งเครื่องมือ ที่สำคัญได้แก่การทูต โดยราชวงศ์ไทย ส่วนหนทางหรือวิธีการปฏิบัติ ได้แก่ การเสด็จ เยี่ยมชมท่องเที่ยวสถานที่ต่าง ๆ ที่สื่อถึงทางด้านศิลปะ สังคม และวัฒนธรรมของจีน มากกว่าที่จะเน้นเรื่องทางการเมือง

### ผลประโยชน์แห่งชาติหลังการดำเนินการทางยุทธศาสตร์ชาติต่อจีน

การดำเนินการตามยุทธศาสตร์ชาติทั้ง 3 ยุทธศาสตร์ ได้แก่ยุทธศาสตร์การสถาปนาความสัมพันธ์ทางการทูตยุทธศาสตร์การเมืองและการทหารและยุทธศาสตร์การเสด็จเยือนสาธารณรัฐประชาชนจีนของราชวงศ์ไทย ทำให้ไทยรักษาความมั่นคงและผลประโยชน์แห่งชาติ หลังการดำเนินการทางยุทธศาสตร์ ดังนี้

การเพิ่มพูนพลังอำนาจทางทหารและความมั่นคงแห่งชาติ

ทำให้เกิดความร่วมมือทางยุทธศาสตร์ และความร่วมมือทางด้านยุทธโศปกรณ์ซึ่งไทย ได้รับการช่วยเหลือในการเพิ่มพูนพลังอำนาจทางทหาร เป็น 3 ลักษณะคือ พรรคคอมมิวนิสต์แห่งประเทศไทยลดการช่วยเหลือต่อพรรคคอมมิวนิสต์แห่งประเทศไทยการให้ความช่วยเหลือด้านอาวุธยุทธโศปกรณ์แบบให้เปล่า และการขายอาวุธให้ในราคา “มิตรภาพ”จีนได้ลดการสนับสนุนทาง

อุดมการณ์ต่อพรรคคอมมิวนิสต์แห่งประเทศไทยและการแทรกแซงกิจการภายในของประเทศไทย รวมถึงเงินไม่ขอยุ่งกี่ยวและไม่สนับสนุนการทำสงครามภายในระหว่างพรรคคอมมิวนิสต์แห่งประเทศไทยกับรัฐบาลไทยส่วนการให้ความช่วยเหลือด้านอาวุธยุทธโปกรณ์แบบให้เปล่านั้น เริ่มประมาณปี พ.ศ. 2525 (ค.ศ. 1982) ในช่วงที่ไทยใช้หนทางหรือวิธีการปฏิบัติทางยุทธศาสตร์ ด้วยการเข้าเป็นหุ้นส่วนความมั่นคงซึ่งการให้ความช่วยเหลือแบบให้เปล่าในระยะแรกนั้น มีขอบเขตค่อนข้างจำกัดและมีจำนวนไม่มากนัก อาวุธที่ให้ส่วนใหญ่เป็นอาวุธเบา เช่น ปืนอาก้า (AK-47) ปืนอาร์พีจี และกระสุน ซึ่งไทยนำไปใช้เป็นอาวุธประจำกายของทหารพรานบางหน่วย ต่อมาหลังจากการมาเยือนของ พล.อ.หยาง เต๋อ จื่อ ในเดือนกุมภาพันธ์ พ.ศ. 2526 (ค.ศ. 1983) ฝ่ายทหารของไทยได้เจรจาให้จีนช่วยเหลือ โดยการส่งปืนใหญ่แบบ 130 มิลลิเมตรมาให้ เพราะปืนใหญ่แบบนี้เป็นแบบที่กองกำลังเวียดนามใซ้อยู่ตามแนวพรมแดนไทย-กัมพูชา และรัศมียิงไกล 24-30 กิโลเมตร ซึ่งไทยไม่มีปืนใหญ่ที่สามารถยิงได้ในระยะนั้น ทำให้ไทยเป็นฝ่ายเสียเปรียบ จีนตอบสนองโดยการส่งปืนใหญ่แบบ 130 ให้แบบให้เปล่าจำนวนหนึ่งในปี พ.ศ. 2528 (ค.ศ. 1985) ซึ่งกองทัพไทยได้นำไปประจำการที่ชายแดนกัมพูชา นอกจากนี้ปืนใหญ่จีนยังส่งรถถังแบบ T-69 มาให้แบบให้เปล่าอีกจำนวนหนึ่ง (หนังสือพิมพ์บางฉบับรายงานว่า 6-10 คัน บางฉบับรายงานว่า 10 กว่าคัน พล.ท.สุจินดา คราประยูร (ยศในขณะนั้น) (จุลชีพ ชินวรรโณ, 2553, หน้า 97) กองเสนาธิการทหารได้ให้สัมภาษณ์เมื่อวันที่ 6 มีนาคม พ.ศ. 2530 (ค.ศ. 1987) ว่า “กองทัพพบก็ได้ตกลงซื้อรถถังแบบ T-69 II จำนวน 60 คันจากจีน” รถถังรุ่นนี้จีนสร้างเลียนแบบรถถังรุ่น T-57 ของสหภาพโซเวียต โดยจีนเริ่มผลิตในปี พ.ศ. 2512 (ค.ศ. 1969) แต่ได้ปรับปรุงใหม่ในปี พ.ศ. 2527 (ค.ศ. 1984) ต่อมาในวันที่ 21 มีนาคม พ.ศ. 2530 (ค.ศ. 1987) พล.ท.สุจินดา (จุลชีพ ชินวรรโณ, 2553, หน้า 97) (ยศในขณะนั้น) ได้ให้สัมภาษณ์อีกว่า “กองทัพพบจะซื้อรถสายพานลำเลียงพลหุ้มเกราะ (APC) จากจีนประมาณ 400 คันในราคามิตรภาพ และบริษัทนอร์นิกโค (Norinco) ของจีนยืนยันว่าจะสามารถส่งมอบรถสายพานลำเลียงพลดังกล่าวได้ภายใน 3 เดือนหลังจากการทำสัญญาซื้อขาย” ในเดือนเมษายน พ.ศ. 2530 (ค.ศ. 1987) กองทัพอากาศยืนยันว่าจะซื้อปืนต่อสู้อากาศยาน ขนาด 37 มิลลิเมตร รุ่น P-74 จำนวน 30 กระบอกจากจีน พร้อมด้วยระบบเรดาร์ควบคุมการยิง 5 ชุด ในราคา 300 ล้านบาท เพื่อนำไปประจำการตามฐานบินต่าง ๆ โดยจะใช้เสริมกับปืน ปตอ. ขนาด 37 มิลลิเมตรที่ผลิตในสวีตเซอร์แลนด์ต่อมา พล.อ.ชวลิต ยงใจยุทธ ผู้บัญชาการทหารบก ได้เดินทางไปเยือนจีนในระหว่างวันที่ 30 เมษายน ถึง วันที่ 2 พฤษภาคม พ.ศ. 2530 (ค.ศ. 1987) เพื่อลงนามในสัญญาซื้ออาวุธจีนสำหรับกองทัพเพิ่มเติมอีก 4 รายการคือ 1. รถถัง T-69II จำนวน 30 คัน โดยไทยขอให้เปลี่ยนปืนรถถังจากขนาด 100 มิลลิเมตรของจีนมาเป็น ขนาด 105 มิลลิเมตรแบบ L-6 ของอังกฤษ ซึ่งผลิตโดยบริษัทรอยัลออดิแนนซ์ (Royal Ordnance) โดยไทยจะจ่ายค่าปืน

เอง และปืนจะถูกส่งจากอังกฤษไปเปลี่ยนในจีน 2. รถถัง T-653 สำหรับการกู้รถถัง และรถถัง T-84 สำหรับวางสะพาน จำนวน 20 คัน 3. รถสายพานลำเลียงพลหุ้มเกราะ (APC) ประมาณ 400 คัน โดยแบ่งออกเป็น รถลำเลียงพลหุ้มเกราะแบบ T-85 คีตปิ่นใหญ่ต่อสู้อากาศยานแบบ 12.7 มิลลิเมตร รวม 270 คัน ที่เหลือเป็นรถแบบเดียวกัน แต่คีตปิ่นกรขนาด 82 มิลลิเมตร และ 120 มิลลิเมตรและ 4. ปืนใหญ่ต่อสู้อากาศยานกระบอกคู่ขนาด 37 มิลลิเมตร ควบคุมการยิงด้วยคอมพิวเตอร์รวม 6 ฐานยิง

ในปี พ.ศ. 2531 (ค.ศ. 1988) กองทัพเรือได้สั่งต่อเรือฟริเกต รุ่นเจียงหู (Jianghu) จากบริษัทฮู ดง ชิปยาร์ด (Hu Dong Shipyard) ในเซี่ยงไฮ้ เป็นเรือลาดตระเวนขนาด 1,800 ตัน จำนวน 4 ลำ แต่ต่อมาได้สั่งปรับปรุงเรือฟริเกต 2 ลำ หลังให้มีขีดความสามารถของเฮลิคอปเตอร์ 1 เครื่อง สำหรับระบบอาวุธนั้นใช้ของจีน คืออาวุธนำวิถีพื้นสู่อากาศ C-801 จำนวน 8 ฐานยิง ปืนขนาด 100 มิลลิเมตร ตลอดจนจรวดตอร์ปิโดต่อต้านเรือดำน้ำ 5 ท่อยิง จีนได้ส่งมอบเรือฟริเกตทั้ง 4 ลำ ให้กับกองทัพเรือไทยในช่วงปี พ.ศ. 2534-2535 (ค.ศ. 1992-1993) และถูกนำเข้าประจำการในชื่อ เรือหลวงเจ้าพระยา เรือหลวงบางปะกง เรือหลวงกระบี่ และเรือหลวงสายบุรี (จุลชีพ ชินวรรณ, สัมภาษณ์, 8 ตุลาคม 2558)

#### การเพิ่มทุนพลังอำนาจทางเศรษฐกิจ

ไทยเริ่มได้รับการเพิ่มทุนพลังอำนาจทางเศรษฐกิจตั้งแต่การสถาปนาความสัมพันธ์ทางการทูตในวันที่ 1 กรกฎาคม พ.ศ. 2518 (ค.ศ. 1975) ความสัมพันธ์ทางเศรษฐกิจระหว่างประเทศไทยกับสาธารณรัฐประชาชนจีนได้ขยายตัวในทุก ๆ ด้าน ทั้งด้านการค้าทวิภาคี การลงทุนของไทยในจีนของจีนในไทย ตลอดจนความร่วมมือทางเศรษฐกิจ โดยเฉพาะอย่างยิ่งหลังจากการลงทุนในข้อตกลงทางการค้าระหว่างไทยกับจีน

ตารางที่ 6-1 มูลค่าการค้าระหว่างไทยกับจีน พ.ศ. 2518-2531

ปี	สินค้าออกไปจีน	สินค้าเข้าจากจีน	การค้ารวม	ดุลการค้า
2518 (1975)	391	344	735	47
2519 (1976)	1,266	1,462	2,728	-196
2520 (1977)	2,082	1,371	3,452	711
2521 (1978)	1,98	1,704	3,201	-206
2522 (1979)	0,572	4,939	6,511	-3,368
2523 (1980)	2,531	8,535	11,066	-6,004

ตารางที่ 6-1 (ต่อ)

ปี	สินค้าออกไปจีน	สินค้าเข้าจากจีน	การค้ารวม	ดุลการค้า
2524 (1981)	4,064	6,983	11,047	-2,919
2525 (1982)	7,053	5,374	12,427	1,678
2526 (1983)	2,467	6,099	8,567	-3,632
2527 (1984)	4,295	7,449	11,744	-3,154
2528 (1985)	7,267	6,073	13,440	1,294
2529 (1986)	7,253	6,914	14,170	336
2530 (1987)	9,975	12,968	22,943	-2,993
2531(1988)	12,008	17,191	29,200	-5,183

ที่มา : จุลชีพ ชินวรรโณ (2553, หน้า 130)

ในเดือนมีนาคม พ.ศ. 2521 (ค.ศ. 1978) เมื่อ พล.อ.เกรียงศักดิ์ ชมะนันทน์ นายกรัฐมนตรีของไทยในขณะนั้น ได้เดินทางไปเยือนจีน ข้อตกลงทางการค้าฉบับนี้ได้รับอนุมัติของสินค้าที่ทั้ง 2 ประเทศจะส่งเสริมให้มีการซื้อขายแลกเปลี่ยนกัน อีกทั้งยังมีการตั้งคณะกรรมการร่วมทางการค้าไทย-จีน เพื่อดำเนินการกำหนดเป้าหมายสินค้าที่จะซื้อขายในแต่ละปี และทบทวนการดำเนินการเพื่อแก้ไขปัญหาและอุปสรรคทางการค้าระหว่างกัน การลงนามในข้อตกลงทางการค้า ตลอดจนการตั้งคณะกรรมการร่วมดังกล่าว ส่งผลให้การค้าระหว่างทั้ง 2 ประเทศขยายตัว (ตารางที่ 6-1) เนื่องจากสินค้าของจีนมีราคาถูกและคุณภาพดี ส่วนไทยก็ขายสินค้าเกษตรที่จีนต้องการได้มากขึ้น ดังจะเห็นได้ว่าในปี พ.ศ. 2522 (ค.ศ. 1979) มูลค่าการค้ารวมทั้ง 2 ประเทศเพิ่มขึ้นมากกว่าปี พ.ศ. 2521 (ค.ศ. 1978) ถึง 100 เปอร์เซ็นต์ คือจาก 3,201 ล้านบาท เป็น 6,511 ล้านบาท และเพิ่มขึ้นเป็น 11,066 ล้านบาท ในปี พ.ศ. 2523 (ค.ศ. 1980) แม้ว่าในปี พ.ศ. 2524 (ค.ศ. 1981) เศรษฐกิจจะอยู่ในช่วงซบเซา แต่การค้าระหว่างทั้ง 2 ประเทศก็ยังขยายตัว โดยมีมูลค่าการค้าสูงถึง 12,427 ล้านบาท ก่อนจะเริ่มลดลงในปี พ.ศ. 2526 (ค.ศ. 1983) และเมื่อปี พ.ศ. 2528 (ค.ศ. 1985) รัฐบาลไทย ซึ่งมี พล.อ.เปรม ติณสูลานนท์ เป็นนายกรัฐมนตรี ได้เจรจาหาทางขยายการค้าระหว่างกันกับจีน ซึ่งนำไปสู่การลงนามในข้อตกลงว่าด้วยการตั้งคณะกรรมการร่วมว่าด้วยความร่วมมือทางเศรษฐกิจไทย-จีน โดยหัวหน้าคณะของแต่ละฝ่ายจะเป็นระดับรัฐมนตรีช่วยว่าการกระทรวง ซึ่งมีวัตถุประสงค์ในการช่วยดูแลการค้าและความสัมพันธ์ทางเศรษฐกิจอื่น ของทั้ง 2 ประเทศแทน คณะกรรมการร่วมทางการค้าไทย-จีน และเพื่อแสวงหาช่องทางในการขยายความร่วมมือ และจัด

อุปสรรคทางด้านเศรษฐกิจและการค้าระหว่างทั้ง 2 ประเทศ เพื่อให้การค้าขยายตัวเพิ่มมากขึ้น หลังจากตั้งคณะกรรมการร่วมดังกล่าว การค้าทวิภาคีมูลค่าเพิ่มขึ้นในปี พ.ศ. 2527-2531 (ค.ศ. 1984- 1988) โดยมีมูลค่า 11,744 ล้านบาท 13,440 ล้านบาท 14,170 ล้านบาท 22,943 ล้านบาท และ 29,200 ล้านบาท ตามลำดับสินค้าส่งออกของไทยไปยังจีน 10 อันดับแรก เดิมเป็นสินค้าเกษตรกรรมส่วนใหญ่ แต่ในปัจจุบันเป็นสินค้าอุตสาหกรรมมากขึ้น โดยมีสินค้าเกษตรและเกษตรแปรรูปเพียง 3 รายการ คือ ยางพารา (อันดับ 2) มันสำปะหลัง (อันดับ 5) และผลิตภัณฑ์ไม้ (อันดับ 9) ที่เหลือเป็นสินค้าอุตสาหกรรม เช่น ผลิตภัณฑ์ชิ้นส่วนคอมพิวเตอร์ และอิเล็กทรอนิกส์ เม็ดพลาสติก ผลิตภัณฑ์เหล็ก และน้ำมันสำเร็จรูป เป็นต้น ส่วนสินค้าที่ไทยนำเข้าจากจีนคือ เครื่องจักรไฟฟ้า คอมพิวเตอร์และชิ้นส่วน เหล็ก เครื่องจักรกล เคมีภัณฑ์ เครื่องใช้ไฟฟ้า แผงวงจรไฟฟ้า (ตารางที่ 6-2, 6-3)

ตารางที่ 6-2 สินค้าของไทยส่งออกไปยังจีน

ลำดับที่	ชื่อสินค้า	มูลค่า : ล้านบาท					อัตราการขยายตัว (%)					สัดส่วน (%)				
		2550	2551	2552	2552	2553	2550	2551	2552	2552	2553	2550	2551	2552	2552	2553
				(ม.ก.-ม.ย.)	(ม.ก.-ม.ย.)				(ม.ก.-ม.ย.)	(ม.ก.-ม.ย.)				(ม.ก.-ม.ย.)	(ม.ก.-ม.ย.)	
1	เครื่องคอมพิวเตอร์ อุปกรณ์ และส่วนประกอบ	135,915.8	158,581.9	147,429.6	64,940.5	84,598.7	44.43	16.68	-7.03	-16.82	30.27	26.59	29.79	26.87	27.29	25.79
2	ยางพารา	54,684.3	63,938.0	52,729.4	21,088.6	33,340.2	6.49	19.92	-17.53	-28.77	58.10	10.70	12.01	9.61	8.86	10.16
3	เคมีภัณฑ์	44,642.8	26,882.5	46,270.1	19,936.1	27,248.2	-0.08	-39.78	72.12	50.56	36.68	8.73	5.05	8.43	8.38	8.31
4	ผลิตภัณฑ์มันสำปะหลัง	16,389.0	11,177.5	26,775.1	8,283.8	22,378.7	-18.68	-31.80	139.54	46.54	170.15	3.21	2.10	4.88	3.48	6.82
5	ผลิตภัณฑ์ยาง	11,926.4	15,807.8	26,656.2	10,476.3	22,078.8	11.6	32.55	68.63	44.83	110.75	2.33	2.97	4.86	4.40	6.73
6	เม็ดพลาสติก	34,257.0	35,199.2	36,939.7	17,706.5	21,413.9	-1.04	2.75	4394	-10.05	20.94	6.70	6.61	6.73	7.44	6.53
7	แผงวงจรไฟฟ้า	30,029.3	25,722.0	25,123.5	11,466.7	12,496.0	20.76	-14.34	-2.33	-8.18	8.98	5.88	4.83	4.58	4.82	3.81
8	น้ำมันสำเร็จรูป	22,961.3	38,926.8	22,671.1	11,298.9	10,389.2	71.40	69.53	-41.76	-41.46	-8.05	4.49	7.31	4.13	4.75	3.17
9	ไม้และผลิตภัณฑ์ไม้	9,247.0	9,464.4	13,671.9	5,577.5	9,350.4	-4.25	2.35	44.46	21.47	67.65	1.81	1.78	2.49	2.34	2.85
10	เครื่องใช้ไฟฟ้าและส่วนประกอบอื่น ๆ	7,453.7	9,114.2	11,420.7	5,124.9	6,679.0	34.01	22.28	25.31	22.95	30.32	1.46	1.71	2.08	2.15	2.04
	รวม 10 รายการ	367,506.6	394,814.4	409,686.3	175,899.8	249,973.1	18.88	7.43	3.77	-9.35	42.11	71.90	74.17	74.66	73.92	76.19
	อื่น ๆ	143,603.0	137,504.6	139,073.8	62,069.3	78,098.2	4.93	-4.25	1.14	-18.02	25.82	28.10	25.83	25.34	26.08	23.81
	รวมทั้งสิ้น	511,109.6	532,319.0	548,760.1	237,969.1	328,071.3	14.06	4.15	3.09	-11.78	37.86	100.00	100.00	100.00	100.00	100.00

ที่มา: จุลชีพ ชินวรรโณ (2553, หน้า 132)

ตารางที่ 6-3 สินค้านำเข้าจากจีนมายังไทย

ลำดับที่	ชื่อสินค้า	มูลค่า : ล้านบาท					อัตราการขยายตัว (%)					สัดส่วน (%)				
		2550	2551	2552	2552	2553	2550	2551	2552	2552	2553	2550	2551	2552	2552	2553
					(ม.ก.-ม.ย.)	(ม.ก.-ม.ย.)				(ม.ก.-ม.ย.)	(ม.ก.-ม.ย.)				(ม.ก.-ม.ย.)	(ม.ก.-ม.ย.)
1	เครื่องคอมพิวเตอร์ อุปกรณ์ และส่วนประกอบ	87,829.5	92,672.8	94,957.3	41,673.5	53,401.5	7.93	5.51	2.47	-7.99	28.14	15.56	13.82	16.20	16.42	14.24
2	เครื่องจักรไฟฟ้า และส่วนประกอบ	73,482.3	79,067.9	84,175.2	34,490.8	48,951.6	-26.44	7.60	6.46	-10.10	41.93	13.02	11.80	14.36	13.59	13.06
3	เครื่องจักรกลและส่วนประกอบ	42,850.0	53,869.3	48,014.9	22,406.8	34,413.7	8.09	25.72	-10.87	-11.00	53.59	7.59	8.04	8.19	8.83	9.18
4	เครื่องใช้ไฟฟ้าในบ้าน	47,061.7	60,143.1	56,759.2	24,946.3	32,142.9	85.10	27.80	-5.63	-20.66	28.85	8.34	8.97	9.68	9.83	8.57
5	เคมีภัณฑ์	35,304.5	48,743.2	39,427.7	17,691.9	26,023.1	14.96	38.07	-19.11	-23.72	47.09	6.25	7.27	6.73	6.97	6.94
6	เหล็ก เหล็กกล้าและผลิตภัณฑ์	39,807.7	49,060.0	15,620.8	4,659.3	15,416.8	0.28	23.24	-68.16	-78.85	230.88	7.05	7.32	2.67	1.84	4.11
7	เครื่องใช้เบ็ดเตล็ด	16,379.8	21,767.9	19,865.8	8,950.3	11,714.0	28.05	32.89	-8.74	-11.32	30.88	2.90	3.25	3.39	3.53	3.12
8	ผ้าผืน	20,145.1	22,615.6	18,328.6	8,628.5	11,328.3	-0.35	12.26	-18.96	-22.04	31.29	3.57	3.37	3.13	3.40	3.02
9	ผลิตภัณฑ์โลหะ	13,325.8	21,285.6	16,337.3	7,456.4	10,356.0	25.57	59.73	-23.25	-21.23	38.89	2.36	3.18	2.79	2.94	2.76
10	แผงวงจรไฟฟ้า	9,293.1	9,375.1	11,868.4	3,723.5	9,817.4	-20.98	0.88	26.59	-28.35	163.66	1.65	1.40	2.02	1.47	2.62
	รวม 10 รายการ	385,479.5	485,600.5	405,355.1	174,627.3	253,565.3	3.59	18.97	--11.61	-21.10	45.20	68.28	68.41	69.16	38.81	67.63
	อื่น ๆ	179,086.7	211,742.3	180,772.0	79,168.5	121,346.7	19.88	18.23	-14.63	-24.00	53.28	31.72	31.59	30.84	31.19	32.37
	รวมทั้งสิ้น	564,566.2	670,342.7	586,127.1	253,795.8	374,912.1	8.25	18.74	-12.56	-22.03	47.72	100.00	100.00	100.00	100.00	100.00

ที่มา: จุลชีพ ชินวรรณ (2553, หน้า 133)



การเพิ่มพูนพลังอำนาจทางสังคม วัฒนธรรมวิทยาศาสตร์และเทคโนโลยี

การดำเนินการตามยุทธศาสตร์ชาติทั้ง 3 ยุทธศาสตร์ ดังกล่าว ไม่ได้เกิดความมั่นคงและเพิ่มพูนผลประโยชน์แห่งชาติ เฉพาะทางการทหาร ความมั่นคงและเศรษฐกิจเท่านั้น แต่สามารถเพิ่มพูนพลังอำนาจทางสังคม วัฒนธรรม และเทคโนโลยี สูงขึ้นอีกด้วยรัฐบาล ไทยและรัฐบาลจีนได้ร่วมมือแลกเปลี่ยนกันหลายด้าน ทั้งด้วยการลงนามในข้อตกลงหลายฉบับเพื่อเป็นกรอบของความร่วมมือ เช่น ข้อตกลงว่าด้วยความร่วมมือทางวิทยาศาสตร์และเทคโนโลยีในเดือน มีนาคม พ.ศ. 2521 (ค.ศ. 1978) ข้อตกลงว่าด้วยการขนส่งทางทะเลในปี พ.ศ. 2522 (ค.ศ. 1979) ข้อตกลงว่าด้วยการบินพลเรือน พ.ศ. 2523 (ค.ศ. 1980) และข้อตกลงว่าด้วยการแลกเปลี่ยนทางด้านวัฒนธรรม ศาสนา และการกีฬา รวมทั้งการไปมาหาสู่ระหว่างประชาชนของทั้ง 2 ประเทศการแลกเปลี่ยนทางสังคมระหว่างไทยกับจีนได้ขยายตัวอย่างมากหลังการสถาปนาความสัมพันธ์ทางการทูตในปี พ.ศ. 2518 (ค.ศ. 1975) ทั้งนี้เพราะความใกล้ชิดทางประวัติศาสตร์ และความคล้ายคลึงทางวัฒนธรรม คนไทยให้ความสนใจในศิลปวัฒนธรรมและประวัติศาสตร์ของจีนมาช้านาน และเพิ่มมากขึ้น จีนได้สนองตอบความสนใจโดยส่งคณะกายกรรมวงจวงเจา และคณะนาฏศิลป์จีนจากหลายมณฑลมาจัดแสดงในไทยภาคเอกชนและหน่วยงานของไทยก็มีบทบาทสำคัญในการกระชับความสัมพันธ์ระหว่างไทยกับจีน โดยการแลกเปลี่ยนทางวัฒนธรรม เช่น สมาคมสวัสดิการนักหนังสือพิมพ์จีนได้เชิญคณะอุปรากรแต้จิ๋วจากมณฑลกวางตุ้งมาแสดงที่กรุงเทพฯ ในปี พ.ศ. 2533 (ค.ศ. 1990) กองบัญชาการทหารสูงสุดร่วมกับสภาผู้ปกครองและครูแห่งประเทศไทยเชิญคณะนาฏศิลป์จากมณฑลเสฉวนมาแสดงในปี พ.ศ. 2534 (ค.ศ. 1991) ส่วนการเพิ่มพูนพลังอำนาจทางวิทยาศาสตร์และเทคโนโลยี เริ่มเกิดขึ้นเมื่อ พล.อ.เกรียงศักดิ์ ชมะนันทน์ ในขณะดำรงตำแหน่งนายกรัฐมนตรี เดินทางไปเยือนสาธารณรัฐประชาชนจีนในระหว่างวันที่ 29 มีนาคม ถึงวันที่ 4 เมษายน พ.ศ. 2521 (ค.ศ. 1978) ไทยและจีนได้ลงนามในข้อตกลงว่าด้วยความร่วมมือทางวิทยาศาสตร์ และวิชาการ ในวันที่ 31 มีนาคม พ.ศ. 2521 (ค.ศ. 1978) โดยนายอุปดิษฐ์ ปาจริยางกูร รัฐมนตรีว่าการกระทรวงการต่างประเทศ ลงนามในฐานะผู้แทนฝ่ายไทย และนายหวางหว่า รัฐมนตรีว่าการกระทรวงการต่างประเทศจีน ลงนามในฐานะผู้แทนฝ่ายจีน และต่อมาได้มีการแลกเปลี่ยนสัตยาบันสาสน์กันเมื่อวันที่ 18 สิงหาคม พ.ศ. 2521 (ค.ศ. 1978) ข้อตกลงว่าด้วยความร่วมมือทางวิทยาศาสตร์และวิชาการมีวัตถุประสงค์เพื่อให้มีการแลกเปลี่ยนข้อมูลทางวิทยาศาสตร์ และวิชาการ รวมทั้งเจ้าหน้าที่ เพื่อศึกษา สังเกตการณ์ และฝึกอบรมทางด้านวิทยาศาสตร์ และวิชาการ ตลอดจนเพื่อถ่ายทอดความรู้ และประสบการณ์ซึ่งกันและกันระหว่างไทยและจีน ดังนั้น เพื่อให้การแลกเปลี่ยนเป็นไปอย่างมีระบบและบรรลุเป้าหมาย รัฐบาลของทั้ง 2 ประเทศจึงได้ตั้งคณะกรรมการร่วมระดับรัฐมนตรี ว่าด้วยความร่วมมือทางวิทยาศาสตร์ และเทคโนโลยี

ไทย-จีน (The Sino-Thai joint committee on scientific and technical co-operation) เพื่อทำหน้าที่เป็นกลไกในการบริหารความร่วมมือระหว่างไทยกับจีน (จุลชีพ ชินวรรโณ, สัมภาษณ์, 8 ตุลาคม 2558)

### ยุทธศาสตร์ชาติของประเทศไทยต่อปัญหาภายในประเทศในยุคก่อนคลายความตึงเครียด

การนำเสนอยุทธศาสตร์ชาติของประเทศไทยต่อปัญหาภายในประเทศในยุคก่อนคลายความตึงเครียดในช่วงปี พ.ศ. 2521– พ.ศ. 2531 (ค.ศ. 1978-ค.ศ. 1988) เป็นนำเสนอแง่มุมของการดำเนินการที่สำคัญในด้านต่าง ๆ ของประเทศไทยภายในประเทศในยุคก่อนคลายความตึงเครียด ที่มีส่วนคล้ายหรือเหมือนการดำเนินการทางยุทธศาสตร์ โดยที่อนุโลมการดำเนินการเหล่านั้นคือการดำเนินการทางยุทธศาสตร์โดยมีรายละเอียดนำเสนอ ได้แก่ การกำหนดวาระนโยบายชาติ องค์ประกอบของยุทธศาสตร์ชาติ และความมั่นคงแห่งชาติหลังการดำเนินการทางยุทธศาสตร์ โดยมียุทธศาสตร์การยุติการปฏิวัติของลัทธิคอมมิวนิสต์เป็นยุทธศาสตร์ชาติของประเทศไทยภายในประเทศ

#### ยุทธศาสตร์การยุติการปฏิวัติของลัทธิคอมมิวนิสต์

##### การกำหนดวาระนโยบายชาติ

การกำหนดวาระนโยบายชาติและถ่ายทอดเป็นยุทธศาสตร์การยุติการปฏิวัติของลัทธิคอมมิวนิสต์ เกิดขึ้นจากกระแสการกำหนดวาระนโยบาย ได้แก่ กระแสปัญหา กระแสการเมือง และกระแสนโยบาย โดยทั้ง 3 กระแสเป็นอิสระต่อกันที่ต้องมารวมบรรจบกันอย่างพร้อมเพรียงมีรายละเอียด ดังนี้

##### กระแสปัญหา

กระแสปัญหาด้านเศรษฐกิจที่ทำให้เกิดเป็นการกำหนดวาระนโยบายชาติและถ่ายทอดเป็นยุทธศาสตร์การยุติการปฏิวัติของลัทธิคอมมิวนิสต์คือการเข้ามาตั้งฐานปฏิบัติการของโจรจีนคอมมิวนิสต์มลายาในประเทศไทยส่งผลให้ได้รับเงินสนับสนุนจากจีนและรัสเซียอย่างล้น ดังนั้น เพื่อให้การดำเนินงานต่อไปมีประสิทธิภาพของโจรจีนคอมมิวนิสต์มลายาจึงต้องหารายได้ด้วยการเรียกเก็บภาษีเถื่อนและเรียกเก็บค่าคุ้มครองจากประชาชนชาวไทยในพื้นที่ลักษณะต่าง ๆ เช่น

1. ภาษีสวนยางรายเดือน จัดเก็บเป็นอัตรารายเดือนจากเจ้าของสวนยางต่อสวนยางพันธุ์เก่า เรียกเก็บเงินเอเคอร์ (2.5 ไร่) ละ 2.50 บาทต่อเดือน สวนยางพันธุ์ใหม่เรียกเก็บเอเคอร์ละ 5 บาทต่อเดือน
2. ภาษีสวนยางรายปี จัดเก็บเงินพิเศษจากเจ้าของสวนยางซ้ำอีกปีละ 2 ครั้ง ในอัตราส่วน 1 ครั้ง ต่อรายได้ที่เจ้าของสวนยางพึงได้รับจากสวนยางของตน 1 วัน
3. ภาษีซื้อขายสวนยาง จัดเก็บจากเจ้าของเดิม ในอัตรา 5 เปอร์เซ็นต์ของราคาขาย
4. ภาษีจากทุนสงเคราะห์สวนยาง จัดเก็บจากเจ้าของ

สวนยางที่จะปรับปรุงสวนยางเพราะได้รับทุนสงเคราะห์จากรัฐบาล เรียกเก็บอัตราไร่ละ 40 บาท และเรียกเก็บจากผู้รับเหมาโค่นต้นยางในสวนยางที่ได้รับทุนสงเคราะห์ โดยเรียกเก็บในอัตราส่วน 10 เปอร์เซ็นต์ของราคาที่ได้รับเหมา 5. เงินบริจาคพิเศษ จัดเก็บจากบรรดาครอบครัวในชนบทสวนยาง จัดเก็บจากบรรดาผู้ประกอบการค้าในตัวเมือง และจัดเก็บจากมวลชนในรูปแบบเงินอุทิศรายได้จะ เรียกจัดเก็บในวันสำคัญต่าง ๆ ที่ขบวนการโจรจีนคอมมิวนิสต์กำหนดขึ้น และ 6. เงินค่าคุ้มครอง จัดเก็บจากบรรดาผู้ประกอบการค้าสินค้าของหนีภาษีบริเวณพรมแดน นอกจากนี้เรียกเก็บจาก ประชาชนในพื้นที่ที่อิทธิพลแล้วนั้น ยังมีการเรียกเก็บค่าคุ้มครองและภาษีเดือนในจังหวัดตั้งแต่ สงขลาจนถึงกรุงเทพมหานคร ประมาณการการเก็บภาษีเดือนต่ออยู่ที่ประมาณ 100 ล้านบาท เมื่อดู จากรายการเหล่านี้จะเห็นได้ว่าประชาชนในพื้นที่เสียรายจ่ายโดยเปล่าประโยชน์ และจากการเรียก เก็บค่าคุ้มครองและภาษีเดือนเหล่านี้ทำให้ไม่มีการลงทุนธุรกิจขนาดใหญ่ รวมทั้งรัฐบาลไม่สามารถ เข้าไปพัฒนาทางเศรษฐกิจ ไม่สามารถเข้าไปใช้ทรัพยากรที่มีอยู่ให้เกิดประโยชน์แก่ประเทศชาติ ส่วนของการปราบปรามรัฐบาลต้องเสียงบประมาณในการปราบปรามเป็นจำนวนมาก อีกทั้ง ทรัพย์สินของประชาชนที่เสียหายจากการปราบปรามตลอดจนรายได้ของประชาชนในภาคใต้ที่ต้อง ลดลงในช่วงการประกาศห้ามออกนอกบ้านในตอนกลางคืน (เคอร์ฟิวส์) เพราะการกีดกันต้องมี การดำเนินการในช่วงเวลาดังกล่าว (มานพ จิตต์ภูษา, 2525)

กระแสปัญหาด้านสังคมที่ทำให้เกิดเป็นการกำหนดวาระนโยบายชาติและถ่ายทอด เป็นยุทธศาสตร์การยุติการปฏิวัติของลัทธิคอมมิวนิสต์ อาจเกิดขึ้นจากกระแสปัญหา คือ การ แยกแยกของประชาชนในชาติออกเป็น 2 ฝ่าย ได้แก่ ฝ่ายที่สนับสนุนรัฐบาลไทย และฝ่ายที่ สนับสนุนพรรคคอมมิวนิสต์แห่งประเทศไทย (ชวลิต ยงใจยุทธ, สัมภาษณ์, 15 กันยายน 2558) การ แยกแยกของประชาชนในชาติที่ชัดเจน เริ่มต้นในวันที่ 1 มกราคม 2508 (ค.ศ. 1965) ได้มีการจัดตั้ง แนวร่วมรักชาติไทยขึ้นเข้าร่วมกับพรรคคอมมิวนิสต์แห่งประเทศไทย โดยมี พ.ท. โปยม จุลานนท์ (ยศในขณะนั้น) เป็นประธานแนวร่วมรักชาติไทยซึ่งมีจุดมุ่งหมายเพื่อสร้างองค์การแนวร่วมขึ้นเป็น ผู้นำการปฏิวัติรัฐบาลในขณะนั้น และ พ.ท. โปยม จุลานนท์ ตัดสินใจได้เข้าเป็นคณะกรรมการกลาง พรรคคอมมิวนิสต์แห่งประเทศไทยในปี พ.ศ. 2010 (ค.ศ. 1967) (วาสนา นาน่วม, 2549) โดยพรรค คอมมิวนิสต์แห่งประเทศไทยตั้งกองกำลังถาวรอยู่ในพื้นที่ภาคตะวันออกเฉียงเหนือที่ถือได้ว่าเป็น พื้นที่ที่มีประชาชนยากจนมากที่สุดของไทยและพรรคคอมมิวนิสต์แห่งประเทศไทยได้ขยายอาณา เขตไปทางภาคเหนือตอนบน ติดกับประเทศพม่าในเวลาต่อมา นับจากวันนั้นเป็นต้นมาประชาชน ไทยก็แบ่งขั้วและแตกแยกกันอย่างชัดเจน รวมถึงเจ้าหน้าที่ทำการปราบปรามอย่างหนักด้วยวิธีการ รุนแรงโดยประชาชนไทยฝ่ายที่เกลียดชังคอมมิวนิสต์ให้การสนับสนุนเต็มที่ ความรู้สึกเกลียดชังก็ เริ่มฝังแน่นเข้าไปในความรู้สึก จนกระทั่งบ่อยครั้งปิดบังการใช้เหตุผลในการไตร่ตรองพิจารณา

กลายเป็นว่าใครก็ตามที่ต่อต้านรัฐบาลคน ๆ นั้นย่อมเป็นคอมมิวนิสต์ (พล.อ บัญชร ชวาลศิลป์, 2552) เหตุการณ์สำคัญที่ทำให้ความรู้สึกเกลียดชังฝังแน่นเข้าไปในความรู้สึกของประชาชนไทยทั้ง 2 ฝ่ายมากขึ้น ได้แก่ เหตุการณ์เมื่อวันที่ 7 สิงหาคม 2508 (ค.ศ. 1965) เป็นวันที่พรรคคอมมิวนิสต์แห่งประเทศไทยใช้ยุทธวิธีในการโจมตีกองกำลังของเจ้าหน้าที่บ้านเมืองของรัฐบาลแบบกองโจร เป็นครั้งแรกที่บ้านนาบัว ตำบลโคกหินแฮ่ อำเภอเรณูนคร จังหวัดนครพนม เหตุการณ์ในครั้งนั้นถูกเรียกว่า “วันเสียงปืนแตก” ซึ่งทางรัฐบาลให้คำเรียกขานผู้ร่วมก่อการในครั้งนั้นว่า “พวกก่อการร้ายนครพนม” เหตุการณ์ใน “วันเสียงปืนแตก” เกิดขึ้นจากเจ้าหน้าที่รัฐ ได้แก่ พ.ต.อ.สังัด โรจนภิรมย์ (ยศในขณะนั้น) ตำแหน่งผู้กำกับตำรวจภูธรนครพนมได้นำกำลังเจ้าหน้าที่ตำรวจ ประมาณ 30 นาย บุกรุกเข้าไปบริเวณพื้นที่เขตป่าดงอิน่า ตำบลพระซอง อำเภอนาแก ประชาชนที่อยู่ในพื้นที่ จังหวัดนครพนม โดยอ้างว่าเพื่อปราบปรามกวาดล้างพวกก่อการร้ายคอมมิวนิสต์ที่ที่ช่องสุ่มหมุนมพลง่อนหน้านั้นเป็นมานานแล้ว เพื่อคอยปลุกปั่นชาวบ้านที่อาศัยอยู่ในบริเวณพื้นที่ตำบลพระซอง อำเภอนาแก รวมถึงพื้นที่จังหวัดนครพนมทั้งหมดให้เข้าร่วมในการปฏิบัติกับพรรคคอมมิวนิสต์แห่งประเทศไทย แต่การเข้ากวาดล้างคลาดเคลื่อนจากแผนที่วางไว้ เนื่องจากจุดที่ปะทะกันจริง ๆ คือบริเวณบ้านนาบัว ตำบลโคกหินแฮ่ อำเภอเรณูนคร จังหวัดนครพนม ซึ่งอยู่บริเวณชายป่าบ้านดงอิน่า ซึ่งเจ้าหน้าที่ตำรวจได้ปะทะกับสมาชิกพรรคคอมมิวนิสต์แห่งประเทศไทยประมาณ 8 คน ได้แก่ นายหนูลา จิตมาตย์ นายหนูทอง นามวุฒิ นายคำทา จิตมาตย์ นายลำเงิน จิตมาตย์

นายกาชน คำบุคคา นายสนไชย มูลเมือง นายชวน จิตมาตย์ และนายกองสิน จิตมาตย์ โดยการปะทะกันใช้เวลาประมาณ 30 นาทีจึงยุติการปะทะ ซึ่งมีผู้เสียชีวิตจากเหตุการณ์ครั้งนั้น 2 คน ได้แก่ ส.ต.ต. ชัยรัตน์ สิงห์ด้วง ซึ่งเป็นเจ้าหน้าที่ตำรวจ นายกองสิน จิตมาตย์ เป็นสมาชิกพรรคคอมมิวนิสต์และมีผู้บาดเจ็บ 2 คน ได้แก่ พ.ต.อ.สังัด โรจนภิรมย์ และส.ต.ต. มนต์ชัย ภูมิดอกไม้ ซึ่งเป็นเจ้าหน้าที่ตำรวจ และในปี พ.ศ. 2509 (ค.ศ. 1966) มีการปราบปรามมากยิ่งขึ้น ทางรัฐบาลได้จับกุมนายอัมลา นามพลแสน ผู้ใหญ่บ้านนาบัว ตำบลโคกหินแฮ่ อำเภอเรณูนคร จังหวัดนครพนม พร้อมประชาชนในหมู่บ้าน โดยกล่าวหาว่ามีการกระทำความผิดเป็นคอมมิวนิสต์ ทำให้ต้องมีการเลือกตั้งผู้ใหญ่คนใหม่ขึ้นมาแทน ได้แก่ นายบุษบา แสนมิตร ทางฝ่ายรัฐบาลมีคำสั่งให้ประชาชนทำรั้วรอบหมู่บ้านตนเองอย่างหนาแน่น และต้องรายงานตัวก่อนออกไปทำไร่นาในตอนเช้าและตอนเย็นอย่างเคร่งครัดหากฝ่าฝืนจะถูกทำโทษอย่างหนัก และนำไปขังที่ค่ายทหารบ้านหนองฮีและบริเวณกองทัพภาคที่ 2 จึงทำให้ประชาชนในท้องที่เกิดความไม่พอใจและหันไปเข้าร่วมต่อสู้กับพรรคคอมมิวนิสต์แห่งประเทศไทยมากยิ่งขึ้นต่อมาเมื่อวันที่ 26 กุมภาพันธ์ 2510 (ค.ศ. 1967) เกิด

เหตุการณ์ต่อสู้กับเจ้าหน้าที่ของรัฐบาลอย่างเปิดเผยของพรรคคอมมิวนิสต์แห่งประเทศไทยที่บริเวณพื้นที่หมู่บ้านน้ำบาน ตำบลนาไร่หลวง อำเภอทุ่งช้าง จังหวัดน่าน ในปลายปี พ.ศ. 2511 (ค.ศ. 1968) พรรคคอมมิวนิสต์แห่งประเทศไทยได้มีการประชุมคณะกรรมการพรรคครั้งที่ 2 มีการปรับบทบาทให้พรรคมาเป็นกองหน้าการปฏิวัติด้วยตนเองได้มีการขยายการจัดตั้งกองกำลังติดอาวุธ และกระจายฐานที่มั่นก่อการร้ายทั่วประเทศ โดยมีการประกาศจัดตั้ง “กองทัพปลดแอกประชาชนแห่งประเทศไทย (ทปท.)” ในวันที่ 1 มกราคม 2512 (ค.ศ. 1969) โดยใช้ยุทธศาสตร์ “ป่าล้อมเมือง บ้านล้อมเมือง” สถานการณ์ในห้วงเวลาดังกล่าวทวีความรุนแรงมากยิ่งขึ้น เนื่องจากประเทศเพื่อนบ้านได้ถูกพรรคคอมมิวนิสต์เข้ายึดครองรอบด้าน (เจน อักษราพิจารณ์, 2551) จนกระทั่งกลุ่มนักศึกษา ปัญญาชน และประชาชน มีบทบาทในการเรียกร้องการปกครองในระบอบประชาธิปไตย จนนำไปสู่เหตุการณ์ 14 ตุลาคม พ.ศ. 2516 (ค.ศ. 1973) ที่ทหารใช้กำลังปราบปราม ขบวนการนักศึกษาอย่างรุนแรง จนส่งผลให้ผู้นำทางการเมืองของไทยที่เป็นทหารและครองอำนาจมานานต้องหมดอำนาจลง รวมถึงสภาพการเมืองภายในของไทยก็ประสบกับวิกฤตการณ์ อันเนื่องมาจากการสังหารหมู่ นักศึกษาและประชาชนในมหาวิทยาลัยธรรมศาสตร์เมื่อวันที่ 6 ตุลาคม พ.ศ. 2519 (ค.ศ. 1976) ทำให้นิสิต นักศึกษา และประชาชน ที่ต่อต้านรัฐบาลเกิดการกวาดล้างและจับกุมไปเข้าร่วมกับพรรคคอมมิวนิสต์แห่งประเทศไทยเป็นจำนวนมาก ภายหลังจากที่คณะปฏิรูปการปกครองแผ่นดินโดยการนำของ พล.ร.อ.สัจจ ชลช้อย ได้ทำการรัฐประหารรัฐบาลที่มี ม.ร.ว.เสนีย์ ปราโมช เป็นนายกรัฐมนตรีเมื่อวันที่ 6 ตุลาคม พ.ศ. 2519 (ค.ศ. 1976) ทำให้นาย ธานินทร์ กรัยวิเชียร ถูกเสนอชื่อให้ขึ้นมาเป็นนายกรัฐมนตรีรัฐบาลชุดนี้ใช้นโยบายการต่อต้านภัยคุกคามของลัทธิคอมมิวนิสต์ และดำเนินยุทธศาสตร์การต่างประเทศที่แข็งกร้าว ในการต่อต้านคอมมิวนิสต์

---

\* จอมพล ถนอม กิตติขจร เป็น อดีตนายกรัฐมนตรีคนที่ 10 ของประเทศไทย ผู้บัญชาการทหารบก รัฐมนตรีว่าการกระทรวงกลาโหม และ รัฐมนตรีว่าการกระทรวงการต่างประเทศ ผู้ซึ่งเป็นหัวหน้าคณะรัฐบาลในเหตุการณ์ 14 ตุลาคม พ.ศ. 2516 (ค.ศ. 1973) ซึ่งเป็นเหตุการณ์การประท้วงของ นิสิต นักศึกษา และประชาชน โดยในเหตุการณ์ ทหารได้ใช้อาวุธสงครามเข้าปราบปรามนักศึกษาประชาชนที่ชุมนุมเรียกร้องรัฐธรรมนูญ จนทำให้มีผู้เสียชีวิตเป็นจำนวนมาก เป็นผลให้ จอมพล ถนอม กิตติขจร ต้องประกาศลาออกจากตำแหน่ง และเดินทางออกจากประเทศ พร้อมกับ จอมพล ประภาส จารุเสถียร และ พ .อ.ณรงค์ กิตติขจร ภายหลังจากเหตุการณ์ จอมพล ถนอม กิตติขจร ก็ได้เดินทางกลับ แล้วบวชเป็นพระสามเณร เป็นฆราวาสไปสู่การ ขับไล่ ของนักศึกษารวมศาสตร์ จนโยงไปสู่เหตุการณ์ 6 ตุลาคม พ.ศ. 2519 (ค.ศ. 1976) ทำให้มีผู้บาดเจ็บ เสียชีวิต และสูญหายจำนวนมาก จอมพล ถนอม กิตติขจร เคยดำรงตำแหน่งนายกรัฐมนตรีถึง 4 สมัย เป็นระยะเวลาถึง 10 ปี 6 เดือนเศษ และนับจากการเปลี่ยนแปลงการปกครอง พ.ศ. 2475 (ค.ศ. 1932) เป็นต้นมา นายทหารที่มาจากคนธรรมดาสามัญที่ครองยศจอมพลสายทหารบก มีด้วยกัน 7 คน จอมพลถนอมเป็นคนี่ 6 จอมพลประภาส จารุเสถียรเป็นคนที่ 7 แต่ผู้ที่มีอายุยืนที่สุด คือ จอมพลถนอม จึงกลายเป็น "จอมพลคนสุดท้าย"

อย่างเต็มที่ และมีการแสดงท่าทีไม่เป็นมิตรอย่างไม่จำเป็นกับประเทศเพื่อนบ้านที่มีอุดมการณ์ต่างกัน ตลอดจนห้ามบุคคลต่าง ๆ ในประเทศมีสิ่งตีพิมพ์เกี่ยวกับลัทธิคอมมิวนิสต์ไว้ในครอบครอง ต่อมาในเดือนมกราคม พ.ศ. 2520 (ค.ศ. 1977) ได้ออกพระราชบัญญัติห้ามคณะผู้แทนของรัฐบาลเดินทางไปพบปะแลกเปลี่ยนหรือติดต่อที่เป็นทางการกับประเทศที่มีการปกครองในระบอบการปกครองแบบคอมมิวนิสต์ ส่วนเอกชนก็ต้องขอความเห็นชอบจากคณะรัฐมนตรีหรือนายกรัฐมนตรีก่อนถึงจะดำเนินติดต่อการค้าได้ และรวมถึงมีการปราบปรามประชาชนที่เข้าร่วมกับพรรคคอมมิวนิสต์แห่งประเทศไทยอย่างแข็งกร้าว

นอกจากนี้ ปัญหาโจรจีนคอมมิวนิสต์ก็มีผลกระทบต่อความมั่นคงแห่งชาติด้านสังคม กล่าวคือ ประเทศไทยเป็นพื้นที่ที่มีสภาพทางสังคมมีความหลากหลายในด้านต่าง ๆ เช่น ด้านเชื้อชาติ ทั้งชาวไทยแท้ ชาวไทยเชื้อสายจีน ชาวไทยมุสลิม ด้านศาสนา ขนบธรรมเนียมประเพณี โดยเฉพาะด้านภาษาในพื้นที่จังหวัดชายแดนภาคใต้ มีการพูดภาษามลายูท้องถิ่น เป็นต้น จากความแตกต่างเหล่านี้ ทำให้ขบวนการโจรจีนคอมมิวนิสต์เข้ามาเป็นข้ออ้างยุยงส่งเสริมให้เกิดความสำนึกในเรื่องความแตกต่างทางด้านเชื้อชาติ โฆษณาชักจูงให้ชาวไทยแตกแยกกัน เช่น ชักจูงให้ชาวไทยมุสลิมหลงเข้าใจผิดว่าตัวเองเป็นคนมลายู (ขจิตกัย บุรุษพัฒน์, 2526) นอกจากนี้การเข้ามาตั้งฐานและปฏิบัติการในประเทศไทยของขบวนการโจรจีนคอมมิวนิสต์ได้ส่งผลกระทบต่อสังคมในเรื่องความไม่ปลอดภัยในชีวิตและทรัพย์สินของประชาชนในพื้นที่ โดยการปฏิบัติการทางกำลังใช้กำลังเข้ายึดที่ดิน และขับไล่ประชาชนที่ไม่ให้ความร่วมมือออกจากพื้นที่หรือการข่มขู่ ขูดรีด บีบบังคับ เอาเสบียงอาหารและเงินทอง ปล้น เรียกค่าไถ่ และฆ่าผู้ที่ขัดขืนต่อต้าน เป็นต้น (วิจิตร สมานญาติ, 2523) การกระทำของกลุ่มลัทธิคอมมิวนิสต์ยังทำให้ภาครัฐไม่สามารถเข้าไปพัฒนาด้านสาธารณูปโภคให้ประชาชนมีความเป็นอยู่ที่ดีขึ้นได้ เช่น การสร้างถนน ไฟฟ้า ซึ่งสิ่งเหล่านี้เป็นปัจจัยพื้นฐานในการดำเนินชีวิต เมื่อไม่มีการพัฒนาก็ยังทำให้เกิดความแตกต่างระหว่างชุมชนนำไปสู่ความแตกแยกของสังคมระหว่างชุมชนที่ได้รับการพัฒนากับไม่ได้รับการพัฒนา จึงทำให้เกิดความแตกต่างและแตกแยกยิ่งขึ้นระหว่างกลุ่มคนในสังคม (ชวลิต ยงใจยุทธ, สัมภาษณ์, 15 กันยายน 2558)

#### กระแสการเมือง

กระแสการเมืองที่ทำให้เกิดเป็นการกำหนดวาระนโยบายชาติและถ่ายทอดเป็นยุทธศาสตร์การยุติการปฏิวัติของลัทธิคอมมิวนิสต์ อาจเกิดขึ้นจากกระแสการเมือง คือ ความไม่มั่นคงของระบอบการปกครองแบบประชาธิปไตยสาเหตุจากการขยายอิทธิพลของลัทธิคอมมิวนิสต์ (มัญญกฤต รูปขจร, สัมภาษณ์, 8 ตุลาคม 2558) ซึ่งเกิดจากแนวโน้มการเพิ่มขึ้นของแนวร่วมและพันธมิตรของพรรคคอมมิวนิสต์แห่งประเทศไทยที่ครอบคลุมทั้งภาคตะวันออกเฉียงเหนือ

ภาคเหนือ และภาคใต้ โดยแนวคิดคอมมิวนิสต์ได้ถูกเผยแพร่มาตั้งแต่ก่อนเปลี่ยนแปลงการปกครองจากระบบสมบูรณาญาสิทธิราชมาเป็นระบอบประชาธิปไตย เมื่อ พ.ศ. 2475 (ค.ศ. 1932) ซึ่งปรากฏหลักฐานจากเมื่อปี พ.ศ. 2470 (ค.ศ. 1927) มีการตราพระราชบัญญัติแก้ไขกฎหมายลักษณะอาญา พ.ศ. 2470 (ค.ศ. 1927) เพื่อแก้ไขเพิ่มเติมกฎหมายลักษณะอาญา ร.ศ.127 มาตรา 104 โดยเพิ่มโทษการกระทำที่เป็นการสั่งสอนทฤษฎีการเมืองหรือเศรษฐกิจเพื่อให้งบเกิดความเกลียดชังคูหมิ่นกษัตริย์หรือเกิดความเกลียดชังระหว่างชนชั้นเป็นความผิดมีระวางโทษจำคุกไม่เกิน 10 ปี ปรับไม่เกิน 5,000 บาท หรือทั้งจำทั้งปรับ นับเป็นกฎหมายแรกที่มีบทลงโทษต่อการกระทำอันเป็นคอมมิวนิสต์ ต่อมามีการเริ่มก่อตั้งพรรคที่เกี่ยวข้องกับลัทธิคอมมิวนิสต์โดยนายโฮจิมินห์\* ชาวเวียดนาม ใช้นามแฝงว่า “สหายซุง” มีประชุมครั้งแรกแบบลับ ๆ ที่ โรงแรมตุ๊กที่ หน้าสถานีรถไฟหัวลำโพง เมื่อวันที่ 20 เมษายน พ.ศ. 2473 (ค.ศ. 1930) โดยแต่งตั้งนายโจ จิ่ง ก๊วก เป็นเลขาธิการพรรคคนแรก และมีตัวแทน 2 คนคือ นายเงิน วัน เงิน และนายอู๋ จื้อ จื่อ (ซง แจ่มศรี, 2547) และในช่วงเปลี่ยนแปลงการปกครองจากระบบสมบูรณาญาสิทธิราชมาเป็นระบอบประชาธิปไตย เมื่อ พ.ศ. 2475 (ค.ศ. 1932) ทำใบบปลิวเถื่อนโฆษณาว่า คอมมิวนิสต์มีส่วนร่วมในการเปลี่ยนแปลงการปกครองเพื่อทำลายอำนาจชนชั้นเจ้าขุนมูลนายมีการออกหนังสือพิมพ์ 3 ฉบับ คือ “สังจิง” “24 มิถุนายน” และ “มวลชนรายสัปดาห์” เสนอเรื่องราวเลนิน-สตาลิน และโครงการเศรษฐกิจโซเวียตชี้ชวนให้ประชาชนเห็นดีเห็นงามกับลัทธิคอมมิวนิสต์ (บัญญัติ ชวาลศิลป์, 2552) สถานการณ์การหวาดกลัวต่อ แนวคิดคอมมิวนิสต์ในไทยเริ่มมากขึ้น เมื่อนายปรีดี พนมยงค์ ตำแหน่งรัฐมนตรี\*\*ในรัฐบาลที่มีพระยามโนปกรณนิติธาดาเป็นนายกรัฐมนตรี ได้นำเสนอเค้าโครงเศรษฐกิจ\*\*\* (สมุดปก

\* นายโฮจิมินห์เป็นนักปฏิวัติชาวเวียดนาม ซึ่งในภายหลังได้กลายมาเป็นนายกรัฐมนตรีและประธานาธิบดีแห่งสาธารณรัฐประชาธิปไตยเวียดนาม (เวียดนามเหนือ) หลังจากสิ้นสุดของสงครามเวียดนาม ไช่ฉงอัน เมืองหลวงเก่าของเวียดนามใต้ ได้ถูกเปลี่ยนชื่อมาเป็นโฮจิมินห์ซิตี เพื่อเป็นเกียรติแก่โฮจิมินห์ และเป็นบุคคลที่ชาวเวียดนามถือว่าเป็นบุคคลที่มีความสำคัญเป็นอย่างยิ่งต่อการประกาศอิสรภาพของเวียดนาม (รุ่งมณี เมฆโสภณ, 2558: บทสัมภาษณ์, 2558)

\*\* ในยุคนั้น ไม่มีตำแหน่งรองนายกรัฐมนตรี /รมช. ตำแหน่ง "รัฐมนตรี" ที่ไม่มีกระทรวงจึงเป็นตำแหน่งที่สามารถทดแทนตำแหน่งต่างๆ ตามความเหมาะสม

\*\*\* เนื้อหาเค้าโครงเศรษฐกิจในสมุดปกเหลืองมีใจความได้แก่ 1) คนไทยทุกคนเป็นข้าราชการหรือพนักงานของรัฐแล้วแต่จะเรียก 2) รัฐเป็นผู้จ่ายเงินเดือนให้คนไทยทุกคน 3) ปัจจัยการผลิตทั้งหมดเป็นของรัฐ 4) การกระจายผลผลิตไม่พึ่งพาดตลาดแต่ใช้สหกรณ์แทน 5) รัฐเป็นผู้มอบสวัสดิการทุกอย่าง 6) รัฐเป็นผู้กำหนดว่าใครจะทำอาชีพอย่างไร 7) มีการวางแผนการผลิตจากส่วนกลาง คือ จะผลิตอะไร เท่าไร อย่างไรและ 8) รัฐเป็นผู้กำหนดระยะเวลาการทำงาน

เหลือง) ในวันที่ 15 มีนาคม 2476 (ค.ศ. 1933) เพื่อการปฏิรูปที่ดินและรัฐสวัสดิการแก่ประชาชน ซึ่งมีผู้วิจารณ์อย่างกว้างขวางและกล่าวหาว่าเป็นคอมมิวนิสต์ เกิดความแตกแยกในสภารัฐบาลจึงกำหนดให้ปิดสภาโดยใช้รัฐธรรมนูญบางมาตรา และยังได้มีการออกกฎหมายเกี่ยวกับคอมมิวนิสต์ขึ้นเป็นฉบับแรกเมื่อวันที่ 2 เมษายน พ.ศ. 2476 (ค.ศ. 1933) ได้แก่ พระราชบัญญัติว่าด้วยคอมมิวนิสต์ พ.ศ. 2476 (ค.ศ. 1933) เพื่อป้องกันการขยายตัวของลัทธิคอมมิวนิสต์ในไทยโดยมีระวางโทษจำคุกไม่เกิน 10 ปี เนื่องจากเห็นว่า ลัทธิคอมมิวนิสต์เป็นอันตรายต่อระบอบประชาธิปไตยอันมีพระมหากษัตริย์ทรงเป็นประมุข แต่ยังไม่ยกเลิกกฎหมายลักษณะอาญา ร.ศ.127 มาตรา 104 เป็นเหตุให้นายปรีดี พนมยงค์ ต้องลี้ภัยออกนอกประเทศเมื่อ 12 เมษายน พ.ศ. 2476 (ค.ศ. 1933) ต่อมาเมื่อวันที่ 20 มิ.ย. 2476 (ค.ศ. 1933) พล.อ.พระยาพหลพลพยุหเสนา ก่อรัฐประหารยึดอำนาจจากรัฐบาลเพื่อยุติความขัดแย้งในคณะราษฎรจากการนำเสนอเค้าโครงเศรษฐกิจฉบับดังกล่าว อย่างไรก็ตามเค้าโครงเศรษฐกิจฉบับดังกล่าว ยังเป็นเหตุให้กลุ่มกบฏบวรเดช\* ใช้เป็น

---

\* กบฏบวรเดชเกิดขึ้นในวันที่ 11 ตุลาคม พ.ศ. 2476 (ค.ศ. 1933) นำโดยพระวรวงศ์เธอ พระองค์เจ้าบวรเดช อดีตเสนาบดีกระทรวงกลาโหม เป็นหัวหน้าฝ่ายทหารนำกำลังทหารจากหัวเมืองภาคอีสานล้อมล้างการปกครองของรัฐบาล เนื่องจากไม่พอใจที่นายถวัลย์ ฤทธิเดช ได้ฟ้องร้องพระบาทสมเด็จพระปกเกล้าเจ้าอยู่หัว (รัชกาลที่ 7) เนื่องจากกรณีที่พระองค์มีพระบรมราชวินิจฉัยคัดค้านแผนพัฒนาเศรษฐกิจของนายปรีดี พนมยงค์ ที่เรียกกันว่า "สมุดปกเหลือง" ซึ่งแผนพัฒนาเศรษฐกิจของนายปรีดีนี้มี การเสนอแนวทางการปฏิรูปและเปลี่ยนแปลงทางเศรษฐกิจและสังคมอย่างมาก เช่น เรื่องการถือครองและการเช่าที่ดิน การจัดรัฐสวัสดิการ การแทรกแซงเศรษฐกิจโดยรัฐบาลด้วยวิธีการต่าง ๆ ด้วยหวังเปิดโอกาสให้เกษตรกรชาวไร่ชาวนาได้มีความเป็นอยู่ที่ดีขึ้น อย่างไรก็ตามหลายแนวคิดที่คล้ายกับการปกครองในระบบ คอมมิวนิสต์ อาจมีผลกระทบต่อพื้นฐานโครงสร้างทางการเมืองและเศรษฐกิจ รวมถึงงบประมาณรายจ่ายของประเทศ พระบาทสมเด็จพระปกเกล้าเจ้าอยู่หัวทรงวิจารณ์ข้อเสนอของหลวงประดิษฐมนูธรรมอย่างจริงจัง ขณะที่ฝ่ายคณะราษฎรเองก็แตกแยกทางความคิด กระทั่งนำไปสู่การเปิดอภิปรายวิจารณ์ในรัฐสภา ในที่สุดฝ่ายที่ไม่เห็นด้วยต่อแนวทางดังกล่าวจึงเสนอให้ยกเลิกข้อเสนอนั้น เป็นเหตุให้หลวงประดิษฐมนูธรรมต้องถูกกดดันให้ไปอยู่ที่ประเทศฝรั่งเศสชั่วคราว เมื่อพระยามโนปกรณนิติธาดาประกาศพระราชกฤษฎีกาปิดสภาฯ และงดใช้รัฐธรรมนูญบางมาตรา ทำให้คณะราษฎรหลายท่านไม่พอใจพระเจ้าอยู่หัวและพระยามโนปกรณนิติธาดา โดยเฉพาะฝ่ายทหาร และนำไปสู่การก่อรัฐประหารโค่นล้มรัฐบาลพระยามโนปกรณนิติธาดารัฐประหาร 20 มิถุนายน พ.ศ. 2476 (ค.ศ. 1933) หลังจากการรัฐประหารพระยาพหลพลพยุหเสนาผู้นำคณะรัฐประหาร ได้เป็นนายกรัฐมนตรี จึงมีการล้างมลทินให้นายปรีดี พนมยงค์ความวุ่นวายทางการเมืองทั้งหลายมีส่วนทำให้พลเอก พระวรวงศ์เธอ พระองค์เจ้าบวรเดช บรรดา นายพล และ นายทหารอื่นๆ ที่โค่นปลดหลังการเปลี่ยนแปลงการปกครองเมื่อ พ.ศ. 2475 (ค.ศ. 1932) ไม่พอใจรัฐบาลเป็นอันมาก จึงเริ่มก่อกบฏขึ้น อย่างไรก็ตาม ทางด้านฝ่ายทหารกรุงเทพหันไปร่วมมือกับรัฐบาลเนื่องจากฝ่ายทหารโคราชขึ้นยืนเอาพลเอก พระวรวงศ์เธอ พระองค์เจ้าบวรเดชเป็นหัวหน้า ซึ่งผิดเงื่อนไขที่ทหารกรุงเทพต้องการ เนื่องจากทหารกรุงเทพ ๗ นับถือพันเอก พระยาศรีสิทธิสงครามมากกว่า พลเอก พระวรวงศ์เธอ พระองค์



ชื่ออ้างในการก่อกบฏต่อรัฐบาลเมื่อวันที่ 11 ตุลาคม พ.ศ. 2476 (ค.ศ. 1933) ถือว่าเป็นการเกิดการกบฏครั้งแรกในประวัติศาสตร์ไทย หลังการเปลี่ยนแปลงการปกครองในปี พ.ศ. 2475 (ค.ศ. 1932) (เอกชัย หงส์กังวาน, 2556)

ต่อมาลัทธิคอมมิวนิสต์ได้ก่อตั้งเป็นรูปร่างเป็นรูปธรรมขึ้นในไทยหลังการประชุมสมัชชาพรรคคอมมิวนิสต์แห่งประเทศไทย ครั้งที่ 1 ที่กรุงเทพมหานครเมื่อวันที่ 1 ธันวาคม พ.ศ. 2485 (ค.ศ. 1942) โดยถูกจัดตั้งให้เป็นพรรคที่ใช้ชื่อว่า “พรรคคอมมิวนิสต์สยาม” (ชง แจ่มศรี, 2547) ในช่วงเริ่มต้นเป็นพรรคเล็ก ๆ มีสมาชิกช่วงก่อตั้ง 57 คน เป็นกลุ่มคนจีนที่อาศัยในไทยและเคลื่อนไหวอยู่ในเฉพาะกลุ่มคนจีนเท่านั้นที่มีแนวอุดมการณ์ ยึดมั่นในลัทธิมากซ์-เลนินและลัทธิเหมา โดยมีความมุ่งหมายเพื่อสร้างความเสมอภาคทางชนชั้น ชี้นำสังคมและต่อสู้เอาชนะระบบทุนนิยม แต่หลังจากรัฐบาล ที่มี พล.ร.ต.ถวัลย์ ชำรงนาวาสวัสดิ์\* เป็นนายกรัฐมนตรี ได้ถูกคณะทหารแห่งชาติ\*\* ที่มี พล.ท. ผิน ชุณหะวัณ (ยศในขณะนั้น) เป็นหัวหน้าคณะทำการรัฐประหารเมื่อช่วง

---

เจ้าบรรเดออย่างใดก็ตาม ในมุมมองของทางฝ่ายกบฏบรรเดอเห็นว่าแท้ที่จริงแล้วการเปลี่ยนแปลงการปกครองในวันที่ 24 มิถุนายนพ.ศ. 2475 (ค.ศ. 1932) นั้นเป็นเพียงแค่การรัฐประหาร (Coup d'etat) เท่านั้น มิใช่การปฏิวัติ (Revolution) เพราะหลังจากนั้นแล้ว อำนาจที่ถูกถอนถ่ายมาจากพระมหากษัตริย์ก็ตกอยู่ในมือของคนแค่ไม่กี่คน อีกรายละเอียดที่ได้สัญญาว่าจะปฏิบัติ ในวันเปลี่ยนแปลงการปกครอง ก็มิได้มีการกระทำจริง เหตุการณ์ทั้งหมดจึงเป็นเรื่องที่มีอาจยอมรับได้ จึงต้องดำเนินการดังกล่าว

\* พล.ร.ต.ถวัลย์ ชำรงนาวาสวัสดิ์ ดำรงตำแหน่งนายกรัฐมนตรีต่อจาก นายปรีดี พนมยงค์ เมื่อวันที่ 23 สิงหาคม พ.ศ. 2489 (ค.ศ. 1946) ในช่วงที่เข้ารับตำแหน่งนั้น ประเทศอยู่ในภาวะหลังสงคราม เศรษฐกิจของประเทศกำลังทรุดหนัก พล.ร.ต.ถวัลย์ ชำรงนาวาสวัสดิ์ได้แก้ไขปัญหาด้านเศรษฐกิจ ด้วยการจัดตั้ง องค์การสรรพอาหารขึ้น โดยการซื้อของแพงมาขายถูกให้แก่ประชาชนเพื่อตรึงราคาสินค้าไม่ให้สูง และเรียกเก็บธนบัตรที่ฝ่ายสัมพันธมิตรนำเข้ามาใช้จ่ายจากประชาชนด้วยการออกธนบัตรใหม่ให้แลก รวมทั้งนำเอาทองคำซึ่งเป็นทุนสำรองของชาติออกขายแก่ประชาชน และจากเหตุการณ์นี้ทางรัฐบาลและรวมทั้งตัวนายกรัฐมนตรีถูกกล่าวหาว่ามีส่วนรู้เห็นในการส่งข้าวออกขายนอกประเทศ โดยนำข้าวขึ้นดีไปขายเหลือแต่เพียงข้าวหักสำหรับเลี้ยงสัตว์ ไว้ให้ประชาชนบริโภคเองในประเทศ รวมถึงการคอร์รัปชันต่าง ๆ ในรัฐบาล ทำให้ฝ่ายค้านโดย พรรคประชาธิปัตย์เปิดอภิปรายไม่ไว้วางใจยาวนานถึง 7 วัน 7 คืน ติดต่อกัน ซึ่งเป็นกรอภิปรายครั้งแรกด้วยที่มีการถ่ายทอดเสียงทางวิทยุ แม้จะได้รับเสียงส่วนมากไว้วางใจ แต่กระแสกดดันที่รุนแรงทำให้พล.ร.ต.ถวัลย์ ชำรงนาวาสวัสดิ์ต้องลาออกในวันรุ่งขึ้น และได้รับเลือกกลับมาเป็นนายกรัฐมนตรีต่อทันที (ชาญวิทย์ เกษตรศิริ, 2554)

\*\* รัฐประหาร 8 พฤศจิกายน พ.ศ. 2490 (ค.ศ. 1947) เกิดขึ้นวันที่ 7 พฤศจิกายน พ.ศ. 2490 (ค.ศ. 1947) เวลา 23.00 น. ต่อเนื่องถึงเช้าวันที่ 8 พฤศจิกายน พ.ศ. 2490 (ค.ศ. 1947) โดยกลุ่มทหารนอกราชการที่นำโดย พล.ท.ผิน ชุณหะวัณ, น.อ.กาจ กางสงคราม, พ.ต.อ.เผ่า ศรียานนท์, พ.อ.สฤษดิ์ ชนะรัชต์, พ.อ.ถนอม กิตติขจร, พ.ท.ประภาส จารุเสถียร และ ร.อ.สมบูรณ์ (ชาติชาย) ชุณหะวัณ (ยศของกลุ่มทหารในขณะนั้น) นำกำลังทหารยึดอำนาจการปกครองจากรัฐบาล พล.ร.ต.ถวัลย์ ชำรงนาวาสวัสดิ์สาเหตุของการรัฐประหารก็คือ รัฐบาล

วันที่ 8-10 พฤศจิกายน พ.ศ. 2490 (ค.ศ. 1947) สมาชิกพรรคคอมมิวนิสต์ไทยถูกจับกุมเป็นจำนวนมาก ทำให้สมาชิกพรรคยุติการเคลื่อนไหวอย่างเปิดเผย สมาชิกพรรคที่เหลืออยู่ได้มุ่งเป้าไปสู่ประชาชนในชนบทเพื่อหาแนวร่วมจากกลุ่มชนชั้นระดับล่างที่เป็นเกษตรกร และผู้ใช้แรงงาน และต่อมาใน พ.ศ. 2495 (ค.ศ. 1952) ได้เปลี่ยนชื่อเป็นพรรคคอมมิวนิสต์แห่งประเทศไทยหรือเรียกโดยย่อว่า “พคท.” ซึ่งปีเดียวกันนี้ รัฐบาลที่มีจอมพล ป. พิบูลสงคราม เป็นนายกรัฐมนตรี ประกาศใช้พระราชบัญญัติป้องกันการกระทำอันเป็นคอมมิวนิสต์ พ.ศ. 2495 (ค.ศ. 1952) โดยมีบทลงโทษสูงสุดคือ การจำคุกตลอดชีวิต ซึ่งพระราชบัญญัติฉบับนี้เป็นการเพิ่มอำนาจให้กับเจ้าหน้าที่รัฐมากขึ้นในการดำเนินการอย่างรุนแรงต่อผู้ต้องหา ซึ่งการตราพระราชบัญญัติป้องกันการกระทำอันเป็นคอมมิวนิสต์ พ.ศ. 2495 (ค.ศ. 1952) ฉบับนี้ มีสาเหตุมาจาก เมื่อ 22 กันยายน พ.ศ. 2493 (ค.ศ. 1950)

---

พล.ร.ต.ถวัลย์ ชำรงนาวาสวัสดิ์ ซึ่งสืบอำนาจต่อจากรัฐบาล นายปรีดี พนมยงค์ ไม่สามารถจัดการกับปัญหาความขัดแย้งกันในชาติได้ อันมีสาเหตุหลักจากเหตุการณ์สวรรคตของรัชกาลที่ 8 ประกอบกับมีการทุจริตคอร์รัปชันในวงราชการ เช่น การนำเงินไปซื้อจอบเสียมแจกจ่ายให้ประชาชนทำการเกษตร แต่ความปรากฏภายหลังว่าเป็นจอบเสียมที่ไม่ได้มาตรฐาน ซึ่งเรียกกันว่า "กินจอบกินเสียม" เป็นต้นการรัฐประหารครั้งนี้ เดิมทีกำหนดให้เกิดขึ้นในเวลา 05.00 น. ของวันที่ 8 พฤศจิกายน พ.ศ. 2490 (ค.ศ. 1947) แต่ พล.ต.อ.อดุล ดำรงค์ตำแหน่งผู้บัญชาการทหารบก ทราบเสียก่อน จึงมีคำสั่งเรียกให้นายทหารทุกชั้นเข้ามารายงานตัว คณะผู้ก่อการจึงเลื่อนกำหนดเดิมให้เร็วขึ้นหนึ่งวัน โดยเริ่มตั้งแต่เวลา 23.00 น. ของคืนวันที่ 7 พฤศจิกายน พ.ศ. 2490 (ค.ศ. 1947) ต่อเนื่องถึงวันที่ 8 พฤศจิกายน พ.ศ. 2490 (ค.ศ. 1947) เมื่อกองกำลังรถถังส่วนหนึ่งบุกเข้าไปที่ เวทีลีลาศ สวนอัมพร เพื่อทำการควบคุมตัว พล.ร.ต.ถวัลย์ ชำรงนาวาสวัสดิ์ นายกรัฐมนตรี ซึ่งอยู่ในงานราตรีการกุศล และรถถังอีกส่วนหนึ่งบุกเข้าไปประตู่ทำเนียบทำข้างวังหลวงเพื่อควบคุมตัว นายปรีดี พนมยงค์ แต่ นายปรีดี ได้หลบหนีไปก่อนหน้านั้นไม่นานด้วยเรือ ครอบครวนายปรีดีขณะนั้นเหลือเพียง ท่านผู้หญิงพูนศุข พนมยงค์ ภรรยาและลูก ๆ เท่านั้นวันที่ 8 พฤศจิกายน พล.ท.ผิน ชุณหะวัณ หัวหน้าคณะรัฐประหาร ได้แถลงต่อสื่อมวลชนด้วยสภาพน้ำตานองหน้า ว่าทำไปเพราะความจำเป็น จนได้รับฉายาว่า "วีรบุรุษเจ้าน้ำตา" หรือ "บุรุษผู้รักชาติจนน้ำตาไหล" และเรียกกลุ่มของตนเองว่า "คณะทหารแห่งชาติ" รวมทั้งได้แต่งตั้ง จอมพล ป. พิบูลสงคราม อดีตนายกรัฐมนตรี ที่ยุติบทบาททางการเมืองไปแล้วในช่วงปลายสงครามโลกครั้งที่ 2 ให้เป็นผู้บัญชาการทหารแห่งชาติจากนั้นคณะทหารแห่งชาติ จึงให้ นายควง อภัยวงศ์ หัวหน้าพรรคประชาธิปัตย์ ซึ่งเป็นพรรคฝ่ายค้านขึ้นดำรงตำแหน่งนายกรัฐมนตรี โดยให้สัญญาว่าจะไม่แทรกแซงการทำงาน ซึ่งคณะทหารแห่งชาติได้ตั้งสภาขึ้นมา ใช้ชื่อว่า "คณะรัฐมนตรีสภา" และจัดการเลือกตั้งขึ้นในวันที่ 29 มกราคม พ.ศ. 2491 (ค.ศ. 1948) พรรคประชาธิปัตย์ได้คะแนนเสียงข้างมาก นายควง อภัยวงศ์ จึงดำรงตำแหน่งนายกรัฐมนตรีต่อเป็นรัฐบาลพลเรือน แต่ทว่า ในวันที่ 6 เมษายน พ.ศ. 2491 (ค.ศ. 1948) คณะนายทหารในกลุ่มคณะทหารแห่งชาติ 4 คน ก็ได้ทำการบีบบังคับให้นายควงลาออก และแต่งตั้ง จอมพล ป. พิบูลสงคราม เป็นนายกรัฐมนตรีแทน

รัฐบาลที่มีจอมพล ป. พิบูลสงคราม เป็นนายกรัฐมนตรี ได้ส่งกำลังทหารเข้าร่วมทำสงครามเกาหลี\* ส่งผลให้นักข่าวนักเขียน และประชาชนจำนวนมากร่วมรณรงค์ต่อต้านการเข้าร่วมสงครามเกาหลี และเมื่อวันที่ 22 เมษายน พ.ศ. 2494 (ค.ศ. 1951) นักข่าวนักเขียน และประชาชนร่วมกันก่อตั้ง คณะกรรมการสันติภาพแห่งประเทศไทย\* โดยมีวัตถุประสงค์เพื่อต่อต้านสงครามเกาหลี, ต่อต้าน สหรัฐอเมริกาซึ่งสนับสนุนสงครามเกาหลี และเรียกร้องให้รัฐบาลถอนตัวจากสงครามเกาหลีการต่อต้านยุติลง เมื่อวันที่ 10 พฤศจิกายน 2495 (ค.ศ. 1952) เมื่อรัฐบาล จับกุมนักข่าวนักเขียน และประชาชนจำนวนมาก โดยมีบุคคลสำคัญหลายคน เช่น นายกุหลาบ สายประดิษฐ์ (ศรีบูรพา) นาย มารุต บุณนาท (ประธานกรรมการสโมสรนักศึกษามหาวิทยาลัยธรรมศาสตร์), นายครอง จันดาวงศ์ และท่านผู้หญิงพูนศุข พนมยงค์ (ภริยาของนายปรีดี พนมยงค์) ถูกจับกุมตัว โดยถูกกล่าวหาหลาย ข้อหา ซึ่ง 1 ในข้อหา นั้นเป็นข้อหาตามกฎหมายลักษณะอาญา ร.ศ.127 มาตรา 104 หลายคนถูกตัดสิน ให้มีความผิดตามกฎหมายมาตรานี้ และกล่าวหาว่า บุคคลเหล่านี้มีพฤติกรรมก่อให้เกิดการแตกแยก ปลุกปั่นแบ่งชนชั้นนายทุนและกรรมกรชักชวนให้เกิดขัดแย้งชาวต่างประเทศที่เป็นมิตรประเทศ และ ยุยงให้ทหารที่รัฐบาลส่งออกไปรบในเกาหลีตามพันธะที่รัฐบาลมีอยู่ต่อองค์การสหประชาชาติให้

---

\* กรณีสงครามเกาหลี รัฐบาลไทยได้ส่งกำลังทหารทั้งบก เรือ และอากาศไปร่วมรบตามคำขอร้อง ของสหประชาชาติ เพื่อรักษาความศักดิ์ สิทธิ์ขององค์การสหประชาชาติ กองทัพเรือได้ตั้งหมู่เรือขึ้นปฏิบัติการ เรียกชื่อว่า “หมู่เรือปฏิบัติการร่วมรบกับสหประชาชาติ” ตามที่คณะมนตรีความมั่นคงแห่งสหประชาชาติ เสนอให้ บรรดาประเทศสมาชิกองค์การสหประชาชาติ ให้ความช่วยเหลือแก่สาธารณรัฐเกาหลี (เกาหลีใต้) เท่าที่จำเป็นแก่ การที่จะผลักดัน การโจมตีด้วยกำลังทหาร และเพื่อผดุงไว้ซึ่งสันติสุขและความมั่นคงระหว่างประเทศนั้น โดยที่ ประเทศไทยเป็นสมาชิกองค์การสหประชาชาติรัฐบาลไทย จึงได้ตกลงใจในครั้งแรก เสนอให้การช่วยเหลือ รัฐบาลสาธารณรัฐเกาหลีทันที ในเรื่องอาหารแต่ในที่สุด เลขานุการสหประชาชาติได้แจ้งมาว่าทางสหประชาชาติ ขอให้รัฐบาลไทย พิจารณาให้การช่วยเหลือทางทหาร เฉพาะอย่างยิ่งด้วยกำลังทหารภาคพื้นดิน แก่สาธารณรัฐ เกาหลีเป็นการเร่งด่วนรัฐบาลไทย จึงได้ตกลงใจ ที่จะเสนอให้การช่วยเหลือด้วยการส่งกำลังทหารภาคพื้นดิน 1 กรมผสม ( 1 Combat team) สงครามเกาหลี ช่วงวันที่ 25 มิถุนายน พ.ศ. 2493 (ค.ศ. 1950)-วันที่ 27 กรกฎาคม พ.ศ. 2496 (ค.ศ. 1953) เป็นสงครามระหว่างสาธารณรัฐเกาหลี (เกาหลีใต้) โดยได้รับการสนับสนุนจาก สหประชาชาติฝ่ายหนึ่ง กับสาธารณรัฐประชาธิปไตยประชาชนเกาหลี (เกาหลีเหนือ) โดยได้รับการสนับสนุนจาก สาธารณรัฐประชาชนจีนเป็นหลัก อีกฝ่ายหนึ่ง สงครามเกาหลีเป็นผลจากเขตทางการเมืองของเกาหลีโดยความตกลงที่ฝ่ายสัมพันธมิตรผู้ชนะกระทำเมื่อสงครามแปซิฟิกยุติ คาบสมุทรเกาหลีถูกจักรวรรดิญี่ปุ่นปกครองตั้งแต่ปี พ.ศ. 2453 (ค.ศ. 1910) กระทั่งสงครามโลกครั้งที่ 2 สิ้นสุด หลังการยอมจำนนของจักรวรรดิญี่ปุ่นในเดือน กันยายน พ.ศ. 2488 (ค.ศ. 1945) นักปกครองชาวอเมริกัน ก็ได้แบ่งคาบสมุทรตามเส้นขนานที่ 38 โดยกองกำลัง ทหารสหรัฐยึดครองส่วนใต้ และกองกำลังทหารโซเวียตยึดครองส่วนเหนือ (พิพิธพันธ์ทหารเรือ, 2552)

\* การเคลื่อนไหวเพื่อต่อต้านสงครามเกาหลีครั้งนี้ถูกขนานนามว่า "กบฏสันติภาพ" ในเวลาต่อมา (เอกชัย หงส์กังวาน, 2556)

เสื่อมเสียวินัย (เอกชัย หงส์กังวาน, 2556) อาจเป็นเหตุให้สร้างความไม่พอใจต่อประชาชนบางกลุ่มเป็นอย่างมากเนื่องจากเป็นการกล่าวหาว่าเป็นผู้ฝักใฝ่คอมมิวนิสต์อย่างไร้เหตุผลจากฝ่ายรัฐบาล และทำให้พรรคคอมมิวนิสต์แห่งประเทศไทยสามารถใช้ช่องโหว่ในการปลุกระดมประชาชนโดยอ้างเหตุที่ไม่เป็นธรรมดังกล่าว ในเวลาต่อมา เมื่อวันที่ 13 พฤศจิกายน พ.ศ. 2499 (ค.ศ. 1956) รัฐบาลประกาศใช้ประมวลกฎหมายอาญา พ.ศ. 2499 และยกเลิกกฎหมายลักษณะอาญา ร.ศ.127 ประมวลกฎหมายอาญาฉบับนี้ไม่มีมาตราใดที่เกี่ยวกับการกระทำอันเป็นคอมมิวนิสต์และวันที่ 17 มกราคม พ.ศ. 2500 (ค.ศ. 1957) รัฐบาลจอมพล ป.พิบูลสงคราม ออก พระราชบัญญัตินิรโทษกรรม ในโอกาสครบ 25 พุทธศตวรรษ พ.ศ. 2499 (ค.ศ. 1956) โดยมีความสำคัญในมาตรา 3 ที่ระบุไว้ว่า

“บรรดาการกระทำของบุคคลใด ๆ ก่อนวันที่ 8 พฤศจิกายน พ.ศ. 2499 หากเป็นความผิดตามกฎหมายลักษณะอาญาฐานกบฏภายในราชอาณาจักร ฐานกบฏภายนอกราชอาณาจักร ฐานก่อการจลาจล หรือตามกฎหมายอื่นซึ่งเป็นความผิดทำนองเดียวกันกับความผิดดังกล่าวแล้ว ก็ให้การกระทำเช่นนั้นไม่เป็นความผิดต่อไป และให้ผู้ที่ได้กระทำการนั้นพ้นจากการเป็นผู้กระทำความผิด และถ้าได้มีคำพิพากษาถึงที่สุดให้ลงโทษแล้วก็ได้ถือว่าผู้นั้นไม่เคยต้องคำพิพากษาว่าได้กระทำความผิดนั้น ถ้าผู้นั้นรับโทษอยู่ ก็ให้การลงโทษนั้นสิ้นสุดลง... ความในมาตรานี้มิให้ใช้บังคับแก่บุคคลผู้กระทำความผิดฐานกบฏ ฐานก่อการจลาจล หรือความผิดทำนองเดียวกันกับความผิดดังกล่าว ซึ่งไม่ได้ตัวมาเพื่อดำเนินคดีก่อนวันที่ 8 พฤศจิกายน พ.ศ. 2499”

ในเวลาต่อมาเกิดการรัฐประหารครั้งที่ 2 โดยคณะปฏิวัติในวันที่ 20 ตุลาคม พ.ศ. 2501 (ค.ศ. 1958) โดยมีจอมพลสฤษดิ์ ธนะรัชต์เป็นหัวหน้าคณะปฏิวัติ และได้จัดตั้งรัฐบาลฉุกเฉินขึ้น \* รัฐบาลชุดนี้ได้ใช้กำลังปราบปรามและกวาดล้างประชาชนในเขตจังหวัดสกลนครและจังหวัดนครพนมอย่างเด็ดขาด ประชาชนจึงเกิดการต่อต้านขึ้น จนกระทั่งเมื่อในปี พ.ศ. 2501 (ค.ศ. 1958) เริ่มมีการเคลื่อนไหวตอบโต้ต่อรัฐบาลเป็นครั้งแรกของกลุ่มแนวร่วมพรรคคอมมิวนิสต์แห่งประเทศไทยที่ บ้านหนองกุง ตำบลโคกหินแฮ่ อำเภอเรณูนคร จังหวัดนครพนม ซึ่งมีนายภูมิชัย บัณฑิต เป็นผู้นำการต่อต้านรัฐบาล มีการต่อสู้กันที่บริเวณที่นาของนายสี ราชสินธุ์ ต่อมาในปี พ.ศ. 2504 (ค.ศ. 1961) รัฐบาลได้มีการจับกุมประชาชนในหมู่บ้าน โดยกล่าวหาว่าเป็นอันธพาลและนำไปกักขังไว้ที่อำเภอธาตุพนม จังหวัดนครพนม และที่จังหวัดอุดรธานี จากนั้นจึงนำไปขังไว้ที่เรือนจำนครบาล ในกรุงเทพมหานคร และครั้งสุดท้ายได้จับชาวบ้านนาบัว และบ้านหนองกุง ตำบล

\* รัฐบาลฉุกเฉินในนามคณะปฏิวัติที่มีจอมพล สฤษดิ์ ธนะรัชต์ เป็นนายก ได้ยุบสภาทลงเมื่อวันที่ 9 กุมภาพันธ์ พ.ศ. 2502 (ค.ศ. 1959) แต่ในวันเดียวกันได้มีมติสภาว่างรัฐธรรมนูญให้ดำรงตำแหน่งต่อจึงทำให้ คณะปฏิวัติ เป็นรัฐบาลจนถึงวันที่ 8 ธันวาคม พ.ศ. 2506 (ค.ศ. 1963) เนื่องจาก จอมพล สฤษดิ์ ธนะรัชต์ ถึงแก่อสัญกรรม

โคกหินแฮ่ อำเภอเรณูนคร จังหวัดนครพนม จำนวน 9 คน ไปกักขังไว้ที่เรือนจำลาดบัวขาว จังหวัด นครราชสีมา (เจน อักษราพิจารณ์, 2551) และในเดือนพฤษภาคมปีเดียวกันนี้ ได้มีการประหาร นายครอง จันดาวงศ์ และนายทองพันธุ์ สุทธิมาศ ซึ่งจอมพลสฤษดิ์ ธนะรัชต์ ได้เสนอรายงานของ กรมตำรวจต่อคณะรัฐมนตรีว่า ได้จับกุม นายครอง จันดาวงศ์ ที่อำเภอสว่างแดนดิน จังหวัด สกลนคร เมื่อวันที่ 6 พฤษภาคม พ.ศ. 2504 (ค.ศ. 1961) พร้อมด้วย นายทองพันธุ์ สุทธิมาศ และ สมักรพรรคพวกอีกรวม 108 คน ให้การรับสารภาพ 48 คน มีผู้มามอบตัวและสารภาพเพิ่มอีก 6 คน เจ้าหน้าที่สอบสวนทั้งสิ้น 95 คน ในข้อหาบงกชต่อความมั่นคงและมีการกระทำอันเป็นคอมมิวนิสต์ และท้ายที่สุดก็ถูกคำสั่งประหารชีวิตทำให้ประชาชนในภาคอีสานและในจังหวัดสกลนครไม่พอใจ เป็นอย่างมาก เนื่องด้วยนายครอง จันดาวงศ์เป็นอาจารย์ที่เป็นที่นับถือของประชาชนในจังหวัด และเป็นอดีตผู้สมัครสมาชิกสภาผู้แทนราษฎรจังหวัดสกลนครก่อนที่จะมีการรัฐประหารโดยคณะ ปฏิวัติเมื่อ พ.ศ. 2501 (ค.ศ. 1958) (สมพร จันทรชัย, 2554) ดังนั้นเป็นเหตุให้ในปีพ.ศ. 2504 (ค.ศ. 1961) พรรคคอมมิวนิสต์แห่งประเทศไทยได้มีการเปิดประชุมสมัชชาพรรค ครั้งที่ 3 ในที่ประชุม มีมติใช้แนวทางปฏิวัติอาวุธอย่างเป็นทางการเพื่อป้องกันตนเอง ทำให้มีชาวบ้านวัยหนุ่มสาวส่วน หนึ่งข้ามไปยังประเทศลาวเพื่อฝึกฝนอาวุธที่โรงเรียนการทหารของพรรคคอมมิวนิสต์แห่งเวียตนาม รวมถึงพรรคคอมมิวนิสต์แห่งประเทศไทยได้ปรับยุทธศาสตร์การต่อสู้ โดยใช้แนวคิดของประธาน เหมมา เจ็ดดง คือ ยุทธศาสตร์ “ป่าล้อมเมือง” เพื่อปลุกระดมมวลชนชาวไร่ชาวนาในชนบทให้เข้าร่วม ขบวนการเป็นแนวร่วมให้มากยิ่งขึ้น (เจน อักษราพิจารณ์, 2551 และพล.อ. บัญชร ชวาลศิลป์, 2552) และต่อมาพรรคคอมมิวนิสต์แห่งประเทศไทยได้จัดตั้งกองกำลังติดอาวุธเมื่อ พ.ศ. 2506 (ค.ศ. 1963) กลุ่มชาวบ้านที่ไปศึกษาที่ประเทศลาวได้เดินทางกลับประเทศไทย และขยายงานจัดตั้ง มวลชนในเขตงานต่าง ๆ ทำให้รัฐบาลเริ่มส่งกำลังเจ้าหน้าที่ตำรวจและทหารเข้ามาตั้งกองกำลังใน บริเวณรอบเขาภูพาน ในจังหวัดสกลนครมากขึ้น ในปี พ.ศ. 2507 (ค.ศ. 1964) ภายหลังรัฐบาลซึ่งมี จอมพล ถนอม กิตติขจร เป็นนายกรัฐมนตรี ได้ปล่อยตัวนักโทษทางการเมืองสู่ภูมิลำเนา มี ประชาชนของบ้านหนองกุงที่มีความขัดแย้งทางการเมืองกับเจ้าหน้าที่ของรัฐถูกยิงตาย 2 คน ได้แก่ นายรบ ไชยราช และนายภูมิมา ราชสินธุ์ ทำให้ประชาชนที่หวาดกลัวเจ้าหน้าที่รัฐในเขตพื้นที่ ไกลเคียง ได้แก่ บ้านนาบัวและหมู่บ้านใกล้เคียงได้ทยอยกันเข้าป่า เพื่อร่วมต่อสู้กับพรรค คอมมิวนิสต์แห่งประเทศไทยมากยิ่งขึ้น (เจน อักษราพิจารณ์, 2551) นอกจากนี้ยังมีการปฏิบัติการ ทางการเมืองโดยกลุ่มลัทธิคอมมิวนิสต์มาลาฮูหรือขบวนการโจรจีนคอมมิวนิสต์ได้แก่ การโฆษณา เผยแพร่ลัทธิคอมมิวนิสต์การเปิดโรงเรียนการเมือง (Party school) ขึ้นในประเทศไทยโดยมี วัตถุประสงค์มุ่งให้เกิดความเข้าใจผิดต่อระบบการปกครองของไทย และกล่าวหาว่ารัฐบาลกดขี่ข่ม เหนงคนไทยเชื้อสายจีน และคนจีน นอกจากนี้ยังมีการโฆษณาชวนเชื่อว่า ถ้ายึดการปกครองของ

ไทย พม่า มาเลเซีย สิงคโปร์ และอินโดนีเซียได้สำเร็จแล้วจะให้คนไทยเชื้อสายจีนและคนจีน ได้รับความเป็นธรรมและไม่ต้องเป็นคนต่างด้าวอีกต่อไป ขณะเดียวกันทำการชวนเชื่อโดยเน้นว่าไทยมุสลิมเป็นมลายู พวกลัทธิคอมมิวนิสต์กำลังดำเนินงานเพื่อปลดปล่อยอิสราฟจากพวกนายทุนที่กดขี่ข่มเหง (ชวลิต ยงใจยุทธ, สัมภาษณ์, 15 กันยายน 2558) และขบวนการโจรจีนคอมมิวนิสต์ยังสร้างเครือข่ายเป็นกลุ่มผู้ก่อการร้าย และกลุ่มขบวนการแบ่งแยกดินแดน เช่น กรรมการในระดับสูงของขบวนการโจรจีนคอมมิวนิสต์ได้ช่วยโฆษณาชวนเชื่อกิจกรรมของพรรคคอมมิวนิสต์แห่งประเทศไทย และประกาศชัยชนะของพรรคคอมมิวนิสต์แห่งประเทศไทยในการใช้กำลังที่มีต่อรัฐบาลไทย ส่วนระดับผู้ปฏิบัติงานนั้น โจรจีนคอมมิวนิสต์ ซึ่งเป็นกองกำลังของพรรคคอมมิวนิสต์มลายาได้ช่วยเหลือถือถือลูกกองทัพปลดแอกประชาชนแห่งประเทศไทย (ทปท.) ซึ่งเป็นกองกำลังของพรรคคอมมิวนิสต์แห่งประเทศไทย โดยได้ให้ความช่วยเหลือเกี่ยวกับการเดินทาง ที่พักพิง รวมถึงให้ความช่วยเหลือในด้านเสบียงอาหารแก่กองทัพปลดแอกประชาชนแห่งประเทศไทย และต่อมากำลังทั้งสองได้ตกลงแบ่งเขตปฏิบัติการ โดยฝ่ายโจรจีนคอมมิวนิสต์ได้ดำเนินการเคลื่อนไหวในหมู่ชาวไทยพุทธ ตลอดจนได้จัดตั้งสันนิบาตเยาวชนคอมมิวนิสต์มลายา (สยคม.) ขึ้น โดยให้สันนิบาตเยาวชนมาลายาเป็นองค์กรเยาวชนทางทหารภายใต้การควบคุมของพรรคคอมมิวนิสต์แห่งประเทศไทยโดยตรง พรรคคอมมิวนิสต์แห่งประเทศไทยได้ใช้สมาชิกสันนิบาตเยาวชนคอมมิวนิสต์ไปฝึกอบรมและปลูกฝังอุดมการณ์ปฏิวัติของคอมมิวนิสต์ให้กับเยาวชนมุสลิมและเยาวชนเชื้อสายจีนทำให้การเคลื่อนไหวของขบวนการลัทธิคอมมิวนิสต์มีฐานรองรับและขยายตัวได้อย่างมั่นคง หรือการมีความสัมพันธ์กับขบวนการโจรก่อการร้าย โดยการช่วยเหลือกันและกัน เช่น ขบวนการโจรก่อการร้ายจะได้รับการฝึกอบรมจากโจรจีนคอมมิวนิสต์ และโจรจีนคอมมิวนิสต์คอมมิวนิสต์ก็จะได้รับความช่วยเหลือด้านการข่าวเหล่านี้ เป็นต้น (สังเสริม วายโสภา, 2529) หลังจากสมาชิกของพรรคคอมมิวนิสต์มลายาหรือโจรจีนคอมมิวนิสต์มลายาได้หลบหนีการปราบปรามของรัฐบาลมาเลเซียและได้ตั้งฐานปฏิบัติการในประเทศไทย ขบวนการโจรจีนคอมมิวนิสต์มลายาส่งผลกระทบต่อความสัมพันธ์ระหว่างไทยกับมาเลเซีย กล่าวคือ เกิดปัญหาจากความหวาดระแวงระหว่างกันอันเนื่องมาจากการที่ทั้งไทยและมาเลเซียต่างพยายามรักษาผลประโยชน์ของประเทศ ทำให้การเจรจาแก้ไขปัญหาต่าง ๆ ที่มีอยู่ระหว่างกันไม่สามารถคล่องไปได้ ความหวาดระแวงที่เกิดจากโจรจีนคอมมิวนิสต์มลายามาเลเซียหวาดระแวงว่ารัฐบาลไทยให้การสนับสนุนอย่างลับ ๆ แก่โจรจีนคอมมิวนิสต์มลายา พร้อมกับตั้งฐานที่มั่นในประเทศไทยเพื่อให้ปฏิบัติการในมาเลเซีย และเมื่อโจรจีนคอมมิวนิสต์มลายาเข้ามอบตัวสมาชิกจำนวนหนึ่งยังคงอยู่ในประเทศไทย (ชานินทร์ ณะอม, 2527)

กระแสนโยบาย

กระแสนโยบายที่ทำให้เกิดเป็นการกำหนดวาระนโยบายชาติและถ่ายทอดเป็น ยุทธศาสตร์การยุติการปฏิวัติของลัทธิคอมมิวนิสต์ อาจเกิดขึ้นจากกระแสนโยบาย คือ นโยบาย แก้ปัญหาเรื่องผู้ก่อการร้ายของรัฐบาล (พล.อ.ชวลิต ยงใจยุทธ, สัมภาษณ์, 15 กันยายน 2558) ซึ่งเกิด จากสถานการณ์ทางการเมืองของไทยอ่อนคลาคลงเมื่อ พล.ร.อ.สังัด ชะลออยู่ ทำการยึดอำนาจของ รัฐบาลอีกครั้ง ในวันที่ 20 ตุลาคม พ.ศ. 2520 (ค.ศ. 1977) โดยใช้ชื่อว่า “คณะปฏิรูปการปกครอง แแผ่นดิน” และพล.อ.เกรียงศักดิ์ ชมะนันทน์ ได้ถูกเสนอชื่อเข้ารับตำแหน่งนายกรัฐมนตรี จากมติ ปฏิรูปการปกครองแผ่นดิน เมื่อวันที่ 11 พฤศจิกายน พ.ศ. 2520 (ค.ศ. 1977) พล.อ.เกรียงศักดิ์ ชมะนันทน์ เน้นการอยู่ร่วมกันโดยสันติและเป็นมิตรกับทุกฝ่ายพล.อ.เกรียงศักดิ์ ชมะนันทน์ ได้เดินทางไปเยือนจีนในระหว่างวันที่ 29 มีนาคม-4 เมษายน พ.ศ. 2521 (ค.ศ. 1978) ซึ่งในครั้งนี้มี การลงนามในข้อตกลงร่วมกัน 2 ฉบับในวันที่ 30 มีนาคม พ.ศ. 2521 (ค.ศ. 1978) มีข้อตกลงทาง การค้าและข้อตกลงว่าด้วยความร่วมมือทางวิทยาศาสตร์และเทคโนโลยี และการเจรจาข้อตกลงทั้ง 2 ฉบับนี้เป็นสัญลักษณ์ของความตั้งมั่นแน่วแน่ของไทยและจีนในการพัฒนาและขยาย ความสัมพันธ์ในแบบระยะยาว โดยทางนายเตียง เสี่ยวผิง (จูชี่ฟ ชินวรโรณ, 2553, หน้า 89) ได้ กล่าวต่อ พล.อ.เกรียงศักดิ์ ชมะนันทน์ ไว้ว่า

“การต่อต้านจักรวรรดินิยมและลัทธิครองความเป็นเจ้า (หมายถึงสหภาพโซเวียต) เป็นภารกิจร่วมกันของทั้ง 2 ประเทศ และความสัมพันธ์ระหว่างพรรคคอมมิวนิสต์จีนกับ พรรคคอมมิวนิสต์ในประเทศไทยเป็นปัญหาภายในของไทย ซึ่งจีนจะไม่เข้าไปยุ่งเกี่ยว”

ด้วยเหตุนี้พรรคคอมมิวนิสต์แห่งประเทศไทยได้ยุติการสนับสนุนพรรคคอมมิวนิสต์ แห่งประเทศไทยลง ถึงแม้พรรคคอมมิวนิสต์แห่งประเทศไทยขาดการสนับสนุนด้านอาวุธและ ยุทโธปกรณ์ต่าง ๆ จากพรรคคอมมิวนิสต์แห่งประเทศไทยก็ตาม แต่สมาชิกพรรคและประชาชน ยังคงมีความหวาดกลัวต่อรัฐบาลและความโกรธแค้นต่อการกระทำในการกวาดล้างประชาชนที่ ผ่านมาของทางฝ่ายรัฐบาลยังคงมีอยู่ ซึ่งแนวทางในการดำเนินการของรัฐบาลที่มี พล.อ.เกรียงศักดิ์ ชมะนันทน์ เป็นนายกรัฐมนตรี ตั้งแต่ในช่วงปี พ.ศ. 2520-2523 (ค.ศ. 1977-1980) ที่เน้นการแก้ปัญหาภายในประเทศ 4 ด้านได้แก่ ปัญหาเรื่องคอร์รัปชัน ปัญหาเรื่องการลักลอบตัด ไม้ทำลายป่า ปัญหาเรื่องยาเสพติด และปัญหาเรื่องผู้ก่อการร้าย โดยปัญหาเรื่องผู้ก่อการร้ายเป็น ปัญหาสำคัญที่สุดที่ต้องสมควรถูกได้รับการแก้ไขเป็นอันดับแรก (พล.อ. เปรม ติณสูลานนท์, 2521 อ้างถึงใน พล.อ. มงคล อัมพรพิสิฏฐ์, 2538) ซึ่งในขณะนั้น พล.อ.เปรม ติณสูลานนท์ ดำรงตำแหน่ง รัฐมนตรีช่วยว่าการกระทรวงมหาดไทย และผู้ช่วยบัญชาการทหารบกได้มีส่วนร่วมในการวาง แนวทางการแก้ปัญหา ภายในประเทศทั้ง 4 ด้านดังกล่าว และหลังจากนั้นเมื่อวันที่ 29 กุมภาพันธ์ พ.ศ. 2523 (ค.ศ. 1980) พล.อ.เกรียงศักดิ์ ชมะนันทน์ ได้ลาออกจากตำแหน่งนายกรัฐมนตรีโดยการ

แถลงการณ์กลางสภาผู้แทนราษฎร หลังจากนั้น พล.อ. เปรม ติณสูลานนท์ได้เข้ารับตำแหน่ง นายกรัฐมนตรีสืบต่อจาก พล.อ.เกรียงศักดิ์ ชมะนันทน์ เมื่อวันที่ 3 มีนาคม พ.ศ. 2523 (ค.ศ. 1980) ตามมติสภาผู้แทนราษฎร จึงได้มีการสานต่อนโยบายแก้ปัญหาภายในประเทศทั้ง 4 ด้าน ได้แก่ ปัญหาเรื่องคอร์รัปชัน ปัญหาเรื่องการลักลอบตัดไม้ทำลายป่า ปัญหาเรื่องยาเสพติด และปัญหาเรื่องผู้ก่อการร้าย

#### องค์ประกอบทางยุทธศาสตร์

ในส่วนนี้เป็นการนำเสนอองค์ประกอบทางยุทธศาสตร์การยุติการปฏิบัติของ คอมมิวนิสต์ ได้แก่ วัตถุประสงค์ หนทางหรือวิธีการปฏิบัติ และทรัพยากรหรือเครื่องมือ ของยุทธศาสตร์การเมืองและหุ้นส่วนทางการทหาร โดยมีรายละเอียดดังนี้

#### วัตถุประสงค์

วัตถุประสงค์ ของยุทธศาสตร์การยุติการปฏิบัติของคอมมิวนิสต์ เพื่อยุติสถานการณ์การปฏิบัติของสังคมนิยมหรือกลุ่มคนทั้งที่เป็นสมาชิกและไม่ได้เป็นสมาชิกพรรคคอมมิวนิสต์แห่งประเทศไทย ที่มีความพยายามจะเปลี่ยนแปลงระบอบการปกครองรัฐของประเทศไทยจากระบอบประชาธิปไตยอันมีพระมหากษัตริย์ทรงเป็นประมุข (Democratic form of government with the King as head of state) ไปเป็นระบอบสังคมนิยมคอมมิวนิสต์ (Socialist communist regime) ซึ่งถือได้ว่าเป็นภัยต่อความมั่นคงอย่างที่สุดของชาติให้เสร็จสิ้นไปโดยเร็ว โดยมีหลักฐานปรากฏในวัตถุประสงค์ของคำสั่งสำนักนายกรัฐมนตรีที่ 66/2523 เรื่อง “นโยบายการต่อสู้เพื่อเอาชนะคอมมิวนิสต์” เขียนไว้ว่า

“เพื่อยุติสถานการณ์สงครามปฏิบัติของคอมมิวนิสต์อันมีความสำคัญ และเป็นภัยต่อความมั่นคงอย่างที่สุดของประเทศให้เสร็จสิ้นไปโดยเร็ว”

#### หนทางหรือวิธีการปฏิบัติ และทรัพยากรหรือเครื่องมือ

หนทางหรือวิธีการปฏิบัติ และการใช้ทรัพยากรหรือเครื่องมือสำหรับยุทธศาสตร์การยุติการปฏิบัติของลัทธิคอมมิวนิสต์นั้น ต้องนำเสนอคู่กันเนื่องจากการดำเนินการตามหนทางหรือวิธีการปฏิบัติในเชิงยุทธศาสตร์มีการใช้หนทางหรือวิธีการหลากหลายช่องทางซึ่งในแต่ละช่องทางหรือวิธีการจะต้องใช้ทรัพยากรหรือเครื่องมือที่อาจเหมือนกันหรือแตกต่างกันก็ได้ ในการกำหนดยุทธศาสตร์จะต้องกำหนดประเภทและระดับของทรัพยากรเท่าที่จำเป็นในการสนับสนุนแนวความคิดหรือหนทางหรือวิธีการปฏิบัติของยุทธศาสตร์ ในยุทธศาสตร์นั้นทรัพยากรสามารถเป็นสิ่งที่มีความหมายหรือไม่มีตัวตนก็ได้ ตัวอย่างเช่น สิ่งที่มีความหมาย ประกอบไปด้วย กำลังพล ประชาชน อุปกรณ์ เครื่องมือ เงิน และสิ่งอำนวยความสะดวกต่าง ๆ ส่วนสิ่งที่ไม่มีความหมาย ประกอบไปด้วย ความคิดที่จะทำบางสิ่งบางอย่าง ความกล้าหาญ หรือสติปัญญา (Yarger, 2006) นอกจากพลังอำนาจ



แห่งชาติดังกล่าวแล้ว องค์ประกอบของพลังอำนาจเป็นแหล่งหรือเครื่องมือหรือทรัพยากร ที่ถูกใช้เพื่อส่งเสริมหรือเพื่อผลประโยชน์ชาติหรือของกลุ่ม (Yarker, 2006) แม้แต่ในการสงครามจะต้องบูรณาการใช้องค์ประกอบของพลังอำนาจแห่งชาติ ด้านการทูต การข้อมูลข่าวสารการทหารและการเศรษฐกิจ (Diplomatic, Information, Military, Economic: DIME) ซึ่งที่จริงแล้วการบูรณาการพลังอำนาจดังกล่าวอย่างได้ผลอาจจะป้องกันการเกิดสงครามได้ (Krenson, 2012) ดังนั้น เพื่อความคววถ้วนและให้เกิดการนำเสนอที่ต่อเนื่องเข้าใจง่าย จึงมีความจำเป็นต้องนำเสนอหนทางหรือวิธีการปฏิบัติควบคู่กับการนำเสนอทรัพยากรหรือเครื่องมือการดำเนินการตามยุทธศาสตร์การยุติการปฏิบัติของลัทธิคอมมิวนิสต์เป็นการดำเนินการที่ใช้ระยะเวลาหลายปีในการยุติการปฏิบัติของกลุ่มคนทั้งที่เป็นสมาชิกและไม่ได้เป็นสมาชิกพรรคคอมมิวนิสต์แห่งประเทศไทยโดยมีหนทางหรือวิธีการปฏิบัติ และทรัพยากรหรือเครื่องมือ ดังนี้

การดำเนินการก่อนมีคำสั่ง 66/23

การดำเนินการตามยุทธศาสตร์การยุติการปฏิบัติของคอมมิวนิสต์ในส่วนนี้เป็นการดำเนินการยุทธศาสตร์ก่อนที่จะมีคำสั่งสำนักนายกรัฐมนตรีที่ 66/2523 เรื่อง นโยบายการต่อสู้เพื่อเอาชนะคอมมิวนิสต์ เป็นการดำเนินยุทธศาสตร์ที่อยู่ในช่วงปี พ.ศ. 2520-2523 (ค.ศ. 1977-1980) เป็นการดำเนินการยุทธศาสตร์ในการแก้ไขปัญหาภายในประเทศ 4 ด้านในสมัยรัฐบาลที่มี พล.อ.เกรียงศักดิ์ ชมะนันทน์ เป็นนายกรัฐมนตรีซึ่งในขณะนั้น พล.อ.เปรม ติณสูลานนท์ ดำรงตำแหน่งรัฐมนตรีช่วยว่าการกระทรวงมหาดไทย และผู้ช่วยบัญชาการทหารบก (ต่อมาได้ดำรงตำแหน่งผู้บัญชาการทหารบกระหว่างวันที่ 1 ตุลาคม พ.ศ. 2521 (ค.ศ. 1978)-25 สิงหาคม พ.ศ. 2524 (ค.ศ. 1981) และรัฐมนตรีว่าการกระทรวงกลาโหม ระหว่างวันที่ 24 พฤษภาคม พ.ศ. 2522 (ค.ศ. 1979)-3 มีนาคม พ.ศ. 2523 (ค.ศ. 1980) ได้มีส่วนร่วมในการวางแนวทางในการแก้ปัญหาภายในประเทศด้วย ซึ่งปัญหาภายในประเทศ ได้แก่ ปัญหาเรื่องคอร์รัปชัน ปัญหาเรื่องการลักลอบตัดไม้ทำลายป่า ปัญหาเรื่องยาเสพติด และปัญหาเรื่องผู้ก่อการร้าย ซึ่งเป็นการดำเนินการเพื่อยุติการปฏิบัติของคอมมิวนิสต์โดยปัญหาเรื่องผู้ก่อการร้ายเป็นปัญหาสำคัญที่สุดที่ต้องสมควรที่ได้รับการแก้ไขเป็นอันดับแรกโดยการดำเนินการเชิงยุทธศาสตร์ในช่วงนั้น ได้ใช้หนทางหรือวิธีการปฏิบัติ คือ การเมืองนำการทหาร และใช้ทรัพยากรหรือเครื่องมือ ได้แก่ การทูต (Diplomatic) และการทหาร (Military) ในการสนับสนุนการดำเนินการเชิงยุทธศาสตร์ โดยมีการดำเนินการ 4 ขั้นตอน (พล.อ.เปรม ติณสูลานนท์, 2521 อ้างถึงใน พล.อ.มงคล อัมพรพิสิฏฐ์, 2538) ดังนี้

1.ขั้นที่ 1 การปฏิบัติการจิตวิทยา โดยการสร้างความเชื่อมั่นให้กับประชาชน โดยเฉพาะในพื้นที่ที่วิกฤติต่าง ๆ ให้ได้ ซึ่งเริ่มต้นด้วยการจัดตั้งกองกำลังทหารหน่วยเล็ก ๆ เข้าไปวางไว้ใกล้ ๆ กับบริเวณที่พักอาศัยของประชาชนที่อยู่ในพื้นที่วิกฤติ แล้วให้เจ้าหน้าที่ทหารพูดคุยกับ

ประชาชนที่อยู่ในพื้นที่ และคอยช่วยเหลือประชาชนที่อยู่ในพื้นที่วิกฤติทำงานด้านต่าง ๆ ตามที่ประชาชนที่อยู่ในพื้นที่ไม่รังเกียจ หรือพออนุญาตให้ทางเจ้าหน้าที่ทหารเข้าไปทำได้ เช่น ช่วยตักน้ำรดต้นไม้ พรวนดิน จับเป็ด ไก่ และเลี้ยงควาย จนกระทั่งมั่นใจว่าพบกับประชาชนที่อยู่ในพื้นที่ได้ ก็เริ่มถามปัญหาต่าง ๆ ที่ประชาชนประสบปัญหาอยู่ ประชาชนที่อยู่ในพื้นที่เริ่มให้การตอบรับ โดยได้แจ้งปัญหาต่อเจ้าหน้าที่ เมื่อทราบปัญหาประชาชนที่อยู่ในพื้นที่ทางเจ้าหน้าที่ทหารก็ให้ความช่วยเหลือ เสนอแนวทางแก้ปัญหาและสนับสนุนการแก้ไขปัญหาของประชาชนที่อยู่ในพื้นที่ เช่น ทำนาได้ 1 ถึง ผู้ก่อการร้ายคอมมิวนิสต์ออกไปครั้งถึง ถ้ามีเงิน 10 บาท ก็ไปให้ผู้ก่อการร้ายคอมมิวนิสต์ 5 บาท เป็นต้น ซึ่งปัญหานี้ พล.อ.เปรม ติณสูลานนท์ สมัยที่ดำรงตำแหน่งรัฐมนตรีช่วยว่าการกระทรวงมหาดไทย และผู้ช่วยบัญชาการทหารบก (2521 อ้างถึงใน พล.อ.มงคล อัมพรพิสิฏฐ์, 2538, หน้า 88-89) ได้กล่าวไว้ว่า

“...เราก็บอกว่าอยากจะแก้ปัญหานี้ใหม่ แกบอกว่าจะแก้ แต่ไม่รู้จะแก้ยังไง เราก็บอกว่าจะช่วยกันคิดกันใหม่ว่าจะแก้ยังไง ก็ตกลงกันได้ดีเราก็ตกลงกันว่าช่วยกันแก้ เราก็เสนอแนะวิธีแก้ว่าการที่จะมีข้าวอยู่ถึงหนึ่ง แล้วให้เขาเอาไปเสียบครั้งถึง คงจะปล่อยเป็นไปอย่างนี้เป็นแต่ปีแต่ชาติคงไม่ได้ เราถามว่าใครเป็นคนมาเอา แกก็บอกว่าคนนั้น ๆ เราก็ถามแกว่ารู้จักไหม แกบอกว่ารู้จัก เพราะว่าเป็นคนที่เป็ดญาติพี่น้อง คงหมายถึงคนที่หลงผิด เพราะฉะนั้นเราก็เริ่มต้นได้ว่า เพราะคนในบ้านยอมให้เข้ามา トラบใดที่คนในบ้านไม่ยอม ให้คนในป่าเข้ามาคนในป่าก็คงไม่มีโอกาสเข้ามา เราก็เริ่มต้นถามแกว่า เวลาเขาเข้ามาหาใครแกก็บอกว่ามีนาย ก. นาย ข. นาย ค. ลีคน ห้าคน เมื่อเรารู้อย่างนั้นเราก็เชิญ นาย ก. นาย ข. นาย ค. มาพูดจากันว่าทำอย่างนี้ไม่ดี ผมขอเรียนสั้น ๆ เท่านั้นที่จริงเราเชิญแกไปอบรมที่เรียกว่า โครงการสันติสุข อย่างที่กรุณาชี้แจงเมื่อสักครู่เราก็เรียนผู้นำที่เราเรียกกันว่า แกนบ้านในหมู่บ้านเข้าไปอบรมว่าทำอย่างนี้ไม่ดี ชาวบ้านเดือดร้อนและคนอื่นได้รับความเดือดร้อนไปด้วย เรามีจุดสำคัญอยู่อย่างหนึ่งคือว่าเราทำกันเอง ถ้าเราพบกับชาวบ้านเองแต่ชาวบ้านแกไม่ค่อยจะเชื่อเพราะที่เราทำได้ผลเพราะว่ามีผู้กลับใจที่พูดแก่พูดคืออยู่ในป่า 9 ปี 10 ปี มาอยู่กับเราเดี๋ยวนี้ ก็ยังมีมาช่วยเหลือเราเป็นจำนวนมาก เราก็ปล่อยให้แกพูดกันเองว่า เราอยู่ในป่า 9 ปี 10 ปี ทำไมแกถึงออกมาเสีย ทำไมถึงไม่อยู่ต่อ แล้วก็ผู้นั้นก็เข้าใจ ก็กลับเข้าไปในบ้านของตัวเอง เมื่อเขากลับไปในบ้านของตัวเองแล้วพวกบ้านก็เห็นเป็นพวกเดียวกันไม่ต้องคอยส่งเสบียงอาหาร หรือคอยต้อนรับคนในป่า ในเวลาค่ำคืนเวลาเข้าป่า เมื่อไม่มีใครต้อนรับแล้ว คนในป่าก็เข้ามาไม่ได้...”

2. ขั้นที่ 2 การจัดทำโครงการสันติสุขเป็นหนทางหรือวิธีการปฏิบัติ เพื่อทำลายโครงสร้างทางการเมืองในหมู่บ้านที่พรรคคอมมิวนิสต์ในประเทศไทยเคยสร้างไว้ โดยการเปลี่ยนทัศนคติของประชาชนที่อยู่ในพื้นที่วิกฤติให้เข้าใจ โครงสร้างและข้อดีของระบอบการปกครองแบบ

ประชาธิปไตยอันมีพระมหากษัตริย์ทรงเป็นประมุข และ โครงสร้างและชื่อเสียงของระบอบสังคมนิยมคอมมิวนิสต์ ทำให้ประชาชนที่อยู่ในพื้นที่วิกฤตมีความเข้าใจและเริ่มที่จะเปลี่ยนมาสนับสนุนทางรัฐบาลแทน โดยรายละเอียดการดำเนินการขั้นตอนนี้ พล.อ.เปรม ติณสูลานนท์ สมัยที่ดำรงตำแหน่งรัฐมนตรีช่วยว่าการกระทรวงมหาดไทย และผู้ช่วยบัญชาการทหารบก (2521 อ้างถึงใน พล.อ.มงคล อัมพรพิสิฏฐ์, 2538, หน้า 89) ได้กล่าวไว้ว่า

“...โครงการสันติสุขของเรา ที่เราเรียกกันว่า การทำลายโครงสร้างทางการเมืองในหมู่บ้าน คือ พวกนี้เป็นโครงสร้างของชาวบ้านในหมู่บ้านก็ทัศนคติของแกให้เข้าใจเสีย แกก็เริ่มเป็นพวกเดียวกับชาวบ้าน เมื่อเป็นพวกเดียวกับชาวบ้านแล้ว แกก็ไม่สนใจกับคนในป่า...”

3. ขั้นที่ 3 การให้กลุ่มประชาชนช่วยกันต่อต้าน โดยตั้งเป็นกลุ่ม “ไทยอาสาป้องกันชาติ” หรือเรียกว่า “ทสปช.” เป็นหนทางหรือวิธีการปฏิบัติ เพื่อสานต่อ “โครงการสันติสุข” ถ้าเมื่อเกิดเหตุการณ์ที่ผู้ก่อการร้ายคอมมิวนิสต์เข้ามาปลุกกระดมหรือปล้นสะดมในหมู่บ้าน ประชาชนก็สามารถมีแนวทางโต้ตอบกับผู้ก่อการร้ายคอมมิวนิสต์ได้ ซึ่งทางเจ้าหน้าที่ทหารเปิดรับสมัครอาสาสมัครทั้งหญิงและชายที่อาสาจะป้องกันหมู่บ้านของตนเองได้ 100-200 คน มาฝึกให้สามารถป้องกันหมู่บ้านของตนเองได้ โดยมีเจ้าหน้าที่ทหารเป็นผู้ฝึกให้ และทางเจ้าหน้าที่ทหารจะแจกจ่ายอาวุธ ได้แก่ ปืนลูกซองที่มีผู้บริจาคให้แก่ทางรัฐบาลไว้ให้อาสาสมัครไว้ป้องกันหมู่บ้าน โดยเป้าหมายของการป้องกันและปราบปรามผู้ก่อการร้ายคอมมิวนิสต์ 2 ประการ คือ จำนวนผู้เข้ามามอบตัว และจำนวนหมู่บ้านที่เข้าร่วมกลุ่ม “ไทยอาสาป้องกันชาติ” ต้องมากขึ้น โดยรายละเอียดความสำเร็จของการดำเนินการขั้นตอนนี้ พล.อ.เปรม ติณสูลานนท์ สมัยที่ดำรงตำแหน่งรัฐมนตรีช่วยว่าการกระทรวงมหาดไทย และผู้ช่วยบัญชาการทหารบก (2521 อ้างถึงใน พล.อ.มงคล อัมพรพิสิฏฐ์, 2538, หน้า 89) ได้กล่าวไว้ว่า

“...เรื่องฟังดูก็ง่าย ๆ แต่จริงแล้ว บางทีมันไม่ง่ายอย่างที่คิด จากตัวเลขที่เคยทำให้เราทำเร็วที่สุดได้เดือนหนึ่งสำเร็จเป็นหมู่บ้านที่ง่าย แต่หมู่บ้านที่ยากเป็นเวลา 7 เดือน แต่นานพอสมควร อย่างที่บ้านคำรอดพื้น จังหวัดสกลนคร เป็นหมู่บ้านที่ติดไปทางเขาภูพาน ไม่ค่อยมีใครไปสนใจ เมื่อทหารของเราเข้าไปใหม่ 7 วันแรก ไม่มีใครพูดด้วยเลย เราก็อดทนต้องคัดเลือกคนที่เข้าใจงาน ซึ่งได้อบรมมาแล้วอย่างมากมาย ก่อนที่จะทำงานนี้ต้องอบรมเจ้าหน้าที่เป็นชุด ๆ ชุดละ 10 คน เจ้าหน้าที่สาขาต่าง ๆ ที่เข้าไปพูดกับชาวบ้านให้รู้เรื่อง ส่วนมากก็เป็นเด็ก ๆ นายสิบเป็นส่วนใหญ่ ๆ ซึ่งแกก็เป็นคนพื้นเมือง ที่มีความคล่องแคล่วในภาษาพื้นเมืองและมีความรู้ รักชาวบ้านจริง ๆ ก็เข้าไปอย่างบ้านคำรอดพื้นนี้ 7 วันแรกที่เราเข้าไปไม่พูดกับเราเลยเราก็ไม่ทำอะไร ก็ช่วยแกทำงานเรื่อยไป จนกระทั่งมั่นใจว่าเราสามารถจะพูดกับแก ได้ก็พูดกับแกในที่สุด หมู่บ้านนี้ก็เป็นหมู่บ้านที่สะอาดบริสุทธิ์ และเข้มแข็งมากหลังจากที่เราได้พยายามกระทำเป็นเวลา 7 เดือนถึงสำเร็จ

ทุกคนก็ยิ้มแย้มแจ่มใสเป็นเพื่อนกัน โดยวิธีนี้เราได้บรรลุเป้าหมายตามลำดับ และโดยวิธีนี้เราก็ตรวจสอบได้ว่าเจ้าหน้าที่มีประสิทธิภาพหรือไม่เพราะว่า การกำหนดหมู่บ้านเป้าหมายนี้เรากำหนดตามที่ผู้ว่าราชการจังหวัดเป็นผู้กำหนดว่า ปีนี้จะทำสักกี่หมู่บ้าน แล้วเราก็ตรวจสอบดูว่า เท่าที่กำหนดคนนั้นสำเร็จก็หมู่บ้าน เราก็ถือว่าผู้ว่าราชการจังหวัดนั้นมีขีดความสามารถทำงานมากหรือน้อย เพราะฉะนั้นเมื่อกำหนดหมู่บ้านเป้าหมายแล้ว เราก็เริ่มทำงานกัน แล้วเราก็ดูผลงานกัน.....ผู้ที่เคยไปรบที่เวียตนามกว่าจะมาปรับทัศนคติได้ก็ใช้เวลาพอสมควร การรบในเวียตนามคนละอย่างกันกับการปราบปรามผู้ก่อการร้ายภายในบ้านเรา ในวงแคบ ๆ อาจจะเหมือนกัน แต่ในวงกว้าง จะเหมือนกันไม่ได้ เพราะว่าการไปรบเวียตนามไปช่วยเหลือเขา ไปทำให้ประเทศของเขาอยู่เย็นเป็นสุข จะโดยวิธีใดก็ตาม แล้วก็ให้เราอยู่รอดปลอดภัยก็ตาม เพราะฉะนั้นวิธีใดเราก็สนใจเรื่องของชาวบ้านจะโกรธ จะรังเกียจ จะรักจะชัง หรืออะไรก็ตาม เพราะฉะนั้นเขาจะพูดกันถึงแต่เรื่องจำนวนศพ ที่ได้ว่าใครจะได้ศพมากรู้สึว่าเป็นคนเก่ง เราจะต้องเปลี่ยนทัศนคติอันนั้นว่า ยิ่งฆ่ามากเท่าใดเราก็ยังมีศัตรูมากยิ่งขึ้นเท่านั้น เพราะเราต้องการเปลี่ยนให้เข้าใจว่าฆ่าน้อยเท่าไร เราก็ยังสำเร็จมากขึ้นเท่านั้น...”

4. ขั้นที่ 4 การสนับสนุนส่งเสริมหมู่บ้านเป็นการสนับสนุนให้ประชาชนในหมู่บ้านสามารถดำรงชีวิตได้อย่างปกติสุข ได้แก่ โครงการหมออาสาหมู่บ้าน และการดำเนินการโครงการเสื่อปาฎุพาน ซึ่งโครงการหมออาสาหมู่บ้าน ด้วยการช่วยเหลือประชาชนที่เจ็บ ป่วย และไม่สบาย เนื่องจากไม่มีทั้งยาและแพทย์ที่คอยช่วยเหลืออยู่ในพื้นที่ การดำเนินการ ได้แก่ การรับสมัครอาสาสมัครในหมู่บ้านมาอบรมให้ความรู้ทางการแพทย์ โดยแพทย์ผู้เชี่ยวชาญ ซึ่งรายละเอียดการดำเนินการขั้นตอนนี้ พล.อ.เปรม ติณสูลานนท์ สมัยที่ดำรงตำแหน่งรัฐมนตรีช่วยว่าการกระทรวงมหาดไทย และผู้ช่วยบัญชาการทหารบก (2521 อ้างถึงใน พล.อ.มงคล อัมพรพิสิฏฐ์ 2538, หน้า 89) ได้กล่าวไว้ว่า

“...ผมคิดว่าเรามีความจำเป็นอยู่มาก ภายใน 5 ปี ผมคิดว่าเราไม่น่าจะเลิกโครงการนี้ถ้าเราทำไปเรื่อย ๆ ภายใน 5 ปี เราสามารถที่จะสร้างหมออาสาหมู่บ้าน ได้หมู่บ้านละคนในพื้นที่วิกฤติแล้วก็จะพอเพียงที่เราเริ่มสร้างมาในกองทัพภาคที่ 2 จนถึงปัจจุบันนี้ เราได้ 1,600 กว่าหมู่บ้าน แสดงว่า เรามีหมออาสาหมู่บ้าน นับเฉพาะพื้นที่กองทัพภาคที่ 2, 3, 4 และกองทัพภาคที่ 1 ก็ได้เริ่มเป็นจำนวนมาก แต่ยังไม่มากถึงขนาดนี้ เพราะฉะนั้นภายใน 5 ปี ถ้าเราสร้างหมออาสาหมู่บ้านได้ กระทรวงสาธารณสุขก็จะเบาลงมาก ไม่จำเป็นต้องเอาบุรุษพยาบาล หรือใครต่อใครออกไป สาเหตุของการที่มีหมออาสาหมู่บ้านเกิดขึ้นก็มีข้อสำคัญอยู่ 2 ประการประการที่ 1 เมื่อเราไปพบเห็นด้วยตาของเราเองว่า ชาวบ้านนำส่งสารมากอย่างว่าแต่เครื่องนุ่งห่ม ไม่มีจะพันกาย อาหารก็ไม่มีจะทำกิน ซ้ำร้ายยังเจ็บไข้ได้ป่วย ไม่มีทั้งยาไม่มีทั้งหมอมจะรักษาเพราะฉะนั้นข้อนี้เราก็ไม่มีคำตอบประการที่

2 ก็คือว่า ถ้าเราผลิตนายแพทย์จากกระทรวงสาธารณสุข ซึ่งเป็นสถาบันที่ผลิตนักวิชาการระดับสูง แล้วก็เอาไปไว้ในท้องถิ่น ซึ่งกันดารมาก ก็อาจจะไม่คุ้มค่าก็ได้เลยคิดว่าเราจะทำอย่างไรดี เราก็คิดกันว่าเราจะต้องช่วยกันสร้าง เราก็คิดถึงโครงการหมออาสาหมู่บ้านขึ้นมา แล้วก็ทดลองทำคูครั้งแรกที่จังหวัดสกลนคร โดยขอความร่วมมือจากท่านผู้มีเกียรติ มีความรู้ ความสนใจ หลายคนมาช่วยกันดู ปรึกษาหารือ และหมอนั่นก็ช่วยกันเขียนหลักสูตรให้ เราก็ได้มาคูหลักสูตรให้หมอช่วยกัน ดูหลายคน ก็เห็นว่าคงจะพอเป็นไปได้ เราก็เริ่มทำทั้งนี้ พอเริ่มทำ ปัญหาที่เราหาคำตอบไม่ได้ ก็เริ่มหาคำตอบได้ว่า ถ้าเราเอาเด็กในหมู่บ้านนั่นเอง โดยเฉพาะเด็กผู้หญิงที่มีความรู้ความสามารถพอสมควร อ่านหนังสือไทยได้ถูกต้อง แล้วก็อาสาสมัครจริง ๆ คือ มีจิตใจที่จะช่วยเหลือชาวบ้านจริง ๆ ได้มาเราคงดี แยกจะอยู่ที่นั่น ถ้าแกลงไม่มีครอบครัว แยกแต่งงานไปแยกคงอยู่กับชาวบ้าน และอยู่ใกล้บ้าน แยกอยู่กับชาวบ้านตลอด 24 ชั่วโมง แกลงไม่ไปไหน ที่ดินแยกก็มีแล้ว ทำไร่นา เลี้ยงสัตว์ หรือทำอะไรก็ตามแยกมีอาชีพของแยกไม่เดือดร้อน เราเพียงแต่ทำให้แยกมีความรู้และมีวิชาชีพ เราจึงเริ่มทำ เริ่มต้นก็ลูกละหูกพอสมควร แต่ในที่สุดเราก็ได้รับผลสำเร็จแล้ว เราก็ทดลองดู ได้ส่งหม้อออกไปติดตามผลงานของแยก หม้อกลับมารายงานว่าไม่เลวทีเดียว ใช้การได้ เราก็เริ่มขยายความคิดนี้ออกไปตามจังหวัดต่าง ๆ ในเฉพาะภาคอีสานก่อน และในที่สุดเราก็ได้รับความร่วมมือจากทุก ๆ แห่ง ผลดีกันใหญ่มากพอสมควร ผมจะต้องขออนุญาตบอกชื่อแพทย์คนหนึ่ง ที่เห็นจะต้องจดจำไว้คือ แพทย์หญิงปานทิพย์ วิริยะพานิช เข้าใจว่าอยู่ในโรงพยาบาลกรุงเทพคริสเตียน เป็นคนหนึ่งซึ่งช่วยเหลือ โครงการนี้มาตั้งแต่ต้นมา เอาใจใส่มาก เสียสละอย่างน่าสรรเสริญ ทำอะไรด้วยทุนส่วนตัวทั้งสิ้น และออกไปติดตามผลก็ด้วยทุนส่วนตัว แล้วก็มีความภาคภูมิใจที่ได้ออกไปทำงาน...”

ส่วนโครงการเสือป่าภูพานเป็นการนำประชาชนในหมู่บ้านต่าง ๆ ที่จบการศึกษาระดับ ป. 7 และระดับ ม.ศ. 3 ที่ยังว่างงานมารวมตัวกันฝึกวิชาลูกเสือ เน้นเรื่องการทำประโยชน์ให้แก่ผู้อื่น เป็นสำคัญ แล้วก็มาฝึกวิชาอาชีพเท่าที่สามารถจะฝึกได้ โดยให้สามารถประกอบอาชีพได้ เพื่อไม่ให้ประชาชนกลุ่มนี้หลงเข้าไปร่วมกับพรรคคอมมิวนิสต์แห่งประเทศไทย โดยรายละเอียดการดำเนินการขั้นตอนนี้ พล.อ.เปรม ติณสูลานนท์ สมัยที่ดำรงตำแหน่งรัฐมนตรีช่วยว่าการกระทรวงมหาดไทย และผู้ช่วยบัญชาการทหารบก (2521 อ้างถึงใน พล.อ.มงคล อัมพรพิสิฏฐ์, 2538, หน้า 89) ได้กล่าวไว้ว่า

“...มีอีกเรื่องหนึ่งที่ผมคิดว่าจะเป็นประโยชน์แก่ท่านผู้มีเกียรติทั้งหลายที่พวกเราคิดทำกัน เราเรียกว่า โครงการเสือป่าภูพาน โครงการเสือป่าภูพานอาจจะแพร่หลายน้อยหน่อย เพราะว่าเพิ่งทำเริ่มที่จังหวัดสกลนคร คือเด็กทางภาคตะวันออกเฉียงเหนือมีพลเมืองมากเหลือเกินเด็กเรียนหนังสือจบมาไม่มีงานทำเป็นจำนวนมาก เด็กว่างงานในภาคตะวันออกเฉียงเหนือมากที่สุด ของ

ประเทศไทยเฉพาะหนุ่มสาวที่จบออกมา จบป. 7 ม.ศ. 3 ก็ดี ว่างงานมีเป็นจำนวนมากเดินไปเดินมา เดียวก็ไปทำไม่ได้ เราก็คิดกันว่าช่วยเหลือแกได้อย่างไรบ้าง ในขณะที่แกไม่มีงานทำเราก็คิดถึง เรื่องลูกเสือ มาทำเรื่องลูกเสือกัน ก็เรียกกันว่า “เสือป่าภูพาน” ให้แกมารวมตัวกันฝึกวิชาลูกเสือ เน้นเรื่องการทำประโยชน์ให้แก่ผู้อื่นเป็นข้อใหญ่ แล้วก็มาฝึกอาชีพให้แกเท่าที่สามารถจะฝึกได้ แก อยู่ในท้องถิ่นที่มีอาชีพอะไร เราก็ฝึกให้แกนิด ๆ หน่อย ๆ ไม่ถึงกับเป็นโรงเรียนอะไรหรืออย่างถ้า แกมีอาชีพทำไรไถนาเราก็เพิ่มเติมวิชาการที่เห็นว่าเป็นประโยชน์ให้แก่ และฝึกในเรื่องการให้ ข่าวดสารแก่เจ้าหน้าที่ของทางราชการ ด้วยวิธีนี้เราก็ได้ประโยชน์จากแกมาก แกก็รู้จักการรวมตัว เป็นกลุ่ม ช่วยเหลือซึ่งกันและกัน และก็ให้ข่าวสารแก่ทางราชการก็นับว่าเป็นประโยชน์ ทางสภา ลูกเสือแห่งชาติก็ให้ความสนใจ เมื่อคราวประชุมลูกเสือแห่งชาติ ก็เชิญเสือป่าภูพานมาแสดง กิจกรรมให้ดู เราก็ดีใจที่โครงการนี้พอจะไปได้แต่ก็ยังไม่ทราบว่าจะแพร่หลายไปได้แค่ไหน...”

การดำเนินการตามคำสั่ง 66/23

การดำเนินการตามคำสั่ง 66/23 เป็น หนทางหรือวิธีการปฏิบัติ ของยุทธศาสตร์การยุติ การปฏิบัติของคอมมิวนิสต์เป็นยุทธศาสตร์ชาติที่ดำเนินการอยู่ในช่วงของรัฐบาลที่มี พล.อ.เปรม ติณสูลานนท์ เป็นนายกรัฐมนตรี และเป็นการสานต่อนโยบายแก้ปัญหาเรื่องผู้ก่อการร้ายที่ ดำเนินการค้างไว้ในสมัยรัฐบาลที่มี พล.อ.เกรียงศักดิ์ ชมะนันทน์ เป็นนายกรัฐมนตรีโดยรัฐบาลที่มี พล.อ.เปรม ติณสูลานนท์ เป็นนายกรัฐมนตรีได้ดำเนินการเชิงยุทธศาสตร์ชาติที่อยู่ในรูปแบบของ คำสั่งสำนักนายกรัฐมนตรีฉบับที่ 66 ประจำปี พ.ศ. 2523 (1980) หรือที่เรียกว่า “คำสั่ง 66/23” โดยมี คำสั่งเมื่อวันที่ 23 เมษายน พ.ศ. 2523 (ค.ศ. 1980) การดำเนินการตามคำสั่ง 66/23 มีเนื้อหาที่มุ่งเน้น ที่จะยุติการปฏิบัติของคอมมิวนิสต์ที่เกิดขึ้นในไทยอย่างเด็ดขาด โดยเน้นการดำเนินการอย่างสันติ วิธีมากกว่าที่จะใช้กำลังทางทหารและเจ้าหน้าที่รัฐในการสู้รบกับฝ่ายคอมมิวนิสต์ โดยมี การใช้ ทรัพยากรหรือเครื่องมือ ได้แก่ การทูต และ การทหาร ประสานกับการข้อมูลข่าวสาร

การดำเนินเชิงยุทธศาสตร์ก่อนมีคำสั่ง 66/23 ดังกล่าว เพื่อเป็นการยับยั้งไม่ให้จำนวน สมาชิกและผู้สนับสนุนพรรคคอมมิวนิสต์ในประเทศไทยมีเพิ่มขึ้น รวมถึงเป็นการลดจำนวน สมาชิกและผู้สนับสนุนพรรคคอมมิวนิสต์แห่งประเทศไทยลงแล้ว ส่วนการดำเนินการเชิง ยุทธศาสตร์ตามคำสั่ง 66/23 เป็นการดำเนินการเพื่อลดการทำลายขบวนการแนวร่วมและกองกำลัง ดินอาวุธของพรรคคอมมิวนิสต์แห่งประเทศไทยที่มีอยู่ลงอย่างหมดสิ้น การดำเนินการตามคำสั่ง 66/23 เป็นการดำเนินการเชิงยุทธศาสตร์ที่มี หนทางหรือวิธีการปฏิบัติ สวนทางกับหนทางหรือ วิธีการปฏิบัติ ในการดำเนินการเชิงยุทธศาสตร์ของพรรคคอมมิวนิสต์แห่งประเทศไทย ซึ่งพรรค คอมมิวนิสต์ในประเทศไทยเริ่มการดำเนินการจากไม่มีทรัพยากรไปสู่การมีทรัพยากร จากมี ทรัพยากรขนาดเล็กไปสู่ทรัพยากรขนาดใหญ่ จากการมีแนวร่วมและพันธมิตรชั้นต่ำ (องค์กรชั้น

ล่าง) ผู้การมีแนวร่วมชั้นบน รวมถึงการไม่มีกองกำลังติดอาวุธเป็นกองกำลังที่มีการติดอาวุธ ดังนั้น การดำเนินการตามคำสั่ง 66/23 จึงเป็นการดำเนินการด้วยการลิดรอนทำลายขบวนการแนวร่วมและ กองกำลังติดอาวุธของพรรคคอมมิวนิสต์แห่งประเทศไทยจากระดับบนสู่ระดับล่างโดยรายละเอียด แนวการดำเนินการตามคำสั่ง 66/23 พล.อ.ชวลิต ยงใจยุทธ (ประวิทย์ มาสกุลรัตน์, 2531, หน้า 14) กล่าวไว้ว่า

“...ยุทธศาสตร์การต่อสู้เอาชนะคม.ของชาติ คือ คำสั่งนายกรัฐมนตรีที่ 66/23 คำสั่งอัน เป็นยุทธศาสตร์นี้ กำหนดขึ้นเพื่อสวนทางปฏิบัติ หรือยุทธศาสตร์ของ พคท. ซึ่งประกันว่าจะให้ ได้รับชัยชนะในที่สุด ได้กล่าวมาแล้วว่ายุทธศาสตร์ของ พคท.เริ่มจากไม่มีไปสู่มิ จากเล็กไปสู่อใหญ่ จากองค์กรชั้นล่างไปสู่ชั้นบน จากการรับไปสู่การรุก การจะชนะ พคท. จำเป็นที่ฝ่ายเราจะต้อง ปฏิบัติสวนทางจากใช้การมีและควมใหญ่เพื่อทำลายล้าง พคท.ปฏิบัติจากองค์กรชั้นบนสู่ชั้นล่าง ใช้ขีดความสามารถเพื่อการรุกโดยต่อเนื่องการปฏิบัติตามรอย พคท. มีแต่จะพ่ายแพ้ หรือประทัง ความพ่ายแพ้ในชั่วระยะหนึ่งเท่านั้น...”

โดยมีการดำเนินการตามคำสั่ง 66/23 มี 2 ลักษณะดังนี้

#### 1. การดำเนินการด้านการข่าว

การดำเนินการตามคำสั่ง 66/23 ที่จะใช้หนทางหรือวิธีการปฏิบัติ ที่สวนทางกับหนทาง หรือวิธีการปฏิบัติ ในการดำเนินการเชิงยุทธศาสตร์ของพรรคคอมมิวนิสต์ในประเทศไทยได้นั้น ทางฝ่ายรัฐบาลจึงต้องรู้ถึงแนวทางในการดำเนินการเชิงยุทธศาสตร์ของพรรคคอมมิวนิสต์ โดย สามารถล่วงรู้ได้โดยใช้ การข่าว เป็น ทรัพยากรหรือเครื่องมือ ดังนั้น ทำให้ฝ่ายรัฐบาลล่วงรู้ หนทาง หรือวิธีการปฏิบัติ ในการดำเนินการเชิงยุทธศาสตร์ของพรรคคอมมิวนิสต์แห่งประเทศไทย ที่ต้อง สอดคล้องกับความเป็นจริงของสถานการณ์ จึงจะสามารถเอาชนะพรรคคอมมิวนิสต์ในประเทศไทยได้โดยรัฐบาลอาศัยโครงสร้างการจัดการด้านการข่าวของกองทัพบกที่มีอยู่ในแต่ละระดับ ได้แก่ หน่วยข่าวกรองกองทัพบก และหน่วยข่าวกรองระดับกองทัพอากาศ (พล.อ. ชวลิต ยงใจยุทธ, สัมภาษณ์, 15 กันยายน 2558) ซึ่งสถานการณ์ที่เป็นจริงในขณะนั้นเป็น “สถานการณ์สงคราม” คือ ฝ่ายรัฐบาลได้ประเมินว่าเป็นสงครามกลางเมือง (Civil war) มากกว่าสถานการณ์ ปัญหาโจรสล่าย สถานการณ์สงครามจะมีลักษณะเป็นปรากฏการณ์ที่มีการเปลี่ยนแปลง และพัฒนาอย่างรวดเร็ว และเต็มไปด้วยความไม่คงที่ในระดับสูงตั้งแต่ต้นจนจบ และเป็นปัญหาความขัดแย้งระหว่างรัฐกับ ประชาชนในระดับสูง สถานการณ์เช่นนี้จึงไม่อาจอาศัย กฎหมายอาญา หรือกฎหมายตาม พระราชบัญญัติป้องกันการกระทำอันเป็นคอมมิวนิสต์ มารับมือกับสถานการณ์เช่นนี้ได้เลย รัฐบาล ต้องใช้ยุทธศาสตร์ในการรับมือต่อสถานการณ์ที่เกิดขึ้น แทนการดำเนินการตามตัวบทกฎหมาย การดำเนินการด้านการข่าวทำให้รัฐบาลทราบถึง หนทางในการปฏิบัติของพรรคคอมมิวนิสต์แห่ง

ประเทศไทย จะดำเนินการต่อสู้ด้วยอาวุธและการต่อสู้รูปแบบอื่น ๆ ในยุทธศาสตร์ 2 เขต คือ เขตเมือง และเขตชนบท ยึดอำนาจรัฐด้วยความรุนแรง ซึ่งเนื้อหาการปฏิวัติของพรรคคอมมิวนิสต์แห่งประเทศไทย ได้ระบุว่าเป็นการปฏิวัติที่ดินของชาวนา

การปลดปล่อยชาวนาและประชาชนผู้ใช้แรงงาน ที่มีเป้าหมายหรือทิศทางโจมตีหลัก คือ จักรพรรดินิยม ศักดินานิยม และทุนนิยมขุนนาง ที่มีกำลัง โดยกองกำลังปฏิวัติพื้นฐาน ได้แก่ กรรมกร ชาวนา และนายทูน้อย และกองกำลังปฏิวัติร่วม ได้แก่ นายทูนระดับชาติผู้รักชาติและรักประชาธิปไตย โดยกล่าวอ้างว่ามีจุดมุ่งหมายการปฏิวัติเพื่อสร้างประเทศที่มีเอกราช ประชาธิปไตย และเจริญรุ่งเรืองโดยอยู่ภายใต้การนำของชนชั้นกรรมาชีพ โดยใช้วิธีการรุนแรงด้วยการใช้กลอุบาย (Trick) ชนบทล้อมเมือง ซึ่งก็คือปลุกระดมชาวนา อาศัยชาวนา ดำเนินสงครามประชาชน สร้างรากฐานที่มั่นในชนบท ให้ชนบทล้อมเมืองแล้วค่อยยึดเมืองในที่สุด โดยสรุปการข่าวของรัฐบาลได้ดังนี้

1. หนทางในการปฏิวัติของพรรคคอมมิวนิสต์แห่งประเทศไทย จะดำเนินการต่อสู้ด้วยอาวุธและการต่อสู้รูปแบบอื่น ๆ ในยุทธศาสตร์ 2 เขต คือ เขตเมืองและเขตชนบท\* ยึดอำนาจรัฐด้วยความรุนแรง ซึ่งเนื้อหาการปฏิวัติของพรรคคอมมิวนิสต์แห่งประเทศไทย ได้ระบุว่าเป็นการปฏิวัติที่ดินของชาวนา การปลดปล่อยชาวนาและประชาชนผู้ใช้แรงงาน ที่มีเป้าหมายหรือทิศทางโจมตีหลัก คือ จักรพรรดินิยม ศักดินานิยม และทุนนิยมขุนนาง ที่มีกำลัง โดยกองกำลังปฏิวัติพื้นฐาน ได้แก่ กรรมกร ชาวนา และนายทูน้อย และกองกำลังปฏิวัติร่วม ได้แก่ นายทูนระดับชาติผู้รักชาติและรักประชาธิปไตย โดยกล่าวอ้างว่ามีจุดมุ่งหมายการปฏิวัติเพื่อสร้างประเทศที่มีเอกราช ประชาธิปไตย และเจริญรุ่งเรืองโดยอยู่ภายใต้การนำของชนชั้นกรรมาชีพ โดยใช้วิธีการรุนแรงด้วยการใช้กลอุบาย ชนบทล้อมเมือง ซึ่งก็คือปลุกระดมชาวนา อาศัยชาวนา ดำเนินสงครามประชาชน สร้างรากฐานที่มั่นในชนบท ให้ชนบทล้อมเมืองแล้วค่อยยึดเมืองในที่สุด

2. เป้าหมาย ของทางพรรคคอมมิวนิสต์แห่งประเทศไทยที่ใช้โฆษณา ชวนเชื่อให้กับประชาชนในชาติ ดังนี้

2.1 รวมความสามัคคี กรรมกร เกษตรกร นายทูน้อย นายทูนกลาง ทูนชนชาติ และพรรคการเมือง องค์การต่าง ๆ ตลอดจนผู้รักชาติ

รักประชาธิปไตยทั้งปวง ร่วมกันโค่นรัฐบาล ปฏิกริยาขจัดอิทธิพลจักรพรรดินิยม จัดตั้งรัฐบาลประชาธิปไตยของประชาชน สร้างประเทศไทยใหม่ที่มีเอกราชประชาธิปไตยและเจริญรุ่งเรือง

2.2 ยกเลิกบรรดากฎหมาย ประกาศ คำสั่ง และข้อบังคับที่เป็นปฏิปักษ์กับประชาชน ปลดปล่อยตัวผู้รักชาติ รักประชาธิปไตย และบุคคลอื่น ๆ ที่ถูกจับกุมขังโดยมิชอบ รักษาความสงบ

\* เขตชนบท หมายถึง ที่ราบ และป่าเขา



เรียบร้อยของสังคม ค้ำครองความปลอดภัยของประชาชน

ร่างรัฐธรรมนูญที่เป็นประชาธิปไตยให้ประชาชนมีสิทธิเสรีภาพในการพูด การเขียน การพิมพ์ โฆษณา เดินขบวน นัดหยุดงาน การตั้งสมาคม พรรคการเมือง สภาผู้แทนประชาชนแห่งชาติมีสภาเดี่ยวสมาชิกสภามาจากการเลือกตั้ง และให้จัดตั้งรัฐบาลตามที่รัฐธรรมนูญกำหนดประชาชนมีสิทธิเลือกตั้งเมื่ออายุครบ 18 ปี และรับเลือกตั้งเมื่ออายุครบ 20 ปี

2.3 ประชาชนมีสิทธิเสรีภาพในการนับถือศาสนา ทุกศาสนาได้รับการคุ้มครองโดยเท่าเทียมกัน ศาสนิกชนมีสิทธิประกอบศาสนกิจ และศาสนาของตนได้โดยไม่ขัดกับความสงบเรียบร้อยและศีลธรรมอันดีงามของประชาชนคัดค้านการคุกคามเหยียดหยามศาสนา

2.4 ดำเนินนโยบายต่างประเทศที่เป็นอิสระ คัดค้านลัทธิเมืองขึ้นทั้งเก่าและใหม่ คัดค้านการรุกรานแทรกแซงครอบงำ ยกเลิกสนธิสัญญาที่ไม่เป็นธรรมทั้งปวง คุ้มครองสิทธิผลประโยชน์อันชอบธรรมของชาวต่างชาติ สร้างความสัมพันธ์ฉันมิตรกับประเทศต่าง ๆ บนพื้นฐานแห่งความเสมอภาคเคารพอธิปไตยและบูรณภาพเหนือดินแดน อำนวยประโยชน์ซึ่งกันและกันชนชาติต่าง ๆ แห่งประเทศไทยมีความเสมอภาคเท่าเทียมกัน

2.5 เคารพและสนับสนุนช่วยเหลือซึ่งกันและกัน ทูตชนชาติมีสิทธิใช้ภาษาหนังสือ และรักษาขนบธรรมเนียมประเพณีอันดีงามของตนคัดค้านการกดขี่เหยียดหยามทางชนชาติในเขตชนชาติมีสิทธิปกครองตนเอง โดยอยู่ภายใต้กรอบคร้วใหญ่ของประเทศไทย บ่มเพาะผู้ปฏิบัติงานชนชาติพัฒนาเศรษฐกิจการศึกษา และสาธารณสุขในเขตชนชาติอย่างจริงจัง

2.6 เลิกล้มระบบการผูกขาด และการกดขี่ทุจริตแบบศักดินาที่กระทำต่อเกษตรกร ประกันราคาผลผลิตให้เกษตรกรมีที่ดินทำกินของตนเอง คืนที่ดินทำกินให้แก่เกษตรกรที่ถูกฉ้อโกง คัดค้านนายเงินหน้าเลือด กวาดล้างอิทธิพลท้องถิ่นที่ร้ายกาจอย่างเด็ดขาด พัฒนาการผลิต ขยายชลประทานส่งเสริมพัฒนาการเกษตร และการประมง ยกกระดับชีวิตความเป็นอยู่ของเกษตรกร และชาวประมงให้ดีขึ้น

2.7 ยกเลิกการผูกขาดของนายทุนต่างชาติ และนายทุนใหญ่ พัฒนาอุตสาหกรรม พาณิชยกรรม การคมนาคมขนส่ง และวิสาหกิจอื่น ๆ ของรัฐ คุ้มครองอุตสาหกรรม พาณิชยกรรม เกษตรกรรม การคมนาคมขนส่งอื่น ๆ ของทุนนิยมต่างชาติ ช่วยเหลือผู้ผลิตขนาดเล็ก หักลดกรรม และการค้าขายที่เป็นผลดีต่อประชาชน พิทักษ์ทรัพยากรธรรมชาติ และนำไปใช้ประโยชน์ต่อประเทศชาติ และประชาชน จัดมลภาวะ

2.8 แก้ไขปัญหาคนว่างงาน ประกันค่าแรงขั้นต่ำของกรรมกร ลูกจ้าง พนักงานให้สอดคล้องกับภาวะการณ์ครองชีพ ปรับปรุงสวัสดิการ และยกระดับชีวิตความเป็นอยู่ของผู้ใช้แรงงานให้ดีขึ้นบนพื้นฐานพัฒนาการผลิต งานประเภทเดียวกัน ผลงานเท่ากัน ได้ค่าแรงเท่ากัน โดย

ไม่แบ่งเพศ วัย และชนชาติ ส่งเสริมการจัดตั้งสภาพแรงงาน และประกันสิทธิขั้นพื้นฐานของสภาพแรงงานอย่างเต็มที่

2.9 หญิงมีสิทธิเท่าเทียมชาย ทั้งทางการเมือง เศรษฐกิจ วัฒนธรรม การศึกษาและการทำงาน ประกันสวัสดิการของแม่และเด็ก ส่งเสริมการประกันให้เยาวชนได้รับการศึกษามีงานทำตามความสามารถ สนับสนุนให้เยาวชนบำเพ็ญประโยชน์แก่สังคม ดำเนินการประกันสังคมอย่างมีขั้นตอน สงเคราะห์ทหารและผู้ที่ทำงานปฎิวัติที่ทุพพลภาพ และที่ชราภาพ สงเคราะห์ครอบครัวผู้พลีชีพเพื่อการปฏิวัติ ครอบครัวทหาร และครอบครัวผู้ทำงานปฎิวัติ

2.10 ขจัดวัฒนธรรมของจักรพรรดินิยม ศักดินานิยม ที่มอมเมาประชาชน ส่งเสริมศิลปะ วัฒนธรรม การศึกษาที่รักชาติ เป็นประชาธิปไตยและเป็นวิทยาศาสตร์ สืบทอดวัฒนธรรมที่ดีงามของประชาชาติไทย กลุ่มครองรักษาปูชนียสถาน และโบราณวัตถุของชาติ รับวัฒนธรรมต่างประเทศมาใช้ที่เหมาะสม พัฒนาวิทยาศาสตร์เทคโนโลยี การสร้างสรรค์เศรษฐกิจและการป้องกันประเทศ พัฒนาการสาธารณสุข การแพทย์ให้เข้าถึงประชาชนทั่วไปอย่างแท้จริง โดยเฉพาะในชนบท ส่งเสริมให้นักศึกษา ประชาชน นักวิชาการ และผู้ทรงคุณวุฒิ สามารถอุทิศภูมิปัญญา เพื่อประเทศชาติอย่างเต็มที่

การทำลายพรรคคอมมิวนิสต์แห่งประเทศไทย

การดำเนินการตามคำสั่ง 66/23 มีภารกิจสำคัญเชิงยุทธศาสตร์

2 ภารกิจได้แก่ การทำลายแนวร่วมพรรคคอมมิวนิสต์แห่งประเทศไทย และการทำลายกองกำลังติดอาวุธของพรรคคอมมิวนิสต์แห่งประเทศไทย ซึ่ง พล.อ.ชวลิต ยงใจยุทธ (2558 อ้างถึงใน ประวิทย์ มาศกุลรัตน์, 2531, หน้า 14) กล่าวไว้ว่า

“...ตามคำสั่งสำนักนายกรัฐมนตรี ที่ 66/23 เรื่อง นโยบายการต่อสู้เพื่อเอาชนะคอมมิวนิสต์ ข้อ 3 ว่าด้วยนโยบายมีข้อความตอนหนึ่งว่า “เพื่อลดรอนทำลายขบวนการแนวร่วมและกองกำลังติดอาวุธ” คำสั่งข้อนี้ต่อเนื่องมาจากคำสั่งข้อ 2 ว่าด้วยวัตถุประสงค์ที่ว่า “เพื่อยุติสถานการณ์สงครามปฏิวัติของคอมมิวนิสต์” ฉะนั้น เมื่อพิจารณาจากวัตถุประสงค์ของคำสั่งแล้ว การทำลายกองกำลังติดอาวุธ เป็นภารกิจข้อแรก การทำงานแนวร่วมเป็นภารกิจข้อ 2...”

ขั้นตอนการดำเนินการยุทธศาสตร์ 4 ขั้นตอน ได้แก่

1. ปรับเขตป่าเขาให้เป็นฐานที่มั่นของการดำเนินการยุทธศาสตร์ ให้มีความเป็นอิสระ คล่องตัวในการเคลื่อนไหวและมีประสิทธิภาพ การปรับต้องมีจังหวะก้าวตามขั้นตอน เพื่อป้องกันการโน้มเอียงต้องให้การศึกษาแก่ผู้ปฏิบัติงานด้านการทหาร ให้เห็นถึงความสำคัญของยุทธศาสตร์ 2 เขต อย่าให้ถึงขั้นต้องมีการสลายกองกำลังติดอาวุธเกิดขึ้น ต้องตระหนักถึงเป้าหมายสูงสุดของฝ่ายรัฐบาลก็คือ การทำลายการต่อสู้ด้วยอาวุธของพรรคคอมมิวนิสต์แห่งประเทศไทย ถ้าฝ่ายรัฐบาล

สามารถทำลายการต่อสู้ด้วยอาวุธในเขตป่าเขาได้ งานในเมืองของพรรคคอมมิวนิสต์แห่งประเทศไทย ย่อมถูกระทบกระเทือน และไม่สามารถดำรงอยู่ได้ โดยเขตป่าเขานั้นการดำเนินการด้านการต่อต้านการสู้รบกับการกองกำลังติดอาวุธ

2. การขยายการดำเนินงานในเขตเมือง เพื่อให้กองกำลังติดอาวุธของพรรคคอมมิวนิสต์แห่งประเทศไทยเขตในป่าเขาโดดเดี่ยว โดยการดำเนินงานด้านมวลชน การต่อสู้ทางการเมือง การจัดตั้งกองทหารให้มีลักษณะรวมศูนย์กำลัง การยึดอาวุธจากฝ่ายตรงข้าม ดังนั้นเขตเมืองเน้นการดำเนินการด้าน การให้ข่าว การโฆษณาการสื่อสารมวลชน และการสนับสนุนด้านพลาริการให้กับกองกำลังทหารในเขตป่า ปรับปรุงระบบสื่อสาร และการประสานงานให้ทันสมัย ยกระดับชีวิตความเป็นอยู่ของทหารให้ดีขึ้น การจัดตั้ง และการจัดสรรกำลังให้เป็นไปตามภาระหน้าที่ของสภาพแต่ละท้องถิ่นเขตที่ราบถึงงานมวลชนเป็นสำคัญ ต้องพยายามขยายงานของมวลชน เตรียมต่อสู้ด้วยกำลังอาวุธ สนใจจัดตั้งทหารบ้านและหาคนมาเสริมให้กองทหาร ประสานระหว่างเขตป่าเขาที่ราบให้ดี ส่วนงานในเมืองเป็นการต่อสู้ทางการเมืองเป็นสำคัญ ประสานการต่อสู้ด้วยอาวุธเมื่อเกิดการคุกคาม มีการเตรียมและปฏิบัติให้สอดคล้องกับสถานการณ์แต่ละระยะ โดยยึดหลักทางการเมืองและสร้างความสับสนปั่นป่วนให้กับพรรคคอมมิวนิสต์แห่งประเทศไทย และประสานหนุนช่วยกองกำลังทหารที่อยู่ในเขตชนบท

3. การทำลายกองกำลังติดอาวุธของพรรคคอมมิวนิสต์แห่งประเทศไทย เป็นการยุติสถานการณ์สงครามนั้นคือการทำลายกองกำลังติดอาวุธ ได้แก่ การทำลายเขตฐานที่มั่นและเขตอำนาจรัฐในเวลาเดียวกันของกองกำลังติดอาวุธของพรรคคอมมิวนิสต์แห่งประเทศไทยการทำลายกองกำลังติดอาวุธของพรรคคอมมิวนิสต์แห่งประเทศไทยจะทำโดยใช้ “การทูต” และตามด้วย “การทหาร” โดยถือเอาพรรคคอมมิวนิสต์แห่งประเทศไทยเป็นคู่สงครามการทำลายกองกำลังติดอาวุธของพรรคคอมมิวนิสต์แห่งประเทศไทยด้วยการรุกทางยุทธศาสตร์การเมืองเพียงเล็กน้อย แล้วติดตามด้วยการรุกทางทหาร ซึ่งยังไม่ถึงขั้นที่เรียกว่าการรุกใหญ่ กองกำลังติดอาวุธของพรรคคอมมิวนิสต์แห่งประเทศไทยก็พ่ายแพ้และผู้ที่ยอมมอบตัวหรือจับได้ถือเป็นเชลยศึก แต่เปลี่ยนวิธีเรียกไปเป็นว่า “ผู้ร่วมพัฒนาชาติไทย” แทนคำว่า “เชลยศึก” และคำว่า “พัฒนาชาติไทย” ในสมัยนั้นหมายถึง การเปลี่ยนภารกิจปฏิวัติจากระบอบประชาธิปไตยอันมีพระมหากษัตริย์ทรงเป็นประมุขไปเป็นระบอบสังคมนิยมคอมมิวนิสต์จึงต้องเปลี่ยนแนวคิดใช้ “ผู้ร่วมพัฒนาชาติไทย” มาเป็นภารกิจปฏิวัติประชาธิปไตยแทนซึ่งเปลี่ยนวิธีการต่อสู้จากการใช้ วิธีการทางกฎหมาย และวิธีการปราบปรามแบบในอดีต มาเป็นวิธีทางคุณธรรม และมาตรการทางการเมืองเป็นหลัก ซึ่งในอดีตขบวนการของพรรคคอมมิวนิสต์แห่งประเทศไทยใช้มาตรการทางการเมืองต่อสู้กับรัฐบาล แต่ที่ผ่านมามีในอดีตรัฐบาลแต่ละสมัยใช้วิธีการทางกฎหมาย และการปราบปรามในการสู้กับขบวนการ

ของพรรคคอมมิวนิสต์แห่งประเทศไทยจึงเป็นเหตุให้รัฐบาลแต่ละสมัยที่ผ่านมาไม่สามารถทำลาย ขบวนการของพรรคคอมมิวนิสต์แห่งประเทศไทยได้ ดังนั้นการดำเนินการตามคำสั่ง 66/23 จึงเป็น การทำสงครามอย่างรวดเร็วด้วยการรุกรการเมืองอย่างต่อเนื่อง และรุกรการเมืองอย่างต่อเนื่องคือ “รุก ในการสร้างประชาธิปไตย” แทนวิธีการทางกฎหมายและการปราบปราม ซึ่งถูกระบุไว้ใน ข้อที่ 4.5 ของคำสั่งคำสั่ง 66/23 คือ “สนับสนุนการจัดตั้งขบวนการ ประชาธิปไตยทั้งสิ้นที่มีอยู่ โดยคำนึงถึง สิทธิและประโยชน์ของกลุ่มชนนั้น ๆ อันพึงจะมี ให้ระวังและอย่าสับสนระหว่างขบวนการ ประชาธิปไตย กับขบวนการคอมมิวนิสต์ที่แอบแฝงโดยยกประชาธิปไตยนำหน้า”

4. การทำลายขบวนการของพรรคคอมมิวนิสต์แห่งประเทศไทย เป็นการทำลายแนวร่วม และพันธมิตร ซึ่งสอดคล้องกับคำสั่งที่ 4.8 คือ “ให้ความสำคัญการต่อสู้ในเมืองให้มากที่สุดเพื่อขจัด การจัดตั้ง และขยายแนวร่วมตามแนวทางการเมืองสนับสนุนป่า และการขัดขวางการสร้าง สถานการณ์ปฏิวัติ และสถานการณ์สงครามประชาชาติ สถานการณ์ปฏิวัติมีรูปแบบในการ โคดเคี้ยว รัฐบาลจากประชาชนทำลายรัฐบาลให้อ่อนแอ การทำลายหรือช่วงชิงการนำขบวนการ ประชาธิปไตย อันเป็นศัตรูของคอมมิวนิสต์ การสร้างสถานการณ์สงครามประชาชาติจะอาศัยแนว ร่วมซึ่งมีแทรกอยู่ทุกระดับเพื่อสร้างประชามติ และนำชาติไปสู่การสงครามกับประเทศเพื่อนบ้าน อันจะสนับสนุนให้พรรคคอมมิวนิสต์แห่งประเทศไทยสามารถปฏิวัติได้สำเร็จ หากพรรค คอมมิวนิสต์แห่งประเทศไทยบรรลุผลสำเร็จในการจัดตั้ง และขยายแนวร่วมในเมืองได้ จะสามารถ ดำรงขีดความสามารถในการรุกรการการเมือง สามารถสร้างความสับสนทางการเมือง ความวุ่นวาย ในทางเศรษฐกิจและสามารถสร้างกระแสคลื่นของประชาชนส่วนใหญ่ไปแนวทางที่ต้องการได้ จะต้องทำความเข้าใจว่าการสร้างแนวร่วมในเมืองนี้ยากที่จะมองเห็นได้แจ่มชัดเพราะพรรค คอมมิวนิสต์แห่งประเทศไทยจะดำเนินนโยบายอาศัยตัวแทนในรูปแบบต่าง ๆ และการใช้เหตุการณ์ เฉพาะกรณีให้เป็นไปเสมือนการขัดแย้งโดยทั่วไป นับว่าอันตรายอย่างยิ่ง” โดยโครงสร้างของขบวนการของพรรคคอมมิวนิสต์แห่งประเทศไทย แสดงดังภาพที่ 6-2

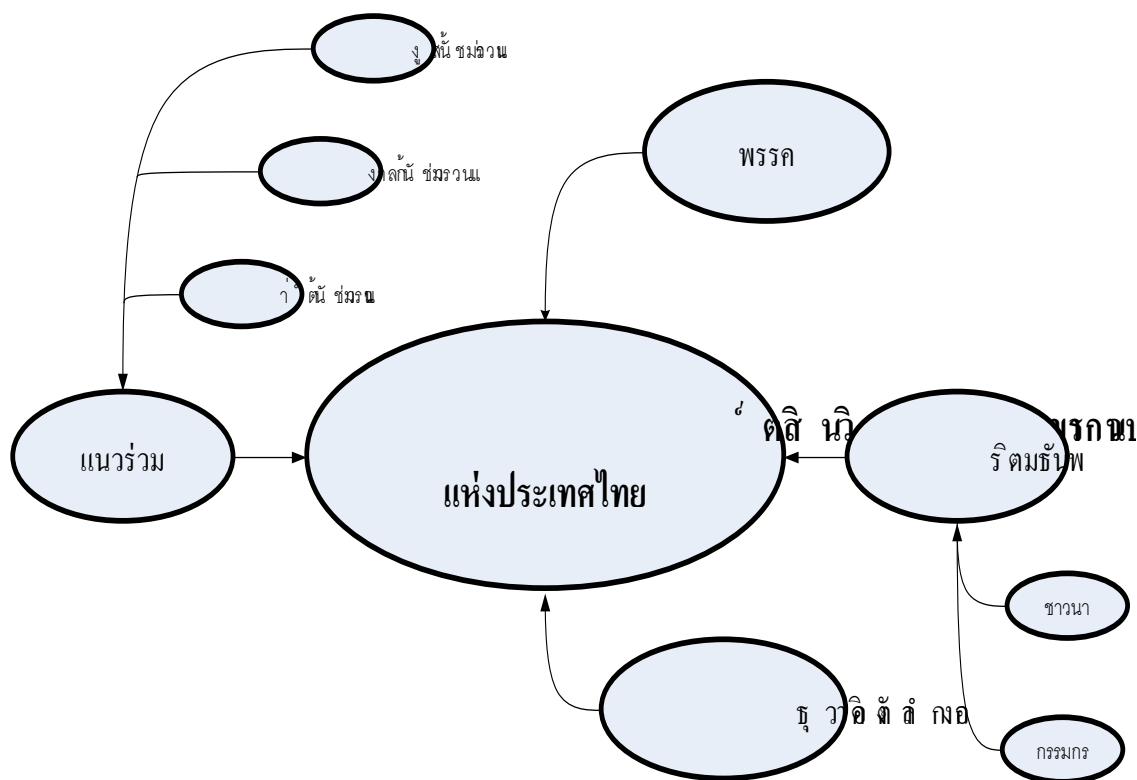

ภาพที่ 6-2 โครงสร้างขบวนการของพรรคคอมมิวนิสต์แห่งประเทศไทย  
ที่มา:จากผลการศึกษา

จากภาพที่ 6-2 ขบวนการของพรรคคอมมิวนิสต์แห่งประเทศไทยประกอบด้วยพรรค กองกำลังติดอาวุธ แนวร่วม และพันธมิตร ซึ่งพรรคคอมมิวนิสต์แห่งประเทศไทยมีวิธีการต่อสู้ด้วย วิธีรุนแรงโดยการใช้สงคราม ดังนั้น กลยุทธ์ ในการดำเนินการนี้คือ การทำลายสงครามแล้วจึง ทำลายแนวร่วมและพรรค ซึ่งการทำลายขบวนการของพรรคคอมมิวนิสต์แห่งประเทศไทยเป็น ขั้นตอนหลังจากการทำลายกองกำลังติดอาวุธของพรรคคอมมิวนิสต์แห่งประเทศไทยเสร็จสิ้นแล้ว รายละเอียดของการดำเนินการนี้ พล.อ.ชวลิต ยงใจยุทธ (ประวิทย์ มาสกุลรัตน์, 2531, หน้า 15) กล่าวไว้ว่า

“...ถ้าเริ่มต้นด้วยการทำลายแนวร่วมหรือพรรค จะผิดกฎเกณฑ์และพ่ายแพ้ ด้วยเหตุ ดังกล่าวท่านคงจะเข้าใจได้ว่าเหตุใดวัตถุประสงค์ของคำสั่งจึงกำหนดมาให้ยุติสงครามเป็นขั้นตอน แรก... ..ปัจจุบันกองทัพแห่งชาติได้ปฏิบัติบรรล่วัตถุประสงค์ซึ่งหมายถึงภารกิจขั้นแรกของคำสั่ง ดังกล่าวแล้ว จึงต้องปฏิบัติภารกิจขั้น 2 ต่อไปคือการทำลายขบวนการแนวร่วมและพรรค...”

จากภาพที่ 6-2 แนวร่วมของพรรคคอมมิวนิสต์แห่งประเทศไทย ได้แก่ นายทุน ส่วน  
 ชาวนา และกรรมกร เป็นเพียงแค่พันธมิตรเท่านั้น นายทุนนั้นมี 3 ลักษณะ ได้แก่ นายทุนน้อย  
 นายทุนกลาง และนายทุนใหญ่ นายทุนน้อยเช่นนักศึกษา นายทุนกลางเช่นพรรคสังคมนิยมและ  
 พ่อค้ารายย่อย นายทุนใหญ่ได้แก่พวกธนาคารหรือนักธุรกิจที่มีกิจการขนาดใหญ่ รวมถึงรัฐบาลบาง  
 สมัยด้วย นายทุนที่เป็นแนวร่วมของพรรคคอมมิวนิสต์แห่งประเทศไทยส่วนใหญ่เป็นนายทุน  
 น้อย จะจัดอยู่ระดับแนวร่วมขั้นต่ำ ถ้าเป็นนายทุนกลางจะจัดอยู่ระดับแนวร่วมชั้นกลาง ถ้าเป็น  
 นายทุนใหญ่จะจัดอยู่ระดับแนวร่วมชั้นสูง ซึ่งแนวร่วมขั้นต่ำกับชั้นกลางของพรรคคอมมิวนิสต์แห่ง  
 ประเทศไทยนั้นมีพลังอำนาจไม่มาก แต่แนวร่วมที่มีพลังอำนาจมาก ได้แก่ แนวร่วมชั้นสูง นักศึกษา  
 และพรรคสังคมนิยมหรือนักการเมืองชั้นกลางที่เข้าป่านั้นจึงไม่ได้เป็นกำลังสำคัญของพรรค  
 คอมมิวนิสต์แห่งประเทศไทย ดังนั้น กำลังสำคัญของพรรคคอมมิวนิสต์แห่งประเทศไทยคือแนว  
 ร่วมชั้นสูง เช่น รัฐบาลที่จัดตั้งขึ้นในอดีตบางสมัย ซึ่งได้สร้างเงื่อนไขช่วยคนเข้าป่าได้มากที่สุดและ  
 สร้างเงื่อนไขสงครามได้มากที่สุด และเมื่อพิจารณาในต่างประเทศแล้วแนวร่วมที่ช่วยพรรค  
 คอมมิวนิสต์ได้มากที่สุดคือ แนวร่วมชั้นสูง เช่นแนวร่วมที่ช่วยให้ พรรคคอมมิวนิสต์แห่งประเทศไทย  
 จีนชนะ ได้แก่ เจียงไคเช็คและพรรคก๊กมินตั๋งเหตุที่เจียงไคเช็คและก๊กมินตั๋งเป็นแนวร่วมที่มีพลัง  
 อำนาจสูงสุดของพรรคคอมมิวนิสต์แห่งประเทศไทยจีน ก็เพราะเจียงไคเช็คและพรรคก๊กมินตั๋งเป็นแนว  
 ร่วมชั้นสูงสุดพรรคคอมมิวนิสต์แห่งประเทศไทยพยายามหาแนวร่วมทางตรง\*กับรัฐบาลบาง  
 รัฐบาลในอดีตอย่างที่สุดหรือเพื่อรักษารัฐบาลนั้นไว้ให้นานที่สุด แต่ไม่สำเร็จเพราะถูกโค่นล้ม  
 เสียก่อน ซึ่งพรรคคอมมิวนิสต์แห่งประเทศไทยมีความเสียหายอย่างที่สุด ดูโดยภายนอกประชาชน  
 ทั่วไปเห็นว่า รัฐบาลนั้นเป็นศัตรูกับพรรคคอมมิวนิสต์แห่งประเทศไทยและต่อสู้คอมมิวนิสต์อย่าง  
 ถึงที่สุด และพรรคคอมมิวนิสต์แห่งประเทศไทยก็ต่อต้านรัฐบาลนั้นอย่างที่สุดเช่นเดียวกัน แต่โดย  
 เนื้อแท้แล้ว การปฏิบัติต่าง ๆ ของรัฐบาลนั้น เป็นการสร้างเงื่อนไขสงครามให้แก่  
 พรรคคอมมิวนิสต์แห่งประเทศไทยทั้งสิ้น โดยบางรัฐบาลกลายเป็นแนวร่วมมุกกลับ\*\* เช่น พรรค  
 คอมมิวนิสต์แห่งประเทศไทยใช้สถานการณ์ความขัดแย้งระหว่างประชาชนกับระบอบเผด็จการใน  
 บางรัฐบาลมาเป็นข้ออ้างในการชักชวนประชาชนเข้าร่วมการปฏิวัติระบอบการปกครองรัฐ เป็นต้น  
 ใดๆก็ตามแนวร่วมชั้นสูงของคอมมิวนิสต์ในต่างประเทศนั้น ส่วนใหญ่เป็นเจ้าของอำนาจ

---

\* แนวร่วมทางตรง คือ กองกำลังของฝ่ายปฏิวัติ ซึ่งปฏิบัติกับพรรค คอมมิวนิสต์ แต่ร่วมมือ  
 กับพรรคคอมมิวนิสต์โดยตรง คือ ร่วมมือกันต่อสู้อย่างมีเงื่อนไข ที่ตกลงกันได้

\*\* แนวร่วมมุกกลับ คือ กิจกรรมใดๆ ของฝ่ายปฏิวัติ แต่เป็นประโยชน์ทางการเมืองแก่พรรค  
 คอมมิวนิสต์ โดยที่ฝ่ายปฏิวัติไม่รู้ตัวคิดว่าเป็นประโยชน์ของตน เช่น การปกครองระบอบเผด็จการที่กดขี่ขูดรีด  
 ประชาชน ทำให้ประชาชนเป็นพลังอำนาจทางการเมืองให้แก่พรรคคอมมิวนิสต์แห่งประเทศไทย

อธิปไตยไม่ว่าในส่วนกลาง หรือส่วนท้องถิ่นเหตุนี้พวกเขาจึงเป็นแนวร่วมที่มีพลังกว่าแนวร่วมชั้นต่ำและชั้นกลางเป็นอันมากแต่พรรคคอมมิวนิสต์แห่งประเทศไทยขาดความชำนาญในการทำแนวร่วมชั้นสูง ซึ่งแนวร่วมชั้นสูงของพรรคคอมมิวนิสต์แห่งประเทศไทยจึงมักเกิดขึ้นเองตามธรรมชาติ เช่น นายทุนใหญ่ที่ทำประโยชน์ให้แก่พรรคคอมมิวนิสต์แห่งประเทศไทยทั้ง ๆ ที่ต่อต้านพรรคคอมมิวนิสต์แห่งประเทศไทยนายทุนใหญ่เหล่านั้นจึงอยู่ในสภาพของแนวร่วมมุกกลับแทบทั้งสิ้น ส่วนแนวร่วมชั้นสูงทางตรงของพรรคคอมมิวนิสต์แห่งประเทศไทย มีแต่พรรคการเมืองบางพรรคที่ร่วมมือกับพรรคคอมมิวนิสต์แห่งประเทศไทยในการเลือกตั้งในอดีต และในส่วนผู้ที่มีอิทธิพลท้องถิ่นก็เป็นพวกที่แสวงประโยชน์ร่วมกันกับพรรคคอมมิวนิสต์แห่งประเทศไทยเท่านั้น ดังนั้นแนวร่วมของพรรคคอมมิวนิสต์แห่งประเทศไทยที่เป็นรัฐบาลนั้น แตกต่างกับแนวร่วมของพรรคคอมมิวนิสต์แห่งประเทศไทย ซึ่งรัฐบาลเจียง ไคเช็กเป็นแนวร่วมทางตรง แต่รัฐบาลที่เป็นแนวร่วมของพรรคคอมมิวนิสต์แห่งประเทศไทยส่วนใหญ่เป็นแนวร่วมมุกกลับ แต่แนวร่วมดังกล่าวของพรรคคอมมิวนิสต์แห่งประเทศไทยล้วนแต่เป็นเจ้าของอำนาจอธิปไตย เช่น พรรคการเมืองที่มีสมาชิกเป็น สมาชิกสภาผู้แทนราษฎร หรืออาจเป็นรัฐมนตรี นายทุนใหญ่ทั่วไปก็มีความสัมพันธ์อย่างลึกซึ้งกับกลไกของรัฐในท้องถิ่น ผู้มีอิทธิพลท้องถิ่นล้วนแต่เป็นหัวคะแนนของสมาชิกสภาผู้แทนราษฎรหรือรัฐมนตรีและเป็นผู้อุปการะเจ้าหน้าที่ทางราชการทั้งที่มีความสัมพันธ์ทั้งทางตรง และทางอ้อม ซึ่งรวมความแล้ว ทั้งเผด็จการและอิทธิพลส่วนกลางและท้องถิ่น ก็คือตัวเจ้าของอำนาจอธิปไตยนั่นเอง โดยมีนักการเมืองและข้าราชการที่เห็นแก่ประโยชน์ส่วนตนเป็นผู้แทน

ส่วนกองกำลังติดอาวุธกับแนวร่วมของพรรคคอมมิวนิสต์แห่งประเทศไทยนั้น มีพลังอำนาจแตกต่างกันมาก กองกำลังติดอาวุธของพรรคคอมมิวนิสต์แห่งประเทศไทย มีขนาดเล็กและมีอำนาจอยู่แต่เฉพาะในเขตป่าเขา แต่แนวร่วมของพรรคคอมมิวนิสต์แห่งประเทศไทย มีพลังอำนาจมหาศาล เพราะนายทุนใหญ่ที่ทำประโยชน์ทั้งทางตรงและทางอ้อมให้กับพรรคคอมมิวนิสต์แห่งประเทศไทย มีอยู่จำนวนมากและเป็นเจ้าของอำนาจอธิปไตยอยู่ด้วย การทำลายกองกำลังติดอาวุธของพรรคคอมมิวนิสต์แห่งประเทศไทยจึงง่าย แต่การทำลายแนวร่วม โดยเฉพาะแนวร่วมมุกกลับของพรรคคอมมิวนิสต์แห่งประเทศไทยจึงมีความยากในการดำเนินการ ดังนั้นทำลายแนวร่วมพรรคคอมมิวนิสต์แห่งประเทศไทยตามคำสั่งข้อ 3 คือ รุกทางยุทธศาสตร์การเมืองขึ้นไปอีกระดับหนึ่ง เพื่อการทำลายกำลังของแนวร่วม โดยเฉพาะ การทำลายหรือลดรอนความเป็นเจ้าของอำนาจอธิปไตยของบุคคลเหล่านั้น แล้วใช้วิธีการทำลายทางอ้อมโดยใช้ทรัพยากรหรือเครื่องมือ (Means) ได้แก่ การทูตซึ่งมีการดำเนินการให้คำสัญญาต่อแนวร่วมพรรคคอมมิวนิสต์แห่งประเทศไทย จะดำเนินการทางการเมืองให้เกิดเป็นรูปธรรมมากขึ้น จึงได้กำหนดการดำเนินการในรูปแบบ

ของคำสั่งสำนักนายกรัฐมนตรีฉบับที่ 65 ประจำปี พ.ศ. 2525 (1982) เรื่องแผนรูกทางการเมือง หรือที่เรียกว่า “คำสั่ง 65/25” (กานูณ สิทธิสมาน, สัมภาษณ์, 7 ตุลาคม 2558; ชาลิต ขงใจยุทธ, สัมภาษณ์, 15 กันยายน 2558; มนุญกฤต รูปขจร, สัมภาษณ์, 5 ตุลาคม 2558 และรุ่งมณี เมฆโสภณ, สัมภาษณ์, 7 ตุลาคม 2558) โดยมีคำสั่งเมื่อวันที่ 27 พฤษภาคม พ.ศ. 2525 (1982) การดำเนินการตามคำสั่ง 65/25 มีเนื้อหาที่มุ่งเน้นที่จะการสานต่อการดำเนินงานตามคำสั่ง 66/23 ให้เป็นรูปธรรมมากขึ้น (ชาลิต ขงใจยุทธ อ้างถึงใน ประวิทย์ มาศกุลรัตน์, 2531) ซึ่งมีการดำเนินการโดยสรุป ดังนี้

1. แก้กฎหมายพรรคการเมืองให้เป็นประชาธิปไตย เพื่อให้พรรคมวลชนจัดตั้งขึ้นได้โดยง่าย และถือเอาการสนับสนุนการจัดตั้งมวลชนเป็นหัวใจของการสนับสนุนการจัดตั้งขบวนการประชาธิปไตย
2. แก้ไขกฎหมายการเลือกตั้งให้เป็นประชาธิปไตย เพื่อเปิดโอกาสให้สมาชิกของพรรคมวลชนได้รับเลือกตั้งอย่างยุติธรรม ซึ่งจะทำให้อำนาจอิทธิพลและเงินตราลดบทบาทในการเลือกตั้ง
3. ปรับปรุงสมาชิกภาพของวุฒิสภาให้เป็นประชาธิปไตย โดยให้มีผู้แทนของกลุ่มอาชีพต่าง ๆ อย่างทั่วถึงและตามสัดส่วน
4. ปรับรัฐธรรมนูญให้เป็นประชาธิปไตย และออกเสียงลงประชามติก่อนประกาศใช้
5. ยกเลิกกฎหมาย ประกาศ และคำสั่งต่าง ๆ ที่ขัดต่อเสรีภาพของปวงชนให้เป็นไปตามขั้นตอนและอย่างเหมาะสม
6. ดำเนินการนโยบายเศรษฐกิจและสังคม ตามที่ปรากฏในคำสั่ง 66/23 โดยทำให้เป็นรูปแบบอย่างชัดเจนในรูปแบบนโยบายของรัฐบาล
7. ปรับนโยบายต่างประเทศไปสู่เป้าหมายให้เป็นขั้นตอนหรือในทันที โดยอาศัยสถานการณ์ปัจจุบันเป็นเงื่อนไข

### ผลประโยชน์แห่งชาติหลังการดำเนินการยุทธศาสตร์ชาติต่อปัญหาภายในประเทศ

การดำเนินการตามยุทธศาสตร์การยุติการปฏิวัติของคอมมิวนิสต์ทำให้ไทยรักษาความมั่นคงและผลประโยชน์แห่งชาติหลังการดำเนินการทางยุทธศาสตร์ ทำให้เกิดความมั่นคงแห่งชาติด้านการรักษาอธิปไตยของชาติไว้ได้ ด้วยการเพิ่มพูน “พลังอำนาจแห่งชาติด้านสังคม” ทำให้สถานการณ์การปฏิวัติของสังคมนิยมที่เกิดจากผู้ร่วมขบวนการของพรรคคอมมิวนิสต์แห่งประเทศไทยที่มีความพยายามจะเปลี่ยนแปลงระบอบการปกครองรัฐของประเทศไทยไปเป็นระบอบสังคมนิยมคอมมิวนิสต์ได้ถูกยุติลง ทำให้ผู้ร่วมขบวนการของพรรคคอมมิวนิสต์ทั้งที่เป็นพันธมิตร กองกำลังติดอาวุธ แนวร่วมต่าง ๆ ออกจากป่าคืนสู่ภูมิภานตามภูมิภาคต่าง ๆ และสามารถลดพลังอำนาจ



แนวร่วมชั้นสูงซึ่งเป็นแนวร่วมมุลลับของพรรคคอมมิวนิสต์แห่งประเทศไทยลงได้จนกระทั่งหมดสิ้นพลังอำนาจที่จะส่งเสริมประโยชน์ให้กับพรรคคอมมิวนิสต์แห่งประเทศไทยได้อีก รวมถึงลดสถานะพรรคคอมมิวนิสต์แห่งประเทศไทยให้เหลือแค่เพียงพรรคในนามเท่านั้น

กลุ่มแนวร่วมที่ลงชื่อในนาม “ผู้ร่วมพัฒนาชาติไทย” และได้ละทิ้งพรรคคอมมิวนิสต์แห่งประเทศไทย รวมถึงได้มีการโต้ตอบจากพรรคคอมมิวนิสต์แห่งประเทศไทย มีรายละเอียด (พล.อ. มงคล อัมพรพิสิฏฐ์, 2538) ดังนี้

วันที่ 23 มกราคม พ.ศ. 2526 (ค.ศ. 1983) มีผู้ร่วมพัฒนาชาติไทย ออกจากเขตป่าสู่ภูมิลำเนาในภาคตะวันออกเฉียงเหนือประมาณ 500 คน โดยมี นายราเพย อุ๋นชัย เป็นหัวหน้ากลุ่มได้เข้ามาบวชและทางรัฐบาลได้จัดต้อนรับที่บ้านหนองตะพัง ตำบลโพรงงาม อำเภอคำชะอี จังหวัดมุกดาหาร

วันที่ 16 กุมภาพันธ์ พ.ศ. 2526 (ค.ศ. 1983) นายสุวิทย์ เนียมสา หรือสหายยุทธ ผู้นำกองกำลังติดอาวุธของพรรคคอมมิวนิสต์แห่งประเทศไทยในเขตภาคอีสานเหนือ และนายวิจิต จันดา วงศ์ สมาชิกระดับผู้นำพรรคของพรรคคอมมิวนิสต์แห่งประเทศไทยเข้ามาบวชต่อทางรัฐบาล และในวันเดียวกันนี้ แนวร่วมของพรรคคอมมิวนิสต์แห่งประเทศไทยประมาณ 300 คน ได้เข้าร่วมกลุ่ม “ผู้ร่วมพัฒนาชาติไทย” และได้เข้ามาบวชที่อำเภอสังขละบุรี จังหวัดกาญจนบุรี

วันที่ 26 มีนาคม พ.ศ. 2526 (ค.ศ. 1983) มีพิธีต้อนรับกลุ่มผู้ร่วมพัฒนาชาติไทย จำนวน 312 คน จากเขตงาน และใน 4 จังหวัด คือ กาญจนบุรี สุพรรณบุรี อุทัยธานี และตาก พิธีจัดขึ้นที่อำเภอคอนเจดีย์ ในวันเดียวกันนี้แนวร่วมพรรคคอมมิวนิสต์แห่งประเทศไทยสาขาภาคใต้ได้เปิดการบุกโจมตีทหารพรานโดยใช้กองกำลังติดอาวุธจำนวน 60 คน เข้ายึดหน่วยสันตินิมิตรที่ 415 อำเภอชะอวด จังหวัดนครศรีธรรมราช ทำให้เจ้าหน้าที่ทหารเสียชีวิต 1 นาย และได้ยึดอาวุธปืนรวมทั้งอุปกรณ์สื่อสารไปด้วย

วันที่ 24 กันยายน พ.ศ. 2526 (ค.ศ. 1983) กองอำนวยการรักษาความมั่นคงภายใน (กอ.รมน.) ได้ประกาศลดพื้นที่จังหวัด กอ.รมน. ประเภท 1 หรือพื้นที่แทรกซึมของผู้ก่อการร้ายคอมมิวนิสต์รุนแรงจากเดิม 16 จังหวัด เหลือเพียง 4 จังหวัด โดยจังหวัดที่เหลือ ได้แก่ มุกดาหาร น่าน สุราษฎร์ธานี และนครศรีธรรมราช

วันที่ 21 ตุลาคม พ.ศ. 2526 (ค.ศ. 1983) ศาลทหารกรุงเทพมหานคร ได้พิพากษาจำคุกนายสุรัชย์ แซ่ด่าน ผู้นำคนสำคัญของพรรคคอมมิวนิสต์แห่งประเทศไทยสาขาภาคใต้ โดยมีโทษจำคุก 23 ปี ในคดีความผิดต่อความมั่นคงของรัฐภายในราชอาณาจักร ความผิดเกี่ยวกับความสงบสุขของประชาชน ความผิดเกี่ยวกับการให้ขัณฑ์รายต่อประชาชน ทำให้เสียทรัพย์และวางเพลิงเผาจวนผู้ว่าราชการจังหวัดนครศรีธรรมราช เมื่อปี พ.ศ. 2518 (ค.ศ. 1975)

วันที่ 2 พฤศจิกายน พ.ศ. 2526 (ค.ศ. 1983) แนวร่วมของพรรคคอมมิวนิสต์แห่งประเทศไทยสาขาภาคใต้จำนวน 680 คน ได้เข้าร่วมกลุ่ม “ผู้ร่วมพัฒนาชาติไทย” โดยมีพิธีต้อนรับที่ค่ายสิรินธร อำเภอยะรัง จังหวัดปัตตานี

วันที่ 22 ธันวาคม พ.ศ. 2526 (ค.ศ. 1983) แนวร่วมของพรรคคอมมิวนิสต์แห่งประเทศไทยภาคเหนือ จำนวน 6,000 คน ได้เข้าร่วมกลุ่ม “ผู้ร่วมพัฒนาชาติไทย” โดยมีพิธีต้อนรับที่สนามกีฬาจังหวัดน่าน

การดำเนินการยุทธศาสตร์สิ้นสุดลง รัฐบาลและกองทัพได้รับชัยชนะต่อพรรคคอมมิวนิสต์แห่งประเทศไทยเมื่อปลายปี พ.ศ. 2526 (ค.ศ. 1983) เมื่อรวมการดำเนินการตามยุทธศาสตร์การยุติการปฏิวัติของคอมมิวนิสต์ รัฐบาลได้ใช้เวลาทั้งสิ้นประมาณ 6 ปี โดยเริ่มตั้งแต่ปี พ.ศ. 2520 (ค.ศ. 1978)- พ.ศ. 2526 (ค.ศ. 1983) ดังปรากฏตามที่ พล.อ.ชวลิต ยงใจยุทธ สมัยดำรงตำแหน่งรองเสนาธิการทหารบก (2526 อ้างถึงใน มงคล อัมพรพิสิฏฐ์, 2538, หน้า 355) กล่าวไว้ว่า “...สิ้นสุด 2526 เรียกได้ว่า พทท. ได้พ่ายแพ้ในทางยุทธศาสตร์การปฏิวัติแนวทางสงครามประชาชน ได้ยุติลงอย่างสิ้นเชิง และกองทัพพบกได้ประสบชัยชนะอย่างสมบูรณ์ในปี 2526... ..ฯพณฯ นายกรัฐมนตรี ที่เคารพ กระผมและเจ้าหน้าที่ที่มีโอกาสได้รับใช้นโยบายของ ฯพณฯ และคณะรัฐบาลนี้ทุกนาย จึงมีความหวังอย่างที่สุดที่เห็นชัยชนะอันสมบูรณ์แบบต่อสงครามปฏิวัติของพรรคคอมมิวนิสต์แห่งประเทศไทย (พทท.) และเห็นประเทศชาติที่พัฒนาไปสู่ความรุ่งเรือง อันจะนำความสุขมาสู่พี่น้องประชาชนไทยอย่างเป็นธรรมโดยทั่วกัน...”

## สรุป

ผลการศึกษาในบทนี้เป็นการตอบวัตถุประสงค์ของการศึกษาประการที่ 3 คือ เพื่อศึกษายุทธศาสตร์ชาติของประเทศไทยในยุคก่อนคลายความตึงเครียด โดยมีรายละเอียดผลสรุป ดังนี้

ไทยได้มีการดำเนินการ ยุทธศาสตร์ชาติของประเทศไทยต่อสาธารณรัฐประชาชนจีนและยุทธศาสตร์ชาติของประเทศไทยต่อปัญหาภายในประเทศการดำเนินการตามยุทธศาสตร์ดังกล่าว ทำให้ไทยรักษาความมั่นคงและผลประโยชน์แห่งชาติ ได้แก่ การเพิ่มพูนพลังอำนาจทางทหารและความมั่นคงแห่งชาติทำให้เกิดความร่วมมือทางยุทธศาสตร์ และความร่วมมือทางด้านอาวุธยุทธโปกรณ์ซึ่งไทยได้รับการช่วยเหลือในการเพิ่มพูนพลังอำนาจทางทหารเป็น 3 ลักษณะ คือ พทท. ยุติการช่วยเหลือต่อ พทท. การให้ความช่วยเหลือด้านอาวุธยุทธโปกรณ์แบบให้เปล่า และการขายอาวุธให้ในราคามิตรภาพการเพิ่มพูนพลังอำนาจทางเศรษฐกิจ ด้านการค้าทวิภาคี การลงทุนของไทยในจีน การลงทุนของจีนในไทย ตลอดจนความร่วมมือทางเศรษฐกิจส่วนการดำเนินการตามยุทธศาสตร์การยุติการปฏิวัติของคอมมิวนิสต์ทำให้ไทยรักษาความมั่นคงและผลประโยชน์แห่งชาติไว้ได้ หลัง

การดำเนินการทางยุทธศาสตร์ทำให้เกิดความมั่นคงแห่งชาติด้วยการเพิ่มพูนพลังอำนาจแห่งชาติ  
ด้านสังคม ทำให้สถานการณ์การปฏิบัติของสังคมที่เกิดจากผู้ร่วมขบวนการของพคท. ยุติลง ทำให้ผู้  
ร่วมขบวนการของ พคท. ทั้งที่เป็นพันธมิตร กองกำลังติดอาวุธ แนวร่วมต่าง ๆ ออกจากป่าค้ำสู่อู่  
ภูมิลำเนาตามภูมิภาคต่าง ๆ และสามารถลดพลังอำนาจแนวร่วมชั้นสูงซึ่งเป็นแนวร่วมมุ่มกลับของ  
พคท. ลงได้ รวมถึงลดสถานะ พคท. ให้เหลือแค่เพียงพรรคในนามเท่านั้น

## บทที่ 7

### สรุปผล อภิปรายผล และข้อเสนอแนะ

การวิจัยนี้มีวัตถุประสงค์สำคัญ 3 ประการ คือ 1. เพื่อศึกษาสถานการณ์ความอ่อนคลายความตึงเครียดในบริบทโลก 2. เพื่อศึกษาสถานการณ์ความอ่อนคลายความตึงเครียดในบริบทอินโดจีนและ 3. เพื่อศึกษายุทธศาสตร์ชาติของประเทศไทยในยุคอ่อนคลายความตึงเครียดซึ่งจะมีประโยชน์ในด้านข้อมูลสำหรับหน่วยงานภาครัฐ สามารถนำข้อมูลไปใช้ประกอบการพิจารณาวางแผน ปรับปรุงพัฒนาและเพิ่มศักยภาพในการกำหนดยุทธศาสตร์ชาติหรือยุทธศาสตร์อื่น ๆ ได้อย่างเหมาะสมและมีคุณภาพรวมถึงเป็นข้อมูลสำหรับสถาบันการศึกษาต่าง ๆ และผู้ที่สนใจสามารถนำข้อมูลไปประยุกต์ใช้ในการศึกษาเพื่อพัฒนาองค์ความรู้ด้านยุทธศาสตร์และความมั่นคงได้

การศึกษาครั้งนี้เป็นการวิจัยเชิงคุณภาพด้วยวิธีการอธิบายสถานการณ์ความอ่อนคลายความตึงเครียดในบริบทโลก และสถานการณ์ความอ่อนคลายความตึงเครียดในบริบทอินโดจีน ด้วยการประยุกต์ใช้ทฤษฎีดุลแห่งอำนาจแบบสัจนิยมใหม่ ของ เคนเน็ท เอ็น วอลทซ์ (Kennet N. Waltz) ซึ่งประกอบไปด้วย อนาธิปไตย โครงสร้างระบบระหว่างประเทศ และการดุลแห่งอำนาจซึ่งได้เสนอวิธีการดุลแห่งอำนาจ ได้แก่ การเข้าเป็นพันธมิตรกับรัฐอื่นเพื่อถ่วงดุลไม่ให้รัฐใดรัฐหนึ่งขึ้นมาใช้อำนาจเหนือตนเอง และ/หรือ การเลือกเข้าข้างรัฐที่เข้มแข็งเพื่อรักษาความมั่นคงของรัฐ นอกจากนี้จะใช้ทฤษฎีการกำหนดนโยบายสาธารณะของ จอห์น คิงดอน (John W. Kingdon) มาใช้วิเคราะห์การกำหนดนโยบายแห่งชาติของประเทศไทย และนำแนวคิดการวิเคราะห์ข้อมูลเชิงประวัติศาสตร์มาใช้วิเคราะห์ภูมิหลังของยุทธศาสตร์ใน สถานการณ์ความอ่อนคลายความตึงเครียดในบริบทโลกและสถานการณ์ความอ่อนคลายความตึงเครียดในบริบทอินโดจีนรวมถึงประยุกต์แนวความคิดเชิงยุทธศาสตร์มาอธิบายเชิงวิเคราะห์เกี่ยวกับองค์ประกอบของยุทธศาสตร์ชาติของประเทศไทยในยุคอ่อนคลายความตึงเครียดที่มีผลต่อบริบทความมั่นคงของประเทศไทย โดยมีวิธีการวิจัยย่อย 2 วิธี ได้แก่ วิธีที่ 1 คือ การวิจัยเอกสารเป็นการวิจัยโดยใช้ข้อมูลจากเอกสารซึ่งเป็นข้อมูลทุติยภูมิ หรืออาจจะใช้ข้อมูลจากแหล่งที่มีผู้เก็บรวบรวมไว้แล้ว แต่ยังมีได้เผยแพร่เป็นรายงาน ซึ่งเป็นข้อมูลปฐมภูมิ และวิธีที่ 2 คือ การวิจัยเชิงสำรวจเป็นการวิจัยโดยใช้การเก็บข้อมูลจากการสัมภาษณ์เจาะลึกที่ใช้แบบสัมภาษณ์แบบมีโครงสร้าง กับผู้มีความรู้หรือผู้ที่มีความเกี่ยวข้องกับการใช้ยุทธศาสตร์ของประเทศไทยในยุคอ่อนคลายความตึงเครียด

## สรุปผล

จากวัตถุประสงค์ของการวิจัย 3 ประการ ดังกล่าว ได้นำไปสู่การทบทวนวรรณกรรม ซึ่งทำให้พบความสัมพันธ์ของแนวคิดและทฤษฎีที่เกี่ยวข้องกับการวิจัยในครั้งนี้ ได้แก่แนวคิดการวิเคราะห์ข้อมูลเชิงประวัติศาสตร์แนวคิดและทฤษฎีเกี่ยวกับความมั่นคงแห่งชาติแนวคิดและทฤษฎีเกี่ยวกับยุทธศาสตร์แนวคิดและทฤษฎีเกี่ยวกับการกำหนดวาระนโยบาย และแนวคิดและทฤษฎีเกี่ยวกับการดูแลหน่วยงานสำหรับผลการวิเคราะห์ข้อมูลตามวัตถุประสงค์ของการวิจัย สรุปผลได้ ดังนี้

จากวัตถุประสงค์ประการที่ 1 เพื่อศึกษาสถานการณ์ความอ่อนคลายความตึงเครียดในบริบทโลกสามารถสรุปผลการศึกษาได้ ดังนี้ ไทยได้ใช้การเข้าข้างรัฐที่เข้มแข็งเพื่อรักษาความมั่นคงของรัฐโดยการเข้าร่วมกับสหรัฐอเมริกาในช่วงปี พ.ศ. 2503-2513 (ค.ศ. 1960-1970) เนื่องจากต้องการดูแลหน่วยงาน กับกลุ่มรัฐสังคมนิยมในโลก เพราะโครงสร้างระบบระหว่างประเทศ เปลี่ยนเป็นโลกแบบ 2 ขั้ว ได้แก่โลกฝ่ายลัทธิสังคมนิยมคอมมิวนิสต์ และโลกฝ่ายลัทธิโลกทุนนิยม ทำให้ไทยและรัฐต่าง ๆ ในเอเชียตะวันออกเฉียงใต้เกิดสถานะอานาธิปไตยขึ้น โดยที่มีบรรดารัฐฝ่ายหนึ่งเข้าร่วมฝ่ายลัทธิสังคมนิยมคอมมิวนิสต์ และมีบรรดารัฐอื่น ๆ ที่กลัวอิทธิพลของฝ่ายลัทธิสังคมนิยมคอมมิวนิสต์และทฤษฎีโดมิโน จึงเข้าร่วมกับฝ่ายลัทธิโลกทุนนิยมเพื่อการดูแลหน่วยงาน ด้วยการเข้าร่วมเป็นพันธมิตรกับสหรัฐอเมริกาไม่เพียงแต่จะได้รับการกำบังประกันทางด้านความมั่นคงของรัฐเท่านั้นแต่ยังได้ประโยชน์ทางด้านอื่น ๆ โดยเฉพาะด้านเงินช่วยเหลือจากสหรัฐอเมริกา และรายได้อื่น ๆ จากภาคบริการที่สนองฐานทัพพลาธิการแก่กองทัพสหรัฐอเมริกา อีกด้วย ในช่วงปี พ.ศ. 2513-2523 (ค.ศ. 1970-1980) เป็นช่วงที่เกิดความสับสนและมีความไม่แน่นอนของโครงสร้างระหว่างประเทศในระดับโลก ทำให้เกิดสถานะอานาธิปไตยแทบตลอดเวลา การดำเนินการยุทธศาสตร์ของไทยดำเนินไปด้วยการอาศัยการพิจารณาสถานการณ์ที่เกิดขึ้นในโลกของไทยถือได้ว่าประสบความสำเร็จในการสร้างดูแลหน่วยงานให้เกิดขึ้น อย่างไรก็ตามสถานการณ์ความอ่อนคลายความตึงเครียดในบริบทโลกอาจมีผลต่อไทยเป็นอย่างมากก็จริง แต่สถานการณ์ความอ่อนคลายความตึงเครียดในบริบทอินโดจีนกลับมีผลต่อไทยมากกว่า เนื่องจากเป็นภูมิภาคที่ติดกับไทยโดยตรงซึ่งไทยไม่สามารถหลีกเลี่ยงได้ การถอนตัวออกจากภูมิภาคอินโดจีนและเอเชียตะวันออกเฉียงใต้ของสหรัฐอเมริกา และการแข่งขันกันขยายอิทธิพลในภูมิภาคอินโดจีนของสหภาพโซเวียตและสาธารณรัฐประชาชนจีน การคุกคามของสาธารณรัฐสังคมนิยมเวียดนาม ทำให้เกิดความสับสนต่อการดำเนินการทางยุทธศาสตร์ของไทยเป็นอย่างมาก ไทยต้องสงวนท่าทีที่จะสนับสนุนรัฐใดรัฐหนึ่งแบบเปิดเผย

จากวัตถุประสงค์ประการที่ 2 เพื่อศึกษาสถานการณ์ความอ่อนคลายความตึงเครียดในบริบทอินโดจีนสามารถสรุปผลการศึกษาได้ ดังนี้

ผลการวิเคราะห์สถานการณ์ความอ่อนคลายความตึงเครียดในบริบทอินโดจีนพบว่า การเข้าข้างรัฐที่เข้มแข็งเพื่อรักษาความมั่นคงของรัฐ โดยการเข้าร่วมกับสหรัฐอเมริกาในช่วงปี พ.ศ. 2503-2513 (ค.ศ. 1960-1970) ก็เพื่อการดูแลแห่งอำนาจในภูมิภาคอินโดจีน เพราะโครงสร้างระบบระหว่างประเทศเปลี่ยนเป็นโลกแบบ 2 ขั้ว ได้แก่ โลกฝ่ายลัทธิคอมมิวนิสต์ และ โลกฝ่ายลัทธิโลกเสรี ทำให้เกิดสถานะอนาธิปไตยเกิดขึ้นในภูมิภาคอินโดจีนรวมถึงเอเชียตะวันออกเฉียงใต้โดยที่มีบรรดารัฐฝ่ายหนึ่งเข้าร่วมฝ่ายลัทธิคอมมิวนิสต์ และมีบรรดารัฐอื่น ๆ ที่กลัวอิทธิพลลัทธิคอมมิวนิสต์ และมีความกังวลเกี่ยวกับทฤษฎีโดมิโน จึงเข้าร่วมกับฝ่ายลัทธิโลกเสรี รวมถึงไทยด้วย ในการดูแลแห่งอำนาจในภูมิภาคอินโดจีนด้วยการเข้าร่วมเป็นพันธมิตรกับสหรัฐอเมริกาไม่เพียงแต่ได้รับการค้ำประกันทางด้านความมั่นคงของรัฐเท่านั้นแต่ยังได้ประโยชน์ทางด้านอื่น ๆ โดยเฉพาะด้านเงินช่วยเหลือจากสหรัฐอเมริกา และรายได้อื่น ๆ จากภาคบริการที่สนองฐานทัพพลาธิการแก่กองทัพสหรัฐอเมริกาอีกด้วย ในช่วงปี พ.ศ. 2513-2523 (ค.ศ. 1970-1980) เป็นช่วงที่เกิดความสับสนและมีความไม่แน่นอนของโครงสร้างระหว่างประเทศในระดับโลก และระดับภูมิภาคอินโดจีน ทำให้เกิดสถานะอนาธิปไตยขึ้นการถอยออกของสหรัฐอเมริกาต่อภูมิภาคอินโดจีนและเอเชียตะวันออกเฉียงใต้ และการแข่งขันกันขยายอิทธิพลในภูมิภาคอินโดจีนของสหภาพโซเวียต และจีน รวมถึงปัญหาการรบในชายแดนเวียดนาม-กัมพูชา ปัญหาการรบในชายแดนกัมพูชา-ไทย ทำให้เกิดความสับสนต่อการดำเนินการทางยุทธศาสตร์ของไทยเป็นอย่างมาก ไทยต้องสงวนท่าทีที่จะสนับสนุนรัฐใดรัฐหนึ่งแบบเปิดเผย การดำเนินการยุทธศาสตร์ของไทยดำเนินไปด้วยการอาศัยการพิจารณาสถานการณ์ที่เกิดขึ้นทั้งในระดับโลกและภูมิภาคอินโดจีน การใช้พลังอำนาจทางการทูตในช่วงปลายทศวรรษ 1970 -1980 ของไทยถือได้ว่าประสบความสำเร็จในการสร้างดูแลแห่งอำนาจให้เกิดขึ้น โดยการใช้การดำเนินการยุทธศาสตร์เพื่อสร้างความสัมพันธ์กับจีนพร้อมสร้างความสัมพันธ์กับเวียดนาม เกิดขึ้นในสมัยรัฐบาลของ พล.อ.เกรียงศักดิ์ ชมะนันทน์ถือได้ว่าประสบความสำเร็จในช่วงแรก แต่สุดท้ายเมื่อกองทหารอาสาสมัครเวียดนามบุกกรุงพนมเปญ โค่นล้มระบบล้างชาติของเขมรแดง ในปี พ.ศ. 2522 (ค.ศ. 1979) ทำให้ไทยจำเป็นต้องตัดสินใจเลือกเข้าข้างจีนเพื่อรักษาดูแลแห่งอำนาจไว้ สาเหตุของการดำเนินการเช่นนี้ของไทยในสมัยนั้น อาจมีเหตุผลอยู่ 3 ประการ ดังนี้

1. จีนส่งสัญญาณที่โดดเด่นด้านพลังอำนาจแห่งชาติ
2. สหรัฐอเมริกามีความสัมพันธ์ที่ดีกับจีน
3. สหภาพโซเวียตเริ่มมีปัญหาด้านเศรษฐกิจจึงลดบทบาทในการสนับสนุนเวียดนามลง

จากวัตถุประสงค์ประการที่ 3 เพื่อศึกษายุทธศาสตร์ชาติของประเทศไทยในยุคก่อนคลายความตึงเครียดสามารถสรุปผลการศึกษาได้ ดังนี้

ผลการวิเคราะห์รายละเอียดการดำเนินการเชิงยุทธศาสตร์ในยุคก่อนคลายความตึงเครียดของประเทศไทย แบ่งเป็น 2 กรณีที่สำคัญ ได้แก่ กรณีที่ 1 ยุทธศาสตร์ชาติของประเทศไทยต่อจีน และกรณีที่ 2 ยุทธศาสตร์ชาติของประเทศไทยต่อปัญหาภายในประเทศดังนี้

ยุทธศาสตร์ชาติของประเทศไทยต่อจีนในยุคก่อนคลายความตึงเครียดประกอบไปด้วย ยุทธศาสตร์ย่อย 3 ยุทธศาสตร์ ได้แก่ ยุทธศาสตร์การสถาปนาความสัมพันธ์ทางการทูตยุทธศาสตร์ความร่วมมือทางการเมืองและหุ้นส่วนทางการทหาร และยุทธศาสตร์การเสด็จเยือนเงินของราชวงศ์ไทย

ยุทธศาสตร์ย่อย 3 ยุทธศาสตร์ ดังกล่าว อาจมาจากการกำหนดวาระนโยบายชาติมาเป็นนโยบายแห่งชาติและถ่ายทอดเป็นยุทธศาสตร์ย่อยทั้ง 3 ยุทธศาสตร์ซึ่งการกำหนดวาระนโยบายชาติเกิดขึ้นจากกระแสการกำหนดวาระนโยบาย ต่าง ๆ ได้แก่ กระแสปัญหา กระแสการเมือง และกระแสนโยบาย โดยทั้ง 3 กระแสเป็นอิสระต่อกันที่ต้องมารวมบรรจบกันอย่างพร้อมเพรียง โดยยุทธศาสตร์การสถาปนาความสัมพันธ์ทางการทูตเกิดจากวาระนโยบายชาติที่มีกระแสปัญหา ได้แก่ การได้รับชัยชนะของฝ่ายลัทธิคอมมิวนิสต์ในอินโดจีนมีผลทำให้ไทยหวาดกลัวอิทธิพลลัทธิคอมมิวนิสต์ และวิกฤตราคาน้ำมันในประเทศในส่วนกระแสการเมือง ได้แก่ รัฐบาลสหรัฐอเมริกา ยุติการช่วยเหลือรัฐบาลไทย การปรับความสัมพันธ์ระหว่างจีนกับสหรัฐอเมริกา และรัฐบาลเปลี่ยนจากรัฐบาลเผด็จการทหารเป็นรัฐบาลพลเรือนและกระแสนโยบาย ได้แก่ การเปลี่ยนแปลงทางโครงสร้างระหว่างประเทศทั้งในระดับโลกและระดับภูมิภาคกระทบต่อไทย และการยอมรับจากประชาคมโลกในการเข้าเป็นสมาชิกขององค์การสหประชาชาติของจีนมีทำให้ไทยต้องเปลี่ยนท่าทีต่อจีน ส่วนยุทธศาสตร์ความร่วมมือทางการเมืองและหุ้นส่วนทางการทหาร เกิดจากวาระนโยบายชาติที่มีกระแสปัญหา ได้แก่ พรรคคอมมิวนิสต์แห่งประเทศไทยมีการดำเนินการที่เป็นภัยต่อความมั่นคงของชาติ และแนวโน้มวิกฤตราคาน้ำมันในอนาคต ในส่วนกระแสการเมือง ได้แก่ วิกฤติทางการเมืองในไทยและวิกฤติทางการเมืองในจีนทำให้ความสัมพันธ์ไทยกับจีนหยุดลงและกระแสนโยบาย ได้แก่ ความต้องการสร้างความมั่นคงให้กับประเทศไทยของรัฐบาลไทย ส่วนยุทธศาสตร์การเสด็จเยือนเงินของราชวงศ์ไทย เกิดจากวาระนโยบายชาติที่มีกระแสปัญหา ได้แก่ ความไม่เข้าใจของประชาชนชาวไทยในการดำเนินการของรัฐบาลไทยกรณีที่ไทยสร้างความสัมพันธ์กับจีนและกระชับความสัมพันธ์กับจีนในเวลาต่อมา ในส่วนกระแสการเมือง ได้แก่ รัฐบาลจีนต้องการกระชับความสัมพันธ์และแสดงความเป็นมิตรที่ดีต่อรัฐบาลไทยจึงได้มีการกราบบังคมทูลเชิญราชวงศ์ไทย

เสด็จเยือนจีนและกระแสนโยบาย ได้แก่ รัฐบาลมิน โยบายเคิมในการสร้างความสัมพันธ์กับจีนและ กระชับความสัมพันธ์กับจีน

การดำเนินการของยุทธศาสตร์การสถาปนาความสัมพันธ์ทางการทูตกับจีน แบ่งได้เป็น 2 ช่วงคือ 1. การเปิดความสัมพันธ์กับจีน และ 2. การสถาปนาความสัมพันธ์ทางการทูตอย่างเป็นทางการกับจีน ซึ่งช่วงเปิดความสัมพันธ์กับจีน อยู่ระหว่างปี พ.ศ. 2514-พ.ศ. 2516 (ค.ศ. 1971-1973) ไทยอาจมีวัตถุประสงค์ทางยุทธศาสตร์ ก็คือ การรักษาความมั่นคงของชาติไทยไว้ด้วย เอกราชและอธิปไตย โดยการสร้างความสัมพันธ์ทางการทูตกับจีนด้วยการเลือกเข้าข้างจีนซึ่งมีความเข้มแข็งทางด้านการทหาร และด้านเศรษฐกิจ เพื่อรักษาความมั่นคงของชาติไทยไว้ และวัตถุประสงค์ทางยุทธศาสตร์ เพื่อการดุลแห่งอำนาจกับรัฐมหาอำนาจ ได้แก่ สหรัฐอเมริกา และ สหภาพโซเวียต รวมถึงวัตถุประสงค์ทางยุทธศาสตร์ เพื่อป้องกันภัยคุกคามจากกลุ่มประเทศโลก คอมมิวนิสต์ในภูมิภาคอินโดจีน ได้แก่ เวียดนาม กัมพูชา และลาว ได้ใช้การเปิดความสัมพันธ์ เป็น หนทางและวิธีการปฏิบัติ และใช้ทรัพยากรหรือเครื่องมือ ที่สำคัญคือ การทูต โดยครั้งแรกกระทำ โดยผ่านการแถลงการณ์ต่อสื่อมวลชน ว่า “ไทยต้องการอยู่ร่วมอย่างสันติกับจีน” ในเวลาต่อมาไทย ได้ใช้วิธีทาง การทูต ผ่านทางนายวรรณไว พัธโนทัย ด้วยการใช้ความสัมพันธ์ส่วนตัวระหว่าง ผู้นำจีนกับนายวรรณไว พัธโนทัยที่เป็นบุตรบุญธรรม ต่อมาไทยก็อาศัยโอกาสที่จีนใช้ การทูต ปิงปอง และ การแข่งกีฬา แบดมินตันในการกระชับความสัมพันธ์ระหว่างไทยกับจีนให้มากยิ่งขึ้น ส่วนช่วงการสถาปนาความสัมพันธ์ทางการทูตอย่างเป็นทางการกับจีน อยู่ในช่วงปี พ.ศ. 2517-พ.ศ. 2518 (ค.ศ. 1974-1975) ไทยได้ใช้วิธี การสถาปนาความสัมพันธ์ทางการทูตอย่างเป็นทางการ เป็น หนทางหรือวิธีการปฏิบัติ (Ways) โดยใช้ทรัพยากรหรือทรัพยากรหรือเครื่องมือ (Means) ที่สำคัญคือ การทูตผ่านผู้นำระดับประเทศ โดยให้ พล.ต.ชาติชาย ชุณหะวัณ และ ม.ร.ว. คึกฤทธิ์ ปราโมช โดยทั้ง 2 ท่านมีความเชี่ยวชาญทางการทูตอยู่ในระดับสูง หลังจากนั้นมีการเจรจาในระดับ ผู้นำประเทศทั้งสองระหว่าง ม.ร.ว. คึกฤทธิ์ ปราโมช และนายเติ้ง เสี่ยวผิง รองนายกรัฐมนตรีซึ่ง ปฏิบัติหน้าที่แทนนายกรัฐมนตรี รวมถึงการที่ ม.ร.ว. คึกฤทธิ์ ปราโมช เข้าพบปะกับประธานเหมา เจ๋อตุง จนกระทั่ง ม.ร.ว. คึกฤทธิ์ ปราโมช ได้ลงนามใน “แถลงการณ์ร่วมสถาปนาความสัมพันธ์ ทางการทูตอย่างเป็นทางการ” กับ นาย โจว เอินไหล นายกรัฐมนตรีจีน ในวันที่ 1 กรกฎาคม พ.ศ. 2518 (ค.ศ. 1975) ซึ่งเป็นเหตุการณ์ที่สำคัญยิ่งเหตุการณ์หนึ่งในการดำเนินยุทธศาสตร์การ ต่างประเทศของไทยเพราะเป็นจุดเปลี่ยนที่ทำให้จีนกับไทย ซึ่งเคยเป็นปฏิปักษ์ต่อกันหันมาเป็น มิตรกัน เป็นการยุติความเป็นศัตรู และความไม่เข้าใจต่อจีนที่มีมาตั้งแต่ปี พ.ศ. 2492 (ค.ศ. 1949) เมื่อจีนเปลี่ยนแปลงการปกครองเป็นคอมมิวนิสต์ ส่วนจีนก็มองการสถาปนาความสัมพันธ์อย่าง เป็นทางการกับไทยว่าเป็นความสำเร็จทางการทูต โดยมี ม.ร.ว.เกษมสโมสร เกษมศรี เป็น



เอกอัครราชทูตไทยประจำจีนเป็นคนแรก และมีนายไฉ เจ้อหมิน เป็นเอกอัครราชทูตจีนประจำประเทศไทยเป็นคนแรก

การดำเนินการของยุทธศาสตร์ความร่วมมือทางการเมืองและหุ้นส่วนทางการทหารแบ่งได้เป็น 2 ช่วง ได้แก่ ช่วงที่ 1 ตั้งแต่ปี พ.ศ. 2520-2521 (ค.ศ. 1977-1978) มีวัตถุประสงค์เพื่อเชื่อมความสัมพันธ์ระหว่างไทยกับจีนที่ขาดหายไปในช่วง ปี พ.ศ. 2519-2520 (ค.ศ. 1976-1977) และเป็นการดูแลแห่งอำนาจกับสหรัฐอเมริกากับสหภาพโซเวียต รวมถึงต่อต้านการขยายอิทธิพลของเวียดนามในอินโดจีน ส่วนการดำเนินการตามยุทธศาสตร์ความร่วมมือทางการเมืองและหุ้นส่วนทางการทหารในช่วงที่ 2 ตั้งแต่ปี พ.ศ. 2521-2531 (ค.ศ. 1978-1988) มีวัตถุประสงค์เพื่อให้จีนลดการสนับสนุนระดับพรรคต่อพรรคระหว่างพรรคคอมมิวนิสต์แห่งประเทศจีนและพรรคคอมมิวนิสต์แห่งประเทศไทย การเปิดความสัมพันธ์กับจีน คือ หนทางหรือวิธีการปฏิบัติ ที่ทางไทยใช้ในการดำเนินการตามยุทธศาสตร์ความร่วมมือทางการเมืองและหุ้นส่วนทางการทหารในช่วงแรก ปี พ.ศ. 2520-2521 (ค.ศ. 1977-1978) มีวัตถุประสงค์เพื่อเชื่อมความสัมพันธ์ระหว่างไทยกับจีนที่ขาดหายไปในช่วง ปี พ.ศ. 2519-2520 (ค.ศ. 1976-1977) และต่อต้านการขยายอิทธิพลของสหภาพโซเวียตและเวียดนามโดยการเข้ากับจีนเพื่อเป็นการดูแลแห่งอำนาจกับสหภาพโซเวียตและเวียดนาม ส่วนการดำเนินการเข้าเป็นหุ้นส่วนความมั่นคง เป็นหนทางหรือวิธีการปฏิบัติในช่วงปี พ.ศ. 2521-2531 (ค.ศ. 1978-1988) มีวัตถุประสงค์เพื่อให้จีนลดการสนับสนุนระดับพรรคต่อพรรคระหว่างพรรคคอมมิวนิสต์แห่งประเทศจีนและพรรคคอมมิวนิสต์แห่งประเทศไทย และรักษาความมั่นคงแห่งรัฐ ในระยะยาว โดยใช้การทูตเป็นทรัพยากรหรือเครื่องมือในการเจรจาขอความร่วมมือกับกลุ่มประเทศอาเซียนและมหาอำนาจที่เห็นด้วยกับไทย คือสหรัฐอเมริกาและจีน กัดดันเวียดนาม รวมถึงการสร้างมติประชาคมโลกในการแก้ไขปัญหาแกมพูชาโดยสันติวิธี ส่วนการดำเนินการตามหนทางหรือวิธีคือ หุ้นส่วนความมั่นคงกับจีนในระยะยาว ไทยได้ใช้ กำลังอำนาจทางการทหารและการทูตทหารเป็นทรัพยากรหรือเครื่องมือโดยส่งผู้ช่วยทูตทหาร ไปประจำสถานเอกอัครราชทูต ณ กรุงปักกิ่งและติดต่อโดยการทูตทหารระดับผู้นำทางทหาร ในช่วงปี พ.ศ. 2527-2531 (ค.ศ. 1984-1988) ส่วนการลดการช่วยเหลือของพรรคคอมมิวนิสต์แห่งประเทศจีนต่อพรรคคอมมิวนิสต์แห่งประเทศไทย ไทยใช้การทูตทางทหารเป็นทรัพยากรหรือเครื่องมือโดยการพบปะกันระหว่าง นายไฉ เจ้อหมิน กับ พล.อ.เกรียงศักดิ์ ชมะนันทน์ ผู้บัญชาการทหารสูงสุด เมื่อปี พ.ศ. 2520 (ค.ศ. 1976) โดยจีนไม่ขอเกี่ยวกิจกรรมภายในของไทย และไม่สนับสนุนการทำสงครามระหว่างพรรคคอมมิวนิสต์แห่งประเทศไทยกับรัฐบาลไทย

การดำเนินการของยุทธศาสตร์การเสด็จเยือนจีนของราชวงศ์ไทยยุคก่อนคลายความตึงเครียดในช่วงปี พ.ศ. 2521-พ.ศ. 2531 (ค.ศ. 1978-ค.ศ. 1988) นั้น ได้แก่ การเสด็จฯ เยือนจีนของ สมเด็จพระเทพรัตนราชสุดาฯ สยามบรมราชกุมารี เมื่อวันที่ 12-20 พฤษภาคม พ.ศ. 2524 (ค.ศ. 1981) มี วัตถุประสงค์เพื่อกระชับความสัมพันธ์ระหว่างไทยกับจีนในระดับผู้นำสูงสุดของทั้ง 2 รัฐ ซึ่งพระองค์ได้เสด็จฯ เยือนจีนตามคำกราบบังคมทูลเชิญของรัฐบาลจีน โดยทรงเป็นอาคันตุกะของ นาย จ้าว จื่อหยาง นายกรัฐมนตรี วัตถุประสงค์เชิงยุทธศาสตร์การเสด็จเยือนจีนของราชวงศ์ไทย มี วัตถุประสงค์เพื่อกระชับความสัมพันธ์ระหว่างไทยกับจีนในระดับผู้นำสูงสุดของทั้ง 2 รัฐ ซึ่งยุคก่อนคลายความตึงเครียดในช่วงปี พ.ศ. 2521-พ.ศ. 2531 (ค.ศ. 1978-ค.ศ. 1988) นั้นผู้นำสูงสุดของทางจีนทั้งในระดับพรรคคอมมิวนิสต์แห่งประเทศไทย และในระดับการเมืองการปกครองในประเทศ ได้แก่ นายเติ้ง เสี่ยวผิง ส่วนทางไทย สถาบันพระมหากษัตริย์และราชวงศ์ไทย ถือได้ว่าเป็นสถาบันสูงสุดที่ประชาชนชาวไทย ให้ความเคารพรัก และเทิดทูนเหนือสิ่งอื่นใด ดังนั้นการกระชับความสัมพันธ์ระหว่างไทยกับจีน โดยราชวงศ์ไทย ถือได้ว่าเป็นการให้เกียรติทางผู้นำจีนอย่างยิ่งทำให้ทางจีนเกิดความเกรงใจและมีความเชื่อมั่นในการเป็นมิตรประเทศที่ดีของทางไทย ยุทธศาสตร์การเสด็จเยือนจีนของราชวงศ์ไทย การเสด็จฯ เยือนจีนในครั้งนั้นมีลักษณะสำคัญ 2 ประการ คือ เสด็จฯ เยือนตามคำกราบบังคมทูลเชิญ และเสด็จพระราชดำเนินเพื่อปฏิบัติพระราชกิจตามวัตถุประสงค์ ซึ่ง ทรัพยากรหรือเครื่องมือที่สำคัญ ได้แก่ การทูตโดยราชวงศ์ไทย ส่วนหนทางหรือวิธีการปฏิบัติ ได้แก่ การเสด็จฯ เยี่ยมชมท่องเที่ยวสถานต่างๆ ที่สื่อถึงทางด้านศิลปะ สังคม และวัฒนธรรมของจีน มากกว่าที่จะเน้นเรื่องทางการเมืองการดำเนินการตามยุทธศาสตร์ชาติทั้ง 3 ยุทธศาสตร์ ได้แก่ ยุทธศาสตร์การสถาปนาความสัมพันธ์ทางการทูต ยุทธศาสตร์การเมืองและการทหาร และยุทธศาสตร์การเสด็จเยือนจีนของราชวงศ์ไทย ทำให้ไทยรักษาความมั่นคงและผลประโยชน์แห่งชาติหลังการดำเนินการทางยุทธศาสตร์ดังนี้

1. การเพิ่มพูนพลังอำนาจทางทหารและความมั่นคงแห่งชาติทำให้เกิดความร่วมมือทางยุทธศาสตร์ และความร่วมมือทางด้านอาวุธยุทธโปกรณ์ซึ่งไทยได้รับการช่วยเหลือในการเพิ่มพูนพลังอำนาจทางทหาร เป็น 3 ลักษณะคือ พรรคคอมมิวนิสต์แห่งประเทศไทยลดการช่วยเหลือต่อพรรคคอมมิวนิสต์แห่งประเทศไทย การให้ความช่วยเหลือด้านอาวุธยุทธโปกรณ์แบบให้เปล่า และการขายอาวุธให้ในราคามิตรภาพ

2. การเพิ่มพูนพลังอำนาจทางเศรษฐกิจ ตั้งแต่การสถาปนาความสัมพันธ์ทางการทูตในวันที่ 1 กรกฎาคม พ.ศ. 2518 (ค.ศ. 1975) ความสัมพันธ์ทางเศรษฐกิจระหว่างประเทศไทยกับจีนได้ขยายตัวในทุก ๆ ด้าน ทั้งด้านการค้าทวิภาคี การลงทุนของไทยในจีนของจีนในไทย ตลอดจนความร่วมมือทางเศรษฐกิจ โดยเฉพาะอย่างยิ่งหลังจากการลงทุนในความตกลงทางการค้า ดำเนินการ

กำหนดเป้าหมายสินค้าที่จะซื้อขายในแต่ละปี และทบทวนการดำเนินการเพื่อแก้ไขปัญหาและอุปสรรคทางการค้าระหว่างกัน การลงนามในข้อตกลงทางการค้า ตลอดจนการตั้งคณะกรรมการร่วมดังกล่าว ส่งผลให้การค้าระหว่างทั้ง 2 ประเทศขยายตัว เป็นอย่างมาก

3. การเพิ่มพูนพลังอำนาจทางสังคม และเทคโนโลยี สูงขึ้นอีกด้วย รัฐบาลไทยและรัฐบาลจีน ได้ร่วมมือแลกเปลี่ยนกัน ในหลายด้าน ทั้งด้วยการลงนามในข้อตกลงหลายฉบับเพื่อเป็นกรอบของความร่วมมือ เช่น ข้อตกลงว่าด้วยความร่วมมือทางวิทยาศาสตร์และเทคโนโลยี ในเดือน มีนาคม พ.ศ. 2521 (ค.ศ. 1978) ข้อตกลงว่าด้วยการขนส่งทางทะเลในปี พ.ศ. 2522 (ค.ศ. 1979) ข้อตกลงว่าด้วยการบินพลเรือน พ.ศ. 2523 (ค.ศ. 1980) และข้อตกลงว่าด้วยการแลกเปลี่ยนทางด้านวัฒนธรรม ศาสนา และการกีฬา รวมทั้งการไปมาหาสู่ระหว่างประชาชนของทั้ง 2 ประเทศ การแลกเปลี่ยนทางสังคมระหว่างประเทศไทยกับจีน ได้ขยายตัวอย่างมากหลังการสถาปนาความสัมพันธ์ทางการทูตในปี พ.ศ. 2518 (ค.ศ. 1975) ทั้งนี้เพราะความใกล้ชิดทางประวัติศาสตร์ และความคล้ายคลึงทางวัฒนธรรม คนไทยให้ความสนใจในศิลปวัฒนธรรมและประวัติศาสตร์ของจีนมาช้านาน และเพิ่มมากขึ้น จีนได้สนองตอบความสนใจโดยส่งคณะกายกรรมวงเงา และคณะนาฏศิลป์จีนจากหลายมณฑลมาแสดงในไทย ภาคเอกชนและหน่วยงานของไทยก็มีบทบาทสำคัญในการกระชับความสัมพันธ์ระหว่างไทยกับจีน โดยการแลกเปลี่ยนทางวัฒนธรรมต่าง ๆ ส่วนด้านยุทธศาสตร์ชาติของประเทศไทยต่อปัญหาภายในประเทศในยุคผ่อนคลายความตึงเครียดได้แก่ ยุทธศาสตร์การยุติการปฏิวัติของลัทธิคอมมิวนิสต์ อาจมาจากการกำหนดวาระนโยบายชาติ มาเป็นนโยบายแห่งชาติและถ่ายทอดเป็นยุทธศาสตร์ย่อยทั้ง 3 ยุทธศาสตร์ซึ่งการกำหนดวาระนโยบายชาติเกิดขึ้นจากกระแสการกำหนดวาระนโยบายต่าง ๆ ได้แก่ กระแสปัญหา กระแสการเมือง และกระแสนโยบาย โดยทั้ง 3 กระแสเป็นอิสระต่อกันที่ต้องมารวมบรรจบกันอย่างพร้อมเพรียง โดยวาระนโยบายชาติที่มีกระแสปัญหา ได้แก่ การแตกแยกของประชาชนในชาติออกเป็น 2 ฝ่าย ได้แก่ ฝ่ายที่สนับสนุนรัฐบาลไทย และฝ่ายที่สนับสนุนพรรคคอมมิวนิสต์แห่งประเทศไทยในส่วนกระแสการเมือง ได้แก่ ความไม่มั่นคงของระบอบการปกครองแบบประชาธิปไตย สาเหตุจากการขยายอิทธิพลของลัทธิคอมมิวนิสต์และกระแสนโยบาย ได้แก่ นโยบายแก้ปัญหาเรื่องผู้ก่อการร้ายของรัฐบาล พล.อ. เกรียงศักดิ์ ชมะนันทน์ เป็นนายกรัฐมนตรี ที่เน้นการแก้ปัญหาภายในประเทศ 4 ด้าน ได้แก่ ปัญหาเรื่องคอร์รัปชัน ปัญหาเรื่องการค้าลอบตัดไม้ทำลายป่า ปัญหาเรื่องยาเสพติด และปัญหาเรื่องผู้ก่อการร้าย โดยปัญหาเรื่องผู้ก่อการร้ายเป็นปัญหาสำคัญที่สุดที่สมควรที่ได้รับการแก้ไขเป็นอันดับแรก

ยุทธศาสตร์การยุติการปฏิวัติของลัทธิคอมมิวนิสต์มี วัตถุประสงค์เพื่อยุติสถานการณ์การปฏิวัติของสังคมนิยมหรือกลุ่มคนทั้งที่เป็นสมาชิกและไม่ได้เป็นสมาชิกพรรคคอมมิวนิสต์แห่งประเทศไทย ที่มีความพยายามจะเปลี่ยนแปลงระบอบการปกครองรัฐของประเทศไทยจากระบอบประชาธิปไตย อันมีพระมหากษัตริย์ทรงเป็นประมุข (Democratic form of government with the king as head of state) ไปเป็นระบอบสังคมนิยมคอมมิวนิสต์ (Socialist communist regime) ซึ่งถือได้ว่าเป็นภัยต่อความมั่นคงอย่างที่สุดของชาติให้เสร็จสิ้นไป โดยหนทางหรือวิธีการปฏิบัตินั้นมีการดำเนินการเป็น 2 ช่วง ได้แก่ การดำเนินการก่อนมีคำสั่ง 66/23 และการดำเนินการตามคำสั่ง 66/23

การดำเนินการตามยุทธศาสตร์การยุติการปฏิวัติของคอมมิวนิสต์ในส่วนนี้เป็นการดำเนินการยุทธศาสตร์ก่อนที่จะมีคำสั่งสำนักนายกรัฐมนตรีที่ 66/2523 เรื่อง “นโยบายการต่อสู้เพื่อเอาชนะคอมมิวนิสต์” เป็นการดำเนินยุทธศาสตร์ที่อยู่ในช่วงปี พ.ศ. 2520-2523 (ค.ศ. 1977-1980) เป็นการดำเนินการยุทธศาสตร์ในการแก้ไขปัญหาภายในประเทศ 4 ด้านในสมัยรัฐบาลที่มี พล.อ.เกรียงศักดิ์ ชมะนันทน์ เป็นนายกรัฐมนตรีซึ่งในขณะนั้น พล.อ.เปรม ติณสูลานนท์ ดำรงตำแหน่งรัฐมนตรีช่วยว่าการกระทรวงมหาดไทย และผู้ช่วยบัญชาการทหารบก (ต่อมาได้ดำรงตำแหน่งผู้บัญชาการทหารบกระหว่างวันที่ 1 ตุลาคม พ.ศ. 2521 (ค.ศ. 1978)-25 สิงหาคม พ.ศ. 2524 (ค.ศ. 1981) และรัฐมนตรีว่าการกระทรวงกลาโหม ระหว่างวันที่ 24 พฤษภาคม พ.ศ. 2522 (ค.ศ. 1979)-3 มีนาคม พ.ศ. 2523 (ค.ศ. 1980) ได้มีส่วนร่วมในการวางแนวทางในการแก้ปัญหาภายในประเทศด้วย ซึ่งปัญหาภายในประเทศ ได้แก่ ปัญหาเรื่องคอร์รัปชัน ปัญหาเรื่องการค้าลักลอบตัดไม้ทำลายป่า ปัญหาเรื่องยาเสพติด และปัญหาเรื่องผู้ก่อการร้าย ซึ่งเป็นการดำเนินการเพื่อยุติการปฏิวัติของคอมมิวนิสต์โดยปัญหาเรื่องผู้ก่อการร้ายเป็นปัญหาสำคัญที่สุดที่สมควรได้รับการแก้ไขเป็นอันดับแรกโดยการดำเนินการเชิงยุทธศาสตร์ในช่วงนั้น ได้ใช้หนทางหรือวิธีการปฏิบัติ คือ การเมืองนำการทหาร และใช้ ทรัพยากรหรือทรัพยากรหรือเครื่องมือ ได้แก่ การทูต และการทหาร ในการสนับสนุนการดำเนินการเชิงยุทธศาสตร์ โดยมีการดำเนินการ 4 ขั้นตอน ได้แก่ การปฏิบัติการจิตวิทยา การจัดทำโครงการสันติสุข การให้กลุ่มประชาชนช่วยกันต่อต้าน และการสนับสนุนส่งเสริมหมู่บ้านด้วยโครงการหม้ออาสาหมู่บ้าน และโครงการเสือป่าภูพานการดำเนินการด้วยหนทางหรือวิธีการปฏิบัติ ดังกล่าว พบว่าได้ใช้ กลอุบาย ได้แก่ การเข้าตีสนิทกับประชาชน การชักจูงให้เลิกสนับสนุนผู้ก่อการร้ายคอมมิวนิสต์ การให้ความรู้ เกี่ยวกับข้อดีข้อเสียโครงสร้างระบอบการปกครองรัฐทั้ง 2 ประเภท การแก้ไขปัญหาความเดือดร้อนของประชาชนชนในพื้นที่พื้นที่วิกฤต การให้ความรู้ด้านการปกกันตัวเอง การสนับสนุนด้านการแพทย์ และการแก้ไขปัญหาผู้ว่างงานของผู้ที่จบการศึกษาใหม่ การกระทำทั้งหมดดังกล่าวเป็นการใช้กลอุบาย (Trick) เพื่อให้ผู้ที่ยังไม่ได้เข้าร่วมดำเนินการกับพรรคคอมมิวนิสต์ในประเทศไทยไม่ให้หลงเชื่อและเข้าไปสนับสนุน

การดำเนินการใด ๆ กับพรรคคอมมิวนิสต์แห่งประเทศไทย และเพื่อให้ผู้ที่เข้าร่วมดำเนินการแบบ ผิดเผด็จการกับพรรคคอมมิวนิสต์ในประเทศไทยให้เลิกการสนับสนุนทั้งทางตรงและทางอ้อมกับพรรค คอมมิวนิสต์แห่งประเทศไทย และออกจากปากลับสู่หมู่บ้าน การดำเนินการตามหนทางหรือวิธีการ ปฏิบัติ (Ways) ดังกล่าว ยังเป็นการยับยั้งไม่ให้จำนวนสมาชิกและผู้สนับสนุนพรรคคอมมิวนิสต์ใน ประเทศไทยมีเพิ่มขึ้น รวมถึงเป็นการลดจำนวนสมาชิกและผู้สนับสนุนพรรคคอมมิวนิสต์แห่ง ประเทศไทยลงอีกด้วย

การดำเนินการตามคำสั่ง 66/23 เป็น หนทางหรือวิธีการปฏิบัติ ของยุทธศาสตร์การยุติ การปฏิวัติของคอมมิวนิสต์เป็นยุทธศาสตร์ชาติที่ดำเนินการอยู่ในช่วงของรัฐบาลที่มี พล.อ.เปรมติณสูลานนท์ เป็นนายกรัฐมนตรี และเป็นการสานต่อนโยบายแก้ปัญหาเรื่องผู้ก่อการร้าย ที่ดำเนินการค้างไว้ในสมัยรัฐบาลที่มี พล.อ.เกรียงศักดิ์ ชมะนันทน์ เป็นนายกรัฐมนตรีโดยรัฐบาลที่ มี พล.อ.เปรม ติณสูลานนท์ เป็นนายกรัฐมนตรีได้ดำเนินการเชิงยุทธศาสตร์ชาติที่อยู่ในรูปแบบของ คำสั่งสำนักนายกรัฐมนตรีฉบับที่ 66 ประจำปี พ.ศ. 2523 (1980) หรือที่เรียกว่า “คำสั่ง 66/23” โดยมี คำสั่งเมื่อวันที่ 23 เมษายน พ.ศ. 2523 (ค.ศ. 1980) การดำเนินการตามคำสั่ง 66/23 มีเนื้อหาที่มุ่งเน้น ที่จะยุติการปฏิวัติของคอมมิวนิสต์ที่เกิดขึ้นในไทยอย่างเด็ดขาด โดยเน้นการดำเนินการอย่างสันติ วิธีมากกว่าที่จะใช้กำลังทางทหารและเจ้าหน้าที่รัฐในการสู้รบกับฝ่ายคอมมิวนิสต์ โดยมี การใช้ ทรัพยากรหรือเครื่องมือ ได้แก่ การทูต และ การทหาร ประสานกับ การข้อมูลข่าวสาร โดยการ ดำเนินการเชิงยุทธศาสตร์ในช่วงนั้น ได้ใช้หนทางหรือวิธีการปฏิบัติ คือการดำเนินการด้านการข่าว และการทำลายพรรคคอมมิวนิสต์แห่งประเทศไทยการดำเนินการด้านการข่าวทำให้รัฐบาลทราบถึง หนทางในการปฏิวัติของพรรคคอมมิวนิสต์แห่งประเทศไทย และเป้าหมายของทางพรรค คอมมิวนิสต์แห่งประเทศไทยที่ใช้โฆษณาชวนเชื่อให้กับประชาชนในชาติส่วนการทำลายพรรค คอมมิวนิสต์แห่งประเทศไทยมีขั้นตอนการดำเนินการยุทธศาสตร์ 4 ขั้นตอน ได้แก่ ปรับเขตป่าเขา ให้เป็นฐานที่มั่นของการดำเนินการยุทธศาสตร์ การขยายการดำเนินงานในเขตเมือง การทำลายกอง กำลังติดอาวุธของพรรคคอมมิวนิสต์แห่งประเทศไทย และการทำลายขบวนการของพรรค คอมมิวนิสต์แห่งประเทศไทยการดำเนินการด้วย หนทางหรือวิธีการปฏิบัติ ดังกล่าว พบว่าได้ใช้ กลอุบาย ดังนี้

1. การใช้การข่าวกรองทำให้รัฐบาลทราบถึง หนทางในการปฏิวัติของพรรค คอมมิวนิสต์แห่งประเทศไทย จะดำเนินการต่อสู้ด้วยอาวุธและการต่อสู้รูปแบบอื่น ๆ ใน ยุทธศาสตร์ 2 เขต คือ เขตเมืองและเขตชนบท ยึดอำนาจรัฐด้วยความรุนแรงด้วยกองกำลังปฏิวัติ พื้นฐาน ได้แก่ กรรมกร ชาวนา และนายทุนน้อย และกองกำลังปฏิวัติร่วม ได้แก่ นายทุนระดับชาติ ผู้รักชาติและรักประชาธิปไตย โดยใช้วิธีการรุนแรงด้วยการใช้ชนบทล้อมเมือง ได้แก่ การปลุก

ระดมชวนา อาศัยชวนา ดำเนินสงครามประชาชน สร้างรากฐานที่มั่นในชนบท ให้ชนบทล้อมเมืองแล้วค่อยยึดเมือง ทำให้ทางรัฐบาลอ่อนรอยการดำเนินการของพรรคคอมมิวนิสต์แห่งประเทศไทย

2. การปรับเขตป่าเขาให้เป็นฐานที่มั่นของการดำเนินการยุทธศาสตร์ เพื่อสร้าง ความกังวลและหวาดระแวงให้กับพรรคคอมมิวนิสต์แห่งประเทศไทย ด้วยเกรงว่าทหารจะเข้าโจมตีจนได้ทุกเมื่อ เป็นการทำลายขวัญกำลังใจของกองกำลังติดอาวุธของพรรคคอมมิวนิสต์แห่งประเทศไทย โดยไม่มีการรบจริงเกิดขึ้น

3. การรุกทางทหาร แต่ไม่ถึงขั้นการรุกใหญ่ ทำให้กองกำลังติดอาวุธของพรรคคอมมิวนิสต์แห่งประเทศไทยพ่ายแพ้และผู้ที่ยอมมอบตัวหรือจับได้ถือเป็นเชลยศึก แต่เปลี่ยนวิธีเรียกไปเป็นคำว่า “ผู้ร่วมพัฒนาชาติไทย” แทนคำว่า “เชลยศึก” และให้เป็นผู้ปฏิบัติการกิจปฏิวัติประชาธิปไตยแทน ซึ่งเปลี่ยนวิธีการต่อสู้จากการใช้วิธีการทางกฎหมาย และวิธีการปราบปรามแบบในอดีต มาเป็นวิธีทางคุณธรรม และมาตรการทางการเมืองแทนซึ่งในอดีตขบวนการของพรรคคอมมิวนิสต์แห่งประเทศไทยใช้มาตรการทางการเมืองต่อสู้กับรัฐบาล แต่ที่ผ่านมามีในอดีตรัฐบาลแต่ละสมัยใช้วิธีการทางกฎหมาย และการปราบปรามในการสู้กับขบวนการของพรรคคอมมิวนิสต์แห่งประเทศไทย จึงเป็นเหตุทำให้รัฐบาลแต่ละสมัยที่ผ่านมาไม่สามารถทำลายขบวนการของพรรคคอมมิวนิสต์แห่งประเทศไทยได้ ดังนั้นกลยุทธ์นี้ จึงเป็นการทำสงครามอย่างรวดเร็วด้วยการรุกในการสร้างประชาธิปไตยแทนวิธีการทางกฎหมายและการปราบปราม

4. การทำลายแนวร่วมพรรคคอมมิวนิสต์แห่งประเทศไทย โดยให้คำสัญญาต่อแนวร่วมพรรคคอมมิวนิสต์แห่งประเทศไทย จะดำเนินการทางการเมืองให้เกิดเป็นรูปธรรมมากขึ้น โดยประกาศเป็นคำสั่งสำนักนายกรัฐมนตรีฉบับที่ 65 ประจำปี พ.ศ. 2525 (1982) เรื่องแผนรุกรทางการเมือง หรือที่เรียกว่า “คำสั่ง 65/25” เรื่องแผนรุกรทางการเมือง แต่การดำเนินการจริงอาจจะต้องใช้เวลาดำเนินการเป็นระยะเวลานาน แต่ก็สร้างความมั่นใจให้กับแนวร่วมพรรคคอมมิวนิสต์แห่งประเทศไทยว่าจะเกิดระบอบประชาธิปไตยที่แท้จริงขึ้นในอนาคต

การดำเนินการตามยุทธศาสตร์การยุติการปฏิวัติของคอมมิวนิสต์ทำให้ไทยรักษาความมั่นคงและผลประโยชน์แห่งชาติหลังการดำเนินการทางยุทธศาสตร์ ทำให้เกิดความมั่งคั่งแห่งชาติด้านการรักษาอธิปไตยของชาติไว้ได้ ด้วยการเพิ่มพูน “พลังอำนาจแห่งชาติด้านสังคม” ทำให้สถานการณ์การปฏิวัติของสังคมที่เกิดจากผู้ร่วมขบวนการของพรรคคอมมิวนิสต์แห่งประเทศไทยที่มีความพยายามจะเปลี่ยนแปลงระบอบการปกครองรัฐของประเทศไทยไปเป็นระบอบสังคมนิยมคอมมิวนิสต์ได้ถูกยุติลง ทำให้ผู้ร่วมขบวนการของพรรคคอมมิวนิสต์ทั้งที่เป็นพันธมิตร กองกำลังติดอาวุธ แนวร่วมต่าง ๆ ออกจากป่าค้ำสู่มิถิลาตามภูมิภาคต่าง ๆ และสามารถลดพลังอำนาจ

แนวร่วมชั้นสูงซึ่งเป็นแนวร่วมมุกกลับของพรรคคอมมิวนิสต์แห่งประเทศไทยลงได้จนกระทั่งหมดสิ้นพลังอำนาจที่จะส่งเสริมประโยชน์ให้กับพรรคคอมมิวนิสต์แห่งประเทศไทยได้อีก รวมถึงลดสถานะพรรคคอมมิวนิสต์แห่งประเทศไทยให้เหลือแค่เพียงพรรคในนามเท่านั้น

## อภิปรายผล

จากการทบทวนวรรณกรรม สรุปได้ว่า ยุทธศาสตร์ชาติ เป็น วิธีการที่จะนำพลังอำนาจแห่งชาติมาใช้ให้บรรลุวัตถุประสงค์ที่กำหนดไว้ แต่ท้ายที่สุดแล้วต้องรักษาหรือเพิ่มพูนผลประโยชน์แห่งชาติ (National interests) โดยต้องเชื่อมความสัมพันธ์โดยแฝงกลอุบาย สำหรับประยุกต์องค์ประกอบหลักได้แก่ วัตถุประสงค์ หนทางหรือวิธีปฏิบัติ และทรัพยากรหรือเครื่องมือหรือพลังอำนาจแห่งชาติ (National power) เช่น พลังอำนาจทางเศรษฐกิจ พลังอำนาจทางการเมือง (รวมถึงพลังอำนาจทางทูต) พลังอำนาจทางด้านสังคม-จิตวิทยา พลังอำนาจทางด้านวิทยาศาสตร์และเทคโนโลยีและความมั่นคงด้านพลังงานและสิ่งแวดล้อม หรือ สิ่งอื่น ๆ ที่มีอยู่ในช่วงเวลานั้น ๆ ของการดำเนินการยุทธศาสตร์ชาติ รวมถึงจะต้องมีการประเมินความเสี่ยง (Risk assessment) จากสถานะแวดล้อมภายในประเทศ (Domestic environment) และสถานะแวดล้อมภายนอก (External environment) ซึ่งการประเมินความเสี่ยงเป็นปัจจัยแห่งความสำเร็จของการดำเนินการยุทธศาสตร์ชาติให้บรรลุวัตถุประสงค์ และการประเมินความเสี่ยงจะต้องดำเนินการทั้งในขั้นตอนการกำหนดยุทธศาสตร์และขั้นตอนดำเนินการยุทธศาสตร์ด้วย สำหรับการประเมินความเสี่ยงในขั้นตอนดำเนินการยุทธศาสตร์ เรียกอีกอย่างว่า การบริหารความเสี่ยงก็ได้ ยุทธศาสตร์ชาติจะต้องผ่านการแปรเปลี่ยน (Transform) มาจากมหายุทธศาสตร์ชาติ (Grand strategy) ผ่านการกำหนดเป็นนโยบายแห่งชาติ (National policy) ที่แสดงออกของความต้องการขั้นสุดท้ายของรัฐหรือสภาพสิ้นสุดที่ต้องการ (Desired end state) และจะต้องมีคำแนะนำ (Guidance) ในการเพิ่มเติม ลดทอน ปรับปรุงและดำเนินการ เพื่อกำหนดวัตถุประสงค์ ของยุทธศาสตร์ในท้ายที่สุด ในการกำหนดยุทธศาสตร์นั้น อาจกำหนดมหายุทธศาสตร์ชาติเป็นยุทธศาสตร์ชาติได้ถ้าประเทศนั้นไม่มีการเปลี่ยนแปลงมหายุทธศาสตร์ชาติเป็นระยะเวลายาวนาน มหายุทธศาสตร์อาจถือได้ว่าเป็นสาระสำคัญที่ต้องการสื่อสารไปยังยุทธศาสตร์ชาติ มหายุทธศาสตร์เป็นยุทธศาสตร์ระดับชาติและหลาย ๆ ชาติขึ้นไปและอาจจะเป็นถึงระดับโลกเลยก็ได้ขึ้นอยู่กับผลประโยชน์แห่งชาติเป็นหลัก มหายุทธศาสตร์เป็นยุทธศาสตร์โดยอ้อม (Indirect strategy) ที่สนับสนุนการรักษาและเพิ่มพูนผลประโยชน์แห่งชาติในระยะยาวด้วยการพิจารณาความเป็นไปได้ของการใช้พลังอำนาจแห่งชาติทั้งหมด ให้เพียงพอต่อการบรรลุผลสำเร็จในวัตถุประสงค์หลักของมหายุทธศาสตร์ ด้วยการกำหนดกฎเกณฑ์ในการกระจายพลังอำนาจแห่งชาติให้ชัดเจนเพื่อหลีกเลี่ยงความเสียหายด้านสันติภาพในอนาคตการกำหนดมหา

ยุทธศาสตร์จะพิจารณาจากผลประโยชน์แห่งชาติ ผลประโยชน์แห่งชาติได้รับการพิจารณาจากความมุ่งมั่นประสงค์แห่งชาติ (National Purpose) ที่ถูกกำหนดมาจากความเชื่อ (Enduring beliefs) จริยธรรมและค่านิยม (Ethics and values) และความมุ่งมั่นประสงค์แห่งชาติเป็นตัวแทนของกฎหมาย ปรัชญา รากฐานของศีลธรรม ที่สืบทอดต่อ ๆ กันมาของระบบชนชาติ

สำหรับประเทศไทยนั้น เรื่องยุทธศาสตร์อาจถือได้ว่าเป็นวัฒนธรรมใหม่ และยังไม่ได้มีการศึกษากันในเชิงลึก ถึงแม้ว่าอาจจะมีการกล่าวถึงคำว่ายุทธศาสตร์ไว้ในตำรา และในบทความต่าง ๆ อยู่บ้างแต่ก็ไม่ได้ถูกกล่าวอธิบายไว้ได้อย่างชัดเจน รวมถึงในประเทศไทยยังไม่มีกรอบความรู้ทางด้านยุทธศาสตร์มาปฏิบัติอย่างเป็นรูปธรรมที่เป็นขั้นตอนที่ชัดเจน ซึ่งส่วนใหญ่มีความเข้าใจผิดนำขั้นตอนการกำหนดแผนงาน (Plan) มาเป็นขั้นตอนกำหนดเป็นยุทธศาสตร์ ซึ่งแท้ที่จริงแล้วแผนงานมีข้อแตกต่างจากยุทธศาสตร์เป็นอย่างมาก ข้อแตกต่างที่สำคัญก็คือยุทธศาสตร์จะต้องมีการประเมินความเสี่ยงอยู่ตลอดเวลาของการจัดทำยุทธศาสตร์โดยเริ่มตั้งแต่การกำหนดยุทธศาสตร์จนถึงการปฏิบัติการตามยุทธศาสตร์ และอีกประการก็คือยุทธศาสตร์ต้องเชื่อมความสัมพันธ์โดยแฝงกลอุบายสำหรับประยุกต์องค์ประกอบหลักได้แก่ วัตถุประสงค์ หนทางหรือวิธีปฏิบัติและทรัพยากรหรือเครื่องมือ เพื่อการบรรลุผลในวัตถุประสงค์ของยุทธศาสตร์ ซึ่งสิ่งเหล่านี้ไม่มีในการกำหนดแผนงาน

แต่แผนงาน คือ รายละเอียดสำหรับการดำเนินการตามยุทธศาสตร์ที่กำหนดไว้ ดังนั้นแล้ว แผนงานไม่ใช่ยุทธศาสตร์ และยุทธศาสตร์ก็ไม่ใช่แผนงานเช่นกัน ก่อนการกำหนดยุทธศาสตร์ชาติ ต้องพิจารณาวัตถุประสงค์ให้เห็นภาพความสำเร็จให้ชัดเจนก่อน (ความเป็นไปได้ในการทำให้วัตถุประสงค์บรรลุผล) เมื่อเห็นภาพความสำเร็จแล้วจึงสามารถกำหนดเป็นวัตถุประสงค์ ของยุทธศาสตร์ และกำหนดหนทางหรือวิธีปฏิบัติ รวมถึงกำหนดทรัพยากรหรือเครื่องมือที่จะใช้ให้เกิดประโยชน์สำหรับหนทางปฏิบัติต่าง ๆ พร้อมกับการวางกลอุบายต่าง ๆ ให้เชื่อมโยงกันระหว่าง วัตถุประสงค์ หนทางหรือวิธีปฏิบัติ ทรัพยากรหรือเครื่องมือ และสุดท้ายต้องประเมินความเสี่ยงที่อาจจะเกิดขึ้นจนกระทั่งให้เห็นว่าสามารถดำเนินการตามยุทธศาสตร์ได้จริง หลังจากนั้นจึงจะกำหนดเป็นยุทธศาสตร์และนำยุทธศาสตร์ไปใช้ได้ สำหรับประเทศไทยนั้นยังไม่มีวัฒนธรรมในการคิดเช่นนี้มาก่อนในการกำหนดยุทธศาสตร์ ถ้าสังคมไทยต้องการที่จะศึกษาเรียนรู้การกำหนดยุทธศาสตร์ในลักษณะนี้อย่างลึกซึ้งและนำไปใช้ได้อย่างสมบูรณ์แล้ว อาจจำเป็นต้องสร้างค่านิยมใหม่ในการคิดแบบให้เห็นภาพในการแก้ปัญหาให้ชัดเจนก่อน แทนการคิดแบบแก้ปัญหาเฉพาะหน้า ซึ่งการกำหนดยุทธศาสตร์ชาตินี้อาจถือได้ว่าเป็นวัฒนธรรมและองค์ความรู้ใหม่ที่ต้องใช้ความสนใจและใช้ระยะเวลาในการศึกษาอย่างมาก ที่จะสามารถจะนำองค์ความรู้ด้านยุทธศาสตร์ไปใช้ได้สมบูรณ์



การศึกษายุทธศาสตร์ชาติของประเทศไทยในยุคก่อนคลายความตึงเครียดในช่วงปี พ.ศ. 2521-พ.ศ. 2531 (ค.ศ. 1978-ค.ศ. 1988) ซึ่งยุคสมัยดังกล่าวยังไม่มีหรือนำองค์ความรู้ทางด้านยุทธศาสตร์มาใช้ การดำเนินการด้านการรักษาและการเพิ่มพูนประโยชน์แห่งชาติอาจเป็นการดำเนินการตามองค์ความรู้ที่มีอยู่ในยุคนั้นการดำเนินการต่าง ๆ ที่เกี่ยวข้องกับการรักษาและการเพิ่มพูนประโยชน์แห่งชาติที่สำคัญในยุคสมัยดังกล่าวนั้น ในการศึกษาครั้งนี้จะถือว่าเป็นยุทธศาสตร์ชาติของประเทศไทยซึ่งยุทธศาสตร์ชาติของประเทศไทยในยุคก่อนคลายความตึงเครียดในช่วงปี พ.ศ. 2521-พ.ศ. 2531 (ค.ศ. 1978-ค.ศ. 1988) ที่สำคัญ ได้แก่

### 1. ยุทธศาสตร์ชาติของประเทศไทยต่อจีน

- 1.1) ยุทธศาสตร์การสถาปนาความสัมพันธ์ทางการทูต
- 1.2) ยุทธศาสตร์ความร่วมมือทางการเมืองและหุ้นส่วนทางการทหาร
- 1.3) ยุทธศาสตร์การเสด็จเยือนจีนของราชวงศ์ไทย

### 2. ยุทธศาสตร์ชาติของประเทศไทยเกี่ยวกับการแก้ปัญหาภายในประเทศ

ดังนั้น แนวคิดยุทธศาสตร์ที่ได้สรุปมาดังกล่าวข้างต้นจะนำมาใช้อ้างอิงในการวิเคราะห์ยุทธศาสตร์ชาติของประเทศไทยในยุคก่อนคลายความตึงเครียดในช่วงปี พ.ศ. 2521-พ.ศ. 2531 (ค.ศ. 1978-ค.ศ. 1988) และนำทฤษฎีดุลแห่งอำนาจแบบสังคมนิยมใหม่ ของ Waltz มาใช้อ้างอิงในการศึกษาภูมิหลังของยุทธศาสตร์ บริบทโลก บริบทภูมิภาคอินโดจีน และบริบทประเทศไทย ทฤษฎีของ Waltz นั้นยังได้รับการยอมรับในระดับสากล ซึ่งประกอบไปด้วย อนาธิปไตย โครงสร้างระบบระหว่างประเทศ และการดุลแห่งอำนาจซึ่งได้เสนอวิธีการดุลแห่งอำนาจ ได้แก่ การเข้าเป็นพันธมิตรกับรัฐอื่นเพื่อถ่วงดุลไม่ให้รัฐใดรัฐหนึ่งขึ้นมาใช้อำนาจเหนือตนเอง และ/หรือ การเลือกเข้าข้างรัฐที่เข้มแข็งเพื่อรักษาความมั่นคงของรัฐ นอกจากนี้การวิจัยครั้งนี้ได้ใช้ทฤษฎีการกำหนดนโยบายสาธารณะของ Kingdon มาใช้อ้างอิงในการศึกษาบริบทประเทศไทยในส่วนของ การกำหนดนโยบายแห่งชาติของประเทศไทย

จากผลการวิจัยดังกล่าว ยืนยันได้ว่ามีความสอดคล้องกับแนวความคิดและทฤษฎีที่เกี่ยวข้องกับกรอบแนวความคิดในการวิจัย ดังนี้

ประเทศไทยได้เข้าข้างรัฐที่เข้มแข็งเพื่อรักษาความมั่นคงของรัฐโดยการเข้าร่วมกับสหรัฐอเมริกาในช่วงปี พ.ศ. 2503-2513 (ค.ศ. 1960-1970) ก็เพื่อการดุลแห่งอำนาจในภูมิภาคอินโดจีน เพราะ โครงสร้างระบบระหว่างประเทศเปลี่ยนเป็น โลกแบบ 2 ขั้ว ได้แก่ โลกฝ่ายลัทธิคอมมิวนิสต์ และ โลกฝ่ายลัทธิโลกเสรี ทำให้เกิดสภาวะอนาธิปไตยขึ้นในภูมิภาคอินโดจีนรวมถึงเอเชียตะวันออกเฉียงใต้โดยที่มีบรรดารัฐฝ่ายหนึ่งเข้าร่วมฝ่ายลัทธิคอมมิวนิสต์ และมีบรรดารัฐ

อื่น ๆ ที่กล่าวถึงอิทธิพลลัทธิคอมมิวนิสต์ และทฤษฎีโคมินโน จึงเข้าร่วมกับฝ่ายลัทธิโลกเสรี ส่วนในช่วงปี พ.ศ. 2513-2523 (ค.ศ. 1970-1980) เป็นช่วงที่เกิดความสับสนและมีความไม่แน่นอนของโครงสร้างระหว่างประเทศในระดับโลก และระดับภูมิภาคอินโดจีน ทำให้เกิดภาวะอนาธิปไตยขึ้น การถอยออกของสหรัฐอเมริกาต่อภูมิภาคอินโดจีนและเอเชียตะวันออกเฉียงใต้ และการแข่งขันกันขยายอิทธิพลในภูมิภาคอินโดจีนของสหภาพโซเวียตและจีน รวมถึงปัญหาการรบในชายแดนเวียดนาม-กัมพูชา ปัญหาการรบในชายแดนกัมพูชา-ไทย ทำให้เกิดความสับสนต่อการดำเนินการทางยุทธศาสตร์ของไทยเป็นอย่างมาก ไทยต้องสงวนท่าทีที่จะสนับสนุนรัฐใดรัฐหนึ่งแบบเปิดเผย การดำเนินการยุทธศาสตร์ของไทยดำเนินไปด้วยการอาศัยการพิจารณาสถานการณ์ที่เกิดขึ้นทั้งในระดับโลกและภูมิภาคอินโดจีน การใช้การดำเนินการยุทธศาสตร์เพื่อสร้างความสัมพันธ์กับจีน พร้อมสร้างความสัมพันธ์กับเวียดนาม เกิดขึ้นในสมัยรัฐบาลของพล.อ.เกรียงศักดิ์ ชมะนันทน์ ถือได้ว่าประสบความสำเร็จในช่วงแรก แต่สุดท้ายเมื่อกองทหารอาสาสมัครเวียดนามบุกกรุงพนมเปญ โคนล้มระบบล้างชาติของเขมรแดง ในปี พ.ศ. 2522 (ค.ศ. 1979) ทำให้ไทยจำเป็นต้องตัดสินใจเลือกเข้าข้างจีนเพื่อรักษาผลประโยชน์กับเวียดนามไว้ ดังนั้น การเข้าข้างรัฐที่เข้มแข็งเพื่อรักษาความมั่นคงของรัฐ โดยการเข้าร่วมกับรัฐมหาอำนาจของโลกในยุคก่อนคลายความตึงเครียดดังกล่าว มีความสอดคล้องกับแนวความคิดและทฤษฎีที่เกี่ยวข้องกับกรอบแนวความคิดในการวิจัยด้านทฤษฎีดุลแห่งอำนาจแบบสังคมนิยมใหม่ ของ Waltz (1979) ซึ่งโครงสร้างระบบระหว่างประเทศ มีผลต่อโครงสร้างในประเทศ รวมถึงทำให้รัฐที่อ่อนแอเกิดภาวะอนาธิปไตยขึ้น การแก้ปัญหาดังกล่าวจะต้องใช้ การดุลแห่งอำนาจ ได้แก่ การเข้าเป็นพันธมิตรกับรัฐอื่นเพื่อถ่วงดุลไม่ให้รัฐใดรัฐหนึ่งขึ้นมาใช้อำนาจเหนือตนเอง และ/หรือ การเลือกเข้าข้างรัฐที่เข้มแข็งเพื่อรักษาความมั่นคงของรัฐ ซึ่งในกรณีนี้ ประเทศไทยเลือกที่จะใช้วิธีเข้าข้างรัฐที่เข้มแข็งเพื่อรักษาความมั่นคงของรัฐเป็นสำคัญ

ส่วนการกำหนดวาระนโยบายมีความสอดคล้องกับแนวความคิดและทฤษฎีที่เกี่ยวข้องกับกรอบแนวความคิดในการวิจัยด้านทฤษฎีการกำหนดนโยบายสาธารณะของ Kingdon (2003) โดยประเทศไทยได้มีการพิจารณาถึง กลไกกระตุ้น (Triggering mechanism) ที่ส่งผ่านมาจากปัจจัยภายนอกประเทศและปัจจัยภายในประเทศที่เป็นปัจจัยกระตุ้นให้เกิดนโยบาย โดยที่กระแสการกำหนดวาระนโยบาย ที่เป็นกลไกกระตุ้นจนอาจนำไปสู่การเกิดนโยบายชาติและถ่ายทอดเป็นยุทธศาสตร์ชาติ ครบทั้ง 3 กระแส ได้แก่ กระแสปัญหา กระแสการเมือง และกระแสนโยบาย โดยทั้ง 3 กระแสเป็นอิสระต่อกันที่ต้องมารวมบรรจบกันอย่างพร้อมเพียง ตามที่ได้สรุปผลไว้ข้างต้น

ส่วนองค์ประกอบของยุทธศาสตร์และบริบทความมั่นคงของชาติที่เกิดขึ้นหลังจากการดำเนินการยุทธศาสตร์ สำหรับยุทธศาสตร์ชาติของประเทศไทยในยุคก่อนคลายความตึงเครียด มีสอดคล้องกับกรอบแนวความคิดในการวิจัยตามการสรุปผลการวิจัยดังกล่าวข้างต้น

อย่างไรก็ตาม การดำเนินการยุทธศาสตร์ในบางประเด็นก็ยังไม่มีความสอดคล้องกับแนวคิดและทฤษฎีเกี่ยวกับความมั่นคงแห่งชาติแนวคิดและทฤษฎีเกี่ยวกับยุทธศาสตร์มีดังนี้

1. การกำหนดความมุ่งประสงค์แห่งชาติ (National purpose) พบว่า ยังไม่มีการดำเนินการ ซึ่งการกำหนดความมุ่งประสงค์แห่งชาติเป็นการเริ่มต้นของขั้นตอนทั้งหมดในการกำหนดยุทธศาสตร์ ความมุ่งประสงค์แห่งชาติ ถูกกำหนดมาจากความเชื่อ (Enduring beliefs) จริยธรรมและค่านิยม (Ethics and values) ความมุ่งประสงค์แห่งชาติเป็นตัวแทนของกฎหมาย ปรัชญา รากฐานของศีลธรรม ที่สืบทอดต่อ ๆ กันมาของระบบชนชาติ จากความมุ่งประสงค์ของชาติตลอดจนความเข้าใจ ความต้องการภายในของชาติและความต้องการของโลก (Bartholomees, 2006)

2. การกำหนดผลประโยชน์แห่งชาติ พบว่า ยังไม่มีการดำเนินการ ซึ่งเป็นข้อตกลงทั่วไปในเรื่องผลประโยชน์แห่งชาติตามหลักวิชาการเชิงยุทธศาสตร์มีข้อกำหนดที่สามารถนำมาประยุกต์ใช้ในการกำหนดยุทธศาสตร์ได้ ได้แก่ ความมั่นคงทางกายภาพ (Physical security) การสนับสนุนค่านิยม (Promotion of values) และความมั่งคั่งทางเศรษฐกิจ (Economic prosperity) ซึ่งความมั่นคงทางกายภาพนี้เป็นการป้องกันการโจมตีอาณาเขตและประชาชนในชาติ เพื่อทำให้มั่นใจว่าจะเกิดความอยู่รอดในค่านิยมพื้นฐาน และความครบถ้วนของสถาบันอันเป็นสาธารณะ การกำหนดยุทธศาสตร์ที่กล่าวถึงนี้ จะเน้นเกี่ยวกับผลประโยชน์แห่งชาติทั้ง 3 ด้าน ได้แก่ ความมั่นคงทางกายภาพ การสนับสนุนค่านิยม และความมั่งคั่งทางเศรษฐกิจ ผลประโยชน์เหล่านี้ได้ถูกแปรเปลี่ยนไปเป็นมหายุทธศาสตร์หรือวิสัยทัศน์เชิงยุทธศาสตร์ (Grand strategy/Strategic vision) ที่สำคัญต่อไป (Bartholomees, 2006)

3. การกำหนดมหายุทธศาสตร์หรือวิสัยทัศน์เชิงยุทธศาสตร์ พบว่า ยังไม่มีการดำเนินการเนื่องจากยังไม่มีการกำหนดผลประโยชน์แห่งชาติจึงไม่พบว่ามีกำหนดมหายุทธศาสตร์หรือวิสัยทัศน์เชิงยุทธศาสตร์เกิดขึ้นซึ่งการกำหนดมหายุทธศาสตร์หรือวิสัยทัศน์เชิงยุทธศาสตร์เป็นการพิจารณาที่เกี่ยวข้องกับพลังอำนาจแห่งชาติ ที่ในระดับกว้าง การกำหนดสถานะของสถานะแวดล้อมระดับโลก และสถานะแวดล้อมภายในประเทศ รวมถึงการกำหนดขอบเขตของวิสัยทัศน์เชิงยุทธศาสตร์ของบทบาทชาติที่มีต่อโลก เป็นกุญแจสำคัญของการพิจารณาความเป็นไปได้ของการใช้พลังอำนาจแห่งชาติให้เพียงพอต่อการบรรลุผลสำเร็จในวัตถุประสงค์หลักของมหายุทธศาสตร์ (Bartholomees, 2006) และมหายุทธศาสตร์เป็นยุทธศาสตร์โดยอ้อมที่ประสานงานและ

จัดสรรทรัพยากรทั้งหมดของชาติมาใช้เพื่อบรรลุผลวัตถุประสงค์ของสงครามทางการเมือง (Tan, 1998)

ดังนั้น มหายุทธศาสตร์เปรียบเสมือนการใช้พลังอำนาจแห่งชาติทั้งหมด ที่มีอยู่ทั้งในยามสงครามและยามสงบ เพื่อสนับสนุนวิสัยทัศน์เชิงยุทธศาสตร์ของชาติที่มีบทบาทต่อสมาคมโลก รวมถึงจะต้องได้รับการบรรลุผลสำเร็จที่ดีที่สุดในวัตถุประสงค์แห่งชาติ ทั้งนี้จะต้องเกิดการคำนวณและมีการเชื่อมโยงของวัตถุประสงค์หนทางหรือวิธีการปฏิบัติ และทรัพยากรหรือเครื่องมือ ซึ่งทรัพยากรในความหมายนี้ก็คือ พลังอำนาจแห่งชาตินั้นเองและมหายุทธศาสตร์ควรที่จะคำนวณและพัฒนาทรัพยากรทางเศรษฐกิจ และพลังประชาชนของชาติ เพื่อสนับสนุนราชการทหาร และต้องพัฒนาทรัพยากรทางด้านศีลธรรม เพื่อส่งเสริมจิตวิญญาณของประชาชน ที่มักจะเป็นส่วนสำคัญของการประมวลผล รูปแบบที่เป็นรูปธรรมมากขึ้นของการใช้พลังอำนาจ มหายุทธศาสตร์ควรกำหนดกฎเกณฑ์ในการกระจายอำนาจระหว่างหน่วยงานภาครัฐด้วยกัน และกระจายอำนาจระหว่างหน่วยงานภาครัฐกับภาคเอกชน ยิ่งไปกว่านั้นพลังอำนาจในการรบ ไม่ใช่เครื่องมือแค่เครื่องมือเดียวของมหายุทธศาสตร์ แท้ที่จริงแล้วควรพิจารณาพลังอำนาจการกีดกันทางการเงิน พลังอำนาจการกีดกันทางการทูต พลังอำนาจการกีดกันเชิงพาณิชย์หรือเชิงเศรษฐกิจ และพลังอำนาจการกีดกันทางศีลธรรม เพื่อสลายอำนาจของฝ่ายตรงข้าม มหายุทธศาสตร์ไม่ควรที่จะรวบรวมเครื่องมือต่าง ๆ ไปใช้ แต่ควรกำหนดกฎเกณฑ์ต่าง ๆ มาใช้เพื่อหลีกเลี่ยงความเสียหายด้านสันติภาพในอนาคต อันได้แก่ ความมั่นคงและมั่งคั่ง (Kennedy, 1991) อย่างไรก็ตามมหายุทธศาสตร์อาจถือได้ว่าเป็น “แก่น” (Theme) หรือสาระสำคัญที่ต้องการสื่อสาร ไปยังยุทธศาสตร์ชาติ มหายุทธศาสตร์เป็นยุทธศาสตร์ระดับชาติและหลาย ๆ ชาติขึ้นไปและอาจจะเป็นถึงระดับโลกก็ได้ขึ้นอยู่กับผลประโยชน์แห่งชาติเป็นหลัก มหายุทธศาสตร์เป็นยุทธศาสตร์ที่สนับสนุนการรักษาและเพิ่มพูนผลประโยชน์แห่งชาติในระยะยาวซึ่งอาจจะถึง 100 ปี หรือ 1,000 ปีก็ได้ขึ้นอยู่กับการเกิดสถานการณ์ในช่วงเวลานั้น ๆ มหายุทธศาสตร์อาจจะถูกพิจารณาให้เปลี่ยนแปลงจากเดิมหรือเพิ่มจำนวนมหายุทธศาสตร์ขึ้นมาใหม่ก็ได้ขึ้นอยู่กับสภาวะแวดล้อมโลกและสภาวะแวดล้อมภายในประเทศในช่วงเวลานั้น ๆ กระบวนการกำหนดมหายุทธศาสตร์ จะเริ่มหลังจากที่ได้ความมุ่งประสงค์แห่งชาติและแปลงความมุ่งประสงค์แห่งชาติเป็นผลประโยชน์แห่งชาติแล้ว โดยผ่านกระบวนการคิด ซึ่งพิจารณาจากสถานการณ์ของปัญหาที่เกิดขึ้นภายในชาติและระดับนานาชาติ และต้องผ่านกระบวนการพิจารณาที่เกี่ยวข้องกับพลังอำนาจแห่งชาติ ที่ในระดับกว้าง รวมถึงการพิจารณากำหนดสถานะของสภาวะแวดล้อมระดับโลก กำหนดสถานะของสภาวะแวดล้อมภายในประเทศ และการกำหนดขอบเขตของมหายุทธศาสตร์ของชาติที่มีต่อโลก แต่ยังคงที่จะไม่ยกเลิกยุทธศาสตร์ชาติของเดิมที่ใช้อยู่แต่ต้องดำเนินการมหายุทธศาสตร์ชาติที่กำหนดขึ้นมาใหม่

ควบคู่กับการดำเนินการยุทธศาสตร์ชาติของเดิม นอกจากนี้แล้วมีประเทศบางประเทศที่ไม่มีการเปลี่ยนแปลงมหายุทธศาสตร์หรือแก่น (Theme) เลยเป็นระยะเวลายาวนานอาจจะกำหนดมหายุทธศาสตร์เป็นยุทธศาสตร์ชาติก็ได้

4. การกำหนดนโยบายแห่งชาติ (National Policy) พบว่า ยังไม่มีการดำเนินการที่ชัดเจน และสอดคล้องกับผลประโยชน์แห่งชาติซึ่งนโยบายแห่งชาติในรูปแบบของคำแนะนำกว้าง ๆ ที่เกี่ยวกับบทบาทโดยรวมในการแสวงหาและติดตามผลประโยชน์แห่งชาติ หรือวัตถุประสงค์แห่งชาติ นโยบายนี้ คือ จุดเริ่มสำหรับการกำหนดยุทธศาสตร์ที่ระดับชาติ นโยบายแห่งชาติ คือ การดำเนินนโยบายในรูปแบบการดำเนินการที่ซ้ำ ๆ และสะสมตั้งแต่การกำหนดความมั่นคงแห่งชาติอย่างเป็นทางการและประกาศเป็นถ้อยแถลง โดยผู้นำประเทศและคณะรัฐมนตรีด้วยการนำเสนอแบบซ้ำ ๆ ที่เห็นปรากฏอยู่ในการแสดงผ่านสื่อโทรทัศน์ในปัจจุบันโดยมีความถี่ที่ไม่แน่นอน ความมุ่งประสงค์ทางการเมือง คือ สิ่งที่ถูกระบุไว้ในนโยบาย จากภาพที่ 2-6 นโยบาย คือ การแสดงออกของความต้องการขั้นสุดท้ายของรัฐหรือสภาพสิ้นสุดที่ต้องการ ที่ถูกแสวงหาโดยรัฐบาล (Yargar, 2006) นโยบายจะครอบงำยุทธศาสตร์ด้วยการรวมกันของความต้องการขั้นสุดท้ายของรัฐหรือสภาพสิ้นสุดที่ต้องการ และคำแนะนำ ซึ่งคำแนะนำจะได้มาจากผู้นำประเทศหรือผู้ที่มีอำนาจตัดสินใจในระดับยุทธศาสตร์นั้น ๆ การวิเคราะห์ความต้องการขั้นสุดท้ายหรือสภาพสิ้นสุด รวมถึงคำแนะนำ เป็นการดำเนินการเพื่อแปรเปลี่ยนไปเป็นวัตถุประสงค์เชิงยุทธศาสตร์ วัตถุประสงค์จะต้องตอบสนองความมุ่งหวัง การเน้น และการให้เหตุผลสำหรับการดำเนินงานที่เป็นรูปธรรมในยุทธศาสตร์ นโยบายจะต้องถูกดัดแปลงตามสภาพที่แท้จริงของสภาพแวดล้อมเชิงยุทธศาสตร์ และถูกดัดแปลงตามข้อจำกัดของพลังอำนาจ ดังนั้น นโยบายทำให้มั่นใจได้ว่ายุทธศาสตร์จะแสวงหาความเหมาะสมในจุดมุ่งหมาย ขณะเดียวกันยุทธศาสตร์ก็เป็นการบ่งบอก การดำเนินงานของนโยบายด้วยการใช้ศิลปะของความเป็นไปได้ (Yargar, 2006)

5. การกำหนดยุทธศาสตร์ในยุคนั้นยังไม่มีตรวจสอบยุทธศาสตร์โดยใช้ความเป็นไปได้ (Feasibility) ความยอมรับได้ (Acceptability) และความเหมาะสม (Suitability) ในการพิจารณาเลือกยุทธศาสตร์และยังไม่มีประเมินความเสี่ยง รวมถึงยังไม่มีการเฝ้าติดตามความสำเร็จหรือความล้มเหลว (Monitor for success or failure) ของการดำเนินการยุทธศาสตร์

ผลการอภิปรายผลระหว่างผลการศึกษากับงานวิจัยที่เกี่ยวข้องสามารถสรุปได้ ดังนี้ เมื่อพิจารณาในด้านการดูแลแห่งอำนาจของประเทศในภูมิภาคอินโดจีนหรือเอเชียตะวันออกเฉียงใต้ พบว่า การดำเนินยุทธศาสตร์ชาติของประเทศไทยในยุคก่อนคลายความตึงเครียดมีการดำเนินการยุทธศาสตร์ที่คล้ายและใกล้เคียงกับการดำเนินยุทธศาสตร์ชาติของฟิลิปปินส์มากที่สุด โดยที่ยุทธศาสตร์ชาติของฟิลิปปินส์ใช้การสร้างความสัมพันธ์ทางการทูตกับจีนเช่นเดียวกับยุทธศาสตร์

ชาติของรัฐไทย และยังใช้การสร้างความสัมพันธ์กับสหภาพโซเวียตไปพร้อมกันเช่นเดียวกับ ยุทธศาสตร์ชาติของรัฐไทยอีกด้วยแต่สิ่งที่ฟิลิปปินส์ดำเนินการที่แตกต่างจากไทยก็คือการสร้างความสัมพันธ์กับสหรัฐอเมริกาโดยยินยอมให้สหรัฐอเมริกาใช้พื้นที่ในการตั้งฐานทัพอีกด้วย (Villacorta, 1989) ส่วนประเทศอื่น ๆ ได้แก่ อินโดนีเซีย มาเลเซีย และสิงคโปร์ มีการดำเนินการที่แตกต่างกับยุทธศาสตร์ชาติของรัฐไทยคือ อินโดนีเซียเน้นการใช้การสร้างความสัมพันธ์กับสหภาพโซเวียตโดยมุ่งผลประโยชน์ทางด้านเศรษฐกิจเป็นหลัก และหวังประโยชน์ให้สหภาพโซเวียตมาดูแลแห่งอำนาจกับจีนในภูมิภาคนี้ รวมถึงต้องการให้สหภาพโซเวียตผ่อนปรนหนี้สินที่อินโดนีเซียค้างชำระอยู่ ส่วนทางด้านมาเลเซียหลังจากที่สหรัฐอเมริกาและอังกฤษมีท่าทีที่จะถอนกำลังออกจากภูมิภาคอินโดจีน มาเลเซียได้ดำเนินการยุทธศาสตร์ผูกมิตรกับสหภาพโซเวียตอย่างต่อเนื่องเพราะมีความหวาดระแวงเงินมากกว่าสหภาพโซเวียต เนื่องจากสหภาพโซเวียตมีดินแดนอยู่ไกลกว่าเงินมากกว่า (นรนิติ เศรษฐบุตร, 2526) สำหรับสิงคโปร์ใช้ยุทธศาสตร์การวางตัวเป็นกลางซึ่งช่วงแรกสิงคโปร์มีการเข้าร่วมในข้อตกลงด้านการป้องกันเขตมหาอำนาจ (Five power defence agreement) กับอังกฤษ ออสเตรเลีย นิวซีแลนด์ และมาเลเซีย และต่อมาสิงคโปร์เสนอให้จัดตั้งกองกำลังเฉพาะกิจระหว่างสหรัฐอเมริกา ญี่ปุ่น ออสเตรเลีย และยุโรปตะวันตกเพื่อส่งเสริมสันติภาพในภูมิภาคนี้ขึ้น ร่วมกับการใช้ยุทธศาสตร์สร้างความสัมพันธ์ทางการค้ากับสหภาพโซเวียต ด้วยการจัดตั้งบริษัทร่วมทุนชื่อสิงคโปร์โซเวียตมาริทาม (Singapore Soviet Maritime: MARISSCO) สิงคโปร์ และยังยินยอมให้สหภาพโซเวียตตั้งฐานทัพเรือขึ้นในสิงคโปร์ และต่อมาสิงคโปร์ใช้กลุ่มสมาชิกอาเซียนเพื่อการดูแลแห่งอำนาจกับเวียดนามอีกด้วย (Singh, 1989)

เมื่อพิจารณาในด้านการยุติภัยจากลัทธิคอมมิวนิสต์ในประเทศ พบว่า การดำเนินยุทธศาสตร์ชาติของรัฐไทยในยุคผ่อนคลายความตึงเครียดมีการดำเนินการยุทธศาสตร์ที่คล้ายและใกล้เคียงกับดำเนินยุทธศาสตร์ชาติของมาเลเซียโดยการก่อความไม่สงบของลัทธิคอมมิวนิสต์ในมาเลเซียยุติลงโดยการดำเนินการที่นำโดยรัฐบาลและประชาชนโดยมุ่งประสงค์ของการดำเนินการยุติสงครามต่อต้านการก่อการร้ายคอมมิวนิสต์ด้วยวิธีการที่มุ่งเอาชนะ โดยโน้มน้ำหนักแนวร่วมต่าง ๆ ของพรรคคอมมิวนิสต์มาเข้าร่วมกับการปราบปรามด้วยกองกำลังทหารและเจ้าหน้าที่ภาครัฐต่อกองกำลังติดอาวุธของพรรคคอมมิวนิสต์มาลาโดยตรง (Nazar, 2004) แต่การดำเนินยุทธศาสตร์ชาติของรัฐไทยจะแตกต่างจากอินโดนีเซีย โดยรัฐบาลอินโดนีเซียใช้ความรุนแรงในการยุติภัยจากลัทธิคอมมิวนิสต์มีชาวอินโดนีเซีย 3 แสน ถึง 1 ล้านคนถูกฆ่าในการสังหารครั้งใหญ่ และใช้ยุทธศาสตร์เด็ดหัวผู้นำพรรคคอมมิวนิสต์แห่งอินโดนีเซีย รวมถึงการคว่ำบาตรพรรคคอมมิวนิสต์แห่งอินโดนีเซียและสหภาพการค้าที่สนับสนุนพรรคคอมมิวนิสต์แห่งอินโดนีเซีย

โดยตรง ซึ่งผู้นำพรรคในรุ่นต่อมายังคงดำเนินกิจกรรมทางการเมืองอยู่แต่ไม่มีอิทธิพลใด ๆ และถูกโคตต์ี๋จากการเมืองภายในอินโดนีเซียอย่างสิ้นเชิง (Pauker, 1969)

สำหรับในเรื่องของการที่พรรคคอมมิวนิสต์แห่งประเทศไทยมีการลดการสนับสนุนแก่พรรคคอมมิวนิสต์แห่งประเทศไทยมีความไม่สอดคล้องกับผลการศึกษาของ ทิพย์พพร เทศเรียน (2530) ซึ่งได้ศึกษาเรื่อง พรรคคอมมิวนิสต์แห่งประเทศไทยและพรรคคอมมิวนิสต์จีน โดยศึกษาความสัมพันธ์ทางอุดมการณ์ในช่วงปี พ.ศ. 2512-2525 (ค.ศ. 1969-1982) ที่พบว่า การลดการสนับสนุนแก่พรรคคอมมิวนิสต์แห่งประเทศไทยเกิดจากสถานการณ์ที่จีนมีการดำเนินการลดความสัมพันธ์ในระดับพรรคกับพรรคคอมมิวนิสต์ในภูมิภาคเอเชียตะวันออกเฉียงใต้ทั้งหมด เนื่องจากจีนได้ประกาศยกเลิกการพัฒนาประเทศให้เป็นสังคมนิยมที่เคร่งครัดและได้ตรวจสอบวิพากษ์ลัทธิเหมาใหม่ ส่วนการดำเนินการด้านต่างประเทศทางจีนได้ให้ความสำคัญกับความสัมพันธ์ในระดับรัฐบาลมากขึ้น ประกอบกับพรรคคอมมิวนิสต์แห่งประเทศไทยประกาศว่าสหภาพโซเวียตเป็นศัตรูสำหรับการปฏิวัติสังคมนิยม และประกาศหาแนวร่วมและพันธมิตรเพื่อต่อต้านโซเวียตและเวียดนามส่วนการศึกษาครั้งนี้กลับพบว่า การที่พรรคคอมมิวนิสต์แห่งประเทศไทยมีการลดการสนับสนุนแก่พรรคคอมมิวนิสต์แห่งประเทศไทย สาเหตุมาจากยุทธศาสตร์การสถาปนาความสัมพันธ์ทางการทูตโดยใช้หนทางหรือวิธีการปฏิบัติด้วยการสถาปนาความสัมพันธ์ทางการทูตอย่างเป็นทางการโดยใช้เครื่องมือทางการทูต

นอกจากนี้ผลการศึกษาในเรื่องดังกล่าวไม่สอดคล้องกับผลการศึกษาของ วิจารณ์ธรราริธิภาพ (2531) ที่ได้ศึกษาเรื่อง ยุทธศาสตร์การดำเนินนโยบายต่างประเทศของจีนต่อพรรคคอมมิวนิสต์แห่งประเทศไทยเกี่ยวกับผลกระทบต่อความมั่นคงของไทยในทศวรรษ 1970 ซึ่งพบว่า การที่พรรคคอมมิวนิสต์แห่งประเทศไทยมีการลดการสนับสนุนแก่พรรคคอมมิวนิสต์แห่งประเทศไทยเนื่องมาจากการปรับเปลี่ยนในยุทธศาสตร์การเมืองของจีนได้นำไปสู่การเน้นความสัมพันธ์ระดับรัฐมากกว่าระดับพรรค ความสำคัญในการสนับสนุนพรรคคอมมิวนิสต์แห่งประเทศไทย ไม่ใช่เป็นผลประโยชน์อันดับแรกสำหรับจีน หากปัญหาเฉพาะหน้าและเร่งด่วน คือการร่วมมือกับรัฐบาลในภูมิภาคเอเชียตะวันออกเฉียงใต้ โดยเฉพาะกับไทยในการต่อต้านเวียดนามและการคัดค้านการขยายอิทธิพลของสหภาพโซเวียตในภูมิภาคอินโดจีน รวมถึงผลการศึกษาในเรื่องดังกล่าวไม่สอดคล้องกับผลการศึกษาของวสิน เรื่องประทีปแสง (2534) ที่ได้ศึกษาเรื่องนโยบายต่างประเทศของสาธารณรัฐประชาชนจีนต่อประเทศไทย ระหว่างปี พ.ศ. 2521-2531 ซึ่งพบว่า การที่พรรคคอมมิวนิสต์แห่งประเทศไทยมีการลดการสนับสนุนแก่พรรคคอมมิวนิสต์แห่งประเทศไทยเนื่องมาจากสถานการณ์ทางการเมืองภายในของสาธารณรัฐประชาชนจีน เริ่มมีเสถียรภาพมั่นคงภายใต้การนำของผู้นำกลุ่มปฏิรูปซึ่งเน้นการพัฒนาประเทศให้ทันสมัยแทนการ

เน้นลัทธิอุดมการณ์หรือการปฏิวัติ และการขยายอิทธิพลของเวียดนาม และเน้นพิจารณาการขยายอิทธิพลของเวียดนามในภูมิภาคเอเชียตะวันออกเฉียงใต้ ซึ่งเวียดนามได้รุกรานและยึดครองกัมพูชา และเข้าไปก้าวก้าวด้านการปกครองและสร้างอิทธิพลในประเทศลาว จึงทำให้นโยบายต่างประเทศของสาธารณรัฐประชาชนจีนที่มีต่อประเทศไทยในช่วงเวลาดังกล่าว เน้นให้ความสำคัญกับการดำเนินยุทธวิธีแนวร่วมระดับบน หรือให้ความสำคัญกับความสัมพันธ์ของรัฐบาลมากขึ้น ส่งผลให้ผู้นำสาธารณรัฐประชาชนจีนลดระดับความสัมพันธ์ระหว่างพรรคคอมมิวนิสต์แห่งประเทศไทยที่มีต่อพรรคคอมมิวนิสต์แห่งประเทศไทยลง

อย่างไรก็ตามผลการศึกษาของ สุดาพร หาร์ไพโรบลย์ (2529) มีผลที่สอดคล้องกับผลการศึกษาในเรื่องดังกล่าว ซึ่งพบว่า การที่พรรคคอมมิวนิสต์แห่งประเทศไทยมีการลดการสนับสนุนแก่พรรคคอมมิวนิสต์แห่งประเทศไทยเนื่องมาจากมีอิทธิพลในการฟื้นฟูและดำเนินความสัมพันธ์และกระชับความสัมพันธ์ทางการทูตระหว่างไทยกับจีนในด้านผลประโยชน์แห่งชาติ ในการยับยั้งการคุกคามของประเทศเวียดนามเป็นปัจจัยที่เชื่อมโยงผลประโยชน์ของไทยและจีน ส่งผลกระทบต่อความสัมพันธ์ในระดับพรรคต่อพรรคระหว่างพรรคคอมมิวนิสต์แห่งประเทศไทยและพรรคคอมมิวนิสต์แห่งประเทศไทย

นอกจากนี้เมื่อพิจารณาถึงผลการศึกษาในครั้งนี้ในด้านการใช้ยุทธศาสตร์ความร่วมมือทางการเมืองและหุ้นส่วนทางการทหาร พบว่า ผลการศึกษานี้มีความสอดคล้องกับผลการศึกษาของไชยสิทธิ์ ต้นตยกุล (2554) ที่ศึกษาเรื่องความร่วมมือด้านความมั่นคงระหว่างไทยกับสาธารณรัฐประชาชนจีนโดยศึกษาเฉพาะกรณีความร่วมมือทางการเมืองการทหาร ซึ่งอธิบายว่า ไทยควรดำเนินความสัมพันธ์ต่อจีนบนพื้นฐานของความร่วมมือกันด้านความมั่นคงอย่างมีสมดุลกับประเทศต่าง ๆ โดยไม่ก่อให้เกิดความหวาดระแวงต่อการดำเนินนโยบายความมั่นคงแบบร่วมมือกันในลักษณะการเป็นหุ้นส่วนทางยุทธศาสตร์

### ข้อเสนอแนะ

จากผลการวิจัยที่ได้ค้นพบและการอภิปรายผลการวิจัย อันนำไปสู่การต่อยอดเป็นองค์ความรู้ใหม่ที่จะนำไปสู่การปรับปรุงรูปแบบการกำหนดยุทธศาสตร์ชาติของประเทศไทยให้สอดคล้องกับหลักวิชาการเชิงยุทธศาสตร์สำหรับประเทศไทย เรื่องยุทธศาสตร์อาจถือได้ว่าเป็นวัฒนธรรมใหม่ และยังไม่ได้มีการศึกษากันในเชิงลึก ถึงแม้ว่าอาจจะมีการกล่าวถึงคำว่ายุทธศาสตร์ไว้ในตำราและในบทความต่าง ๆ อยู่บ้างแต่ก็ไม่ได้ถูกกล่าวอธิบายไว้ได้อย่างชัดเจน รวมถึงในประเทศไทยยังไม่มีการนำองค์ความรู้ทางด้านยุทธศาสตร์มาปฏิบัติอย่างเป็นทางการที่เป็นขั้นตอนที่ชัดเจน ซึ่งส่วนใหญ่มีความเข้าใจผิดนำขั้นตอนการกำหนดแผนงาน มาเป็นขั้นตอนกำหนดเป็นยุทธศาสตร์



ซึ่งแท้ที่จริงแล้วแผนงานมีข้อแตกต่างจากยุทธศาสตร์เป็นอย่างมาก ข้อแตกต่างที่สำคัญก็คือยุทธศาสตร์จะต้องมีการประเมินความเสี่ยงอยู่ตลอดเวลาของการจัดทำยุทธศาสตร์โดยเริ่มตั้งแต่การกำหนดยุทธศาสตร์จนถึงการปฏิบัติการตามยุทธศาสตร์ และอีกประการก็คือยุทธศาสตร์ต้องเชื่อมความสัมพันธ์โดยแฝงกลอุบายสำหรับประยุกต์องค์ประกอบหลักได้แก่ วัตถุประสงค์ หนทางหรือวิธีการปฏิบัติ และทรัพยากรหรือเครื่องมือ เพื่อการบรรลุผลในวัตถุประสงค์ของยุทธศาสตร์ ซึ่งสิ่งเหล่านี้ไม่มีในการกำหนดแผนงาน แต่แผนงาน คือ รายละเอียดสำหรับการดำเนินการตามยุทธศาสตร์ที่กำหนดไว้ ดังนั้นแล้ว แผนงานไม่ใช่ยุทธศาสตร์และยุทธศาสตร์ก็ไม่ใช่แผนงานเช่นกัน ข้อเสนอแนะในการศึกษาครั้งนี้จะมุ่งไปที่ประเด็นสำคัญของการศึกษาได้แก่การจัดทำยุทธศาสตร์ชาติที่เหมาะสม โดยมีข้อเสนอแนะดังนี้

1. สำหรับการเตรียมการก่อนกำหนดยุทธศาสตร์ชาติได้แก่ ขั้นที่ 1 กำหนดความมุ่งประสงค์แห่งชาติ ซึ่งต้องกำหนดมาจากความเชื่อ จริยธรรมและค่านิยม ความมุ่งประสงค์แห่งชาติเป็นตัวแทนของกฎหมาย ปรัชญา รากฐานของศีลธรรมที่สืบทอดต่อ ๆ กันมาของระบบชนชาติ จากความมุ่งประสงค์ของชาติตลอดจนความเข้าใจ ความต้องการภายในของชาติและความต้องการของโลก ขั้นที่ 2 กำหนดผลประโยชน์แห่งชาติ เพื่อให้มั่นใจว่าจะเกิดความอยู่รอดในค่านิยมพื้นฐาน และความครบถ้วนของสถาบันอันเป็นสาธารณะ การกำหนดยุทธศาสตร์ที่กล่าวถึงนี้ จะเน้นเกี่ยวกับผลประโยชน์แห่งชาติทั้ง 3 ด้าน ได้แก่ ความมั่นคงทางกายภาพ การสนับสนุนค่านิยมและความมั่งคั่งทางเศรษฐกิจ ขั้นที่ 3 กำหนดคณายุทธศาสตร์หรือวิสัยทัศน์เชิงยุทธศาสตร์ ด้วยการพิจารณาที่เกี่ยวข้องกับพลังอำนาจแห่งชาติ ที่ในระดับกว้าง การกำหนดสถานะของสถานะแวดล้อมระดับโลก และสถานะแวดล้อมภายในประเทศ รวมถึงการกำหนดขอบเขตของวิสัยทัศน์เชิงยุทธศาสตร์ของบทบาทชาติที่มีต่อโลก เป็นกุญแจสำคัญของการพิจารณาความเป็นไปได้ของการใช้พลังอำนาจแห่งชาติให้เพียงพอต่อการบรรลุผลสำเร็จและต้องพิจารณาใช้พลังอำนาจแห่งชาติทั้งหมด ที่มีอยู่ทั้งในยามสงครามและยามสงบ เพื่อสนับสนุนวิสัยทัศน์เชิงยุทธศาสตร์ของชาติที่มีบทบาทต่อสมาคมโลก รวมถึงจะต้องได้รับการบรรลุผลสำเร็จที่ดีที่สุด ในวัตถุประสงค์แห่งชาติ ทั้งนี้จะต้องเกิดการคำนวณและมีการเชื่อมโยงของวัตถุประสงค์ หนทางหรือวิธีการปฏิบัติ และทรัพยากร ซึ่งทรัพยากรในความหมายนี้ก็คือพลังอำนาจแห่งชาติ ได้แก่ การทูต การข้อมูลข่าวสาร การทหารและการเศรษฐกิจ (DIME) ขั้นตอนที่ 4 กำหนดนโยบายแห่งชาติในรูปแบบของคำแนะนำกว้าง ๆ ที่เกี่ยวกับบทบาทโดยรวมในการแสวงหาและติดตามผลประโยชน์แห่งชาติ หรือวัตถุประสงค์แห่งชาติ นโยบายนี้ คือ จุดเริ่มสำหรับการกำหนดยุทธศาสตร์แห่งชาติ โดยพิจารณาความมั่นคงแห่งชาติเป็นสำคัญ และผู้นำประเทศและคณะรัฐมนตรีต้องประกาศเป็นถ้อยแถลงอย่างเป็นทางการด้วยการนำเสนอแบบซ้ำ ๆ ผ่านพลังอำนาจด้านการข่าวสาร (สื่อมวลชน และสื่ออื่น ๆ)

นโยบายแห่งชาติต้องแสดงออกถึงความต้องการขั้นสุดท้ายของรัฐหรือสภาพสิ้นสุดที่ต้องการ และต้องได้รับคำแนะนำ จากผู้นำประเทศหรือผู้ที่มีอำนาจตัดสินใจในระดับยุทธศาสตร์นั้น ๆ การวิเคราะห์ความต้องการขั้นสุดท้ายหรือสภาพสิ้นสุด รวมถึงคำแนะนำ ต้องแปรเปลี่ยนไปเป็นวัตถุประสงค์เชิงยุทธศาสตร์ วัตถุประสงค์จะต้องตอบสนองความมุ่งหวัง การเน้น และการให้เหตุผลสำหรับการดำเนินงานที่เป็นรูปธรรมในยุทธศาสตร์ นโยบายจะต้องถูกดัดแปลงตามสภาพที่แท้จริงของสภาพแวดล้อมเชิงยุทธศาสตร์ และถูกดัดแปลงตามข้อจำกัดของพลังอำนาจแห่งชาติที่มีอยู่

2. สำหรับขั้นตอนกำหนดยุทธศาสตร์ชาติ ต้องพิจารณาวัตถุประสงค์ให้เห็นภาพความสำเร็จให้ชัดเจนก่อน (ความเป็นไปได้ในการทำให้อัตุประสงค์บรรลุผล) เมื่อเห็นภาพความสำเร็จแล้วจึงสามารถกำหนดเป็นวัตถุประสงค์ ของยุทธศาสตร์ และกำหนดหนทางหรือวิธีการปฏิบัติ รวมถึงกำหนดทรัพยากรหรือเครื่องมือ ที่จะใช้ให้เกิดประโยชน์สำหรับหนทางหรือวิธีการปฏิบัติต่าง ๆ พร้อมกับการวางกลยุทธ์ต่าง ๆ ให้เชื่อมโยงกันระหว่างวัตถุประสงค์ หนทางหรือวิธีการปฏิบัติ และทรัพยากรหรือเครื่องมือและสุดท้ายต้องประเมินความเสี่ยง ที่อาจจะเกิดขึ้นจนกระทั่งให้เห็นว่าสามารถดำเนินการตามยุทธศาสตร์ได้จริง รวมถึงต้องมีการทดสอบยุทธศาสตร์ก่อนนำไปใช้งาน โดยใช้การตรวจสอบหลัก ๆ 3 ประเด็น ได้แก่ ความเหมาะสม การยอมรับได้ และความเป็นไปได้ โดยการทดสอบ 3 ประเด็นนี้ จะทำการทดสอบส่วนประกอบของยุทธศาสตร์ทั้ง 3 ได้แก่ การทดสอบวัตถุประสงค์ หนทางหรือวิธีการปฏิบัติ และทรัพยากรหรือเครื่องมือ หลังจากนั้นจึงจะกำหนดเป็นยุทธศาสตร์และนำยุทธศาสตร์ไปใช้ได้

3. การกำหนดยุทธศาสตร์แห่งชาติ ควรที่จะดำเนินการร่วมมือด้านความมั่นคงในลักษณะการเป็นหุ้นส่วนทางยุทธศาสตร์กับรัฐมหาอำนาจที่ประเทศสามารถจะพึ่งพาได้ เพื่อรักษาความมั่นคงและผลประโยชน์ของประเทศไทยการแสดงจุดยืนทางยุทธศาสตร์และบทบาทความมั่นคงของไทยก็ควรจะเป็นไปในลักษณะการถ่วงดุลระหว่างผลประโยชน์ที่ควรจะได้รับจากมหาอำนาจที่ไทยเข้าร่วมหรือเป็นพันธมิตรด้วย (มหาอำนาจที่เป็นมิตรกับไทย) และผลประโยชน์ที่ควรจะได้รับจากมหาอำนาจที่ไทยได้ถ่วงดุลไว้(มหาอำนาจที่ไทยหวาดระแวงและไม่ได้เป็นมิตรกับไทย)เพื่อเพิ่มโอกาสรวมทั้งลดอุปสรรคต่อการดำเนินการร่วมมือด้านความมั่นคงระหว่างไทยกับมหาอำนาจที่ไทยเข้าร่วมหรือเป็นพันธมิตรด้วย

ข้อเสนอแนะในการศึกษาครั้งต่อไป

สำหรับข้อเสนอแนะในการศึกษาครั้งต่อไปควรศึกษายุทธศาสตร์ชาติของรัฐไทยในช่วงเวลาหลังจากยุคสงครามเย็น (Post –cold war era) หลังจากที่สหภาพโซเวียตล่มสลายทำให้โครงสร้างการเมืองระหว่างประเทศเกิดการเปลี่ยนแปลงอย่างมาก การดุลแห่งอำนาจของ

มหาอำนาจโลกระหว่างสหรัฐอเมริกาและสหภาพโซเวียตสิ้นสุดลง ในช่วงเวลาดังกล่าวไทย  
มียุทธศาสตร์ชาติหรือการดำเนินการอย่างไรบ้างต่อสถานการณ์ต่าง ๆ ทั้งในบริบทโลก  
เช่น สถานการณ์สุญญากาศทางการเมืองระหว่างประเทศขึ้นในภูมิภาคต่าง ๆ ในโลก สถานการณ์  
การเกิดระเบียบโลกใหม่สถานการณ์สงครามอ่าว (Gulf war) สถานการณ์การล่มสลายของ  
ยูโกสลาเวียสถานการณ์วิกฤติการณ์ในโคโซโวสถานการณ์ความขัดแย้งระหว่างสหรัฐอเมริกากับ  
จีนและสถานการณ์ผู้ก่อการร้ายโจมตีสหรัฐอเมริกาเมื่อ 11 กันยายน พ.ศ. 2544 (ค.ศ. 2001)  
เป็นต้น

## บรรณานุกรม

- กองกำลังทหารไทยในสงครามเกาหลี. (2554). เข้าถึงได้จาก <http://atcloud.com/stories/89379>
- การุณลักษณ์ พหลโยธิน. (2530). *กระบวนการกำหนดนโยบายต่างประเทศชาติมหาอำนาจ: สหภาพโซเวียต*. กรุงเทพฯ: มหาวิทยาลัยรามคำแหง.
- กู๋ อวิ้น, พันเอก (พิเศษ). (2543). ความร่วมมือจีน-ไทยด้านความมั่นคง: ยุคใหม่แห่งความสัมพันธ์ระหว่างประเทศ. ใน เจียน ชีรวิทย์และเจีย แยนจอง, *ความสัมพันธ์ไทย-จีน เหลียวหลังแลหน้า* (หน้า 198-214). กรุงเทพฯ: สถาบันเอเชียศึกษา จุฬาลงกรณ์มหาวิทยาลัย.
- เกศราพร มากจันทร์. (2548). *การวิเคราะห์สารคดีท่องเที่ยวสาธารณรัฐประชาชนจีน พระราชนิพนธ์สมเด็จพระเทพรัตนราชสุดาฯ สยามบรมราชกุมารี*. วิทยานิพนธ์อักษรศาสตรมหาบัณฑิต, สาขาวิชาภาษาไทย, บัณฑิตวิทยาลัย, มหาวิทยาลัยศิลปากร.
- โกวิท วงศ์สุรวัฒน์. (2546). *พื้นฐานรัฐศาสตร์กับการเมืองในศตวรรษที่ 21* (พิมพ์ครั้งที่ 2). นครปฐม: โรงพิมพ์สำนักงานส่งเสริมและฝึกอบรม กำแพงแสน มหาวิทยาลัยเกษตรศาสตร์ วิทยาเขตกำแพงแสน.
- ขจักษ์ บุรุษพัฒน์. (2526). *ชนกลุ่มน้อยในไทยกับความมั่นคงของชาติ*. กรุงเทพฯ: แพรววิทยา.
- เจียน ชีรวิทย์. (2542). *เวียดนาม: สังคม เศรษฐกิจ ความมั่นคง การเมืองและการต่างประเทศ*. กรุงเทพฯ: จุฬาลงกรณ์มหาวิทยาลัย.
- คาร์, อี. เอช. (2525). *ประวัติศาสตร์คืออะไร*. กรุงเทพฯ: อักษรเจริญทัศน์.
- โครัน เพ็ญเกษม. (2518). *เวียดนามความสัมพันธ์และนโยบายต่างประเทศกับมหาอำนาจ. ใน อุษณีย์ นัตรานนท์, การเปลี่ยนแปลงทางสังคมเศรษฐกิจและการเมืองในเอเชียอาคเนย์ (ทศวรรษ 1970)* (หน้า 244-265). กรุงเทพฯ: แพรวพิทยา.
- คำณูณ สิทธิสมาน. (2558, 7 ตุลาคม). สัมภาษณ์.
- จุนณเจิม ยูวรี, เสาวณีย์ รอดเรืองศรี และเพ็ญจันทร์ กู้ประเสริฐ. (2542). *เหตุการณ์โลกปัจจุบัน*. กรุงเทพฯ: ภาควิชาประวัติศาสตร์คณะมนุษยศาสตร์และสังคมศาสตร์ สถาบันราชภัฏสวนดุสิต.
- จุลชีพ ชินวรรโณ. (2542). *โครงสร้างทางการเมืองของจีนกับปัญหาชนชั้นนำทางอำนาจ. ใน วรศักดิ์ มัทธโนบล, จีน-ไทยในศตวรรษที่ 21* (หน้า 153-186). กรุงเทพฯ: สถาบันเอเชียศึกษา จุฬาลงกรณ์มหาวิทยาลัย.
- จุลชีพ ชินวรรโณ. (2553). *35 ปี ความสัมพันธ์ทางการทูตไทย-จีน พ.ศ. 2518-2553*. กรุงเทพฯ: โอเพ่นบุ๊กส์.

จุลชีพ ชินวรรณ. (2558, 8 ตุลาคม). สัมภาษณ์.

เจน อักษราพิจารณ์. (2551). *รำลึกวันเสียงปืนแตกที่บ้านนาบัว*. เข้าถึงได้จาก

<http://www.oknation.net/blog/numsunjon/2008/08/19/entry-1>

เจษฎา มีบุญลือ, พันเอกหญิง. (2553). *เอกสารทางวิชาการ เรื่อง ความมั่นคงแห่งชาติ:*

*การสร้างชาติไทยให้ยั่งยืน*. กรุงเทพฯ: ศูนย์ศึกษายุทธศาสตร์.

สถาบันวิชาการป้องกันประเทศ.

เจริญศักดิ์ ชูอรวรรณ. (ม.ป.ป.). *ขั้นตอนวิธีการทางประวัติศาสตร์*. เข้าถึงได้จาก

[http://www.sainampeung.ac.th/chalengsak/units/unit4/chapter4/history/history\\_3.html](http://www.sainampeung.ac.th/chalengsak/units/unit4/chapter4/history/history_3.html)

ชวลิต ยงใจยุทธ, พลเอก. (2558, 15 กันยายน). สัมภาษณ์.

ชาติชาย พณานานนท์. (2531). *ประวัติศาสตร์คืออะไร*. กรุงเทพฯ: อักษรเจริญทัศน์.

ชาญวิทย์ เกษตรศิริ. (2554). *ศานุกรมสยามประเทศไทย 2485-2554*. กรุงเทพฯ: โพสต์พับลิชชิง.

ชุมพร สังขปริษา. (2522). *ยุทธศาสตร์โซเวียตในเอเชียอาคเนย์: ความขัดแย้งอินโดจีนกับความมั่นคงของประเทศไทย*. กรุงเทพฯ: แพนสยามคอมมิวนิเคชั่นส์.

เชิญชัย พิณจิตสุธาโกชน, พลตรี. (2535). *ความมั่นคงชายแดนภาคใต้: ศึกษาเฉพาะกรณีบทบาทของคณะกรรมการชายแดนทั่วไปไทย-มาเลเซีย*. (เอกสารวิจัยส่วนบุคคล). กรุงเทพฯ: วิทยาลัยป้องกันราชอาณาจักร.

ชัยฉลอง อัสวเสนา. (2520). สหภาพโซเวียตกับการให้ความช่วยเหลือทางทหารในประเทศโลกที่ 3 ใน เอเชีย. ใน นรนิติ เศรษฐบุตร, *พฤติกรรมการเมืองระหว่างประเทศของสหภาพโซเวียต* (หน้า 13-29). กรุงเทพฯ: มหาวิทยาลัยธรรมศาสตร์.

ไชยสิทธิ์ ตันตยกุล, พันเอก. (2554). *ความร่วมมือด้านความมั่นคงระหว่างไทยกับสาธารณรัฐประชาชนจีน: ศึกษาเฉพาะกรณีความร่วมมือทางการทหาร*. คุชฉินพนธ์ปรัชญา คุชฉินบัณฑิต, สาขาวิชารัฐศาสตร์, คณะรัฐศาสตร์, มหาวิทยาลัยรามคำแหง.

ฐาณิญา ตูลานนท์. (2553). *สื่อการเรียนการสอนวิชาเหตุการณ์โลกปัจจุบัน*. เข้าถึงได้จาก

<https://sites.google.com/site/thaniyarru/hna-raek>

นรนิติ เศรษฐบุตร. (2526). *ความขัดแย้งระหว่างสาธารณรัฐประชาชนจีนและสหภาพโซเวียตเป็นเหตุสำคัญที่ทำให้กรณีพิพาทในแหลมอินโดจีนขยายตัวและยืดเยื้อ*. กรุงเทพฯ: มหาวิทยาลัยธรรมศาสตร์.

นถมิตร สอดสุข. (2524). *สัมพันธภาพทางการทูตระหว่างไทยกับสาธารณรัฐประชาชนจีน*. กรุงเทพฯ: ไทยวัฒนาพานิช.

- นิมิตร ผ่องจิตร, พันโท. (ม.ป.ป.). *วิชายุทธศาสตร์*. นครนายก: กองวิชาฝ่ายอำนวยการและวิชาทั่วไป ส่วนวิชาทหาร โรงเรียนนายร้อยพระจุลจอมเกล้า.
- นันทวรรณ ยอดพิจิตร. (2543). *ความร่วมมือของไทยต่อมาเลเซีย : ศึกษากรณีการแก้ปัญหาพรรคคอมมิวนิสต์มลายา (พ.ศ. 2520-2532)*. วิทยานิพนธ์รัฐศาสตรมหาบัณฑิต. สาขาวิชาความสัมพันธ์ระหว่างประเทศ, บัณฑิตวิทยาลัย, จุฬาลงกรณ์มหาวิทยาลัย.
- นันทา โชติกะพุกกณะ. (2524). *เหตุการณ์โลกปัจจุบัน*. กรุงเทพฯ: มหาวิทยาลัยศรีนครินทรวิโรฒ.
- นันทวัฒน์ สามารถ. (2522). *พรรคคอมมิวนิสต์มลายา: ศึกษาความสัมพันธ์ในการปฏิวัติ*. วิทยานิพนธ์รัฐศาสตรมหาบัณฑิต, สาขาวิชาการปกครอง, บัณฑิตวิทยาลัย, จุฬาลงกรณ์มหาวิทยาลัย.
- ทิพย์พาพร เทศเรียน. (2530). *พรรคคอมมิวนิสต์แห่งประเทศไทยและพรรคคอมมิวนิสต์จีน: ศึกษาความสัมพันธ์ทางอุดมการณ์*. วิทยานิพนธ์รัฐศาสตรมหาบัณฑิต, สาขาวิชาความสัมพันธ์ระหว่างประเทศ, คณะรัฐศาสตร์, จุฬาลงกรณ์มหาวิทยาลัย.
- ธง แจ่มศรี. (2547). สัมภาษณ์ เลขานุการพรรคคอมมิวนิสต์แห่งประเทศไทย. *สารคดี*, 20(232), 73.
- ธนุไฟ. (2545). *ภารกิจแห่งชีวิต ลูกผู้ชาย ชื่อ 'จิ๋ว'*. กรุงเทพฯ: เส้นทาง.
- ชานินทร์ ณะเอม. (2527). *นโยบายการแก้ไขปัญหาความมั่นคงในพื้นที่จังหวัดชายแดนภาคใต้*. สารนิพนธ์รัฐศาสตรมหาบัณฑิต, สาขาวิชารัฐศาสตร์, คณะรัฐศาสตร์, มหาวิทยาลัยธรรมศาสตร์.
- ธีรนนท์ นันทขว้าง. (2556). *ความหมายของยุทธศาสตร์ และยุทธศาสตร์ชาติ*. เข้าถึงได้จาก [www.thaindc.org/images/column\\_1318981118/009%20STRATEGY%20Manual.pdf](http://www.thaindc.org/images/column_1318981118/009%20STRATEGY%20Manual.pdf)
- บรรพต วีระสัย และสุขุม นวลสกุล. (ม.ป.ป.). *แนวคำบรรยายรัฐศาสตร์ทั่วไป*. กรุงเทพฯ: อรุณกาลาดพร้าว.
- บัญญัติ ขวาลศิลป์, พลเอก. (2552). *ครั้งนั้นคนไทยพุดจาทำความเข้าใจกัน*. เข้าถึงได้จาก <http://www.komchadluek.net/detail/20090720/21016/ครั้งนั้นคนไทยพุดจาทำความเข้าใจกัน.html>
- ประพต เศรษฐกานนท์. (2549). *สรรนิพนธ์การทหารมหาเจ็ดตุง*. กรุงเทพฯ: ศรีปัญญา.
- ประวิทย์ มาสกูลรัตน์. (2531). *คำบรรยายของ พลเอกชวลิต ยงใจยุทธ พ.ศ. 2523-2531*. กรุงเทพฯ: ป.สัมพันธ์พาณิชย์.
- ประยุทธ์ จันทร์โอชา, พลเอก. (2551). *กองทัพไทยกับภัยคุกคามรูปแบบใหม่ (Non-Traditional threats)*. กรุงเทพฯ: อักษรข้าวสวย.

- ผิน เกสร, พล.ท. (2524). *การชี้แจงเกี่ยวกับความมั่นคงแห่งชาติ*. กรุงเทพฯ:  
วิทยาลัยเสนาธิการทหารบก.
- พจน์ พงศ์สุวรรณ, พลตรี. (2536). *หลักยุทธศาสตร์*. กรุงเทพฯ: โอ เอส พรีนติ้ง เฮาส์.
- พัชรา โกศันานนท์. (2536). *ความสัมพันธ์ระหว่างสหภาพโซเวียตและเวียดนามในช่วงปี  
ค.ศ. 1985-1990: ศึกษากรณีการเปลี่ยนนโยบายต่างประเทศโซเวียต*. วิทยานิพนธ์  
รัฐศาสตรมหาบัณฑิต, สาขาวิชารัฐศาสตร์, คณะรัฐศาสตร์, มหาวิทยาลัยธรรมศาสตร์.
- มงคล อัมพรพิสิฏฐ์, พลเอก. (2538). *รัฐบุรุษชื่อเปรม*. กรุงเทพฯ: เจ. พลัส อิมเมจ แอนด์ พับบลิชิง.  
มณูญกฤต รูปจจร, พลตรี. (2558, 5 ตุลาคม). สัมภาษณ์.
- มานพ จิตต์ภุษา. (2525). *รายงานผลการวิจัยความร่วมมือระหว่างไทยกับมาเลเซียในการปราบปราม  
กองกำลังที่เป็นปฏิปักษ์ต่อรัฐบาลไทยและมาเลเซีย* (หน้า 111). กรุงเทพฯ:  
สถาบันเอเชียศึกษา จุฬาลงกรณ์มหาวิทยาลัย.
- มหาวิทยาลัยสุโขทัยธรรมมาธิราช. (2535). *เอกสารการสอนชุดวิชาหลักรัฐศาสตร์และการบริหาร  
(พิมพ์ครั้งที่ 4)*. นนทบุรี: โรงพิมพ์มหาวิทยาลัยสุโขทัยธรรมมาธิราช.
- มหาวิทยาลัยสุโขทัยธรรมมาธิราช. (2535). *เอกสารการสอนชุดพัฒนาศึกษา*. นนทบุรี:  
โรงพิมพ์มหาวิทยาลัยสุโขทัยธรรมมาธิราช.
- ยุทธศาสตร์. (2554). *พจนานุกรม ฉบับราชบัณฑิตยสถาน*. เข้าถึงได้จาก [http://www.royin.go.th/  
dictionary/search.php](http://www.royin.go.th/dictionary/search.php)
- รุ่งมณี เมฆโสภณ. (2558, 7 ตุลาคม). สัมภาษณ์.
- ไรอัน, เอน. เจ., (2526). *การสร้างชาติมาเลเซียและสิงคโปร์*. (ประกายทอง สิริสุข, ม.ร.ว. และทักษ์  
เฉลิมเตียรณ. แปลและเรียบเรียง). กรุงเทพฯ: มูลนิธิโครงการตำราสังคมศาสตร์และ  
มนุษยศาสตร์
- ลินพิชญ์ สัจจพันธ์, พลตำรวจตรี. (2525). *มาตรการป้องกันและปราบปรามผู้ก่อการร้ายพื้นที่  
จังหวัดชายแดนภาคใต้*. (เอกสารวิจัยส่วนบุคคล). กรุงเทพฯ: วิทยาลัยป้องกัน  
ราชอาณาจักร.
- วรศักดิ์ มหัทธโนบล, ศิริเพชร ทฤษณาวดี, วรรณิการ์ โกวิทกุล และสมจิตร์ พิเศษสาทร. (2542).  
*ประวัติผู้นำจีน*. กรุงเทพฯ: สถาบันเอเชียศึกษา จุฬาลงกรณ์มหาวิทยาลัย.
- วศิน เรื่องประทีปแสง. (2534). *นโยบายต่างประเทศของสาธารณรัฐประชาชนจีนต่อประเทศไทย  
ระหว่างปี พ.ศ. 2521-2531*. กรุงเทพฯ: มหาวิทยาลัยธรรมศาสตร์.

- วาสนา นาน่วม. (2549). *เส้นทางหลัก พล.อ.สุรยุทธ์ จุลานนท์ จากลูกคอมมิวนิสต์ สู่ ผบ.ทบ.*  
เข้าถึงได้จาก <http://www.bloggang.com/mainblog.php?id=dragon-heart&month=04-10-2006&group=4&gblog=13>
- วันชัย จิตต์จำนง, พลโท. (2529). *โจรจีนคอมมิวนิสต์มาลาया : ทำไมต้องปราบปราม.*  
*อนุสารคนใต้*, 6(5), 32-36.
- วิภารัตน์ ธาราธิราภาพ. (2531). *ยุทธศาสตร์การดำเนินนโยบายต่างประเทศของจีนต่อพรรคคอมมิวนิสต์แห่งประเทศไทย: ผลกระทบต่อความมั่นคงของไทยในทศวรรษ 1970.* สารนิพนธ์รัฐศาสตรมหาบัณฑิต, สาขาวิชารัฐศาสตร์, คณะรัฐศาสตร์, มหาวิทยาลัยธรรมศาสตร์.
- วิทยาลัยป้องกันราชอาณาจักรประเทศอินโดนีเซีย. (2540). *เอกสารแปล พลเมือง (จากตา, ความมั่นคงแห่งชาติ).* เข้าถึงได้จาก [https://newsnationalsecur.blogspot.com/จากตา\\_ความมั่นคงแห่งชาติ.pdf](https://newsnationalsecur.blogspot.com/จากตา_ความมั่นคงแห่งชาติ.pdf)
- วิจิตรา สมานญาติ. (2523). *ปัญหาจังหวัดชายแดนภาคใต้.* กรุงเทพฯ : สำนักงานเลขาธิการรัฐสภา.
- วิวัฒน์ มุ่งการดี. (2533). *นโยบายต่างประเทศสหรัฐอเมริกา.* กรุงเทพฯ: จุฬาลงกรณ์มหาวิทยาลัย.
- วีระชัย ไชคมุกดา. (2553). *สงครามกลางเมือง ม่ากันเองบนแผ่นดินเดียวกัน.* กรุงเทพฯ: สำนักพิมพ์อิมพีซี
- วิทยาลัยเสนาธิการทหาร. (2539). *เอกสารแนะนำฝ่ายเสนาธิการร่วมภาคที่ 2: ยุทธศาสตร์ชาติ.*  
กรุงเทพฯ: โรงพิมพ์กรมแผนที่ทหาร.
- ศณิรา: นามปากกา. (2553). *ประวัติศาสตร์พรรคคอมมิวนิสต์มาลาया ที่พวกเขาเชื่อถือที่สุด ตอน 2 (เหตุการณ์ก่อกบฏตาลปีตร).* เข้าถึงได้จาก <http://www.oknation.net/blog/localbetong/2010/07/18/entry-4>
- ศักดิ์ แสงระวี. (2551). *คดีพจน์ประชาชนหมาเจ้าตุง.* กรุงเทพฯ: สุขภาพใจ.
- ศุภรัตน์ เลิศพานิชย์กุล. (2543). *มิตรภาพไทย-จีน ขึ้นมื่นด้วยเทพรัตน์ ทรงช่วยทรงเสริม. ใน* เจียนธีรวิทย์และเจีย แยนจอง, *ความสัมพันธ์ไทย-จีน เหลียวหลัง แลหน้า* (หน้า 24-45).  
กรุงเทพฯ: สถาบันเอเชียศึกษา จุฬาลงกรณ์มหาวิทยาลัย.
- ส่งเสริม วายโสภา, พลตรี. (2529). *แนวความคิดในการต่อสู้เพื่อเอาชนะการก่อการร้ายในจังหวัดชายแดนภาคใต้.* (เอกสารวิจัยส่วนบุคคล). กรุงเทพฯ: วิทยาลัยป้องกันราชอาณาจักร
- สมเกียรติ วันทะนะ. (2542). *รัฐสังคมนิยมจีนก่อนปี 1979. ใน* วรศักดิ์ มหัทธโนบล, *จีน-ไทยในศตวรรษที่ 21* (หน้า 34-104). กรุงเทพฯ: สถาบันเอเชียศึกษา จุฬาลงกรณ์มหาวิทยาลัย.



- สมพร จันทราช. (2554). *วีระบุรุษสว่างแดนดิน*. เข้าถึงได้จาก <http://www.sakonnakhonguide.com/index.php?name=knowledge&file=readknowledge&id=41#.Vb9BYPmqkko>
- สมชัย จระณะสมบุรณ์. (2520). ความสัมพันธ์ของสหภาพโซเวียตในการขยายอิทธิพลในอินโดนีเซีย. ใน นรนิติ เศรษฐบุตร, *พฤติกรรมการเมืองระหว่างประเทศของสหภาพโซเวียต* (หน้า. 95-103). กรุงเทพฯ: มหาวิทยาลัยธรรมศาสตร์.
- สุดาพร หาญไพบูลย์. (2529). *ความสัมพันธ์ระหว่างไทยและสาธารณรัฐประชาชนจีน พ.ศ. 2518-2528*. สารนิพนธ์รัฐศาสตรมหาบัณฑิต, สาขาวิชารัฐศาสตร์, คณะรัฐศาสตร์, มหาวิทยาลัยธรรมศาสตร์.
- สุพจน์ บุญวิเศษ. (2549). *หลักรัฐศาสตร์*. กรุงเทพฯ: เอ็ม.ที.เพรส.
- สุรพล เตือนอัยกา, พลโท. (2554). *เอกสารประกอบวิชาเรียนยุทธศาสตร์และความมั่นคง*. ชลบุรี: คณะรัฐศาสตร์และนิติศาสตร์. มหาวิทยาลัยบูรพา.
- สุรัชย์ ศิริไกร. (2520). นโยบายต่างประเทศของสหภาพโซเวียตกับข้อเสนอความมั่นคงปลอดภัยร่วมกันใน เอเชีย. ใน นรนิติ เศรษฐบุตร, *พฤติกรรมการเมืองระหว่างประเทศของสหภาพโซเวียต* (37-45). กรุงเทพฯ: มหาวิทยาลัยธรรมศาสตร์.
- เสรี กลีบจันทร์, พลตรี. (2534). *ปัญหาความมั่นคงแห่งชาติใน 5 จังหวัดชายแดนภาคใต้ตอนล่าง*. (เอกสารวิจัยส่วนบุคคล). กรุงเทพฯ: วิทยาลัยป้องกันราชอาณาจักร.
- หลี่ ชี้อู๋. (2543). ข้อคิดเกี่ยวกับบทความเรื่อง มิตรภาพไทย-จีน ขึ้นมั่นด้วยเทพรัตน์ ทรงช่วยทรงเสริม. ใน เขียน ชีววิทย์และเจีย แยนจง, *ความสัมพันธ์ไทย-จีน เหลียวหลัง แลหน้า* (หน้า 46-53). กรุงเทพฯ: สถาบันเอเชียศึกษา จุฬาลงกรณ์มหาวิทยาลัย.
- หลุยส์ กอตซ์ลัค. (2525). *การเข้าใจประวัติศาสตร์มูลบทว่าด้วย ระเบียบวิธีทางประวัติศาสตร์*. (จิตติมา พิทักษ์ไพรวรรณ, แปลและเรียบเรียง). กรุงเทพฯ: จุฬาลงกรณ์มหาวิทยาลัย
- หว่าง คัก นาม. (2550). *ความเป็นมาแห่งการพัฒนาความสัมพันธ์ไทย-เวียดนาม (1976-2000)*. กรุงเทพฯ: สถาบันเอเชียศึกษา จุฬาลงกรณ์มหาวิทยาลัย.
- องค์การสนธิสัญญาป้องกันภูมิภาคเอเชียตะวันออกเฉียงใต้. (2558). เข้าถึงได้จาก [https://th.wikipedia.org/wiki/องค์การสนธิสัญญาป้องกันภูมิภาคเอเชียตะวันออกเฉียงใต้#CITEREFEncyclopaedia\\_Britannica\\_28India.292000](https://th.wikipedia.org/wiki/องค์การสนธิสัญญาป้องกันภูมิภาคเอเชียตะวันออกเฉียงใต้#CITEREFEncyclopaedia_Britannica_28India.292000)
- อรุณ ภาณุพงศ์. (2530). *การทูตและการระหว่างประเทศ, (โครงการบรรยายพิเศษ ดิเรก ชัยนาม คณะรัฐศาสตร์ มหาวิทยาลัยธรรมศาสตร์)*. กรุงเทพฯ: โรงพิมพ์สยามรัฐ
- อานนท์ อภากริม. (2528). *รัฐศาสตร์เบื้องต้น*. กรุงเทพฯ: โอ.เอส. พรินติ้ง เฮาส์.

- อุปถัมภ์ อินทามาระ. (2540). *นโยบายเขตการค้าเสรีอาเซียน(AFTA): ผลกระทบต่อความมั่นคงของชาติ*. สารนิพนธ์รัฐประศาสนศาสตรมหาบัณฑิต, สาขาวิชารัฐประศาสนศาสตร์ สำหรับนักบริหาร, บัณฑิตวิทยาลัย, มหาวิทยาลัยศรีปทุม.
- อุษณีย์ วรรณสุต และ พงษ์รี ลีโรรส. (2516). *พื้นฐานการเมือง เศรษฐกิจ สังคม ในกลุ่มประเทศ เอเชียตะวันออกเฉียงใต้*. กรุงเทพฯ : ไทยวัฒนาพานิช.
- เอกชัย หงส์กังวาน. (2556). *ย้อนประวัติศาสตร์คอมมิวนิสต์ทั่วโลก และการนิรโทษกรรมในไทย*. เข้าถึงได้จาก <http://www.prachatai.com/journal/2013/03/45867>
- Andrew, J. (2000). *The Korean war: Years of stalemate*. Retrieved From. <http://www.history.army.mil/brochures/kw-stale/stale.htm>
- Ayson, R. (2006). Concepts for strategy and security. In R. Ayson & D. Ball (Eds.), *Strategy and security in the Asia-Pacific* (pp. 10-24) Sydney: Allen & Unwin.
- Bartholomees, J. B.(2006). A survey of strategy thought. In Bartholomees, J. B., *U.S. army war college guide to national security policy and strategy* (pp.79-106). Retrieved from. <http://www.strategicstudiesinstitute.army.mil/>
- Blight, J. & Welch, D. (1990). *On the brink: Americans and soviets reexamine the cuban missile crisis*. New York: Noonday Press.
- Chen, V. K. (1987). *China's war with vietnam 1979*. Hoover Institution Press, California: Stanford University.
- Cunha , D. D. (1990). *Soviet naval power in the pacific*. Singapore: Lynne Rienner.
- Deibel, T. L. (2007). *Foreign affairs strategy: Logic for American strategy*. New York: Cambridge University Press.
- Djiwandono, J. S. (1989). Indonesia-Soviet relation policy implication. In Thambipillai, P. and Matuszewski, D. C. *The Soviet Union and the Asia- Pacific region: Views from the region* (pp.76-78). New York: Praeger.
- Devine, R. A., Breen, T. H., Frederickson, G. M., Williams, R. H., Gross, A. J. & Brands, H.W. (2007). *America past and present since 1865 (Volume II)* (8th Ed.). Harlow: Pearson Longman.
- Dougherty, J. E. & Robert, L. P. (1971). *Contending theories of international Relations*. New York : J.B. Lippincott

- Gary, J. (2008). *A nonlinear approach to strategy formulation*. Retrieved from.  
<http://www.strategicstudiesinstitute.army.mil/>
- Gerston, L. N. (1997). *Public policy making*. New York: M.E. Sharpe.
- Griffiths, M., Callaghan, T. O. & Roach, S. (2008). *International relations: The key concepts* (2<sup>nd</sup> Ed.). New York: Routledge.
- Handley, M. P. (2006). *The king never smiles: A biography of thailand's bhumibol adulyadej*.  
 New Haven: Yale University Press.
- Hoffman, M.L (1970). *Moral development in carmichael manual of child psychology*.  
 New York: John Willey and Sons.
- Hough, J.& Fainsod, M. (1979). *How the soviet union is governed*.cambridge: Harvard  
 University Press.
- Hough, P. (2004). *Understanding global security*. New York: Routledge.
- Kennedy, M. P. (1991). *Grand strategies in war and peace*. New Haven: Yale University Press.
- Kenney, M. (2005). *British historian takes a brilliant look at french fall in vietnam*. Boston:  
 Boston Globe.
- Krenson, G. J. (2012). *On Strategy: Integration of DIME in the twenty-first century., PA: U.S.*  
*Army War College, Strategy research project*. Retrieved From.  
<http://www.strategicstudiesinstitute.army.mil/>
- Kingdon, W. J. (2003). *Agenda, alternatives, and public policies* (2nd Ed.). New York:  
 Longman.
- Leffler, M. & Painter, S. D. (1994). *Origins of The Cold War: An International History*.  
 New York: Routledge.
- Definition of national security*. (2015). Retrieved From.  
<http://www.macmillandictionary.com/dictionary/british/national-security>
- Strategic*. (2515). Retrieved From. <http://www.merriam-webster.com/dictionary/strategic>
- Strategy*. (2015). Retrieved From. <http://en.wikipedia.org/wiki/Strategy>
- Moon, S. E. (1989). *Importance of ASEAN in soviet foreign policy: An Evaluation of Soviet  
 policy toward Southeast Asia in the Post-Vietnam war era*.Michigan:  
 University Microfilms International.

- Morgan, P. M. (2006). *International security problem and solutions*. Washington, DC: CQ Press.
- Morgenthau, H. J. (1948). *Politics among nations: The Struggle for Power and Peace*.  
New York: Knopf.
- Nathan, K.S. (1984). *Detente and soviet policy in southeast asia*. Malaysia : Gateway.
- Nazar, B. T. (2004). *Malaysia 's experience in war against communist insurgency and its relevance to the present situation in iraq*. Washington, D.C.: United States Marine Corps,Command and Staff College, Marine Corps Combat Development, Marine Corps University.
- Paleri, P. (2008). *National security: Imperatives and Challenges*. New Delhi: Tata McGraw-Hill.
- Pauker, G. J. (1969). *The rise and fall of the communist party of indonesia*. California:  
Rand Corporation.
- Philip, T. (2000). *Cold War. The oxford history of modern war*. New York:  
Oxford University Press.
- Purcell, V. (1951). *The chinese in southeast asia*. London: Impression.
- Rodriguez, F. & Weisman, J. (1989). *Shadow warrior: The CIA hero of 100 unknown battles*.  
Philadelphia: Simon & Schuster.
- Romm, J. J. (1993). *Defining national security: The nonmilitary aspects*. New York: Council on  
Foreign Relations.
- Singh, B. (1989). Singapore-Soviet relations: Perceptions and Policies. In Thambipillai, P.  
and Matuszewski, D. C.*The Soviet Union and the Asia- Pacific Region: Views from the  
Region* (pp. 112-116). New York: Praeger.
- Spiegel, S. L., Taw, J. M., Wehling, F. L.& Williams, K. P. (2004). *World politics in a new era*.  
Belmont, CA: Wadsworth/Thomson Learning.
- Spykman, N. J. (1942). *America's strategy in world politics: The United States and the balance  
of power*. New York: Harcourt, Brace and Company.
- Sondermann, F. A. Olsen, W., & McLellan, D. S. (1970). *The theory and practice  
of intemational relations*. New Jarsey: Prentice-Hell
- Tan, S. J. (1998). Gulf war: A case study of indirect strategy. *Journal of Peace Reserch*, 24(1),  
19.

- Thambipillai, P. (1989). Malaysian-Soviet relation changing perceptions. In Thambipillai, P. and Matuszewski, D. C. *The Soviet Union and the Asia- Pacific Region: Views from the Region* (pp. 86-88). New York: Praeger.
- Thayer, C. A. (1989). Vietnam and the Soviet Union: Perceptions and policies. In Thambipillai, P. and Matuszewski, D. C. *The Soviet Union and the Asia- Pacific Region: Views from the Region* (p. 95). New York: Praeger.
- USACGSC. (1980). *Strategic studies: Current US policy, Postures, and Issues*. N.p.
- Villacorta, W. V. (1989). *Phillipine-Soviet relations: Two decades of Diplomatic Coquetry*. New York: Praeger.
- Waltz, N. K. (1979). *Theory of international politics*. New York: Random House.
- Wight, M. (1964). *Power politics*. London: Royal Institute of International Affairs.
- Wilcoxon, G. L. (2010). *Sun Tzu: Theorist for the twenty-first century*. Retrieved From. <http://www.au.af.mil/au/awc/awcgate/army-usawc/wilcoxon.pdf>
- Yarger, H. R. (2006a). *Strategic theory for the 21st century: The little book on big strategy*. Retrieved from <http://www.strategicstudiesinstitute.army.mil/>
- Yarger, H. R. (2006b). Toward a theory of strategy: Art lykke and the army war college strategy model. In Bartholomees, J. B., *U.S. army war college guide to national security policy and strategy* (pp.79-106). Retrieved from. <http://www.strategicstudiesinstitute.army.mil/>
- Zhang, X. (2005). China's 1979 war with vietnam: A reassessment. *The China Quarterly*, 12(18), 851–874.

ภาคผนวก

ภาคผนวก ก  
เครื่องมือวิจัย



แนวคำถามสำหรับสัมภาษณ์  
(ผู้เชี่ยวชาญด้านยุทธศาสตร์)

**คำชี้แจง**

แนวคำถามสำหรับสัมภาษณ์ผู้เชี่ยวชาญชุดนี้เป็นส่วนหนึ่งของการจัดทำคู่มือฉบับนี้ เรื่อง ยุทธศาสตร์ชาติของประเทศไทยในยุคผันผวนความตึงเครียด ของนักศึกษาหลักสูตรรัฐศาสตรบัณฑิต สาขายุทธศาสตร์และความมั่นคง มหาวิทยาลัยบูรพา ซึ่งสามารถใช้เป็นแนวทางสำหรับภาครัฐ ภาคเอกชน และสถาบันการศึกษาต่าง ๆ สามารถนำข้อมูลไปใช้ประกอบการพิจารณา การปรับปรุง พัฒนาและเพิ่มศักยภาพในการกำหนดยุทธศาสตร์ในระดับต่าง ๆ ได้อย่างเหมาะสมและมีคุณภาพ ข้อมูลที่ได้จากการสัมภาษณ์ ถือเป็นความลับ จะไม่นำเสนอหรือเปิดเผยเป็นรายบุคคล โดยจะนำเสนอข้อมูลในภาพรวมเพื่อการสังเคราะห์สำหรับการศึกษาค้นคว้าเท่านั้น

แนวคำถามมีทั้งหมด 2 ส่วน

ส่วนที่ 1 ข้อมูลด้านอนาธิปไตย โครงสร้างระหว่างประเทศ และดุลแห่งอำนาจ

ส่วนที่ 2 ข้อมูลด้านการกำหนดวาระนโยบาย

ส่วนที่ 3 ข้อมูลด้านองค์ประกอบพื้นฐานทางยุทธศาสตร์ และความมั่นคงแห่งชาติ

ผู้วิจัยขอขอบคุณท่านเป็นอย่างยิ่ง ที่ให้ความอนุเคราะห์ในการให้เข้ารับการสัมภาษณ์ในครั้งนี้



### ส่วนที่ 1 ข้อมูลด้านอนาธิปไตย โครงสร้างระหว่างประเทศ และศูนย์กลางอำนาจ

1. ในยุคสมัยของการเริ่มต้นของสงครามเย็นตามความเห็นของท่าน เป็นเพราะอะไร สงครามเย็นจึงเกิดขึ้นและมีสาเหตุใด หรือมีปัจจัยอะไรที่ทำให้เปลี่ยนไป

2. ในยุคสมัย พ.ศ. 2513-2522 (ทศวรรษ 1970) ของการเริ่มต้นของยุคผ่อนคลายความตึงเครียด

มีการเปลี่ยนแปลงโครงสร้างของโลกจากโลก 2 ขั้ว มาเป็น 3 ขั้ว ตามความเห็นของท่าน เป็นเพราะอะไร มีสาเหตุใด หรือมีปัจจัยอะไรที่ทำให้เปลี่ยนไป

3. จากข้อ 2 ตามความเห็นของท่าน มีปรากฏการณ์อย่างไร ที่ทำให้ทราบถึงสถานการณ์การเปลี่ยนแปลงโครงสร้างของโลกจาก 2 ขั้ว (สหรัฐอเมริกา และสหภาพโซเวียต) และเป็น 3 ขั้ว (สหรัฐอเมริกา สหภาพโซเวียต และจีน)

4. ในช่วงปี พ.ศ. 2518 (ค.ศ. 1975) ที่สหรัฐอเมริกาลดบทบาททางยุทธศาสตร์ต่อประเทศในภูมิภาคอินโดจีนลง อีกทั้งถอนพลังอำนาจ/การช่วยเหลือ (เศรษฐกิจ การเงิน การทหาร การเมือง สังคม หรือด้านอื่น ๆ) ทางด้านต่าง ๆ ออกจากประเทศไทยไปนั้น ตามความเห็นของท่าน ในขณะนั้น อะไรคือสาเหตุ/ปัจจัยที่ทำให้สหรัฐอเมริกาดำเนินการเช่นนั้น และประเทศไทยมีการดำเนินการอย่างไรเมื่อเกิดสถานการณ์นี้ขึ้น

5. สถานการณ์ที่ความสัมพันธ์ระหว่างเวียดนามและสาธารณรัฐประชาชนจีน มีความเสื่อมถอยลง ตามความเห็นของท่านในขณะนั้น อะไรคือสาเหตุ/ปัจจัยที่ทำให้ความสัมพันธ์ระหว่างประเทศของทั้ง 2 ประเทศมีความเสื่อมถอยลง และไทยมีการดำเนินการอย่างไรต่อเรื่องนี้

6. สถานการณ์ที่ทางสหภาพโซเวียตเข้ามาสร้างอิทธิพลในภูมิภาคอินโดจีนสาธารณรัฐประชาชนจีนมีท่าที หรือ การดำเนินการอย่างไร และไทยมีท่าที หรือการดำเนินการอย่างไร

7. สถานการณ์ที่ทางสหรัฐอเมริกาเปิดความสัมพันธ์กับสาธารณรัฐประชาชนจีนนั้นตามความเห็นของท่าน อะไรคือสาเหตุ/ปัจจัยที่เกิดการสร้างความสัมพันธ์ระหว่างสหรัฐอเมริกาและสาธารณรัฐประชาชนจีน และสหภาพโซเวียตมีท่าที หรือการดำเนินการอย่างไรต่อสถานการณ์นี้

8. สถานการณ์ที่ลาว กัมพูชา และเวียดนาม เป็นคอมมิวนิสต์ในสมัยเริ่มต้นของยุคผ่อนคลายความตึงเครียด และเป็นคอมมิวนิสต์แบบสมบูรณ์ เมื่อปี พ.ศ. 2518 (ค.ศ. 1975) ในความเห็นของท่าน สังคมไทยมีความรู้สึกอย่างไรต่อสถานการณ์นี้ และทางผู้นำหรือผู้ที่เกี่ยวข้องของประเทศไทยในยุคนั้นมีท่าทีหรือการดำเนินการอย่างไร

9. สถานการณ์ 3 เส้า ที่เกิดขึ้นระหว่าง สหภาพโซเวียต สหรัฐอเมริกา และสาธารณรัฐประชาชนจีน ที่ลดท่าทีการดำเนินการต่อภูมิภาคอินโดจีนลง ตามความเห็นของท่าน มีสาเหตุ/ปัจจัย

อะไร ที่ทำให้เกิดสถานการณ์เช่นนี้ และไทยมีท่าที/การดำเนินการต่อประเทศเพื่อนบ้านในภูมิภาคอินโดจีนนี้อย่างไร ได้แก่ เวียดนาม ลาว กัมพูชา พม่า และมาเลเซีย

10. การสิ้นสุดการประนีประนอมและการเผชิญหน้ากันระหว่างสหภาพโซเวียต และสหรัฐอเมริกาในช่วงแรกใน ปี พ.ศ. 2519-2522 (ค.ศ. 1976-1979) ตามความเห็นของท่านมีสาเหตุ/ปัจจัยอะไร และมีสาเหตุ/ปัจจัยอะไรที่ทำให้สหรัฐอเมริกาและสหภาพโซเวียตต้องกลับมาสร้างอิทธิพลในประเทศในภูมิภาคเอเชียตะวันออกเฉียงใต้อีกครั้ง รวมถึงทำไมหลังจากนี้ไม่นาน สหรัฐอเมริกากับลดบทบาทในภูมิภาคนี้ลงอีกครั้ง และทำไมสาธารณรัฐประชาชนจีนจึงมาเข้าสร้างอิทธิพลในภูมิภาคนี้แทนที่ต่อจากสหรัฐอเมริกา

11. ตามความเห็นของท่าน มีสาเหตุ/หรือปัจจัยอะไร ที่สหภาพโซเวียตและสาธารณรัฐประชาชนจีนก็ต่างมุ่งที่แสวงหาความได้เปรียบในเอเชียตะวันออกเฉียงใต้โดยผ่านการสร้างอิทธิพลในอินโดจีนโดยมุ่งไปที่เวียดนาม

12. ตามความเห็นของท่าน ในปี พ.ศ. 2521 (ค.ศ. 1978) ทำไมเวียดนามจึงเลือกเข้ากับสหภาพโซเวียต

13. สหรัฐอเมริกาได้มีการปรับความสัมพันธ์กับประเทศเวียดนามในปี พ.ศ. 2521 (ค.ศ. 1978) และเปิดความสัมพันธ์กับสาธารณรัฐประชาชนจีนในปี พ.ศ. 2522 (ค.ศ. 1979) ตามความเห็นของท่าน สหรัฐอเมริกามีเหตุผลอะไรจึงดำเนินการเช่นนั้น

14. ตามความเห็นของท่าน มีปรากฏการณ์อย่างไร หรือปัจจัย ที่ทำให้ไทยต้องเปิดความสัมพันธ์ทางการทูตกับสาธารณรัฐประชาชนจีน ในปี พ.ศ.2518 (ค.ศ. 1975) และรักษาความสัมพันธ์มาอย่างยืนยาว

## ส่วนที่ 2 ข้อมูลด้านการกำหนดวาระนโยบาย

15. จากคำสั่ง 66/23 (นโยบายการต่อสู้เพื่อเอาชนะคอมมิวนิสต์) ตามความเห็นของท่าน มีสาเหตุมาจากกระแสปัญหาภายในประเทศอย่างไรบ้าง

16. คำสั่ง 66/23 มีใครเป็นผู้ร่วมร่างนโยบายบ้าง หรือมีนักวิชาการพลเรือนร่วมกันร่างนโยบายด้วยหรือไม่ ฝ่ายการเมืองมีท่าทีสนับสนุนหรือคัดค้านอย่างไรบ้าง

## ส่วนที่ 3 ข้อมูลด้านองค์ประกอบพื้นฐานทางยุทธศาสตร์ และความมั่นคงแห่งชาติ

17. การเชื่อมความสัมพันธ์กับสหรัฐอเมริกา และสาธารณรัฐประชาชนจีน รวมถึงสหภาพโซเวียตในสมัยรัฐบาล พล. อ. เกอียงศักดิ์ ชมะนันทน์ ตามความเห็นของท่านนั้นมีสาเหตุ/ปัจจัยอะไร ที่ทำให้ไทยต้องดำเนินการเช่นนั้น ทางไทยมีจุดหมายหรือวัตถุประสงค์อย่างไร มีการดำเนินการอย่างไร มีเครื่องมือ/ทรัพยากรอะไรบ้าง และได้ผลลัพธ์อย่างไร

18. ตามความคิดเห็นของท่าน ในคำสั่ง 66/23 นอกจากมีจุดหมายหรือวัตถุประสงค์ในการยุติสถานการณ์สงครามปฏิวัติของคอมมิวนิสต์แล้ว มีจุดหมายหรือวัตถุประสงค์อื่นหรือไม่
19. ตามความคิดเห็นของท่าน คำสั่ง 66/23 มีหนทางปฏิบัติ/แนวทางดำเนินการหลัก ๆ อะไรบ้าง
20. ตามความคิดเห็นของท่าน คำสั่ง 66/23 ในแต่ละแนวทาง มีการใช้ทรัพยากร/เครื่องมือ อะไรบ้าง อย่างไร
21. ตามความคิดเห็นของท่าน ภาครัฐมีการข่าวกรองเป็นอย่างไร ที่ทำให้ทราบการเคลื่อนไหวต่าง ๆ ของขบวนการพรรคคอมมิวนิสต์แห่งประเทศไทย (สมาชิกพรรค แนวร่วมพรรคพันธมิตร และกองกำลังติดอาวุธ) จนสามารถดำเนินการเชิงยุทธศาสตร์จนบรรลุวัตถุประสงค์ของคำสั่ง
22. ตามความคิดเห็นของท่าน คำสั่ง 65/25 มีวัตถุประสงค์หลักคืออะไรมีหนทางปฏิบัติ/แนวทางดำเนินการ หลัก ๆ อะไรบ้าง และแต่ละแนวทาง มีการใช้ทรัพยากร/เครื่องมือ อะไรบ้าง อย่างไร



แนวคำถามสำหรับสัมภาษณ์  
(ผู้เชี่ยวชาญด้านการเมืองและการปกครอง)

**คำชี้แจง**

แนวคำถามสำหรับสัมภาษณ์ผู้เชี่ยวชาญชุดนี้เป็นส่วนหนึ่งของการจัดทำคู่มือฉบับนี้ เรื่อง ยุทธศาสตร์ชาติของประเทศไทยในยุคผันผวนความตึงเครียด ของนักศึกษาหลักสูตรรัฐศาสตรบัณฑิต สาขายุทธศาสตร์และความมั่นคง มหาวิทยาลัยบูรพา ซึ่งสามารถใช้เป็นแนวทางสำหรับภาครัฐ ภาคเอกชน และสถาบันการศึกษาต่าง ๆ สามารถนำข้อมูลไปใช้ประกอบการพิจารณา การปรับปรุง พัฒนาและเพิ่มศักยภาพในการกำหนดยุทธศาสตร์ในระดับต่าง ๆ ได้อย่างเหมาะสมและมีคุณภาพข้อมูลที่ได้จากการสัมภาษณ์ ถือเป็นความลับ จะไม่นำเสนอหรือเปิดเผยเป็นรายบุคคล โดยจะนำเสนอข้อมูลในภาพรวมเพื่อการสังเคราะห์สำหรับการศึกษาค้นคว้าครั้งนี้นั้น

แนวคำถามมีทั้งหมด 3 ส่วน

ส่วนที่ 1 ข้อมูลด้านอนาธิปไตย โครงสร้างระหว่างประเทศ และดุลแห่งอำนาจ

ส่วนที่ 2 ข้อมูลด้านการกำหนดวาระนโยบาย

ส่วนที่ 3 ข้อมูลด้านองค์ประกอบพื้นฐานทางยุทธศาสตร์ และความมั่นคงแห่งชาติ

ผู้วิจัยขอขอบคุณท่านเป็นอย่างยิ่ง ที่ให้ความอนุเคราะห์ในการให้เข้ารับการสัมภาษณ์ใน

ครั้งนี้

พ.อ. (พิเศษ) โสภณ ศิริงาม

### ส่วนที่ 1 ข้อมูลด้านอนาธิปไตย โครงสร้างระหว่างประเทศ และดุลแห่งอำนาจ

1. รบกวนท่าน ช่วยเล่าความสัมพันธ์ระหว่างประเทศไทยและสาธารณรัฐประชาชนจีนในภาพรวม ก่อนยุคสงครามเย็นว่าเป็นอย่างไรบ้าง เช่น ความร่วมมือ/การช่วยเหลือในแต่ละด้าน (เช่น เศรษฐกิจ สังคม การเมือง และการทหาร อื่น ๆ )

2. รบกวนท่าน ช่วยเล่าความสัมพันธ์ระหว่างไทยและสาธารณรัฐประชาชนจีนในภาพรวม ยุคสงครามเย็นว่าเป็นอย่างไรบ้าง เช่น ความร่วมมือ/การช่วยเหลือในแต่ละด้าน (เช่น เศรษฐกิจ สังคม การเมือง และการทหาร อื่น ๆ )

3. ในช่วงปี พ.ศ. 2518 (ค.ศ. 1975) ที่สหรัฐอเมริกาลดบทบาททางยุทธศาสตร์ต่อประเทศในแถบอินโดจีนลง อีกทั้งถอนพลังอำนาจ/การช่วยเหลือ (เศรษฐกิจ การเงิน การทหาร การเมือง สังคม หรือด้านอื่น ๆ ) ทางด้านต่าง ๆ ออกจากไทยไปนั้น ตามความเห็นของท่านในขณะนั้น อะไรคือสาเหตุ

ปัจจัยที่ทำให้สาธารณรัฐประชาชนจีนดำเนินการเช่นนั้นและทางไทยมีการดำเนินการอย่างไรเมื่อเกิดสถานการณ์นี้ขึ้น

4. ตามความเห็นของท่าน มีสาเหตุ/หรือปัจจัยอะไร ที่สาธารณรัฐประชาชนจีนมุ่งแสวงหาความได้เปรียบในเอเชียตะวันออกเฉียงใต้โดยผ่านการสร้างอิทธิพลในอินโดจีนโดยมุ่งไปที่เวียดนามในช่วงเริ่มต้นของยุคก่อนคลายความตึงเครียด

5. ตามความเห็นของท่านในปี พ.ศ. 2521 (1978) ทำไมเวียดนามจึงเลือกเข้ากับสหภาพโซเวียต โดยไม่เลือกเข้ากับสาธารณรัฐประชาชนจีน

6. สหรัฐอเมริกาได้มีการปรับความสัมพันธ์กับเวียดนามในปี พ.ศ. 2521 (ค.ศ. 1978) และเปิดความสัมพันธ์กับสาธารณรัฐประชาชนจีนในปี พ.ศ. 2522 (ค.ศ. 1979) ตามความเห็นของท่าน สหรัฐอเมริกามีเหตุผลอะไรจึงดำเนินการเช่นนั้น

7. ตามความเห็นของท่าน มีปรากฏการณ์อย่างไรหรือปัจจัยอะไรที่ทำให้ไทยต้องเปิดความสัมพันธ์ทางการทูตกับสาธารณรัฐประชาชนจีน (ในปี 2518) และรักษาความสัมพันธ์มาอย่างยืนยาว

8. จากคำสั่ง 66/23 (นโยบายการต่อสู้เพื่อเอาชนะคอมมิวนิสต์) ตามความเห็นของท่าน สาธารณรัฐประชาชนจีนมีท่าที/การดำเนินการอย่างไรต่อเรื่องนี้

9. หลังจากยุทธิต์คอมมิวนิสต์ในประเทศไทยได้แล้วในปี พ.ศ. 2525-2526 (ค.ศ. 1982-1983) ตามความเห็นของท่าน สาธารณรัฐประชาชนจีนมีท่าที/การดำเนินการอย่างไรต่อเรื่องนี้

10. สถานการณ์ที่ลาว กัมพูชา และเวียดนาม เป็นคอมมิวนิสต์ในสมัยเริ่มต้นของยุคก่อน คลายความตึงเครียด และเป็นคอมมิวนิสต์แบบสมบูรณ เมื่อปี พ.ศ. 2518 ในความเห็นของท่าน สังคมไทยมีความรู้สึกอย่างไรต่อสถานการณ์นี้ และทางผู้นำหรือผู้ที่เกี่ยวข้องของประเทศไทย มีท่าทีหรือการดำเนินการอย่างไร

11. จากคำสั่ง 66/23 ทางสาธารณรัฐประชาชนจีน มีการต่อต้าน หรือสนับสนุนอย่างไร ต่อนโยบายนี้ของประเทศไทย

### ส่วนที่ 2 ข้อมูลด้านการกำหนดวาระนโยบาย

12. ตามความเห็นของท่าน สังคมไทยก่อนยุคสงครามเย็นมีความคิด/รู้สึกอย่างไรกับ สาธารณรัฐประชาชนจีน

13. ตามความเห็นของท่าน รัฐบาลไทยในยุคสงครามเย็นมีนโยบาย/การดำเนินการที่ สำคัญอย่างไรต่อสหรัฐอเมริกา

14. ตามความเห็นของท่าน สังคมไทยก่อนยุคสงครามเย็นมีความคิด/รู้สึกอย่างไรกับ สาธารณรัฐประชาชนจีน

15. ตามความเห็นของท่าน รัฐบาลไทยในยุคสงครามเย็นมีนโยบาย/การดำเนินการที่ สำคัญอย่างไรต่อสาธารณรัฐประชาชนจีน

16. ตามความเห็นของท่าน การเปิดความสัมพันธ์ทางการทูตกับสาธารณรัฐประชาชนจีน ในปี พ.ศ 2518 (ค.ศ. 1975) สังคมไทยมีในสมัยนั้นความรู้สึกอย่างไรต่อสถานการณ์นี้ หรือมีการ สนับสนุน/ต่อต้านหรือไม่ อย่างไร

17. ตามความเห็นของท่าน การเปิดความสัมพันธ์ทางการทูตกับสาธารณรัฐประชาชนจีน (ในปี 2518) กลุ่มนักวิชาการของประเทศไทยในสมัยนั้น มีการสนับสนุน หรือต่อต้านหรือไม่ อย่างไร

18. จากคำสั่ง 66/23 (นโยบายการต่อสู้เพื่อเอาชนะคอมมิวนิสต์) ตามความเห็นของท่าน มีสาเหตุมาจากกระแสปัญหาภายในประเทศอย่างไรบ้าง

### ส่วนที่ 3 ข้อมูลด้านองค์ประกอบพื้นฐานทางยุทธศาสตร์ และความมั่นคงแห่งชาติ

19. การเชื่อมความสัมพันธ์กับสาธารณรัฐประชาชนจีนในสมัยรัฐบาล พล. อ. เกอริงศักดิ์ ชมะนันท์ ตามความเห็นของท่านนั้น มีสาเหตุ/ปัจจัยอะไร ที่ทำให้ไทยต้องดำเนินการเช่นนั้นทาง ไทยมีการดำเนินการอย่างไร มีเครื่องมือ/ทรัพยากร อะไรบ้างได้ผลลัพธ์อย่างไร

20. ตามความเห็นของท่าน การเสด็จเยือนสาธารณรัฐประชาชนจีนของราชวงศ์ไทย มีวัตถุประสงค์หลักอย่างไร

21. ตามความเห็นของท่าน การเสด็จเยือนสาธารณรัฐประชาชนจีนของราชวงศ์ไทย มีแนวทางการดำเนินการอย่างไร

22. ตามความเห็นของท่าน การเสด็จเยือนสาธารณรัฐประชาชนจีนของราชวงศ์ไทย มีเครื่องมือ/ทรัพยากรอะไรบ้าง



แนวคำถามสำหรับสัมภาษณ์  
(ผู้เชี่ยวชาญด้านการสื่อสารมวลชน)

**คำชี้แจง**

แนวคำถามสำหรับสัมภาษณ์ผู้เชี่ยวชาญชุดนี้เป็นส่วนหนึ่งของการจัดทำคู่มือฉบับนี้ เรื่อง ยุทธศาสตร์ชาติของประเทศไทยในยุคผันผวนความตึงเครียด ของนักศึกษาหลักสูตรรัฐศาสตรบัณฑิต สาขายุทธศาสตร์และความมั่นคง มหาวิทยาลัยบูรพา ซึ่งสามารถใช้เป็นแนวทางสำหรับภาครัฐ ภาคเอกชน และสถาบันการศึกษาต่าง ๆ สามารถนำข้อมูลไปใช้ประกอบการพิจารณา การปรับปรุง พัฒนาและเพิ่มศักยภาพในการกำหนดยุทธศาสตร์ในระดับต่าง ๆ ได้อย่างเหมาะสมและมีคุณภาพข้อมูลที่ได้จากการสัมภาษณ์ ถือเป็นความลับ จะไม่นำเสนอหรือเปิดเผยเป็นรายบุคคล โดยจะนำเสนอข้อมูลในภาพรวมเพื่อการสังเคราะห์สำหรับการศึกษาค้นคว้าครั้งนี้เท่านั้น

แนวคำถามมีทั้งหมด 3 ส่วน

ส่วนที่ 1 ข้อมูลด้านอนาธิปไตย โครงสร้างระหว่างประเทศ และดุลแห่งอำนาจ

ส่วนที่ 2 ข้อมูลด้านการกำหนดวาระนโยบาย

ส่วนที่ 3 ข้อมูลด้านองค์ประกอบพื้นฐานทางยุทธศาสตร์ และความมั่นคงแห่งชาติ

ผู้วิจัยขอขอบคุณท่านเป็นอย่างยิ่ง ที่ให้ความอนุเคราะห์ในการให้เข้ารับการสัมภาษณ์ใน

ครั้งนี้

พ.อ. (พิเศษ) โสภณ ศิริงาม



## ส่วนที่ 1 ข้อมูลด้านอนาธิปไตย โครงสร้างระหว่างประเทศ และคุณแห่งอำนาจ

1. ในช่วงปี พ.ศ. 2518 (ค.ศ. 1975) ที่สหรัฐอเมริกาลดบทบาททางยุทธศาสตร์ต่อประเทศในภูมิภาคอินโดจีนลง อีกทั้งถอนพลังอำนาจ/การช่วยเหลือ (เศรษฐกิจ การเงิน การทหาร การเมือง สังคม หรือด้านอื่น ๆ) ทางด้านต่าง ๆ ออกจากไทยไปนั้น ตามความเห็นของท่านในขณะนั้น อะไรคือสาเหตุ/ปัจจัยที่ทำให้สหรัฐอเมริกาดำเนินการเช่นนั้น และไทยมีการดำเนินการอย่างไรเมื่อเกิดสถานการณ์นี้
2. สถานการณ์ที่ความสัมพันธ์ระหว่างเวียดนามและสาธารณรัฐประชาชนจีน มีความเสื่อมถอยลง ตามความเห็นของท่านในขณะนั้น อะไรคือสาเหตุ/ปัจจัยที่ทำให้ความสัมพันธ์ระหว่างประเทศของทั้ง 2 ประเทศมีความเสื่อมถอยลง และไทยมีการดำเนินการอย่างไรต่อเรื่องนี้
3. สถานการณ์ที่ทางสหภาพโซเวียตเข้ามาสร้างอิทธิพลในภูมิภาคอินโดจีนสาธารณรัฐประชาชนจีนมีท่าที หรือ การดำเนินการอย่างไร และไทยมีท่าที หรือการดำเนินการอย่างไร
4. สถานการณ์ที่ทางสหรัฐอเมริกาเปิดความสัมพันธ์กับสาธารณรัฐประชาชนจีนนั้น ตามความเห็นของท่าน อะไรคือสาเหตุ/ปัจจัยที่เกิดการสร้างความสัมพันธ์ระหว่างสหรัฐอเมริกาและสาธารณรัฐประชาชนจีน และสหภาพโซเวียตมีท่าที หรือการดำเนินการอย่างไรต่อสถานการณ์นี้
5. สถานการณ์ที่ลาว กัมพูชา และเวียดนาม เป็นคอมมิวนิสต์ในสมัยเริ่มต้นของยุคก่อนคลายความตึงเครียด และเป็นคอมมิวนิสต์แบบสมบูรณ เมื่อปี พ.ศ. 2518 (ค.ศ. 1975) ในความเห็นของท่าน สังคมไทยมีความรู้สึกอย่างไรต่อสถานการณ์นี้ และทางผู้นำหรือผู้ที่เกี่ยวข้องของไทยในยุคนั้นมีท่าทีหรือการดำเนินการอย่างไร
6. สถานการณ์ 3 เส้า ที่เกิดขึ้นระหว่าง สหภาพโซเวียต สหรัฐอเมริกา และสาธารณรัฐประชาชนจีน ที่ลดทอนการดำเนินการต่อภูมิภาคอินโดจีนลง ตามความเห็นของท่าน มีสาเหตุ/ปัจจัยอะไร ที่ทำให้เกิดสถานการณ์เช่นนี้ และไทยมีท่าที/การดำเนินการต่อประเทศเพื่อนบ้านในภูมิภาคอินโดจีนนี้ได้อย่างไร ได้แก่ เวียดนามลาว กัมพูชา พม่า และมาเลเซีย
7. การสิ้นสุดการประนีประนอมและการเผชิญหน้ากันระหว่างสหภาพโซเวียต และสหรัฐอเมริกาในช่วงแรกในปี พ.ศ. 2519-2522 (ค.ศ. 1976-1979) ตามความเห็นของท่านมีสาเหตุ/ปัจจัยอะไร และมีสาเหตุ/ปัจจัยอะไรที่ทำให้สหรัฐอเมริกาและสหภาพโซเวียตต้องกลับมาสร้างอิทธิพลในประเทศในภูมิภาคเอเชียตะวันออกเฉียงใต้อีกครั้ง รวมถึงทำไมหลังจากนี้ไม่นานสหรัฐอเมริกา กลับลดบทบาทในภูมิภาคนี้ลงอีกครั้ง และทำไมสาธารณรัฐประชาชนจีนจึงมาเข้าสร้างอิทธิพลในภูมิภาคนี้แทนที่ต่อจากสหรัฐอเมริกา

8. ตามความเห็นของท่าน มีสาเหตุ/หรือปัจจัยอะไร ที่สหภาพโซเวียตและสาธารณรัฐประชาชนจีนก็ต่างมุ่งที่แสวงหาความได้เปรียบในเอเชียตะวันออกเฉียงใต้โดยผ่านการสร้างอิทธิพลในอินโดจีนโดยมุ่งไปที่เวียดนาม

9. ตามความเห็นของท่าน ในปี พ.ศ. 2521 (ค.ศ. 1978) ทำไมเวียดนามจึงเลือกเข้ากับสหภาพโซเวียต

10. สหรัฐอเมริกาได้มีการปรับความสัมพันธ์กับเวียดนามในปี พ.ศ. 2521 (ค.ศ. 1978) และเปิดความสัมพันธ์กับสาธารณรัฐประชาชนจีนในปี พ.ศ. 2522 (ค.ศ. 1979) ตามความเห็นของท่าน สหรัฐอเมริกามีเหตุผลอะไรจึงดำเนินการเช่นนั้น

11. ตามความเห็นของท่าน มีปรากฏการณ์อย่างไร หรือปัจจัย ที่ทำให้ไทยต้องเปิดความสัมพันธ์ทางการทูตกับสาธารณรัฐประชาชนจีน (ในปี 2518) และรักษาความสัมพันธ์มาอย่างยั่งยืนยาว

## ส่วนที่ 2 ข้อมูลด้านการกำหนดวาระนโยบาย

12. จากคำสั่ง 66/23 (นโยบายการต่อสู้เพื่อเอาชนะคอมมิวนิสต์) ตามความเห็นของท่าน มีสาเหตุมาจากกระแสปัญหาภายในประเทศอย่างไรบ้าง

13. คำสั่ง 66/23 มีใครเป็นผู้ร่วมร่างนโยบายบ้าง หรือมีนักวิชาการพลเรือนร่วมกันร่างนโยบายด้วยหรือไม่ ฝ่ายการเมืองมีท่าทีสนับสนุนหรือคัดค้านอย่างไรบ้าง

## ส่วนที่ 3 ข้อมูลด้านองค์ประกอบพื้นฐานทางยุทธศาสตร์ และความมั่นคงแห่งชาติ

14. การเชื่อมความสัมพันธ์กับสหรัฐอเมริกา และสาธารณรัฐประชาชนจีน รวมถึงสหภาพโซเวียต ในสมัยรัฐบาล พล. อ. เกอริงศักดิ์ ชมะนันท์ ตามความเห็นของท่านนั้นมีสาเหตุ/ปัจจัยอะไร ที่ทำให้ไทยต้องดำเนินการเช่นนั้น ทางไทยมีจุดหมายหรือวัตถุประสงค์อย่างไร มีการดำเนินการอย่างไร มีเครื่องมือ/ทรัพยากรอะไรบ้าง และได้ผลลัพธ์อย่างไร

15. ตามความคิดเห็นของท่าน ในคำสั่ง 66/23 นอกจากมีจุดหมายหรือวัตถุประสงค์ในการยุติสถานการณ์สงครามปฏิวัติของคอมมิวนิสต์แล้ว มีจุดหมายหรือวัตถุประสงค์อื่นหรือไม่

16. ตามความคิดเห็นของท่าน คำสั่ง 66/23 มีหนทางปฏิบัติ/แนวทางดำเนินการ หลัก ๆ ใดบ้าง

ภาคผนวก ข

คำสั่งสำนักนายกรัฐมนตรีฉบับที่ 66 ประจำปี พ.ศ. 2523 (คำสั่ง 66/23)

## คำสั่งสำนักนายกรัฐมนตรี

ที่ ๖๖/๒๕๒๓

### เรื่อง

## นโยบายการต่อสู้เพื่อเอาชนะคอมมิวนิสต์

### ๑. ทั่วไป

๑.๑ สถานการณ์ของโลกได้เปลี่ยนแปลงไปอย่างมาก ในห้วงเวลาที่ผ่านมาได้เกิดวิกฤตการณ์ต่าง ๆ ทั่วทุกภูมิภาค วิกฤตการณ์ดังกล่าวเกิดจากปัญหาหลักในเรื่องการขาดพลังงาน ความแตกต่างในดุลยอำนาจทางทหารของอภิมหาอำนาจ และความขัดแย้งของโลกในค่ายสังคมนิยม สถานการณ์ทั่วไปได้เปลี่ยนเข้าสู่สภาพการเผชิญหน้าในรูปแบบของสงครามเย็นอันมีผลกระทบต่อความมั่นคงในภูมิภาคเอเชียตะวันออกเฉียงใต้และประเทศไทยอย่างที่สุด

๑.๒ พรรคคอมมิวนิสต์แห่งประเทศไทย ยังดำรงเจตนาอันแน่วแน่ในการทำสงครามปฏิวัติเพื่อยึดอำนาจรัฐ โดยใช้เงื่อนไขประชาธิปไตย ประชาธิปไตยเป็นหลักและเงื่อนไขอื่น ๆ ที่เปิดให้สนับสนุน ได้พลิกแปลงสถานการณ์ของโลกที่เปลี่ยนแปลงไปให้เป็นประโยชน์ต่อตนโดยให้ความสำคัญอย่างที่สุด ต่อการสร้างแนวร่วมทุกระดับเพื่อสร้างสถานการณ์ปฏิวัติ และสร้างสถานการณ์สงครามต่างลัทธิ โดยมีจุดมุ่งหมายสำคัญในการเปลี่ยนความขัดแย้งภายในให้เป็นสงครามประชาธิปไตย การปฏิบัติในท้องถิ่นได้เปลี่ยนสภาพจากป่าฟุ้งป่าเป็นป่าฟุ้งเมือง เพื่อสอดคล้องกับนโยบายการสร้างแนวร่วมดังกล่าว ความแตกแยกทางความคิดในขบวนการ โดยเฉพาะข้อสงสัยในเรื่องความสำคัญในการปฏิวัติประชาธิปไตย โดยชนชั้นกรรมาชีพเป็นจุดอ่อนสำคัญที่เกิดขึ้นในห้วงเวลานี้

๑.๓ รัฐบาลมีเจตนารมณ์ในการเทิดทูนและรักษาไว้ซึ่งสถาบันชาติ ศาสนา พระมหากษัตริย์ และการปกครองระบอบประชาธิปไตย

อันมีพระมหากษัตริย์เป็นประมุขอย่างเคร่งครัด บริหารราชการแผ่นดิน โดยคำนึงถึงความผาสุกของประชาชน ยึดมั่นในการประสานผลประโยชน์ของคนในชาติและในเอกลักษณ์ที่ดำรงของไทย ยึดถือหลักการแก้ไขปัญหาทางเศรษฐกิจการเมืองและสังคมโดยเที่ยงธรรมและสันติวิธี รวมทั้งจะปลูกฝังให้คนไทยทุกคนยึดมั่นในอุดมการณ์ดังกล่าว โดยเฉพาะอย่างยิ่งเกี่ยวกับเรื่องการเสียดุลประโยชน์ส่วนตัวเพื่อผลประโยชน์ส่วนรวม ปฏิรูประบบราชการให้มีประสิทธิภาพในการรับใช้ประชาชน และให้สอดคล้องกับการปกครองระบอบประชาธิปไตยให้กองทัพมีบทบาท และหน้าที่สำคัญในการป้องกันประเทศและรักษาไว้ซึ่งเอกราชของชาติ และการปกครองระบอบประชาธิปไตย อันมีพระมหากษัตริย์เป็นประมุข รัฐบาลถือเป็นภาระหน้าที่สำคัญและเร่งด่วนในการต่อสู้เพื่อเอาชนะคอมมิวนิสต์ อันเป็นเหตุสำคัญยิ่งในการบั่นทอนความมั่นคงของชาติ

## ๒. วัตถุประสงค์

เพื่อยุติสถานการณ์สงครามปฏิวัติของคอมมิวนิสต์อันมีความสำคัญ และเป็นภัยต่อความมั่นคงอย่างที่สุดของประเทศให้เสร็จสิ้นไปโดยเร็ว

## ๓. นโยบาย

ต่อสู้เพื่อเอาชนะคอมมิวนิสต์ให้เสร็จสิ้นอย่างรวดเร็ว ด้วยการรุกทางการเมืองอย่างต่อเนื่อง เน้นหนักในการปฏิบัติทั้งปวง เพื่อลดรอนทำลายขบวนการแนวร่วมและกองกำลังติดอาวุธเพื่อยุติสถานการณ์ปฏิวัติ ยับยั้งการปฏิบัติเพื่อสร้างสถานการณ์สงครามประชาชาติด้วยนโยบายเป็นกลาง และขยายผลจากโอกาสที่เปิดให้เพื่อเปลี่ยนแนวทางการต่อสู้ด้วยอาวุธมาเป็นการต่อสู้ในแนวทางสันติ

## ๔. การปฏิบัติ

๔.๑ ในการต่อสู้เพื่อเอาชนะคอมมิวนิสต์ จะต้องดำเนินการให้เสร็จสิ้นโดยรวดเร็ว หลีกเลียงการปฏิบัติต่าง ๆ ซึ่งอยู่ในสภาพยึดเยื้อ อันเป็นความประสงค์ของฝ่ายตรงข้าม การจะเอาชนะดังกล่าวได้โดยรวดเร็ว



จะต้องกลับเป็นฝ่ายรุกทางการเมือง ซึ่งได้แก่การปฏิบัติทั้งสิ้นที่ส่งผลให้ประชาชนสำนึกว่าแผ่นดินนี้เป็นของคนที่ปกป้องรักษา ประชาชนมีส่วนในการเป็นเจ้าของปกครอง และได้ผลประโยชน์ ตลอดระยะเวลาของการต่อสู้เพื่อเอาชนะคอมมิวนิสต์ งานการเมืองเป็นสิ่งชี้ขาด งานการทหารจะต้องสนับสนุนและส่งเสริมให้บรรลุภารกิจงานการเมืองเป็นสำคัญ

๔.๒ ขจัดเหตุแห่งความไม่เป็นธรรมในสังคมทุกระดับตั้งแต่ท้องถิ่นถึงระดับชาติ ป้องกันและปราบปรามการทุจริตและประพฤติมิชอบในวงราชการอย่างเฉียบขาด ทำลายการกดขี่ขูดรีดทั้งสิ้น สร้างความปลอดภัยให้เกิดแก่ชีวิตและทรัพย์สินของประชาชน

๔.๓ กำหนดการปฏิบัติให้มีการประสานประโยชน์ระหว่างชนชั้นเสียสละผลประโยชน์ของชนชั้นเพื่อประโยชน์ของส่วนรวม เจ้าหน้าที่ที่เกี่ยวข้องต้องมีจิตใจที่เป็นธรรมและเข้าใจปัญหาของประชาชนทุกชนชั้นและสำนึกว่า ประชาชนไทยทุกชนชั้นต่างก็มีจิตใจรักประเทศชาติ และพร้อมที่จะเสียสละเพื่อเกิดทุนไว้ซึ่งสถาบัน ชาติ ศาสนา พระมหากษัตริย์ และการปกครองระบอบประชาธิปไตย อันมีพระมหากษัตริย์เป็นประมุข

๔.๔ ส่งเสริมประชาชนทุกกลุ่ม ทุกสาขาอาชีพให้สามารถในการปกครองตนเอง ส่งเสริมและสนับสนุนให้ประชาชนทุกชนชั้น และสาขาอาชีพได้มีส่วนร่วมทางการเมือง กำหนดวิธีการให้ได้รับรู้ปัญหาของประชาชนให้ถึงความต้องการของประชาชนเป็นสิ่งสำคัญที่สุดในการกำหนดแนวทางการปฏิบัติงานเพื่อตอบสนองความต้องการนั้น

๔.๕ สนับสนุนการจัดตั้งขบวนการประชาธิปไตยทั้งสิ้นที่มีอยู่ โดยคำนึงถึงสิทธิและผลประโยชน์ของกลุ่มชนนั้น ๆ อันพึงจะมี ให้ระมัดระวังและอย่าสับสนระหว่างขบวนการประชาธิปไตยกับขบวนการคอมมิวนิสต์ที่แอบแฝงโดยยกประชาธิปไตยนำหน้า

๔.๖ ภารกิจหน้าที่ของเจ้าหน้าที่ทั้งหลาย เรือน ตำรวจ ทหาร ในการต่อสู้เพื่อเอาชนะคอมมิวนิสต์ มีทั้งการต่อสู้โดยใช้กำลังอาวุธ และการปฏิบัติในด้านการเมืองด้วยกันทั้งสิ้น ขอบเขตและระดับของการปฏิบัติงานในการ

ต่อสู้ โดยใช้กำลังอาวุธอาจแตกต่างกันออกไปบ้าง แต่ภารกิจหน้าที่ในด้าน การเมืองซึ่งเป็นเรื่องหลักมีความทัดเทียมกันทุกประการ การปฏิบัติด้วย กำลังอาวุธให้พิจารณาประเภท ขนาดกำลัง และยุทธวิธีให้เหมาะสมกับ สถานการณ์ในแต่ละพื้นที่เพื่อกดดัน ลิดรอน ทำลาย กองกำลังติดอาวุธ โดยต่อเนื่อง

๔.๗ ปฏิบัติต่อผู้ก่อการร้ายคอมมิวนิสต์หรือผู้หลงผิดเข้ามอบตัว หรือที่จับได้โดยเพื่อนประชาชนร่วมชาติ ชี้แจงเพื่อให้ได้เข้าใจถึงนโยบาย ของรัฐบาลในปัญหาในอย่างต้องแท้ ช่วยเหลือให้ใช้ชีวิตใหม่ร่วมกันต่อไป ในสังคมอย่างเหมาะสม

๔.๘ ให้ความสำคัญการต่อสู้ในเมืองให้มากที่สุดเพื่อขจัดการจัดตั้ง และขยายแนวร่วมตามแนวทางเมืองสนับสนุนป่า และการขัดขวางการสร้าง สถานการณ์ปฏิวัติ และสถานการณ์สงครามประชาชาติ สถานการณ์ปฏิวัติ มีรูปแบบในการโคจรเดี่ยว รัฐบาลจากประชาชนทำลายรัฐบาลให้อ่อนแอ การทำลายหรือช่วงชิงการนำขบวนการประชาธิปไตย อันเป็นศัตรูของ คอมมิวนิสต์ การสร้างสถานการณ์สงครามประชาชาติจะอาศัยแนวร่วม ซึ่งมีแทรกอยู่ทุกระดับเพื่อสร้างประชาชาติ และนำชาติไปสู่การสงครามกับ ประเทศเพื่อนบ้าน อันจะสนับสนุนให้พรรคคอมมิวนิสต์แห่งประเทศไทย สามารถปฏิวัติได้สำเร็จ หากพรรคคอมมิวนิสต์แห่งประเทศไทยบรรลุผล สำเร็จในการจัดตั้ง และขยายแนวร่วมในเมืองได้ จะสามารถดำรงขีดความ สามารถในการรุกรบทางการเมือง สามารถสร้างความลับสนทางการเมือง ความวุ่นวายในทางเศรษฐกิจ และสามารถสร้างกระแสคลื่นของประชาชน ส่วนใหญ่ไปในแนวทางที่ต้องการได้ จะต้องทำความเข้าใจว่าการสร้าง แนวร่วมในเมืองนี้ยากจะมองเห็นได้แจ่มชัด เพราะพรรคคอมมิวนิสต์แห่ง ประเทศไทยจะดำเนินนโยบายอาศัยตัวแทนในรูปแบบต่าง ๆ และการใช้ เหตุการณ์เฉพาะกรณีให้เป็นไปเสมือนการขัดแย้งโดยทั่วไป นับว่าอันตราย อย่างยิ่ง

๔.๙ การข่าว การจิตวิทยา ประชาสัมพันธ์เป็นมาตรการอันสำคัญยิ่ง

ต่อความสำเร็จในการต่อสู้เพื่อเอาชนะคอมมิวนิสต์ จึงได้ให้ความสำคัญ และให้ดำเนินการในลักษณะเชิงรุกอย่างมีแผนและสอดคล้องกับการปฏิบัติ ทุกขั้นตอน

#### ๕. การบริหาร

๕.๑ การต่อสู้เพื่อเอาชนะคอมมิวนิสต์นั้นเป็นภารกิจที่มีความสำคัญ ต่อความมั่นคงของชาติ จึงเป็นหน้าที่รับผิดชอบสูงสุดของรัฐบาล ให้ กระทรวง ทบวง กรม และองค์การต่าง ๆ กำหนดแผน โครงการ และ การปฏิบัติทั้งสิ้นให้บรรลุวัตถุประสงค์แห่งนโยบายนี้

๕.๒ สภาความมั่นคงแห่งชาติรับผิดชอบในการเสนอแนะคณะ รัฐมนตรี ในเรื่องอันเกี่ยวกับนโยบายที่เกี่ยวข้อง

๕.๓ กองอำนาจการรักษาความมั่นคงภายใน เป็นกองอำนาจการ เฉพาะกิจ มีผู้อำนวยการป้องกันการกระทำอันเป็นคอมมิวนิสต์ทั่วไป เป็นผู้บังคับบัญชารับผิดชอบในการปฏิบัติงานตามนโยบายและการสั่งการ ตลอดจนการประสานงานของกระทรวง ทบวง กรม และ องค์การที่เกี่ยวข้อง มีอำนาจหน้าที่ในการให้ทุนให้โทษที่เป็นผลต่อข้าราชการพลเรือน ตำรวจ ทหารและบุคคลอื่น ๆ ซึ่งผู้อำนวยการป้องกันการกระทำอันเป็นคอมมิวนิสต์ ทั่วไปได้แต่งตั้งจากส่วนราชการต่าง ๆ มาปฏิบัติงาน

๕.๔ การสนับสนุนงบประมาณในการต่อสู้เพื่อเอาชนะคอมมิวนิสต์ ให้ถือว่ามีความเร่งด่วนเป็นพิเศษ

๕.๕ บรรดาคำสั่ง ระเบียบ หรือข้อบังคับใดซึ่งขัดแย้งกับคำสั่งนี้ ให้ใช้คำสั่งนี้แทน ทั้งนี้ตั้งแต่บัดนี้เป็นต้นไป

สั่ง ณ วันที่ ๒๓ เมษายน พุทธศักราช ๒๕๒๓

พลเอก

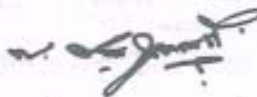

(เปรม ติณสูลานนท์)

นายกรัฐมนตรี